

Modell SG1250

Mauernutfräse 6-30mm

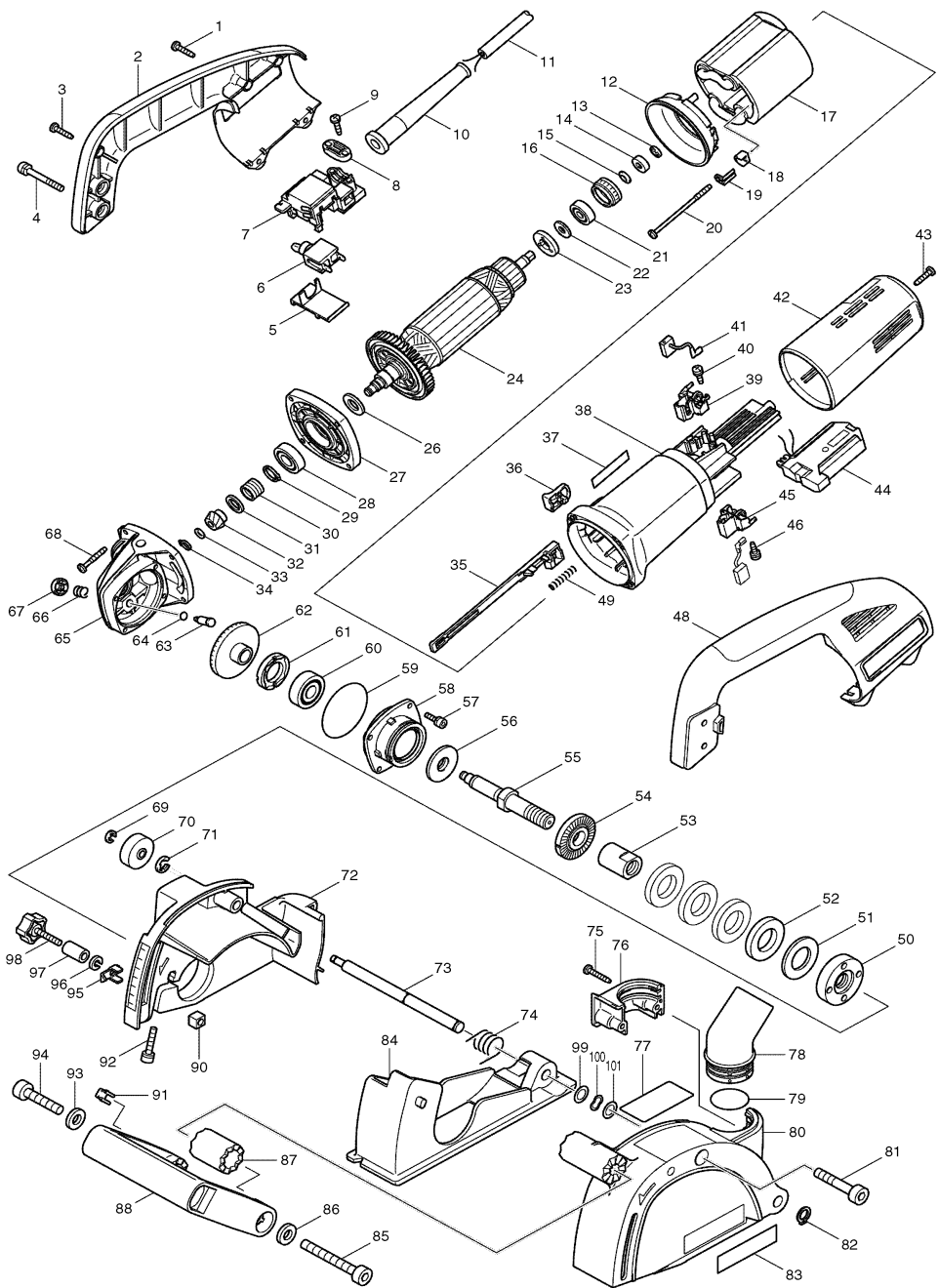

Pos.	*PG	Bestell-Nr.	Bezeichnung	Pos.	*PG	Bestell-Nr.	Bezeichnung
001	1	265995-6	SCHRAUBE 4x18 [4]	051	11	331661-8	SCHEIBE 3
002	27	183692-1	HANDGRIFF-SET INKL. 48	052	11	331662-6	SCHEIBE 6 [4]
003	1	265995-6	SCHRAUBE 4x18	053	19	257732-2	HUELSE 14
004	2	911263-2	KOMBI-SCHRAUBE M5x40 [2]	054	16	224298-7	SPANNFLANSCH
005	3	687113-0	SCHALTERPLATTE	055	25	324393-4	SPINDEL
006	20	651418-4	SCHALTER ST115A-40	056	4	415300-9	DICHTUNG
007	21	632945-0	ANSCHLUSSPLATTE	057	1	265490-6	INNENSECHSKANTSCHRAUBE M4x16 [4]
008	2	687052-4	KABELKLEMMPLATTE	058	19	317570-5	GETRIEBEGEHAUSEDECKEL
009	1	265995-6	SCHRAUBE 4x18 [2]	059	2	213673-2	O-RING 52
010	6	682566-8	KNICKSCHUTZ	060	19	211129-9	RILLENKUGELLAGER 6201DDW
011	29	P-26185	ANSCHLUSSLEITUNG 2x1,5mm ²	061	8	285841-7	HOHLSCHRAUBE 19-33
012	7	413076-2	FELDABDECKUNG	062	30	227430-2	TELLERRAD 35
013	1	259039-2	SICHERUNGSRING 6	063	5	256459-1	SPINDELARRETIERUNGSSTIFT
014	13	688117-5	IMPULSGEBER	064	1	213048-5	O-RING 6
015	1	267756-0	WELLENSCHEIBE 6	065	33	153381-2	GETRIEBEGEHAUSE
016	18	421738-8	GUMMIHUELSE 22	066	1	233072-2	DRUCKFEDER 8
017	39	626503-2	FELD	067	3	417236-8	KUNSTSTOFFKAPPE
018	3	417237-6	ISOLIERABDECKUNG [2]	068	1	266257-5	BLECHSCHRAUBE 4x28 [4]
019	2	344871-8	HALTEBLECH [2]	069	1	961011-9	SICHERUNGSSCHEIBE E-4
020	1	266258-3	BLECHSCHRAUBE 4x70 [2]	070	15	257227-5	RING 6
021	12	210027-4	RILLENKUGELLAGER 627DDW	071	1	961014-3	SICHERUNGSSCHEIBE E-8
022	2	253823-7	SCHEIBE 7	072	42	153685-2	GETRIEBEGEHAUSE KPL.
023	2	681656-4	ISOLIERSCHEIBE	073	14	324392-6	GELENKACHSE
024	56	515208-8	ANKER INKL. 21-23	074	5	231655-2	SPANNFEDER 11
025				075	1	266040-0	BLECHSCHRAUBE CT 4x25 [2]
026	2	253084-9	SCHEIBE 12	076	14	418390-1	KLEMMSTUECK
027	22	317359-1	MOTORABDECKUNG	077	3	850945-0	TYPENSCHILD
028	22	211142-7	RILLENKUGELLAGER 6001LLB	078	16	416741-2	ABSAUGSTUTZEN
029	1	961052-5	SICHERUNGSRING S-12	079	2	213423-5	O-RING 30
030	14	233901-9	FEDER 12	080	36	183718-9	ABSAUGGEHAUSE
031	2	253052-2	SCHEIBE 12	081	3	922466-3	INNENSECHSKANTSCHRAUBE M8x45
032	23	227429-7	KEGELRAD 9	082	1	961006-2	SICHERUNGSRING S-10
033	1	253077-6	SCHEIBE 6	083	2	819064-1	FIRMENSCHILD
034	1	961002-0	SICHERUNGSRING S-6	084	30	317723-6	SCHUTZHAUBE
035	7	417186-7	SCHALTERSCHIEBER	085	3	922487-5	INNENSECHSKANTSCHRAUBE M8x65
036	4	417813-6	SCHALTKNOPF	086	1	941201-0	UNTERLAGSCHEIBE 8
037	3	819080-3	FIRMENSCHILD	087	12	223145-9	RASTHUELSE
038	24	183740-6	MOTERGEHAUSE	088	19	417665-5	BUEGELGRIFF
039	12	643760-7	KOHLEBUERSTENHALTER	089			
040	1	266256-7	BLECHSCHRAUBE PT 3x10 [2]	090	4	252185-0	VIERTKANTMUTTER M6
041	20	191978-9	KOHLEBUERSTEN CB-318	091	2	344391-2	BIT-HALTER
042	20	417183-3	SCHALTERGEHAUSE	092	2	922251-4	INNENSECHSKANTSCHRAUBE M5x30
043	1	265995-6	SCHRAUBE 4x18	093	1	941201-0	UNTERLAGSCHEIBE 8
044	41	631492-8	ELEKTRONIK	094	2	922462-1	INNENSECHSKANTSCHRAUBE M8x40
045	12	643760-7	KOHLEBUERSTENHALTER	095	6	345364-8	TIEFENANZEIGE
046	1	266256-7	BLECHSCHRAUBE PT 3x10 [2]	096	1	942151-2	FEDERRING 6
047				097	6	257731-4	HUELSE 7
048	27	183692-1	HANDGRIFF-SET INKL. 2	098	12	251897-2	SCHRAUBE M6x33
049	1	233071-4	DRUCKFEDER 4	099	1	253310-6	UNTERLAGSCHEIBE 10
050	20	224577-3	FLANSMUTTER M14	100	1	267783-7	WELLENSCHEIBE 10

Modell SG1250
Mauernutfräse 6-30mm

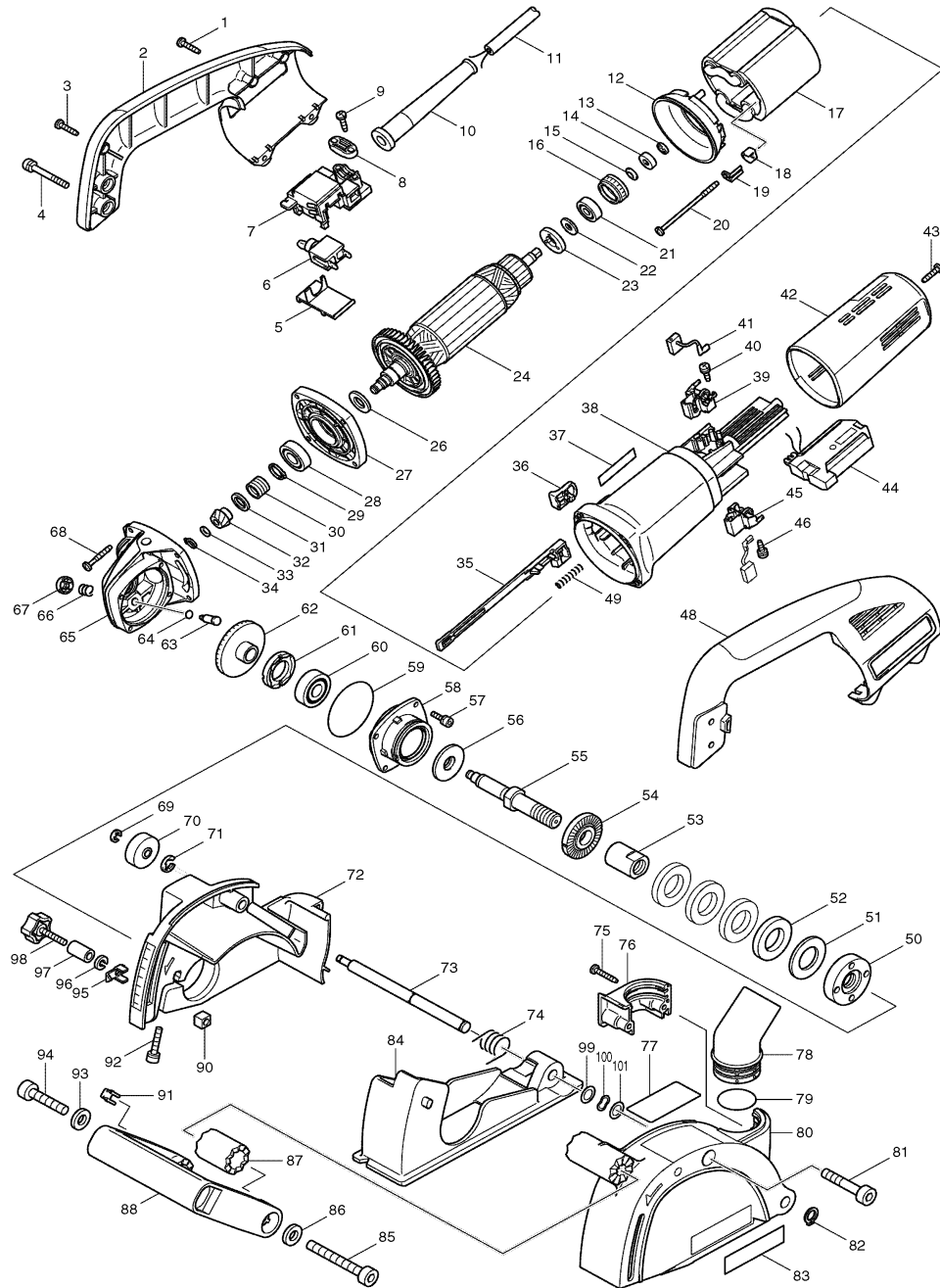

Pos.	*PG	Bestell-Nr.	Bezeichnung
101	1	253310-6	UNTERLAGSCHEIBE 10

Zubehör

- A-80438 DIAMANTSCHIBE 125mm UNI-GRUEN
- 782407-9 STIRNLOCHSCHLUESSEL 35mm
- 783204-6 SECHSKANTSTIFTSCHLUESSEL 6mm
- 824709-8 TRANSPORTKOFFER
- 417059-4 KOFFERVERSCHLUSS
- 819143-5 FIRMENSCHILD

Ersatzteile

- (nicht in der Explosionszeichnung vorhanden)**
- 816397-5 SKALA (für Pos. 72)

