

**Modell UM 160 DW
Akku-Sense 14,4 V**

Bestellnummern

Modell UM 160 DW

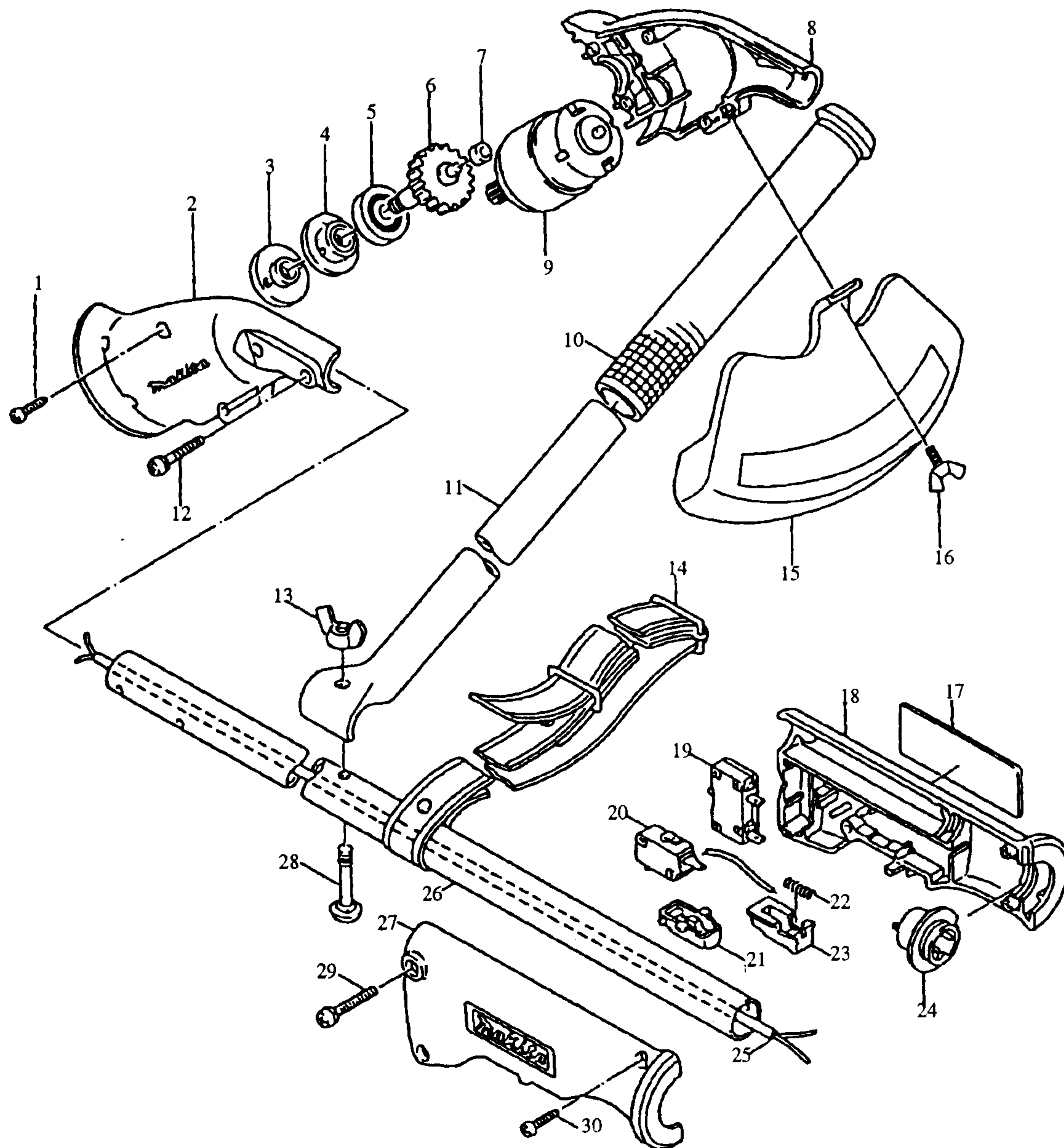

1	E	265871-4	BLECHSCHRAUBE BT M4X16
2	E	182226-7	MOTORGEHÄUSE-SET
3	E	224243-2	FLANSCHMUTTER
4	E	224244-0	SPANNFLANSCH 30
5	E	211061-7	RILLENKUGELLAGER 6000LLB
6	E	153164-0	SPINDEL
7	E	214017-9	GLEITLAGER 5
8	E	182226-7	MOTORGEHÄUSE-SET
9	E	629599-2	GLEICHSTROMMOTOR 14,4 V
10	E	273006-3	GRIFF 19
11	E	331302-6	ROHR
12	E	911153-9	KOMBI-SCHRAUBE M4X28
13	E	934301-3	FLÜGELMUTTER M6
14	E	163256-7	TRAGERIEMEN
15	E	231282-5	DRUCKFEDER 2,4
16	E	924206-5	FLÜGELSCHRAUBE M5X10
17	E	856449-0	TYPENSCHILD
18	E	182225-9	GRIFF-SET
19	E	652532-9	ÜBERLASTSCHUTZ BC51
20	E	651899-2	SCHALTER V-5130E-114
21	E	410817-7	SCHALTHEBEL
22	E	231390-2	DRUCKFEDER 3
23	E	414169-8	EINSCHALTSPERRE
24	E	655408-9	ANSCHLUSSBUCHSE
25	E	667923-1	ANSCHLUSSLEITUNG
26	E	331330-1	ROHR 19-1200
27	E	182225-9	GRIFF-SET
28	E	265892-6	KLEMMSTANGE M6X30
29	E	911153-9	KOMBI-SCHRAUBE M4X28
30	E	265893-4	SCHRAUBE M4X28

E = Ersatzteil Januar '97
Z = Zubehör Modell UM 160 DW