

# Betriebsanleitung

## **Achtung:**

Lesen Sie vor der ersten Inbetriebnahme diese Betriebsanleitung gründlich durch und befolgen Sie unbedingt die Sicherheitsvorschriften!

Betriebsanleitung sorgfältig aufbewahren!

## **Wichtige technische Information zur ES-152A, ES-162A, ES-172A!**

Diese Elektrosägen werden mit den neuen „QuickSet“- Sägeschiene ausgerüstet.  
Bei der „QuickSet“- Sägeschiene wird das Kettenspannen über ein Zahnstangensystem in der Sägeschiene vorgenommen. Ein herkömmlicher Kettenspanner, wie in den Modellen ES-2035A und ES-2040A, ist hier nicht vorhanden!

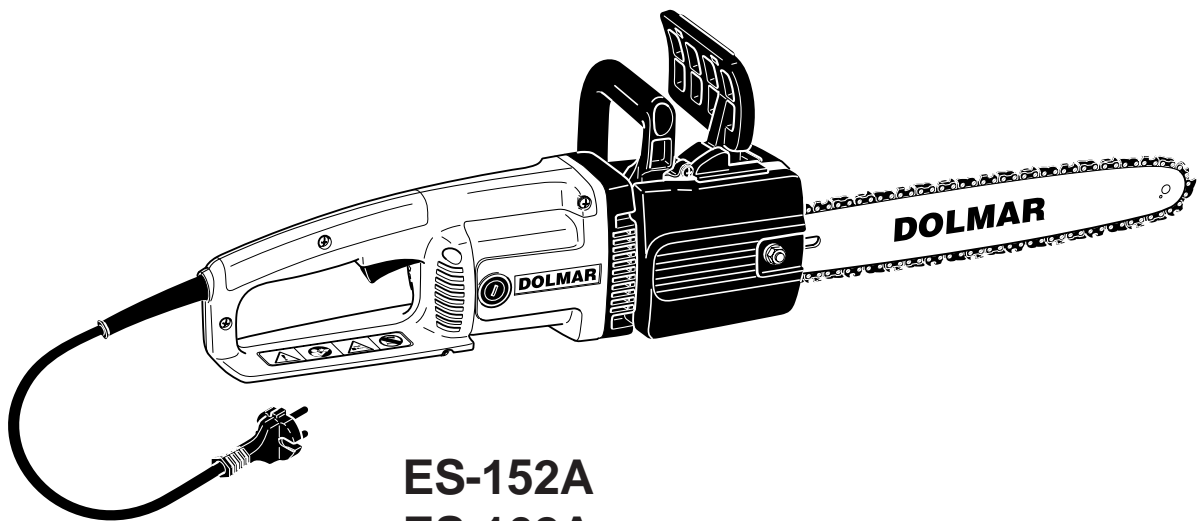

**ES-152A**  
**ES-162A**  
**ES-172A**  
**ES-2035A**  
**ES-2040A**

<http://www.dolmar.de>

**DOLMAR**



## Herzlichen Dank für Ihr Vertrauen!

Wir gratulieren Ihnen zu Ihrer neuen DOLMAR Elektro-Motorsäge und sind überzeugt, dass Sie mit dieser modernen Maschine zufrieden sein werden.

DOLMAR Elektro-Motorsägen zeichnen sich aus durch robuste, leistungsstarke Motoren und hohe Kettengeschwindigkeiten für hervorragende Schnittleistung. Sie haben umfangreiche Sicherheitseinrichtungen nach neuestem Stand der Technik, sind leicht und handlich und überall sofort einsatzbereit, wo ein Stromanschluss vorhanden ist.

Die Modelle ES-152A, ES-162A und ES-172A werden mit den neuen „QuickSet“- Sägeschiene geliefert. Bei der „QuickSet“- Sägeschiene wird das Kettenspannen über ein Zahnstangensystem in der Sägeschiene vorgenommen. Das Nachspannen der Kette wird somit noch einfacher. Ein herkömmlicher Kettenspanner ist in dieser Ausführung nicht vorhanden. Erkennbar ist die QuickSet-Sägeschiene durch diesen Aufdruck:



Um eine stets optimale Funktion und Leistungsbereitschaft Ihrer neuen Elektrosäge zu garantieren und um Ihre persönliche Sicherheit zu gewährleisten, haben wir eine Bitte an Sie:

**Lesen Sie vor der ersten Inbetriebnahme diese Betriebsanleitung gründlich durch und befolgen Sie vor allem die Sicherheitsvorschriften! Nichtbeachtung kann zu lebensgefährlichen Verletzungen führen!**



## Symbole

Sie werden beim Lesen der Betriebsanleitung und auf der Elektro-Motorsäge auf folgende Symbole stoßen.

## Inhaltsverzeichnis

Seite

<b>Symbole</b> .....	2
<b>Lieferumfang</b> .....	3
<b>EU-Konformitätserklärung</b> .....	3
<b>Verpackung</b> .....	3
<b>SICHERHEITSHINWEISE</b>	
Allgemeine Hinweise .....	4
Persönliche Schutzausrüstung .....	4
Inbetriebnahme .....	4-5
Arbeitsverhalten und -technik .....	5-7
Rückschlag (Kickback) .....	7
Transport und Lagerung .....	8
Instandhaltung .....	8
Erste Hilfe .....	8
<b>Technische Daten</b> .....	9
<b>Teilebezeichnung</b> .....	9
<b>INBETRIEBNAHME</b>	
Montage der Sägeschiene und Sägekette .....	10-11
Sägekette spannen .....	10-11
Kontrolle der Kettenspannung .....	12
Kettenbremse und Auslaufbremse .....	12
Sägekettenöl .....	13
Öltank füllen .....	13-14
Motor einschalten .....	14
Kettenbremse prüfen .....	14
Auslaufbremse prüfen .....	15
Kettenschmierung prüfen .....	15
<b>WARTUNGSARBEITEN</b>	
Sägekette schärfen .....	15-16
Sägeschiene reinigen / Umlenkstern abschmieren .....	16
Neue Sägekette .....	17
Kohlebürsten auswechseln .....	17
<b>Störungssuche</b> .....	17
<b>Periodische Wartungs- und Pflegehinweise</b> .....	18
<b>Werkstattservice, Ersatzteile und Garantie</b> .....	18-19
<b>Auszug aus der Ersatzteilliste</b> .....	19
Zubehör .....	19
<b>Serviceverzeichnis</b> (separate Anlage)	



**Betriebsanleitung lesen und Warn- und Sicherheitshinweise befolgen!**



**Besondere Vorsicht und Aufmerksamkeit!**



**Helm, Augen- und Gehörschutz tragen!**

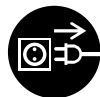

**Netzstecker ziehen!**



**Bei beschädigtem Kabel Netzstecker ziehen!**

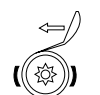

**Kettenbremse gelöst**

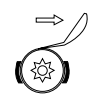

**Kettenbremse aktiviert**



**Achtung, Rückschlag (Kickback)!**



**Verboten!**

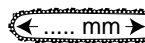

**Maximal zulässige Schnittlänge**



**Schutzhandschuhe tragen!**



**Vor Nässe schützen!**



**Laufriichtung der Sägekette**



**Doppelt schutzisoliert**



**Sägekettenöl**



**Erste Hilfe**



**Recycling**



**CE-Kennzeichnung**

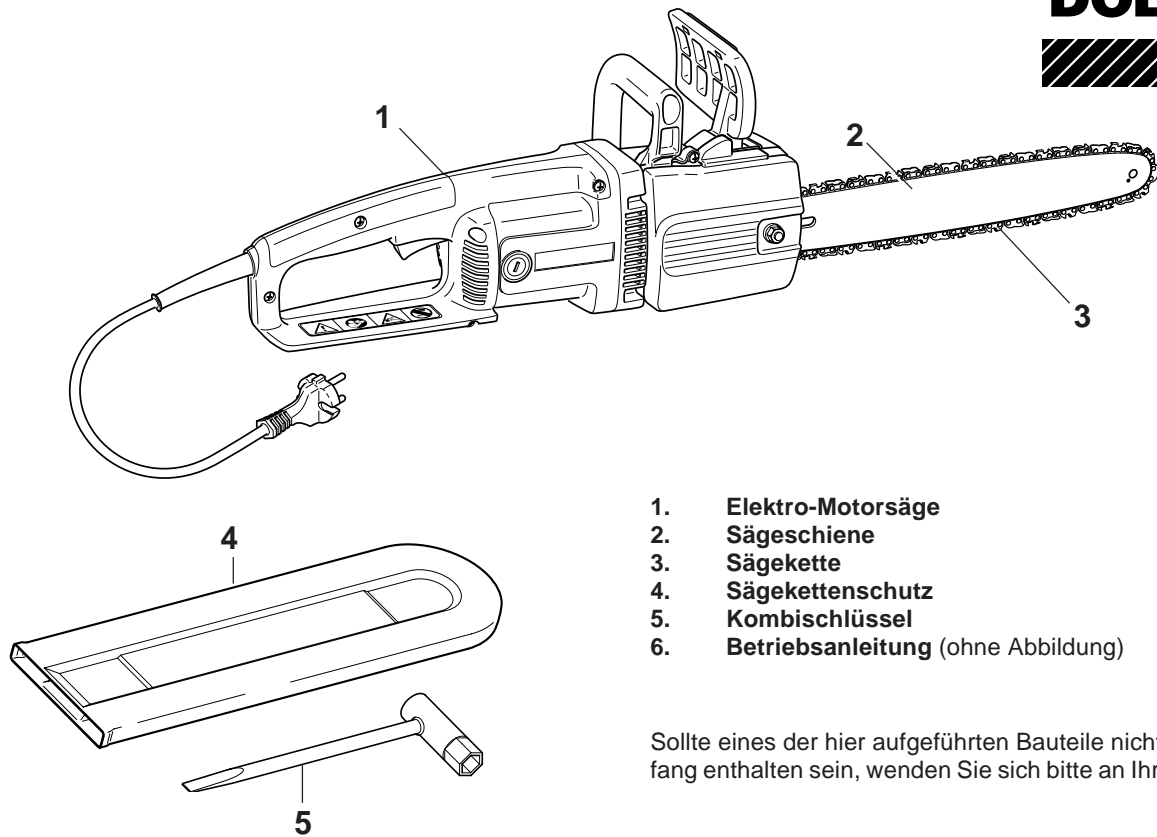

1. **Elektro-Motorsäge**
2. **Sägeschiene**
3. **Sägekette**
4. **Sägekettenschutz**
5. **Kombischlüssel**
6. **Betriebsanleitung** (ohne Abbildung)

Sollte eines der hier aufgeführten Bauteile nicht im Lieferumfang enthalten sein, wenden Sie sich bitte an Ihren Verkäufer!

### EU-Konformitätserklärung

Die Unterzeichnenden, Shigeharu Kominami und Rainer Bergfeld, bevollmächtigt von der DOLMAR GmbH, erklären, dass die Geräte der Marke DOLMAR,

<b>Typ:</b> 225	<b>EU-Baumusterprüfbescheinigungs Nr.:</b>
<b>ES-152A</b>	<b>M6 03 05 24243 050</b>
<b>ES-162A</b>	<b>M6 03 05 24243 050</b>
<b>ES-172A</b>	<b>M6 03 05 24243 050</b>
<b>ES-2035A</b>	<b>M6 03 05 24243 050</b>
<b>ES-2040A</b>	<b>M6 03 05 24243 050</b>

hergestellt von DOLMAR GmbH, Jenfelder Str. 38, D-22045 Hamburg, den grundlegenden Sicherheits- und Gesundheitsanforderungen der einschlägigen EU-Richtlinien entsprechen:

EU-Maschinenrichtlinie 98/37/EG, EU-EMV-Richtlinie 89/336/EWG (geändert durch 91/263 EWG, 92/31/EWG und 93/68 EWG), EU-Niederspannungsrichtlinie 73/23 EWG (geändert durch 93/68/EWG, Geräuschemission 2000/14/EG.

Zur sachgerechten Umsetzung der Anforderungen dieser EU-Richtlinien wurden maßgeblich folgende Normen herangezogen:

EN 50144-2-13, EN 61000-3-2, EN 61000-3-3, EN 55014-1, EN 55014-2.

Das Konformitätsbewertungsverfahren 2000/14/EG erfolgte nach Anhang V. Der gemessene Schalleistungspegel (L<sub>wa</sub>) beträgt 99 dB(A). Der garantierte Schalleistungspegel (L<sub>d</sub>) beträgt 101 dB(A).

Die EU-Baumusterprüfung nach 98/37/EG wurde durchgeführt von: TÜV Product Service GmbH, Zertifizierungsstelle, Ridlerstr. 31, D-80339 München.

Hamburg, den 1.9.2003  
Für DOLMAR GmbH

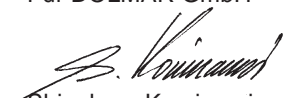
  
Shigeharu Kominami  
Geschäftsführer

  
Rainer Bergfeld  
Geschäftsführer

### Verpackung

Ihre DOLMAR Elektrosäge befindet sich zum Schutz vor Transportschäden in einem Karton.

Kartonagen sind Rohstoffe und somit wiederverwendungsfähig oder können dem Rohstoffkreislauf (Altpapierverwertung) zurückgeführt werden.



# SICHERHEITSHINWEISE

## Allgemeine Hinweise

- Zur Gewährleistung der sicheren Handhabung muss die Bedienperson unbedingt diese Betriebsanleitung lesen, um sich mit der Handhabung der Elektrosäge vertraut zu machen. Unzureichend informierte Bediener können sich und andere Personen durch unsachgemäßen Gebrauch gefährden.
- Elektrosäge nur an Benutzer ausleihen, die Erfahrung mit einer Elektrosäge haben. Die Betriebsanleitung ist dabei zu übergeben.
- Erstbenutzer sollten sich vom Verkäufer einweisen lassen, um sich mit den Eigenschaften des motorbetriebenen Sägens vertraut zu machen.
- Üben Sie den Umgang mit der Elektrosäge durch Ablängen von Rundholz auf einem Sägebock.
- Kinder und Jugendliche unter 18 Jahren dürfen die Elektrosäge nicht bedienen. Jugendliche über 16 Jahre sind von diesem Verbot ausgenommen, wenn sie zum Zwecke der Ausbildung unter Aufsicht eines Fachkundigen stehen.
- Das Arbeiten mit der Elektrosäge erfordert hohe Aufmerksamkeit.
- Nur in guter körperlicher Verfassung arbeiten. Alle Arbeiten ruhig und umsichtig durchführen. Der Bediener ist gegenüber Dritten verantwortlich.
- Niemals unter Einfluss von Alkohol, Drogen oder Medikamenten arbeiten.

## Persönliche Schutzausrüstung

- Um beim Sägen Verletzungen von Kopf, Augen, Hand, Fuß sowie Gehörschäden zu vermeiden, müssen die nachfolgend beschriebenen Körperschutzausrüstungen und Körperschutzmittel getragen werden.
- Die Kleidung soll zweckmäßig, d. h. eng anliegend, aber nicht hinderlich sein. Schmuck oder andere Dinge, die bei der Arbeit hinderlich sein können, dürfen nicht getragen werden.
- Der **Schutzhelm** (1) ist regelmäßig auf Beschädigungen hin zu überprüfen und spätestens nach 5 Jahren auszutauschen. Nur geprüfte Schutzhelme verwenden. Bei langen Haaren Haarnetz tragen.
- Der **Gesichtsschutz** (2) des Helmes (ersatzweise: Schutzbrille) hält Sägespäne und Holzsplitter ab. Um Verletzungen der Augen zu vermeiden, ist beim Arbeiten mit der Elektrosäge stets ein Augenschutz bzw. Gesichtsschutz zu tragen.
- Zur Vermeidung von Gehörschäden sind geeignete persönliche **Schallschutzmittel** zu tragen. (Gehörschutz (3), Kapseln, Wachswatte etc.). Oktavbandanalyse auf Anfrage.
- Die **Sicherheits-Latzhose** (4) hat 22 Lagen Nylongewebe und schützt vor Schnittverletzungen. Ihre Verwendung wird dringend empfohlen. Auf jeden Fall eine lange Hose aus festem Stoff tragen.
- **Arbeitshandschuhe** (5) aus festem Leder gehören zur vorschriftsmäßigen Ausrüstung und sind beim Arbeiten mit der Elektrosäge ständig zu tragen.
- Beim Arbeiten mit der Elektrosäge sind **Sicherheitsschuhe** bzw. Sicherheitstiefel (6) mit griffiger Sohle, Stahlkappe und ein Beinschutz zu tragen. Das Sicherheitsschuhwerk mit Schnittschutzeinlage bietet Schutz vor Schnittverletzungen und gewährleistet einen sicheren Stand.

## Inbetriebnahme

- Bei Regen und in nasser oder sehr feuchter Umgebung darf mit der Elektrosäge nicht gearbeitet werden, da der Elektromotor nicht wassergeschützt ist.
- Sollte die Elektrosäge feucht sein, darf sie nicht in Betrieb genommen werden.
- Elektrosäge nicht in der Nähe von brennbaren Gasen und Stäuben betreiben, da der Motor Funken erzeugt. **Explosionsgefahr!**
- Netzkabel grundsätzlich hinter der Bedienperson führen. Darauf achten, dass das Kabel nicht eingeklemmt wird oder mit scharfkantigen Gegenständen in Berührung kommt. Kabel so verlegen dass niemand gefährdet werden kann.
- Stecker nur in Schutzkontaktsteckdosen mit geprüfter Installation einstecken. Prüfen Sie, ob die Netzspannung den Angaben auf dem Typenschild entsprechen. Vorsicherung 16 A. Geräte, die im Freien verwendet werden, über einen Fehlerstrom (FI)-Schutzschalter mit max. 30 mA Auslösestrom anschließen.

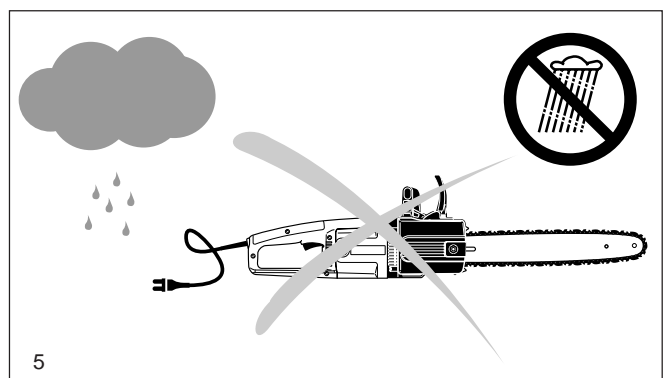
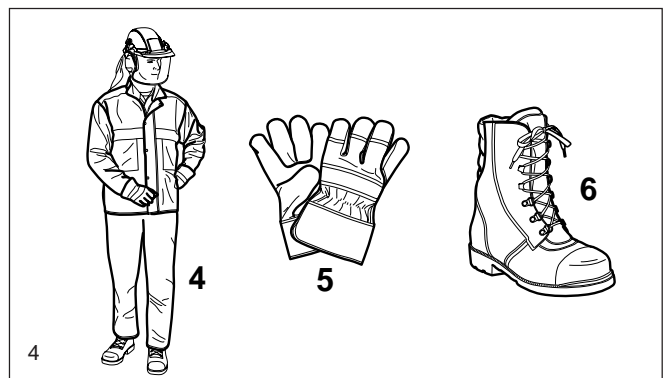
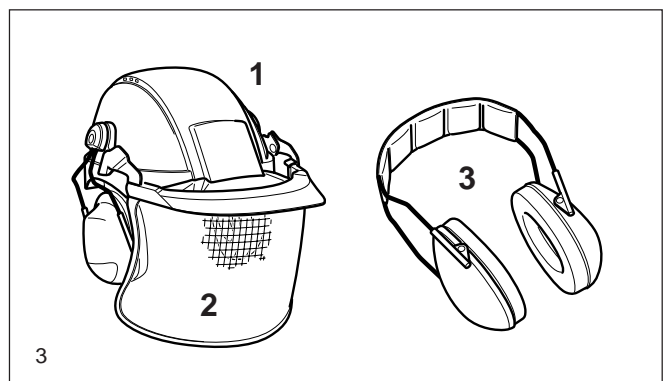
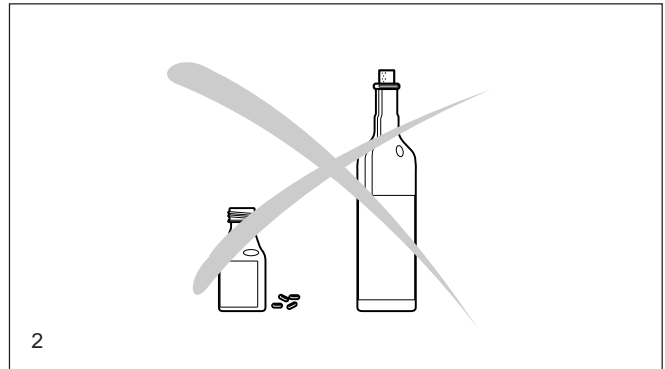
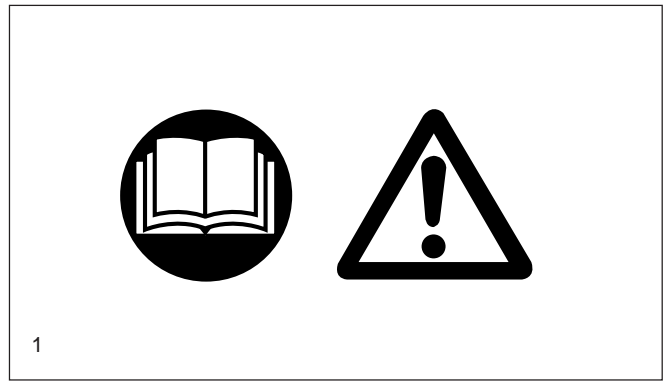

- Leitungsquerschnitt des Verlängerungskabels unbedingt beachten. Bei Verwendung einer Kabelrolle sollte das Kabel vollständig abgewickelt werden. Es dürfen nur Verlängerungskabel gemäß der „Technischen Daten“ verwendet werden. Bei Verwendung im Freien unbedingt darauf achten, dass das Kabel dafür zugelassen ist.

**Vor Arbeitsbeginn Elektrosäge auf einwandfreie Funktion und vorschriftsmäßigen betriebssicheren Zustand prüfen!**

Insbesondere Funktion der Kettenbremse, richtig montierte Sägechiene, vorschriftsmäßig geschärfte und gespannte Sägekette, fest montiertem Kettenradschutz, Leichtgängigkeit des Ein-/Ausschalters und Funktion des Sperrknopfes, unbeschädigte Netzkabel und Netzstecker, saubere und trockene Handgriffe.

- Elektrosäge erst nach komplettem Zusammenbau in Betrieb nehmen. Grundsätzlich darf das Gerät nur komplett montiert benutzt werden!

- Die für den Betrieb vorgesehenen Schutzeinrichtungen müssen beim Einsatz benutzt werden.

- Sicherstellen, dass sich im Arbeitsbereich der Säge keine Kinder oder weitere Personen aufhalten. Achten Sie auch auf Tiere (6).

- Vor dem Einschalten muss der Sägenführer einen sicheren Stand einnehmen.

- **Beim Einschalten ist die Elektrosäge mit beiden Händen festzuhalten.** Die rechte Hand am hinteren Griff, linke Hand am Bügelgriff. Griffe mit Daumen fest umfassen. Schiene und Kette müssen dabei frei stehen (7).

- Elektrosäge nur wie in der Betriebsanleitung beschrieben einschalten. Überlasten Sie Ihre Elektrosäge nicht. Sie arbeiten besser und sicherer im angegebenen Leistungsbereich.

- Säge sofort ausschalten bei spürbaren Veränderungen im Geräteverhalten.

**ACHTUNG:**

**Beim Loslassen des Schalters läuft die Kette noch kurze Zeit nach** (Freilauffeffekt).

- Schützen Sie das Kabel vor Hitze, Öl und scharfen Kanten.
- Bei Beschädigung oder Durchschneiden der Anschlussleitung sofort Netzstecker ziehen.

- Wenn die Sägevorrichtung mit Steinen, Nägeln oder sonstigen harten Gegenständen in Berührung gekommen ist, sofort Netzstecker ziehen und die Sägevorrichtung überprüfen.

- **Zur Überprüfung der Kettenspannung, zum Nachspannen, zum Kettenwechsel und zur Beseitigung von Störungen muss der Netzstecker gezogen werden.**

- In Arbeitspausen und vor dem Verlassen der Elektrosäge ist die Säge auszuschalten und der Netzstecker zu ziehen. Die Elektrosäge ist so abzustellen, dass niemand gefährdet werden kann.

- Beim Befüllen des Öltanks ist der Netzstecker zu ziehen. Rauchen und jedes offene Feuer ist nicht zulässig.

- Haut- und Augenkontakt mit Mineralölprodukten vermeiden. Beim Betanken Handschuhe tragen.

- Darauf achten, dass kein Kettenöl ins Erdreich gelangt (Umweltschutz). Geeignete Unterlage verwenden.

- Wenn Öl verschüttet wurde, Elektrosäge sofort säubern.

**Arbeitsverhalten und -technik**

- **Nicht allein arbeiten, für Notfälle muss jemand in der Nähe (Rufweite) sein.**

- Bei jeder Arbeit ist die Elektrosäge mit beiden Händen festzuhalten, nur so kann sie jederzeit sicher geführt werden.

- Nur bei guten Sicht- und Lichtverhältnissen arbeiten. Auf Glätte, Nässe, Eis und Schnee besonders achten (Rutschgefahr). Erhöhte Rutschgefahr besteht auf frisch geschältem Holz (Rinde).

- Nie auf instabilen Untergründen arbeiten. Auf Hindernisse im Arbeitsbereich achten, Stolpergefahr. Auf sicheren Stand muss laufend geachtet werden.

- Nie über Schulterhöhe sägen.

- Nie auf Leitern stehend sägen.

- Nie mit der Elektrosäge in den Baum steigen und Arbeiten durchführen.

- Nicht so weit vorgebeugt arbeiten.

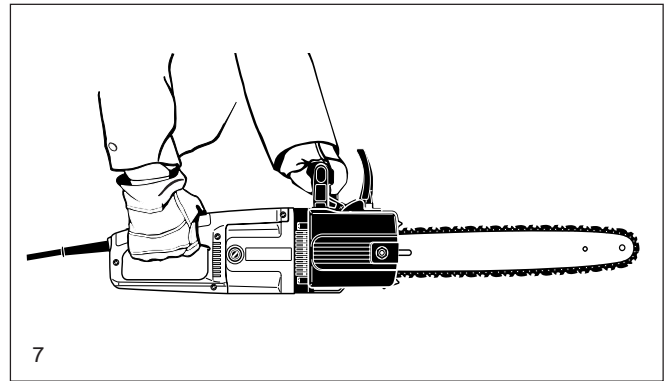
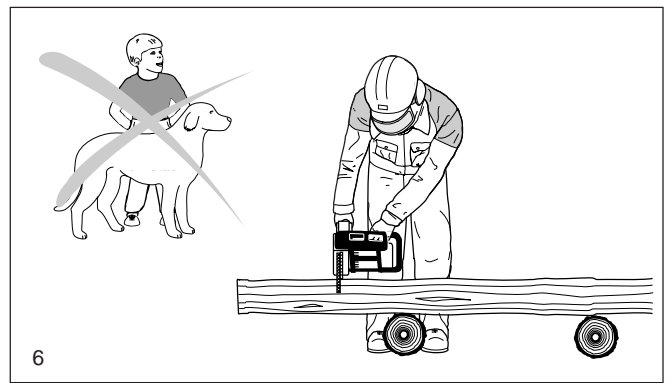

- **Gerätestörung**
- **Wartung**
- **Öl tanken**
- **Sägekette schärfen**
- **Arbeitspause**
- **Transport**
- **Außerbetriebnahme**

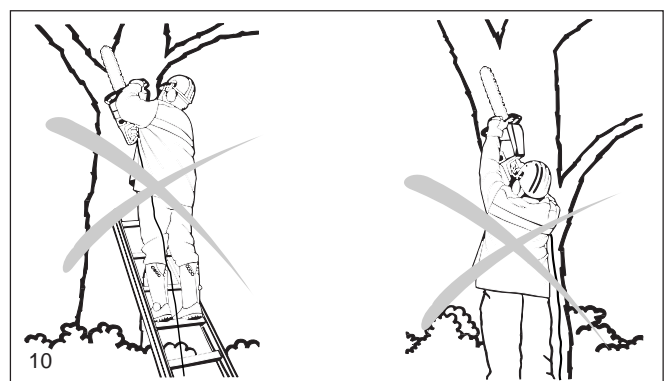

- Elektrosäge so führen, dass sich kein Körperteil im verlängerten Schwenkbereich der Sägekette befindet (11).
- Mit der Elektrosäge nur Holz sägen.
- Nicht mit laufender Sägekette den Erdboden berühren oder in den Boden sägen. Auf dem Boden liegende Hölzer müssen vor dem vollständigen Durchsägen gedreht werden, um Bodenkontakt mit der Kette zu vermeiden.
- Bereich des Schnittes von Fremdkörpern wie Sand, Steine, Nägel, Draht usw. säubern. Fremdkörper beschädigen die Sägevorrichtung und können zum gefährlichen Rückschlag (Kickback) führen.
- Beim Sägen von Schnittholz und dünnem Gehölz sichere Auflage verwenden (Sägebock, 12). Das Holz darf nicht gestapelt werden und es darf von keiner weiteren Person und nicht mit dem Fuß festgehalten werden.
- Rundhölzer sind zu sichern.
- Beim Arbeiten auf schrägem Untergrund stets zum Hang hin stehen.

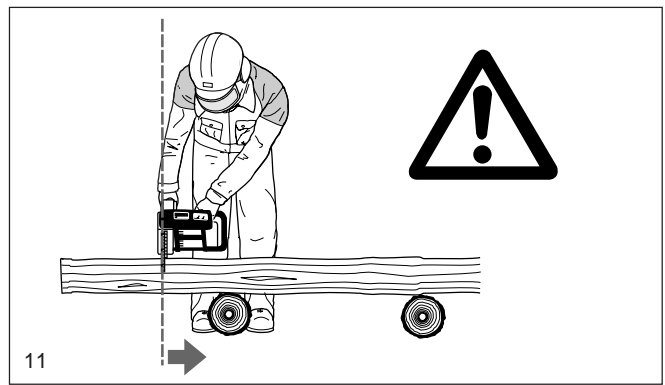

**Bei Ablängschnitten muss die Zackenleiste (12, Z) an das zu schneidende Holz angesetzt werden.**

- Vor jedem **Ablängschnitt** Zackenleiste fest ansetzen, erst dann mit laufender Sägekette in das Holz sägen. Die Säge wird dabei am hinteren Griff hochgezogen und am Bügelgriff geführt. Die Zackenleiste dient als Drehpunkt. Das Nachsetzen erfolgt mit leichtem Druck auf den Bügelgriff. Die Säge dabei etwas zurückziehen. Zackenleiste tiefer ansetzen und erneut den hinteren Griff hochziehen.
- Sägevorrichtung nur mit laufender Sägekette aus dem Holz ziehen.
- Werden mehrere Schnitte durchgeführt, ist die Elektrosäge zwischen den Schnitten auszuschalten.
- **Stech- und Längsschnitte dürfen nur von speziell geschulten Personen durchgeführt werden** (erhöhte Gefahr eines Rückschlages).
- **Längsschnitte** (13) in einem möglichst flachen Winkel ansetzen. Hier ist besonders vorsichtig vorzugehen, da die Zackenleiste nicht verwendet werden kann.

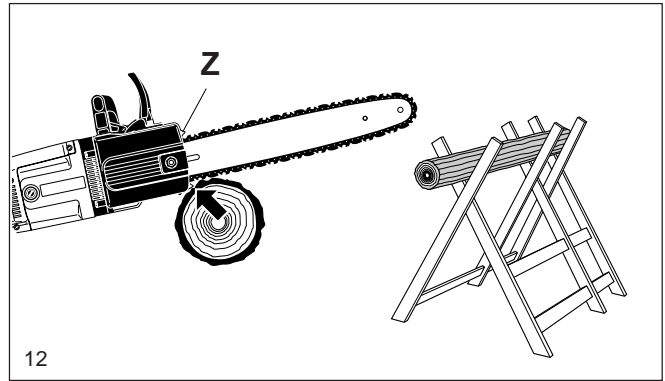

- Die Elektrosäge kann beim Schneiden mit der Schienenoberseite in Richtung Bediener gestoßen werden, wenn die Sägekette einklemmt. Deshalb sollte nach Möglichkeit mit der Schienenunterseite gesägt werden, da die Säge vom Körper weg in Richtung Holz gezogen wird (14).

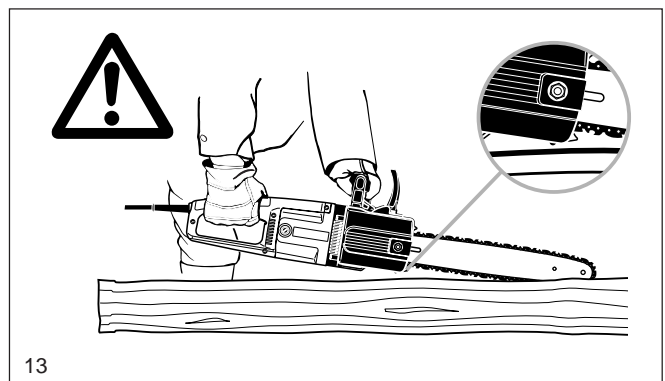

- Holz unter Spannung (15) muss immer zuerst auf der Druckseite (A) eingeschnitten werden. Erst dann kann der Trennschnitt auf der Zugseite (B) erfolgen. So wird das Einklemmen der Schiene vermieden.

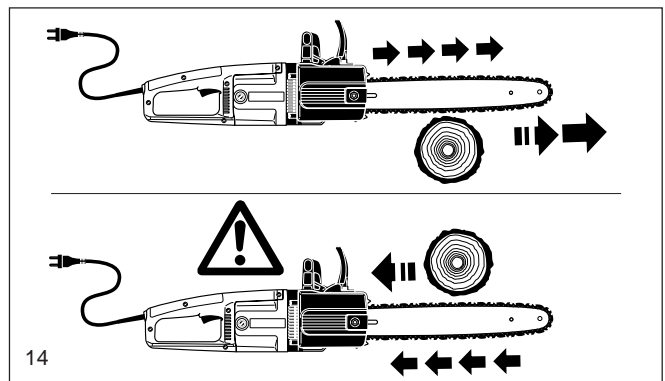

- Vorsicht beim Schneiden von gesplittetem Holz. Es können abgesägte Holzstücke mitgerissen werden (Verletzungsgefahr).

- Elektrosäge nicht zum Abhebeln und Wegschaufeln beim Entfernen von Holzstücken und sonstigen Gegenständen verwenden.

- Beim Entasten sollte die Elektrosäge möglichst am Stamm abgestützt werden. Hierbei darf nicht mit der Schienenspitze gesägt werden (Rückschlaggefahr).

**Entastungsarbeiten dürfen nur von geschulten Personen durchgeführt werden! Verletzungsgefahr!**

- Auf unter Spannung stehende Äste ist unbedingt zu achten. Freihängende Äste nicht von unten durchtrennen.

- Nicht auf dem Stamm stehend Entastungsarbeiten durchführen.

**Die Elektrosäge darf nicht für Forstarbeiten - also für das Fällen und Entasten im Wald - verwendet werden. Die notwendige Beweglichkeit und Sicherheit des Sägeführers ist hier durch die Kabelverbindung nicht gewährleistet!**

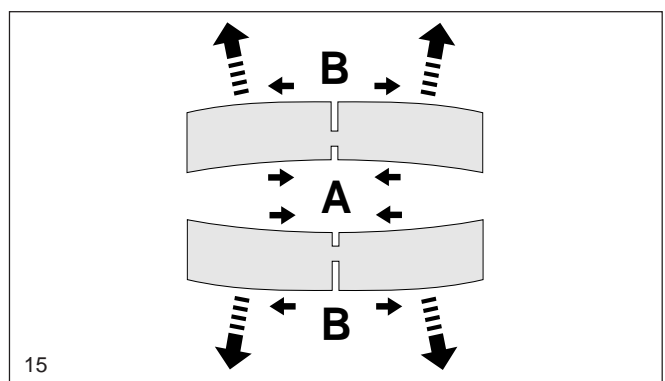

## ACHTUNG:

**Fäll- und Entastungsarbeiten dürfen nur von geschulten Personen durchgeführt werden! Verletzungsgefahr! Regionale Vorschriften beachten!**

- Mit Fällarbeiten darf erst begonnen werden, wenn sichergestellt ist, dass
  - a) sich im Fällbereich nur die mit dem Fällen beschäftigten Personen aufhalten,
  - b) hindernisfreies Rückweichen für jeden mit der Fällarbeit Beschäftigten sichergestellt ist (der Rückweichweg soll schrägrückwärts unter ca. 45° verlaufen). Erhöhte Stolpergefahr durch Elektrokabel bedenken!
  - c) der Stammfuß muss frei von allen Fremdkörpern, Gestrüpp und Ästen sein. Für sicheren Stand sorgen (Stolpergefahr).
  - d) der nächste Arbeitsplatz muss mindestens zweieinhalb Baumlängen entfernt sein (16). Vor dem Fällen muss die Fallrichtung überprüft und sichergestellt werden, dass sich in einer Entfernung von 2 1/2 Baumlängen (16) weder andere Personen noch Gegenstände befinden!

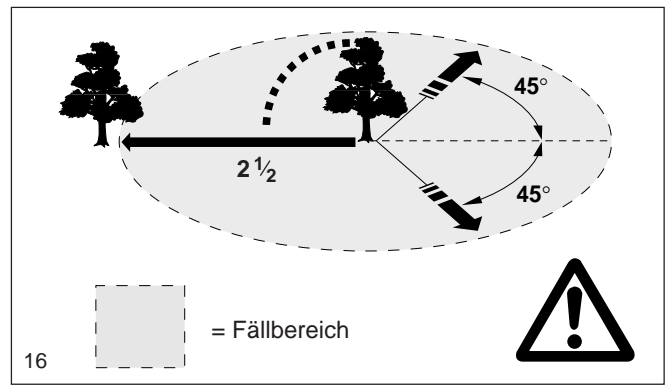

- Beurteilung des Baumes:
  - Hängerichtung - lose oder trockene Äste - Höhe des Baumes
  - natürlicher Überhang - ist der Baum faul?
- Windgeschwindigkeit und Richtung beachten. Bei stärkeren Windböen darf die Fällarbeit nicht durchgeführt werden.
- Beschneiden der Wurzelanläufe:
  - Mit dem größten Wurzelanlauf beginnen. Als erster Schnitt wird der senkrechte durchgeführt, danach der waagerechte.
- Fallkerb (A, 17) anlegen:
  - Der Fallkerb gibt dem Baum die Fallrichtung und Führung. Er wird im rechten Winkel zur Fällrichtung angelegt und ist 1/3 - 1/5 des Stammdurchmessers groß. Schnitt möglichst bodennah anlegen.
- Eventuelle Fallkerbkorrekturen müssen auf der ganzen Breite nachgeschnitten werden.
- Der Fällschnitt (B, 18) wird höher als die Fallkerbsohle (D) angelegt. Er muss exakt waagrecht ausgeführt werden. Vor dem Fallkerb muss ca. 1/10 des Stammdurchmessers als Bruchleiste stehenbleiben.

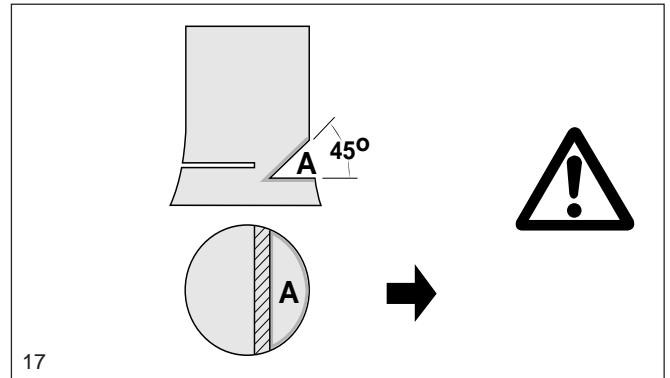

- Die Bruchleiste (C) wirkt als Scharnier. Sie darf auf keinen Fall durchtrennt werden, da sonst der Baum unkontrolliert fällt. Es müssen rechtzeitig Keile im Fällschnitt (B, 18) gesetzt werden!
- Der Fällschnitt darf nur mit Keilen aus Kunststoff oder Aluminium gesichert werden. Die Verwendung von Eisenkeilen ist verboten.
- Beim Fällen nur seitwärts vom fallenden Baum aufhalten.
- Beim Zurückgehen nach dem Fällschnitt ist auf fallende Äste zu achten.
- Beim Arbeiten am Hang muss der Sägenführer oberhalb oder seitlich des zu bearbeitenden Stammes bzw. liegenden Baumes stehen.
- Auf heranrollende Baumstämme achten.

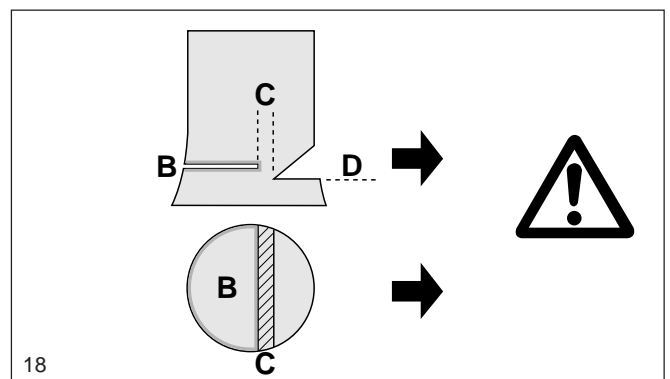

## Rückschlag (Kickback)

- Beim Arbeiten mit der Kettensäge kann es zum gefährlichen Rückschlag kommen.
- Dieser Rückschlag entsteht, wenn die Schienenspitze (insbesondere das obere Viertel) unbeabsichtigt Holz oder andere feste Gegenstände berührt.
- Die Elektrosäge wird dabei unkontrolliert, mit hoher Energie, in Richtung des Sägenführers geschleudert (**Verletzungsgefahr!**).

**Um Rückschlag zu vermeiden, ist folgendes zu beachten:**

- Nie mit der Schienenspitze zum Schnitt ansetzen! Schienenspitze immer beobachten.
- Nie mit der Schienenspitze sägen! Vorsicht beim Fortsetzen bereits begonnener Schnitte.
- Mit laufender Sägekette den Schnitt beginnen!
- Sägekette stets korrekt schärfen. Dabei ist besonders auf die richtige Höhe des Tiefenbegrenzers zu achten (näheres im Kapitel „Ketten schärfen“)!
- Nie mehrere Äste auf einmal durchsägen! Beim Entasten darauf achten, dass kein anderer Ast berührt wird.
- Beim Ablängen auf dicht daneben liegende Stämme achten. Wenn möglich Sägebock verwenden.

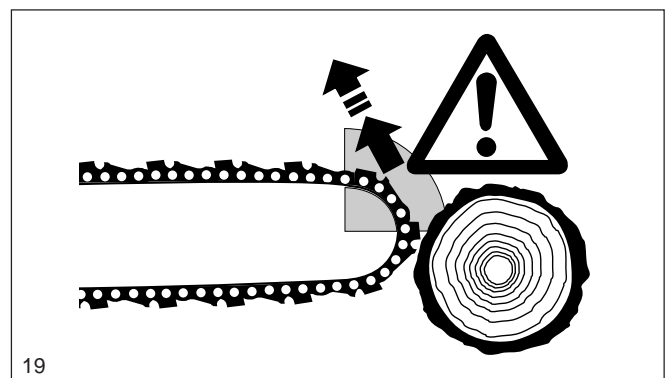

## Transport und Lagerung

- Elektrosäge nur am Bügelgriff tragen. Die Sägeschiene zeigt nach hinten. **Niemals die Elektrosäge mit laufender Sägekette tragen und transportieren.**
- Elektrosäge niemals am Kabel tragen. Ziehen Sie den Stecker nicht am Kabel aus der Steckdose.
- Bei einem Standortwechsel während der Arbeit ist die Elektrosäge auszuschalten und die Kettenbremse auszulösen, um ein unbeabsichtigtes Anlaufen der Kette zu vermeiden.
- Beim Transport über eine größere Distanz ist der Netzstecker zu ziehen und der mitgelieferte Schienenschutz auf jeden Fall aufzusetzen (20).
- Beim Transport im KFZ ist auf sichere Lage des Gerätes zu achten, damit kein Kettenöl auslaufen kann.
- Elektrosäge in einem sicheren, trockenen und abschließbaren Raum außerhalb der Reichweite von Kindern ablegen oder lagern. Die Elektrosäge darf nicht im Freien aufbewahrt werden.
- Bei längerer Lagerung und beim Versand der Elektrosäge muss der Öltank vollständig entleert sein.
- Kettenöl nur in zugelassenen und gekennzeichneten Kanistern transportieren und lagern. Öl Kindern nicht zugänglich machen.

## Instandhaltung

- **Bei allen Wartungsarbeiten Elektrosäge ausschalten, Netzstecker ziehen und sichern (21).**
- Der betriebssichere Zustand der Elektrosäge, insbesondere die Funktion der Ketten- und Auslaufbremse, ist jeweils vor Beginn der Arbeit zu prüfen. Auf vorschriftsmäßig geschärfte und gespannte Sägekette ist besonders zu achten (22).
- Kettenbremse und Auslaufbremse regelmäßig überprüfen lassen (siehe Kapitel „Kettenbremse, Auslaufbremse“).
- Anschlusskabel regelmäßig auf Beschädigungen der Isolierung überprüfen.
- Elektrosäge regelmäßig reinigen.
- Bei Beschädigungen des Kunststoffgehäuses umgehend eine fachgerechte Reparatur veranlassen.
- Öltankverschluss regelmäßig auf Dichtheit überprüfen.
- Benutzen Sie die Säge nicht bei defektem EIN/AUS Schalter. Veranlassen Sie eine fachgerechte Reparatur.

### Unfallverhütungsvorschriften der zuständigen Berufsgenossenschaft und der Versicherung beachten.

**Auf keinen Fall an der Elektrosäge bauliche Veränderungen vornehmen! Sie gefährden hierdurch Ihre Sicherheit!**

Wartungs- und Instandsetzungsarbeiten dürfen nur soweit ausgeführt werden, wie sie in dieser Betriebsanleitung beschrieben sind. Alle weiteren Arbeiten müssen vom DOLMAR Service übernommen werden.

Nur Original DOLMAR Ersatzteile und Zubehör verwenden.

Bei Verwendung von nicht Original DOLMAR Ersatzteilen, Zubehör, Schienen/Ketten Kombinationen und Längen, ist mit erhöhter Unfallgefahr zu rechnen. Bei Unfällen oder Schäden mit nicht zugelassener Sägevorrichtung oder Zubehör entfällt jegliche Haftung.

## Erste Hilfe

Für einen eventuell eintretenden Unfall sollte immer ein Verbandskasten nach DIN 13164 am Arbeitsplatz vorhanden sein. Entnommenes Material sofort wieder auffüllen.

**Wenn Sie Hilfe anfordern, geben Sie folgende Angaben:**  
wo es geschah, was geschah, wieviele Verletzte, welche Verletzungsart, wer meldet!

## Hinweis

Werden Personen mit Kreislaufstörungen zu oft Vibrationen ausgesetzt, kann es zu Schädigungen an Blutgefäßen oder des Nervensystems kommen.

Folgende Symptome können durch Vibrationen an Fingern, Händen oder Handgelenken auftreten: Einschlafen der Körperteile, Kitzeln, Schmerz, Stechen, Veränderung der Hautfarbe oder der Haut.

**Werden diese Symptome festgestellt, suchen Sie einen Arzt auf.**

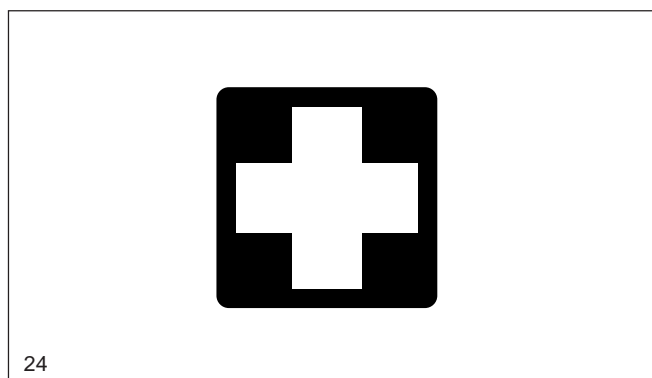
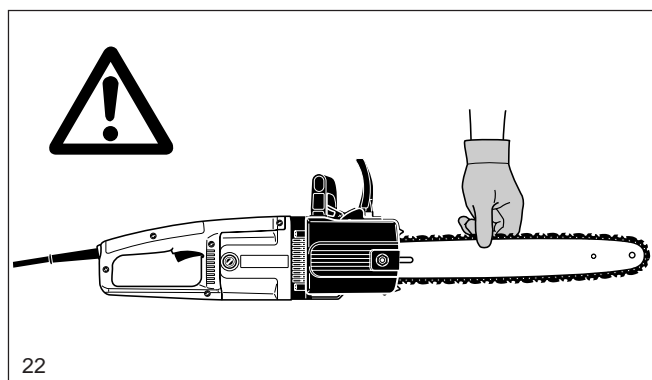
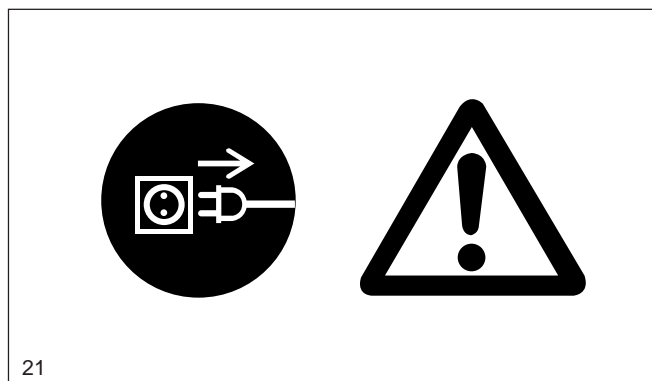
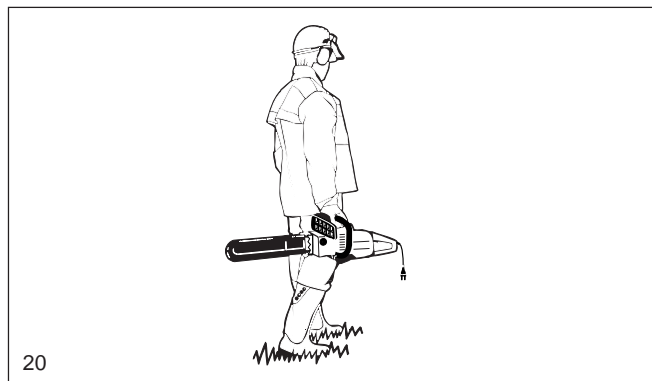



## Technische Daten

		ES-152A	ES-162A	ES-172A	ES-2035A	ES-2040A
Leistungsaufnahme	Watt	1900	1900	1900	2000	2000
Nennspannung	V	230...240 ~				
Netzfrequenz	Hz	50...60				
Nennstromstärke	A	8,3	8,3	8,3	8,8	8,8
Stromnetzversicherung	A	16 (Auslösecharakteristik B)				
Kabellänge	cm	30				
Kettentyp		092				
Kettenteilung	inch	3/8"				
Schnittlänge	cm	30	35	40	35	40
Max. Kettengeschwindigkeit	m/s	13,3				
Schallleistungspegel $L_{WA av}$ nach EN 50144-2-13 <sup>1)</sup>	dB (A)	102				
Schalldruckpegel $L_{pA av}$ am Arbeitsplatz nach EN 50144-2-13 <sup>1)</sup>	dB (A)	89				
Schwingbeschleunigung $a_{h,w av}$ nach ISO 7505 <sup>1)</sup>						
- Bügelgriff	m/s <sup>2</sup>	4				
- Handgriff hinten	m/s <sup>2</sup>	7				
Ölpumpe		automatisch				
Öltankvolumen	l	0,12				
Kraftübertragung		direkt				
Überlastungsschutz		mechanisch (Rutschkupplung)				
Kettenbremse		Auslösung manuell oder bei Rückschlag (Kickback)				
Auslaufbremse		elektrisch				
Gewicht (ohne Schiene/Kette)	kg	4,2				
Funktentstörung / EMV		gemäß EMV-Richtlinie EWG 89/336 und EWG 92/31				
Schutzisolierung		Klasse II (doppelt schutzisoliert)				
Verlängerungskabel (Nicht im Lieferumfang)		DIN 57282/ HO 7RN-F L= 30 m max., 3x1,5 mm <sup>2</sup>				

1) Daten berücksichtigen die Betriebszustände Vollast und Höchstdrehzahl zu gleichen Teilen.

## Teilebezeichnung



Abbildung: Typenschild ES-2040A



Seriennummer  
Baujahr

Bei Ersatzteilbestellungen angeben!

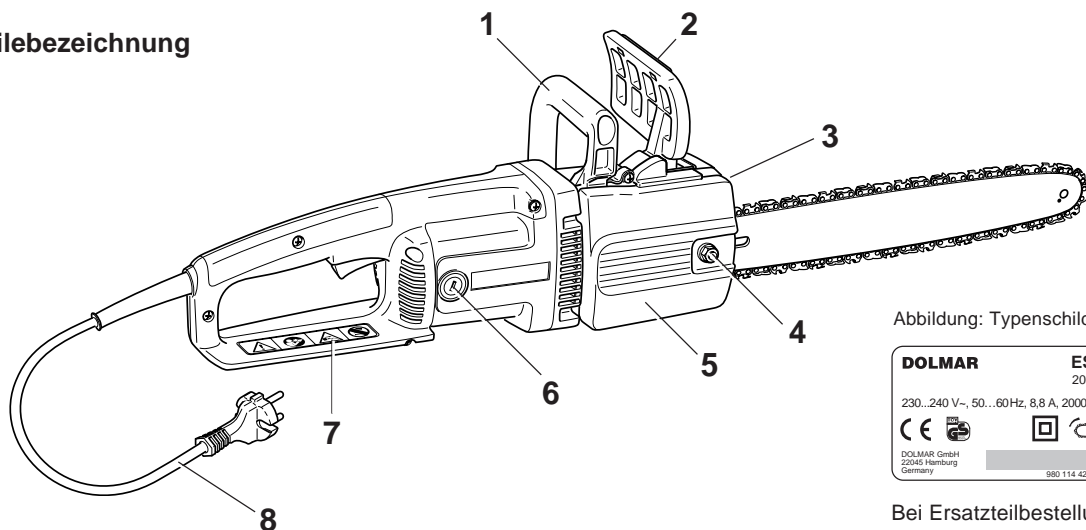
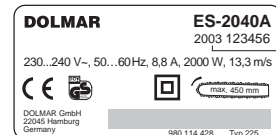
- 1 Bügelgriff
- 2 Handschutz
- 3 Zackenleiste (Krallenanschlag)
- 4 Befestigungsmutter
- 5 Kettenradschutz, Kettenbremse
- 6 Deckel für Kohlebürsten
- 7 Hinterer Handschutz
- 8 Kabel mit Stecker
- 9 Sägeschiene
- 10 Öltankverschluss
- 11 Typenschild
- 12 Sperrknopf
- 13 Hinterer Handgriff
- 14 EIN/AUS-Schalter
- 15 Sichtfenster für Ölstand
- 16 Sägekette

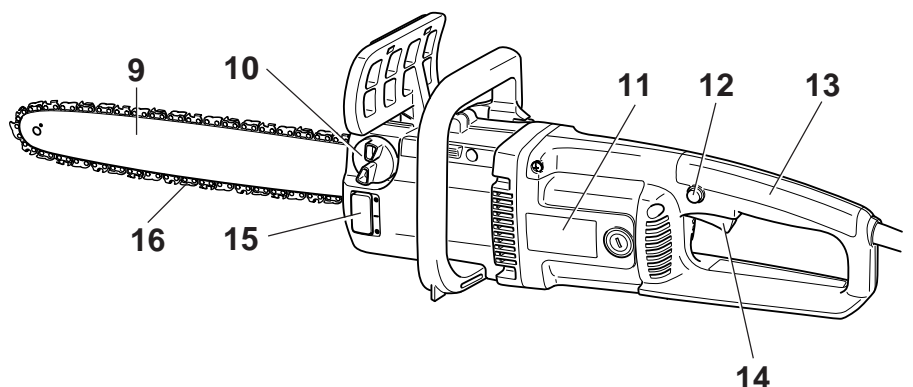

## INBETRIEBNAHME ES-152A, 162A, 172A

### Montage der Sägeschiene und Sägekette

Verwenden Sie den im Lieferumfang enthaltenen Kombischlüssel.

Elektrosäge auf einen stabilen Untergrund setzen und folgen-  
de Schritte für die Montage der Sägekette und Sägeschiene  
durchführen:

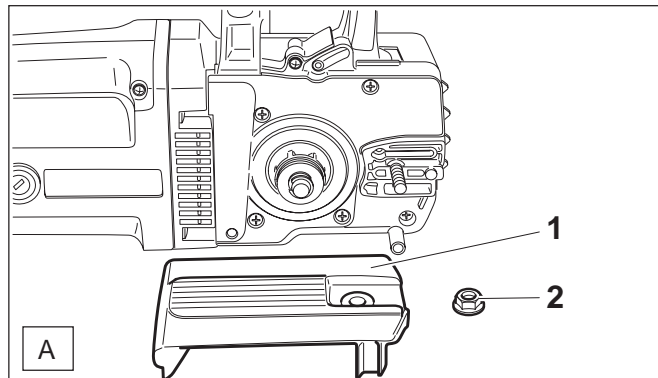

- Befestigungsmutter (A/2) abschrauben.
- Kettenradschutz (A/1) abziehen.

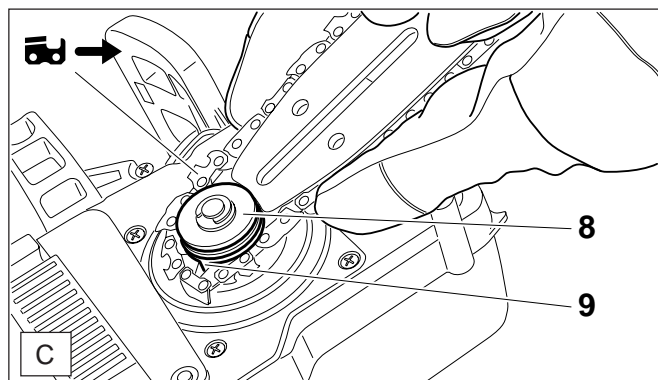

- Sägekette über das Kettenrad (C/8) führen und in die Verzahnung (C/9) ziehen.

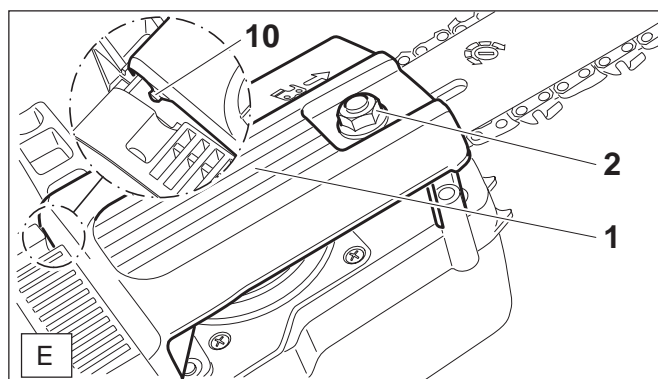

- Beim Aufsetzen des Kettenradschutzes (E/1) darauf achten, dass zuerst die Nase (E/10) des Kettenradschutzes in die Aufnahme greift (siehe Bildvergrößerung).
- Befestigungsmutter (E/2) vorerst von Hand leicht anziehen.

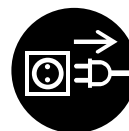

**ACHTUNG:** Bei allen Arbeiten an Sägeschiene und Sägekette unbedingt **Schutzhandschuhe** tragen und **Netzstecker ziehen**.

**ACHTUNG:** Elektrosäge darf erst nach **komplettem Zusammenbau** und **Prüfung** gestartet werden.

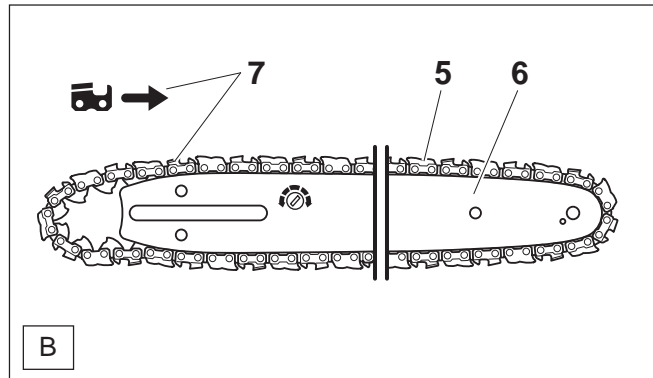

- Sägekette (B/5) auf die Sägeschiene (B/6) auflegen.
- Hobelzähne (B/7) auf der Oberseite der Sägeschiene müssen in Pfeilrichtung zeigen.

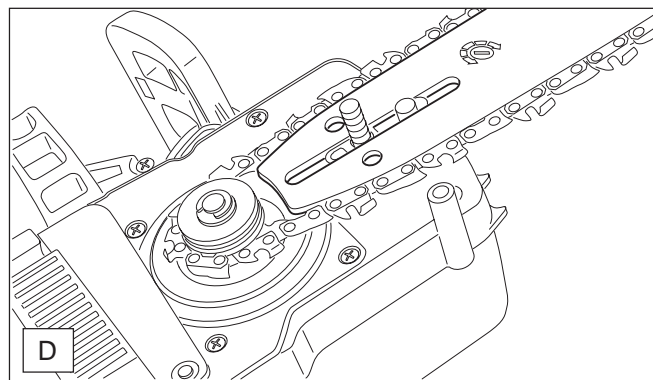

- Sägeschiene gemäß Abbildung aufsetzen.

### Sägekette spannen (QuickSet)

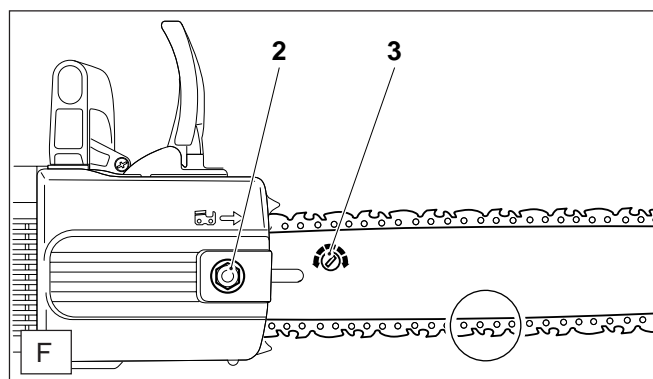

- Sägeschienspitze leicht anheben und Kettenspannvorrichtung „QuickSet“ (F/3) mit Kombischlüssel rechtsherum (im Uhrzeigersinn) soweit drehen, bis Sägekette an der Schienenunterseite anliegt (siehe Kreis).
- Sägeschienspitze weiterhin anheben Befestigungsmutter (F/2) mit dem Kombischlüssel fest anziehen.

**HINWEIS:** Wurde die Sägeschiene gewendet („gleichmäßige Abnutzung“, siehe Seite 12), muss die Kettenspannvorrichtung (F/3) linksherum (gegen den Uhrzeigersinn) für das Spannen der Sägekette gedreht werden.

# INBETRIEBNAHME ES-2035A, ES-2040A

## Montage der Sägeschiene und Sägekette

Verwenden Sie den im Lieferumfang enthaltenen Kombischlüssel.

Elektrosäge auf einen stabilen Untergrund setzen und folgende Schritte für die Montage der Sägekette und Sägeschiene durchführen:

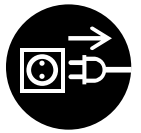

**ACHTUNG:** Bei allen Arbeiten an Sägeschiene und Sägekette unbedingt Schutzhandschuhe tragen und Netzstecker ziehen.

**ACHTUNG:** Elektrosäge darf erst nach komplettem Zusammenbau und Prüfung gestartet werden.

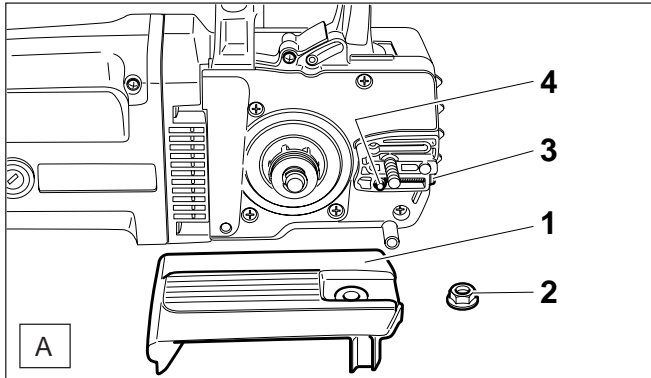

- Befestigungsmutter (A/2) abschrauben.
- Kettenradschutz (A/1) abziehen.
- Kettenspannschraube (A/3) linksherum (gegen den Uhrzeigersinn) drehen, bis der Zapfen (A/4) am linken Anschlag steht.

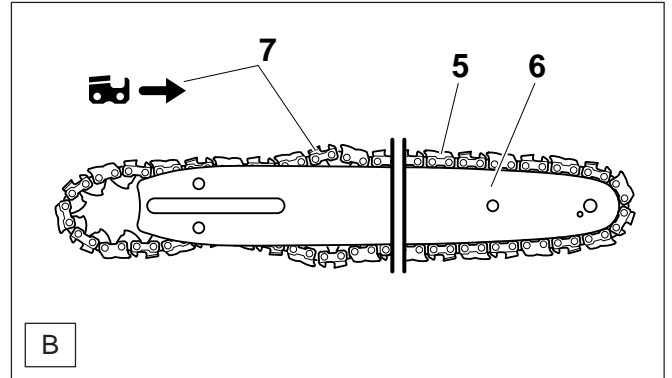

- Sägekette (B/5) auf die Sägeschiene (B/6) wie im Bild gezeigt auflegen (im Aufnahmebereich der Sägeschiene (links im Bild) die Sägekette **nicht** auflegen).
- Hobelzähne (B/7) auf der Oberseite der Sägeschiene müssen in Pfeilrichtung zeigen.

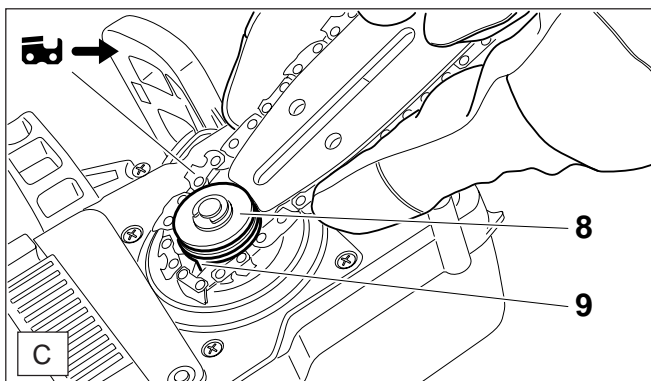

- Zuerst die Sägekette über das Kettenrad (C/8) führen und in die Verzahnung (C/9) ziehen, anschließend die Sägeschiene über das Kettenrad (C/8) führen.
- Sägekette beidseitig auf die Sägeschiene auflegen.

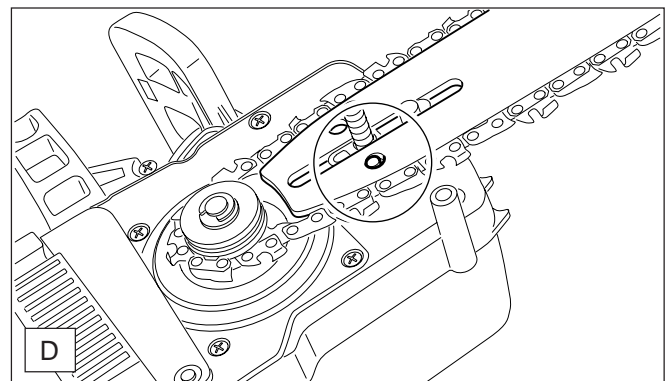

- Sägeschiene aufsetzen. Darauf achten, dass Zapfen (A/4) des Kettenspanners in das Loch (siehe Kreis) der Sägeschiene eingreift.

## Sägekette spannen

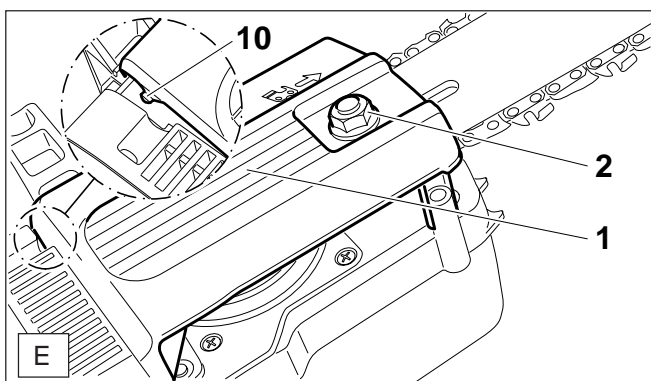

- Beim Aufsetzen des Kettenradschutzes (E/1) darauf achten, dass zuerst die Nase (E/10) des Kettenradschutzes in die Aufnahme greift (siehe Bildvergrößerung).
- Befestigungsmutter (E/2) vorerst von Hand leicht anziehen.

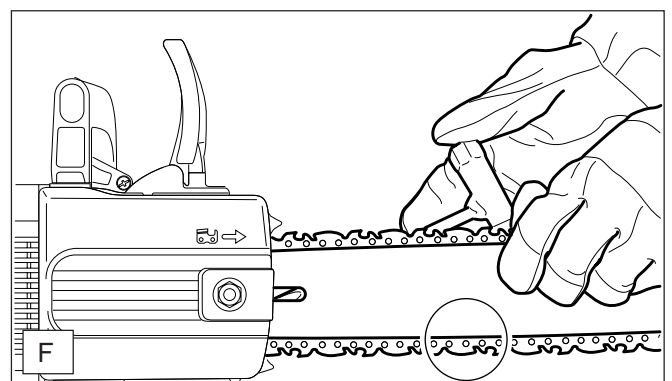

- Sägeschienspitze leicht anheben und Kettenspannschraube (A/3) rechtsherum (im Uhrzeigersinn) drehen, bis Sägekette an der Schienenunterseite anliegt (siehe Kreis).
- Sägeschienspitze weiterhin anheben und die Befestigungsmutter (E/2) mit dem Kombischlüssel fest anziehen.

## Kontrolle der Kettenspannung

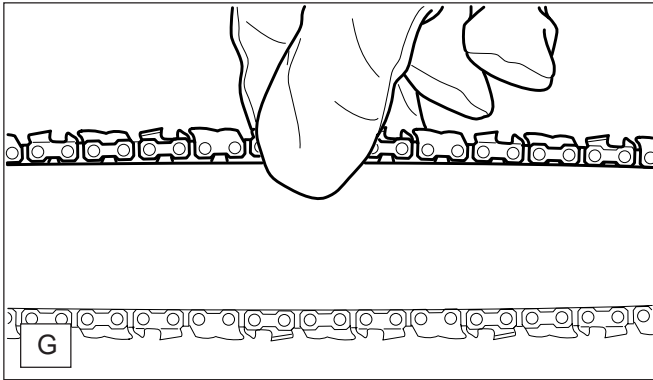
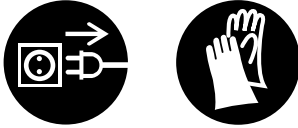

Die richtige Spannung der Sägekette ist dann gegeben, wenn die Sägekette an der Schienenunterseite anliegt und sich von Hand leicht ca. 5 mm von der Sägechiene abheben lässt.

Kettenspannung häufig kontrollieren, da sich neue Sägeketten längen!

Kettenspannung daher öfter bei **ausgeschaltetem** Motor und **gezogenem** Netzstecker prüfen. **Wenn die Kette zu locker ist:** Befestigungsmutter am Kettenradschutz etwa eine Umdrehung lösen. Kette wie unter „Sägekette spannen“ beschrieben spannen.

### PRAXIS-TIP:

Verwenden Sie 2-3 Sägeketten wechselweise, damit sich Sägekette, Kettenrad und Laufflächen der Sägechiene gleichmäßig abnutzen.

Um ein gleichmäßiges Abnutzen der Sägechiennut zu erreichen, soll beim Kettenwechsel die Sägechiene gewendet werden.

## Kettenbremse

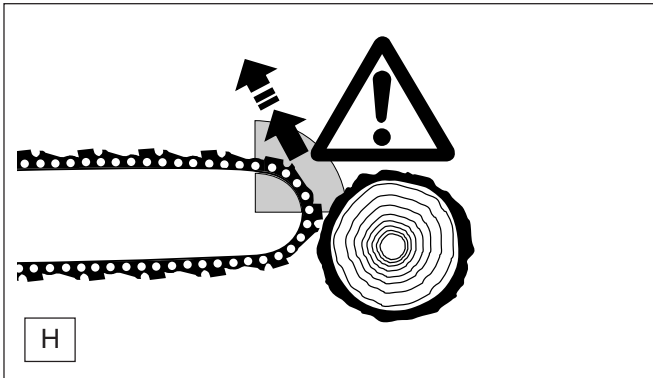

Die Modelle sind serienmäßig mit einer beschleunigungsauslösenden Kettenbremse ausgerüstet. Kommt es zu einem Rückschlag (Kickback), der durch Anstoßen mit der Schienenspitze an das Holz erfolgt ist (siehe Kapitel „SICHERHEITSHINWEISE“ Seite 7), wird die Kettenbremse bei ausreichend starkem Rückschlag durch Massenträgheit ausgelöst.

Im Bruchteil einer Sekunde wird die Sägekette gestoppt.

## Auslaufbremse

Die Modelle sind serienmäßig mit einer Auslaufbremse ausgerüstet.

Die Auslaufbremse bewirkt, dass nach dem Loslassen des EIN/AUS-Schalters die Sägekette unmittelbar zum Stillstand kommt und so das gefährliche Nachlaufen der Sägekette verhindert wird.

Die Prüfung der Auslaufbremse wird auf Seite 14 beschrieben.

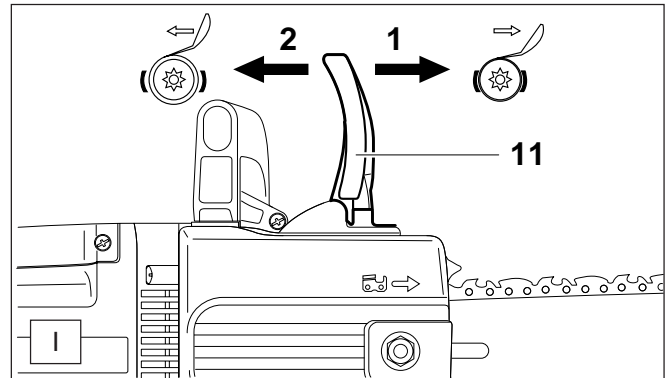

### Kettenbremse auslösen (blockieren)

Bei einem ausreichend starken Rückschlag wird durch die schnelle Beschleunigung der Sägechiene und die Massenträgheit des Handschutzes (I/11), die Kettenbremse **automatisch** ausgelöst.

Bei einer **manuellen** Auslösung wird der Handschutz (I/11) mit der linken Hand in Richtung Schienenspitze gedrückt (**Pfeil 1**).

### Kettenbremse lösen

Den Handschutz (I/11) in Richtung Bügelgriff ziehen (**Pfeil 2**), bis er fühlbar einrastet. Die Kettenbremse ist gelöst.

### Hinweis:

Bei ausgelöster Kettenbremse wird die Stromzufuhr zum Motor unterbrochen. Die Prüfung der Kettenbremse wird auf Seite 13 beschrieben.

## Wartung der Ketten- und Auslaufbremse

# DOLMAR SERVICE

Die Bremssysteme sind sehr wichtige Sicherheitseinrichtungen und wie jedes Teil auch einem gewissen Verschleiß ausgesetzt. Eine regelmäßige Überprüfung und Wartung dient zu Ihrem eigenen Schutz und kann nur von einer DOLMAR Fachwerkstatt ausgeführt werden.

## Sägekettenöl

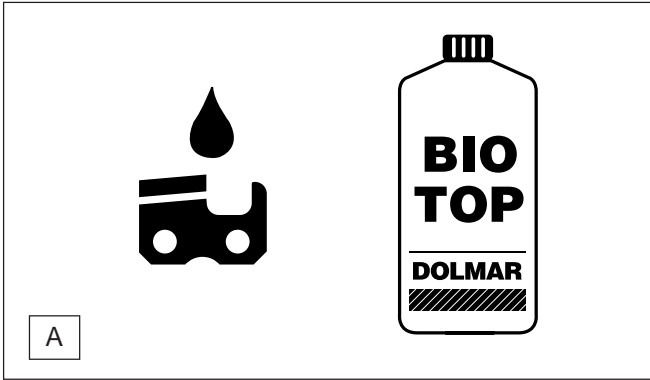

Zur Schmierung der Sägekette und Sägeschiene ist ein Sägekettenöl mit Haftzusatz zu verwenden. Der Haftzusatz im Sägekettenöl verhindert ein zu schnelles Abschleudern des Öls von der Sägevorrichtung.

Die Verwendung von Mineralölen ist nicht zulässig. Zur Schonung der Umwelt ist die Verwendung von biologisch abbaubarem Sägekettenöl vorgeschrieben.

Das von DOLMAR angebotene Sägekettenöl BIOTOP wird auf Basis von ausgesuchten Pflanzenölen hergestellt und ist 100%ig biologisch abbaubar. BIOTOP ist mit dem blauen Umwelt-Engel ausgezeichnet (RAL UZ 48).

Biologisch abbaubares Sägekettenöl ist nur begrenzt haltbar und sollte in einer Frist von 2 Jahren nach dem aufgedruckten Herstellungsdatum verbraucht werden.

BIOTOP Sägekettenöl ist je nach Verbrauch in folgenden Verpackungsgrößen lieferbar:

1 Liter	Best.-Nr. 980 008 210
5 Liter	Best.-Nr. 980 008 211
20 Liter	Best.-Nr. 980 008 213

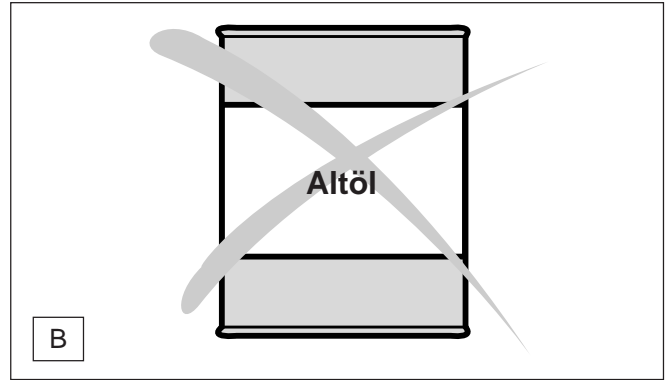

### Niemals Altöl verwenden!

Altöl ist höchstgradig umweltgefährdend!

Altöle enthalten hohe Anteile an Stoffen, deren krebserregende Wirkung nachgewiesen ist.

Die Verschmutzungen im Altöl führen zu starkem Verschleiß an der Ölpumpe und der Sägevorrichtung.

Bei Schäden die durch Verwendung von Altöl oder einem ungeeigneten Sägekettenöl entstehen, erlischt der Gewährleistungsanspruch.

Ihr Fachhändler informiert Sie über den Umgang und die Verwendung von Sägekettenöl.

### Haut- und Augenkontakt vermeiden!

Mineralölprodukte, auch Öle, entfetten die Haut. Bei wiederholtem und längerem Kontakt trocknet die Haut aus. Folgen können verschiedene Hauterkrankungen sein. Außerdem sind allergische Reaktionen bekannt.

Augenkontakt mit Öl führt zu Reizungen. Bei Augenkontakt sofort das betroffene Auge mit klarem Wasser spülen. Bei anhaltender Reizung sofort einen Arzt aufsuchen!

## Öltank füllen

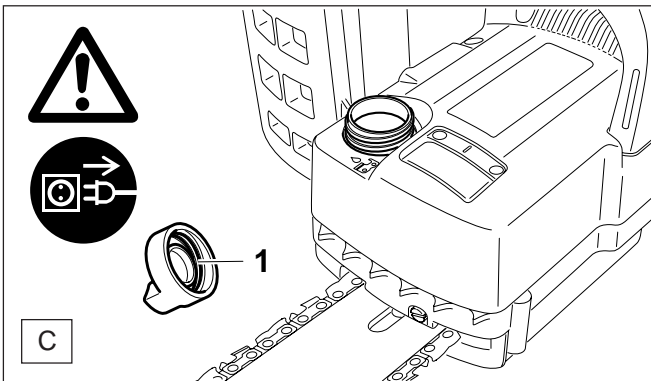

### Nur bei ausgeschaltetem Motor und gezogenem Netzstecker!

- Umgebung des Tankverschlusses gut säubern, damit kein Schmutz in den Öltank gerät.
- Tankverschluss (C/1) abschrauben und Kettenöl bis zur Unterkante des Einfüllstutzens einfüllen.
- Tankverschluss wieder fest aufschrauben.
- Evtl. übergelaufenes Kettenöl gut abwischen.

### Wichtiger Hinweis!

Bei der ersten Inbetriebnahme muss das Ölleitungssystem erst völlig gefüllt werden, bis das Sägekettenöl die Sägevorrichtung schmiert.

Dieser Vorgang kann bis zu zwei Minuten dauern.

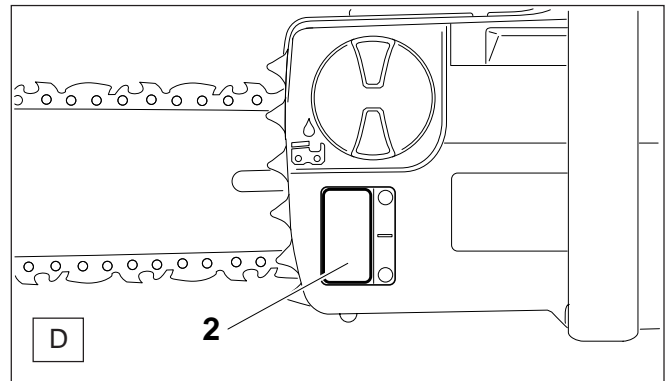

- Der Füllstand ist im Sichtfenster (D/2) erkennbar.

### Schmierung der Sägekette

Um die Sägekette ausreichend zu schmieren, muss immer genügend Kettenöl im Tank vorhanden sein. Der Tankinhalt (120 ml) reicht für etwa 1/2 Stunde Dauerbetrieb.

### Wichtiger Hinweis zu Bio-Sägekettenölen

Vor einer längeren Außerbetriebnahme, muss der Öltank entleert und anschließend mit etwas Motoröl (SAE 30) befüllt werden. Dann die Elektrosäge einige Zeit betreiben, damit alle Bioölrreste aus Tank, Ölleitungssystem und Sägevorrichtung gespült werden. Diese Maßnahme ist erforderlich, da verschiedene Bioöle Neigung zu Verklebungen haben und so Schäden an Ölpumpe oder ölführenden Bauteilen entstehen können.

Für erneute Inbetriebnahme wieder frisches BIOTOP-Sägekettenöl einfüllen.

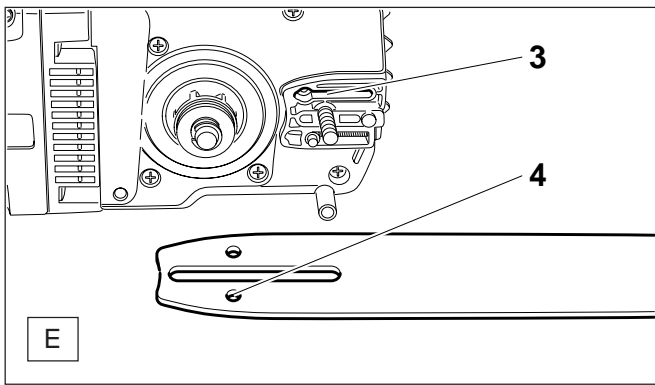

Zur einwandfreien Funktion der Ölpumpe muss die Ölführungsnut (E/3) sowie die Öleintrittsbohrung in der Sägeleiste (E/4) regelmäßig gereinigt werden.

#### Hinweis:

Nach Außerbetriebnahme des Gerätes ist es normal, dass noch einige Zeit geringe Restmengen von Kettenöl austreten können, die sich noch im Ölleitungssystem und an der Schiene und Kette befinden. Es handelt sich hierbei um keinen Defekt!

Geeignete Unterlage verwenden!

### Motor einschalten

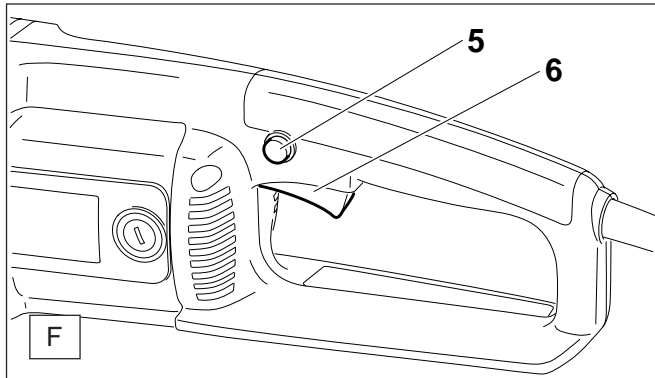

Bevor die Elektrosäge an das Stromnetz angeschlossen wird, muss immer überprüft werden, ob der hineingedrückte EIN/AUS-Schalter (F/6) nach dem Loslassen selbsttätig wieder in Ausschaltposition zurück geht. Ist dies nicht der Fall, Elektrosäge keinesfalls an das Stromnetz anschließen. DOLMAR-Fachwerkstatt aufsuchen.

- Elektrosäge an Strom anschließen.
- **Beim Einschalten ist die Elektrosäge mit beiden Händen festzuhalten.** Die rechte Hand am hinteren Griff, linke Hand am Bügelgriff. Griffe mit Daumen fest umfassen. Schiene und Kette müssen dabei frei stehen.
- Zuerst Sperrknopf (F/5), dann EIN/AUS-Schalter (F/6) drücken, danach Sperrknopf (F/5) wieder loslassen.
- **Vorsicht, die Sägekette läuft sofort an!** Ein-/Ausschalter festhalten, solange der Motor laufen soll.

#### ACHTUNG:

Das Festsetzen des EIN/AUS-Schalters in Einschaltposition ist verboten!

#### Motor ausschalten:

- EIN/AUS-Schalter (F/6) loslassen.

### Kettenbremse prüfen

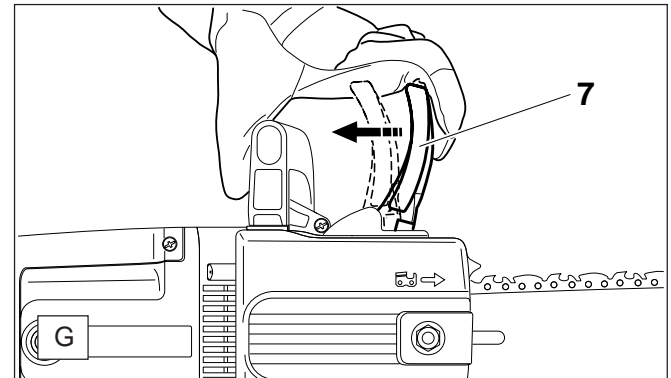
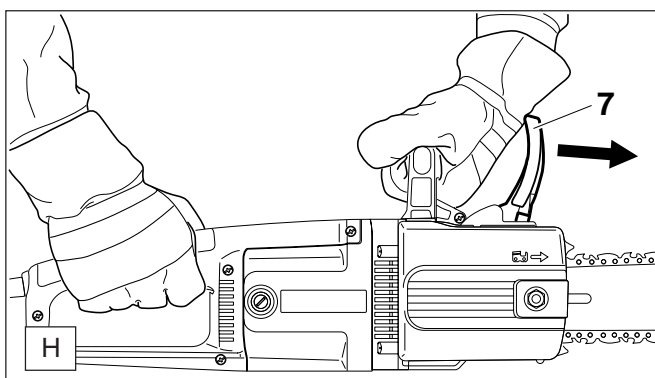

#### HINWEIS:

Bei ausgelöster Kettenbremse wird die Stromzufuhr zum Motor unterbrochen.

Wenn die Elektrosäge beim Betätigen des EIN/AUS-Schalters (F/6) nicht anläuft, muss die Kettenbremse gelöst werden.

- Handschutz (G/7) kräftig in Pfeilrichtung ziehen, bis er fühlbar einrastet.

**Wichtiger Hinweis:** Im Moment des Einschaltens kann es zu kurzzeitigem Spannungseinbruch kommen. Bei ungünstigen Bedingungen im Versorgungsnetz kann dies zu einer Beeinflussung anderer Verbraucher im gleichen Bereich des Versorgungsnetzes führen. Ist die Impedanz des Versorgungsnetzes kleiner als 0,072 Ohm, kann davon ausgegangen werden, dass keine Beeinflussung stattfindet.

Die Prüfung der Kettenbremse muss vor jedem Arbeitsbeginn durchgeführt werden.

- Motor wie beschrieben starten (sicheren Stand einnehmen und Elektrosäge so auf den Boden stellen, dass die Sägevorrichtung frei steht).
- Bügelgriff **fest** mit einer Hand umfassen, andere Hand am Handgriff.
- Motor einschalten und mit dem Handrücken den Handschutz (H/7) in Pfeilrichtung drücken, bis die Kettenbremse blockiert. Die Sägekette muss jetzt sofort zum Stillstand kommen.
- Motor sofort ausschalten und Kettenbremse wieder lösen.

**Achtung:** Sollte die Sägekette bei dieser Prüfung nicht sofort zum Stillstand kommen, darf auf keinen Fall mit der Arbeit begonnen werden. Bitte DOLMAR Fachwerkstatt aufsuchen.

## Auslaufbremse prüfen

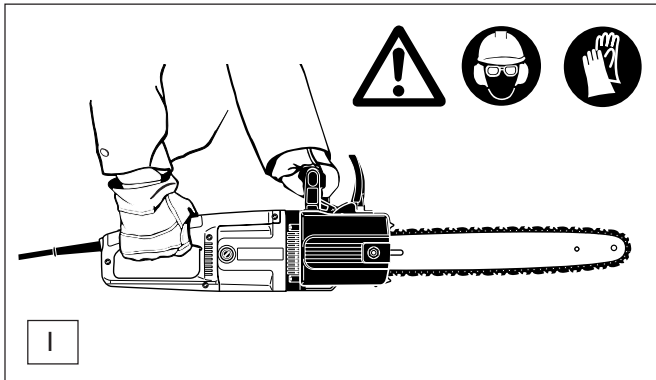

Die Prüfung der Auslaufbremse muss vor jedem Arbeitsbeginn durchgeführt werden.

- Motor wie beschrieben starten (sicheren Stand einnehmen und Elektrosäge so auf den Boden stellen, dass die Sägevorrichtung frei steht).
- Bügelgriff **fest** mit einer Hand umfassen, andere Hand am Handgriff.
- Motor einschalten und wieder ausschalten. Die Sägekette muss nach dem Ausschalten innerhalb zwei Sekunden zum Stillstand kommen.

**Achtung:** Sollte die Sägekette bei dieser Prüfung nicht innerhalb von zwei Sekunden zum Stillstand kommen, darf nicht mit der Arbeit begonnen werden. Kohlebürsten überprüfen (siehe Seite 17).

## Kettenschmierung prüfen

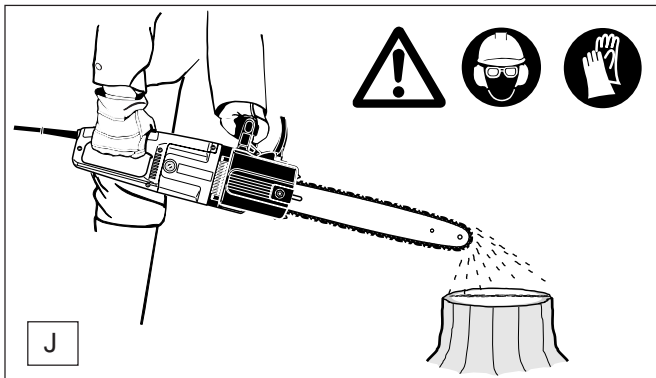

Niemals ohne ausreichende Kettenschmierung sägen. Sie verringern sonst die Lebensdauer der Sägevorrichtung!  
Vor Arbeitsbeginn Ölmenge im Tank und die Ölförderung prüfen. Die Prüfung der Ölfördermenge kann auf folgende Weise geschehen:

- Elektrosäge starten.
- Laufende Sägekette ca. 15 cm über einen Baumstumpf oder Boden halten (geeignete Unterlage verwenden).

Bei ausreichender Schmierung bildet sich eine leichte Ölspur durch das abspritzende Öl. Auf Windrichtung achten und sich nicht unnötig dem Schmierölnebel aussetzen.

## WARTUNGSARBEITEN

### Sägekette schärfen

Bei allen Arbeiten an der Sägekette unbedingt Netzstecker ziehen und Schutzhandschuhe tragen!

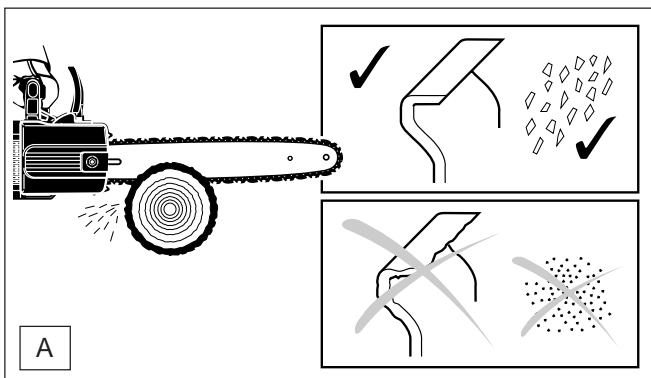

Die Sägekette muss geschärft werden wenn:

- holzmehlartige Sägespäne beim Sägen von feuchtem Holz entstehen.
- die Kette auch bei stärkerem Druck nur mühevoll ins Holz zieht.
- die Schnittkante sichtbar beschädigt ist.
- die Sägevorrichtung im Holz einseitig nach links oder rechts verläuft. Die Ursache hierfür liegt in einer ungleichmäßigen Schärfung der Sägekette oder einer einseitigen Beschädigung.

**Wichtig:** häufig schärfen, wenig Material wegnehmen!

Für das einfache Nachschärfen genügen meist 2-3 Feilenstriche.

Nach mehrmaligem eigenen Schärfen, die Sägekette in der Fachwerkstatt nachschärfen lassen.

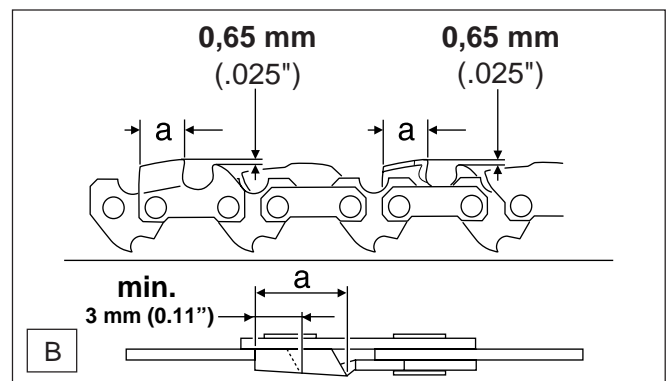
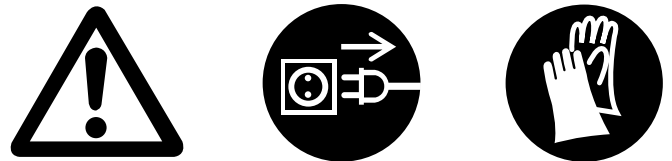

Schärfkriterien:

**ACHTUNG:**

**Nur für diese Säge zugelassene Ketten und Schienen verwenden** (siehe Auszug aus der Ersatzteilliste)!

- Alle Hobelzähne müssen gleich lang sein (Maß a). Verschieden hohe Hobelzähne bedeuten rauhen Kettenlauf und können Kettenrisse verursachen!
- Hobelzahn-Mindestlänge: 3 mm. Sägekette nicht erneut schärfen, wenn die Hobelzahn-Mindestlänge erreicht ist. Es muss eine neue Sägekette montiert werden (siehe „Auszug aus der Ersatzteilliste“ und Kapitel „Neue Sägekette“).
- Der Abstand zwischen Tiefenbegrenzer (runde Nase) und Schneidkante bestimmt die Spandicke.
- Die besten Schnittergebnisse werden mit einem Tiefenbegrenzerabstand von 0,65 mm (.025") erreicht.

**ACHTUNG:**

**Ein zu großer Abstand erhöht die Rückschlaggefahr!**

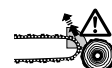

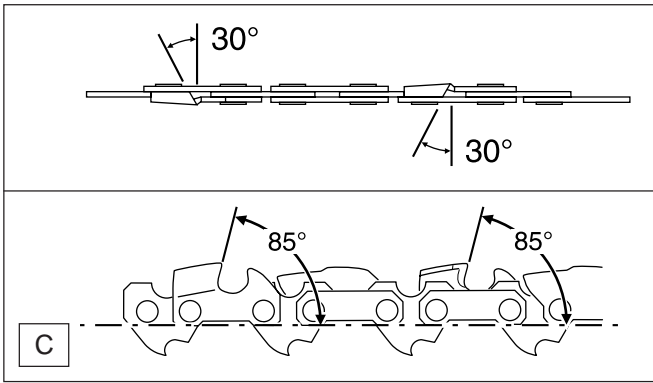

- Der Schärfwinkel von 30° muss bei allen Hobelzähnen unbedingt gleich sein. Unterschiedliche Winkel verursachen einen rauen, ungleichmäßigen Kettenlauf, fördern den Verschleiß und führen zu Kettenbrüchen!
- Der Brustwinkel des Hobelzahnes von 85° ergibt sich durch die Eindringtiefe der Rundfeile. Wenn die vorgeschriebene Feile richtig geführt wird, ergibt sich der korrekte Brustwinkel von selbst.

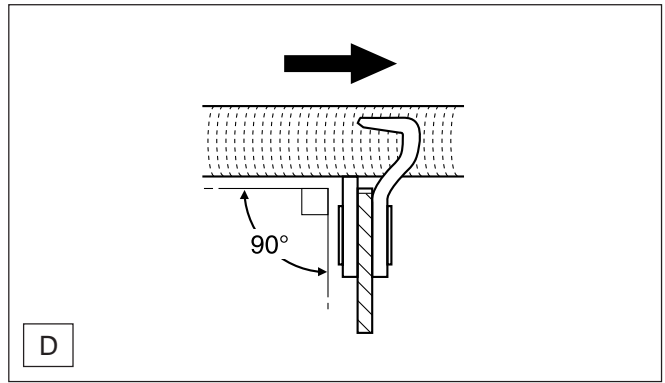

### Feile und Feilenführung

- Zum Schärfen ist ein Spezial-Feilenhalter mit einer Sägekettenrundfeile  $\varnothing$  4,0 mm zu verwenden. Normale Rundfeilen sind ungeeignet. Bestellnummer siehe Zubehör.
- Die Feile soll nur im Vorwärtsstrich (Pfeil) greifen. Beim Zurückführen die Feile vom Material abheben.
- Der kürzeste Hobelzahn wird zuerst geschärft. Die Länge dieses Zahnes ist dann das Sollmaß für alle anderen Hobelzähne der Sägekette.
- Feile wie in Bild D gezeigt führen.

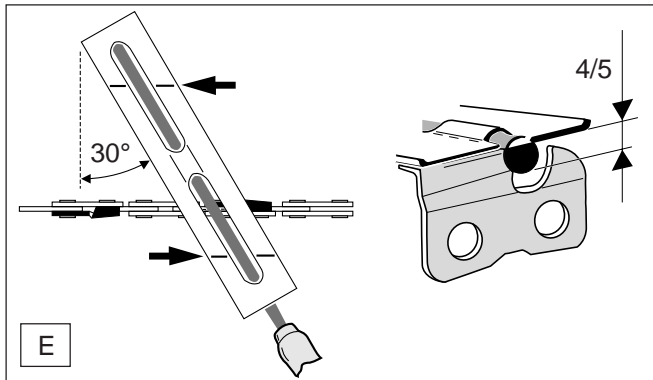

- Der Feilenhalter erleichtert die Feilenführung, er besitzt Markierungen für den korrekten Schärfwinkel von 30° (Markierungen parallel zur Sägekette ausrichten) und begrenzt die Einsinktiefe (4/5 Feilendurchmesser). Bestellnummer siehe Zubehör.

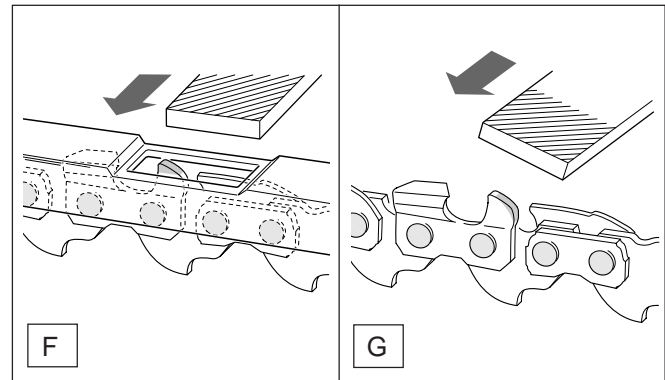

- Im Anschluss an das Nachschärfen die Höhe des Tiefenbegrenzers mit der Kettenmeßlehre überprüfen. Bestellnummer siehe Zubehör.
- Auch den geringsten Überstand mit einer Spezial-Flachfeile (Best.-Nr. siehe Zubehör) entfernen (F).
- Tiefenbegrenzer vorne wieder abrunden (G).

### Sägeschiene reinigen, Umlenkstern nachschmieren

**ACHTUNG:**  
Unbedingt Schutzhandschuhe tragen!

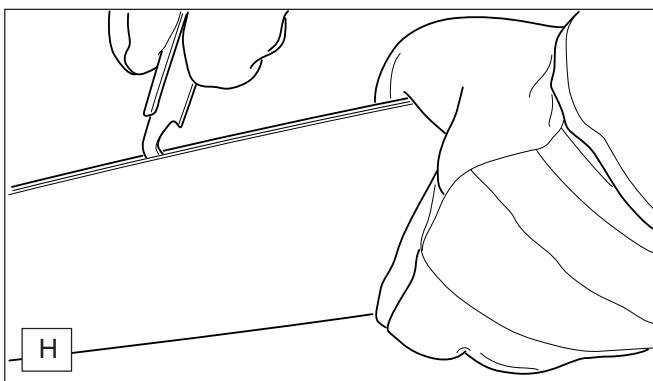

Die Laufflächen der Sägeschiene sind regelmäßig auf Beschädigungen zu überprüfen und mit geeignetem Werkzeug zu reinigen.

Bei intensiver Nutzung der Elektrosäge ist ein regelmäßiges Nachschmieren (1x wöchentlich) des Lagers des Umlenksterns notwendig. Die 2 mm große Bohrung an der Sägeschienspitze vor dem Nachschmieren **sorgfältig** reinigen und geringe Menge Mehrzweckfett einpressen.

Mehrzweckfett und Fettpresse sind im Zubehör erhältlich.

Mehrzweckfett (Best.-Nr. 944 360 000)  
Fettpresse (Best.-Nr. 944 350 000)



## Neue Sägekette

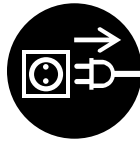

### ACHTUNG:

Nur für diese Säge zugelassene Ketten und Schienen verwenden (siehe Auszug aus der Ersatzteilliste)!

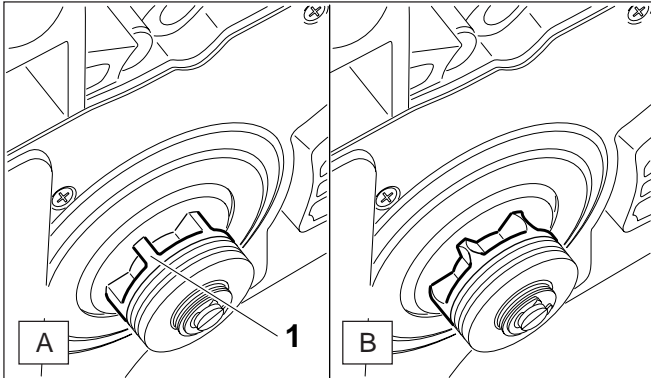

Vor dem Auflegen einer neuen Sägekette muss der Zustand des Kettenrades (A/1) überprüft werden.

### ACHTUNG:

Eingelaufene Kettenräder (B) führen zu Beschädigungen an einer neuen Sägekette und müssen unbedingt erneuert werden.

Das Austauschen des Kettenrades erfordert eine qualifizierte Fachausbildung und eine mit Spezialwerkzeugen ausgestattete DOLMAR-Fachwerkstatt.

# DOLMAR



## SERVICE

## Kohlebürsten überprüfen / auswechseln

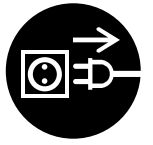

### ACHTUNG:

Kohlebürsten in regelmäßigen Abständen prüfen! Eine Kerbe auf der Kohlebürste zeigt die Verschleißgrenze an.

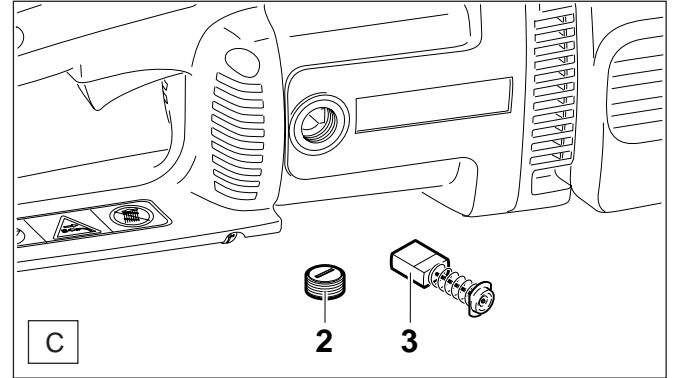

### HINWEIS:

Die Kohlebürste ist sehr bruchempfindlich. Darauf achten, dass sie nicht herunterfällt. **Beim Herausnehmen der Kohlebürste unbedingt auf Einbaulage achten, da die Kohlebürste auf dem Rotor eingelaufen ist.**

- Deckel (C/2) mit Kombischlüssel herausschrauben und Kohlebürste (C/3) herausziehen.
- Ist die Verschleißgrenze noch nicht erreicht, Kohlebürste in gleicher Lage wieder einsetzen und Deckel (C/2) einschrauben.
- Elektrosäge kurze Zeit (ca. 1 Minute) betreiben, damit die Kohlebürsten sich wieder anpassen.

**ACHTUNG:** Jetzt Auslaufbremse überprüfen (siehe Seite 15). Kommt die Sägekette nicht innerhalb von zwei Sekunden zum Stillstand, Elektrosäge nochmals kurze Zeit betreiben, bis Prüfung in Ordnung.

**HINWEIS:** Nach Einbau neuer Kohlebürsten Elektrosäge ca. 5 Minuten betreiben und ebenfalls Auslaufbremse überprüfen.

## Störungssuche

Störung	System	Beobachtung	Ursache
Säge arbeitet nicht	gesamt	Elektromotor läuft nicht	keine Stromversorgung Kabel defekt Kettenbremse ausgelöst Netzsicherung ausgelöst
Mangelnde Leistung	Kohlebürsten	geringe Durchzugskraft	Kohlebürsten verschlissen
Keine Kettenschmierung	Öltank, Ölpumpe	kein Kettenöl an der Sägekette	Öltank leer Ölführungsnut verschmutzt
Kettenbremse	Bremse	Sägekette steht nicht schlagartig	Bremsband verschlissen
Auslaufbremse	Bremse	Sägekette läuft nach	Kohlebürsten verschlissen

## Periodische Wartungs- und Pflegehinweise

Für eine lange Lebensdauer sowie zur Vermeidung von Schäden und zur Sicherstellung der vollen Funktion der Sicherheitseinrichtungen, müssen die nachfolgend beschriebenen Wartungsarbeiten regelmäßig durchgeführt werden. Garantieansprüche werden nur dann anerkannt, wenn diese Arbeiten regelmäßig und ordnungsgemäß ausgeführt wurden. Bei Nichtbeachtung besteht Unfallgefahr!

Benutzer von Elektromotorsägen dürfen nur Wartungs- und Pflegearbeiten durchführen die in dieser Betriebsanleitung beschrieben sind. Darüber hinausgehende Arbeiten dürfen nur von einer DOLMAR-Fachwerkstatt ausgeführt werden.

Seite

<b>Allgemein</b>	<p>Gesamte Elektrosäge Kunststoffgehäuse</p> <p>Sägekette</p> <p>Sägeschiene</p> <p>Kettenrad</p> <p>Kettenbremse</p> <p>Auslaufbremse</p>	<p>Regelmäßig äußerlich reinigen.</p> <p>Auf Brüche und Risse überprüfen. Bei Beschädigungen umgehend fachgerechte Reparatur veranlassen.</p> <p>Regelmäßig nachschärfen. Rechtzeitig erneuern.</p> <p>Nach gewisser Zeit drehen, damit die belasteten Laufflächen gleichmäßig abnutzen. Rechtzeitig erneuern.</p> <p>Rechtzeitig in der Fachwerkstatt wechseln lassen.</p> <p>Regelmäßig in der Fachwerkstatt überprüfen lassen.</p> <p>Regelmäßig in der Fachwerkstatt überprüfen lassen.</p>	
<b>Vor jeder Inbetriebnahme</b>	<p>Sägekette</p> <p>Sägeschiene</p> <p>Kettenschmierung</p> <p>Kettenbremse</p> <p>Auslaufbremse</p> <p>EIN/AUS-Schalter</p> <p>Anschlusskabel</p> <p>Öltankverschluss</p>	<p>Auf Beschädigungen und Schärfe überprüfen. Kettenspannung kontrollieren.</p> <p>Auf Beschädigungen überprüfen, ggf. entgraten.</p> <p>Funktionsprüfung.</p> <p>Funktionsprüfung.</p> <p>Funktionsprüfung.</p> <p>Funktionsprüfung.</p> <p>Bei Beschädigung in der Fachwerkstatt erneuern lassen.</p> <p>Auf Dichtigkeit überprüfen.</p>	<p>15-16 12</p> <p>15</p> <p>12</p> <p>15</p> <p>14</p>
<b>Nach jeder Außerbetriebnahme</b>	<p>Sägeschiene</p> <p>Schieneaufnahme</p>	<p>Öleintrittsbohrung reinigen.</p> <p>Reinigen, insbesondere die Ölführungsnut.</p>	<p>14</p> <p>16</p>
<b>Lagerung</b>	<p>Kettenöltank</p> <p>Sägekette und -schiene</p> <p>Gesamte Elektrosäge</p>	<p>Entleeren.</p> <p>Demontieren, reinigen und leicht einölen. Führungsnut der Sägeschiene reinigen.</p> <p>Sicher in einem trockenem Raum lagern. Nach längerer Lagerung die Elektrosäge in einer Fachwerkstatt überprüfen lassen (restliches Öl kann harzig werden und das Ventil der Ölpumpe verstopfen).</p>	<p>13</p>

## Werkstattservice, Ersatzteile und Garantie

### Wartung und Reparaturen

Die Wartung und die Instandsetzung von modernen Elektrosägen sowie sicherheitsrelevanten Baugruppen erfordern eine qualifizierte Fachausbildung und eine mit Spezialwerkzeugen und Testgeräten ausgestattete Werkstatt.

Alle nicht in dieser Betriebsanleitung beschriebenen Arbeiten müssen von einer DOLMAR-Fachwerkstatt ausgeführt werden.

Der Fachmann verfügt über die erforderliche Ausbildung, Erfahrung und Ausrüstung, Ihnen die jeweils kostengünstigste Lösung zugänglich zu machen und hilft Ihnen mit Rat und Tat weiter.

Bei Reparaturversuchen durch dritte bzw. nicht autorisierte Personen erlischt der Garantieanspruch.

Bitte entnehmen Sie die nächstgelegene Fachwerkstatt dem beigelegtem Serviceverzeichnis.

### Ersatzteile

Der zuverlässige Dauerbetrieb und die Sicherheit Ihres Gerätes hängt auch von der Qualität der verwendeten Ersatzteile ab. Nur ORIGINAL DOLMAR-Ersatzteile verwenden, gekennzeichnet durch:



Nur die Originalteile stammen aus der Produktion des Gerätes und garantieren daher höchstmögliche Qualität in Material, Maßhaltigkeit, Funktion und Sicherheit.

Original Ersatz- und Zubehörteile erhalten Sie bei Ihrem Fachhändler. Er verfügt auch über die notwendigen Ersatzteillisten, um die benötigten Ersatzteilnummern zu ermitteln und wird laufend über Detailverbesserungen und Neuerungen im Ersatzteilangebot informiert.

Bitte beachten Sie auch, dass bei der Verwendung von nicht Original DOLMAR Teilen eine Garantieleistung durch DOLMAR nicht möglich ist.

## Garantie

DOLMAR garantiert eine einwandfreie Qualität und übernimmt, unbeschadet der gesetzlichen Gewährleistung, im Falle von Material- oder Herstellungsfehlern Garantie. Die Garantiezeit beträgt bei ausschließlich privater Nutzung 24 Monate und bei gewerblich / beruflichem Gebrauch oder bei Einsatz im Vermietgeschäft 12 Monate.

Die gewährte Garantie hat nur in Deutschland und Österreich Gültigkeit.

Jegliche Garantiewerke werden durch einen DOLMAR-Fachhändler bzw. einer DOLMAR Service-Werkstatt ausgeführt. Hierbei behalten wir uns das Recht auf eine zweimalige Nachbesserung, bei gleichem Fehler, vor. Schlägt eine Nachbesserung fehl oder ist diese unmöglich, kann das Gerät gegen ein gleichwertiges Gerät getauscht werden. Ist auch der Austausch erfolglos oder unmöglich besteht die Möglichkeit der Wandlung.

Normaler Verschleiß, natürliche Alterung, unsachgemäße Nutzung sowie Reinigungs-, Pflege- und Einstellarbeiten unterliegen generell nicht der Garantie. Der Garantieanspruch muss durch einen maschinell erstellten Original-Kaufbeleg nachgewiesen werden. Fragen Sie im Zweifelsfall Ihren Verkäufer. Er ist als Verkäufer des Produktes für die Gewährleistung verantwortlich.

Betriebs- und Nutzungsbedingt unterliegen einige Bauteile, auch bei bestimmungsgemäßem Gebrauch, einem normalen Verschleiß und müssen gegebenenfalls rechtzeitig ersetzt werden.

Dazu gehören bei einer Kettensäge mit Elektromotor: Sägekette und Sägeschiene, Rutschkupplung, Kupplungstrommel und Ritzel, Kohlebürsten, Ein-/ Ausschalter, Ölpumpe.

Wir bitten um Ihr Verständnis, dass für folgende Schadensursachen keine Garantie übernommen werden kann:

Nichtbeachtung der Betriebsanleitung. Unterlassung von notwendigen Wartungs- und Reinigungsarbeiten. Offensichtliche Überlastung durch anhaltende Überschreitung der Leistungsgrenze. Verwendung von nicht zugelassenen Sägeschiene und Ketten. Verwendung nicht zugelassener Schiene- und Kettenlängen. Gewaltanwendung, unsachgemäße Behandlung, Mißbrauch oder Unglücksfall. Überhitzungsschaden auf Grund verschmutzter Kühlluftzufuhr am Motorgehäuse. Verwendung ungeeigneter Ersatzteile bzw. nicht Original DOLMAR Teile, soweit schadensverursachend. Verwendung ungeeigneter oder überlagerter Betriebsstoffe. Eingriffe nicht sachkundiger Personen oder unsachgemäße Instandsetzungsversuche.

## Auszug aus der Ersatzteilliste

Nur Original DOLMAR-Ersatzteile verwenden. Für Reparaturen und Ersatz anderer Teile ist Ihre DOLMAR-Fachwerkstatt zuständig.



### Im Lieferumfang

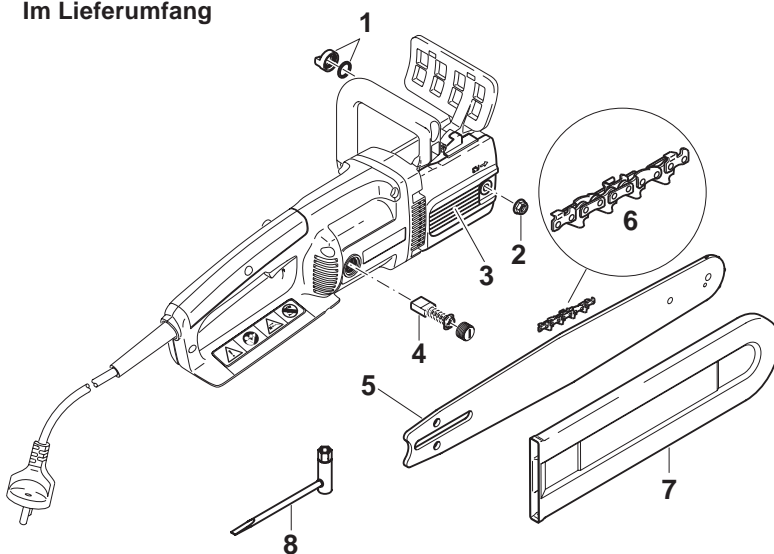

### Zubehör (nicht im Lieferumfang)

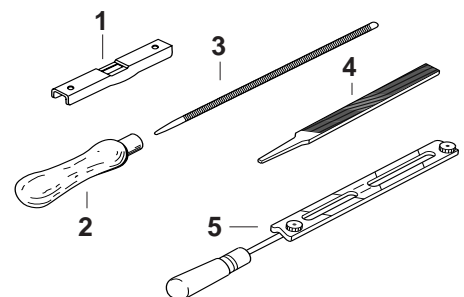

Pos.	DOLMAR-Nr.	Stck.	Benennung
1	205 114 203	1	Öltankverschluss kpl.
2	923 208 004	1	Befestigungsmutter
3	225 213 102	1	Kettenradschutz
4	957 802 410	2	Kohlebürsten
5	412 030 061	1	QuickSet-Sternschiene 30 cm (12") für ES-152A
5	412 035 061	1	QuickSet-Sternschiene 35 cm (14") für ES-162A
5	414 035 661	1	Sternschiene 35 cm (14") für ES-2035A
5	412 040 061	1	QuickSet-Sternschiene 40 cm (16") für ES-172A
5	414 040 661	1	Sternschiene 40 cm (16") für ES-2040A
6	528 092 046	1	Sägekette 3/8", 30 cm für ES-152A
6	528 092 052	1	Sägekette 3/8", 35 cm für ES-162A, ES-2035A
6	528 092 056	1	Sägekette 3/8", 40 cm für ES-172A, ES-2040A
7	952 100 133	1	Sägekettenschutz (30-40 cm)
8	941 713 001	1	Kombischlüssel SW 13

Pos.	DOLMAR-Nr.	Stck.	Benennung
1	953 100 090	1	Kettenmesslehre 3/8"
2	953 004 010	1	Feilenheft
3	953 003 090	1	Rundfeile ø 4 mm
4	953 003 060	1	Flachfeile
5	953 030 010	1	Feilenhalter kpl. 3/8"

Pos.	DOLMAR-Nr.	Stck.	Benennung
1	953 100 090	1	Kettenmesslehre 3/8"
2	953 004 010	1	Feilenheft
3	953 003 090	1	Rundfeile ø 4 mm
4	953 003 060	1	Flachfeile
5	953 030 010	1	Feilenhalter kpl. 3/8"

---

**DOLMAR**



DOLMAR GmbH  
Postfach 70 04 20  
D-22004 Hamburg  
Germany  
<http://www.dolmar.de>

Änderungen vorbehalten

Form: 995 702 210 (4.04 D)