

Betriebsanleitung

Originalbetriebsanleitung

Achtung:

Lesen Sie vor der ersten Inbetriebnahme diese Betriebsanleitung gründlich durch und befolgen Sie unbedingt die Sicherheitsvorschriften!

Betriebsanleitung sorgfältig aufbewahren!

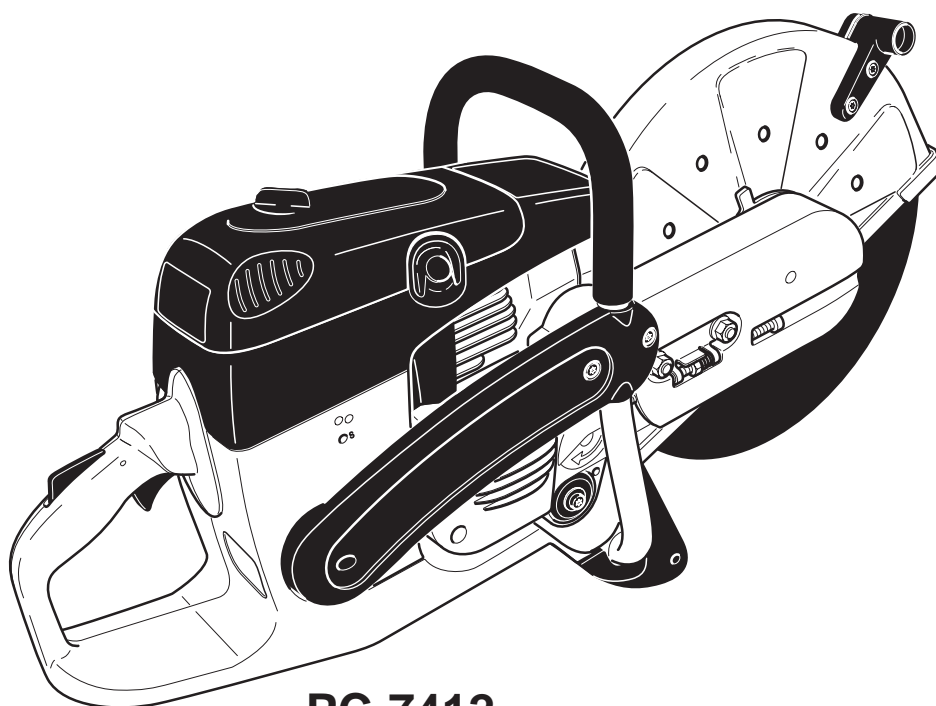

PC-7412

PC-7414

PC-8216

<http://www.dolmar.com>

DOLMAR



Herzlichen Dank für Ihr Vertrauen!

Sie haben sich für einen modernen Trennschleifer von DOLMAR entschieden. Die DOLMAR GmbH, Hamburg, ist der weltweit älteste Hersteller von Benzinmotorsägen (1927) und verfügt daher über eine sehr lange Erfahrung auf dem Gebiet der handgeführten Geräte mit Benzinmotor. Wie die DOLMAR Motorsägen verfügen auch DOLMAR Trennschleifer über speziell konstruierte Hochleistungsmotoren mit ausgezeichnetem Leistungsgewicht, das heißt hoher Motorleistung bei niedrigem Gewicht.

Weitere Vorteile der DOLMAR Trennschleifer:

- Robuste Bauweise und hohe Zuverlässigkeit.
- Wartungsfreie Elektronikzündung, gegen Staub und Feuchtigkeit hermetisch abgekapselt.
- Vibrationsdämpfung nach dem DOLMAR 2-Massen-System (D2M) für weitgehend ermüdungsfreies Arbeiten auch bei handgeführtem Gerät.
- Fünfstufiges Luftfiltersystem für zuverlässigen Betrieb auch bei starker Staubentwicklung.
- Zwei verschiedene Montagemöglichkeiten der Trennscheibe: In Mittenposition für optimale Balance bei handgeführtem Gerät oder in Seitenposition für Schnitte dicht an Mauern oder Straßenrändern bzw. horizontal direkt über dem Boden.
- Umfangreiches Zubehör an kunstharzgebundenen und diamantbestückten Trennscheiben sowie Führungswagen mit Staubfänger und verschiedenen Systemen der Wasserzuführung zur Trennscheibe.

Im Gerät sind folgende Schutzrechte umgesetzt: DE 20013210, DE 19737657, DE 20301182, DE 102006056924, DE 102009014688, DE 202011000529, DE 202011000531, DE 202011000534, US 5709594.

Wir möchten, dass Sie ein zufriedener DOLMAR Kunde sind.

Um eine stets optimale Funktion und Leistungsbereitschaft Ihres DOLMAR Trennschleifers zu garantieren und um Ihre persönliche Sicherheit zu gewährleisten, haben wir deshalb eine Bitte an Sie:

Lesen Sie vor der ersten Inbetriebnahme diese Betriebsanleitung gründlich durch und befolgen Sie vor allem die Sicherheitsvorschriften! Nichtbeachtung kann zu lebensgefährlichen Verletzungen führen!



WARNUNG

Die Zündanlage dieser Maschine erzeugt ein elektromagnetisches Feld. Dieses Feld kann einige medizinische Geräte, wie z. B. Herzschrittmacher stören. Um das Risiko schwerer oder tödlicher Verletzungen zu verringern, sollten Personen mit einem medizinischen Gerät mit ihrem Arzt und dem Hersteller des Gerätes Kontakt aufnehmen, bevor die Maschine in Betrieb genommen wird.

Inhaltsverzeichnis

Seite

Verpackung	2
Lieferumfang	3
Symbole	3
SICHERHEITSHINWEISE	
Bestimmungsgemäßer Gebrauch	4
Allgemeine Hinweise	4
Persönliche Schutzausrüstung	4-5
Betriebsstoffe / Tanken	5
Inbetriebnahme	5
Trennscheiben	6
Rückschlag (Kickback) und Mitziehen	7
Arbeitsverhalten und -technik	7
Beim Umgang mit Kunstharztrennscheiben ist folgendes stets zu beachten	8
Metalle trennen	8
Stein, Beton, Asbest oder Asphalt trennen	8-9
Transport und Lagerung	9
Instandhaltung	10
Erste Hilfe	10
Entsorgung und Umweltschutz	10
Technische Daten	11
Teilebezeichnung	12

INBETRIEBNAHME

Trennscheibe montieren	13
Keilriemen spannen / Spannung prüfen	14
Betriebsstoffe / Tanken	14-15
Motor starten	16
Kaltstart	17
Warmstart	17
Motor ausschalten	17
Vergaser einstellen	18

WARTUNGSARBEITEN

Keilriemen wechseln	19
Schutzhaube reinigen	20
Luftfilter reinigen / wechseln	20-21
Zündkerze auswechseln	22
Saugkopf auswechseln	22
Starterseil auswechseln	23
Rückholfeder erneuern	24
Funkenschutzsieb reinigen / auswechseln	26
Periodische Wartungs- und Pflegehinweise	28

Trennvorrichtung in Mittenposition /

Außenposition	25
Trennvorrichtung ummontieren	25-26

SONDERZUBEHÖR

Diamant-Trennscheiben, Führungswagen, Wassertank und Druck-, Fallwasserarmatur	27
Werkstattservice, Ersatzteile und Garantie	28
Störungssuche	29
Auszug aus der Ersatzteilliste	30-31
Zubehör	31
EG-Konformitätserklärung	31

Verpackung

Ihr DOLMAR Trennschleifer befindet sich zum Schutz vor Transportschäden in einem Karton.

Kartonagen sind Rohstoffe und somit wiederverwendungsfähig oder können dem Rohstoffkreislauf (Altpapierverwertung) zurückgeführt werden.



Lieferumfang

DOLMAR

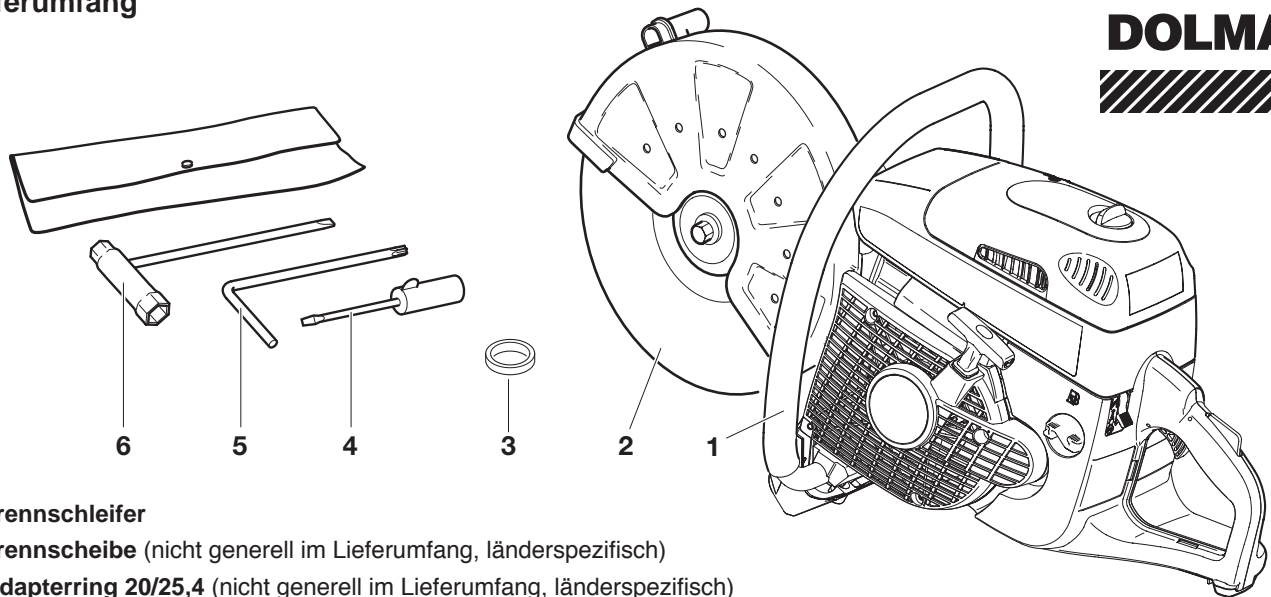

1. Trennschleifer
2. Trennscheibe (nicht generell im Lieferumfang, länderspezifisch)
3. Adapterring 20/25,4 (nicht generell im Lieferumfang, länderspezifisch)
4. Schraubendreher (für Vergasereinstellung)
5. Winkelschraubendreher
6. Kombischlüssel SW 13/19
7. Betriebsanleitung (ohne Abbildung)

Sollte eines der hier aufgeführten Bauteile nicht im Lieferumfang enthalten sein, wenden Sie sich bitte an Ihren Verkäufer!

Symbole

Sie werden auf der Maschine und beim Lesen der Betriebsanleitung auf folgende Symbole stoßen:

	Betriebsanleitung lesen und Warn- und Sicherheitshinweise befolgen!		Niemals Kreissägeblätter verwenden!
	Besondere Vorsicht und Aufmerksamkeit!		Niemals defekte Trennscheiben verwenden!
	Verboten!		Kombischalter „Choke/Start/Stop (I/O)“
	Helm, Augen-, Mund- und Gehörschutz tragen!		Startvorgang (Dekompressionsventil drücken, Motor starten)
	Schutzhandschuhe tragen!		Motor ausschalten!
	Atemschutz tragen!		Vorsicht, Rückschlag (Kickback)!
	Gefährliche Staub- und/oder Gasemission!		Kraftstoffgemisch
	Feuergefahr durch Funkenflug!		Erste Hilfe
	Rauchen verboten!		Recycling
	Kein offenes Feuer!		
	Drehrichtung der Trennscheibe		CE-Kennzeichnung
	Max. Trennscheibenumfangsgeschwindigkeit 80 m/s!		
	Abmessungen der Trennscheibe		

SICHERHEITSHINWEISE

Bestimmungsgemäßer Gebrauch

Trennschleifer

Der Trennschleifer darf nur zum Trennen/Ablängen von geeigneten Werkstoffen mit der für das Gerät zugelassenen Trennscheibe im Freien verwendet werden.

Nicht zugelassene Arbeitstechnik:

Die Trennscheiben des Trennschleifers dürfen nicht zum Schleifen (Abtragen des Werkstoffs mit der Seitenfläche der Trennscheibe) benutzt werden. Es besteht Bruchgefahr der Trennscheibe! Das Montieren der Trennschleifer mit Sägeblättern, Messern, Bürsten u.s.w. ist verboten.

Nicht zugelassene Bediener:

Personen, die mit der Bedienungsanleitung nicht vertraut sind, Kinder, Jugendliche, sowie Personen unter Alkohol-, Drogen- oder Medikamenteneinfluss dürfen das Gerät nicht bedienen.

Allgemeine Hinweise

- **Zur Gewährleistung der sicheren Handhabung muss die Bedienerperson unbedingt diese Betriebsanleitung lesen (auch wenn Sie bereits Erfahrung mit einem Trennschleifer hatten)**, um sich mit der Handhabung dieses Trennschleifers vertraut zu machen. Unzureichend informierte Bediener können sich und andere Personen durch unsachgemäßen Gebrauch gefährden.
- Trennschleifer nur an Benutzer ausleihen, die Erfahrung mit einem Trennschleifer haben. Die Betriebsanleitung ist dabei zu übergeben.
- Erstbenutzer sollten sich vom Fachmann einweisen lassen, um sich mit den Eigenschaften des motorbetriebenen Trennschleifers vertraut zu machen.
- Kinder und Jugendliche unter 18 Jahren dürfen den Trennschleifer nicht bedienen. Jugendliche über 16 Jahre sind von diesem Verbot ausgenommen, wenn sie zum Zwecke der Ausbildung unter Aufsicht eines Fachkundigen stehen.
- Das Arbeiten mit dem Trennschleifer erfordert hohe Aufmerksamkeit.
- Nur in guter körperlicher Verfassung arbeiten. Auch Ermüdung führt zur Unachtsamkeit. Besonders hohe Aufmerksamkeit ist zum Ende der Arbeitszeit erforderlich. Alle Arbeiten ruhig und umsichtig durchführen. Der Bediener ist gegenüber Dritten verantwortlich.
- Niemals unter Einfluß von Alkohol, Drogen, Medikamenten oder anderen Substanzen arbeiten, die das Sehvermögen, die Geschicklichkeit und das Urteilsvermögen beeinträchtigen können.
- Bei Arbeiten in leicht entzündlicher Vegetation und bei Trockenheit Feuerlöscher bereitstellen (Brandgefahr).
- Das Trennen von Asbest oder Stoffen, die Giftstoffe freisetzen können, darf nur nach Anmeldung und unter Aufsicht der zuständigen Behörden oder der beauftragten Person mit den notwendigen Sicherheitsmaßnahmen erfolgen.
- Der Einsatz von Staubbindungseinrichtungen wird dringend empfohlen (siehe Seite Zubehör, Druck-Wassertank, Wassertank).

Persönliche Schutzausrüstung

- **Um beim Trennen Verletzungen von Kopf, Augen, Hand, Fuß sowie Gehörschäden zu vermeiden, müssen die nachfolgend beschriebenen Körperschutzausrüstungen und Körperschutzmittel getragen werden.**
- Die Kleidung soll zweckmäßig, d. h. eng anliegend, aber nicht hinderlich sein. Kleidung, in der sich Materialkörner verfangen können (Hosen mit Aufschlag, Jacken- bzw. Hosen mit Taschen die offen stehen, etc.), darf insbesondere beim Trennen von Metall, nicht getragen werden.
- Keinen Körperschmuck oder Kleidung tragen, die sich verfangen kann oder den Bediener vom Trennvorgang ablenkt.
- Bei sämtlichen Arbeiten ist ein **Schutzhelm (A)** zu tragen.

Der Schutzhelm ist regelmäßig auf Beschädigungen hin zu überprüfen und spätestens nach 5 Jahren auszutauschen. Nur geprüfte Schutzhelme verwenden.

- Der **Gesichtsschutz (B)** des Helmes hält Schleifstaub und Materialkörner ab. Um Verletzungen der Augen und des Gesichts zu vermeiden, ist beim Arbeiten mit dem Trennschleifer stets ein **Augenschutz (C)** bzw. Gesichtsschutz zu tragen.
- Zur Vermeidung von Gehörschäden sind immer geeignete persönliche **Schallschutzmittel** zu tragen. (Gehörschutz (D), Kapseln, Wachswatte etc.). Oktavbandanalyse auf Anfrage.
- Beim Trockentrennen von feinstaub erzeugendem Steinmaterial (Stein, Beton u. ä.) muss unbedingt ein vorschriftsmäßiger **Atemschutz (E)** getragen werden.
- **Arbeitshandschuhe (F)** aus festem Leder gehören zur vorschriftsmäßigen Ausrüstung und sind beim Arbeiten mit dem Trennschleifer ständig zu tragen.

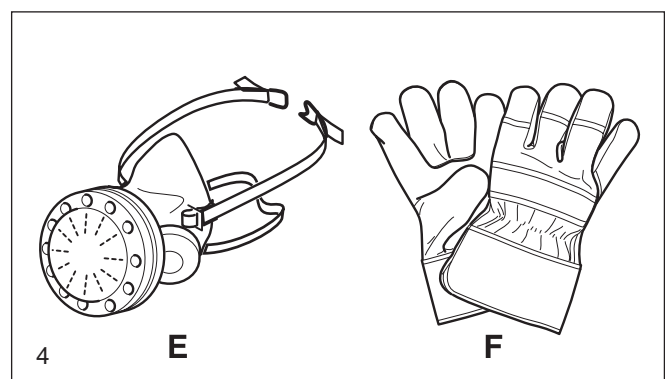
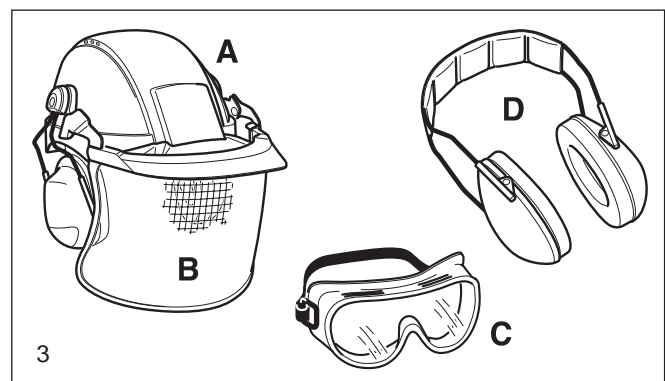
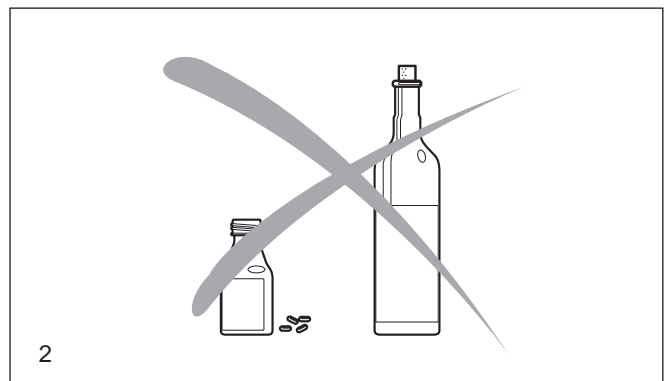
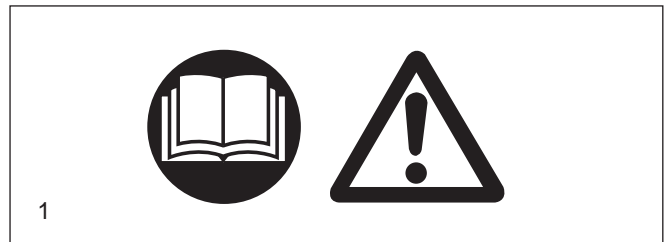

- Beim Arbeiten mit dem Trennschleifer sind **Sicherheitsschuhe** bzw. **Sicherheitsstiefel** (G) mit griffiger Sohle, Stahlkappe und ein Beinschutz zu tragen. Das Sicherheitsschuhwerk bietet Schutz vor Schnittverletzungen und gewährleistet einen sicheren Stand.
- Tragen Sie bei allen Arbeiten stets einen **Arbeitsanzug** (H) aus festem Material und ausreichender Flammenhemmung.

Betriebsstoffe / Tanken

- Vor dem Betanken einen sicheren und ebenen Platz aufsuchen. **Das Betanken auf einem Gerüst, einem Materialhaufen oder ähnlichem ist verboten!**
- Vor dem Betanken des Trennschleifers ist der Motor auszuschalten.
- Rauchen und jedes offene Feuer ist nicht zulässig (6).
- Vor dem Tanken die Maschine abkühlen lassen.
- Kraftstoffe können lösungsmittelähnliche Substanzen enthalten. Haut- und Augenkontakt mit Mineralölprodukten vermeiden. Beim Betanken Handschuhe tragen (nicht die Arbeitshandschuhe). Schutzkleidung öfter wechseln und reinigen. Kraftstoffdämpfe nicht einatmen. Das Einatmen von Kraftstoffdämpfen kann körperliche Schäden verursachen.
- Keinen Kraftstoff verschütten. Wenn Kraftstoff verschüttet wurde, Trennschleifer sofort säubern. Kraftstoff nicht mit Kleidung in Berührung bringen. Falls Kraftstoff an die Kleidung gelangt, Kleidung sofort wechseln.
- Darauf achten, dass kein Kraftstoff ins Erdreich gelangt (Umweltschutz). Geeignete Unterlage verwenden.
- Nicht in geschlossenen Räumen tanken. Kraftstoffdämpfe sammeln sich am Boden (Explosionsgefahr).
- Tankdeckel für Kraftstofftank gut verschließen.
- Zum Starten des Trennschleifers den Standort wechseln (mindestens 3 Meter entfernt vom Tankplatz) (7) jedoch nicht im verlängerten Schwenkbereich (Funkenflugrichtung) der Trennscheibe.
- Kraftstoffe sind nicht unbegrenzt lagerfähig. Nur soviel einkaufen, wie in absehbarer Zeit verbraucht werden soll.
- Beim Herstellen des richtigen Benzin-Öl-Mischungsverhältnisses immer zuerst Öl, und danach Benzin in den Mischbehälter einfüllen.
- Kraftstoff nur in zugelassenen und gekennzeichneten Kanistern transportieren und lagern.
- **Kraftstoff Kindern nicht zugänglich machen.**

Inbetriebnahme

- **Nicht allein arbeiten, für Notfälle muss jemand in der Nähe (Rufweite) sein.**
- Bei Trennschleifereinsatz in Wohngebieten die Lärmschutzvorschriften beachten.
- **Der Trennschleifer darf nicht in der Nähe brennbarer Materialien oder explosionsfähiger Gase eingesetzt werden. Es besteht die Gefahr der Funkenbildung.**
- Sicherstellen, dass Personen die sich weniger als 30 m vom Arbeitsplatz aufhalten (z. B. Hilfskräfte) eine Schutzausrüstung (siehe „Persönliche Schutzausrüstung“) tragen (8). Kinder oder weitere Personen müssen einen Mindestabstand von 30 m vom Arbeitsbereich des Trennschleifers einhalten. Achten Sie auch auf Tiere (9).
- **Vor Arbeitsbeginn Trennschleifer auf einwandfreie Funktion und vorschriftsmäßigen betriebssicheren Zustand prüfen!** Insbesondere Zustand der Trennscheibe (gerissene, beschädigte oder verbogene Trennscheiben sofort erneuern), richtig montierte Trennscheibe, eingestellte Schutzhaube, fest montierter Keilriemenschutz, korrekte Keilriemenspannung, Leichtgängigkeit des Gashebels und Funktion der Gashebelsperre, saubere und trockene Handgriffe, Funktion des Kombischalters (Start/Stop“ (I/O), Choke).
- Trennschleifer erst nach komplettem Zusammenbau und Prüfung in Betrieb nehmen. Grundsätzlich darf der Trennschleifer nur komplett montiert benutzt werden!

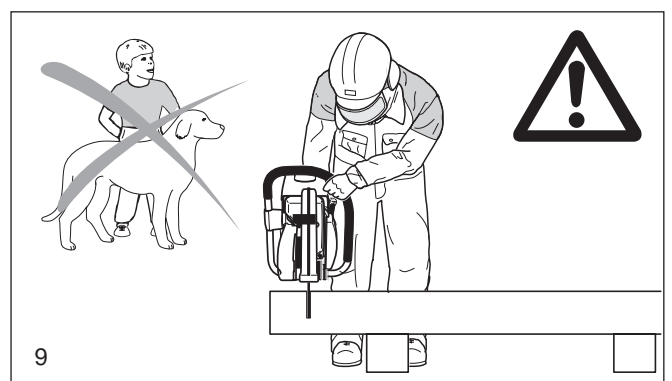
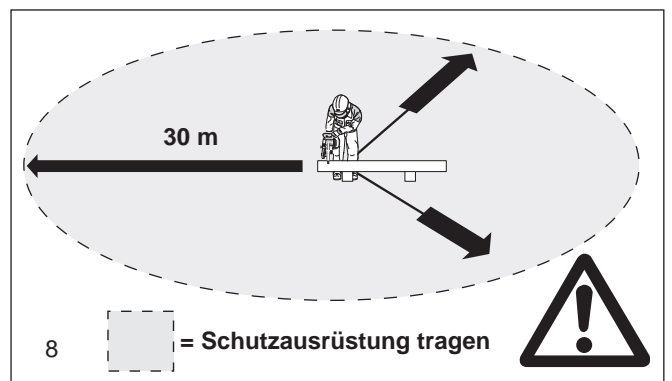
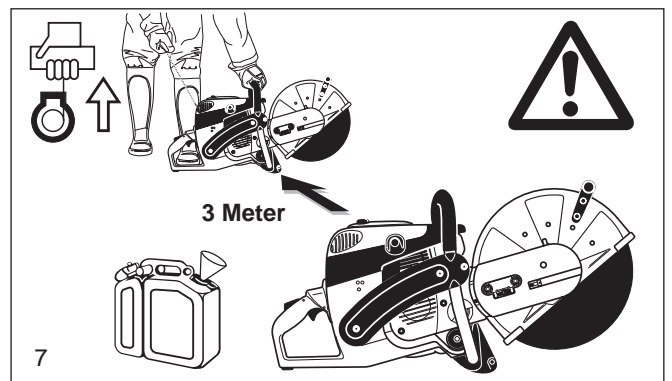
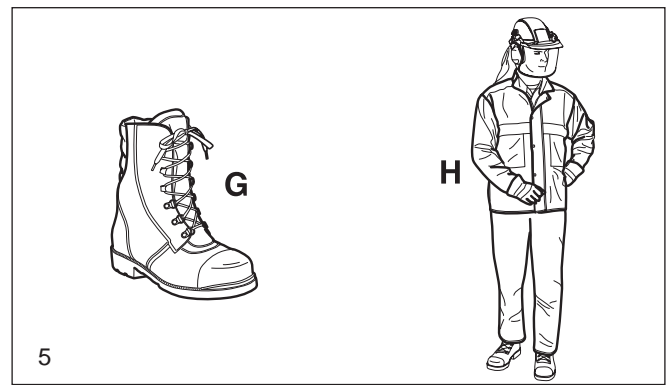

Trennscheiben

- Die Schutzhaube muss immer montiert sein. Trennscheibe nur bei ausgeschaltetem Motor wechseln!
- Es gibt zwei Arten von Trennscheiben:
 - für Metall (Warmschnitt)
 - für Beton (Kaltschnitt)

HINWEIS:

Bei Verwendung von Diamant-Trennscheiben unbedingt die angebrachte Drehrichtungsmarkierung beachten. Diamant-Trennscheiben eignen sich nicht zur Metallbearbeitung.

- Trennscheiben sind nur für radiale Belastung zum Schneiden ausgelegt. Es ist verboten, die Seitenflächen der Trennscheibe zum Schleifen zu benutzen, da Bruchgefahr (10)!

Achtung!

Der Richtungswechsel (Radien unter 5 m), seitlicher Druck oder das Kippen des Trennschleifers während des Trennvorganges ist verboten (11)!

- Trennscheiben dürfen nur zum Trennen der vorgesehenen Werkstoffe benutzt werden. Je nach Material (Metall oder Beton) muss der entsprechende Scheibentyp ausgewählt werden.
- Die Innenbohrung der Trennscheibe muss genau zur Welle passen. Eine größere Innenbohrung muss mit einem Adapterring ausgeglichen werden (im Zubehör erhältlich).
- Die Trennscheiben müssen für freihändiges Trennen mit 400 mm Scheibendurchmesser bis 3850 1/min bzw. 80 m/s, mit 350 mm Scheibendurchmesser bis 4370 1/min bzw. 80 m/s oder mit 300 mm Scheibendurchmesser bis 5100 1/min bzw. 80 m/s zugelassen sein. Es dürfen nur Trennscheiben verwendet werden, die der EN 12413, EN 13236 entsprechen.
- Die Trennscheibe muss völlig unbeschädigt sein (12).

Befestigungsschraube für Trennscheibe immer mit 30 Nm anziehen, da es sonst zum Verdrehen der Trennscheibe kommen kann.

- Vor dem Starten muss der Trennschleiferführer einen sicheren Stand einnehmen.
- Trennschleifer nur wie in der Betriebsanleitung beschrieben starten (13). Stets linken Fuß in den Handgriff setzen und Bügelgriff mit dem Daumen umfassen. Andere Starttechniken sind nicht zulässig.
- Beim Ingangsetzen ist die Maschine sicher abzustützen und festzuhalten. Die Trennscheibe muss dabei frei stehen.
- Eine neue Trennscheibe muss vor dem ersten Trennvorgang mindestens 60 Sekunden lang bei angegebener Höchstdrehzahl getestet werden, dabei darf sich kein Körperteil oder eine Person im verlängerten Schwenkbereich der Trennscheibe befinden.
- **Bei der Arbeit ist der Trennschleifer mit beiden Händen festzuhalten.** Die rechte Hand am hinteren Griff, linke Hand am Bügelgriff. Griffe mit Daumen fest umfassen.
- **ACHTUNG: Beim Loslassen des Gashebels läuft die Trennscheibe noch kurze Zeit nach (Nachlaufeffekt).**
- Auf sicheren Stand muss laufend geachtet werden.
- Der Trennschleifer ist so zu handhaben, dass Abgase nicht eingeatmet werden können. Nicht in geschlossenen Räumen oder in tiefen Gräben arbeiten (Vergiftungsgefahr).
- **Motor sofort ausschalten bei spürbaren Veränderungen im Geräteverhalten.**
- **Vor der Überprüfung der Keilriemenspannung, zum Nachspannen, zum Trennscheibenwechsel, zur Ummontage der Trennvorrichtung (Außen- bzw. Mittenposition) und zur Beseitigung von Störungen, muss der Motor ausgeschaltet werden (14).**
- Bei hörbarer oder fühlbarer Veränderung im Trennverhalten, sofort Motor ausschalten und die Trennscheibe überprüfen.
- In Arbeitspausen und nach Arbeitsende ist der Trennschleifer auszuschalten (14) und so abzustellen, dass die Trennscheibe frei steht und niemand gefährdet werden kann.
- Den heißgelaufenen Trennschleifer nicht ins trockene Gras oder auf brennbare Gegenstände stellen. Der Schalldämpfer strahlt enorme Hitze ab (Brandgefahr).
- **ACHTUNG:** Nach dem Nasstrennvorgang zuerst die Wasserberieselung abstellen und anschließend die Trennscheibe mindestens 30 Sekunden lang laufen lassen, damit das Wasser abgeschleudert wird und Korrosion verhindert wird.

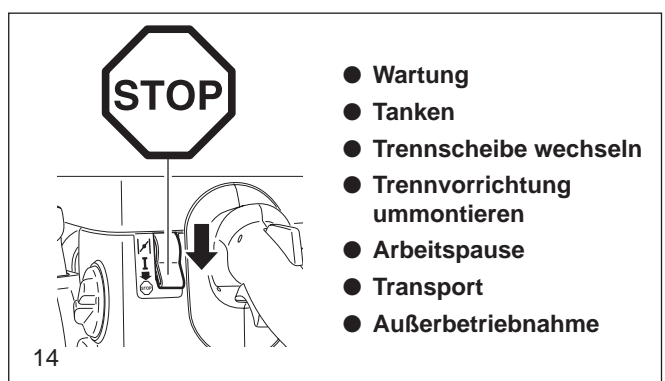
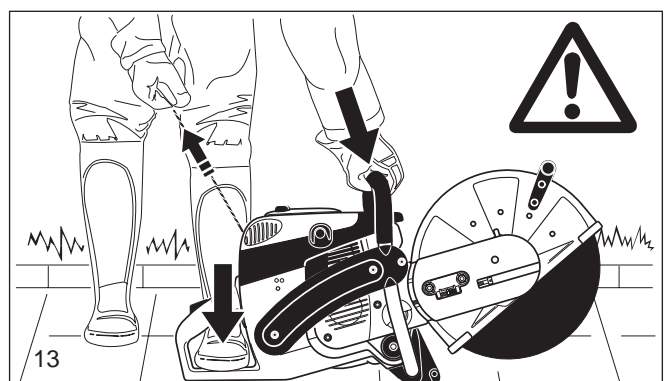
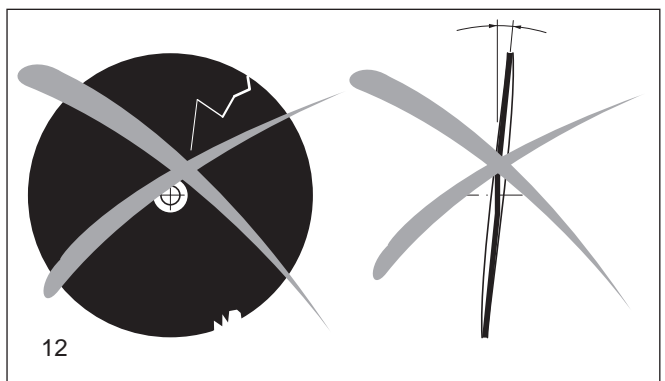
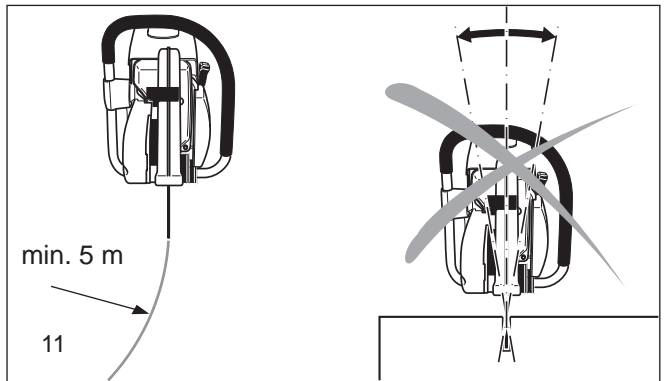
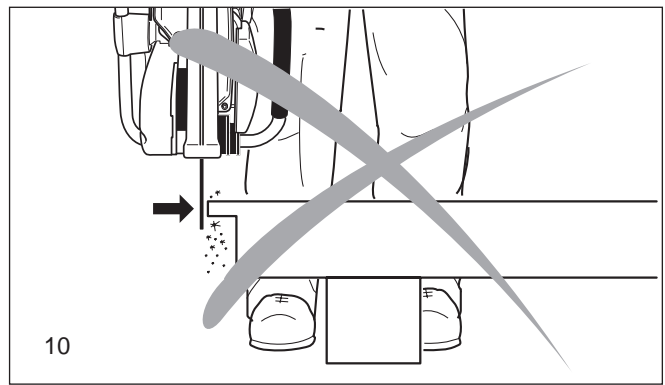

Rückschlag (Kickback) und Mitziehen

- Beim Arbeiten mit dem Trennschleifer kann es zum gefährlichen Rückschlag oder Mitziehen kommen.
- Der Rückschlag entsteht, wenn der obere Bereich der Trennscheibe zum Trennen benutzt wird (15).
- Der Trennschleifer wird dabei unkontrolliert, mit hoher Energie, in Richtung des Trennschleiferführers geschleudert bzw. beschleunigt (**Verletzungsgefahr!**).

Um Rückschlag zu vermeiden, ist folgendes zu beachten:

- Niemals mit dem in Bild 15 gekennzeichneten Bereich Trennen!
- Beim Einsetzen in bereits begonnene Schnittstellen ist erhöhte Vorsicht geboten!**
- Das Mitziehen entsteht, wenn sich die Schnittstelle verengt (Riß oder unter Spannung stehendes Werkstück).
- Der Trennschleifer wird dabei unkontrolliert, mit hoher Energie, nach vorne geschleudert bzw. beschleunigt (**Verletzungsgefahr!**).

Um ein Mitziehen zu vermeiden, ist folgendes zu beachten:

- Den Trennvorgang und das erneute Einsetzen in bereits begonnene Schnittstellen stets mit maximaler Drehzahl ausführen.
- Werkstück immer so abstützen, dass die Schnittstelle unter Zugspannung steht (16), damit die Trennscheibe beim weiteren Trennen nicht eingeklemmt wird.
- Bei Beginn des Trennvorganges, Trennscheibe stets behutsam zum Werkstück führen, nicht stoßartig Ansetzen.
- Nie mehrere Werkstücke auf einmal durchtrennen! Beim Trennen darauf achten, dass kein anderes Werkstück berührt wird.

Arbeitsverhalten und -technik

- Vor Arbeitsbeginn den Arbeitsbereich auf jegliche Gefährdung hin überprüfen (elektrische Kabel, entzündbare Stoffe). Arbeitsbereich deutlich Kennzeichnen (z.B. Warnschilder aufstellen oder Absperrungen anbringen).
- Trennschleifer im Betrieb mit festem Griff am vorderen und hinteren Handgriff halten. Trennschleifer nie unbeaufsichtigt laufen lassen!
- Trennschleifer möglichst mit hoher Drehzahl betreiben (siehe Seite „Technische Daten“).
- Nur bei guten Sicht- und Lichtverhältnissen arbeiten. Auf Glätte, Nässe, Eis und Schnee besonders achten (Rutschgefahr).
- Nie auf instabilen Untergründen arbeiten. Auf Hindernisse im Arbeitsbereich achten, Stolpergefahr! Auf sicheren Stand muss laufend geachtet werden.
- Nie über Schulterhöhe trennen (17).
- Nie auf Leitern stehend trennen (17).
- Nie mit dem Trennschleifer auf einem Gerüst Arbeiten durchführen.
- Nicht zu weit vorgebeugt arbeiten. Beim Absetzen bzw. Aufnehmen des Trennschleifers stets in die Knie gehen. Nicht bücken.
- Trennschleifer so führen, dass sich kein Körperteil im verlängerten Schwenkbereich der Trennscheibe befindet (18).
- Trennscheiben dürfen nur zum Trennen der vorgesehenen Werkstoffe benutzt werden.
- Trennschleifer nicht zum Abhebeln und Wegschaufeln beim Entfernen von Werkstückresten und sonstigen Gegenständen verwenden.

Achtung Verletzungsgefahr! Bereich des Schnittes vor dem Trennvorgang von Fremdkörpern wie Steinen, Nägeln usw. säubern. Fremdkörper können weggeschleudert werden und zu Verletzungen führen.

- Beim Ablängen von Werkstücken sichere Auflage verwenden und wenn nötig gegen Verrutschen sichern. Das Werkstück darf nicht mit dem Fuß oder von einer weiteren Person festgehalten werden.
- Runde Werkstücke sind unbedingt gegen Verdrehen im Schnitt zu sichern.
- Handgeführten Trennschleifer nur bei Bedarf mit Trennvorrichtung in Außenposition benutzen. Der Trennschleifer bei Trennvorrichtung in Mittenposition hat eine günstigere Schwerpunkt-lage, wodurch ein vorzeitiges Ermüden vermieden wird.

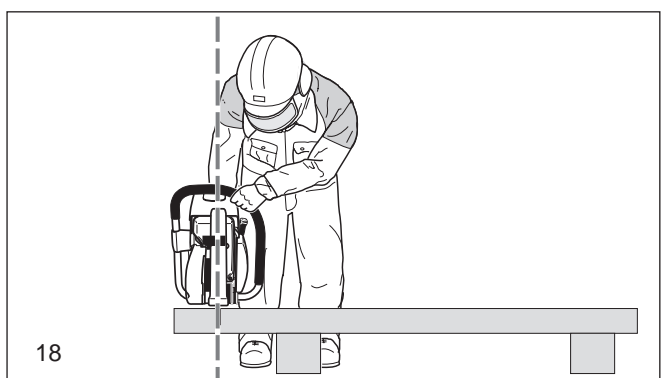
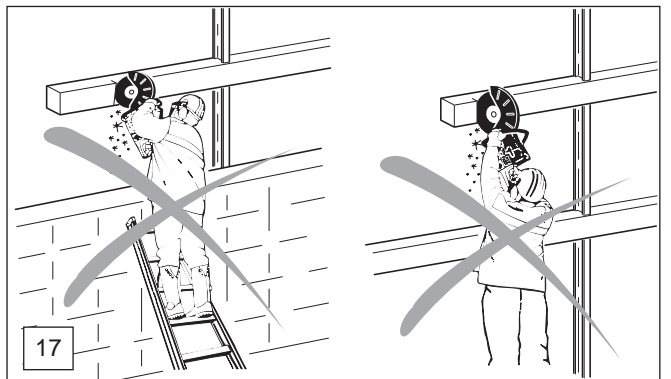
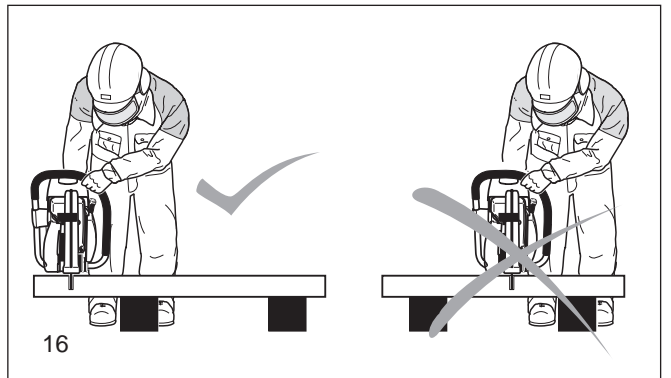

Beim Umgang mit Kunstharztrennscheiben ist folgendes stets zu beachten

ACHTUNG:

- Kunstharztrennscheiben haben die Eigenschaft Feuchtigkeit aufzunehmen. Durch die Aufnahme der Feuchtigkeit kommt es bei der schnellen Drehung der Trennscheibe zur Unwucht. Die Unwucht führt dann zum Bruch der Scheibe.
- Kunstharztrennscheiben dürfen nicht mit Wasser oder einer anderen Flüssigkeit gekühlt werden.
- Kunstharztrennscheiben nicht zu hoher Luftfeuchtigkeit oder dem Regen aussetzen!

Kunstharztrennscheiben nur bis zum Ende des Mindesthaltbarkeitszeitraums verwenden! Der Zeitraum (Quartal/Jahr) ist auf dem Aufnahmering der Trennscheibe eingepreßt.

BEISPIEL: 04 / 2019

Diese Trennscheibe kann bei sachgemäßem Gebrauch und bei sachgemäßer Lagerung bis einschließlich 4. Quartal 2019 benutzt werden.

Metalle trennen

ACHTUNG!

Vorschriftsmäßigen Atemschutz tragen!

Das Trennen von Stoffen, die Giftstoffe freisetzen können, darf nur nach Anmeldung und unter Aufsicht der zuständigen Behörden oder der beauftragten Person erfolgen.

VORSICHT!

Metalle werden durch die schnelle Drehung der Trennscheibe am Berührungspunkt erhitzt und geschmolzen. Die Schutzhaube so weit wie möglich nach unten schwenken (19), um den Funkenflug möglichst nach vorn, vom Bediener weg, zu lenken (erhöhte Brandgefahr!).

- Trennfuge bestimmen, kennzeichnen und Trennscheibe mit mittlerer Drehzahl ans Material heranbringen und erst wenn eine Führungsnut eingeschnitten ist, mit Vollgas und erhöhtem Druck weiterschneiden.
- Schnitt nur gerade und senkrecht führen und nicht verkanten, da sonst die Scheibe brechen kann.
- Einen sicheren und glatten Schnitt erreicht man am besten durch Ziehen bzw. Hin- und Herbewegen des Trennschleifers. Die Trennscheibe nicht in das Material „schieben“.
- Massive Rundstäbe am besten stufenweise trennen (20).
- Dünne Rohre kann man einfach mit sinkendem Schnitt trennen.
- Rohre mit großem Durchmesser wie Massivstäbe behandeln. Zur Vermeidung des Verkantens und zur besseren Kontrolle des Trennvorganges, Trennscheibe nicht zu tief in das Material einsinken lassen. Stets flach rundherum trennen.
- Verschlissene Trennscheiben mit geringem Durchmesser haben bei gleicher Drehzahl weniger Umfangsgeschwindigkeit und trennen deshalb schlechter.
- Doppel-T-Träger oder Winkelstahl in Schritten trennen, siehe Skizze 21.
- Bandstahl oder Stahlplatten trennt man wie Rohre; flach ziehend, mit langer Schnittfläche.
- Unter Spannung stehendes Material (abgestütztes oder eingemauertes Material) immer erst auf der Druckseite etwas einkerben und dann von der Zugseite her durchtrennen, damit die Trennscheibe nicht eingeklemmt wird. **Abzutrennendes Material gegen Herabfallen sichern!**

ACHTUNG:

Bei vermuteter Vorspannung, auf den Rückschlag des Materials gefaßt sein und vorher die eigene Rückweichmöglichkeit sichern.

Besondere Vorsicht ist auf Schrottplätzen, an Unfallorten oder bei ungeordneten Materialstapeln geboten. In Spannung liegendes, abrutschendes oder zerberstendes Material ist schlecht berechenbar. **Abzutrennendes Material gegen Herabfallen sichern!**

Sehr aufmerksam und nur mit einwandfreiem Gerät arbeiten. Unfallverhütungsvorschriften der zuständigen Berufsgenossenschaft und der Versicherung beachten.

Stein, Beton, Asbest oder Asphalt trennen

ACHTUNG!

Vorschriftsmäßigen Atemschutz tragen!

Das Trennen von Asbest oder Stoffen, die Giftstoffe freisetzen können, darf nur nach Anmeldung und unter Aufsicht der zuständigen Behörden oder der beauftragten Person erfolgen. Beim Schneiden von vorgespannten und armierten Betonpfählen muss man sich nach Anweisungen und Normen richten, die von den jeweiligen Behörden oder Bauteil-Erstellern gegeben werden. Das Durchtrennen der Armierungseisen muss in der vorschriftsmäßigen Reihenfolge und unter Berücksichtigung der zutreffenden Sicherheitsvorschriften ausgeführt werden.

HINWEIS:

Mörtelputz, Stein oder Beton verursachen beim Trennen sehr viel feinen Staub. Zur Verlängerung der Lebensdauer der Trenn-

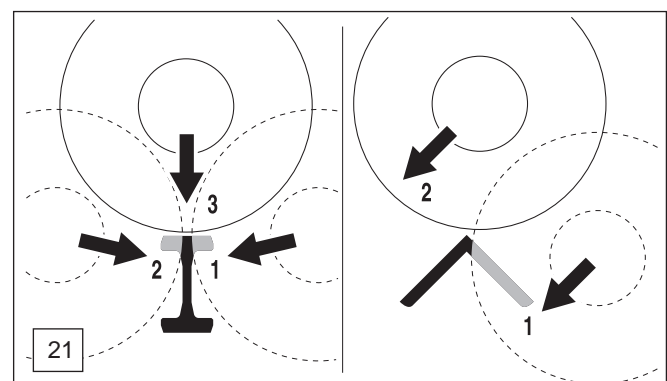
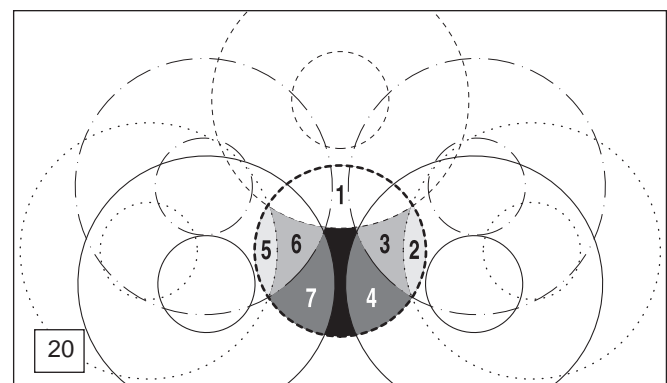
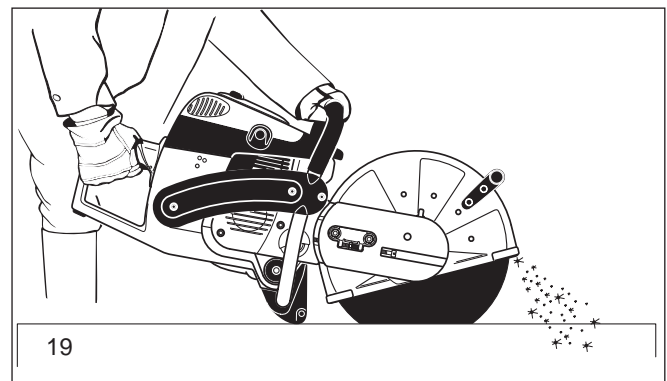

scheibe (Kühlung), zur besseren Sichtkontrolle und zur Vermeidung einer übermäßigen Staubeentwicklung ist das Nasstrennverfahren dem Trockentrennverfahren vorzuziehen. Dabei muss die Trennscheibe beidseitig gleichmäßig mit Wasser besprüht werden. Im DOLMAR-Programm finden Sie für jeden Einsatzzweck die richtige Ausrüstung für den Nasstrennschliff (siehe auch „SONDERZUBEHÖR“).

- Schnittbereich vor dem Trennvorgang von Fremdkörpern wie Steinen, Nägeln usw. säubern. **Achtung: Unbedingt auf Elektrokabel achten!**

Material wird durch die schnelle Drehung der Trennscheibe am Berührungspunkt herausgerissen und aus der Trennrille geschleudert. Die Schutzhaube so weit wie möglich nach unten schwenken (23), um die abgetrennten Werkstoffpartikel möglichst nach vorn, vom Bediener weg, zu lenken.

- Den Trennverlauf kennzeichnen und auf gesamter Länge mit Halbgas eine ca. 5 mm tiefe Rille schleifen, die den Trennschleifer beim anschließenden Trennvorgang exakt führt.

HINWEIS:

Bei langen geraden Schnitten empfiehlt sich die Verwendung des Führungswagens (24, siehe auch „SONDERZUBEHÖR“). Er ermöglicht eine einfache und gerade Führung des Trennschleifers bei wenig Kraftaufwand.

- Der Trennvorgang wird mit gleichmäßigen Hin- und Herbewegungen ausgeführt.
- Beim Einpassen von Steinplatten genügt das Anbringen einer flachen Rille (Vermeidung unnötiger Staubeentwicklung), um dann auf einer flachen Unterlage das überhängende Stück sauber abzuschlagen (25).

ACHTUNG!

Bei Ablängschnitten, Durchbrüchen, Aussparungen u.s.w. unbedingt die Schnitttrichtung und die Reihenfolge der auszuführenden Schnitte festlegen, um ein Einklemmen der Trennscheibe durch das herausgetrennte Teil zu verhindern oder Verletzungen durch herabfallende Teile zu vermeiden.

Transport und Lagerung

- **Beim Transport und bei einem Standortwechsel während der Arbeit ist der Trennschleifer auszuschalten (26).**
- **Niemals den Trennschleifer mit laufendem Motor bzw. laufender Trennscheibe tragen und transportieren!**
- Trennschleifer nur am Bügelgriff tragen. Die Trennscheibe zeigt nach hinten (26). Nicht mit dem Schalldämpfer in Berührung kommen (Verbrennungsgefahr).
- Beim Transport über eine größere Distanz Schubkarren oder Wagen benutzen.
- Beim Transport im Kfz. ist auf sicheren Stand des Trennschleifers zu achten, damit kein Kraftstoff auslaufen kann. Die Trennscheibe beim Transport im Kfz. stets abmontieren.
- Den Trennschleifer sicher in einem trockenen Raum lagern. Er darf nicht im Freien aufbewahrt werden. Die Trennscheibe stets abmontieren. Trennschleifer Kindern nicht zugänglich machen.
- **Vor einer längeren Lagerung und vor dem Versand des Trennschleifers unbedingt Kapitel „Periodische Wartungs- und Pflegehinweise“ befolgen. In jedem Fall den Kraftstofftank entleeren und den Vergaser leerfahren.**
- Bei der Lagerung von Trennscheiben besonders sorgfältig vorgehen:
 - Reinigen und gut trocknen. **ACHTUNG:** Kunstharztrennscheiben **NICHT** mit Wasser oder anderen Flüssigkeiten reinigen!
 - Stets flach liegend aufbewahren.
 - Feuchtigkeit, Frost, direkte Sonneneinstrahlung, hohe Temperaturen, bzw. Temperaturschwankungen müssen vermieden werden, da sonst Bruch- und Splittergefahr!
 - Vor dem erneuten Gebrauch von Kunstharztrennscheiben, muss der Mindesthaltbarkeitszeitraum beachtet werden (Prägung auf dem Aufnahmering - Quartal/Jahr). Bei Überschreitung des Mindesthaltbarkeitszeitraums, darf die Trennscheibe **NICHT** benutzt werden.
- **Neue oder gelagerte Trennscheiben vor Benutzung stets auf Beschädigung prüfen und vor dem ersten Trennvorgang mindestens 60 Sekunden lang bei angegebener Höchstdrehzahl testen, dabei darf sich kein Körperteil oder eine Person im verlängerten Schwenkbereich der Trennscheibe befinden.**

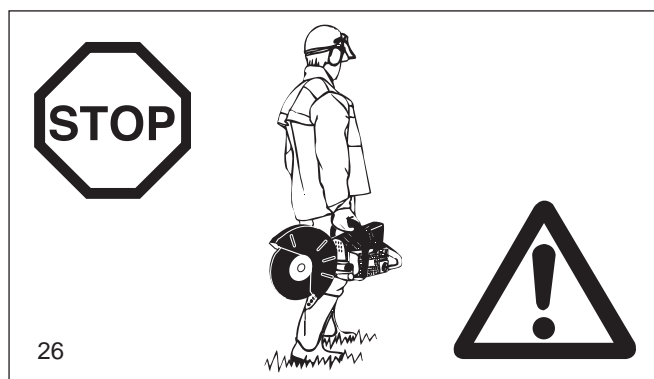
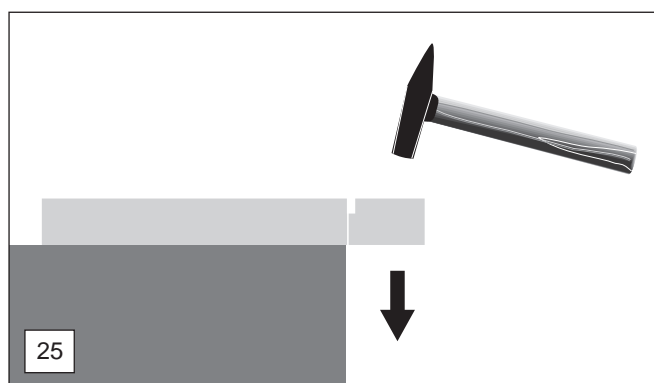
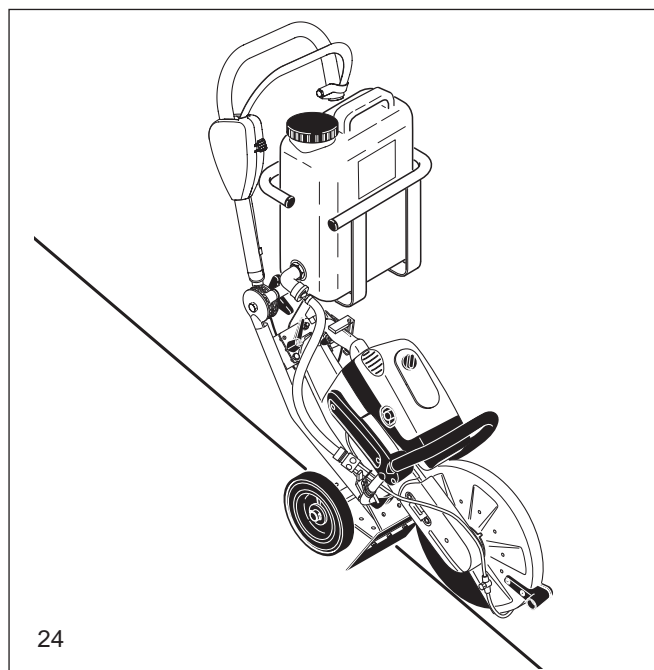
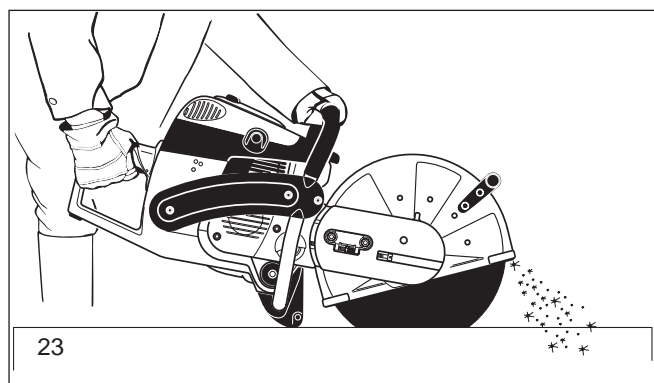

Instandhaltung

- **Bei allen Wartungsarbeiten Trennschleifer ausschalten (27) und Kerzenstecker ziehen!**
- Der betriebssichere Zustand des Trennschleifers ist jeweils vor Beginn der Arbeit zu prüfen. Auf vorschriftsmäßig montierte Trennscheibe ist besonders zu achten. Sicherstellen, dass die Trennscheibe unbeschädigt und für entsprechenden Einsatzzweck geeignet ist.
- Die Maschine ist lärm- und abgasarm zu betreiben. Hierbei ist auf korrekte Vergasereinstellung zu achten.
- Trennschleifer regelmäßig reinigen.
- Tankverschluss regelmäßig auf Dichtheit überprüfen.

Unfallverhütungsvorschriften der zuständigen Berufsgenossenschaft und der Versicherung beachten. Auf keinen Fall an dem Trennschleifer bauliche Veränderungen vornehmen! Sie gefährden hierdurch Ihre Sicherheit!

Wartungs- und Instandsetzungsarbeiten dürfen nur soweit ausgeführt werden, wie sie in dieser Betriebsanleitung beschrieben sind. Alle weiteren Arbeiten müssen vom DOLMAR Service übernommen werden.

Nur Original DOLMAR Ersatzteile und Zubehör verwenden.

Bei Verwendung von nicht Original DOLMAR Ersatzteilen, Zubehör und Trennscheiben ist mit erhöhter Unfallgefahr zu rechnen. Bei Unfällen oder Schäden mit nicht Original DOLMAR Trennscheiben oder Zubehör entfällt jegliche Haftung.

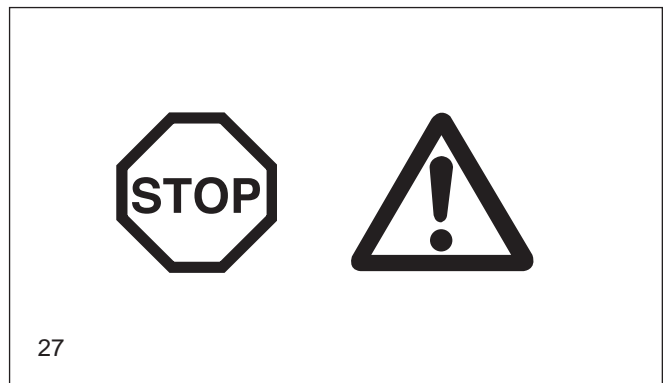

Erste Hilfe

Für einen eventuell eintretenden Unfall sollte immer ein Verbandskasten nach DIN 13164 am Arbeitsplatz vorhanden sein. Entnommenes Material sofort wieder auffüllen.

Wenn Sie Hilfe anfordern, geben Sie folgende Angaben:

- wo es geschah
- was geschah
- wieviele Verletzte
- welche Verletzungsart
- wer meldet!

Hinweis

Werden Personen mit Kreislaufstörungen zu oft Vibrationen ausgesetzt, kann es zu Schädigungen an Blutgefäßen oder des Nervensystems kommen.

Folgende Symptome können durch Vibrationen an Fingern, Händen oder Handgelenken auftreten: Einschlafen der Körperteile, Kitzeln, Schmerz, Stechen, Veränderung der Hautfarbe oder der Haut.

Werden diese Symptome festgestellt, suchen Sie einen Arzt auf.

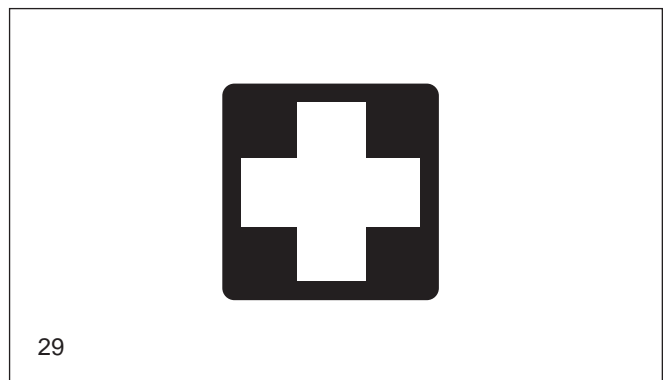

Entsorgung und Umweltschutz

Denken Sie an unsere Umwelt!

Entsorgen Sie abgenutzte oder defekte Trennscheiben entsprechend Ihrer örtlichen Müllvorschriften. Um vor Missbrauch zu schützen, müssen die nicht mehr verwendbaren Trennscheiben vor dem Entsorgen zerstört werden.

Wenn das Gerät einmal ausgedient hat, führen Sie es einer umweltgerechten Entsorgung/Wiederverwertung zu. Informieren Sie sich ggf. bei Ihrer örtlichen Verwaltung.

Technische Daten

		PC-7412	PC-7414
Hubraum	cm ³	73	
Bohrung	mm	50	
Hub	mm	37	
Max. Leistung / Nenndrehzahl	kW/1/min	3,8 / 9.150	
Max. Drehmoment	Nm	4,3	
Leerlaufdrehzahl	1/min	2.500	
Einkuppeldrehzahl	1/min	3.800	
Abregeldrehzahl	1/min	9.400 ± 145	
Spindelnenndrehzahl	1/min	4.300	
Schalldruckpegel L _{pA, eq} nach EN 19432 ^{1) 4) 6)}	dB(A)	99,6 / K _{pA} =2,5	
Schallleistungspegel L _{WA, eq} nach EN 19432 ^{6) 7)}	dB(A)	109,0 / K _{WA} =2,5	
Schwingbeschleunigung a _{hv, eq} nach EN 19432 ^{1) 6)}			
- Bügelgriff	m/s ²	7,0 / K=2	
- Handgriff	m/s ²	4,9 / K=2	
Vergaser (Membranvergaser)	Typ	WALBRO WJ-126 / WJ-131	
Zündanlage (mit Drehzahlbegrenzung)	Typ	elektronisch	
Zündkerze	Typ	NGK BPMR 7A / BOSCH WSR 6F / CHAMPION RCJ 6Y	
Elektrodenabstand	mm	0,5	
Kraftstoffverbrauch bei max. Leistung nach ISO 8893	kg/h	1,7	
Spez. Verbrauch bei max. Leistung nach ISO 8893	g/kWh	450	
Kraftstofftank-Inhalt	cm ³	1.100	
Mischungsverhältnis (Kraftstoff/2-Takt-Öl)			
- bei Verwendung von DOLMAR EXTRA-Hochleistungsöl		50:1	
- bei Verwendung von DOLMAR-Öl		50:1	
- bei Verwendung anderer Öle (Qualitätsstufe JASO FC oder ISO EGD)		50:1	
Trennscheibe für max. 80 m/s ²⁾	mm	300 / 20,0 / 5 ³⁾	350 / 20,0 / 5 ³⁾
Trennscheibe für max. 80 m/s ^{2) 5)}	mm	---	350 / 25,4 / 5 ³⁾
Spindeldurchmesser	mm	20,0	20,0 (25,4) ⁵⁾
Trennschleifergewicht (Tank leer, ohne Trennscheibe)	kg	9,8	10

		PC-8216	
Hubraum	cm ³	81	
Bohrung	mm	52	
Hub	mm	38	
Max. Leistung / Nenndrehzahl	kW/1/min	4,2 / 9.150	
Max. Drehmoment	Nm	5,0	
Leerlaufdrehzahl	1/min	2.500	
Einkuppeldrehzahl	1/min	3.800	
Abregeldrehzahl	1/min	9.350 ± 145	
Spindelnenndrehzahl	1/min	3.820	
Schalldruckpegel L _{pA, eq} nach EN 19432 ^{1) 4) 6)}	dB(A)	100,3 / K _{pA} =2,5	
Schallleistungspegel L _{WA, eq} nach EN 19432 ^{6) 7)}	dB(A)	109,6 / K _{WA} =2,5	
Schwingbeschleunigung a _{hv, eq} nach EN 19432 ^{1) 6)}			
- Bügelgriff	m/s ²	7,8 / K=2	
- Handgriff	m/s ²	6,1 / K=2	
Vergaser (Membranvergaser)	Typ	WALBRO WJ-126 / WJ-131	
Zündanlage (mit Drehzahlbegrenzung)	Typ	elektronisch	
Zündkerze	Typ	NGK BPMR 7A / BOSCH WSR 6F / CHAMPION RCJ 6Y	
Elektrodenabstand	mm	0,5	
Kraftstoffverbrauch bei max. Leistung nach ISO 8893	kg/h	1,85	
Spez. Verbrauch bei max. Leistung nach ISO 8893	g/kWh	450	
Kraftstofftank-Inhalt	cm ³	1.100	
Mischungsverhältnis (Kraftstoff/2-Takt-Öl)			
- bei Verwendung von DOLMAR EXTRA-Hochleistungsöl		50:1	
- bei Verwendung von DOLMAR-Öl		50:1	
- bei Verwendung anderer Öle (Qualitätsstufe JASO FC oder ISO EGD)		50:1	
Trennscheibe für max. 80 m/s ²⁾	mm	400 / 20,0 / 5 ³⁾	400 / 20,0 / 5 ³⁾
Trennscheibe für max. 80 m/s ^{2) 5)}	mm	400 / 25,4 / 5 ³⁾	400 / 25,4 / 5 ³⁾
Spindeldurchmesser	mm	20,0 (25,4) ⁵⁾	20,0 (25,4) ⁵⁾
Trennschleifergewicht (Tank leer, ohne Trennscheibe)	kg	10,6	

¹⁾ Daten berücksichtigen die Betriebszustände Leerlauf und Nenndrehzahl im Verhältnis 1/7 zu 6/7.

²⁾ Umfangsgeschwindigkeit bei max. Drehzahl. ³⁾ Außendurchmesser / Aufnahmebohrung / max. Stärke. ⁴⁾ Am Arbeitsplatz (Bedienerohr).

⁵⁾ Länderspezifisch. ⁶⁾ Unsicherheit (K=). ⁷⁾ Daten berücksichtigen den Betriebszustand Nenndrehzahl.

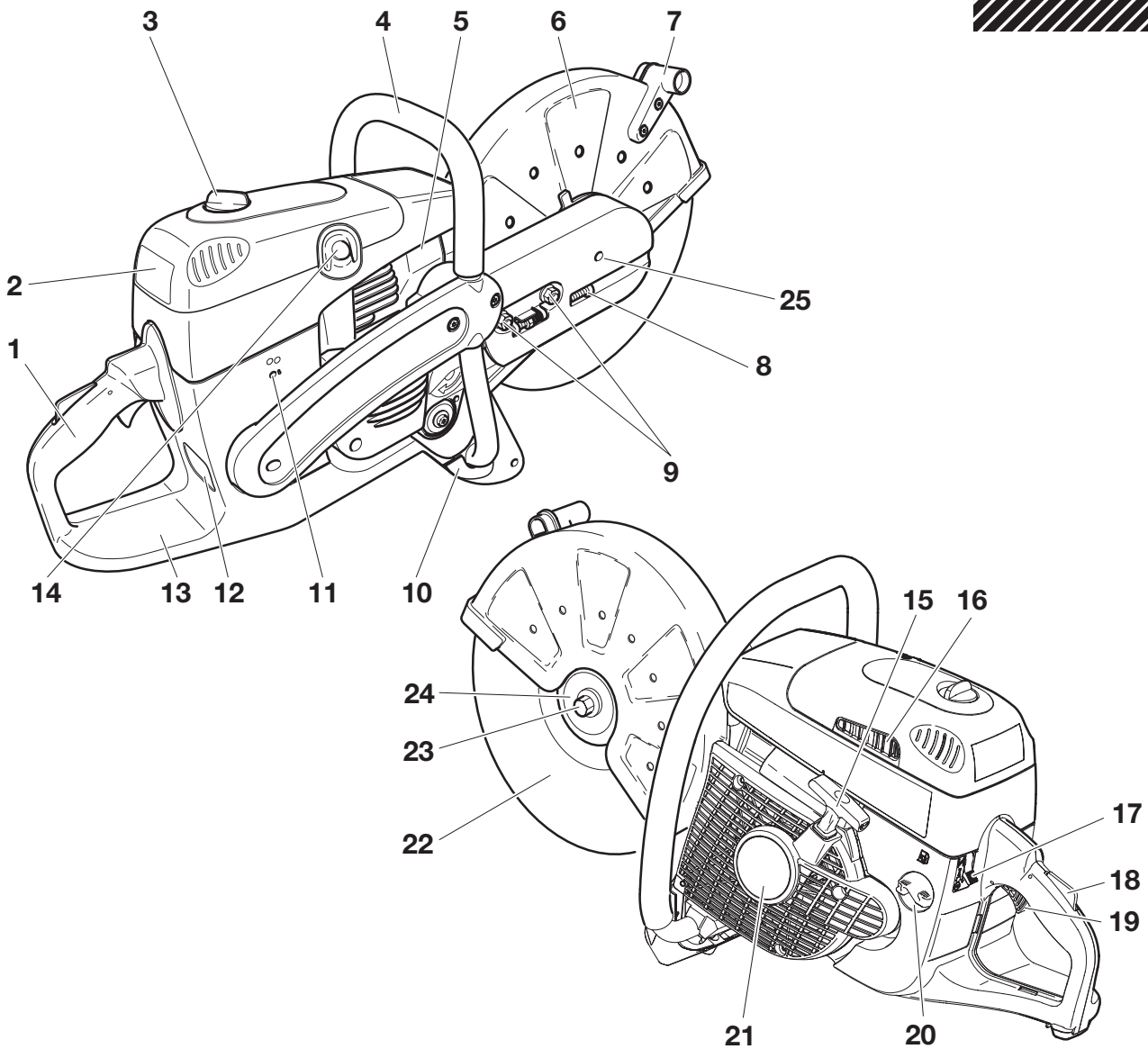

- | | | | |
|----|---|----|--|
| 1 | Handgriff | 14 | Dekompressionsventil |
| 2 | Filterdeckel für Luftfilter und Zündkerzenstecker | 15 | Startergriff |
| 3 | Deckelverriegelung | 16 | Luft-Ansaugöffnung |
| 4 | Bügelgriff | 17 | Kombischalter „Choke/Start/Stop (I/O)“ |
| 5 | Schalldämpfer | 18 | Sicherheits-Sperrtaste |
| 6 | Schutzhaube | 19 | Gashebel |
| 7 | Griff | 20 | Tankdeckel (Kraftstoff) |
| 8 | Einstellschraube für Keilriemenspannung | 21 | Startergehäuse mit Startvorrichtung |
| 9 | Befestigungsmuttern | 22 | Trennscheibe |
| 10 | Standfuß | 23 | Trennscheiben-Befestigungsschraube |
| 11 | Öffnung für Vergasereinstellung | 24 | Spannscheibe |
| 12 | Typenschild | 25 | Gegenhaltöffnung |
| 13 | Tank mit Handschutz | | |



INBETRIEBNAHME

ACHTUNG:

Bei allen Arbeiten am Trennschleifer **unbedingt Motor ausschalten**, Kerzenstecker ziehen und **Schutzhandschuhe tragen!**

ACHTUNG:

Trennschleifer darf erst nach **komplettem Zusammenbau und Prüfung** gestartet werden!

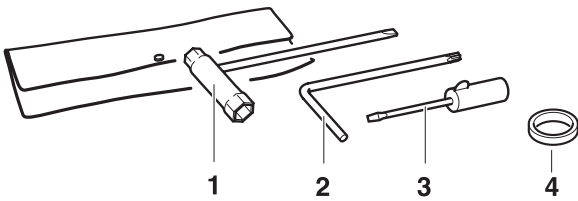

Verwenden Sie für die folgenden Arbeiten das im Lieferumfang enthaltene Montagewerkzeug:

1. Kombischlüssel SW 13/19
2. Winkelschraubendreher
3. Schraubendreher (für Vergasereinstellung)
4. Adapterring (nicht generell im Lieferumfang)

Trennschleifer auf einen stabilen Untergrund setzen und folgende Schritte für die Montage der Trennscheibe durchführen:

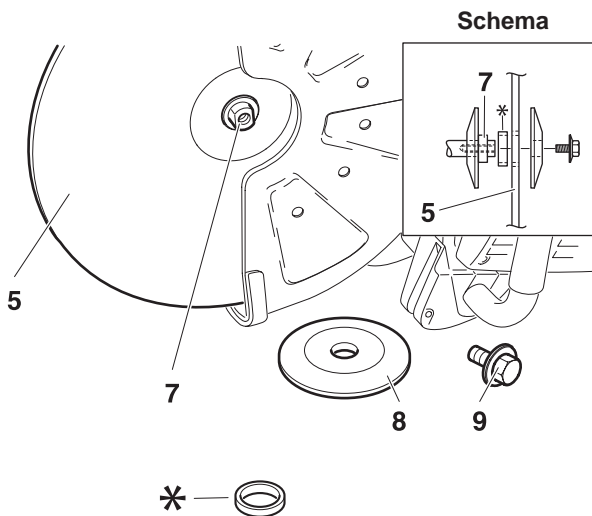

Trennscheibe montieren

Trennscheibe auf **Beschädigung prüfen**, siehe **SICHERHEITSHINWEISE** Seite 6.



Schraube (9) abschrauben und Spannscheibe (8) abnehmen. Trennscheibe (5) auf die Welle (7) setzen.

ACHTUNG: Die Innenbohrung der Trennscheibe muss genau zur Welle passen. Eine größere Innenbohrung muss mit einem Adapterring (*) ausgeglichen werden. **Nichtbeachtung kann zu lebensgefährlichen Verletzungen führen!**



Auf **Drehrichtung der Trennscheibe** achten, wenn **Kennzeichnung auf der Trennscheibe**.

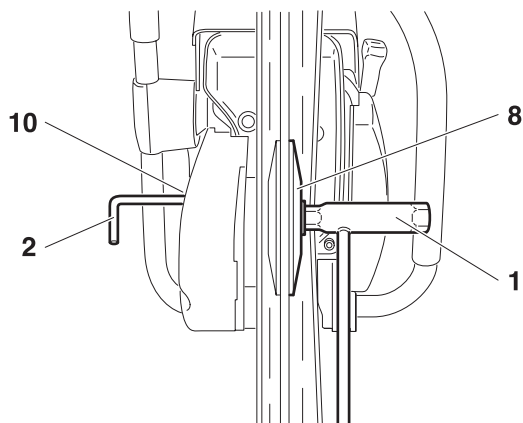

Spannscheibe (8) auf die Welle setzen, Schraube (9) mit hineinschrauben und von Hand anziehen.

Trennscheibe langsam drehen, bis in der Abdeckung des Schneidvorsatzes (10) die Arretierbohrung der Keilriemenscheibe zu sehen ist.

Winkelschraubendreher (2) ganz hineindrücken. Die Welle ist blockiert.

Schraube mit dem Kombischlüssel (1) fest anziehen.

HINWEIS: Schraube fest anziehen (30 ± 2 Nm), da es sonst beim Trennen zum Verdrehen der Trennscheibe kommen kann.

Keilriemen spannen / Spannung prüfen

ACHTUNG:

Eine exakte Keilriemenspannung ist zur Erzielung maximaler Schnittleistung bei optimalem Kraftstoffverbrauch unbedingt erforderlich. Eine falsche Keilriemenspannung führt zu vorzeitigem Verschleiß an Keilriemen und Keilriemenscheiben oder zu Schäden am Kupplungslager.

Bei einem neuen Gerät und nach Austausch des Keilriemens, nach erster Betriebsstunde Keilriemen nachspannen!



HINWEIS: Zum Spannen des Keilriemens und zur Prüfung der Spannung müssen die beiden Befestigungsmuttern (11) gelöst werden.

Zur Erhöhung der Spannung die Spanschraube (12) rechts herum (im Uhrzeigersinn) mit dem im Lieferumfang enthaltenen Kombischlüssel drehen.

Der Keilriemen ist korrekt eingestellt, wenn die Mutter (13) mittig zur Markierung (14) steht.

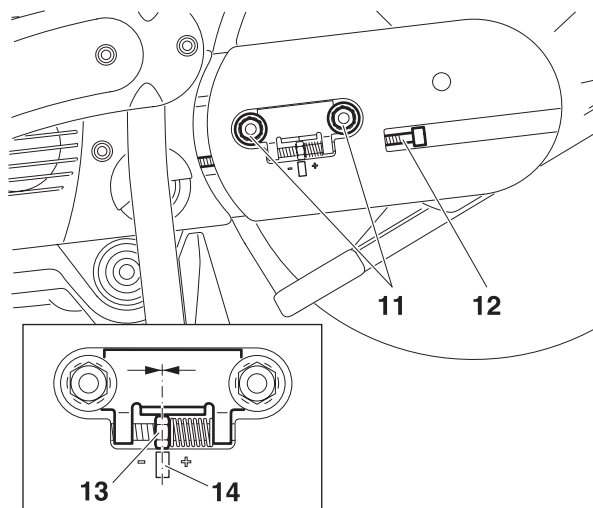

ACHTUNG:

Nach dem Spannen / Prüfen, Befestigungsmuttern (11) unbedingt fest anziehen (30 ± 2 Nm).

Betriebsstoffe

ACHTUNG:

Das Gerät wird mit Mineralölprodukten (Benzin und Öl) betrieben!

Beim Umgang mit Benzin ist erhöhte Aufmerksamkeit geboten.

Rauchen und jedes offene Feuer ist verboten (Explosionsgefahr).





Kraftstoffgemisch

Der Motor dieses Gerätes ist ein luftgekühlter Hochleistungs-Zweitaktmotor. Dieser wird mit einem Gemisch aus Kraftstoff und Zweitakt-Motoröl betrieben.

Die Auslegung des Motors erfolgte mit bleifreiem Normalbenzin mit einer Mindestoktanzahl von 91 ROZ. Sollte entsprechender Kraftstoff nicht zur Verfügung stehen, ist auch die Verwendung von Kraftstoff mit höherer Oktanzahl möglich. Dadurch entstehen am Motor keine Schäden.

Für einen optimalen Motorbetrieb sowie zum Schutz von Gesundheit und Umwelt stets bleifreien Kraftstoff verwenden!

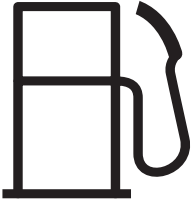
Zur Schmierung des Motors wird synthetisches Zweitakt-Motoröl für luftgekühlte Zweitaktmotoren (Qualitätsstufe JASO FC oder ISO EGD) verwendet, das dem Kraftstoff beigemischt wird. Werkseitig wurde der Motor auf das DOLMAR EXTRA-Hochleistungs-Zweitaktöl mit einem umweltschonenden Mischungsverhältnis von 50:1 ausgelegt. Dadurch wird eine lange Lebensdauer und zuverlässiger, raucharmer Betrieb des Motors gewährleistet.

Kraftstoff	50:1	50:1
		
1000 ml (1 Liter)	20 ml	20 ml
5000 ml (5 Liter)	100 ml	100 ml
10000 ml (10 Liter)	200 ml	200 ml

Herstellung des richtigen Mischungsverhältnisses:

- 50:1** Bei Verwendung von DOLMAR EXTRA-Hochleistungs-Zweitaktöl, d.h. 50 Teile Kraftstoff mit einem Teil Öl mischen.
- 50:1** Bei Verwendung von DOLMAR Hochleistungs-Zweitaktöl, d.h. 50 Teile Kraftstoff mit einem Teil Öl mischen.
- 50:1** Bei Verwendung von anderen synthetischen Zweitakt-Motorölen (Qualitätsstufe JASO FC oder ISO EGD), d.h. 50 Teile Kraftstoff mit einem Teil Öl mischen.

DOLMAR EXTRA-Hochleistungs-Zweitakt-Motoröl ist in folgender Verpackungsgröße lieferbar:

100 ml Best.-Nr. 980 008 104

1 l Best.-Nr. 980 008 103

DOLMAR Hochleistungs-Zweitakt-Motoröl ist je nach Verbrauch in folgenden Verpackungsgrößen lieferbar:

100 ml Best.-Nr. 980 008 106

1 l Best.-Nr. 980 008 112

5 l Best.-Nr. 980 008 118

HINWEIS: Zur Herstellung des Kraftstoff-Öl-Gemisches stets das vorgesehene Ölvolumen im halben Kraftstoffvolumen vormischen und anschließend das restliche Kraftstoffvolumen zugeben. Vor dem Einfüllen des Gemisches in das Gerät, fertiges Gemisch gut durchschütteln.

Achtung: Verschluss des Kraftstoffbehälters vorsichtig öffnen, da sich Druck aufbauen kann!

Es ist nicht sinnvoll, aus einem übertriebenen Sicherheitsbewußtsein den Ölanteil im Zweitakt-Gemisch über das angegebene Mischungsverhältnis hinaus zu vergrößern, da dadurch vermehrt Verbrennungsrückstände entstehen, die die Umwelt belasten und den Abgaskanal im Zylinder sowie den Schalldämpfer zusetzen. Ferner steigt der Kraftstoffverbrauch und die Leistung verringert sich.

Kraftstofflagerung

Kraftstoffe sind nur begrenzt lagerfähig. Kraftstoff und Kraftstoffgemische altern durch Verdunstung besonders unter dem Einfluß hoher Temperaturen. Überlagerter Kraftstoff und Kraftstoffgemische können so zu Startproblemen und Motorschäden führen. Nur soviel Kraftstoff einkaufen, wie in einigen Monaten verbraucht werden soll. Bei höheren Temperaturen angemischten Kraftstoff in 6-8 Wochen verbrauchen.

Kraftstoff nur in zugelassenen Behältern trocken, kühl und sicher lagern!



HAUT- UND AUGENKONTAKT VERMEIDEN!

Mineralölprodukte, auch Öle, entfetten die Haut. Bei wiederholtem und längerem Kontakt trocknet die Haut aus. Folgen können verschiedene Hauterkrankungen sein. Außerdem sind allergische Reaktionen bekannt.

Augenkontakt mit Öl führt zu Reizungen. Bei Augenkontakt sofort das betroffene Auge mit klarem Wasser spülen.

Bei anhaltender Reizung sofort einen Arzt aufsuchen!

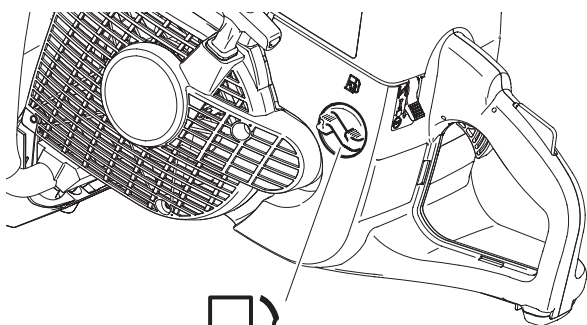

Kraftstoffgemisch

Tanken

ACHTUNG:

UNBEDINGT SICHERHEITSHINWEISE BEACHTEN!

Der Umgang mit Kraftstoffen erfordert vorsichtige und umsichtige Handlungsweise.

Nur bei ausgeschaltetem und abgekühltem Motor!

Umgebung des Einfüllbereiches gut säubern, damit kein Schmutz in den Tank gerät.

Maschine auf ebenem Untergrund auf die Seite legen.

Tankdeckel abschrauben und Kraftstoffgemisch einfüllen. Vorsichtig einfüllen, um kein Kraftstoffgemisch zu verschütten.

Tankdeckel wieder handfest aufschrauben.

Tankdeckel und Umgebung nach dem Tanken säubern! Gerät niemals am Betankungsort starten oder betreiben!

Falls Kraftstoff an die Kleidung gelangt, Kleidung sofort wechseln.

Motor starten



erforderlich

Das Modell ist mit einem halbautomatischen Dekompressionsventil (1) zur Starterleichterung ausgerüstet. Durch Drücken der Gummiabdeckung, bis zum spürbaren Einrasten, wird das dahinterliegende Dekompressionsventil hineingedrückt. Dadurch verringert sich die Verdichtungsarbeit, so dass der Motor schon mit geringem Kraftaufwand am Starterseil auf seine Startdrehzahl beschleunigt wird.

Durch den hohen Druckanstieg im Brennraum, infolge der ersten Zündungen, wird das Dekompressionsventil automatisch geschlossen.

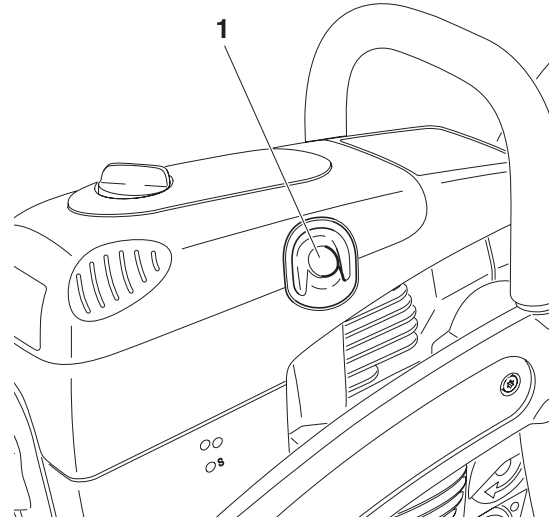

ACHTUNG:

Unbedingt **SICHERHEITSHINWEISE** auf Seite 4 und 5 beachten.

Trennschleifer darf erst nach komplettem Zusammenbau und Prüfung gestartet werden!

Mindestens 3 Meter vom Tankplatz entfernen!

Sicheren Stand einnehmen und Trennschleifer so auf den Boden stellen, dass die Trennvorrichtung frei steht.

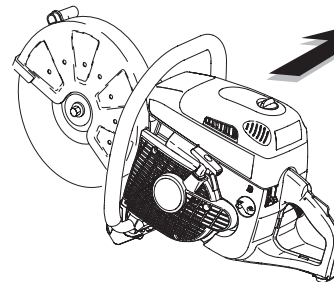

3 Meter



Schutzhaube (3) gemäß Einsatzzweck in optimale Position bringen (siehe Abbildung).

Griff (2) anfassen, Schutzhaube (3) kann innerhalb der Anschläge in beide Pfeilrichtungen geschwenkt werden.

Achtung:

Unbedingt darauf achten, dass die gerade Außenkante des Anschlagbleches (4) und die Kante der Schutzhaube parallel sind (siehe Pfeile).

Ist dies nicht der Fall, bitte Fachwerkstatt aufsuchen.

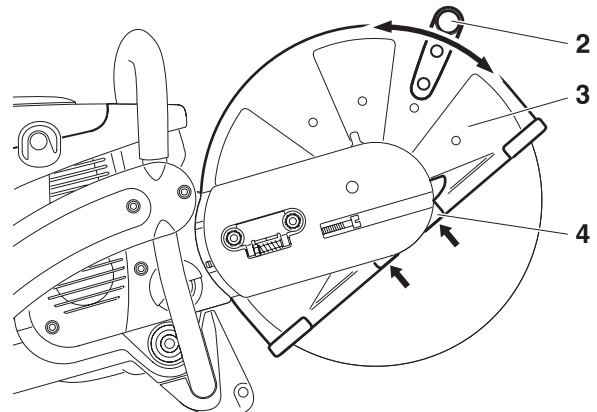

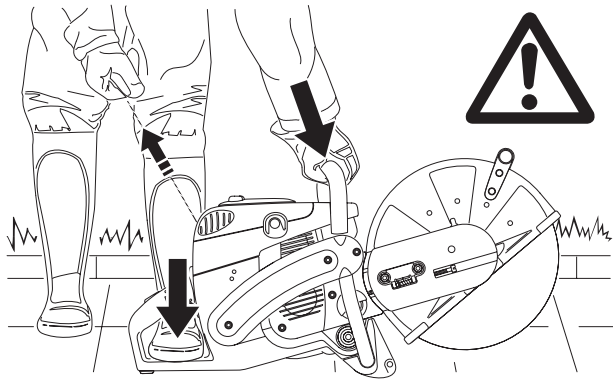

Kaltstart

Bügelgriff fest mit einer Hand umfassen und Trennschleifer auf den Boden drücken.

Die linke Fußspitze in den hinteren Handschutz stellen.

Kombischalter (6) nach oben drücken (Choke-Position). Hierbei wird gleichzeitig die Halbgasarretierung betätigt.

HINWEIS: Ist der Trennschleifer am Führungswagen montiert, seitlichen Gashebel am Führungswagen nicht betätigen!

Starterseil langsam bis zum spürbaren Widerstand herausziehen (der Kolben steht vor dem oberen Totpunkt).

Dekompressionsventil (5) hineindrücken.

Schnell und kräftig am Starterseil ziehen, bis erste hörbare Zündung erfolgt (maximal aber nur 3-5 mal ziehen).

Achtung: Starterseil nicht mehr als ca. 50 cm herausziehen und nur langsam von Hand zurückführen.

Dekompressionsventil (5) hineindrücken.

Kombischalter (6) in mittlere Position „I“ drücken. Erneut schnell und kräftig am Starterseil ziehen.

Sobald der Motor läuft, Handgriff umfassen (Sicherheits-Sperrtaste (8) wird durch die Handfläche betätigt) und Gashebel (9) antippen. Die Halbgasarretierung wird aufgehoben und der Motor läuft im Leerlauf.

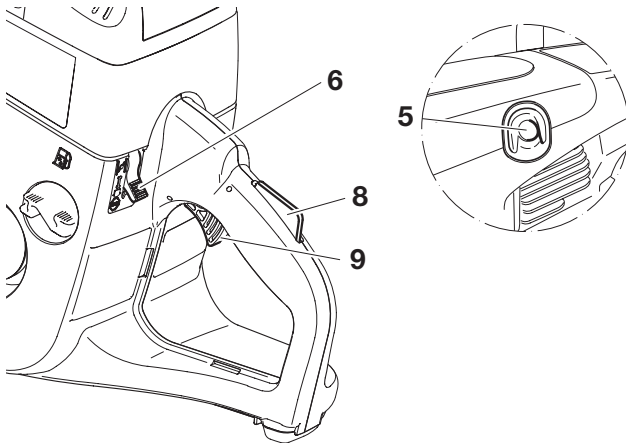

Kaltstart (Choke)

Warmstart

Motor ausschalten

Warmstart:

Wie unter Kaltstart beschrieben, jedoch vor dem Start Kombischalter (6) nach oben drücken (Choke-Position) und gleich wieder in in mittlere Position „I“ drücken, um nur die Halbgasarretierung zu aktivieren.

Wenn der Motor nach 2 bis 3 maligem Ziehen nicht läuft, kompletten Startvorgang, wie unter Kaltstart beschrieben, wiederholen.

Bei Warmstart den Kombischalter (6) nicht in Choke-Position stellen!

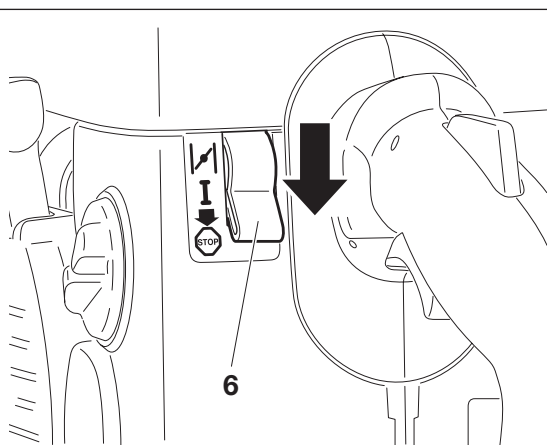

Motor ausschalten

Kombischalter (6) in Position  nach unten drücken.

Vergaser einstellen



HINWEIS: Die Trennschleifer sind mit einer drehzahlbegrenzenden Elektronikzündung ausgerüstet.

Die Leerlaufdrehzahl ist werksseitig auf ca. 2.500 1/min eingestellt, jedoch kann der Einlaufvorgang einer neuen Maschine ein geringfügiges Nachregulieren der Leerlaufdrehzahl erfordern.

Veränderungen an den Einstellschrauben (L) und (H) dürfen nur von einer DOLMAR Fachwerkstatt durchgeführt werden! Aus diesem Grund sind die Bohrungen der beiden Einstellschrauben verschlossen.

Folgende Arbeitsschritte sind für eine korrekte Einstellung der Leerlaufdrehzahl notwendig:

Motor starten und warm fahren (ca. 3 - 5 Minuten)

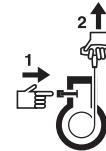

Vergasereinstellung mit dem im Lieferumfang enthaltenen Schraubendreher (1) vornehmen. Er besitzt eine angegossene Nase, die als Einstellhilfe dient.

Leerlaufdrehzahl nachregulieren

Falls sich die Trennscheibe bei laufendem Motor mitdreht, die Drosselklappenanschlagschraube (2) herausdrehen, bis die Trennscheibe nicht mehr mitdreht. Wenn der Motor im Leerlauf stehen bleibt, die Schraube wieder etwas hineindrehen.

Motor ausschalten

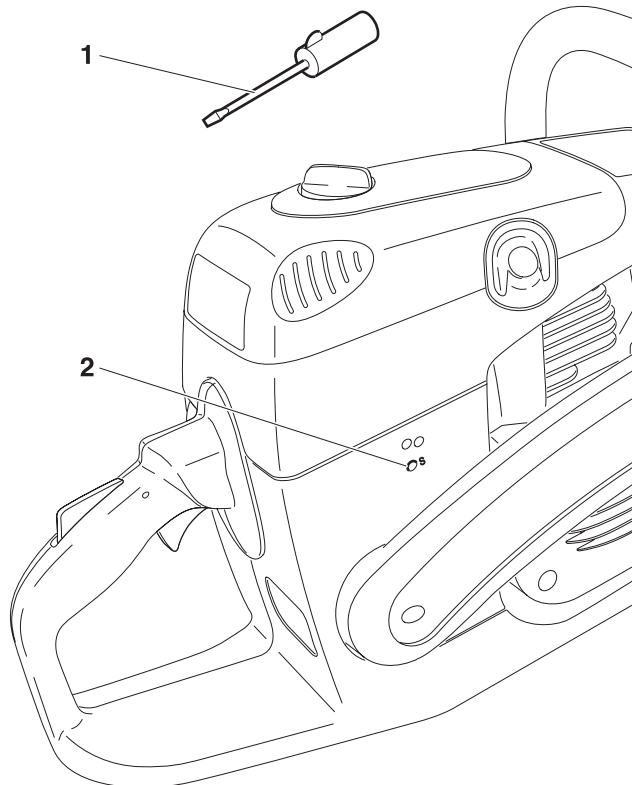

WARTUNGSARBEITEN



ACHTUNG:

Bei allen Arbeiten am Trennschleifer unbedingt Motor ausschalten, Trennscheibe abnehmen, Kerzenstecker ziehen und Schutzhandschuhe tragen!

ACHTUNG:

Trennschleifer darf erst nach komplettem Zusammenbau und Prüfung gestartet werden!

DOLMAR



SERVICE

HINWEIS:

Da viele Teile, die in dieser Betriebsanleitung nicht behandelt werden, zum Teil wichtige Sicherheitseinrichtungen sind und wie jedes Teil auch einem gewissen Verschleiß unterliegen, muss eine regelmäßige Überprüfung und Wartung zu Ihrem eigenen Schutz von einer DOLMAR-Fachwerkstatt ausgeführt werden.

ACHTUNG:



Falls es zu einem Bruch der Trennscheibe während des Trennvorganges kommt, muss das Gerät vor der erneuten Inbetriebnahme durch eine DOLMAR-Fachwerkstatt gewartet werden!

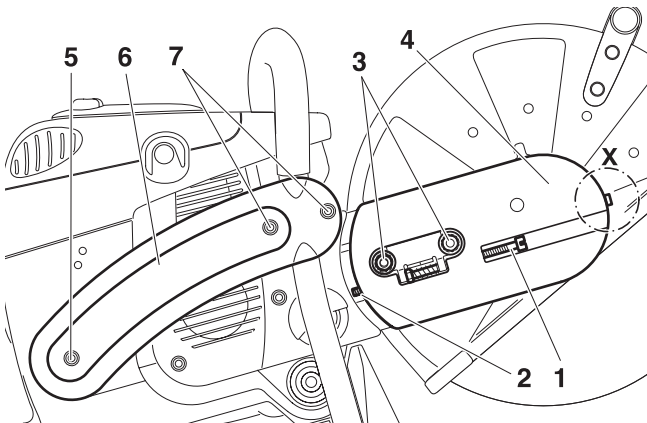

Keilriemen wechseln

Muttern (3) lösen.

Spannschraube (1) lösen (gegen den Uhrzeigersinn), bis das Schraubende (2) im Spalt zu sehen ist.

Schraube (Detail X, nur bei PC-8216) lösen und herausschrauben.

Muttern (3) abschrauben und Abdeckung (4) abnehmen.

Schrauben (5) und (7) herausschrauben und die Seitenstrebe (6) abnehmen.

HINWEIS:



Schraube (5) ist länger als Schrauben (7).
Bei der Montage Einbauposition beachten!

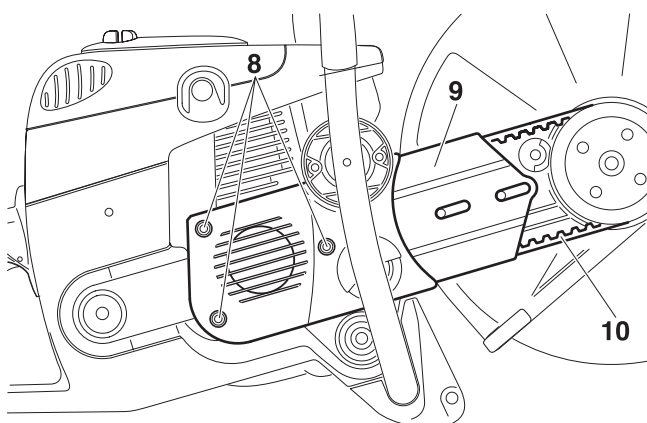

Schrauben (8) lösen und die Kurbelgehäuseabdeckung (9) abnehmen.

Alten Keilriemen (10) bzw. Keilriemenreste entfernen.

HINWEIS: Die Abbildung zeigt den Keilriemen der Modelle PC-7412, PC-7414.

Getriebearm-Innenraum mit einem Pinsel reinigen.

Neuen Keilriemen einsetzen.

HINWEIS: Montage der Kurbelgehäuseabdeckung (9), der Seitenstrebe (6) und der Abdeckung (4) in umgekehrter Reihenfolge. Keilriemen spannen siehe Kapitel „Keilriemen spannen / Spannung prüfen“.

Schutzhaube reinigen

Im Innenraum der Schutzhaube bilden sich mit der Zeit Materialablagerungen (insbesondere beim Nasstrennverfahren), die unter Umständen das freie Drehen der Trennscheibe behindern.

Trennscheibe und Druckscheibe abmontieren und Materialablagerungen im Inneren der Schutzhaube mit einer Holzleiste oder ähnlichem entfernen.

Welle und alle abmontierten Teile säubern.



HINWEIS: Montage der Trennscheibe siehe Kapitel „Trennscheibe montieren“.

Luftfilter reinigen / wechseln



Deckelverriegelung (11) gegen den Uhrzeigersinn losdrehen und Filterdeckel (12) vorsichtig abnehmen.

Zwischen Filterdeckel (12) und Abdeckhaube (14) befindet sich eine Dichtung (15).

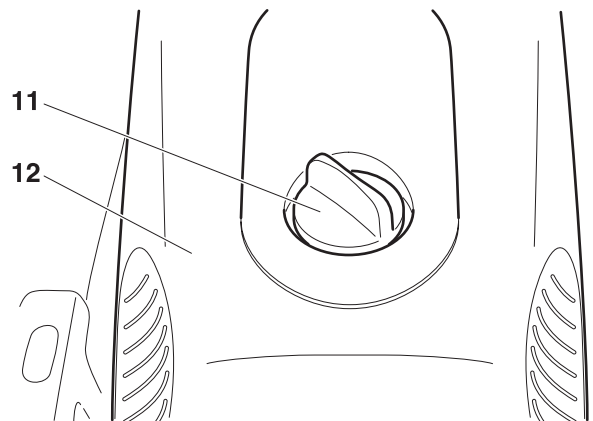

Schrauben (13) lösen und die Abdeckhaube (14) abnehmen. Dichtung (15) mit einem Pinsel reinigen und auf Beschädigung prüfen.

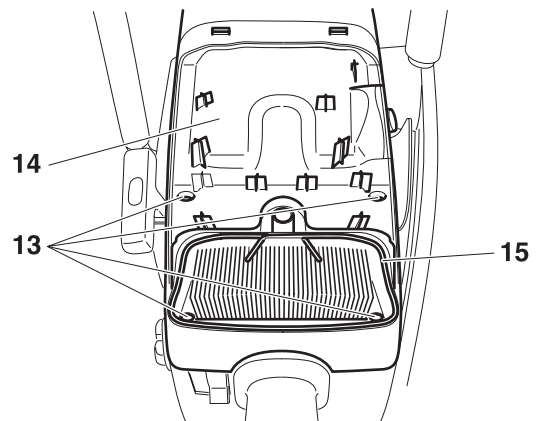

Vorfilter (Schaumstoff, 17) aus dem Filterdeckel entnehmen. Luftfiltereinsatz (Papierpatrone, 18) aus der Abdeckhaube ziehen.

Innenfilter (16) vom Ansaugtrichter nehmen.

Hinweis:

Vergaser gegen Hineinfallen von Schmutz schützen!

Kombischalter in Position „Choke“ bringen oder Vergaser mit sauberen Lappen abdecken.

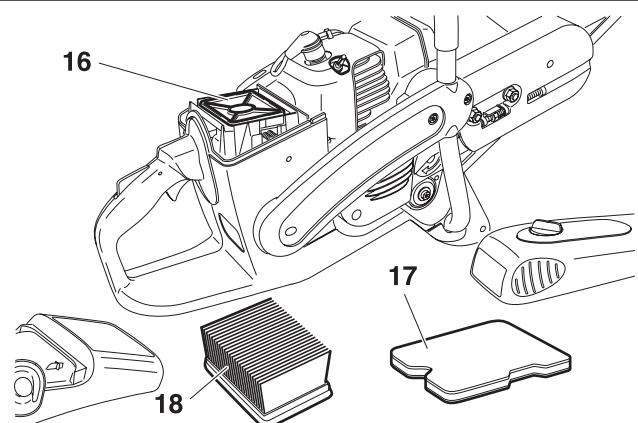

ACHTUNG:

Vor dem Reinigen der Luftfilter, Motor abstellen! Die Luftfilter auf keinen Fall mit Druckluft reinigen! Vorfilter und Innenfilter nicht mit Kraftstoff reinigen!

Die Lebensdauer des Motors hängt vom Zustand und der regelmäßigen Wartung der Filterelemente ab. Bei Nichteinhaltung der Reinigungsintervalle oder Wartungsmaßnahmen, kommt es zu erhöhtem Verschleiß innerhalb des Motors!

Beschädigten Luftfilter sofort erneuern! Abgerissene Gewebestücke und grobe Schmutzpartikel können den Motor zerstören. Wenn vermeidbar, nicht unter staubigen Verhältnissen arbeiten! Der beim Trockenschnitt in Beton und Stein entstehende Feinstaub gefährdet die Gesundheit des Bedieners und verkürzt die Lebensdauer des Motors. Schneidarbeiten in Beton und Stein wenn möglich mit Wasser zur Staubbildung durchführen.

Vorfilter

Verschmutzten Vorfilter (1) in lauwarmer Seifenlauge, hergestellt mit handelsüblichem Geschirrspülmittel auswaschen.

Vorfilter unter fließend Wasser gut ausspülen.

Vorfilter **gut trocknen**.

HINWEIS: Der Vorfilter muss täglich, bei starker Staubentwicklung mehrmals täglich gereinigt werden. Wenn eine Reinigung vor Ort nicht möglich ist, Reserve-Vorfilter bereithalten. Vorfilter spätestens nach 25 Betriebsstunden erneuern.

Vorfilter beim Einsetzen in den Filterdeckel (4) mit der Deckelaufnahme ausrichten und in den Filterdeckel eindrücken (5). Der Vorfilter muss bündig in allen Bereichen der Deckelaufnahme sitzen und dicht abschließen.

Innenfilter

Verschmutzten Innenfilter (3) in lauwarmer Seifenlauge mit handelsüblichem Geschirrspülmittel auswaschen.

Innenfilter **gut trocknen**.

Luftfiltereinsatz

Der Luftfiltereinsatz (2) filtert die Ansaugluft durch ein sehr feines Papierfilterlamellen-System, daher darf die Patrone keinesfalls ausgewaschen werden. Luftfiltereinsatz einmal wöchentlich reinigen.

Luftfiltereinsatz leicht auffächern und gegen eine saubere Unterlage vorsichtig ausklopfen.

Luftfiltereinsatz alle 100 Betriebsstunden erneuern. Bei Leistungsverlust, Drehzahlabfall oder Qualmbildung im Abgas sofort erneuern.

Vor Montage des Filtersystems, Ansaugöffnung auf eventuell reingefallene Schmutzpartikel kontrollieren. Gegebenenfalls entfernen.

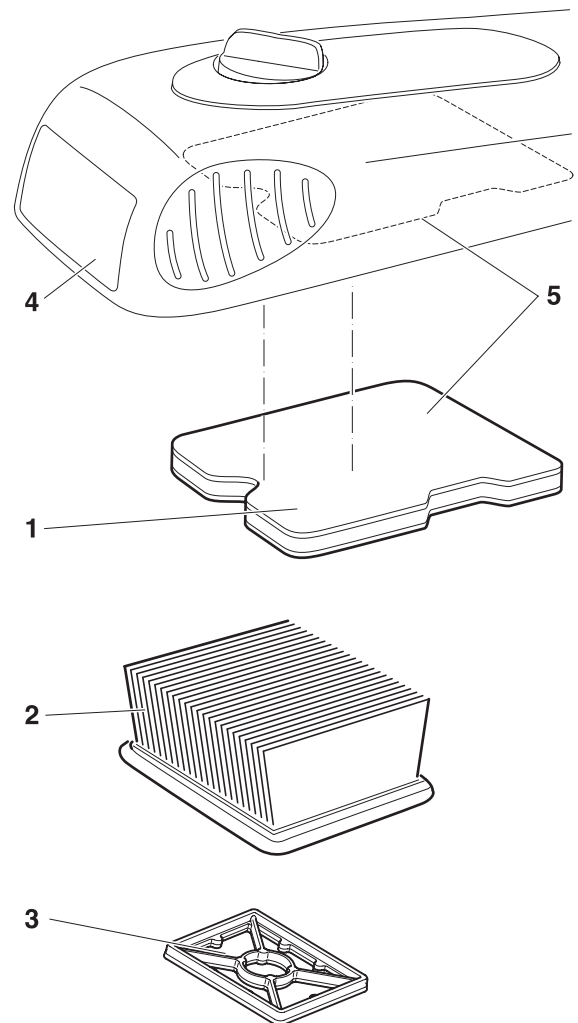

Zündkerze auswechseln



ACHTUNG:

Zündkerze oder Kerzenstecker dürfen bei laufendem Motor nicht berührt werden (Hochspannung).

Wartungsarbeiten nur bei ausgeschaltetem Motor ausführen.

Bei heißem Motor Verbrennungsgefahr. Schutzhandschuhe tragen!

Bei Beschädigung des Isolationskörpers, starkem Elektrodenabbrand bzw. stark verschmutzten oder verölteten Elektroden, muss die Zündkerze ausgewechselt werden.

Filterdeckel und Abdeckhaube abnehmen, siehe **Luftfilter reinigen / wechseln**.

Zündkerzenstecker (7) von der Zündkerze abziehen. Zündkerze nur mit dem mitgelieferten Kombischlüssel ausbauen.

ACHTUNG: Um eine Beschädigung des Dekompressionsventils (8) zu vermeiden, den Kombischlüssel so ansetzen, dass er beim Lösen der Kerze nicht gegen das Ventil schlägt.

Elektrodenabstand

Der Elektrodenabstand muss 0,5 mm betragen.

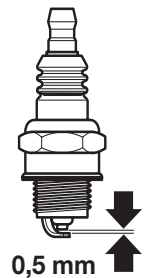
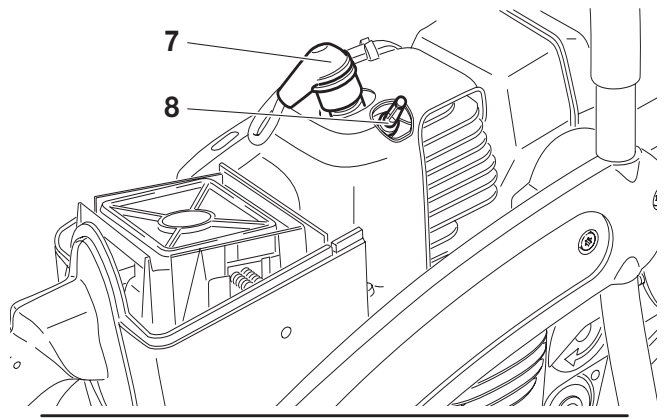

ACHTUNG: Als Ersatz nur die Zündkerzen BOSCH WSR 6F, CHAMPION RCJ-6Y oder NGK BPMR 7A verwenden.

Prüfung des Zündfunken

Kombischlüssel (9) zwischen Kühllufthaube und Zylinder, nur wie im Bild gezeigt, stecken.

ACHTUNG !

Schlüssel nicht ins Kerzenloch stecken, nur Kontakt zum Zylinder herstellen (sonst Beschädigung des Motors möglich).

Herausgeschraubte Zündkerze (10) mit fest aufgestecktem Zündkerzenstecker mittels isolierter Zange gegen den Schlüssel drücken (vom Kerzenloch weg!).

Kombischalter (11) in Position "I" drücken.

Starterseil kräftig durchziehen.

Bei einwandfreier Funktion muss ein Funke zwischen den Elektroden sichtbar sein.

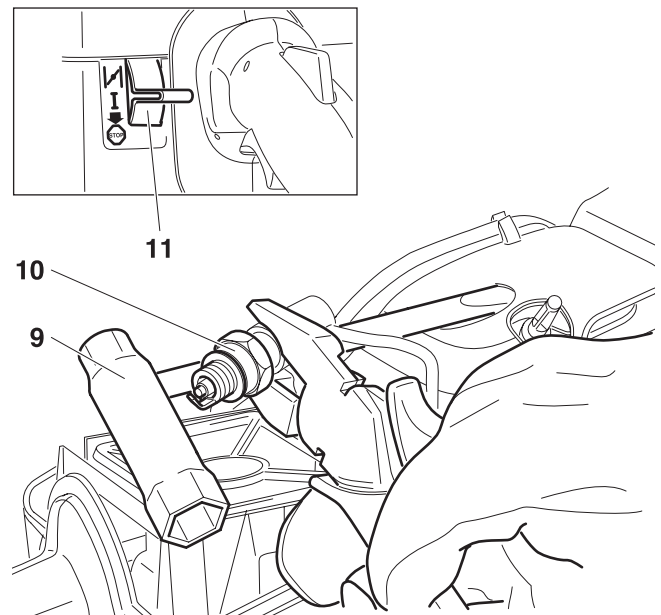

Saugkopf auswechseln

Der Filzfilter (13) des Saugkopfes kann sich im Gebrauch zusetzen. Zur Gewährleistung einwandfreier Kraftstoffzufuhr zum Vergaser sollte der Saugkopf etwa vierteljährlich erneuert werden.

Tankdeckel (12) abschrauben, Verliersicherung aus der Tanköffnung ziehen.

Tank entleeren.

Den Saugkopf zum Wechseln mit einem Drahthaken durch die Tankdeckelöffnung ziehen.

Achtung: Kraftstoff nicht mit der Haut in Berührung bringen!

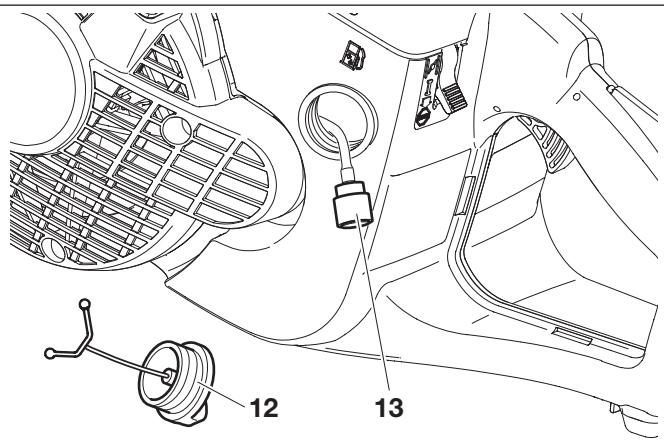

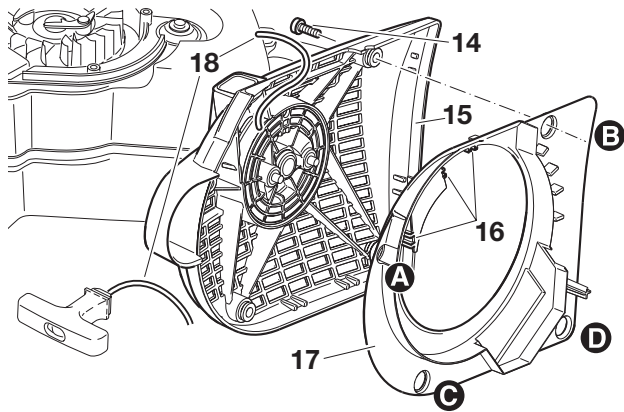

Starterseil auswechseln



Vier Schrauben (14) lösen. Startergehäuse (15) abnehmen.

Einen kleinen Schraubendreher durch die Kühlluftschlitze auf der Rückseite des Startergehäuses führen. Die Verschnappung (16) leicht bei Seite biegen und dabei vorsichtig die Luftführung (17) vom Startergehäuse (15) trennen. Hierbei die Reihenfolge (A - B - C - D) einhalten.

Wird das Starterseil ausgewechselt, obwohl es nicht gerissen ist, muss zuerst die Rückholfeder an der Seiltrommel entspannt werden!

Hierzu den Startergriff ganz aus dem Startergehäuse herausziehen.

Seiltrommel mit einer Hand gut festhalten, mit der anderen Hand das Starterseil in die Aussparung (24) führen und halten. Jetzt die Seiltrommel vorsichtig gegen den Uhrzeigersinn drehen lassen, bis die Rückholfeder vollständig entspannt ist. Alte Seilreste (18) entfernen.

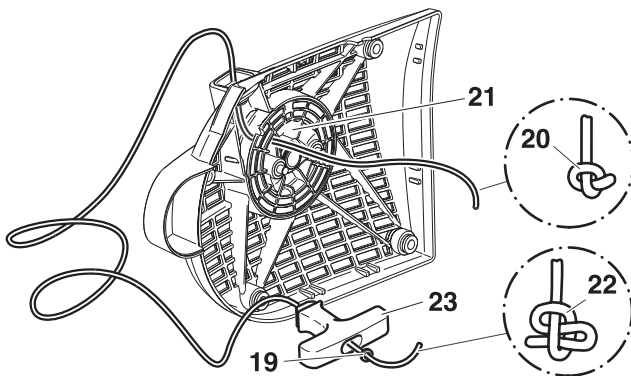

Neues Starterseil (\varnothing 4,0 mm, 1000 mm lang), wie in Bild dargestellt, einfädeln (Scheibe (19) nicht vergessen) und die beiden Enden mit Knoten versehen.

Knoten (20) in die Seiltrommel (21) einziehen.

ACHTUNG: Der Knoten bzw. das Starterseilende dürfen nicht über die Oberfläche der Seiltrommel herausragen.

Knoten (22) in den Startergriff (23) einziehen.

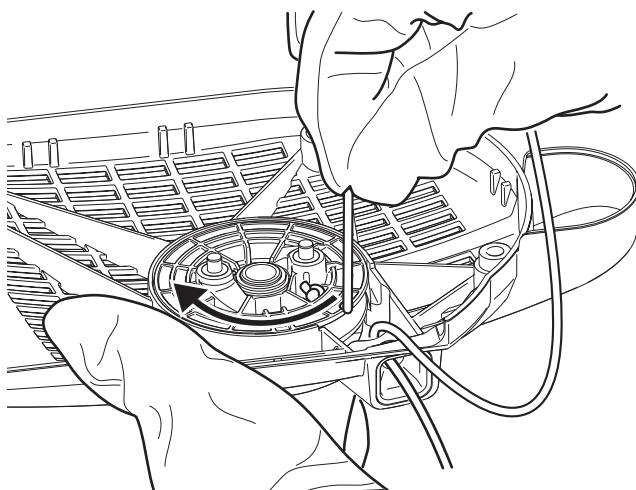

Seil in die Aussparung (24) an der Seiltrommel führen und mit dem Seil die Seiltrommel zweimal in Pfeilrichtung drehen.

Seiltrommel mit der linken Hand festhalten, mit der rechten Hand die Verdrehung im Seil beheben, das Seil strammziehen und festhalten.

Seiltrommel vorsichtig loslassen. Das Seil wird durch die Federkraft auf die Seiltrommel gewickelt.

Vorgang **dreimal wiederholen**. Der Startergriff muss nun aufrecht am Startergehäuse stehen.

HINWEIS: Bei voll ausgezogenem Starterseil, muss die Seiltrommel mindestens eine viertel Umdrehung gegen die Federkraft weitergedreht werden können.

ACHTUNG:

Verletzungsgefahr! Den herausgezogenen Startergriff gut festhalten. Er schnell zurück, wenn die Seiltrommel versehentlich losgelassen wird.

Luftführung (17) in umgekehrter Reihenfolge montieren. Darauf achten, dass die Verschnappungen (16) wieder am Startergehäuse einrasten.

Beim Aufsetzen des Startergehäuses gegebenenfalls Startergriff leicht ziehen, bis die Startvorrichtung greift.

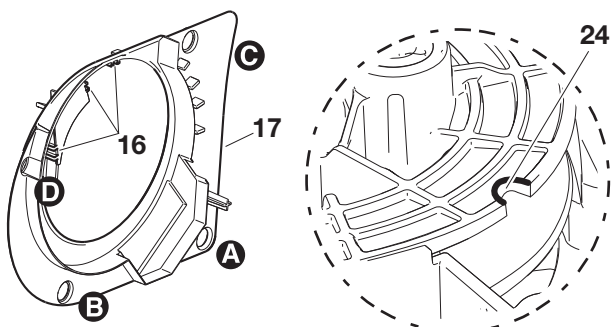

Rückholfeder erneuern



Startergehäuse abnehmen (siehe Kapitel „Starterseil auswechseln“).

Die Luftführung vom Startergehäuse trennen (siehe Kapitel „Starterseil auswechseln“).

Die Rückholfeder an der Seiltrommel entspannen (siehe siehe Kapitel „Starterseil auswechseln“).

Sicherungsring (1) abnehmen (Zange für Außensicherungsringe, siehe Zubehör).

Seiltrommel (2) abziehen.

Rückholfeder (4) mittels Schraubendreher oder ähnlichem Werkzeug gleichmäßig aus der Verschnappung hebeln. **Dabei äußerste Vorsicht anwenden, Rückholfeder steht unter Vorspannung und kann aus der Kassette springen!**

ACHTUNG: Verletzungsgefahr! Bei dieser Arbeit unbedingt Schutzbrille und Schutzhandschuhe tragen!

Ersatz-Rückholfedern werden im Gehäuse gespannt geliefert. **VORSICHT, die Feder kann herauspringen.** Eine herausgesprungene Feder kann entsprechend der Darstellung wieder eingesetzt werden (**Drehrichtung beachten!**).

Die neue Rückholfeder (4) ist vor dem Einbau in das Startergehäuse mit Mehrzweckfett, Best.-Nr. 944 360 000, leicht einzufetten, dann Rückholfeder (4) einsetzen und etwas andrücken, damit die Laschen (5) in den Aufnahmen einrasten.

Seiltrommel (2) und Lagerzapfen nicht fetten!

Seiltrommel beim Aufsetzen leicht drehen, bis sie fühlbar einrastet. Sicherungsring montieren.

Starterseil aufwickeln (siehe Kapitel „Starterseil auswechseln“).

Luftführung montieren (siehe Kapitel „Starterseil auswechseln“).

Beim Aufsetzen des Startergehäuses gegebenenfalls Startergriff leicht ziehen, bis die Startvorrichtung greift.

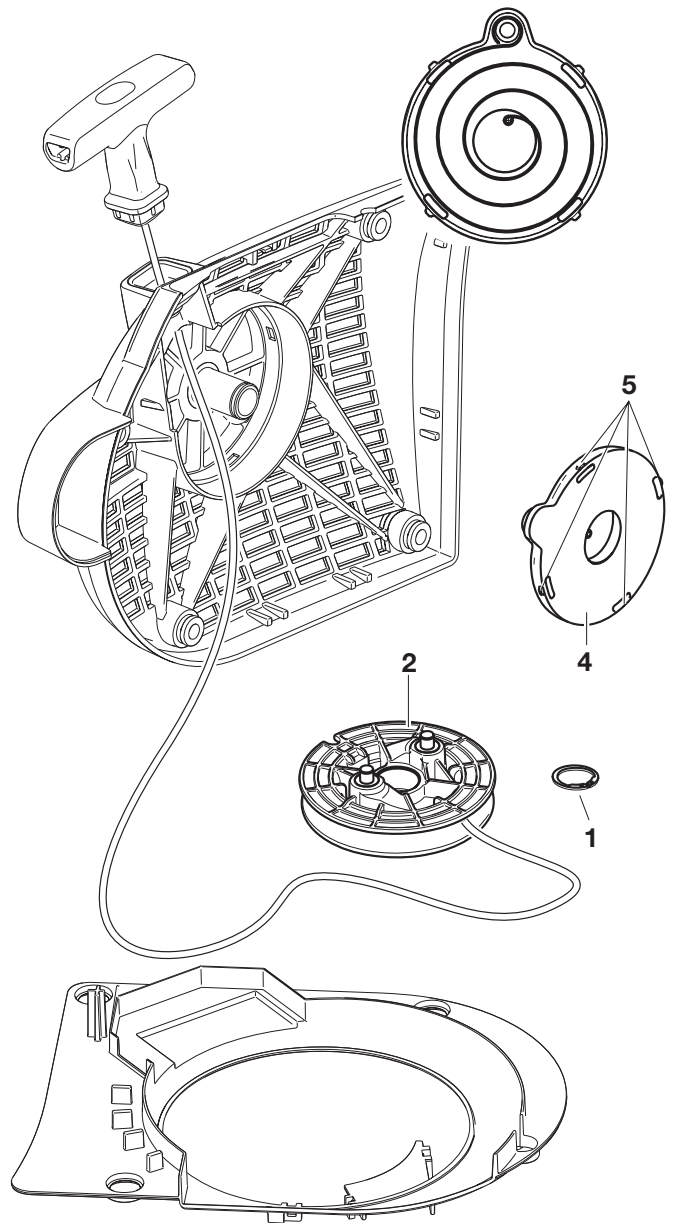

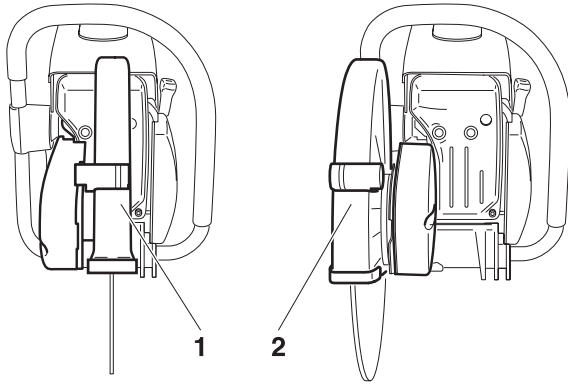

Trennvorrichtung in Mittenposition / Außenposition

HINWEIS: Die Trennvorrichtung wird vom Werk aus für den Betrieb in Mittenposition (1) montiert. Bei Hindernissen, die sehr dicht am Trennverlauf liegen (z.B. Bordstein oder Mauerwerk), kann die Trennvorrichtung in Außenposition (2) montiert werden. Benutzen Sie die Außenposition bei handgeführtem Trennschleifer nur für die zu erledigende Arbeit.

Montieren Sie anschließend wieder in Mittenposition. Der Trennschleifer mit Trennvorrichtung in Mittenposition hat eine günstigere Schwerpunktlage, wodurch ein vorzeitiges Ermüden vermieden wird.

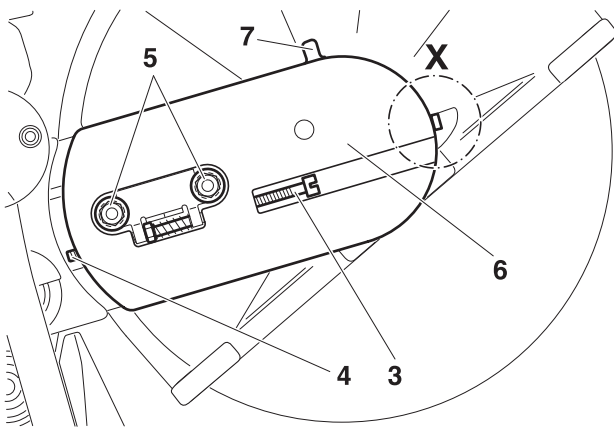

Trennvorrichtung ummontieren



Muttern (5) lösen.

Spannschraube (3) lösen (gegen den Uhrzeigersinn) bis das Schraubenende (4) im Spalt zu sehen ist.

Schraube (Detail X, nur bei PC-8216) lösen und herausschrauben.

Muttern (5) abschrauben und Abdeckung (6) abnehmen.

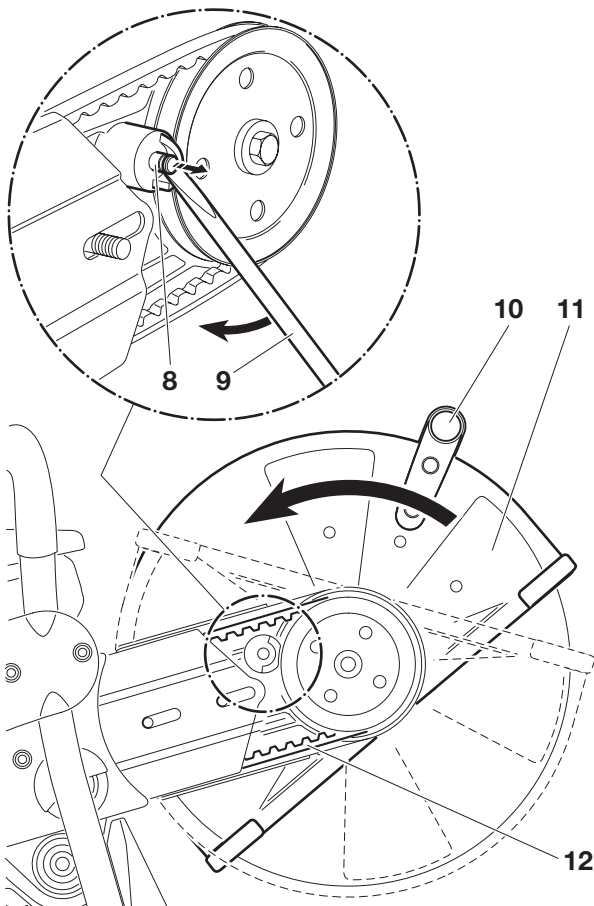

Anschlagbolzen (8) mit dem Kombischlüssel (9) wie im Bild gezeigt soweit heraushebeln, bis Schutzhaube (11) drehbar ist.

HINWEIS: Der Verdrehanschlag (7) wird bei herausgezogenem Anschlagbolzen (8) deaktiviert. Somit kann die Schutzhaube (11) über den Verdrehanschlag (7) hinaus gedreht werden.

Griff (10) abschrauben und Schutzhaube (11) wie im Bild gezeigt verdrehen.

Keilriemen (12) aushängen und die Trennvorrichtung abnehmen.

HINWEIS: Die Abbildung zeigt den Keilriemen der Modelle PC-7412, 7414.

Trennvorrichtung (13) in Außenposition an die Getriebearmfirma drücken.

Keilriemen (14) über die Keilriemenscheibe (15) führen.

HINWEIS: Die Abbildung zeigt den Keilriemen der Modelle PC-7412, 7414.

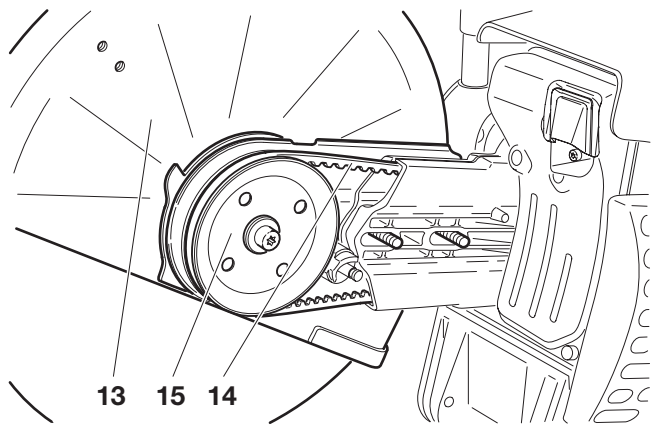

Abdeckung (16) aufsetzen.

Muttern (17) aufschrauben und handfest anziehen.

Keilriemen spannen siehe Kapitel „Keilriemen spannen / Spannung prüfen“.

Schraube (Detail X, nur bei PC-8216) hineindreihen und festziehen.

Muttern (17) mit dem Kombischlüssel fest anziehen.

Griff (18) gemäß Abbildung wieder montieren.

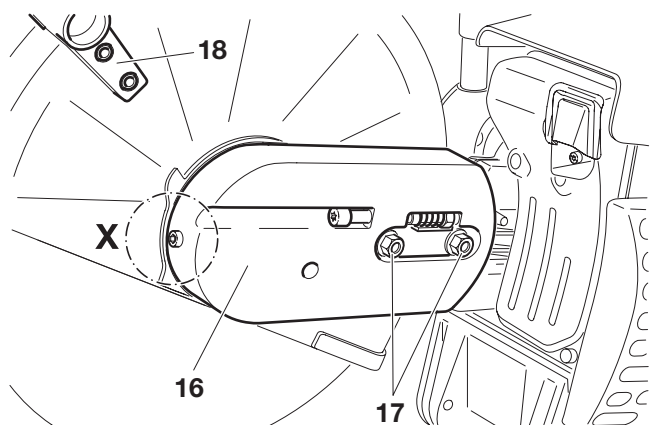

ACHTUNG:

Nach jedem Umbau der Trennvorrichtung wird die Drehrichtung der Trennscheibe geändert!



Auf Drehrichtung der Trennscheibe achten, wenn Kennzeichnung auf der Trennscheibe.

Funkenschutzsieb reinigen/auswechseln



Achtung: Zum Reinigen des Siebs keine scharfen oder spitzen Gegenstände benutzen. Das Funkenschutzsieb kann beschädigt oder verformt werden.

Motor unbedingt abkühlen lassen!

Das Funkenschutzsieb ist regelmäßig zu reinigen und auf Beschädigungen zu kontrollieren. Bei Bedarf Funkenschutzsieb auswechseln.

Schraube (25) herausdrehen und Funkenschutzsieb (26) abnehmen.

Das Funkenschutzsieb wieder einsetzen und mit der Schraube befestigen.

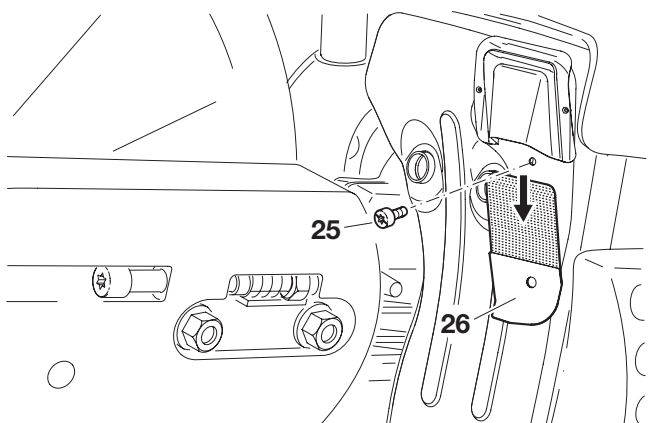

SONDERZUBEHÖR

Diamant-Trennscheiben (1)

Für höchste Ansprüche an Arbeitssicherheit, Arbeitskomfort und für eine wirtschaftliche Lösung bei der Bewältigung von Trennvorgängen führt DOLMAR die Diamant-Trennscheiben im Programm. Sie eignen sich zum Trennen von allen üblichen Materialien, **außer Metall**.

Die hohe Festigkeit der Diamantkörner garantiert einen geringen Verschleiß und somit eine sehr lange Lebensdauer bei nahezu gleichbleibenden Trennscheiben-Durchmesser. Dies führt zu fast konstanten Schnittleistungen und damit zu einer hohen Wirtschaftlichkeit. Durch die hervorragenden Schneiteigenschaften der Diamant-Trennscheiben ist ein kraftsparendes Arbeiten möglich.

Die sehr stabilen Metallscheiben weisen hohe Rundlaufeigenschaften auf, wodurch Vibrationen der Trennscheibe weitgehend vermieden werden.

Beim Trennen mit Diamant-Trennscheiben verkürzt sich die Trennzeit erheblich. Dies führt zu niedrigeren Betriebskosten (Kraftstoffverbrauch, Ersatzteile, Reparaturen und Umweltbelastung).

Führungswagen (2)

Der DOLMAR-Führungswagen erleichtert eine geradlinige Führung des Trennschleifers. Er sorgt gleichzeitig für weitgehend ermüdungsfreies Arbeiten und lässt sich der Körpergröße entsprechend einstellen. Der Trennschleifer kann mit Trennvorrichtung in Mitten- und in Außenposition betrieben werden.

HINWEIS: Vor Montage des Trennschleifers auf den Führungswagen, muss der Standfuß demontiert werden (siehe Abbildung (*) in Kapitel "Auszug aus der Ersatzteilliste").

Um den Betankungsvorgang bei Einsatz des Führungswagens zu erleichtern, empfiehlt sich die Anbringung eines Winkeltankverschlusses am Tank (3).

Der Tiefenbegrenzer ist eine weitere Steigerung an Arbeitskomfort und Genauigkeit im Schnitt. Er ermöglicht die exakte Einhaltung der geforderten Schnitttiefe (4).

Zur Staubbindung während des Trennvorganges und zur besseren Kühlung der Trennscheibe bietet DOLMAR je nach Einsatzart des Trennschleifers mehrere Varianten zur Benetzung der Trennscheibe mit Wasser.

Wassertank (5)

Der Wassertank ist zur Montage am Führungswagen vorgesehen. Durch das hohe Fassungsvermögen des Tanks eignet er sich besonders bei Einsatz mit ständigem Standortwechsel. Zum Auffüllen des Tanks oder bei Einsatz von Reservetanks kann dieser einfach vom Führungswagen abgehoben werden.

Im Lieferumfang enthalten sind alle notwendigen Anschlüsse sowie die entsprechenden Wasserleitungen. Die am Führungswagen bzw. am Trennschleifer vorgesehene Aufnahme ermöglicht eine sehr einfache und schnelle Montage.

Druck-, Fallwasserarmatur (6)

Die Druck-, Fallwasserarmatur ist zur Montage am Trennschleifer vorgesehen. Diese kann aber auch in Verbindung mit dem Führungswagen benutzt werden. Die Druck-, Fallwasserarmatur eignet sich besonders bei Einsatz von handgeführtem Trennschleifer bei stationärer Arbeit. Hierzu wird mittels einer Schnelltrennkupplung der Wasseranschluss entweder am Wassernetz oder am Druck-Wassertank hergestellt (7).

Im Lieferumfang enthalten sind alle notwendigen Anschlüsse. Die am Trennschleifer vorgesehene Aufnahme ermöglicht eine sehr einfache und schnelle Montage.

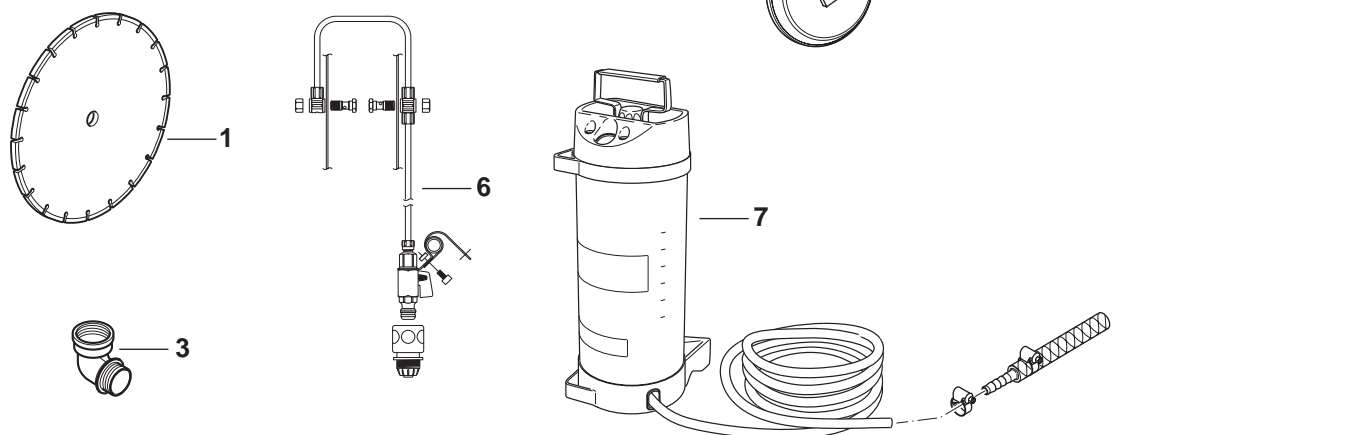

Periodische Wartungs- und Pflegehinweise

Für eine lange Lebensdauer sowie zur Vermeidung von Schäden und zur Sicherstellung der vollen Funktion der Sicherheitseinrichtungen, müssen die nachfolgend beschriebenen Wartungsarbeiten regelmäßig durchgeführt werden. Garantieansprüche werden nur dann anerkannt, wenn diese Arbeiten regelmäßig und ordnungsgemäß ausgeführt wurden. Bei Nichtbeachtung besteht Unfallgefahr!

Benutzer von Trennschleifern dürfen nur Wartungs- und Pflegearbeiten durchführen, die in dieser Betriebsanleitung beschrieben sind. Darüber hinausgehende Arbeiten dürfen nur von einer DOLMAR-Fachwerkstatt ausgeführt werden.

Seite

Allgemein	Trennschleifer gesamt	Äußerlich reinigen und auf Beschädigungen überprüfen Bei Beschädigungen umgehend fachgerechte Reparatur veranlassen	
	Trennscheibe Kupplung Schutzhaube	Regelmäßig auf Beschädigung und Abnutzung prüfen In der Fachwerkstatt überprüfen lassen Reinigen, Position prüfen (Anschlagblech)	6 16
vor jeder Inbetriebnahme	Trennscheibe	Auf Beschädigungen überprüfen und ob die richtige Trennscheibe für den Einsatzzweck montiert ist	6
	Keilriemen	Keilriemenspannung kontrollieren	14
	Schutzhaube	Position einstellen	
	Kombischalter Sicherheits-Sperrtaste Gashebel Tankdeckel	Funktionsprüfung Funktionsprüfung Funktionsprüfung Auf Dichtigkeit überprüfen	17
täglich	Luftfilter	Reinigen, (ggf. häufiger), Vorfilter (Schaumstoff) Wartung nach Kapitel Luftfilter reinigen / wechseln	20-21
	Leerlaufdrehzahl	Kontrollieren (Trennscheibe darf nicht mitlaufen)	18
wöchentlich	Startergehäuse	Reinigen, um einwandfreie Kühlluftführung zu gewährleisten	12
	Starterseil	Auf Beschädigungen prüfen	23
	Keilriemen	Keilriemenspannung kontrollieren, auf Beschädigung und Abnutzung prüfen	14, 19
	Luftfiltereinsatz	Reinigen, nach 100 Stunden austauschen	21
	Zündkerze	Überprüfen, ggf. erneuern	22
	Schalldämpfer	Auf Zusetzung überprüfen, Schrauben auf festen Sitz prüfen	12
	Funkenschutzsieb Schrauben und Muttern	Reinigen und ggf. austauschen Zustand und festen Sitz prüfen	26
vierteljährlich	Saugkopf	Auswechseln	22
	Kraftstofftank	Reinigen	
jährlich	gesamten Trennschleifer	Durch Fachwerkstatt überprüfen lassen	
Lagerung	Trennschleifer gesamt	Äußerlich reinigen und auf Beschädigungen überprüfen Bei Beschädigungen umgehend fachgerechte Reparatur veranlassen	
	Trennscheibe	Demontieren und reinigen	13
	Kraftstofftank Vergaser	Entleeren und reinigen Leerfahren	

Werkstattservice, Ersatzteile und Garantie

Wartung und Reparaturen

Die Wartung und die Instandsetzung von modernen Trennschleifern sowie sicherheitsrelevanten Baugruppen erfordern eine qualifizierte Fachausbildung und eine mit Spezialwerkzeugen und Testgeräten ausgestattete Werkstatt.

Alle nicht in dieser Betriebsanleitung beschriebenen Arbeiten müssen von einer DOLMAR-Fachwerkstatt ausgeführt werden.

Der Fachmann verfügt über die erforderliche Ausbildung, Erfahrung und Ausrüstung, Ihnen die jeweils kostengünstigste Lösung zugänglich zu machen und hilft Ihnen mit Rat und Tat weiter. Bei Reparaturversuchen durch dritte bzw. nicht autorisierte Personen erlischt der Garantieanspruch.

Den nächsten Fachhändler finden Sie unter www.dolmar.com

Ersatzteile

Der zuverlässige Dauerbetrieb und die Sicherheit Ihres Gerätes hängt auch von der Qualität der verwendeten Ersatzteile ab. Nur ORIGINAL DOLMAR-ERSATZTEILE verwenden, gekennzeichnet durch



Nur die Originalteile stammen aus der Produktion des Gerätes und garantieren daher höchstmögliche Qualität in Material, Maßhaltigkeit, Funktion und Sicherheit.

Original Ersatz- und Zubehörteile erhalten Sie bei Ihrem Fachhändler. Er verfügt auch über die notwendigen Ersatzteillisten, um die benötigten Ersatzteilnummern zu ermitteln und wird laufend über Detailverbesserungen und Neuerungen im Ersatzteilangebot informiert. Bitte beachten Sie auch, dass bei der Verwendung von nicht Original DOLMAR Teilen eine Garantieleistung durch DOLMAR nicht möglich ist.

Garantie

DOLMAR garantiert eine einwandfreie Qualität und übernimmt, unbeschadet der gesetzlichen Gewährleistung, im Falle von Material- oder Herstellungsfehlern Garantie. Die Garantiezeit beträgt bei ausschließlich privater Nutzung 24 Monate und bei gewerblich / beruflichem Gebrauch oder bei Einsatz im Vermietgeschäft 12 Monate. Die gewährte Garantie hat nur in Deutschland Gültigkeit.

Jegliche Garantiarbeiten werden durch einen DOLMAR-Fachhändler bzw. einer DOLMAR Service-Werkstatt ausgeführt. Hierbei behalten wir uns das Recht auf eine zweimalige Nachbesserung, bei gleichem Fehler, vor. Schlägt eine Nachbesserung fehl oder ist diese unmöglich, kann das Gerät gegen ein gleichwertiges Gerät getauscht werden. Ist auch der Austausch erfolglos oder unmöglich besteht die Möglichkeit der Wandlung.

Normaler Verschleiß, natürliche Alterung, unsachgemäße Nutzung sowie Reinigungs-, Pflege- und Einstellarbeiten unterliegen generell nicht der Garantie. Der Garantieanspruch muss durch einen maschinell erstellten Original-Kaufbeleg nachgewiesen werden. Fragen Sie im Zweifelsfall Ihren Verkäufer. Er ist als Verkäufer des Produktes für die Gewährleistung verantwortlich.

Betriebs- und Nutzungsbedingt unterliegen einige Bauteile, auch bei bestimmungsgemäßem Gebrauch, einem normalen Verschleiß und müssen gegebenenfalls rechtzeitig ersetzt werden.

Dazu gehören bei einem Trennschleifer mit Benzinmotor:

Trennscheiben, Kupplung kpl., Kupplungstrommel, Luftfiltereinsatz, Vorfilter, Innenfilter, Kraftstofffilter, Startvorrichtung, Keilriemen, Zündkerze, Schwingungsdämpfer, Vergasermembranen.

Wir bitten um Ihr Verständnis, dass für folgende Schadensursachen keine Garantie übernommen werden kann:

Nichtbeachtung der Betriebsanleitung. Unterlassung von notwendigen Wartungs- und Reinigungsarbeiten. Schäden aufgrund unsachgemäßer Vergasereinstellung. Verschleiß durch normale Abnutzung. Offensichtliche Überlastung durch anhaltende Überschreitung der Leistungsobergrenze. Verwendung von nicht Original DOLMAR Trennscheiben. Gewaltanwendung. Unsachgemäße Behandlung. Mißbrauch oder Unglücksfall. Überhitzungsschaden aufgrund von Verschmutzungen am Startergehäuse. Eingriffe nicht sachkundiger Personen oder unsachgemäße Instandsetzungsversuche. Verwendung ungeeigneter Ersatzteile bzw. nicht Original DOLMAR Teilen, soweit schadensverursachend. Verwendung ungeeigneter oder überlagerter Betriebsstoffe. Schadensursache durch nicht rechtzeitiges Nachziehen äußerer Schraubverbindungen.

Störungssuche

Störung	System	Beobachtung	Ursache
Trennscheibe läuft nicht an	Kupplung	Motor läuft	Schaden an Kupplung
Trennscheibe läuft im Leerlauf mit	Vergaser, Kupplung, Keilriemen	Trennscheibe läuft	Leerlaufeinstellung nicht korrekt, Kupplung blockiert Riemenspannung zu gering, Keilriemen verschlissen
Motor startet nicht oder sehr unwillig	Zündsystem Kraftstoffversorgung Kompressions-system Mechanischer Fehler	Zündfunke vorhanden kein Zündfunke Kraftstofftank ist gefüllt Innerhalb des Gerätes Außerhalb des Gerätes Starter greift nicht ein	Fehler in Kraftstoffversorgung, Kompressions-system, mechanischer Fehler STOP-Schalter betätigt, Fehler oder Kurzschluß in der Verkabelung, Kerzenstecker, Kerze defekt Choke in falscher Position, Vergaser defekt, Saugkopf verschmutzt, Kraftstoffleitung geknickt oder unterbrochen Zylinderfußdichtung defekt, beschädigte Radialwellendichtringe, Zylinder oder Kolben-ring schadhaf Zündkerze dichtet nicht ab Feder im Starter gebrochen, gebrochene Teile innerhalb des Motors
Warmstart-Probleme	Vergaser	Kraftstoff im Tank	Vergasereinstellung nicht korrekt Zündfunke vorhanden
Motor springt an, stirbt aber sofort wieder ab	Kraftstoffversorgung	Kraftstoff im Tank	Leerlaufeinstellung nicht korrekt, Saugkopf oder Vergaser verschmutzt Tankbetlüftung defekt, Kraftstoffleitung unterbrochen, Kabel schadhaf, STOP-Schalter schadhaf, Dekompressionsventil verschmutzt
Mangelnde Leistung	mehrere Systeme können gleichzeitig betroffen sein	Gerät läuft im Leerlauf	Luftfilter verschmutzt, Vergasereinstellung falsch, Schalldämpfer zugesetzt, Abgaskanal im Zylinder zugesetzt, Funkenschutzsieb zugesetzt

Auszug aus der Ersatzteilliste

Nur Original DOLMAR-Ersatzteile verwenden. Für Reparaturen und Ersatz anderer Teile ist Ihre DOLMAR-Fachwerkstatt zuständig.

PC-7412

PC-7414

PC-8216

DOLMAR

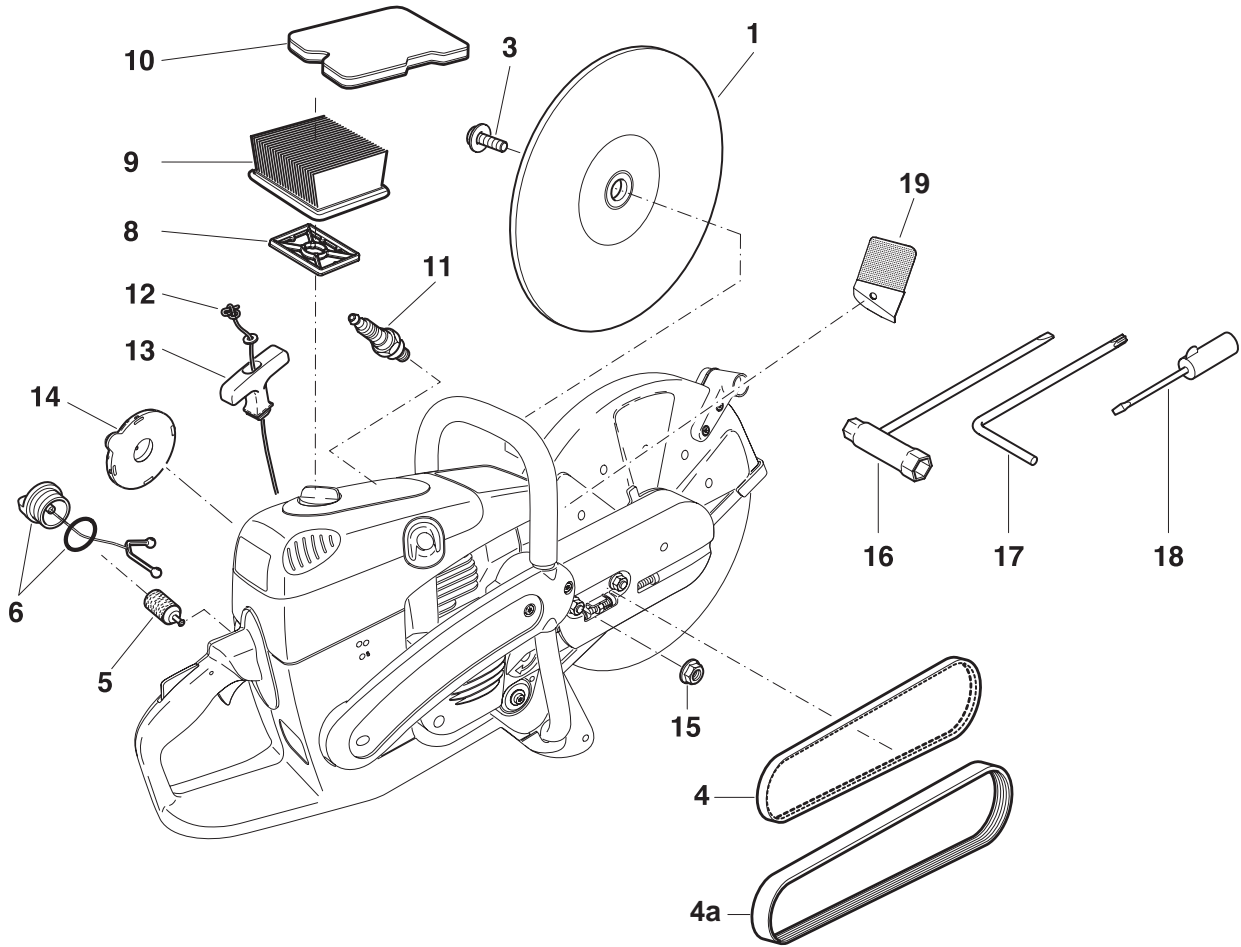

25

26

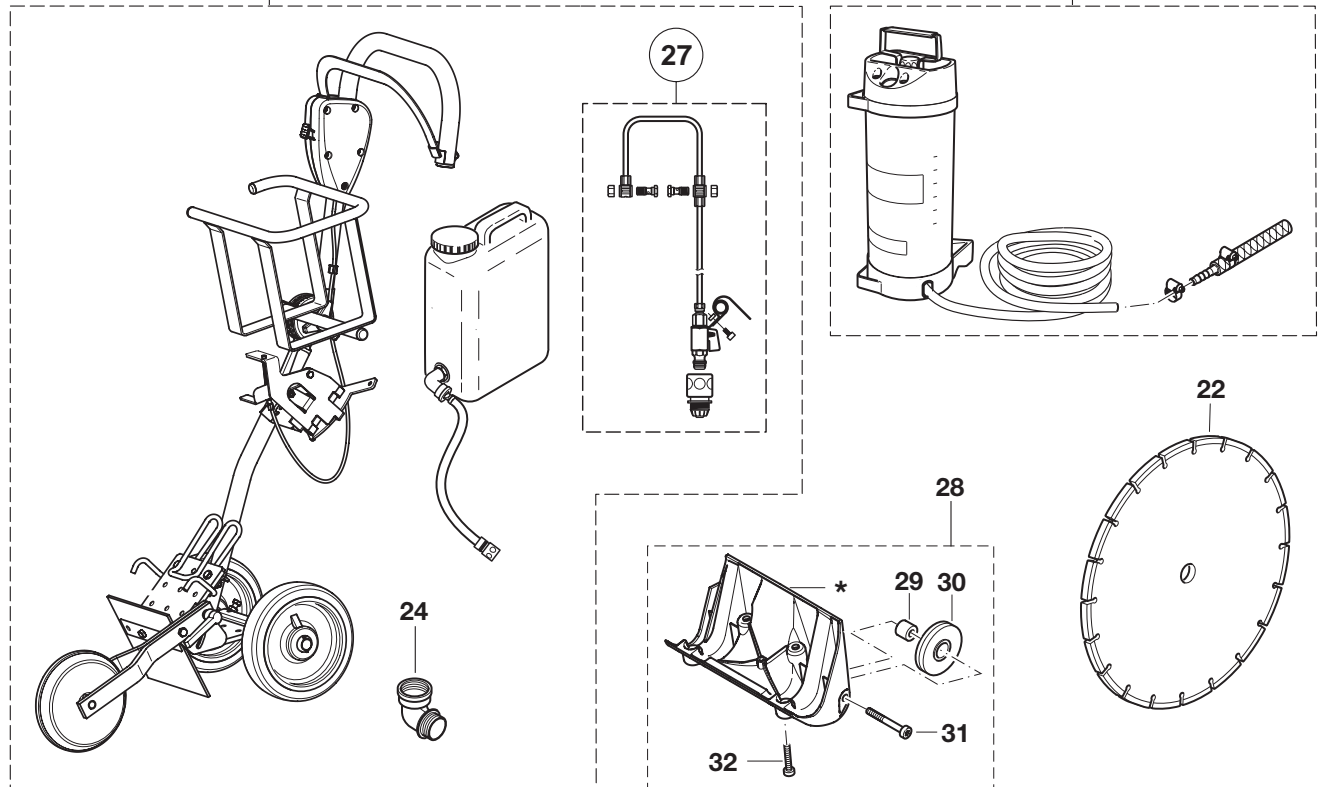

Auszug aus der Ersatzteilliste

Nur Original DOLMAR-Ersatzteile verwenden. Für Reparaturen und Ersatz anderer Teile ist Ihre DOLMAR-Fachwerkstatt zuständig.

PC-7412

PC-7414

PC-8216

DOLMAR



Pos.	Stck.	Benennung
Kunstharz Trennscheiben (nicht generell im Lieferumfang, länderspezifisch)		
1	1	Stahl ø 300/20 mm
	1	Stahl ø 350/20 mm
	1	Stahl ø 350/25,4 mm
	1	Stahl ø 400/20 mm
1	1	Stein ø 300/20 mm
	1	Stein ø 350/20 mm
	1	Stein ø 350/25,4 mm
	1	Stein ø 400/20 mm
3	1	Sechskantschraube M8x25
4	1	Keilriemen (für PC-7412, 7414)
4a	1	Keilriemen (für PC-8216)
5	1	Saugkopf
6	1	Tankdeckel kpl. (Kraftstoff)
8	1	Innenfilter
9	1	Luftfiltereinsatz (Papierpatrone)
10	1	Vorfilter (Schaumstoff)
11	1	Zündkerze
12	1	Starterseil ø 4,0x1000 mm
13	1	Startergriff
14	1	Rückholfeder im Gehäuse
15	2	6kt.-Mutter M8
16	1	Kombischlüssel SW 13/19
17	1	Winkelschraubendreher T27
18	1	Schraubendreher (Vergaser)
19	1	Funkenschutzsieb

Zubehör (nicht im Lieferumfang)

Diamant Trennscheiben		
22	1	Bitte an DOLMAR-Fachhändler wenden!
-	1	Adapterring ø 20/25,4 mm
24	1	Winkeltankverschluss kpl.
25	1	Führungswagen PT-2010 kpl.
26	1	Druck-Wassertank kpl.
27	1	Druck-, Fallwasserarmatur
28	1	Standfuß mit Rollen kpl (im Lieferumfang nur bei PC-8216, jedoch ohne Position 29, 30, 31)
29	2	Buchse
30	2	Rolle
31	2	Innenstern-Schraube
32	4	Innenstern-Schraube
-	1	Kombikanister (für 5 l Kraftstoff, 3 l Öl)

Nur für europäische Länder

EG-Konformitätserklärung

Die EG-Konformitätserklärung ist dieser Betriebsanleitung als Anhang A beigelegt.

Makita Europe N.V.

Jan-Baptist Vinkstraat 2,
3070 Kortenberg, Belgium

Makita Corporation

3-11-8, Sumiyoshi-cho,
Anjo, Aichi 446-8502 Japan