

DOLMAR



HT-2460, HT-2475

GB	PETROL HEDGE TRIMMER
F	TAILLE-HAIE THERMIQUE
D	BENZIN-HECKENSCHERE
I	TAGLIASIEPI A BENZINA
NL	BENZINEHEGGENSCHAAR
E	CORTASETOS A GASOLINA
P	APARADOR DE SEBES A GASOLINA
DK	BENZINDREVET HÆKKEKLIPPER
GR	ΒΕΝΖΙΝΟΚΙΝΗΤΟ ΨΑΛΙΔΙ ΜΠΟΡΝΤΟΥΡΑΣ

INSTRUCTION MANUAL
MODE D'EMPLOI
BEDIENUNGSANLEITUNG
MANUALE DI ISTRUZIONI
GEBRUIKSAANWIJZING
MANUAL DE INSTRUCCIONES
MANUAL DE INSTRUÇÕES
BRUGSANVISNING
ΟΔΗΓΙΕΣ ΧΡΗΣΗΣ

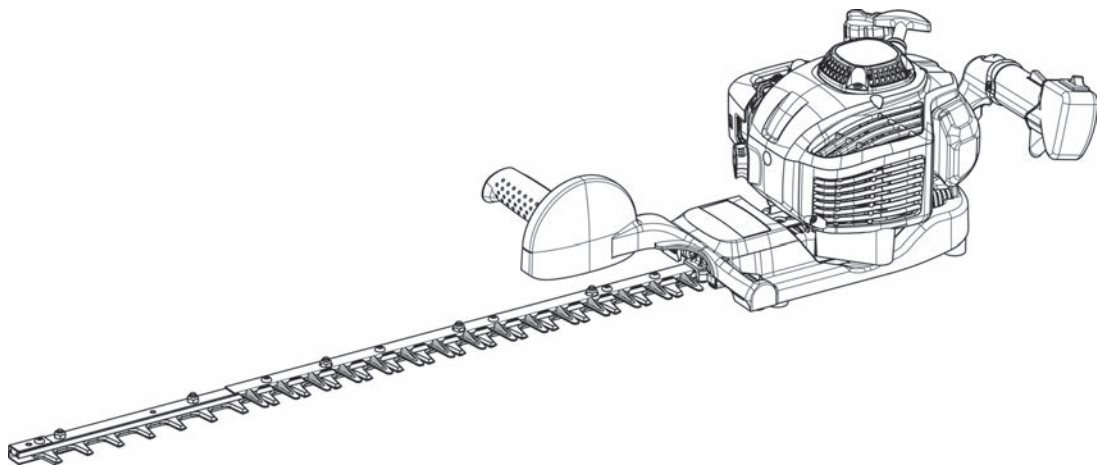

WARNING:

To reduce the RISK of injury, user must read and understand the instruction manual before using the Hedge Trimmer. Manufacturer reserves the right to change specifications without notice. Specifications may differ from country to country. Do only hand over the Hedge Trimmer together with this manual.

ATTENTION :

Pour réduire les RISQUES de blessure, l'utilisateur est tenu de lire et comprendre le manuel d'instruction avant d'utiliser le taille-haie. Le fabricant se réserve le droit de modifier les spécifications sans préavis. Les spécifications peuvent varier d'un pays à l'autre. Si vous prêtez le taille-haie, veuillez à l'accompagner de ce manuel.

WARNUNG:

Um die GEFAHR von Verletzungen zu vermeiden, muss der Benutzer vor der Benutzung der Heckenschere diese Bedienungsanleitung sorgfältig lesen. Der Hersteller behält sich das Recht vor, ohne Vorankündigung Änderungen an den Technischen Daten vorzunehmen. Die Technischen Daten können in den einzelnen Ländern voneinander abweichen. Händigen Sie mit der Übergabe der Heckenschere an andere Personen unbedingt auch diese Bedienungsanleitung aus.

AVVERTENZA:

Per ridurre il RISCHIO di incidenti, è necessario aver letto e compreso il manuale di istruzioni prima di iniziare a utilizzare il tagliasepi. Il produttore si riserva il diritto di apportare modifiche alle caratteristiche tecniche senza preavviso. Le caratteristiche tecniche variano a seconda del Paese. Quando si dà in prestito il tagliasepi, consegnare sempre anche il presente manuale.

WAARSCHUWING:

Om het RISICO van letsel te verkleinen, moet de gebruiker de gebruiksaanwijzing lezen en begrijpen voordat hij/zij de heggenschaar gebruikt. De fabrikant behoudt zich het recht voor zonder kennisgeving de technische gegevens te veranderen. De technische gegevens kunnen van land tot land verschillen. Geef de heggenschaar alleen aan een ander tezamen met deze gebruiksaanwijzing.

ADVERTENCIA:

Para reducir el RIESGO de lesiones, el usuario debe leer y comprender el manual de instrucciones antes de utilizar el cortasetos. El fabricante se reserva el derecho de cambiar las especificaciones sin previo aviso. Las especificaciones pueden diferir de un país a otro. El cortasetos sólo se debe entregar a otra persona con este manual.

AVISO:

Para reduzir o RISCO de ferimentos, o utilizador tem de ler e compreender o manual de instruções antes de utilizar o aparador de sebes. O fabricante reserva-se o direito de alterar as especificações sem aviso prévio. As especificações podem variar de país para país. Entregue sempre este aparador de sebes juntamente com este manual.

ADVARSEL:

For at reducere RISIKOEN for tilskadekomst skal brugeren læse og forstå brugsanvisningen inden brug af hækkeklipperen. Producenten forbeholder sig ret til at ændre specifikationer uden varsel. Specifikationerne kan variere fra land til land. Overdrag kun hækkeklipperen sammen med denne brugsanvisning.

ΠΡΟΕΙΔΟΠΟΙΗΣΗ:

Για την ελάττωση του ΚΙΝΔΥΝΟΥ του τραυματισμού, ο χρήστης πρέπει να διαβάσει και να κατανοήσει το εγχειρίδιο οδηγιών πριν προβεί στη χρήση του Ψαλιδιού Μπορντούρας. Ο κατασκευαστής διατηρεί το δικαίωμα να αλλάξει τα τεχνικά χαρακτηριστικά χωρίς προειδοποίηση. Τα τεχνικά χαρακτηριστικά ενδέχεται να διαφέρουν ανάλογα με τη χώρα. Να παραδίδετε πάντοτε το Ψαλίδι Μπορντούρας μαζί με αυτό το εγχειρίδιο.

Thank you very much for selecting the DOLMAR Hedge Trimmer. We are pleased to be able to offer you the DOLMAR Hedge Trimmer which is the result of a long development program and many years of knowledge and experience.

The Hedge Trimmer models HT-2460, HT-2475 combines the advantages of state-of-the-art technology with ergonomic design, they are light weight, handy, compact and represent professional equipment for a great variety of applications.

Please read, understand and follow this booklet which refers in detail to the various points that will demonstrate its outstanding performance. This will assist you to safely obtain the best possible results from your DOLMAR Hedge trimmer.



Table of Contents

Page

Symbols..... 3
 Safety instructions 4
 Technical data..... 7
 Designation of parts..... 8
 Fuels/refueling 9
 Precautions before starting..... 10
 Starting the machine..... 11
 Stopping the machine..... 11
 Operation of the machine 12
 Maintenance instructions..... 13
 Storage 16
 Maintenance schedule..... 16
 Fault location 16

SYMBOLS

It is very important to understand the following symbols when reading this instructions manual.

	WARNING/DANGER		Fuel and oil mixture
	Read, Understand and Follow Instruction Manual		Engine-Manual start
	Forbidden		Emergency stop
	No smoking		First Aid
	No open flame		Recycling
	Protective gloves must be worn		ON/START
	Keep the area of operation clear of all persons and pets		OFF/STOP
	Wear protective helmet, eye and ear protection!		CE - mark

SAFETY INSTRUCTIONS

General Instructions

- THIS MACHINE CAN CAUSE SERIOUS INJURIES. Read the Instructions carefully for the correct handling, preparation, maintenance, starting and stopping of the machine. Be familiar with all controls and the proper use of the machine. (1)
- It is recommended only to loan the Hedge Trimmer to people who have proven to be experienced with Hedge Trimmers. Always hand over the instruction manual.
- First-time users should ask the dealer for basic instructions to familiarize themselves with the handling of an engine powered Hedge Trimmer.
- Children and young persons aged under 18 years must not be allowed to operate the Hedge Trimmer. Persons over the age of 16 years may however use the device for the purpose of being trained only while under the supervision of a qualified trainer.
- Use the Hedge Trimmer with the utmost care and attention.
- Operate the Hedge Trimmer only if you are in good physical condition. Perform all work calmly and carefully. The user has to accept liability for others.
- Never use the Hedge Trimmer after consumption of alcohol or drugs, or if feeling tired or ill. (2)

Intended use of the machine

- The Hedge Trimmer is only designed for the purpose of trimming bushes and hedges, and must not be used for any other purpose. Do Not abuse the Trimmer.

Personal protective equipment

- The clothing worn should be functional and appropriate, i.e. it should be tight-fitting but not cause hindrance. Do not wear jewelry or loose clothing which could become entangled with bushes or shrubs, or the machine.
- In order to avoid eye, hand or foot injuries as well as to protect your hearing, the following protective equipment and protective clothing must be used during operation of the Hedge Trimmer.
- During operation of the hedge Trimmer always wear goggles or a visor to prevent eye injuries. (3)
- Wear adequate noise protection equipment to avoid hearing impairment, ear muffs, ear plugs, etc. (3)
- We strongly recommend that the user wears work overalls. (4)
- Special gloves made of thick leather are part of the prescribed equipment and must always be worn during operation of the Hedge Trimmer. (4)
- When using the Hedge Trimmer, always wear sturdy shoes with a non-slip sole. This protects against injuries and ensures a good footing. (4)

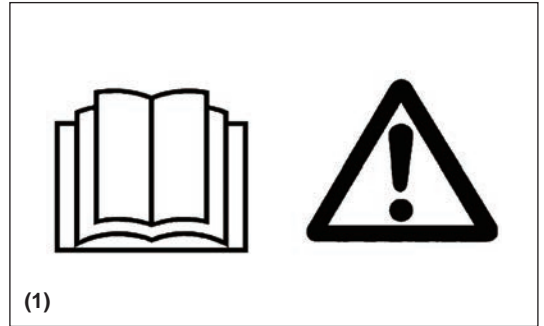

Starting up the Hedge Trimmer

- Please make sure that there are no children or other people within a working range of 15 meters (5), also pay attention to any animals in the working vicinity.
- Before operating, always check that the Hedge Trimmer is safe for operation:
- Check the security of the throttle lever. The throttle lever should be checked for smooth and easy action. Check for proper functioning of the throttle lever lock. Check for clean and dry handles and test the function of the I-O Switch. Keep handles free of oil and fuel.

Start the Hedge Trimmer only in accordance with the instructions.

Do not use any other methods for starting the engine (6)!

- Use the Hedge Trimmer only for applications specified.
- Start the Hedge Trimmer engine only after the entire assembly is done. Operation of the Hedge Trimmer is permitted only after all the appropriate accessories are attached!
- Before starting, make sure that the cutter blade will not contact any objects such as branches, stones, etc.
- The engine is to be stopped immediately if there are any engine problems.
- When working with the Hedge Trimmer, keep both hands on handles always wrap your fingers tightly around the handle, keeping the control handle cradled between your thumb and forefinger. Keep your hand in this position to have your machine under control at all times. Make sure your control handle is in good condition and free of moisture, pitch, oil or grease.

Always ensure a safe, well-balanced footing.

- Only use outdoors.
- Always be aware of your surroundings and stay alert for possible hazards that you may not hear due to the noise of the machine.
- Operate the Hedge Trimmer in such a manner as to avoid inhalation of the exhaust gases. Never run the engine in enclosed rooms (risk of suffocation and gas poisoning). Carbon monoxide is an odorless gas. Always ensure there is adequate ventilation.
- Stop the engine when resting and when leaving the Hedge Trimmer unattended. Place it in a safe location to prevent danger to others, setting fire to combustible materials or damage to the machine.
- Never lay down the hot Hedge Trimmer onto dry grass or onto any combustible materials.
- To reduce fire hazard keep engine and silencer free of debris, leaves, or excessive lubricant;
- Never operate the engine with a faulty exhaust muffler.
- Stop the engine during transport (7).
- Stop the engine or disconnect from mains before:
- Cleaning or when cleaning a blockage;
- Checking, maintenance or working on the machine.
- Position the Hedge Trimmer safely during car or truck transportation to avoid fuel leakage.
- When transporting the Hedge Trimmer ensure that the fuel tank is completely empty to avoid fuel leakage.
- When transporting or storing the machine always fit the cutting device guard.

Refuelling

- Stop the engine before refuelling (7), keep well away from open flame (8) and do not smoke.
- Do not attempt to refuel a hot or a running engine.
- Avoid skin contact with petroleum products. Do not inhale fuel vapor. Always wear protective gloves during refuelling. Change and clean protective clothing at regular intervals.
- Take care not to spill either fuel or oil in order to prevent soil contamination (environmental protection). Clean the Hedge Trimmer immediately after fuel has been spilled. Allow wet cloths to dry before disposing in proper, covered container to prevent spontaneous combustion.
- Avoid any fuel contact with your clothing. Change your clothing immediately if fuel has been spilled on it (danger hazard).
- Inspect the fuel cap at regular intervals making sure that it stays securely fastened.
- Carefully tighten the fuel tank cap. Change locations to start the engine (at least 3 meters away from the place of refuelling) (9).
- Never refuel in closed rooms. Fuel vapors accumulate at ground level (risk of explosions).
- Only transport and store fuel in approved containers. Make sure stored fuel is not accessible to children.
- When mixing gasoline with two-stroke engine oil, use only gasoline which contains no ethanol or methanol (types of alcohol). This will help to prevent damage to fuel lines and other engine parts.

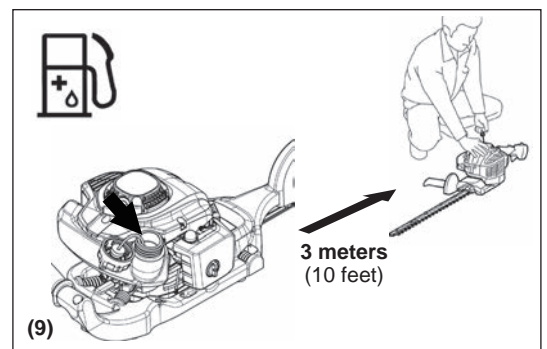
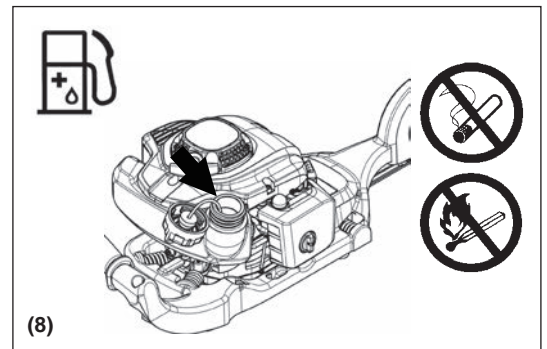
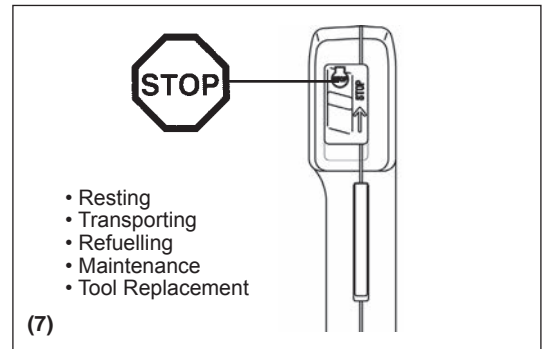
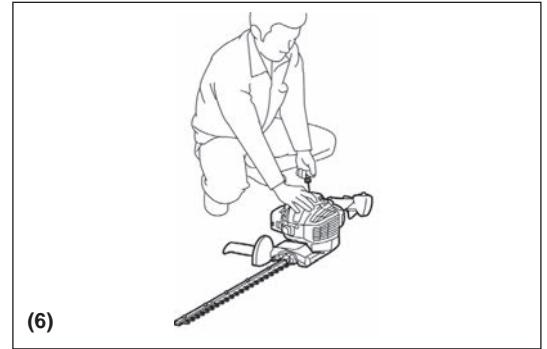
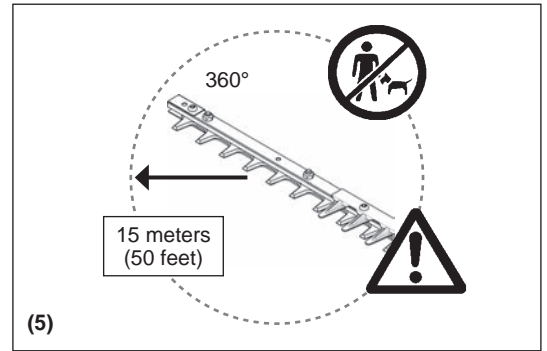

Method of operation

- Always use two hands to grip each handles during operation.
- Use the Hedge Trimmer only in good light and visibility. During cold seasons beware of slippery or wet areas, ice and snow (risk of slipping). Always ensure a safe footing.
- Never work on unstable surfaces or steep terrain.
- Never stand on a ladder and run the Hedge Trimmer.
- Never climb up into trees to perform cutting operation with the Hedge Trimmer.
- To reduce the risk of stumbling and loss of control, do not walk backward while operating the machine.
- Always stop the engine before cleaning or servicing the unit or replacing parts.
- Do not operate the machine with a damaged or excessively worn cutting device.



Maintenance instructions

- Be kind to the environment. Operate the Hedge Trimmer with as little noise and pollution as possible. In particular check the correct adjustment of the carburetor.
- Clean the Hedge Trimmer at regular intervals and check that all screws and nuts are securely tightened.
- Never service or store the Hedge Trimmer in the vicinity of open flames, sparks, etc. (11).
- Always store the Hedge Trimmer in a well-ventilated locked room and with an emptied fuel tank out of reach of children.
- Do not attempt to repair the machine unless you are qualified to do so.

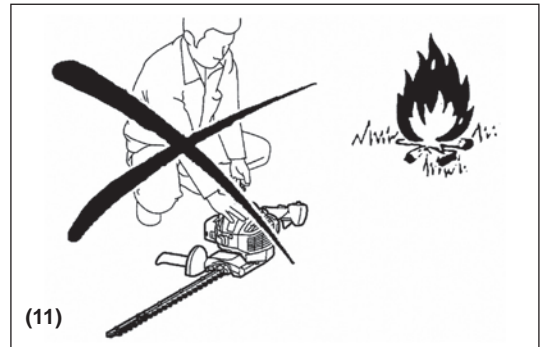

Observe and follow all relevant accident prevention instructions issued by the trade associations safety board and by insurance companies.

Do not perform any modifications to the Hedge Trimmer as this will risk your safety.

The performance of maintenance or repair work by the user is limited to those activities as described in this instruction manual. All other work is to be done by Authorized Service Agents.

Use only genuine spare parts and accessories supplied by DOLMAR authorized or factory service centers.

Use of non-approved accessories and tools means increased risk of accidents and injuries. DOLMAR will not accept any liability for accidents or damage caused by the use of any non-approved accessories.

First aid

In case of an accident make sure that a well-stocked first-aid kit according to DIN 13164, is available in the vicinity of the cutting operations. Immediately replace any item taken from the first aid kit.

When asking for help, please give the following information:

- Place of accident
- What happened
- Number of injured persons
- Extend of injuries
- Your name

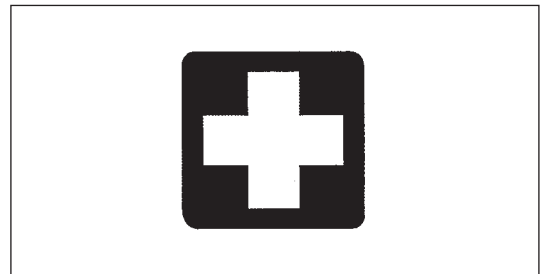

Packaging

The DOLMAR Hedge Trimmer is delivered in a protective cardboard box to prevent shipping damage. Cardboard is a basic raw material and is therefore consequently reusable or suitable for recycling (waste paper recycling).



EC DECLARATION OF CONFORMITY

For European countries only
The EC declaration of conformity is included as Annex A to this instruction manual.

TECHNICAL DATA

Model			HT-2460		HT-2475		
				With Chip Receiver		With Chip Receiver	
Dimension (L x W x H)	mm		1,010 x 323 x 212		1,150 x 323 x 212		
Mass (without blade cover)	kg		4.5	4.7	4.7	4.9	
Volume (fuel tank)	L		0.4				
Engine displacement	cm ³		22.2				
Cutting length	mm		588		728		
Maximum engine performance	kW		0.68				
Stroke per minute	min ⁻¹		4,390				
Idling speed	min ⁻¹		3,000				
Clutch engagement speed	min ⁻¹		4,000				
Carburetor type	type		WALBRO WYL				
Ignition system	type		Solid state ignition				
Spark plug	type		NGK CMR6A				
Electrode gap	mm		0.7 - 0.8				
Vibration per ISO 10517	Right handle	$a_{hw\ eq}$	m/s ²	5.3	4.8	4.7	5.9
		Uncertainty K	m/s ²	1.8	1.0	2.4	0.4
	Left handle	$a_{hw\ eq}$	m/s ²	3.1	3.0	2.9	3.1
		Uncertainty K	m/s ²	0.8	0.5	1.3	1.7
Noise per EN ISO 10517	Sound pressure level		dB (A)	92.7		94.3	
		Uncertainty K	dB (A)	3.2		3.2	
	Sound power level		dB (A)	104.9		104.9	
		Uncertainty K	dB (A)	0.9		1.4	
Mixture ratio (fuel: DOLMAR 2-stroke engine oil)			50 : 1				
Gear ratio			9 : 43				

1) The data takes equally into account the idling and racing speed operating modes.

DESIGNATION OF PARTS

HT-2460
HT-2475

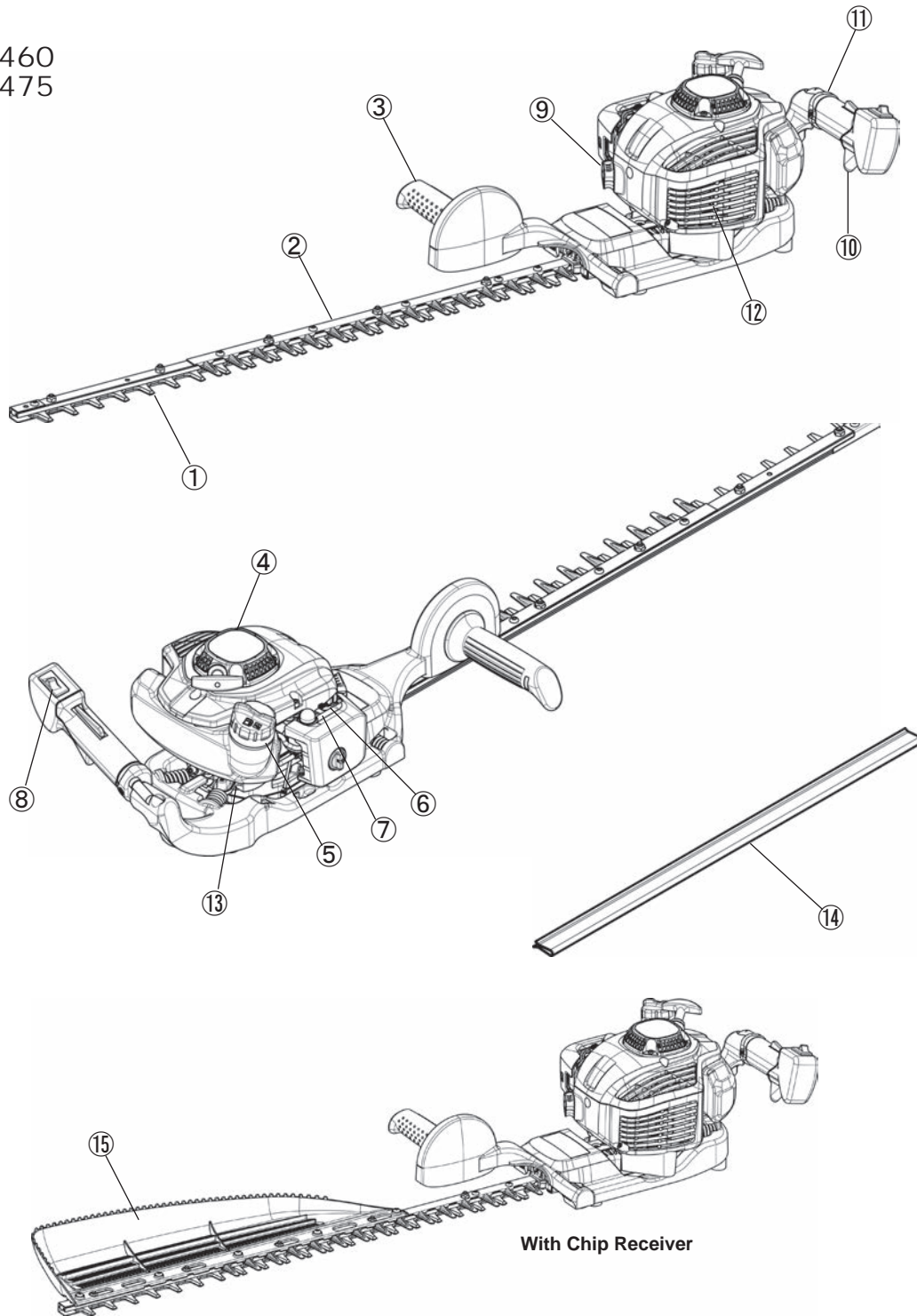

With Chip Receiver

	DESIGNATION OF PARTS		DESIGNATION OF PARTS		DESIGNATION OF PARTS
1	Blade	7	Carburetor	13	Gearbox
2	Blunt extension	8	I-O Switch (ON-OFF)	14	Blade cover
3	Front handle	9	Spark plug	15	Chip Receiver
4	Recoil starter	10	Throttle lever		
5	Fuel tank cap	11	Rear handle		
6	Choke lever	12	Muffler		

Fuel and oil mixture

- The engine of the hedge Trimmer is a high-efficiency two-stroke engine. It is run with a mixture of fuel and two-stroke engine oil. The engine is designed for unleaded regular fuel with a min. -octane value of 91 ROZ. In case no such fuel is available, you can use fuel with a higher octane value. This will not damage the engine, but may cause poor operating behaviour. A similar situation will arise from the use of leaded fuel. To obtain optimum engine operation and to protect your health and the environment, only unleaded fuel should be used!
- For lubricating the engine use a two-stroke engine oil (quality grade: TSC-3), which is added to the fuel. The engine has been designed for use with DOLMAR two-stroke engine oil and a mixture ratio of 50:1 only to protect the environment. In addition, a long service life and a reliable operation with a minimum emission of exhaust gases is guaranteed. It is absolutely essential to observe a mixture ratio of 50:1 (DOLMAR 2-stroke engine oil), otherwise the reliable function of the Hedge Trimmer cannot be guaranteed.
- The correct mixture ratio:
Gasoline: Specified two-stroke engine oil = 50 : 1 or
Gasoline: Other manufacturer's two-stroke engine oil = 25 : 1 recommended

NOTE: For preparing the fuel-oil mixture, first mix the entire oil quantity with half of the fuel required. In an approved can which meets or exceeds all local code standards, then add the remaining fuel. Thoroughly shake the mixture before filling it into the Hedge Trimmer's tank. It is not wise to add more engine oil than specified to ensure safe operation. It will only result in a higher production of combustion residues which will pollute the environment and clog the exhaust channel in the cylinder as well as the muffler. In addition, the fuel consumption will rise and the performance will decrease.

Handling petroleum products

Utmost care is required when handling fuel. Fuel may contain substances similar to solvents. Refuel either in a well ventilated area or outdoors. Do not inhale fuel vapors, avoid any contact of fuel or oil with your skin. If your skin comes in contact with these substances repeatedly and for an extended period of time, it will desiccate. Various skin diseases may result. In addition, allergic reactions are known to occur. Eyes can be irritated by contact with oil, fuel etc. If oil, fuel, etc., comes into your eyes, immediately wash them with clear water. If your eyes are still irritated, see a doctor immediately!

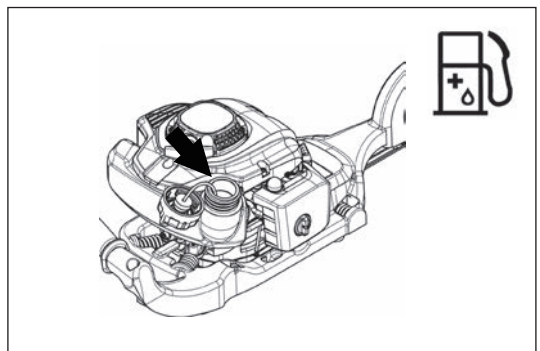

Gasoline	+	Oil
	50:1	
	50:1	
1,000 cm ³ (1 liter)		20 cm ³ 40 cm ³
5,000 cm ³ (5 liter)		100 cm ³ 200 cm ³
10,000 cm ³ (10 liter)		200 cm ³ 400 cm ³

Refuelling

- The engine must be switched off.
- Stop the engine during refuelling, keep away from naked flames and do not smoke.
- Take care not to spill either fuel or oil in order to prevent soil contamination (environmental protection).
Clean the Hedge Trimmer immediately after fuel has been spilt.
- Do not spill any fuel onto the engine. Wipe up if necessary to avoid fire.
- Avoid any fuel contact with your clothing. Change your clothing instantly if fuel has been spilt on it (to prevent clothing catching fire).
- Inspect the fuel cap at regular intervals making sure that it can be securely fastened and does not leak.
- Carefully tighten the fuel tank cap. Change location to start the engine (at least 3 meters away from the place of refuelling.)
- Never refuel in enclosed rooms. Fuel vapours accumulate at ground level. (Risk of explosions.)
- Transport and store fuel only in approved containers. Make sure the fuel stored is not accessible to children.
- Thoroughly clean the area around the tank cap to prevent dirt from getting into the fuel tank.
- Unscrew the plug and fill the tank with fuel. Use a gauze funnel to filter the fuel.
- Tightly screw on the plug by hand only.
- Clean around the screw plug and the tank after refuelling.
- Always wipe up any spilt fuel to prevent a fire.

Storage of fuel

- Fuel cannot be stored for an unlimited period of time.
- Purchase only the quantity required for a 4 week operation period.
- Use approved fuel storage containers only.

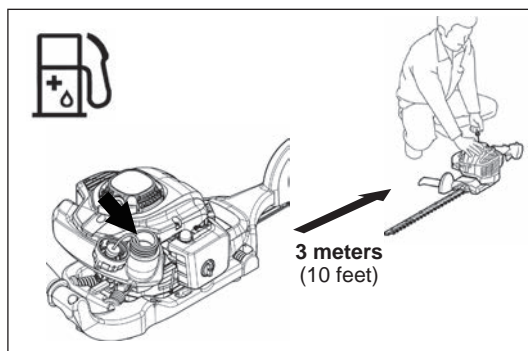
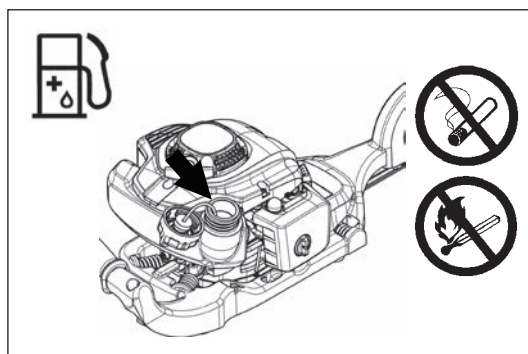

PRECAUTIONS BEFORE STARTING

- Please make sure that there are no children or other people within a working range of 15 meters, also pay attention to any animals in the working vicinity.
- Before use always check that the Hedge Trimmer is safe for operation. Check the cutting device is not damaged, the control lever for easy action and check for proper function of the I-O Switch.
Rotation of the cutting device during idling speed is not allowed.
Check with your dealer for adjustment if in doubt. Check for clean and dry handles and test function of the I-O Switch.
- Start the Hedge Trimmer only in accordance with the instructions. Do not use any other methods for starting the engine. (See Starting)
- Start the hedge Trimmer engine only after the entire assembly is done. Operation of the engine is only permitted after all the appropriate accessories are attached. Otherwise there is a risk of injury.
- Before starting, make sure that the cutting device has no contact with objects such as branches, stones, etc.
- Before trimming, inspect area for wires, cords, glass, or other foreign objects which could come in contact with the blade.
- Electrical shock. Be aware of any and all electric lines and electric fences. Check all areas for electrical lines before cutting.

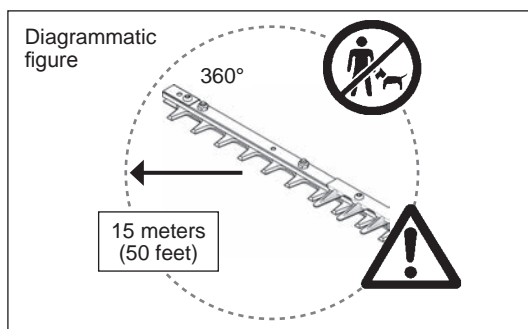

STARTING THE MACHINE

Move at least 3 meters away from the place of refuelling. Place the Hedge Trimmer on a clean area of ground make sure that the cutting tool does not come into contact with the ground or any other objects.

Cold starting: (When the engine is cold or it has been stopped for more than 5 minutes or when fuel is added to the engine.)

1. Push the I-O switch (1) to "I" position.
2. Give a gentle push on the primer pump (2) repeatedly (7 to 10 times) until fuel comes into the primer pump.
3. Move the choke lever (3) to position "I".
4. Hold the unit down firmly so you will not lose control while cranking the engine. If not held down properly, the engine could pull you off balance or swing the cutting blade into an obstruction or your body.
5. Pull the starter handle slowly for 10 to 15 cm, and check the location of pressure.
6. Pull strongly when pressurization can be felt and start the engine.
7. When the engine starts, return the choke lever (4) to "O".
8. Run the engine for approximately one minute at a moderate speed before applying full speed.

Note:

- If the starter handle is pulled repeatedly when the choke lever remains at "I" position, the engine will not start easily due to excessive fuel intake.
- In case of excessive fuel intake, remove the spark plug and pull the starter handle slowly to remove excess fuel. Also, dry the electrode section of the spark plug.

Hot starting: (Restarting immediately after the engine has stopped) When restarting a hot engine, first try the above procedure: 1, 2, 4, 5, 6. If the engine does not start, repeat above steps 1-8.

Note: Do not pull the starter rope to its full extent and do not allow the starter grip to be retracted without control, ensure that it is retracted slowly.

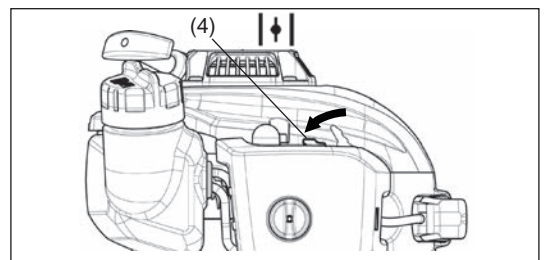
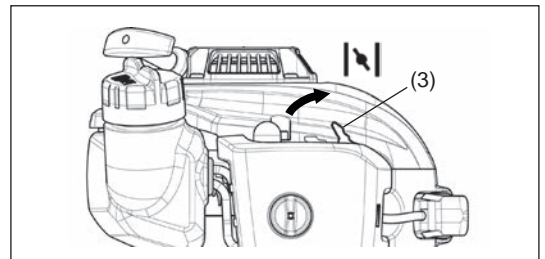
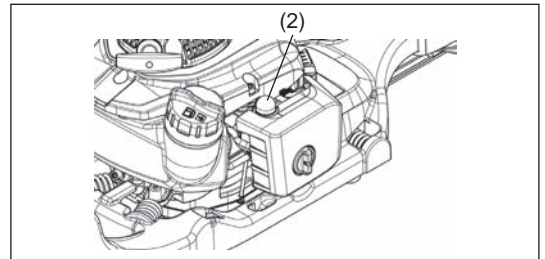
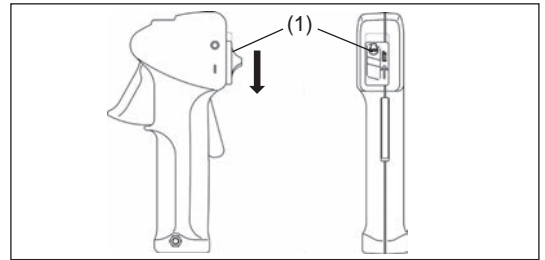

STOPPING THE MACHINE

1. Release the throttle lever completely.
2. Push the I-O switch (1) to "O" position, the engine rotation will become low and the engine will stop.

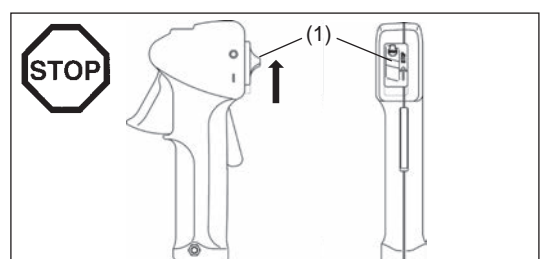

OPERATION OF THE MACHINE

- Never operate with a loose grip.
- Never touch the cutting device when starting the engine and during operation.
- Operate the Hedge Trimmer in such a manner as to avoid inhalation of the exhaust gases. Never run the engine in enclosed rooms (Risk of gas poisoning). Carbon monoxide is an odorless gas.
- All protective installations and guards supplied with the machine must be used during operation.
- Never operate the engine with a faulty exhaust muffler or if it is missing.
- Use the Hedge Trimmer only in good light and visibility.
- During the winter season beware of slippery or wet areas, ice and snow. (Risk of slipping.) Always ensure a safe footing.
- Never stand on a ladder and run the Hedge Trimmer. Keep both feet on the ground.
- Never climb up the trees with the Hedge Trimmer to perform cutting operation.
- Never work on unstable surfaces.
- Remove sand, stone, nails, wire, etc. found within the working area. Foreign objects may damage the cutting blades.
- Before commencing cutting, the cutting blades must have reached full working speed.
- Always hold the Hedge Trimmer firmly with both hands on the handles only.
- The right hand grips the front handle.
- This is the way to safely operate the machine.
- Use a firm grip with thumbs and fingers encircling the handles.
- When you release the throttle, it takes a few moments before the cutting blades stop.
- The Hedge Trimmer must not be used for cutting with fast idle. The cutting speed cannot be adjusted with the throttle control in fast idle position.
- When cutting a hedge, the machine should be held so that the blades form a 15-30° angle with the cutting line.
- If the Hedge Trimmer is used with circular movements against the edge of the hedge, the twigs will be thrown directly to the ground.
- Pay special attention when cutting hedges which are laid out along a wire-fence and have grown through the fence.
- The blade must not contact the fence, otherwise the blades may be destroyed.
- Do not use the Hedge Trimmer continuously for a long time. It is normal to take a break of 10 to 20 minutes after every 50 minutes operation.
- Should the cutting blades hit stones or other hard objects, immediately switch off the engine and inspect the cutting blades for damage. Replace damaged blades before re-commencing work.
- The engine must be switched off immediately in case of any engine problems.
- Operate the Hedge Trimmer with as little noise and contamination as possible. In particular check the correct setting of the carburetor and the fuel/oil ratio.
- Do Not attempt to remove jammed cut material when blades are running. Put unit down, turn it off, and remove necessary cuttings.

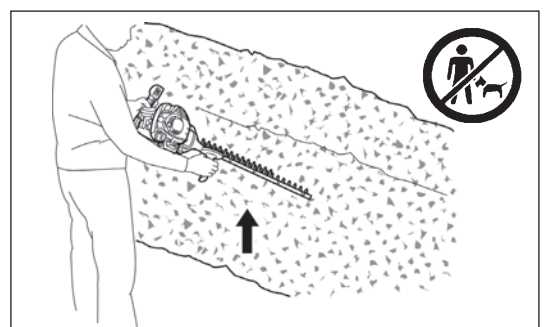
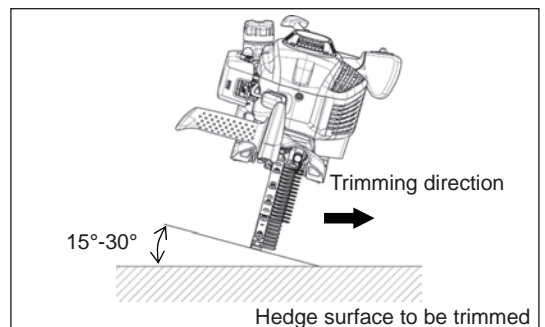
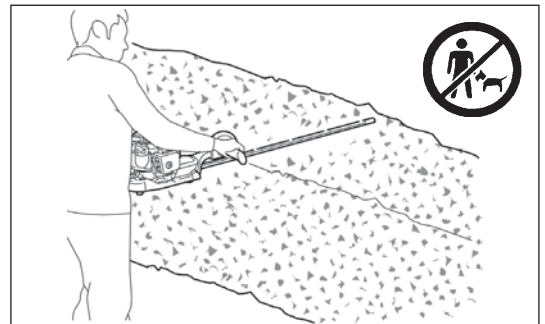
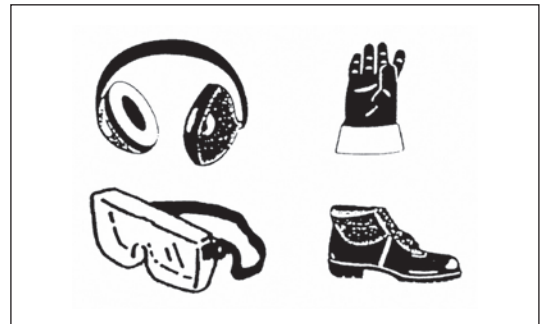
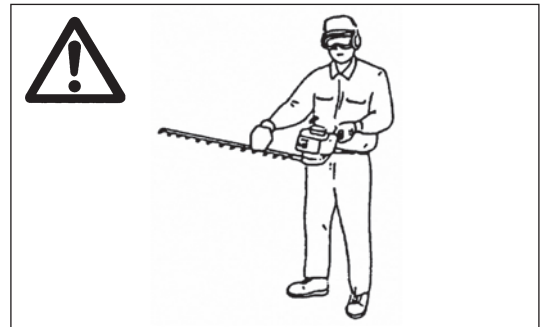

MAINTENANCE INSTRUCTIONS

- Turn off the engine and remove the spark plug connector when replacing or sharpening cutting tools, also when cleaning the cutter or cutting device or carrying out any maintenance.
- Never straighten or weld a damaged cutting blade.
- Inspect the cutting blades with the engine switched off at short, regular intervals for damage.
- (Detection of hairline cracks by means of tapping-noise test.) Beware the teeth are sharp.
- Clean the Hedge Trimmer at regular intervals and check that all screws and nuts are well tightened.
- Never service or store the Hedge Trimmer in the vicinity of naked flames to avoid fires.
- Always wear leather gloves when handling or sharpening the blades, as they are sharp.

Blade sharpening

If the edges are rounded and do not cut well any more, grind off only the shaded portions. Do not grind the contact surfaces (sliding surfaces) of the top and bottom edges.

- Before grinding, be sure to secure the blade firmly and switch off the engine and remove the spark plug cap.
- Wear gloves, protective glasses, etc.
- An edge ground too much at a time or ground many times will lose its hardened layer. It becomes rounded and dull very quickly in use.

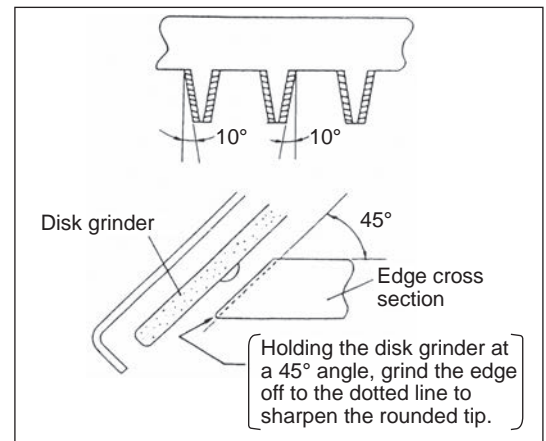

Blade adjustment

The blades will wear with long use. When you find that trimming is not as good as when the blades were new, adjust them as follows.

1. Turn nut ① loose.
2. Bolt ② in with the driver lightly till it stops turning, and then screw it back one quarter.
3. Turn nut ① tight, holding bolt ② at the same time with a Hex Wrench.
4. Lubricate the blades after adjustments above with light oil.
5. Start the engine and operate the engine throttle on and off for a minute.
6. Stop the engine and touch the blades with your hand. If they are warm enough for you to keep your hand on, then you have made the proper adjustment. If they are too hot for you to keep touching, give bolt ② a little more turnback and repeat 5 to see if they are properly adjusted.

NOTE: Never fail to stop the engine before making the adjustment.

The blades have a slot around screw ②. In case you find dust in the end of any of the slots, clean it.

NOTE: For enough time of blade stop (EN774), be sure to make the blade adjustment before operation.

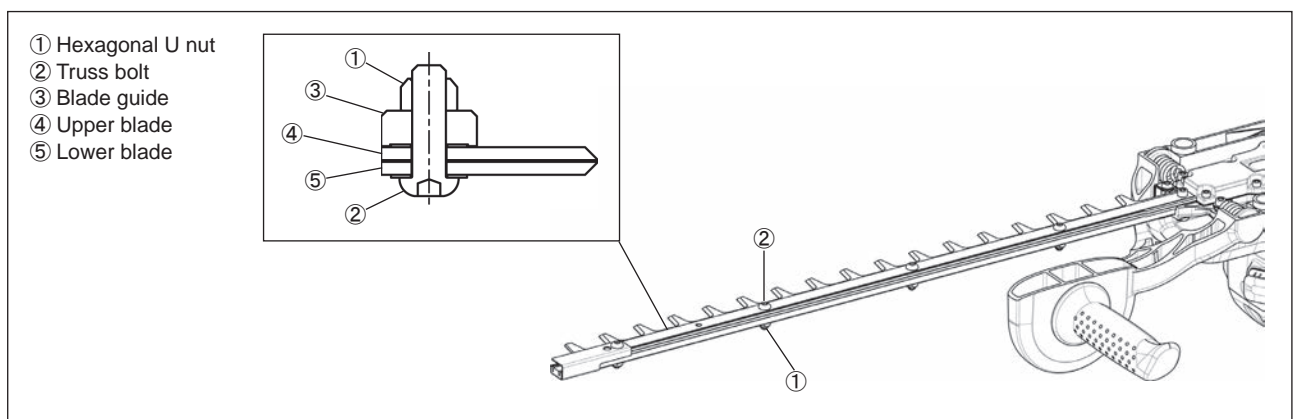

Checking and adjusting the idling speed

The cutting blade should not run when the control lever is fully released.

- Idle speed should be set to 3,000 min⁻¹.
- If necessary, correct it by means of the idle screw (the cutting blade must not run when the engine is on idle).
 - Clockwise: for faster rate of revolution
 - Counter-clockwise: for slower rate of revolution

Check that there is sufficient difference between idling and clutch engagement speed to ensure that the cutting tool is at a standstill while the engine is idling. (If necessary, reduce idling speed.) If the tool still continues to run under the idling conditions, consult your nearest authorized service agent.

- The clutch should engage at minimum 3,750 min⁻¹.
- Check the functioning of the I-O Switch, the lock-off lever, the control lever, and the lock button.

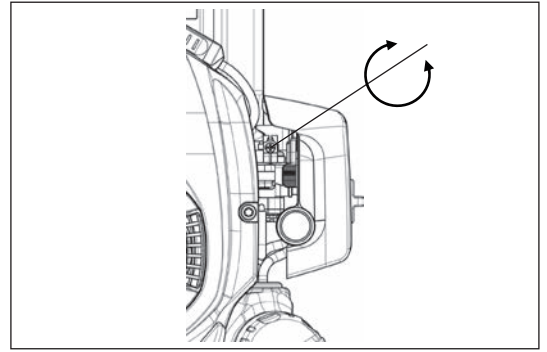

CLEANING OF AIR CLEANER



DANGER: INFLAMMABLES STRICTLY PROHIBITED

Interval of Cleaning and Inspection: Daily (every 10 operating hours)

- Turn the choke lever to the full close side, and keep the carburetor off from dust or dirt.
- Turn the air cleaner cover-fixing bolts.
- Pull the cover lower side and detach the air cleaner cover.
- If oil adheres to the element (sponge), squeeze it firmly.
- For heavy contamination:
 - 1) Remove the element (sponge), immerse it in warm water or in water-diluted neutral detergent, and dry it completely.
 - 2) Clean the element (felt) with gasoline, and dry it completely.
- Before attaching the element, be sure to dry it completely. Insufficient drying of the element may lead to difficult startup.
- Wipe out with waste cloth, oil adhering around the air cleaner.
- Immediately after cleaning is finished, attach the cleaner cover and tighten it with fixing bolts. (In remounting, first place the upper claw.)

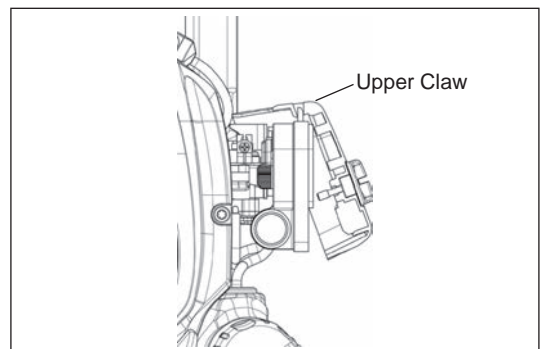
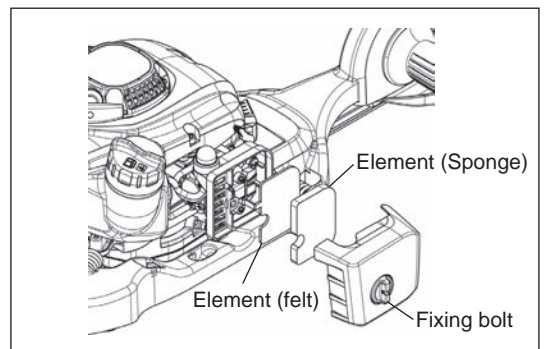

Points in Handling Air Cleaner Element

- Clean the element several times a day, if excessive dust adheres to it.
- If operation continues with the element remaining not cleared of oil, oil in the air cleaner may fall outside, resulting in oil contamination.

Checking the spark plug - Every 8 hours (Daily)

- Only use the supplied universal wrench to remove or to install the spark plug.
- The gap between the two electrodes of the spark plug should be 0.7 to 0.8 mm. If the gap is too wide or too narrow, adjust it. If the spark plug is clogged with carbon or fouled, clean it thoroughly or replace it. Use an exact replacement.

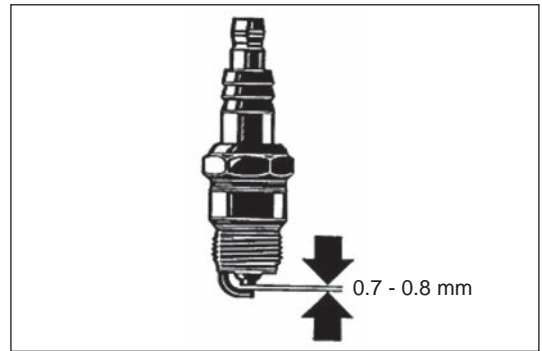

Supply of grease and lubricant

- Supply grease from the grease nipple every 50 operating hours. (Shell Alvania No. 3 or equivalent)

NOTE: Be sure to observe the specified time and amount of grease supply. If the grease supply is not made at the specified interval or if the amount of grease supplied is not sufficient, the machine may fall into a trouble because of lack of grease.

CLEANING OF FUEL FILTER

WARNING: INFLAMMABLES STRICTLY PROHIBITED

Interval of Cleaning and Inspection: Monthly (every 50 operating hours)

Suction head in the fuel tank

- The felt filter (1) of the suction head is used to filter the fuel required by the carburetor.
- A periodical visual inspection of the felt filter is to be conducted.
- For that purpose, open the tank cap, use a wire hook and pull out the suction head through the tank opening. Filters found to have hardened, been polluted or clogged up are to be replaced.
- Insufficient fuel supply can result in the admissible maximum speed being exceeded. It is therefore important to replace the felt filter at least quarterly to ensure satisfactory fuel supply to the carburetor.

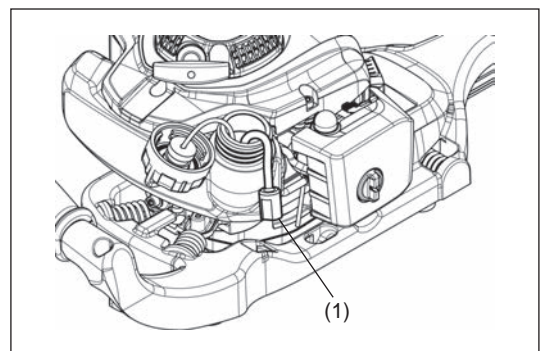
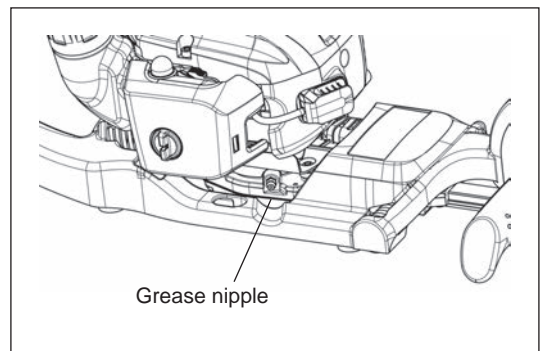

REPLACEMENT OF FUEL PIPE

CAUTION: INFLAMMABLES STRICTLY PROHIBITED

Interval of Cleaning and Inspection: Daily (every 10 operating hours)

Replacement: Annually (every 200 operating hours)

Replace the fuel pipe every year, regardless of operating frequency. Fuel leakage may lead to fire.

If any leakage is detected during inspection, replace the oil pipe immediately.

REPLACEMENT OF TANK CAP

- If there is any flaw or damage on the tank cap, replace it.
- The tank cap is consumable, and therefore should be renewed every two to three years.

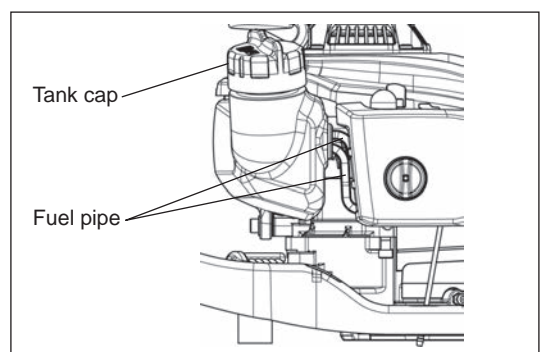

Any maintenance or adjustment work that is not included and described in this manual is to be performed by Authorized Service Agent only.

Daily checkup and maintenance

To ensure a long service life and to avoid any damage to the equipment, the following servicing operations should be performed at regular intervals.

- Before operation, check the machine for loose screws or missing parts. Pay particular attention to the tightness of the cutter blade screws.
- Before operation, always check for clogging of the cooling air passage and the cylinder fins. Clean them if necessary.
- Perform the following work daily after use:
 - Clean the Hedge Trimmer externally and inspect for damage.
 - Clean the air filter. When working under extremely dusty conditions, clean the filter several times a day.
 - Check the blades for damage and make sure they are firmly mounted.

STORAGE

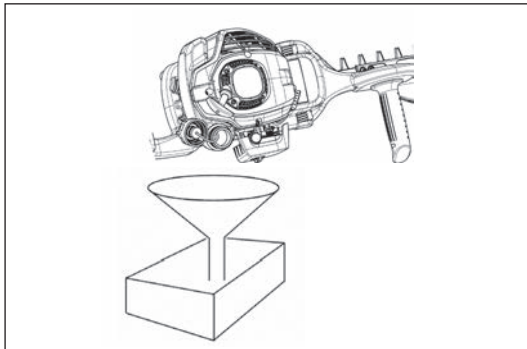

- When keeping the machine in storage for a long time, drain fuel from the fuel tank and carburetor, as follows: Drain all fuel from the fuel tank.
- Remove the spark plug and add a few drops of oil into the spark plug hole. Then, pull the starter gently to confirm that oil film covers the engine inside and tighten the spark plug.
- Clear dirt or dust from the cutter blade and outside of engine, wipe them with a oil-immersed cloth and keep the machine at a place as dry as possible.

MAINTENANCE SCHEDULE

General	Engine assembly, screws and nuts	Visual inspection for damage and tightness Check for general condition and security
After each refuelling	Throttle lever I-O switch	Functional check Functional check
Daily	Air filter Cooling air duct Cutting tool Idling speed	To be cleaned To be cleaned Check for damage and sharpness Inspection (cutting tool must not move)
Every 50 hours	Gear case	Supply of grease
Weekly	Spark plug Muffler	Inspection, replace if necessary Check and if necessary clean the opening
Quarterly	Suction head Fuel tank	To be replaced To be cleaned
Shutting down procedure	Fuel tank Carburetor	Empty fuel tank Operate until engine runs out of fuel

FAULT LOCATION

Fault	System	Observation	Cause
Engine not starting or under difficulties	Ignition system	Ignition spark is present	Faulty fuel supply or compression system, mechanical defect
		No ignition spark	I-O switch operated, wiring fault or short circuit, spark plug or connector defective, ignition module faulty
	Fuel supply	Fuel tank filled	Incorrect choke position, carburetor defective, suction head (gas line filter) dirty, fuel supply line bent or interrupted
	Compression	Inside of engine	Cylinder bottom gasket defective, crankshaft seals damaged, cylinder or piston rings defective
		Outside of engine	Improper sealing of spark plug
Warm start problems	Mechanical fault	Starter not engaging	Broken starter spring, broken parts inside of the engine
		Tank filled Ignition spark existing	Carburetor contaminated, have it cleaned
Engine starts but dies immediately	Fuel supply	Tank filled	Incorrect idling adjustment, suction head or carburetor contaminated
			Fuel tank vent defective, fuel supply line interrupted, cable or I-O switch faulty
Insufficient performance	Several systems may simultaneously be affected	Engine idling	Air filter contaminated, carburetor contaminated, muffler clogged, exhaust duct in the cylinder clogged

Merci d'avoir choisi le taille-haie DOLMAR. Nous sommes ravis de vous proposer le taille-haie DOLMAR, résultat d'un long programme de développement et de nombreuses années d'expérience et de connaissances.

Le modèle de taille-haie HT-2460, HT-2475 associe les avantages d'une technologie de pointe à une conception ergonomique. Il est léger, maniable, compact et peut être utilisé comme du matériel professionnel pour de nombreuses applications.

Veillez lire, comprendre et observer ce livret qui explique en détails les nombreuses caractéristiques qui en font un outil d'une performance exceptionnelle. Il vous aidera à obtenir le meilleur résultat possible en toute sécurité avec votre taille-haie DOLMAR.



Table des matières	Page
Symboles.....	17
Consignes de sécurité.....	18
Données techniques.....	21
Nomenclature des pièces.....	22
Carburants/Ravitaillement en carburant.....	23
Précautions avant le démarrage.....	24
Démarrage de l'appareil.....	25
Arrêt de l'appareil.....	25
Fonctionnement de l'appareil.....	26
Instructions d'entretien.....	27
Entreposage.....	30
Programme d'entretien.....	30
Résolution de pannes.....	30

SYMBOLES

Il est très important de comprendre les symboles suivants lors de la lecture de ce manuel d'instruction.

	ATTENTION/DANGER		Mélange de carburant et d'huile
	Lire, comprendre et observer le manuel d'instruction		Démarrage manuel du moteur
	Interdit		Arrêt d'urgence
	Ne fumez pas		Premier secours
	Pas de flammes nues		Recyclage
	Portez des gants de protection		
	Éloignez les personnes et les animaux du lieu de travail		SOUS TENSION/DÉMARRAGE
	Porter le casque, les lunettes et acoustiques de protection!		HORS TENSION/ARRÊT
			Sigle CE

CONSIGNES DE SÉCURITÉ

Instructions générales

- CET APPAREIL PEUT PROVOQUER DES BLESSURES GRAVES. Lisez attentivement les instructions pour savoir comment manier, préparer, entretenir, démarrer et arrêter correctement l'appareil. Familiarisez-vous avec toutes les commandes et l'utilisation correcte de l'appareil. (1)
- Nous vous recommandons de prêter le taille-haie uniquement à des personnes qui ont de l'expérience avec les taille-haies. Prêtez-leur systématiquement le mode d'emploi.
- Veuillez d'abord demander les instructions de base au vendeur afin de vous familiariser avec le fonctionnement d'un taille-haie à moteur.
- Il est interdit aux enfants et aux personnes âgées de moins de 18 ans d'utiliser le taille-haie. Toutefois, les personnes âgées de plus de 16 ans peuvent l'utiliser à des fins de formation, mais uniquement sous la supervision d'un formateur agréé.
- Utilisez le taille-haie avec le plus grand soin et la plus grande attention.
- N'utilisez le taille-haie que si vous êtes en bonne condition physique. Effectuez tout le travail avec calme et prudence. Vous êtes responsable par rapport aux autres personnes.
- N'utilisez jamais le taille-haie après avoir consommé de l'alcool ou pris des médicaments, ou si vous vous sentez fatigué ou malade. (2)

Utilisation prévue de l'outil

- Le taille-haie a été conçu uniquement pour tailler les buissons et les haies et il ne doit pas être utilisé à d'autres fins. Ne malmenez pas le taille-haie.

Dispositifs de protection individuelle

- Les vêtements que vous portez doivent être fonctionnels et appropriés, c'est-à-dire qu'ils doivent être près du corps, sans pour autant gêner vos mouvements. Ne portez pas de bijoux ou de vêtements qui pourraient s'emmêler dans les taillis, les petits arbustes ou l'appareil lui-même.
- L'équipement de protection et les vêtements de protection suivants doivent être utilisés lors du fonctionnement du taille-haie afin d'éviter toute blessure au pied, à la main et aux yeux ainsi que pour protéger votre ouïe durant l'utilisation.
- Lors du fonctionnement du taille-haie, portez toujours des lunettes de protection ou une visière afin d'éviter toute blessure aux yeux. (3)
- Afin d'éviter toute perte d'audition, portez un équipement de protection antibruit adéquat, tel que des coquilles antibruit, des bouchons d'oreille etc. (3)
- Nous vous recommandons fortement de portez des vêtements de travail. (4)
- Des gants spéciaux en cuir épais font partie de l'équipement prescrit et doivent toujours être portés durant l'utilisation du taille-haie. (4)
- Lorsque vous utilisez le taille-haie, portez toujours des chaussures robustes avec une semelle anti-dérapante. Elles vous protégeront d'éventuelles blessures et vous assureront une bonne stabilité. (4)

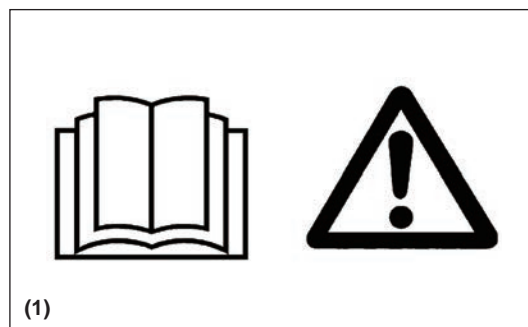

Démarrage du taille-haie

- Assurez-vous qu'aucun enfant ou adulte ne se trouve à moins de 15 mètres (5) de la zone de travail et faites attention aux animaux situés à proximité.
- Avant d'utiliser le taille-haie, vérifiez toujours qu'il peut être utilisé en toute sécurité :
- Vérifiez la sécurité du levier d'accélération. Assurez-vous que le levier d'accélération fonctionne aisément et sans à-coups. Vérifiez le bon fonctionnement du verrou du levier d'accélération. Vérifiez que les poignées sont propres et sèches, et testez le fonctionnement de l'interrupteur marche/arrêt. Conservez les poignées exemptes d'huile et de carburant.

Ne démarrez le taille-haie qu'en conformité avec les instructions.

N'utilisez pas d'autre méthode pour démarrer le moteur (6) !

- Utilisez le taille-haie uniquement pour les applications spécifiées.
- Ne démarrez le moteur du taille-haie qu'après avoir entièrement assemblé l'équipement. L'utilisation du taille-haie est permise uniquement lorsque tous les accessoires ont été fixés !
- Avant de démarrer l'appareil, assurez-vous que la lame de coupe n'entre pas en contact avec d'autres objets, tels que des branches, des pierres, etc.
- En cas de problème au niveau du moteur, arrêtez-le immédiatement.
- Lors de l'utilisation du taille-haie, gardez les deux mains sur les poignées en serrant les doigts et en tenant la poignée de commande entre votre pouce et votre index. Conservez les mains dans cette position afin de garder constamment le contrôle de l'appareil. Assurez-vous que la poignée de commande est en bon état et exempte d'humidité, de charbon, d'huile ou de graisse.

Assurez-vous toujours d'avoir une bonne stabilité.

- Utilisez l'appareil uniquement en extérieur.
- Observez constamment les alentours et préparez-vous à tout danger que vous risqueriez de ne pas entendre en raison du bruit de l'appareil.
- Utilisez le taille-haie de façon à éviter d'inhaler les gaz d'échappement. Ne faites jamais tourner le moteur dans une pièce confinée (risque d'intoxication et d'empoisonnement aux gaz). Le monoxyde de carbone est un gaz inodore. Veillez à ce qu'il y ait constamment une ventilation appropriée.
- Arrêtez le moteur lorsque vous faites une pause et lorsque vous laissez le taille-haie sans surveillance. Placez-le en lieu sûr pour éviter tout danger à autrui, tout incendie des matériaux combustibles et tout dommage de l'appareil.
- Ne posez jamais le taille-haie chaud sur de l'herbe sèche ou sur d'autres matériaux combustibles.
- Pour réduire tout risque d'incendie, dégagez les éventuels débris, feuilles et lubrifiant en excès du moteur et du silencieux ;
- Ne faites jamais fonctionner le moteur avec un pot d'échappement défectueux.
- Coupez le moteur pendant le transport (7).
- Arrêtez le moteur ou débranchez-le du secteur avant :
 - De procéder au nettoyage ou à un déblocage ;
 - De vérifier, entretenir ou travailler sur l'appareil.
- Afin d'éviter toute fuite de carburant, placez le taille-haie en toute sécurité pendant un transport en voiture ou en camion.
- Afin d'éviter toute fuite de carburant, assurez-vous que le réservoir de carburant est complètement vide lors du transport du taille-haie.
- Lors du transport ou de l'entreposage de l'appareil, installez toujours le carter du dispositif de coupe.

Ravitaillement en carburant

- Coupez le moteur avant d'effectuer le plein d'essence (7), éloignez l'appareil de toute flamme nue (8) et ne fumez pas.
- N'essayez pas de faire le plein si le moteur tourne ou est chaud.
- Évitez tout contact de la peau avec des produits pétroliers. N'inhaliez pas les vapeurs de carburant. Portez toujours des gants de protection pendant le plein d'essence. Changez et nettoyez les vêtements de protection à intervalles réguliers.
- Veillez à ne pas renverser d'essence ou d'huile, afin d'éviter toute contamination du sol (protection environnementale). Si vous renversez du carburant, nettoyez immédiatement le taille-haie. Pour éviter toute combustion spontanée, laissez sécher les chiffons humides avant de les jeter dans un conteneur fermé approprié.
- Évitez tout contact du carburant avec vos vêtements. Changez immédiatement de vêtements s'ils ont été souillés par du carburant (risque de danger).
- Examinez régulièrement le bouchon du réservoir de carburant et assurez-vous qu'il est bien fermé.
- Serrez soigneusement le bouchon du réservoir d'essence. Déplacez-vous pour démarrer le moteur (à au moins 3 mètres de l'endroit où vous avez fait le plein) (9).
- Ne faites jamais le plein dans une pièce confinée. Les vapeurs d'essence s'accroissent au niveau du sol (risque d'explosion).
- Transportez et stockez le carburant uniquement dans des conteneurs agréés. Assurez-vous que les enfants ne peuvent pas accéder au carburant.
- Si vous mélangez de l'essence avec de l'huile pour moteur deux temps, utilisez uniquement de l'essence dépourvue d'éthanol et de méthanol (types d'alcool). Vous éviterez ainsi d'endommager les canalisations de carburant et autres pièces du moteur.

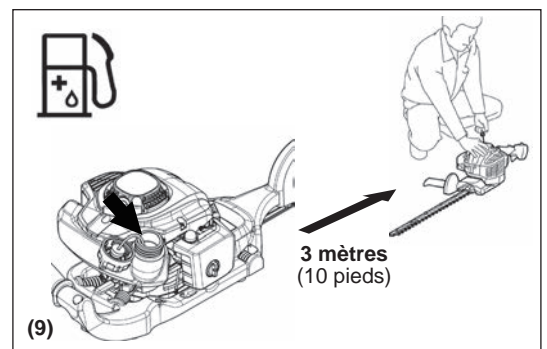
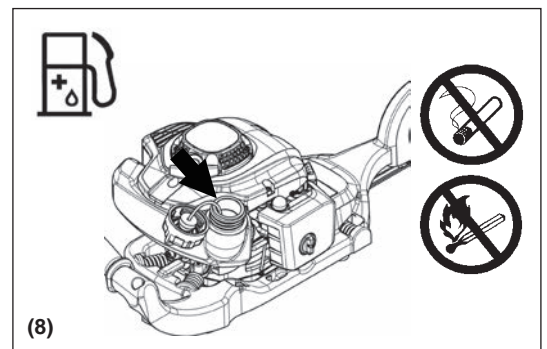
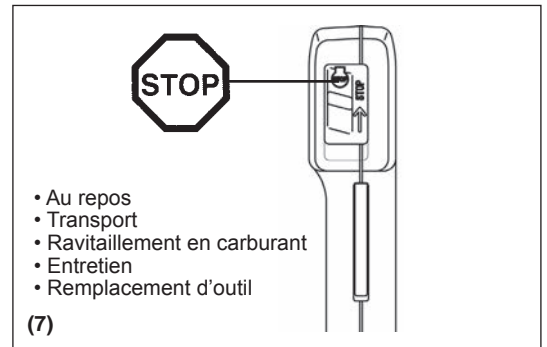
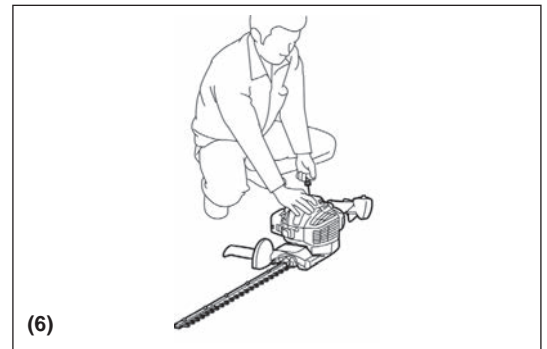
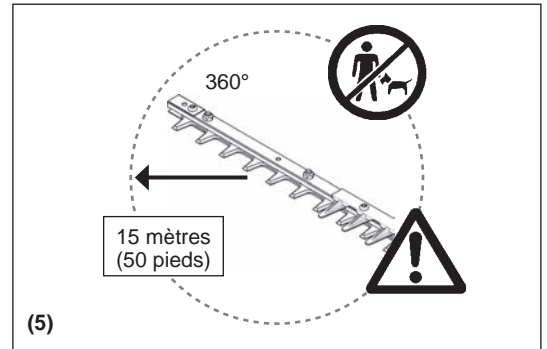

Mode d'emploi

- Utilisez toujours vos deux mains pour tenir chaque poignée pendant le fonctionnement.
- N'utilisez le taille-haie qu'avec une bonne visibilité et un bon éclairage. Par temps froid, soyez attentif aux zones glissantes ou mouillées, au verglas et à la neige (risque de glissade). Assurez-vous toujours d'avoir une bonne stabilité.
- Ne travaillez jamais sur des surfaces instables ou un terrain escarpé.
- Ne montez jamais sur une échelle pour utiliser le taille-haie.
- Ne grimpez jamais dans les arbres pour utiliser le taille-haie.
- Pour éviter de trébucher et de perdre le contrôle, ne reculez pas lorsque vous utilisez l'appareil.
- Coupez toujours le moteur avant de procéder au nettoyage ou à l'entretien de l'appareil ou bien avant de remplacer des pièces.
- N'utilisez pas l'appareil si son dispositif de coupe est endommagé ou excessivement usé.



Instructions d'entretien

- Respectez l'environnement. Faites fonctionner le taille-haie selon un minimum de bruit et de pollution. Vérifiez notamment le bon réglage du carburateur.
- Nettoyez le taille-haie à intervalles réguliers et vérifiez que toutes les vis et tous les écrous sont correctement serrés.
- Ne procédez jamais à l'entretien ou à l'entreposage du taille-haie à proximité d'une flamme nue, d'étincelles, etc. (11).
- Rangez toujours le taille-haie dans une pièce fermée bien ventilée et avec un réservoir de carburant vide hors de portée des enfants.
- N'essayez pas de réparer l'appareil à moins que vous soyez qualifié pour le faire.

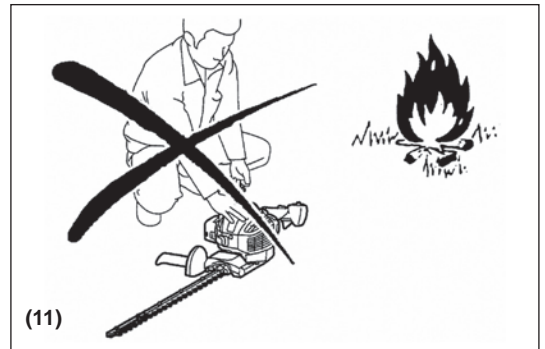

Respectez toutes les instructions relatives à la prévention des accidents publiées par le conseil de sécurité des associations professionnelles et par les compagnies d'assurance.

N'effectuez aucune modification sur le taille-haie, au risque de compromettre votre sécurité.

L'exécution de l'entretien ou de réparations par l'utilisateur est limitée aux activités décrites dans le présent mode d'emploi. Tout autre travail doit être réalisé par des agents d'entretien agréés.

Utilisez uniquement des pièces de rechange et accessoires d'origine fournis par les centres de services d'usine ou agréés DOLMAR.

L'utilisation d'accessoires ou d'outils non approuvés augmente les risques d'accident et de blessure. DOLMAR n'assumera aucune responsabilité en cas d'accident ou de dommage provoqué par l'utilisation d'un accessoire non approuvé.

Premier secours

En cas d'accident, assurez-vous de disposer d'un kit de premier secours conforme à la norme DIN 13164 à proximité du lieu de coupe.

Remplacez immédiatement tout article pris dans le kit de premier secours.

Lorsque vous demandez de l'aide, veuillez fournir les renseignements suivants :

- Lieu de l'accident
- Que s'est-il passé ?
- Nombre de personnes blessées
- Étendue des blessures
- Votre nom



Emballage

Le taille-haie DOLMAR est fourni dans un carton protecteur afin d'éviter tout dommage lors de l'expédition. Le carton est une matière brute et peut donc être réutilisé ou recyclé (recyclage de papier).



DÉCLARATION DE CONFORMITÉ CE

Pour les pays d'Europe uniquement

La Déclaration de conformité CE figure en Annexe A du présent mode d'emploi.

DONNÉES TECHNIQUES

Modèle			HT-2460		HT-2475		
				Avec récepteur de copeaux		Avec récepteur de copeaux	
Dimensions (L x l x H)	mm	1 010 x 323 x 212		1 150 x 323 x 212			
Poids (sans le carter de lame)	kg	4,5	4,7	4,7	4,9		
Volume (réservoir de carburant)	L	0,4					
Déplacement du moteur	cm ³	22,2					
Longueur de coupe	mm	588		728			
Performances maximales du moteur	kW	0,68					
Passes par minute	min ⁻¹	4 390					
Vitesse au ralenti	min ⁻¹	3 000					
Vitesse d'engagement de l'engrenage	min ⁻¹	4 000					
Type de carburateur	type	WALBRO WYL					
Système d'allumage	type	Allumage à semi-conducteur					
Bougie d'allumage	type	NGK CMR6A					
Écart d'électrode	mm	0,7 - 0,8					
Vibrations selon la norme ISO 10517	Poignée droite	$a_{hv\ eq}$	m/s ²	5,3	4,8	4,7	5,9
		Incertitude K	m/s ²	1,8	1,0	2,4	0,4
	Poignée gauche	$a_{hv\ eq}$	m/s ²	3,1	3,0	2,9	3,1
		Incertitude K	m/s ²	0,8	0,5	1,3	1,7
Bruit selon la norme EN ISO 10517	Niveau de pression sonore	dB (A)		92,7		94,3	
		Incertitude K	dB (A)	3,2		3,2	
	Niveau de puissance sonore	dB (A)		104,9		104,9	
		Incertitude K	dB (A)	0,9		1,4	
Proportion du mélange (carburant : huile moteur deux-temps DOLMAR)			50 : 1				
Rapport de vitesse			9 : 43				

1) Les données prennent en compte de manière identique les modes de fonctionnement à vitesses lente et rapide.

NOMENCLATURE DES PIÈCES

HT-2460
HT-2475

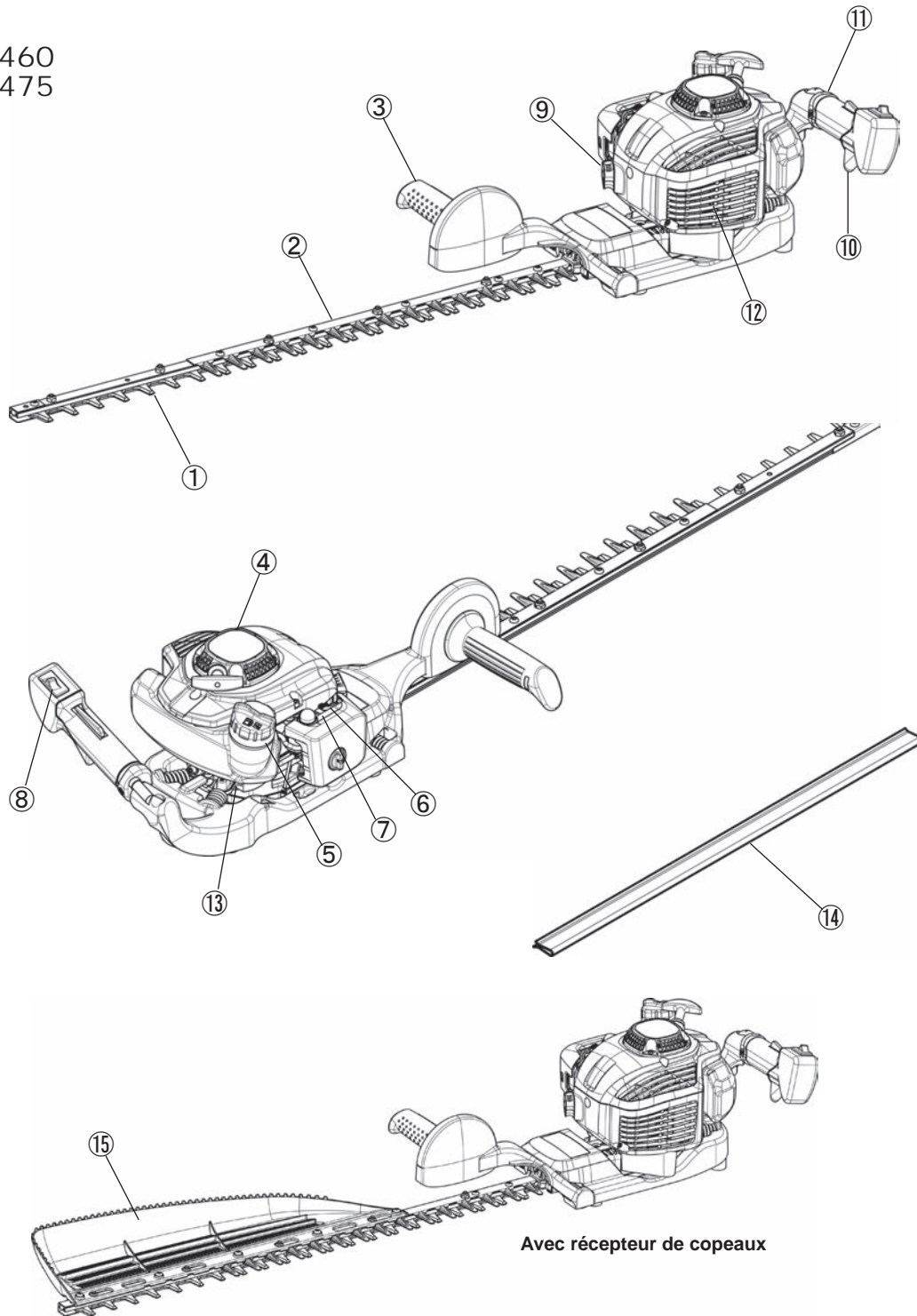

Avec récepteur de copeaux

	NOMENCLATURE DES PIÈCES		NOMENCLATURE DES PIÈCES		NOMENCLATURE DES PIÈCES
1	Lame	7	Carburateur	13	Boîte de vitesses
2	Rallonge de lame	8	Interrupteur E-S (marche/arrêt)	14	Carter de lame
3	Poignée avant	9	Bougie d'allumage	15	Récepteur de copeaux
4	Lanceur à rappel	10	Levier d'accélération		
5	Bouchon du réservoir de carburant	11	Poignée arrière		
6	Levier de l'étrangleur	12	Silencieux		

Mélange de carburant et d'huile

- Le moteur du taille-haie est un moteur deux-temps à rendement élevé. Il fonctionne à l'aide d'un mélange de carburant et d'huile moteur deux-temps. Le moteur est conçu pour fonctionner avec du carburant normal sans plomb à indice d'octane minimum de 91 ROZ. Si vous ne disposez pas de ce type de carburant, vous pouvez utiliser du carburant à indice d'octane plus élevé. Cela n'endommagera pas le moteur mais pourra entraîner un mauvais fonctionnement. La même situation se produira si vous utilisez du carburant au plomb. Pour optimiser le fonctionnement du moteur et protéger votre santé et l'environnement, n'utilisez que du carburant sans plomb !
- Pour lubrifier le moteur, utilisez de l'huile moteur deux-temps (niveau de qualité : TSC-3), que vous ajoutez au carburant. Le moteur est conçu pour fonctionner avec de l'huile moteur deux-temps DOLMAR et une proportion de mélange de 50:1 seulement afin de protéger l'environnement. En outre, une longue durée de vie et un fonctionnement fiable avec une émission minimum de gaz d'échappement sont garantis. Il est absolument essentiel de respecter une proportion de mélange de 50:1 (huile moteur deux-temps DOLMAR). À défaut, la fiabilité du taille-haie ne peut pas être garantie.
- La proportion de mélange correcte est la suivante :
Essence : huile moteur deux-temps spécifique = 50 : 1 ou
Essence : Huile moteur deux-temps d'autres fabricants = 25 : 1 recommandée

REMARQUE : Pour préparer le mélange carburant-huile, commencez par mélanger l'ensemble de la quantité d'huile avec la moitié du carburant requis. Ensuite, ajoutez le carburant restant dans un récipient approuvé conforme aux normes de réglementation régionales. Secouez bien le mélange avant de le verser dans le réservoir du taille-haie. Il est déconseillé d'ajouter plus d'huile moteur que spécifié afin de garantir un fonctionnement en toute sécurité. Cela entraînerait la production accrue de résidus de combustion, polluant ainsi l'environnement et obstruant le canal d'échappement dans le cylindre ainsi que le silencieux. De plus, la consommation de carburant augmenterait et les performances diminueraient.

Manipulation des produits pétroliers

La plus grande vigilance est requise lors de la manipulation du carburant. Celui-ci peut contenir des substances similaires à des solvants. Procédez au ravitaillement dans une zone bien ventilée ou en extérieur. Ne respirez pas les vapeurs de carburant, évitez tout contact du carburant ou de l'huile avec la peau. Si votre peau entre en contact avec ces substances de manière répétée et pendant une durée prolongée, elle se dessèchera. Cela peut provoquer diverses maladies de peau, ainsi que des réactions allergiques. Le contact des yeux avec de l'huile, du carburant, etc., risque de les irriter. Si de l'huile, du carburant, etc., entre en contact avec vos yeux, lavez-les immédiatement à l'eau claire. Si vos yeux sont toujours irrités, consultez immédiatement un docteur !

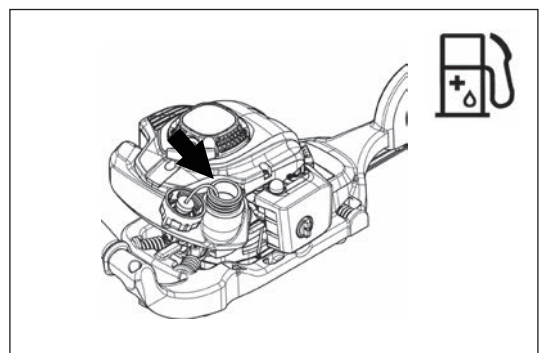

Essence		Huile
	+	
	50:1	25:1
1 000 cm ³ (1 litres)		20 cm ³ 40 cm ³
5 000 cm ³ (5 litres)		100 cm ³ 200 cm ³
10 000 cm ³ (10 litres)		200 cm ³ 400 cm ³

Ravitaillement en carburant

- Vous devez couper le moteur.
- Éteignez le moteur lors du ravitaillement en carburant, éloignez-le des flammes nues et ne fumez pas.
- Veillez à ne pas renverser de carburant ou d'huile afin d'éviter toute contamination du sol (protection environnementale).
Si vous renversez du carburant, nettoyez immédiatement le taille-haie.
- Ne renversez pas de carburant sur le moteur. Le cas échéant, essuyez-le pour éviter tout incendie.
- Évitez tout contact du carburant avec vos vêtements. Si vous renversez du carburant sur vos vêtements, changez-en immédiatement (pour éviter que vos vêtements ne prennent feu).
- Vérifiez le bouchon du réservoir à intervalles réguliers pour vous assurer qu'il est installé en toute sécurité et ne fuit pas.
- Serrez soigneusement le bouchon du réservoir de carburant. Déplacez-vous pour démarrer le moteur (à au moins 3 mètres de l'endroit où vous avez fait le plein).
- Ne faites jamais le plein dans une pièce confinée. Les vapeurs de carburant s'accumulent au niveau du sol. (Risque d'explosion.)
- Transportez et stockez le carburant uniquement dans des conteneurs agréés. Assurez-vous que les enfants ne peuvent pas accéder au carburant.
- Nettoyez soigneusement la zone située autour du bouchon du réservoir afin d'empêcher la poussière de pénétrer à l'intérieur du réservoir de carburant.
- Dévissez le bouchon et remplissez le réservoir de carburant. Utilisez un entonnoir muni de gaze pour filtrer le carburant.
- Serrez à fond la vis du bouchon à la main seulement.
- Après avoir procédé au ravitaillement, nettoyez la zone autour du bouchon à vis et du réservoir.
- Essuyez toujours les éventuelles projections de carburant afin d'éviter tout incendie.

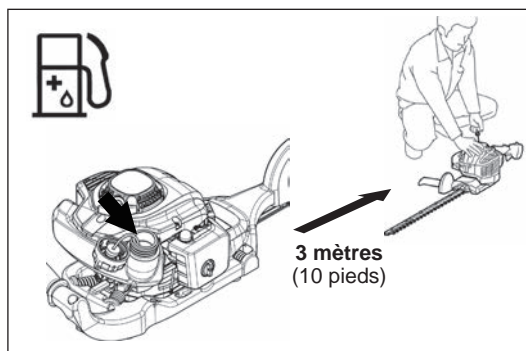
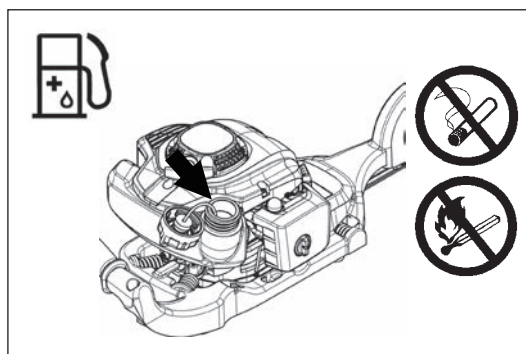

Entreposage du carburant

- Il n'est pas possible d'entreposer du carburant pendant une durée illimitée.
- Achetez uniquement la quantité requise pour 4 semaines d'utilisation.
- Utilisez uniquement des conteneurs d'entreposage de carburant approuvés.

PRÉCAUTIONS AVANT LE DÉMARRAGE

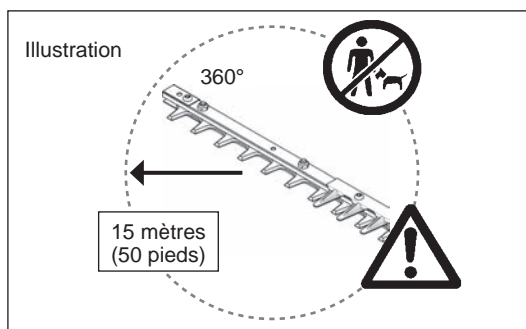

- Assurez-vous qu'aucun enfant ou adulte ne se trouve à moins de 15 mètres de la zone de travail et faites également attention aux animaux situés à proximité.
- Avant de faire fonctionner le taille-haie, vérifiez toujours qu'il peut être utilisé en toute sécurité. Vérifiez que le dispositif de coupe n'est pas endommagé, que le levier de commande peut être actionné facilement et que l'interrupteur marche/arrêt fonctionne correctement.
La rotation du dispositif de coupe lors du fonctionnement au ralenti est interdite. En cas de doute, vérifiez le réglage avec votre revendeur. Vérifiez que les poignées sont propres et sèches, et testez le fonctionnement de l'interrupteur marche/arrêt.
- Démarrez le taille-haie conformément aux instructions uniquement. Ne démarrez pas le moteur selon une autre méthode. (Voir Démarrage)
- Ne démarrez le moteur du taille-haie qu'après avoir entièrement assemblé le matériel. Le fonctionnement du moteur est permis uniquement une fois que tous les accessoires ont été fixés. À défaut, il y a risque de blessure.
- Avant de démarrer l'appareil, assurez-vous que le dispositif de coupe n'entre pas en contact avec d'autres objets, tels que des branches, des pierres, etc.
- Avant de tailler les arbres, assurez-vous que la zone ne comporte pas de fils, de cordes, de verre ou d'autres corps étrangers susceptibles d'entrer en contact avec la lame.
- Choc électrique. Méfiez-vous des fils et clôtures électriques. Avant de procéder à la coupe, vérifiez si les lieux comportent des fils électriques.



DÉMARRAGE DE L'APPAREIL

Déplacez-vous d'au moins 3 mètres de l'endroit où a été effectué le ravitaillement en carburant. Déposez le taille-haie sur un sol propre, en veillant à ce que l'outil de coupe n'entre pas en contact avec le sol ou tout autre objet.

Démarrage à froid : (Lorsque le moteur est froid ou à l'arrêt depuis plus de 5 minutes, ou bien lorsque vous ajoutez du carburant dans le moteur.)

1. Enfoncez l'interrupteur I-O (1) en position « I ».
2. Appuyez doucement et de manière répétée (7 à 10 fois) sur la pompe d'amorçage (2) jusqu'à ce que le carburant pénètre à l'intérieur de la pompe d'amorçage.
3. Placez le levier d'étrangleur (3) en position «  ».
4. Placez l'appareil fermement vers le bas de manière à ne pas perdre le contrôle lors du démarrage du moteur. Si vous ne tenez pas l'appareil correctement, le moteur risque de vous pousser et vous déséquilibrer ou bien de balancer la lame de coupe vers un obstacle ou votre corps.
5. Tirez lentement la poignée du démarreur de 10 à 15 cm et vérifiez l'emplacement de la pression.
6. Tirez avec force lorsque vous ressentez de la pression et démarrez le moteur.
7. Lorsque le moteur démarre, remplacez le levier d'étrangleur (4) en position «  ».
8. Faites tourner le moteur pendant une minute environ à vitesse modérée avant d'accélérer à vitesse maximale.

Remarque :

- Si vous tirez plusieurs fois sur la poignée de démarrage lorsque le levier de l'étrangleur est en position «  », le moteur ne démarrera pas facilement car il sera noyé.
- Si une entrée de carburant excessive se produit, enlevez la bougie et tirez lentement la poignée de démarrage pour enlever l'excès de carburant. Séchez également la partie de l'électrode de la bougie.

Démarrage à chaud : (Redémarrage immédiat après arrêt du moteur) En cas de redémarrage d'un moteur chaud, commencez par effectuer la procédure ci-dessus : 1, 2, 4, 5, 6. Si le moteur ne démarre pas, répétez les étapes 1 à 8 ci-dessus.

Remarque : Ne tirez pas complètement le cordon de démarrage et ne laissez pas la poignée de démarrage se rétracter sans la retenir ; assurez-vous qu'elle se rétracte lentement.

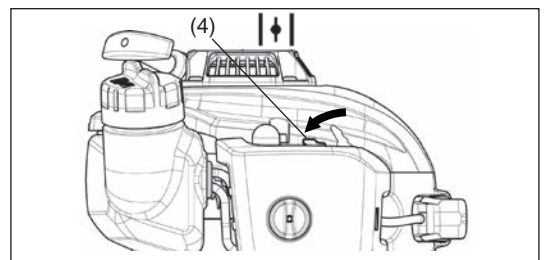
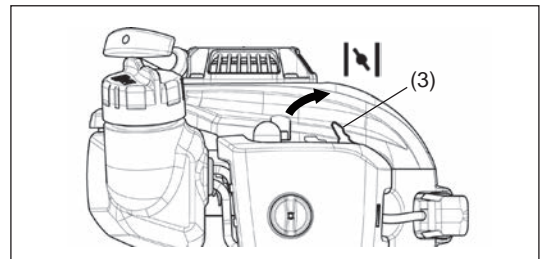
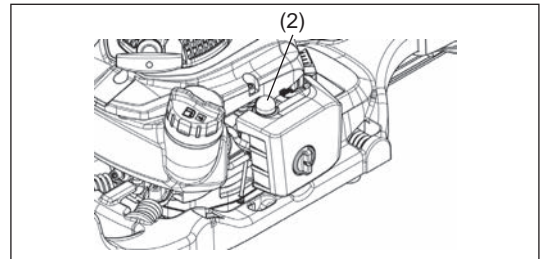
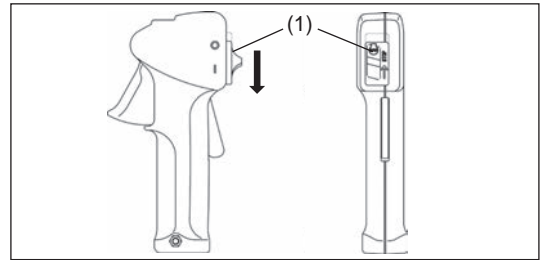

ARRÊT DE L'APPAREIL

1. Relâchez complètement le levier d'accélération.
2. Enfoncez l'interrupteur I-O (1) en position « O ». Le moteur se met alors à tourner de plus en plus lentement, puis il s'arrête.

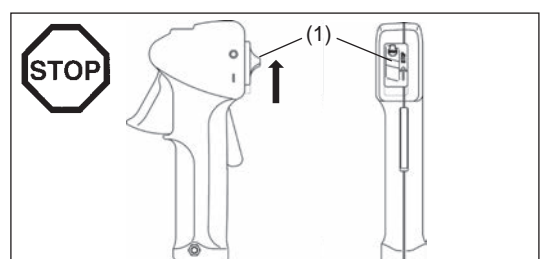

FONCTIONNEMENT DE L'APPAREIL

- Ne faites jamais fonctionner l'appareil lorsque la poignée est lâche.
- Ne touchez jamais le dispositif de coupe lors du démarrage du moteur et pendant son fonctionnement.
- Utilisez le taille-haie de façon à éviter d'inhaler les gaz d'échappement. Ne faites jamais tourner le moteur dans une pièce confinée (risque d'empoisonnement aux gaz). Le monoxyde de carbone est un gaz inodore.
- Vous devez utiliser tous les carters et dispositifs de protection fournis avec l'appareil pendant son utilisation.
- Ne faites jamais fonctionner un moteur dont le pot d'échappement est endommagé ou manquant.
- N'utilisez le taille-haie qu'avec une bonne visibilité et un bon éclairage.
- Par temps froid, méfiez-vous des zones glissantes ou mouillées, du verglas et de la neige. (Risque de glissade.) Assurez-vous toujours d'avoir une bonne stabilité.
- Ne montez jamais sur une échelle pour utiliser le taille-haie. Gardez les deux pieds sur le sol.
- Ne grimpez jamais dans un arbre avec le taille-haie pour effectuer des opérations de coupe.
- Ne travaillez jamais sur des surfaces instables.
- Enlevez le sable, les pierres, les clous, les fils, etc. trouvés dans la zone de travail. Les corps étrangers risquent d'endommager les lames de coupe.
- Avant de commencer à couper, attendez que les lames de coupe aient atteint leur vitesse de fonctionnement maximale.
- Tenez toujours fermement le taille-haie en plaçant les deux mains sur les poignées uniquement.
- La main droite doit agripper la poignée avant.
- Cela permet d'utiliser l'appareil en toute sécurité.
- Enserrez fermement chaque poignée avec le pouce et l'index.
- Lorsque vous relâchez l'accélérateur, attendez quelques instants avant que les lames de coupe s'arrêtent.
- Vous ne devez pas utiliser le taille-haie pour effectuer des coupes au ralenti rapide. Vous ne pouvez pas régler la vitesse de coupe lorsque la commande de l'accélérateur est en position de ralenti rapide.
- Lorsque vous taillez une haie, tenez l'appareil de sorte que les lames forment un angle de 15 à 30° par rapport à la ligne de coupe.
- Si vous utilisez le taille-haie en effectuant des mouvements circulaires contre le bord de la haie, les brindilles seront projetées directement au sol.
- Soyez particulièrement vigilant lorsque vous taillez des haies disposées le long d'une grande clôture en fils de fer et ayant poussé à travers la clôture.
- La lame ne doit pas entrer en contact avec la clôture, au risque d'être détruite.
- N'utilisez pas le taille-haie de façon continue pendant une période prolongée. Il est normal de faire une pause de 10 à 20 minutes après 50 minutes d'utilisation.
- Si les lames de coupe heurtent des pierres ou d'autres objets durs, éteignez de suite le moteur et examinez les lames de coupe pour vous assurer qu'elles ne sont pas endommagées. Remplacez les lames endommagées avant de reprendre le travail.
- En cas de problème avec le moteur, éteignez-le immédiatement.
- Faites fonctionner le taille-haie selon un minimum de bruit et de contamination. Vérifiez notamment le bon réglage du carburateur et la proportion carburant/huile.
- N'essayez pas de retirer des branches coincées pendant que les lames fonctionnent. Reposez l'appareil, mettez-le hors tension et retirez les branches.

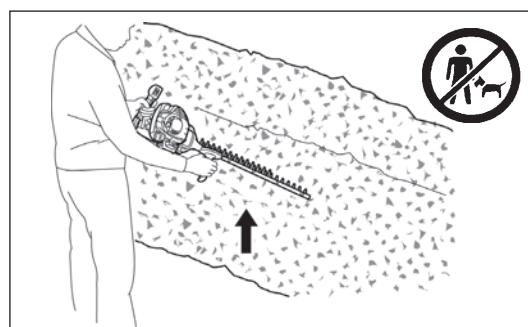
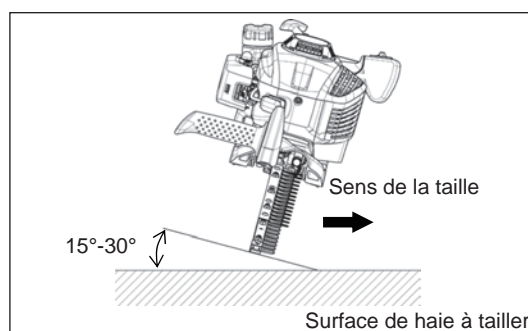
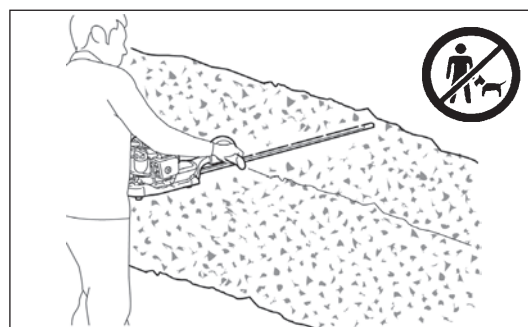
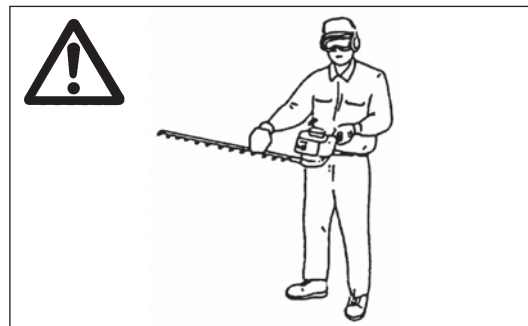

INSTRUCTIONS D'ENTRETIEN

- Coupez le moteur et retirez le connecteur de bougies lors du remplacement ou de l'affûtage des outils de coupe, lors du nettoyage du couteau ou du dispositif de coupe ou bien lors de l'entretien.
- Ne redressez et ne soudez jamais une lame de coupe endommagée.
- Examinez régulièrement les lames de coupe lorsque le moteur est éteint afin de vous assurer qu'elles ne sont pas endommagées.
- (Détection de fissures capillaires à l'aide d'un test de bruit de piquage.) Méfiez-vous car les dents sont affûtées.
- Nettoyez le taille-haie à intervalles réguliers et vérifiez que toutes les vis et tous les écrous sont bien serrés.
- Pour éviter tout incendie, ne procédez jamais à l'entretien ou à l'entreposage du taille-haie à proximité de flammes nues.
- Portez toujours des gants en cuir lors de la manipulation ou l'affûtage des lames, car elles sont tranchantes.

Affûtage de la lame

Si les bords sont arrondis et ne coupent plus correctement, affûtez uniquement les parties grisées. N'affûtez pas les surfaces de contact (surfaces de glissement) des bords supérieurs et inférieurs.

- Avant de procéder à l'affûtage, veillez à fixer solidement la lame et à couper le moteur, puis retirez le protecteur de bougie.
- Portez des gants, des lunettes de protection, etc.
- Un bord trop affûté ou trop souvent affûté perd sa couche durcie. Il devient très vite arrondi et émoussé.

Réglage de la lame

Une utilisation prolongée entraîne l'usure des lames. Si vous estimez que l'ébranchage n'est pas aussi bon que lorsque les lames étaient neuves, réglez-les comme suit.

1. Tournez l'écrou ① afin de le desserrer.
2. Boulonnez ② légèrement avec l'entraînement jusqu'à ce qu'il cesse de tourner, puis revissez-le d'un quart de tour.
3. Tournez l'écrou ① afin de le serrer, en tenant simultanément le boulon ② avec une clé hexagonale.
4. Lubrifiez les lames après avoir procédé aux réglages ci-dessus avec de l'huile légère.
5. Démarrez le moteur et accélérez puis décélérez pendant une minute.
6. Coupez le moteur et touchez les lames avec la main. Si elles sont suffisamment chaudes pour que vous puissiez y laisser votre main, vous avez procédé au bon réglage. Si elles sont trop chaudes pour que vous puissiez y laisser la main, serrez légèrement le boulon ② et répétez l'étape 5 pour voir si elles sont correctement réglées.

REMARQUE : N'oubliez jamais de couper le moteur avant de procéder au réglage.

Les lames comportent une encoche autour de la vis ②. Si vous apercevez de la poussière à l'extrémité des encoches, nettoyez-les.

REMARQUE : Pour ne pas avoir à attendre l'arrêt de la lame (EN774), veillez à procéder au réglage de la lame avant d'utiliser l'appareil.

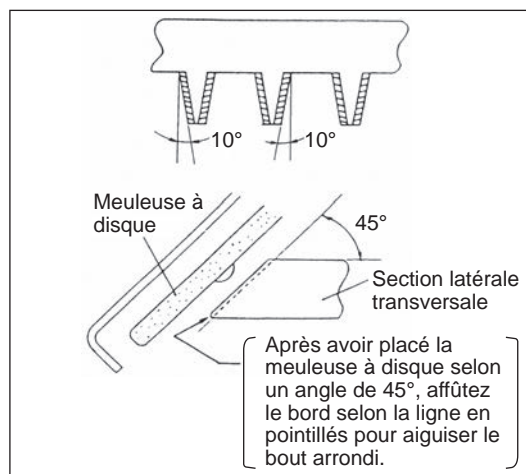

- ① Écrou en U hexagonal
- ② Boulon de support
- ③ Guide-lame
- ④ Lame supérieure
- ⑤ Lame inférieure

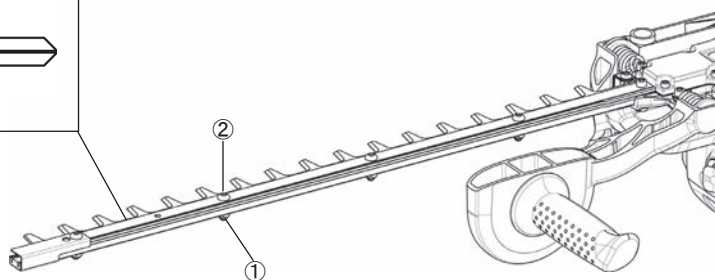
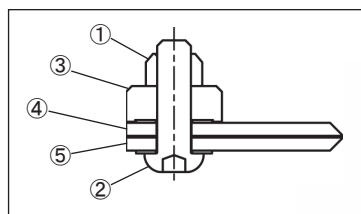

Vérification et réglage de la vitesse du ralenti

La lame de coupe ne doit pas fonctionner lorsque le levier de commande est entièrement relâché.

- La vitesse du ralenti doit être réglée sur 3 000 min⁻¹.
- Au besoin, corrigez-la à l'aide de la vis du ralenti (la lame de coupe ne doit pas fonctionner lorsque le moteur est au ralenti).
 - Dans le sens horaire : pour une révolution plus rapide
 - Dans le sens antihoraire : pour une révolution plus lente

Vérifiez que la différence entre la vitesse d'enclenchement de l'embrayage et la vitesse au ralenti est suffisante pour garantir l'arrêt de l'outil de coupe lorsque le moteur est au ralenti.

(Au besoin, réduisez la vitesse du ralenti.) Si l'outil continue à fonctionner lorsque l'appareil est au ralenti, consultez l'agent d'entretien agréé le plus proche.

- L'embrayage doit s'enclencher à 3 750 min⁻¹ au minimum.
- Vérifiez que l'interrupteur de marche/arrêt, le levier de verrouillage, le levier de commande et le bouton de verrouillage fonctionnent correctement.

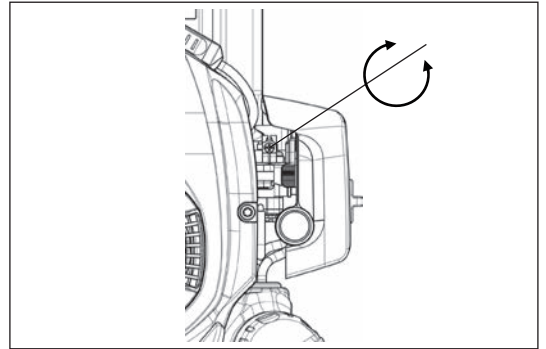

NETTOYAGE DU FILTRE À AIR



DANGER : INFLAMMABLES STRICTEMENT INTERDITS

Intervalle de nettoyage et d'inspection : tous les jours (toutes les 10 heures d'utilisation)

- Tournez le levier d'étrangleur vers le côté complètement fermé et éloignez le carburateur de toute poussière ou saleté.
- Tournez les boulons de fixation du couvercle du filtre à air.
- Tirez la partie inférieure du couvercle et enlevez le capot du filtre à air.
- Si de l'huile adhère à l'élément (éponge), serrez-le fermement.
- En cas de contamination importante :
 - 1) Retirez l'élément (éponge), plongez-le dans de l'eau chaude ou dans un détergeant neutre dilué à l'eau et séchez-le entièrement.
 - 2) Nettoyez l'élément (feutre) à l'essence, et séchez-le complètement.
- Avant de fixer l'élément, assurez-vous qu'il est complètement sec. Un séchage insuffisant de l'élément risque de provoquer un démarrage difficile.
- Essuyez à l'aide d'un chiffon l'huile déposée autour du filtre à air.
- Une fois le nettoyage terminé, remettez en place le capot du filtre à air et fixez-le à l'aide des boulons de fixation. (Lors du remontage, placez d'abord la fourche supérieure.)

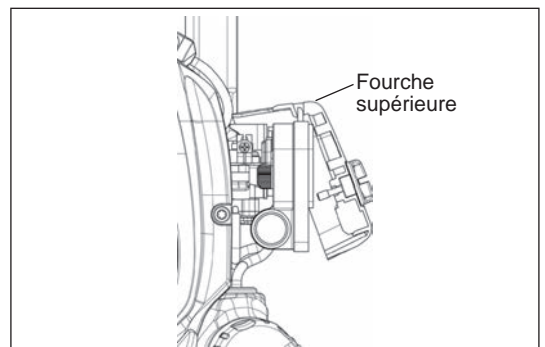
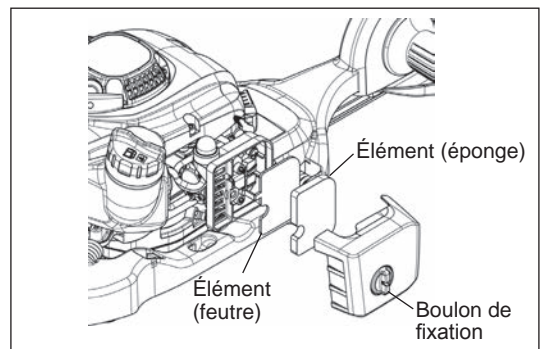

Avertissement pour le maniement de l'élément du filtre à air

- Nettoyez l'élément plusieurs fois par jour si un excès de poussière y adhère.
- Si vous poursuivez l'utilisation alors que l'élément restant contient encore de l'huile, il est possible que l'huile présente dans le filtre à air soit expulsée à l'extérieur et contamine le terrain.

Vérification de la bougie - Toutes les 8 heures (chaque jour)

- N'utilisez que la clé universelle fournie pour enlever ou installer la bougie.
- L'écart entre les deux électrodes de la bougie doit être compris entre 0,7 et 0,8 mm. Si l'écart est trop important ou trop étroit, réglez-le. Si la bougie est bouchée par du carbone ou encrassée, nettoyez-la soigneusement ou remplacez-la. Utilisez une bougie de remplacement strictement identique.

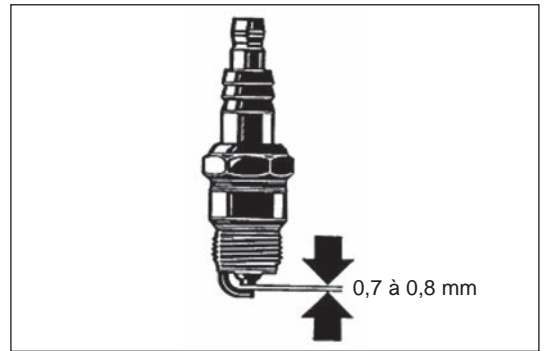

Application de graisse et de lubrifiant

- Appliquez de la graisse à partir du raccord de graissage toutes les 50 heures de fonctionnement. (Shell Alvania n°3 ou équivalent)

REMARQUE : Veuillez respecter la durée et la quantité de graisse à appliquer spécifiées.

Si vous ne procédez pas à l'application de graisse aux intervalles spécifiés ou si la quantité de graisse fournie est insuffisante, l'appareil risque de mal fonctionner en raison d'un manque de graisse.

NETTOYAGE DU FILTRE À CARBURANT

ATTENTION : INFLAMMABLES STRICTEMENT INTERDITS

Intervalle de nettoyage et d'inspection : tous les mois (toutes les 50 heures d'utilisation)

Crépine d'aspiration dans le réservoir de carburant

- Le filtre feutre (1) de la crépine d'aspiration permet de filtrer le carburant requis par le carburateur.
- Une inspection visuelle périodique du filtre feutre doit être effectuée.
- Pour ce faire, dévissez le bouchon du réservoir, utilisez un crochet à fil et retirez la crépine d'aspiration à travers l'orifice du réservoir. Les filtres qui sont devenus rigides, qui ont été pollués ou bouchés doivent être remplacés.
- Une alimentation insuffisante en carburant peut entraîner un excès de la vitesse maximale permise. Il est donc important de remplacer le filtre feutre au moins tous les trois mois pour assurer une alimentation satisfaisante du carburant au carburateur.

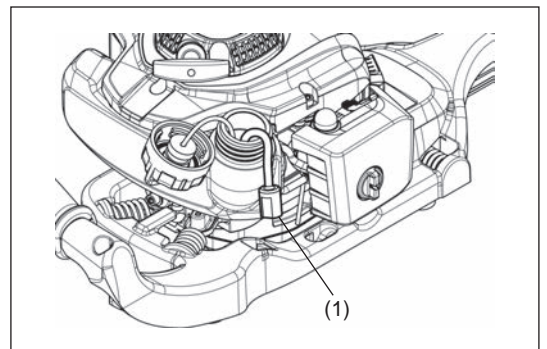
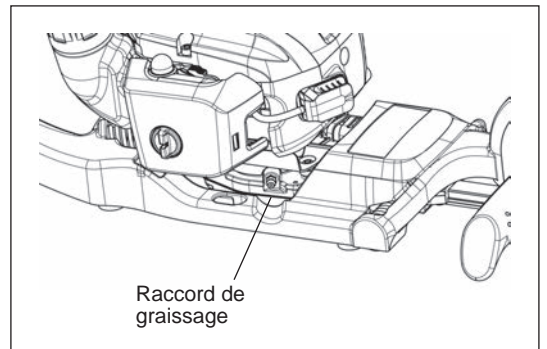

REMPACEMENT DU TUYAU D'ALIMENTATION

ATTENTION : INFLAMMABLES STRICTEMENT INTERDITS

Intervalle de nettoyage et d'inspection : tous les jours (toutes les 10 heures d'utilisation)

Remplacement : tous les ans (toutes les 200 heures d'utilisation)

Remplacez le tuyau d'alimentation tous les ans, indépendamment de votre fréquence d'utilisation. Une fuite de carburant peut provoquer un incendie. Si vous détectez une fuite pendant une inspection, remplacez immédiatement le tuyau d'alimentation.

REMPACEMENT DU BOUCHON DU RÉSERVOIR

- En cas de défaut ou de dommages du bouchon du réservoir, remplacez-le.
- Le bouchon du réservoir est une pièce d'usure : il convient donc de le remplacer tous les deux à trois ans.

Tout travail d'entretien ou de réglage non décrit dans ce manuel doit être effectué uniquement par des agents d'entretien agréés.

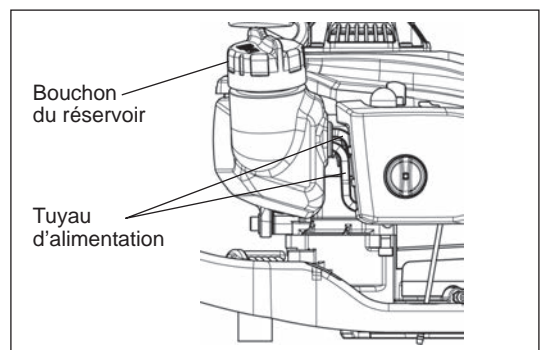

Contrôle et entretien journaliers

Afin de garantir une longue durée de vie et d'éviter d'endommager le matériel, effectuez régulièrement les opérations de maintenance suivantes.

- Avant l'utilisation, vérifiez que les vis sont bien serrées et qu'il ne manque aucune pièce. Assurez-vous particulièrement que les vis de la lame de coupe sont bien serrées.
- Avant l'utilisation, vérifiez toujours que les fentes de refroidissement à air et des cylindres ne sont pas bouchées. Nettoyez-les au besoin.
- Effectuez les opérations de maintenance suivantes après l'utilisation :
 - Nettoyez l'extérieur du taille-haie et vérifiez qu'il n'est pas endommagé.
 - Nettoyez le filtre à air. Nettoyez le filtre à air plusieurs fois par jour lorsque vous travaillez dans des conditions très poussiéreuses.
 - Vérifiez que les lames ne sont pas endommagées et assurez-vous qu'elles sont solidement fixées.

ENTREPOSAGE

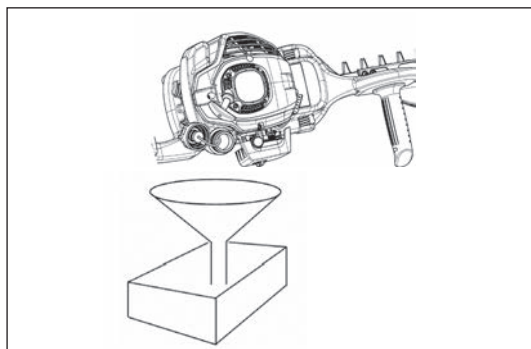

- Si vous entreposez l'appareil pendant une période prolongée, purgez le carburant du réservoir et du carburateur, en procédant comme suit : purgez tout le carburant du réservoir.
- Retirez la bougie et ajoutez plusieurs gouttes d'huile dans le logement de la bougie. Ensuite, appuyez doucement sur le démarreur pour vous assurer que le film d'huile recouvre le moteur à l'intérieur et serrez la bougie.
- Retirez la saleté et la poussière présentes sur la lame de coupe et à l'extérieur du moteur, essuyez-les avec un chiffon imbibé d'huile et rangez l'appareil dans un lieu le plus sec possible.

PROGRAMME D'ENTRETIEN

Général	Ensemble moteur, vis et écrous	Examen visuel des dommages et étanchéité Vérification de l'état général et de la sécurité
Après chaque ravitaillement en carburant	Levier d'accélération Interrupteur marche/arrêt	Examen fonctionnel Examen fonctionnel
Tous les jours	Filtre à air Conduite d'air de refroidissement Outil de coupe Vitesse au ralenti	Nettoyage Nettoyage Vérification des dommages et de l'étanchéité Inspection (l'outil de coupe ne doit pas bouger)
Toutes les 50 heures	Boîte d'engrenage	Approvisionnement en graisse
Toutes les semaines	Bougie d'allumage Silencieux	Examen, remplacement au besoin Vérification et nettoyage de l'ouverture au besoin
Tous les trimestres	Crépine d'aspiration Réservoir de carburant	Remplacement Nettoyage
Procédure d'arrêt	Réservoir de carburant Carburateur	Purge du réservoir de carburant Fonctionnement jusqu'à ce que le moteur n'ait plus de carburant

RÉSOLUTION DE PANNES

Panne	Système	Observation	Cause
Le moteur ne démarre pas ou avec difficulté	Système d'allumage	La bougie d'allumage est présente	Alimentation défectueuse en carburant ou système de compression défectueux, panne mécanique
		Pas d'allumage	Interrupteur marche/arrêt commandé, panne de câblage ou court-circuit, bougie ou connecteur défectueux, module d'allumage défectueux
	Alimentation en carburant	Réservoir rempli de carburant	Position incorrecte du levier d'étrangleur, carburateur défectueux, crépine d'aspiration (filtre de la conduite de gaz) sale, ligne d'alimentation en carburant courbée ou interrompue
	Compression	À l'intérieur du moteur	Joint inférieur du cylindre défectueux, bagues du vilebrequin endommagées, cylindre ou segments de piston défectueux
À l'extérieur du moteur		Mauvaise étanchéité de la bougie	
Problèmes de démarrage à chaud	Panne mécanique	La commande du démarreur ne fonctionne pas	Ressort du démarreur cassé, pièces cassées à l'intérieur du moteur
		Réservoir plein, bougie d'allumage en place	Carburateur contaminé, nettoyez-le
Le moteur démarre mais s'éteint immédiatement	Alimentation en carburant	Réservoir rempli	Réglage incorrect du ralenti, crépine d'aspiration ou carburateur contaminé(e)
			Évent du réservoir de carburant défectueux, ligne d'alimentation en carburant interrompue, câble ou interrupteur marche/arrêt défectueux
Performances insuffisantes	Plusieurs systèmes peuvent être simultanément affectés	Le moteur tourne au ralenti	Filtre à air contaminé, carburateur contaminé, silencieux bouché, conduit d'échappement dans le cylindre bouché

Vielen Dank, dass Sie sich für die DOLMAR Heckenschere entschieden haben. Wir freuen uns, Ihnen diese Benzin-Heckensere von DOLMAR anbieten zu können; dieses Erzeugnis ist das Ergebnis eines langen Entwicklungsprogramms und vieler Jahre an Erkenntnissen und Erfahrungen.

In den Heckenscheren der Modelle HT-2460, HT-2475 sind die Errungenschaften modernster Technologien und ein ergonomisches Design zu einem leichtgewichtigen, handlichen und kompakten Profi-Werkzeug vereint, das für eine Vielzahl von Arbeiten geeignet ist.

Lesen Sie diese Broschüre mit detaillierten Informationen zu den verschiedenen Punkten, die die herausragende Leistung demonstrieren, aufmerksam durch, und halten Sie die aufgeführten Anweisungen und Hinweise unbedingt ein. Diese Broschüre hilft Ihnen, bestmögliche Resultate mit Ihrer DOLMAR Heckenschere zu erzielen und Unfälle zu vermeiden.



Inhaltsverzeichnis	Seite
Symbole.....	31
Sicherheitsregeln.....	32
Technische Daten.....	35
Bezeichnung der Bauteile.....	36
Kraftstoff / Betankung.....	37
Sicherheitsmassnahmen vor dem Arbeiten.....	38
Starten des Werkzeugs.....	39
Stoppen des Werkzeugs.....	39
Handhabung des Werkzeugs.....	40
Wartungsanweisungen.....	41
Lagerung.....	44
Wartungsplan.....	44
Problembhebung.....	44

SYMBOLE

Machen Sie sich vor dem Lesen dieser Anleitung unbedingt mit der Bedeutung der folgenden Symbole vertraut:

	WARNUNG/GEFAHR		Kraftstoff-Öl-Gemisch
	Lesen Sie die Bedienungsanleitung und halten Sie die Anweisungen ein		Starten des Motors von Hand
	Verboten		Not-Aus
	Rauchen verboten!		Erste Hilfe
	Umgang mit offenen Flammen verboten!		Recycling
	Schutzhandschuhe tragen!		EIN / START
	Im Arbeitsbereich dürfen sich keine Personen und/oder Tiere aufhalten!		AUS / STOPP
	Helm, Augen- und Gehörschutz tragen!		CE-Kennzeichen

SICHERHEITSGESETZ

Allgemeine Sicherheitsregeln

- DIESES WERKZEUG KANN SCHWERE VERLETZUNGEN VERURSACHEN! Lesen Sie die Anweisungen zu Handhabung, Vorbereitung, Wartung, Starten und Stoppen des Werkzeugs sorgfältig durch und führen Sie diese Handlungen ordnungsgemäß aus. Machen Sie sich mit den Bedienelementen und der ordnungsgemäßen Verwendung des Werkzeugs vertraut. (1)
- Es wird empfohlen, diese Heckenschere nur an Personen zu verleihen, die nachweislich bereits Erfahrung im Umgang mit Heckenscheren haben. Händigen Sie stets diese Bedienungsanleitung aus.
- Erstanwender sollten den Händler nach grundlegenden Anleitungen fragen, um mit dem Umgang einer Heckenschere vertraut zu werden.
- Kindern und Jugendlichen unter 16 Jahren ist das Bedienen von Heckenscheren untersagt. Personen über 16 Jahren dürfen das Werkzeug für Übungszwecke verwenden, jedoch nur unter Aufsicht eines qualifizierten Anleiters.
- Lassen Sie beim Umgang mit der Heckenschere äußerste Vorsicht und Aufmerksamkeit walten.
- Betreiben Sie die Heckenschere nur dann, wenn Sie sich in guter physischer Verfassung befinden. Führen Sie alle Arbeiten ruhig und sorgfältig aus. Die Bedienperson ist gegenüber Dritten verantwortlich und haftbar.
- Betreiben Sie die Heckenschere nie unter dem Einfluss von Alkohol und/oder Medikamenten oder wenn Sie sich müde oder krank fühlen. (2)

Verwendungszweck des Werkzeugs

- Diese Heckenschere ist ausschließlich für das Beschneiden von Büschen und Hecken ausgelegt und darf nicht für andere Zwecke genutzt werden. Verwenden Sie die Heckenschere niemals zweckentfremdet.

Persönliche Schutzausrüstung

- Die Kleidung sollte funktional und geeignet sein, d.h. sie sollte eng anliegen, aber nicht behindern. Das Tragen von Schmuck oder Kleidung, der bzw. die sich in Büschen oder Gestrüpp oder im Werkzeug verfangen können, ist nicht zulässig.
- Um Schäden und Verletzungen an Ohren, Augen, Händen und Füßen zu vermeiden, aber auch um Ihr Gehör während des Betriebs zu schützen, müssen Sie während der Bedienung der Heckenschere die im Folgenden aufgeführte Schutzausrüstung bzw. Schutzkleidung tragen.
- Tragen Sie während des Betriebs der Heckenschere eine Schutzbrille oder ein Visier, um Augenverletzungen zu verhindern. (3)
- Tragen Sie einen angemessenen Gehörschutz, um eine Schädigung des Gehörs zu vermeiden (Ohrenschützer, Ohrstöpsel usw.). (3)
- Wir empfehlen dringend das Tragen eines Arbeitsoveralls. (4)
- Spezielle Handschuhe aus dickem Leder sind Bestandteil der vorgeschriebenen Ausrüstung und müssen bei Betrieb der Heckenschere stets getragen werden. (4)
- Tragen Sie bei Betrieb der Heckenschere stets festes Schuhwerk mit rutschfesten Sohlen. Dadurch sind Sie gegen Verletzungen geschützt, und Sie haben einen sicheren Halt. (4)

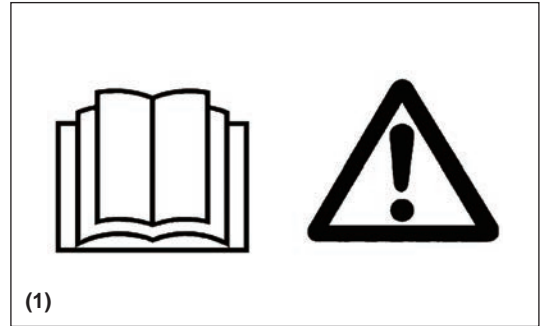

Starten der Heckenschere

- Vergewissern Sie sich, dass sich in einem Arbeitsbereich von 15 m (5) keine anderen Personen aufhalten, insbesondere keine Kinder, achten Sie außerdem auf Tiere im Arbeitsbereich.
- Überprüfen Sie die Heckenschere vor jeder Verwendung auf Betriebssicherheit:
- Überprüfen Sie den Gashebel auf ordnungsgemäße Funktion. Der Gashebel muss sich geschmeidig und problemlos betätigen lassen. Überprüfen Sie, ob die Gashebelarretierung ordnungsgemäß funktioniert. Stellen Sie sicher, dass die Griffe sauber und trocken sind, und testen Sie die Funktion des Ein-/Aus-Schalters. Halten Sie die Griffe von Öl und Kraftstoff sauber.

Starten Sie die Heckenschere nur gemäß den Anleitungen.

Starten Sie den Motor niemals auf andere Weise (6)!

- Verwenden Sie die Heckenschere ausschließlich für den angegebenen Zweck.
- Starten Sie die Heckenschere nur, wenn sie vollständig zusammengebaut ist. Der Betrieb der Heckenschere ist nur zulässig, wenn alle vorgeschriebenen Zubehörteile angebracht sind!
- Stellen Sie vor dem Starten sicher, dass das Schneidmesser keine Gegenstände wie z. B. Äste, Steine usw. berührt.
- Stoppen Sie den Motor unverzüglich, wenn Sie Probleme mit dem Werkzeug bemerken.
- Halten Sie die Heckenschere beim Arbeiten stets mit beiden Händen an den Griffen und erfassen Sie die Griffe fest, indem Sie die Finger um die Griffe legen; halten Sie den Bediengriff zwischen Daumen und Zeigefinger. Halten Sie die Hände in dieser Position, damit Sie das Werkzeug zu jeder Zeit unter Kontrolle haben. Stellen Sie sicher, dass sich der Bediengriff im ordnungsgemäßen Zustand befindet und frei von Feuchte, Harz, Öl und Fett ist.

Sorgen Sie immer für einen sicheren, ausbalancierten Stand.

- Dieses Werkzeug darf ausschließlich im Freien verwendet werden.
- Achten Sie stets auf das Arbeitsumfeld und seien Sie auf mögliche Gefahrensituationen vorbereitet, die Ihnen aufgrund der Lärmentwicklung des Motors entgehen könnten.
- Betreiben Sie die Heckenschere stets so, dass Sie keine Abgase einatmen. Betreiben Sie den Motor niemals in geschlossenen Räumen (Erstickungs- und Vergiftungsgefahr). Kohlenmonoxid ist ein geruchloses Gas. Sorgen Sie immer auf ausreichende Belüftung.
- Stoppen Sie den Motor, wenn Sie eine Pause machen und bevor Sie die Heckenschere unbeaufsichtigt lassen. Legen Sie die Heckenschere an einem sicheren Ort ab, an dem eine Gefährdung von Dritten, das Entzünden von brennbarem Material und Schäden am Werkzeug ausgeschlossen werden können.
- Legen Sie die Heckenschere niemals auf trockenem Gras oder auf sonstigen brennbaren Materialien ab.
- Halten Sie aus Gründen des Brandschutzes Motor und Schalldämpfer frei von Rückständen, Blättern und zu viel Schmiermittel.
- Betreiben Sie den Motor niemals mit beschädigtem Auspuffschalldämpfer.
- Stoppen Sie den Motor vor dem Transport (7).
- Stoppen Sie den Motor bzw. ziehen Sie das Werkzeug von der Netzsteckdose ab, bevor Sie:
 - das Werkzeug reinigen oder eine Blockage beheben,
 - Überprüfungen, Wartungsarbeiten oder sonstige Arbeiten am Werkzeug vornehmen.
- Verstauen Sie die Heckenschere beim Transport in einem Kraftfahrzeug so, dass kein Kraftstoff aus dem Werkzeug austreten kann.
- Um während des Transport ein Austreten von Kraftstoff aus der Heckenschere zu vermeiden, ist vor dem Transport der Kraftstofftank des Werkzeugs vollständig zu entleeren.
- Transportieren und lagern Sie die Heckenschere immer mit aufgesetztem Schutz über dem Schneidmesser.

Betanken

- Stoppen Sie vor dem Betanken den Motor (7), halten Sie einen ausreichenden Abstand von offenen Flammen (8) und rauchen Sie nicht.
- Betanken Sie das Werkzeug niemals bei laufendem oder mit heißem Motor.
- Vermeiden Sie Hautkontakt mit Mineralölprodukten. Atmen Sie die Kraftstoffdämpfe nicht ein. Tragen Sie zum Betanken immer Schutzhandschuhe. Wechseln und reinigen Sie Schutzkleidung regelmäßig.
- Stellen Sie zur Vermeidung einer Kontamination des Erdbodens (Umweltschutz) sicher, dass kein Kraftstoff und kein Öl in das Erdreich eindringt. Wischen Sie verschütteten Kraftstoff unverzüglich von der Heckenschere ab. Warten Sie vor der Entsorgung von mit Kraftstoff durchtränkten Wischlappen, bis diese getrocknet sind, um eine Selbstentzündung zu vermeiden, und entsorgen Sie derartige Materialien in geeignete, verschlossene Abfallbehälter.
- Achten Sie darauf, dass Ihre Kleidung nicht in Kontakt mit Kraftstoff kommt. Wenn Kraftstoff auf Ihre Kleidung gelangt ist, wechseln Sie die Kleidung sofort (Gefahr!).
- Überprüfen Sie den Deckel des Kraftstofftanks regelmäßig auf ordnungsgemäßen Sitz.
- Schrauben Sie den Tankdeckel sorgfältig fest. Entfernen Sie sich mindesten 3 m vom Ort des Betankens, bevor Sie den Motor starten (9).
- Betanken Sie das Werkzeug niemals in geschlossenen Räumen. Auf dem Fußboden kann es zu einer Ansammlung von Kraftstoffdämpfen und dadurch zu einer Verpuffung oder gar Explosion kommen.
- Transportieren und lagern Sie Kraftstoff ausschließlich in dafür zugelassenen Behältern. Stellen Sie sicher, dass Kinder keinen Zugang zu gelagertem Kraftstoff haben.
- Verwenden Sie zum Herstellen eines Gemischs aus Vergaserkraftstoff und Zweitaktöl nur Vergaserkraftstoffe, in denen kein Ethanol und kein Methanol (Alkohole) enthalten sind. Ethanol und Methanol können Schäden an Kraftstoffleitungen und anderen Motorteilen verursachen.

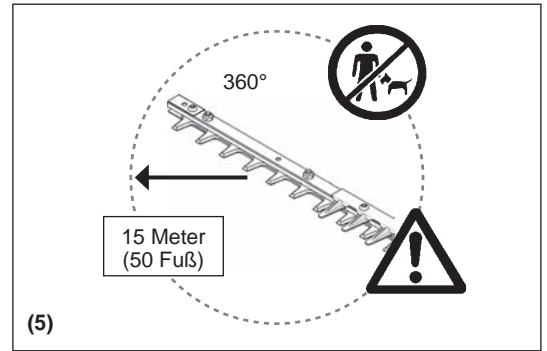

(5)

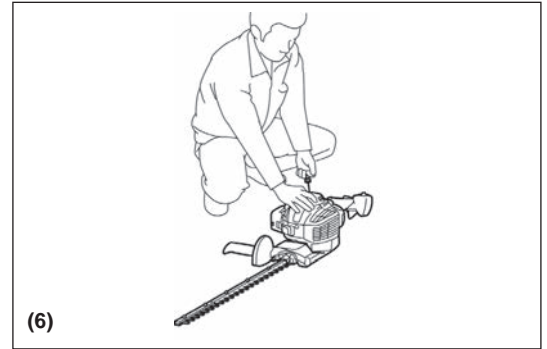

(6)

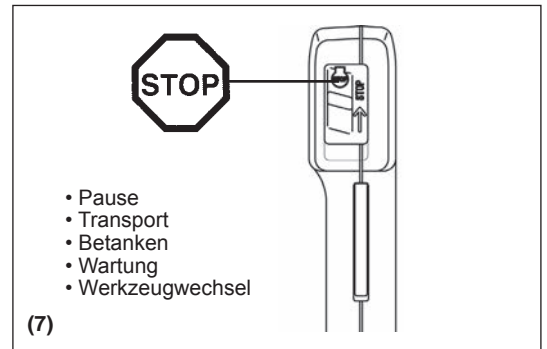

(7)

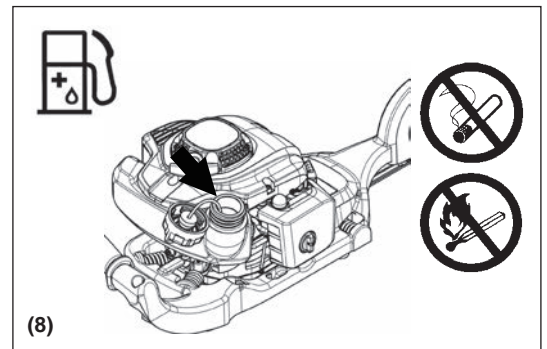

(8)

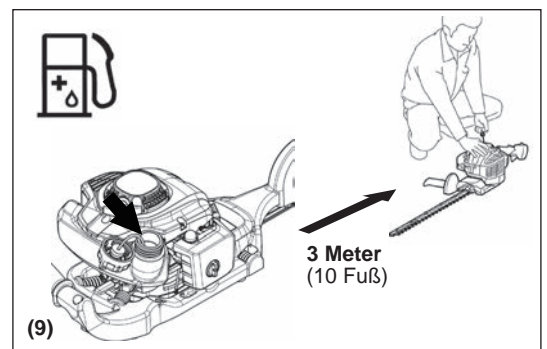

(9)

Handhabung und Bedienung

- Halten Sie das Werkzeug während des Betriebs immer mit beiden Händen an beiden Griffen fest.
- Verwenden Sie die Heckenschere nur bei guten Licht- und Sichtverhältnissen. Achten Sie in der kalten Jahreszeit auf rutschige oder nasse Bereiche, z.B. auf vereiste oder schneebedeckte Flächen (Rutschgefahr). Sorgen Sie immer für einen sicheren Stand.
- Arbeiten Sie niemals auf nicht stabilen oder abschüssigen Standflächen.
- Betreiben Sie die Heckenschere niemals auf einer Leiter stehend.
- Klettern Sie niemals auf Bäume, um mit der Heckenschere zu schneiden.
- Bewegen Sie sich beim Arbeiten mit dem Werkzeug niemals rückwärts, um ein Stolpern und Verlust der Kontrolle zu vermeiden.
- Stoppen Sie immer den Motor, bevor Sie das Werkzeug reinigen oder warten oder Teile am Werkzeug wechseln.
- Betreiben Sie das Werkzeug nicht, wenn das Schneidwerkzeug beschädigt oder stark verschlissen ist.



Wartungsanleitung

- Nehmen Sie Rücksicht auf die Umwelt und auf Ihre Nachbarn. Versuchen Sie immer, die Heckenschere mit einer kleinstmöglichen Lärm- und Schadstoffemission zu betreiben. Überprüfen Sie vor allem, ob der Vergaser ordnungsgemäß eingestellt ist.
- Reinigen Sie die Heckenschere regelmäßig und überprüfen Sie, ob alle Schrauben und Muttern fest angezogen sind.
- Warten oder lagern Sie die Heckenschere niemals in der Nähe offener Flammen, von Funken usw. (11).
- Lagern Sie die Heckenschere ausschließlich mit geleertem Kraftstofftank und in einem gut belüfteten und abschließbaren Raum, außerhalb der Reichweite von Kindern.
- Nehmen Sie nur Reparaturen am Werkzeug vor, für die Sie ausreichend qualifiziert sind.

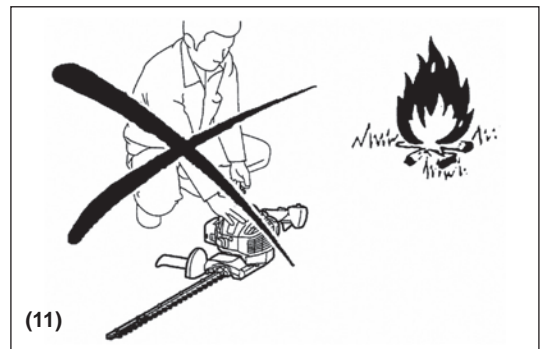

Halten Sie alle von den zuständigen Berufsgenossenschaften und Behörden erlassenen und von Versicherungsgesellschaften empfohlenen Maßnahmen zur Unfallverhütung ein.

Nehmen Sie keinerlei technische Veränderungen an der Heckenschere vor, da dies Ihre Sicherheit gefährden würde.

Der Bediener darf ausschließlich die in dieser Bedienungsanleitung beschriebenen Wartungs- und Reparaturarbeiten durchführen. Alle anderen Arbeiten müssen von autorisiertem Wartungspersonal durchgeführt werden.

Verwenden Sie ausschließlich Original-Ersatzteile und Original-Zubehörteile, die Sie über durch DOLMAR autorisierte Servicecenter bezogen haben.

Die Verwendung nicht genehmigter Zubehörteile und Werkzeuge führt zu einer erhöhten Gefahr von Unfällen und Verletzungen. Für Personen- und/oder Sachschäden, die durch die Verwendung nicht genehmigter Ersatz- und/oder Zubehörteile verursacht wurden, übernimmt DOLMAR keine Haftung.

Erste Hilfe

Stellen Sie für den Fall eines Unfalls sicher, dass in der Nähe des Arbeitsortes ein ordnungsgemäß befüllter Erste-Hilfe-Kasten entsprechend DIN 13164 verfügbar ist. Füllen Sie sämtliche aus dem Erste-Hilfe-Kasten entnommenen Materialien unverzüglich auf.

Machen Sie folgende Angaben, wenn Sie Hilfe benötigen:

- Ort des Unfalls
- Was ist passiert
- Anzahl der verletzten Personen
- Schwere der Verletzungen
- Ihr Name



Verpackung

Um Schäden während des Versands zu vermeiden, wird die DOLMAR Heckenschere in einem Pappkarton geliefert. Karton ist ein Grundrohstoff und wird daher wiederverwendet oder recycelt (Recycling von Altpapier).



EG-KONFORMITÄTSERKLÄRUNG

Nur für europäische Länder

Die EG-Konformitätserklärung liegt dieser Betriebsanleitung als Anhang A bei.

TECHNISCHE DATEN

Modell		HT-2460		HT-2475		
			Mit Spanaufnehmer		Mit Spanaufnehmer	
Abmessungen (L x B x H)	mm	1.010 x 323 x 212		1.150 x 323 x 212		
Gewicht (ohne Schneidmesserschutz)	kg	4,5	4,7	4,7	4,9	
Volumen (Kraftstofftank)	L	0,4				
Hubraum Motor	cm ³	22,2				
Schnittlänge	mm	588		728		
Maximale Motorleistung	kW	0,68				
Bewegungen pro Minute	min ⁻¹	4.390				
Leerlaufdrehzahl	min ⁻¹	3.000				
Drehzahl für Kupplungseingriff	min ⁻¹	4.000				
Vergasertyp	Typ	WALBRO WYL				
Zündungssystem	Typ	Halbleiterzündung				
Zündkerze	Typ	NGK CMR6A				
Elektrodenabstand	mm	0,7 - 0,8				
Schwingungen nach ISO 10517	Rechter Griff	a _{hv eq} m/s ²	5,3	4,8	4,7	5,9
		Abweichung K m/s ²	1,8	1,0	2,4	0,4
	Linker Griff	a _{hv eq} m/s ²	3,1	3,0	2,9	3,1
		Abweichung K m/s ²	0,8	0,5	1,3	1,7
Geräusche gemäß EN ISO 10517	Schalldruckpegel	dB (A)	92,7		94,3	
		Abweichung K dB (A)	3,2		3,2	
	Schalleistungspegel	dB (A)	104,9		104,9	
		Abweichung K dB (A)	0,9		1,4	
Mischungsverhältnis (Kraftstoff: DOLMAR Zweitaktöl)		50 : 1				
Übersetzung Getriebe		9 : 43				

1) In den Daten sind gleichermaßen der Betrieb bei Leerlauf und der Betrieb bei Vollgas berücksichtigt.

BEZEICHNUNG DER BAUTEILE

HT-2460
HT-2475

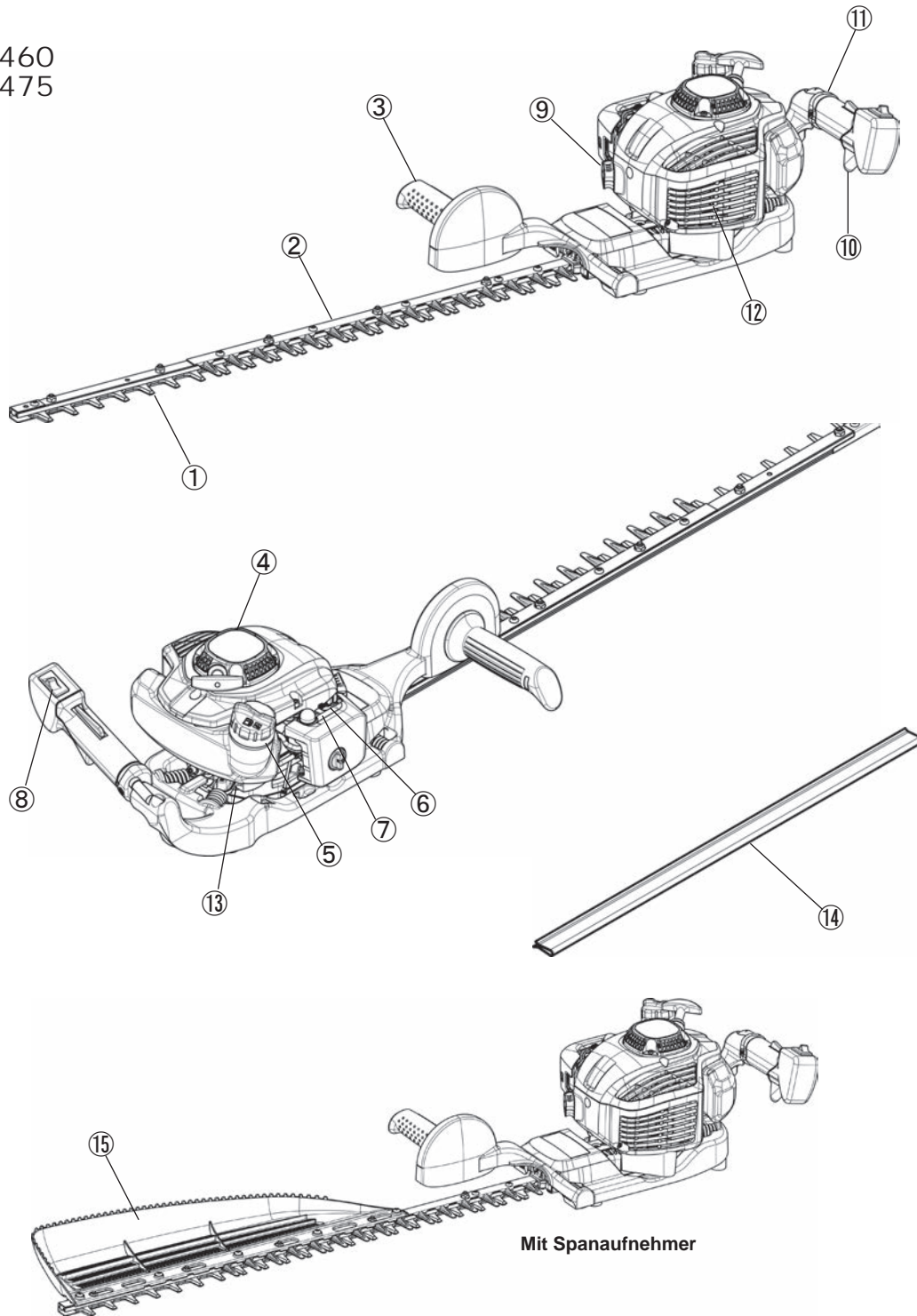

Mit Spanaufnehmer

	BEZEICHNUNG DER BAUTEILE		BEZEICHNUNG DER BAUTEILE		BEZEICHNUNG DER BAUTEILE
1	Schneidmesser	7	Vergaser	13	Getriebe
2	Stillstehendes Schwert	8	E/A-Schalter (EIN/AUS)	14	Schneidmesserschutz
3	Vorderer Griff	9	Zündkerze	15	Spanaufnehmer
4	Seilzugstarter	10	Gashebel		
5	Deckel Kraftstofftank	11	Hinterer Griff		
6	Choke-Hebel	12	Schalldämpfer		

Kraftstoff-Öl-Gemisch

- Die Heckenschere wird von einem Zweitaktmotor mit hohem Leistungsgrad angetrieben. Dieser Motor wird mit einem Gemisch aus Kraftstoff und Zweitaktöl betrieben. Der Motor ist für bleifreies Normalbenzin mit einer Oktanzahl ROZ 91 ausgelegt. Ist dieser Kraftstoff nicht verfügbar, können Sie einen Kraftstoff mit höherer Oktanzahl verwenden. Der Motor wird dadurch nicht beschädigt, das Betriebsverhalten kann sich jedoch verschlechtern. Ähnliche Probleme treten bei der Verwendung von verbleitem Kraftstoff auf. Um einen optimalen Motorbetrieb zu erreichen und um Ihre Gesundheit und die Umwelt zu schützen, sollte ausschließlich bleifreier Kraftstoff verwendet werden!
- Der Motor wird durch ein Zweitaktöl (Gütegrad: TSC-3) geschmiert, das dem Kraftstoff beigemischt wird. Der Motor ist für den Betrieb mit dem DOLMAR Zweitaktöl in einem Mischverhältnis von 50:1 (Umweltschutz) ausgelegt. Durch das magere Mischungsverhältnis kann eine minimale Schadstoffemission bei gleichzeitig langer Lebensdauer und zuverlässigem Betrieb garantiert werden. Das Mischungsverhältnis von 50:1 (DOLMAR Zweitaktöl) ist unbedingt einzuhalten, anderenfalls kann der zuverlässige Betrieb der Heckenschere nicht garantiert werden.
- Das korrekte Mischungsverhältnis:
 Vergaserkraftstoff: vorgeschriebenes Zweitaktöl = 50 : 1 oder
 Vergaserkraftstoff: Zweitaktöl eines anderen Herstellers = 25 : 1 empfohlen

HINWEIS: Mischen Sie beim Zubereiten des Gemischs erst die gesamte Menge an Öl mit der halben Menge des benötigten Kraftstoffs. Geben Sie anschließend in einem den örtlichen Bestimmungen genügenden Gefäß die übrige Menge an Kraftstoff bei. Mischen Sie das Gemisch gut durch, bevor Sie es in den Tank der Heckenschere einfüllen. Es ist unklug, in der Annahme, dem Motor Gutes zu tun, mehr als die vorgegebene Menge an Motoröl zuzumischen. Dadurch werden lediglich mehr Verbrennungsrückstände produziert, die Umwelt verschmutzt und der Abgaskanal sowie der Schalldämpfer verstopft. Außerdem steigt der Kraftstoffverbrauch, und die Leistung sinkt.

Umgang mit Mineralölprodukten

Beim Umgang mit Kraftstoffen ist äußerste Vorsicht geboten. Kraftstoffe können den Lösungsmitteln ähnliche Substanzen enthalten. Betanken Sie das Werkzeug ausschließlich an einem gut belüfteten Ort im Freien auf. Atmen Sie Kraftstoffdämpfe nicht ein, und vermeiden Sie jeglichen Kontakt von Kraftstoffen und Ölen mit der Haut. Wenn Haut über längere Zeit wiederholt mit derartigen Substanzen in Kontakt kommt, trocknet die Haut aus. Dies kann verschiedenste Hautkrankheiten zur Folge haben. Außerdem wurde von allergischen Reaktionen berichtet. Wenn Öle, Kraftstoffe usw. in die Augen gelangen, können Augenirritationen auftreten. Falls Öl, Kraftstoff usw. in die Augen gelangt, spülen Sie das betroffene Auge sofort mit klarem Wasser. Falls die Augenirritationen anhalten, suchen Sie sofort einen Arzt auf!

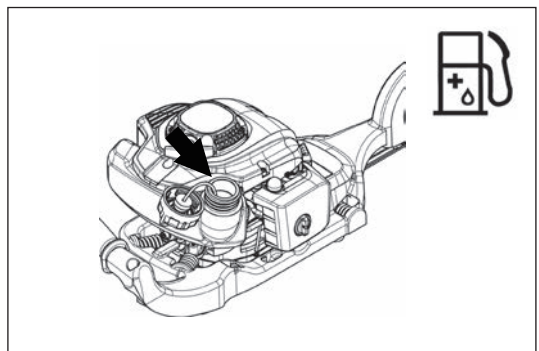

Kraftstoff	Öl
50:1	50:1 25:1
1.000 cm ³ (1 Liter) 5.000 cm ³ (5 Liter) 10.000 cm ³ (10 Liter)	20 m ³ 40 cm ³ 100 cm ³ 200 cm ³ 200 cm ³ 400 cm ³

Betanken

- Der Motor muss ausgeschaltet sein.
- Schalten Sie den Motor aus, halten Sie den Motor von offenen Flammen fern und rauchen Sie während des Betankens nicht.
- Stellen Sie zur Vermeidung einer Kontaminierung des Erdbodens (Umweltschutz) sicher, dass kein Kraftstoff und kein Öl in das Erdreich eindringt. Wischen Sie verschütteten Kraftstoff unverzüglich von der Heckenschere ab.
- Verschütten Sie keinen Kraftstoff auf den Motor. Wischen Sie ggf. verschütteten Kraftstoff ab (Brandgefahr!).
- Achten Sie darauf, dass Ihre Kleidung nicht in Kontakt mit Kraftstoff kommt. Falls Ihre Kleidung in Kontakt mit Kraftstoff kommt, wechseln Sie die Kleidung sofort (Brandgefahr!).
- Überprüfen Sie den Tankdeckel regelmäßig auf ordnungsgemäßen Sitz und auf Dichtheit.
- Schrauben Sie den Tankdeckel ordnungsgemäß fest. Entfernen Sie sich mindesten 3 m vom Ort des Betankens, bevor Sie den Motor starten.
- Betanken Sie das Werkzeug niemals in geschlossenen Räumen. Auf dem Fußboden kann es zu einer Ansammlung von Kraftstoffdämpfen und dadurch zu einer Verpuffung oder gar Explosion kommen.
- Transportieren und lagern Sie Kraftstoffe ausschließlich in dafür zugelassenen Behältern. Stellen Sie sicher, dass Kinder keinen Zugang zu gelagertem Kraftstoff haben.
- Reinigen Sie den Bereich um den Tankdeckel sorgfältig, damit kein Schmutz in den Kraftstofftank gelangt.
- Schrauben Sie den Deckel ab und füllen Sie den Tank mit Kraftstoff auf. Verwenden Sie zum Filtern des Kraftstoff einen Trichter mit entsprechendem Filtereinsatz.
- Schrauben Sie den Tankdeckel von Hand wieder fest.
- Reinigen Sie nach dem Betanken den Bereich um Schraubdeckel und Tank.
- Wischen Sie verschütteten Kraftstoff unbedingt ab (Brandgefahr!).

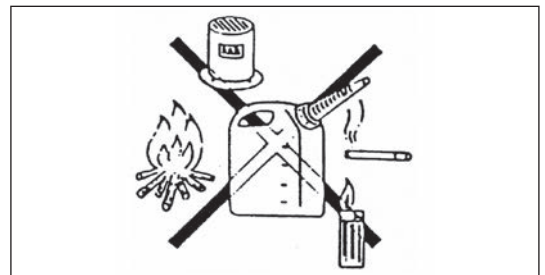
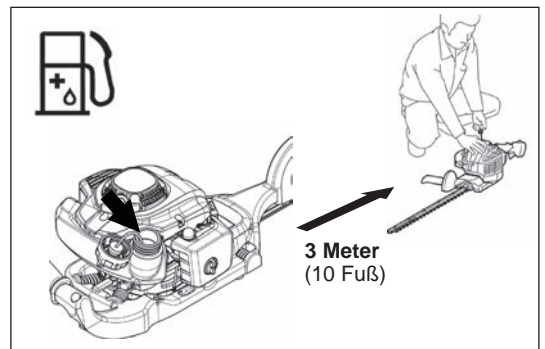
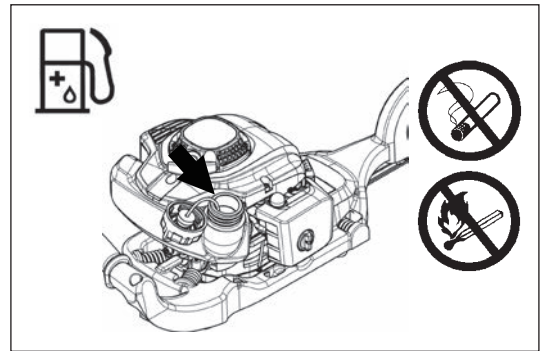

Aufbewahrung von Kraftstoffen

- Kraftstoffe können nicht zeitlich unbegrenzt gelagert werden.
- Kaufen Sie nur die Menge an Kraftstoff, die Sie in einem Zeitraum von 4 Wochen verbrauchen.
- Verwenden Sie ausschließlich zugelassene Kraftstoffbehälter.

SICHERHEITSMASSNAHMEN VOR DEM ARBEITEN

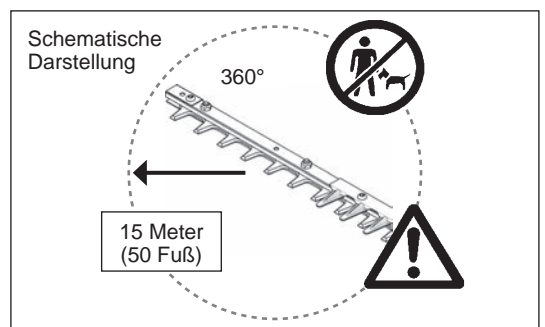

- Vergewissern Sie sich, dass sich in einem Arbeitsbereich von 15 m keine anderen Personen aufhalten, insbesondere keine Kinder, achten Sie außerdem auf Tiere im Arbeitsbereich.
- Überprüfen Sie die Heckenschere vor jeder Verwendung auf Betriebssicherheit: Überprüfen Sie das Schneidmesser auf Beschädigungen, den Gashebel auf einfache Betätigung und den E/A-Schalter auf ordnungsgemäße Funktion. Im Leerlauf darf sich das Schneidmesser nicht bewegen. Wenden Sie sich bei Bedenken an Ihren Händler. Stellen Sie sicher, dass die Griffe sauber und trocken sind, und testen Sie die Funktion des Ein-/Aus-Schalters.
- Starten Sie die Heckenschere nur gemäß den Anleitungen. Starten Sie den Motor auf keine andere Weise! (Siehe unter „Starten“.)
- Starten Sie die Heckenschere nur, wenn sie vollständig zusammengebaut ist. Der Betrieb der Heckenschere ist nur zulässig, wenn alle vorgeschriebenen Zubehörteile angebracht sind! Anderenfalls besteht Verletzungsgefahr.
- Stellen Sie vor dem Starten sicher, dass das Schneidmesser keine Gegenstände wie z. B. Äste, Steine usw. berührt.
- Inspizieren Sie den Arbeitsbereich auf Drähte, Schnüre, Glas und sonstige Fremdkörper, die mit dem Schneidmesser in Berührung kommen könnten, bevor Sie mit der Heckenschere schneiden.
- Stromschlag: Achten Sie unbedingt auf alle Arten an Elektroleitungen und Elektrozäunen. Überprüfen Sie den gesamten Arbeitsbereich vor dem Schneiden auf Elektroleitungen und Elektrokabel.



STARTEN DES WERKZEUGS

Bewegen Sie sich mindestens 3 m von dem Platz des Betankens weg. Legen Sie die Heckenschere auf einem sauberen Untergrund ab und achten Sie darauf, dass das Schneidwerkzeug nicht in Kontakt mit dem Erdboden oder anderen Gegenständen kommt.

Kaltstart: (wenn der Motor kalt ist oder länger als 5 Minuten ausgeschaltet war und nach dem Betanken.)

1. Stellen Sie den E/A-Schalter (1) auf „I“ (EIN).
2. Drücken Sie mehrmals (7 bis 10 Mal) leicht die Anlasspumpe (2), bis der Kraftstoff in die Anlasspumpe gelangt.
3. Bringen Sie den Choke-Hebel (3) in die Position „“.
4. Halten Sie das Werkzeug mit festem Griff nach unten, damit Sie beim Ankurbeln des Motors nicht die Kontrolle verlieren. Wenn Sie das Werkzeug nicht mit festem Griff nach unten halten, kann Sie der Motor aus dem Gleichgewicht bringen, oder das Schneidmesser gerät in ein Hindernis oder gar an Ihren Körper.
5. Ziehen Sie den Startergriff langsam 10 bis 15 cm heraus und ermitteln Sie den Punkt, an dem Sie einen Widerstand spüren.
6. Wenn Sie einen Widerstand spüren, ziehen Sie kräftig durch, um den Motor zu starten.
7. Nachdem der Motor angesprungen ist, bringen Sie den Choke-Hebel (4) wieder in die Position „“.
8. Lassen Sie den Motor für etwa eine Minute mit einer niedrigen Drehzahl laufen, bevor Sie den Motor voll belasten.

Hinweis:

- Wenn Sie den Startergriff wiederholt ziehen, und sich der Choke-Hebel dabei in der Position „“ befindet, springt der Motor aufgrund übermäßiger Kraftstoffansaugung nur schwer an.
- Falls zu viel Kraftstoff in den Motor gelangt ist, schrauben Sie die Zündkerze heraus und ziehen Sie langsam am Startergriff langsam, damit der übermäßige Kraftstoff aus dem Motor austritt. Trocknen Sie außerdem den Bereich der Elektroden der Zündkerze.

Warmstart: (Neustart direkt nach dem Stoppen des Motors) Um einen warmen Motor zu starten, versuchen Sie zuerst das oben erläuterte Verfahren: 1, 2, 4, 5, 6. Wenn der Motor nicht anspringt, wiederholen Sie die oben angegebenen Schritte 1 bis 8.

Hinweis: Ziehen Sie das Starterseil nicht bis zum Anschlag heraus, und lassen Sie den Startergriff nicht unkontrolliert zurückschnellen; achten Sie darauf, dass sich das Seil langsam aufwickelt.

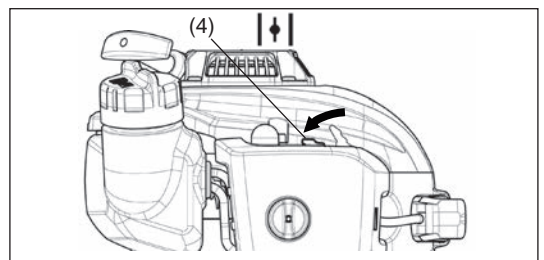
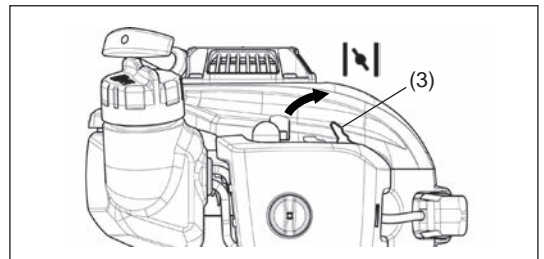
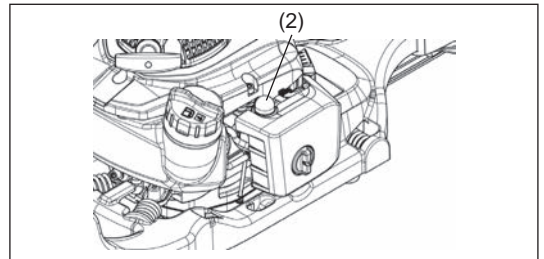
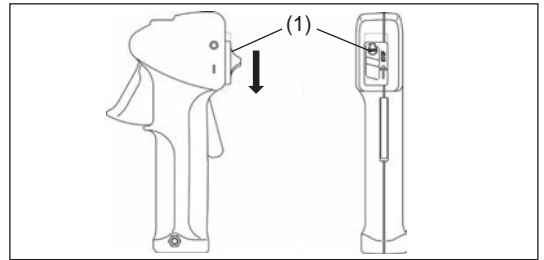

STOPPEN DES WERKZEUGS

1. Lassen Sie den Gashebel ganz los.
2. Drücken Sie den E/A-Schalter (1) in die Position „O“ (AUS), die Drehzahl des Motors fällt ab und der Motor stoppt.

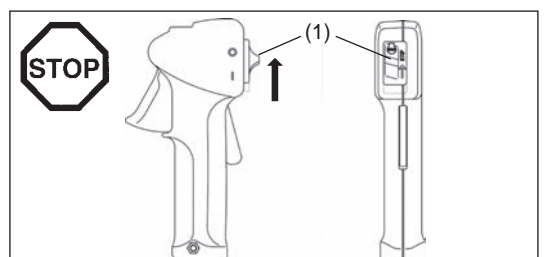

HANDHABUNG DES WERKZEUGS

- Halten Sie das Werkzeug beim Arbeiten stets mit festem Griff.
- Vermeiden Sie beim Starten des Motors und während des Betriebs unbedingt jede Berührung mit dem Schneidwerkzeug.
- Betreiben Sie die Heckenschere stets so, dass Sie keine Abgase einatmen. Betreiben Sie den Motor niemals in geschlossenen Räumen (Erstickungs- und Vergiftungsgefahr). Kohlenmonoxid ist ein geruchloses Gas.
- Während des Betriebs müssen alle mit dem Werkzeug gelieferten Schutzvorrichtungen und Abdeckungen verwendet werden.
- Betreiben Sie den Motor niemals mit beschädigtem oder ohne Auspuffschalldämpfer.
- Verwenden Sie die Heckenschere nur bei guten Licht- und Sichtverhältnissen.
- Achten Sie in der kalten Jahreszeit auf rutschige oder nasse Bereiche, Eis und Schnee (Rutschgefahr). Sorgen Sie immer für einen sicheren Stand.
- Betreiben Sie die Heckenschere niemals auf einer Leiter stehend. Sie müssen mit beiden Füßen auf dem Boden stehen.
- Klettern Sie niemals auf Bäume, um mit der Heckenschere zu schneiden.
- Arbeiten Sie niemals auf nicht stabilen Flächen.
- Entfernen Sie Sand, Steine, Nägel, Drähte usw. aus dem Arbeitsbereich. Fremdkörper können das Schneidmesser beschädigen.
- Vergewissern Sie sich vor Beginn des Schnitts, dass das Schneidmesser die volle Arbeitsgeschwindigkeit erreicht hat.
- Halten Sie die Heckenschere zu jeder Zeit ausschließlich an den Griffen und mit beiden Händen und mit festem Griff.
- Die rechte Hand erfasst den vorderen Griff.
- Auf diese Weise wird das Werkzeug sicher geführt.
- Erfassen Sie das Werkzeug mit festem Griff, wobei die Finger die Griffe voll umfassen.
- Nach dem Loslassen des Gasgriffs vergeht eine kurze Zeit bis zum Anhalten des Schneidmessers.
- Die Heckenschere darf nicht mit „Leerlaufdrehzahl hoch“ betrieben werden. Wenn sich der Gashebel in der Position „Leerlaufdrehzahl hoch“ befindet, kann die Schneidgeschwindigkeit nicht angepasst werden.
- Beim Schneiden einer Hecke sollte das Werkzeug so gehalten werden, dass das Messer in einem Winkel von 15 bis 30° zur Schnittlinie steht.
- Wenn die Heckenschere kreisförmig zur Kante der Hecke bewegt wird, werden die Zweige direkt in Richtung Boden gezogen.
- Gehen Sie besonders vorsichtig vor, wenn Sie eine Hecke entlang eines Drahtzauns schneiden und die Hecke durch den Zaun gewachsen ist.
- Das Messer darf auf keinen Fall den Zaun berühren, anderenfalls kann das Messer beschädigt werden.
- Arbeiten Sie mit der Heckenschere nicht ununterbrochen über eine längere Zeit. Es ist üblich, nach 50 Minuten Betrieb eine Pause von 10 bis 20 Minuten einzulegen.
- Sollte das Schneidmesser auf Steine oder andere harte Gegenstände treffen, schalten Sie sofort den Motor aus und überprüfen Sie das Schneidmesser auf Beschädigungen. Ersetzen Sie ein beschädigtes Schneidmesser, bevor Sie die Arbeiten fortsetzen.
- Bei Motorproblemen muss der Motor sofort ausgeschaltet werden.
- Versuchen Sie immer, die Heckenschere mit einer kleinstmöglichen Lärm- und Schadstoffemission zu betreiben. Überprüfen Sie insbesondere den Vergaser auf korrekte Einstellung und halten Sie das vorgeschriebene Mischverhältnis von Kraftstoff und Öl ein.
- Versuchen Sie niemals, verklemmtes Material bei sich bewegendem Schneidmesser zu entfernen. Schalten Sie das Werkzeug aus, legen Sie es ab und entfernen Sie erst dann derartiges Material.

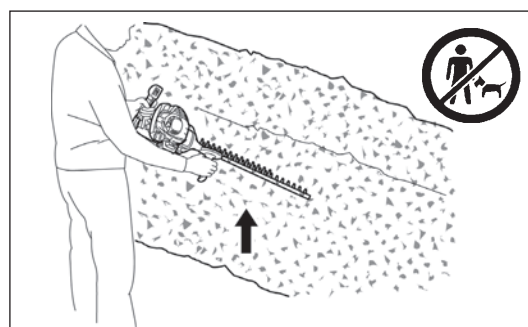
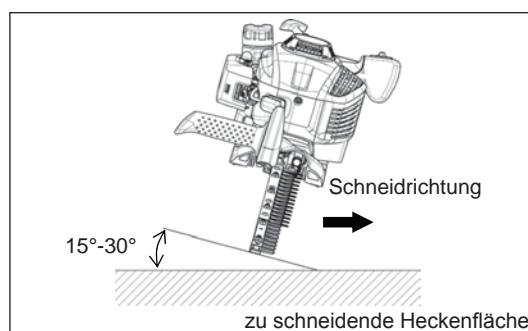
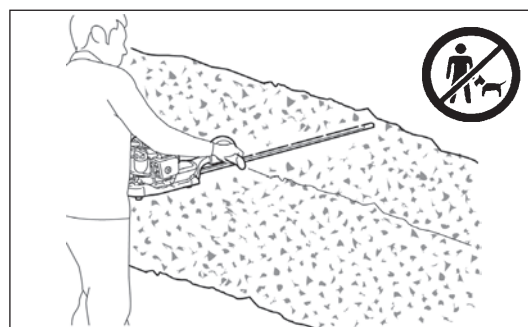
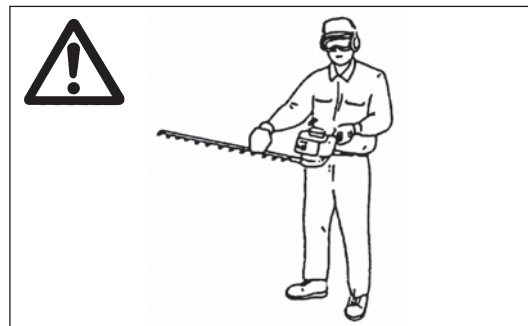

WARTUNGSANWEISUNGEN

- Schalten Sie den Motor aus und ziehen Sie den Zündkerzenstecker ab, bevor Sie das Schneidwerkzeug austauschen oder schärfen oder sonstige Wartungsarbeiten vornehmen.
- Begradigen oder schweißen Sie beschädigte Schneidwerkzeuge niemals.
- Überprüfen Sie das Schneidmesser regelmäßig und in kurzen Abständen bei ausgeschaltetem Motor auf Beschädigungen.
- (Erkennen von Haarrissen mittels Klopfest.) Vergessen Sie nicht, dass die Messer scharf sind.
- Reinigen Sie die Heckenschere regelmäßig und überprüfen Sie, ob alle Schrauben und Muttern ordnungsgemäß angezogen sind.
- Warten oder lagern Sie die Heckenschere niemals in der Nähe von offenen Flammen, von Funken usw.
- Die Messer sind scharf; tragen Sie daher beim Umgang mit den Messern und beim Schärfen der Messer stets Schutzhandschuhe.

Schärfen der Messer

Wenn die Schneiden abgerundet sind und nicht mehr gut schneiden, schleifen Sie die schraffiert dargestellten Stellen der Schneiden. Schleifen Sie nicht an den Kontaktflächen (Gleitflächen) der oberen und unteren Schneiden.

- Schalten Sie den Motor aus, ziehen Sie den Zündkerzenstecker ab und stellen Sie sicher, dass das Messer gesichert ist, bevor Sie die Schneiden schleifen.
- Tragen Sie Handschuhe, eine Schutzbrille usw.
- Wenn eine Schneide zu weit abgeschliffen oder mehrfach geschliffen wird, geht die gehärtete Schicht verloren. Eine solche Schneide wird bei Gebrauch sehr schnell rund und stumpf.

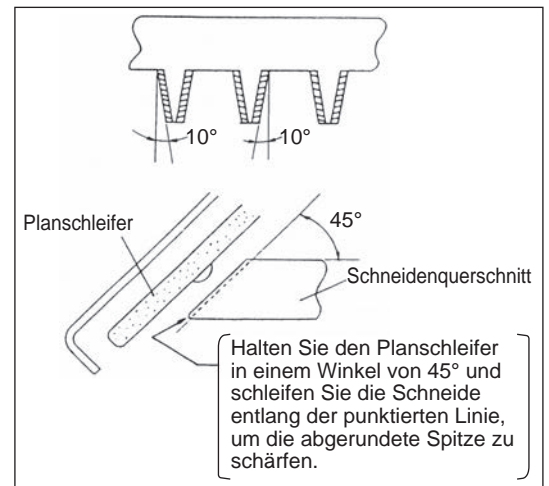

Nachstellen des Messers

Bei längerem Gebrauch nutzen sich die Messer ab. Wenn Sie der Meinung sind, dass das Schneiden nicht mehr so gut wie bei neuen Messern von der Hand geht, stellen Sie die Messer wie folgt nach:

1. Lösen Sie die Mutter ①.
2. Schrauben Sie die Schraube ② mit einem Schraubendreher etwas hinein, bis sie sich nicht mehr dreht, und dann wieder eine Vierteldrehung heraus.
3. Ziehen Sie die Mutter ① fest, halten Sie dabei die Schraube ② mit Hilfe eines Maulschlüssels fest.
4. Schmieren Sie die Messer nach dem Nachstellen mit einem leichten Öl.
5. Starten Sie den Motor und betreiben Sie den Motor eine Minute lang, wobei Sie immer wieder Gas geben und wegnehmen.
6. Stoppen Sie den Motor und berühren Sie die Messer mit der Hand. Wenn die Messer nicht zu heiß sind, um sie längere Zeit mit der Hand berühren zu können, ist die Einstellung in Ordnung. Sind die Messer zu heiß, um sie zu berühren, lockern Sie die Schraube ② wieder etwas und wiederholen Sie Schritt 5, um zu prüfen, ob die Einstellung jetzt in Ordnung ist.

HINWEIS: Nehmen Sie diese Einstellung NIEMALS bei laufendem Motor vor.

In den Messern befinden sich in der Nähe von Schraube ② Schlitz. Falls diese Schlitz mit Staub verstopft sind, reinigen Sie die Schlitz.

HINWEIS: Nehmen Sie das Nachstellen vor Beginn der Arbeiten vor, um sicherzustellen, dass die Messer eine ausreichende Ruhezeit hatten (EN744).

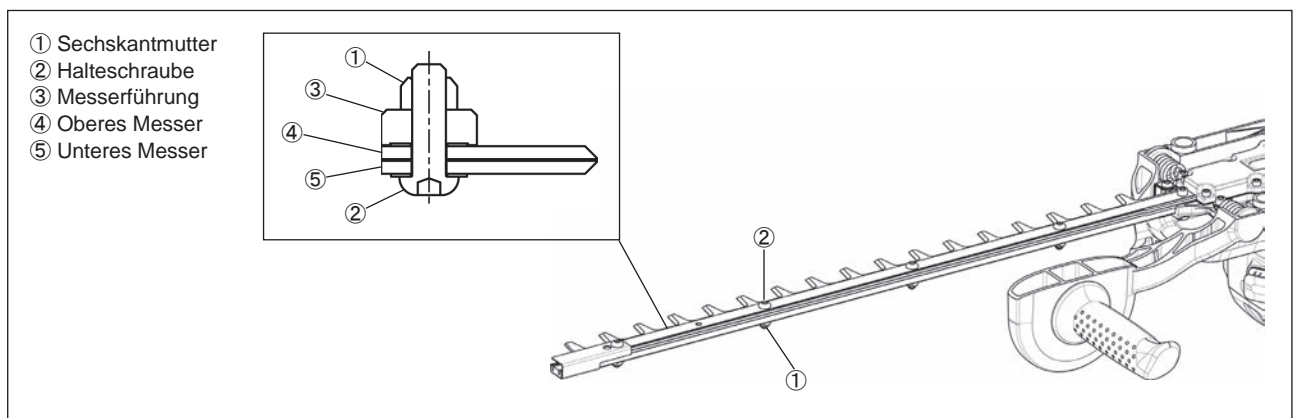

Überprüfen und Einstellen der Leerlaufdrehzahl

Bei vollständig freigegebenem Gashebel sollte das Schneidmesser stillstehen.

- Die Leerlaufdrehzahl sollte auf 3.000 min^{-1} eingestellt sein.
- Stellen Sie die Leerlaufdrehzahl ggf. anhand der Leerlaufschraube ein (wenn der Motor im Leerlauf läuft, muss das Schneidmesser stillstehen).
 - In Uhrzeigersinn: höhere Leerlaufdrehzahl
 - Gegen Uhrzeigersinn: niedrigere Leerlaufdrehzahl

Prüfen Sie, ob der Unterschied zwischen Leerlaufdrehzahl und Drehzahl bei Einkuppeln der Kupplung ausreichend ist, damit das Schneidmesser bei Leerlauf des Motors im Stillstand ist.

(Verringern Sie ggf. die Leerlaufdrehzahl.) Falls sich das Schneidmesser bei Motor im Leerlauf weiter bewegt, wenden Sie sich an Ihr autorisiertes Servicezentrum.

- Die Kupplung sollte frühestens bei 3.750 min^{-1} einkuppeln.
- Prüfen Sie den E/A-Schalter, den Entriegelungshebel, den Gashebel und die Arretiertaste auf ordnungsgemäße Funktion.

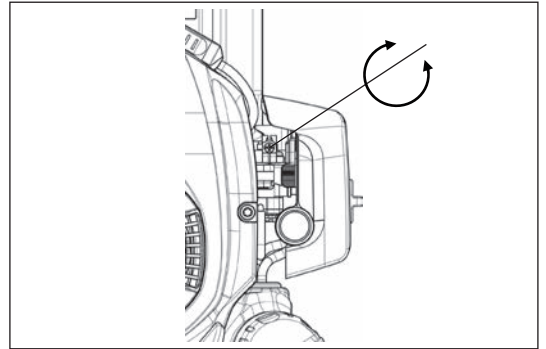

REINIGEN DES LUFTFILTERS



GEFAHR: OFFENE FLAMMEN STRENGSTENS VERBOTEN!

Intervall für Reinigung und Inspektion: Täglich (aller 10 Betriebsstunden)

- Drehen Sie den Choke-Hebel vollständig zu, und halten Sie den Vergaser fern von Staub oder Schmutz.
- Lösen Sie die Halteschraube des Luftfilterdeckels.
- Ziehen Sie an der unteren Seite des Deckels und nehmen Sie die Luftfilterdeckel ab.
- Wenn der Einsatz (Schwamm) durch Öl verschmutzt ist, drücken Sie den Einsatz mit Kraft aus.
- Bei starker Verschmutzung:
 - 1) Entnehmen Sie den Einsatz (Schwamm), tauchen Sie den Einsatz in warmes Wasser oder in Wasser mit verdünntem neutralem Reinigungsmittel, und lassen Sie den Einsatz gründlich trocknen.
 - 2) Reinigen Sie den Einsatz (Filz) mit Benzin, und lassen Sie den Einsatz gründlich trocknen.
- Lassen Sie den Einsatz vollständig trocknen, bevor Sie den Einsatz wieder einbauen. Bei unzureichender Trocknung des Einsatzes können Schwierigkeiten beim Starten des Motors auftreten.
- Wischen Sie um den Luftfilter anhaftendes Öl mit Hilfe eines Putzlapens ab.
- Bringen Sie unmittelbar nach der Reinigung den Luftfilterdeckel wieder an und sichern Sie den Deckel mittels Halteschraube. (Setzen Sie beim Anbringen zuerst die obere Kralle ein.)

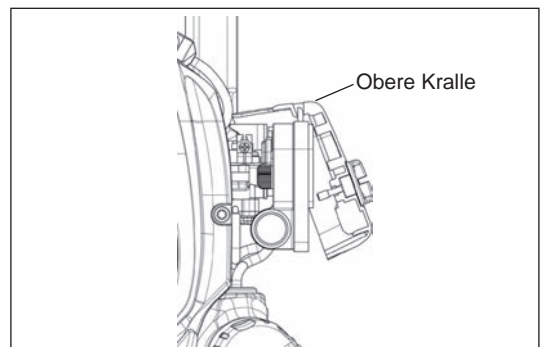
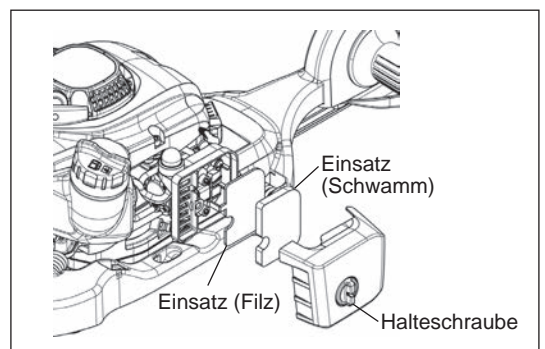

Wichtige Punkte beim Umgang mit dem Luftfiltereinsatz

- Reinigen Sie den Einsatz mehrere Male am Tag, falls übermäßig Staub anhaftet.
- Falls der Betrieb mit einem ölverschmutzten Einsatz fortgesetzt wird, kann Öl aus dem Luftfilter austreten und zu einer Ölverschmutzung führen.

Überprüfen der Zündkerze - aller 8 Stunden (täglich)

- Verwenden Sie zum Heraus- und Einschrauben der Zündkerze ausschließlich den mitgelieferten Universalschraubenschlüssel.
- Der Abstand zwischen den beiden Elektroden der Zündkerze sollte 0,7 bis 0,8 mm betragen. Wenn der Abstand zu klein oder zu groß ist, korrigieren Sie den Abstand. Falls die Zündkerze mit Kohle zugesetzt oder verschmutzt ist, reinigen Sie die Zündkerze gründlich oder setzen Sie eine neue Zündkerze ein. Verwenden Sie ausschließlich Ersatzzündkerzen des exakt gleichen Typs.

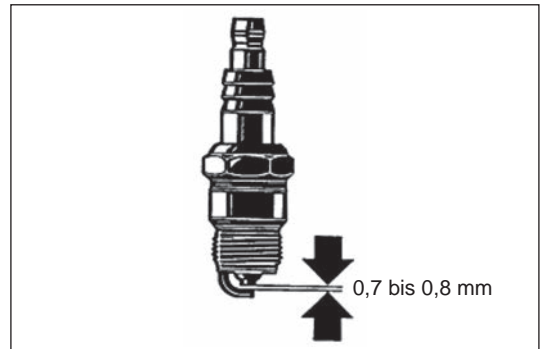

Fetten und Ölen

- Drücken Sie alle 50 Betriebsstunden Schmierfett in den Schmiernippel (Shell Alvania Nr. 3 oder Äquivalent).

HINWEIS: Halten Sie unbedingt die vorgegebenen Schmierintervalle und Schmierfettmengen ein.
Bei Nichteinhaltung der vorgegebenen Schmierintervalle und Schmierfettmengen kann es zu Problemen und Schäden am Werkzeug kommen.

REINIGEN DES KRAFTSOFFFILTERS

WARNUNG: OFFENE FLAMMEN STRENGSTENS VERBOTEN!

Intervall für Reinigung und Inspektion: Monatlich (aller 50 Betriebsstunden)

Ansaugkopf im Kraftstofftank

- Der vom Vergaser benötigte Kraftstoff wird durch den Feinfilter (1) im Ansaugkopf gefiltert.
- Führen Sie regelmäßig eine Sichtprüfung des Kraftstofffilters durch.
- Um den Filter zu inspizieren, öffnen Sie den Tankdeckel, und ziehen Sie den Ansaugkopf mit Hilfe eines Drahtakens durch die Tanköffnung.
Falls der Filter verhärtet, verschmutzt oder verstopft ist, ersetzen Sie den Filter.
- Eine unzureichende Kraftstoffzufuhr kann dazu führen, dass die maximal zulässige Drehzahl überschritten wird. Aus diesem Grund ist es wichtig, dass der Kraftstofffilter mindestens quartalsweise durch einen neuen Filter ersetzt wird, um eine ausreichende Kraftstoffzufuhr zum Vergaser zu gewährleisten.

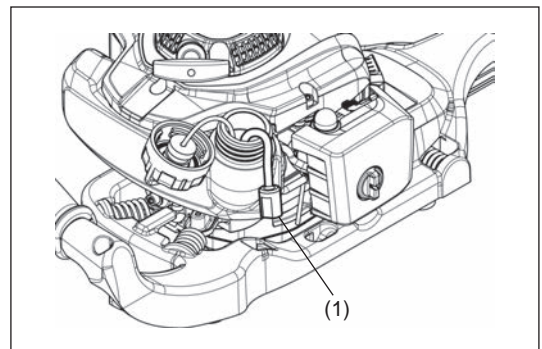
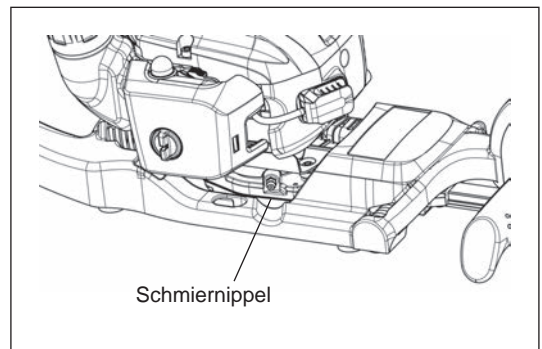

AUSTAUSCHEN DER KRAFTSTOFFLEITUNG

ACHTUNG: OFFENE FLAMMEN STRENGSTENS VERBOTEN!

Intervall für Reinigung und Inspektion: Täglich (aller 10 Betriebsstunden)

Austausch: Jährlich (aller 200 Betriebsstunden)

Tauschen Sie die Kraftstoffleitung jedes Jahr aus, unabhängig von der Betriebsdauer. Kraftstofflecks können einen Brand verursachen.
Falls Sie bei der Inspektion ein Leck entdecken, tauschen Sie die Kraftstoffleitung sofort aus.

ERSETZEN DES TANKDECKELS

- Falls der Tankdeckel einen Riss oder eine Beschädigung aufweist, ersetzen Sie den Deckel.
- Der Tankdeckel ist ein Verschleißartikel und sollte daher alle zwei bis drei Jahre durch einen neuen Deckel ersetzt werden.

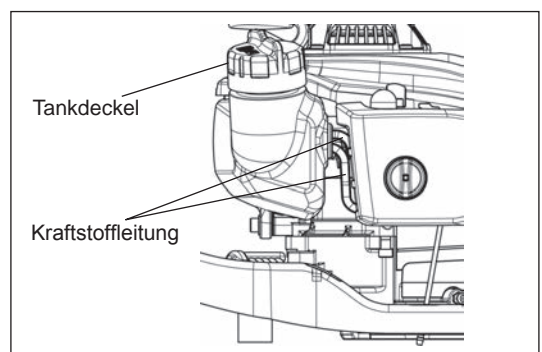

Alle Wartungsarbeiten oder Einstellungen, die in diesem Handbuch nicht beschrieben wurden, dürfen ausschließlich von autorisierten Servicezentren durchgeführt werden.

Tägliche Inspektionen und Wartungsarbeiten

Führen Sie die folgenden Wartungsarbeiten regelmäßig durch, um eine lange Lebenszeit des Werkzeugs zu erzielen und Beschädigungen des Werkzeugs zu vermeiden.

- Überprüfen Sie vor dem Betrieb das Werkzeug auf gelockerte Schrauben und fehlende Teile. Achten Sie insbesondere darauf, dass die Schrauben der Schneidmesser ordnungsgemäß festgezogen sind.
- Überprüfen Sie vor jedem Betrieb, ob die Kühlluftdurchgänge und die Zylinderrippen verstopft sind. Reinigen Sie diese ggf.
- Führen Sie täglich nach Gebrauch die folgenden Wartungsarbeiten aus:
 - Reinigen Sie die Heckenschere äußerlich und überprüfen Sie die Heckenschere auf Beschädigungen.
 - Reinigen Sie den Luftfilter. Wenn Sie unter sehr staubigen Bedingungen arbeiten, reinigen Sie den Filter mehrmals am Tag.
 - Überprüfen Sie die Schneidmesser auf Beschädigungen und stellen Sie sicher, dass die Messer ordnungsgemäß montiert sind.

LAGERUNG

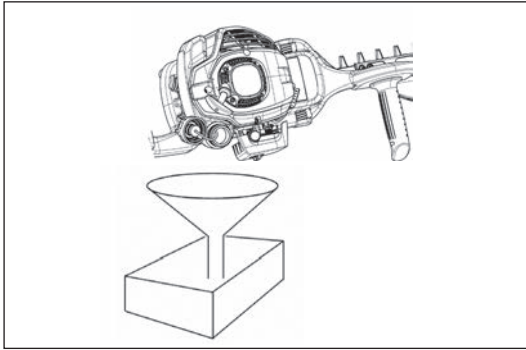

- Wenn Sie das Werkzeug längere Zeit einlagern möchten, lassen Sie den Kraftstoff wie folgt aus Tank und Vergaser ab: Lassen Sie den Kraftstoff vollständig aus dem Tank.
- Schrauben Sie die Zündkerze heraus und geben Sie einige wenige Tropfen Öl in die Zündkerzenöffnung. Ziehen Sie anschließend langsam an der Starterschnur, damit die gesamte Innenseite des Zylinders durch einen Ölfilm bedeckt wird, und schrauben Sie die Zündkerze wieder ein.
- Entfernen Sie Staub und Schmutz von den Schneidmessern und außen vom Werkzeug, wischen Sie Messer und Werkzeug mit einem öligen Lappen ab und bewahren Sie das Werkzeug an einem möglichst trockenen Ort auf.

WARTUNGSPLAN

Allgemein	Motor, Schrauben und Muttern	Sichtprüfung auf Beschädigungen und festen Sitz Prüfung auf allgemeinen Zustand und Sicherheit
Nach jedem Betanken	Gashebel E/A-Schalter	Funktionsprüfung Funktionsprüfung
Täglich	Luftfilter Kühlluftkanal Schneidwerkzeug Leerlaufdrehzahl	Reinigung Reinigung Prüfung auf Beschädigungen und Schärfe Inspektion (Schneidwerkzeug darf sich nicht bewegen)
Aller 50 Stunden	Getriebegehäuse	Abschmieren
Wöchentlich	Zündkerze Schalldämpfer	Inspektion, bei Bedarf Austausch Inspektion und bei Bedarf Reinigung der Öffnung
Quartalsweise	Ansaugkopf Kraftstofftank	Austausch Reinigung
Zeitweilige Stilllegung Verfahren	Kraftstofftank Vergaser	Leeren des Kraftstofftanks Betreiben des Motors bis der Kraftstoff vollständig verbraucht ist

PROBLEMBEHEBUNG

Problem	System	Beobachtung	Ursache
Motor startet nicht oder mit Schwierigkeiten	Zündungssystem	Zündfunke vorhanden	Fehler der Kraftstoffversorgung oder des Verdichtungssystems, mechanischer Defekt
		Kein Zündfunke	E/A-Schalter betätigt, Fehler oder Kurzschluss in Verdrahtung, Zündkerze oder Zündkerzenstecker defekt, Zündmodul defekt
	Kraftstoffzufuhr	Kraftstofftank gefüllt	Choke nicht in korrekter Position, Vergaser defekt, Ansaugkopf (Kraftstofffilter) verschmutzt, Kraftstoffleitung verbogen oder unterbrochen
	Verdichtung	Im Inneren des Motors	Zylinderfußdichtung defekt, Kurbelwellendichtungen beschädigt, Zylinder oder Kolbenringe defekt
		Außen am Motor	Zündkerzendichtung nicht in Ordnung
Warmstartprobleme	Mechanischer Fehler	Starter greift nicht ein	Gebrochene Starterfeder, gebrochenen Teile innerhalb des Motors
		Tank gefüllt, Zündfunken vorhanden	Vergaser verschmutzt, wurde gereinigt
Motor startet, geht jedoch gleich wieder aus	Kraftstoffzufuhr	Tank gefüllt	Leerlaufdrehzahl nicht richtig eingestellt, Ansaugkopf oder Vergaser verschmutzt
			Ventil Kraftstofftank defekt, Kraftstoff-Zufuhrleitung unterbrochen, Kabel oder E/A-Schalter defekt
Unzureichende Leistung	Möglicherweise sind mehrere Systeme gleichzeitig betroffen	Motor im Leerlauf	Luftfilter verschmutzt, Vergaser verschmutzt, Schalldämpfer verstopft, Auslasskanal im Zylinder verstopft

Grazie per aver scelto questo tagliasiepi DOLMAR. Siamo lieti di proporre il tagliasiepi DOLMAR, risultato di un lungo programma di sviluppo e di molti anni di esperienza e conoscenza.

Il tagliasiepi modello HT-2460, HT-2475 coniuga i vantaggi della tecnologia all'avanguardia con un design ergonomico, risultando leggero, pratico e compatto, rappresentando inoltre uno strumento professionale adatto a una grande varietà di applicazioni.

Leggere, comprendere e attenersi alle istruzioni del presente libretto contenente riferimenti dettagliati ai diversi elementi che dimostrano le eccellenti prestazioni dell'utensile. In questo modo sarà possibile ottenere in maniera sicura i migliori risultati dal tagliasiepi DOLMAR.



Sommario	Pagina
Simboli.....	45
Istruzioni per la sicurezza.....	46
Dati tecnici.....	49
Designazione delle parti.....	50
Carburanti/Rifornimento.....	51
Precauzioni preliminari.....	52
Avviamento dell'utensile.....	53
Arresto dell'utensile.....	53
Funzionamento dell'utensile.....	54
Istruzioni per la manutenzione.....	55
Conservazione.....	58
Schema delle operazioni di manutenzione.....	58
Individuazione dei guasti.....	58

SIMBOLI

Per una lettura corretta del presente manuale di istruzioni è molto importante la comprensione dei seguenti simboli.

	AVVERTENZA/PERICOLO		Miscela di carburante e olio
	Leggere, comprendere e attenersi al manuale di istruzioni		Avviamento manuale del motore
	Proibito		Arresto di emergenza
	Vietato fumare		Pronto soccorso
	Non usare fiamme libere		Riciclaggio
	Indossare guanti protettivi		
	Allontanare persone e animali dall'area di lavoro		ACCESO/AVVIAMENTO
	Indossare un casco protettivo, la protezione per gli occhi e per gli orecchi!		SPENTO/ARRESTO
			Marchatura CE

ISTRUZIONI PER LA SICUREZZA

Istruzioni generali

- QUESTO UTENSILE PUÒ PROVOCARE LESIONI GRAVI. Leggere attentamente le istruzioni riguardanti l'uso, la preparazione, la manutenzione, l'avvio e l'arresto corretti dell'utensile. Acquisire familiarità con tutti i comandi dell'utensile e con le corrette modalità di utilizzo. (1)
- Permettere l'utilizzo del tagliaiepi solo a persone con provata esperienza nell'uso di tagliaiepi. Consegnare sempre anche il manuale di istruzioni.
- Gli utilizzatori alle prime armi dovrebbero richiedere le istruzioni di base al rivenditore per familiarizzare con l'utilizzo di un tagliaiepi a motore.
- Il tagliaiepi non deve essere utilizzato da bambini e persone al di sotto dei 18 anni di età. Persone al di sopra dei 16 anni possono tuttavia usare il dispositivo per scopi di addestramento, sempre sotto la supervisione di un istruttore qualificato.
- Usare il tagliaiepi con la massima cura e attenzione.
- Usare il tagliaiepi solo se si è in buone condizioni fisiche. Eseguire il lavoro con calma e attenzione. L'utilizzatore ha la responsabilità anche delle altre persone.
- Non usare il tagliaiepi dopo l'assunzione di alcol o farmaci, oppure se ci si sente stanchi o indisposti. (2)

Uso previsto dell'utensile

- Il tagliaiepi è destinato unicamente alla potatura di cespugli e siepi e non deve essere utilizzato per nessun altro scopo. Evitare usi impropri del tagliaiepi.

Dispositivi di protezione personale

- L'abbigliamento indossato deve essere funzionale e appropriato; ad esempio, deve essere aderente ma senza causare impedimenti. Non indossare gioielli o abiti troppo larghi che potrebbero impigliarsi in cespugli o arbusti, o nell'utensile stesso.
- Per evitare lesioni a occhi, mani o piedi, oltre che per proteggere l'udito, durante l'uso del tagliaiepi vanno indossati i seguenti dispositivi e indumenti protettivi.
- Per prevenire danni agli occhi, indossare sempre occhiali di protezione o un visore durante l'uso del tagliaiepi. (3)
- Indossare adeguate protezioni contro il rumore per evitare danni all'udito, come cuffie, tappi per le orecchie, ecc. (3)
- Si consiglia fortemente di indossare una tuta da lavoro integrale. (4)
- Guanti speciali di cuoio pesante fanno parte dell'equipaggiamento prescritto e devono sempre essere indossati durante l'uso del tagliaiepi. (4)
- Durante l'uso del tagliaiepi, indossare sempre scarpe pesanti con suola antiscivolo. Esse consentono la protezione da infortuni e garantiscono la corretta stabilità. (4)

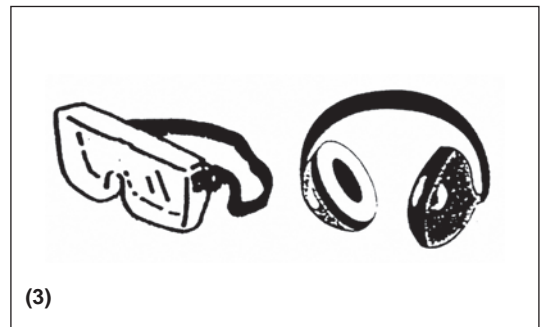
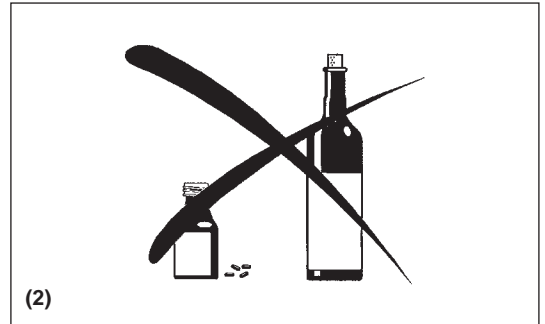
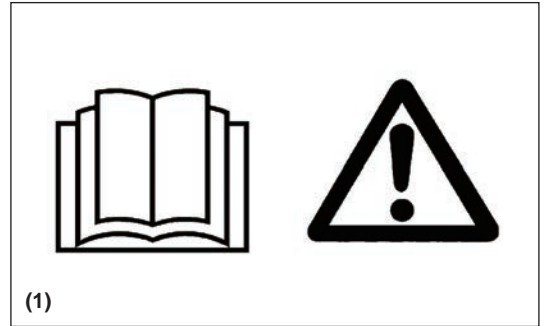

Avviamento del tagliaiepi

- Assicurarsi che non siano presenti bambini o altre persone in un raggio di 15 metri (5); fare anche attenzione alla presenza di animali nelle vicinanze dell'area di lavoro.
- Prima dell'uso, assicurarsi sempre che il tagliaiepi sia predisposto correttamente:
- Controllare la leva dell'acceleratore. La leva dell'acceleratore deve consentire un azionamento semplice e uniforme. Accertarsi che la sicura della leva dell'acceleratore funzioni correttamente. Controllare che le impugnature siano pulite e asciutte, quindi verificare la funzionalità dell'interruttore di accensione. Le impugnature non devono essere sporche di olio o carburante.

Avviare il tagliaiepi solo secondo quanto riportato nelle istruzioni.

Non usare alcun altro metodo per avviare il motore (6).

- Usare il tagliaiepi solo per gli scopi specificati.
- Avviare il motore del tagliaiepi solo una volta completato l'assemblaggio. Il funzionamento del tagliaiepi è consentito solo dopo l'inserimento di tutti gli accessori appropriati.
- Prima di iniziare, assicurarsi che l'area di lavoro sia sgombra da rami, pietre, ecc. onde evitare che vengano a contatto con la lama di taglio.
- In caso di problemi al motore, esso va immediatamente arrestato.
- Durante l'utilizzo del tagliaiepi, tenere entrambe le mani sulle impugnature con le dita ben strette su di esse, serrando l'impugnatura di controllo tra pollice e indice. Tale posizione della mano consente una presa sicura e costante sull'utensile. Assicurarsi che l'impugnatura di controllo sia in buone condizioni e non rechi tracce di umidità, pece, olio o grasso.

Assicurarsi sempre di avere una presa a terra sicura e ben bilanciata.

- Utilizzare solo in ambienti esterni.
- Controllare sempre le vicinanze, prestando particolare attenzione a potenziali pericoli non udibili a causa del rumore emesso dall'utensile.
- Usare il tagliaiepi in modo da evitare di inalare i gas di scarico. Non azionare mai il motore in luoghi chiusi (pericolo di soffocamento e avvelenamento da gas). Il monossido di carbonio è un gas inodore. Assicurare sempre una ventilazione appropriata.
- Arrestare il motore durante le pause e quando si lascia il tagliaiepi incustodito. Collocare l'utensile in un luogo sicuro per prevenire pericoli per le altre persone ed impedire che materiali combustibili prendano fuoco accidentalmente o che l'utensile rimanga danneggiato.
- Non appoggiare mai il tagliaiepi ancora caldo sull'erba secca o su materiali combustibili.
- Per ridurre il rischio di incendi, tenere il motore e il silenziatore sgombri da detriti, foglie e quantità eccessive di lubrificante.
- Non azionare il motore se il tubo di scarico è difettoso.
- Arrestare il motore durante il trasporto dell'utensile (7).
- Arrestare il motore o disinserire l'alimentazione prima di:
- Pulire l'utensile o rimuovere un'ostruzione;
- Controllare l'utensile o eseguire dei lavori di manutenzione o qualsiasi altra operazione su di esso.
- Sistemare il tagliaiepi in una posizione sicura durante il trasporto in auto o su camion per evitare perdite di carburante.
- Durante il trasporto del tagliaiepi, assicurarsi che il serbatoio del carburante sia completamente vuoto per evitare perdite di carburante.
- Quando l'utensile viene trasportato o riposto, applicare sempre il coprilama.

Rifornimento

- Arrestare il motore prima di eseguire il rifornimento (7), mantenersi lontani da fiamme libere (8) e non fumare.
- Non tentare di eseguire il rifornimento a motore acceso o ancora caldo.
- Evitare che carburante, olio, ecc. vengano a contatto con la pelle. Non inalare i vapori del carburante. Durante il rifornimento indossare sempre i guanti di protezione. Sostituire e pulire gli indumenti di protezione a intervalli regolari.
- Evitare le fuoriuscite di carburante e olio onde evitare la contaminazione del terreno (protezione dell'ambiente). Pulire il tagliaiepi subito dopo una fuoriuscita di carburante. Far asciugare gli abiti bagnati di olio o carburante prima di smaltirli in appositi contenitori chiusi, in modo da prevenire la combustione spontanea.
- Evitare qualsiasi contatto del carburante con i capi di vestiario. Cambiare immediatamente gli abiti se il carburante è finito su di essi (pericolo).
- Controllare regolarmente il tappo del serbatoio del carburante per assicurarsi che sia stretto saldamente.
- Stringere con cura il tappo del serbatoio del carburante. Allontanarsi prima di avviare il motore (almeno 3 metri di distanza dal luogo di rifornimento) (9).
- Non effettuare il rifornimento in ambienti chiusi. I vapori del carburante si accumulano a livello del terreno (pericolo di esplosioni).
- Trasportare e riporre il carburante solo in contenitori omologati. Assicurarsi che il carburante riposto non sia accessibile ai bambini.
- Se si miscelano benzina e olio per motore a due tempi, usare solo benzina non contenente etanolo o metanolo (dei tipi di alcool). Questo per prevenire danni ai tubi del carburante e alle altre parti del motore.

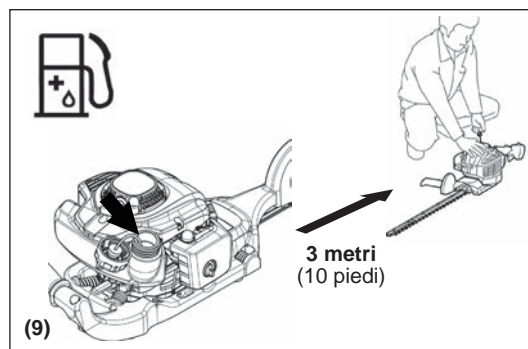
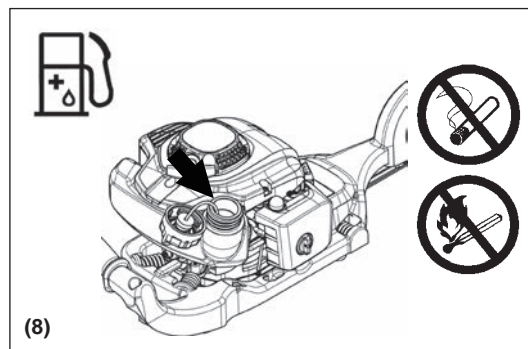
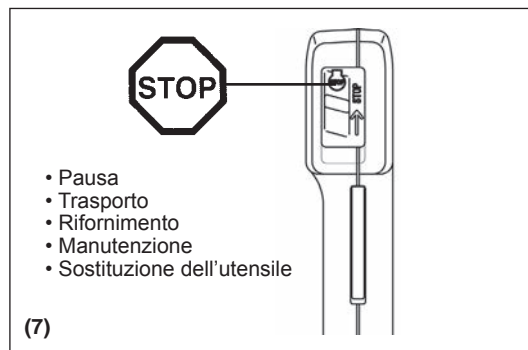
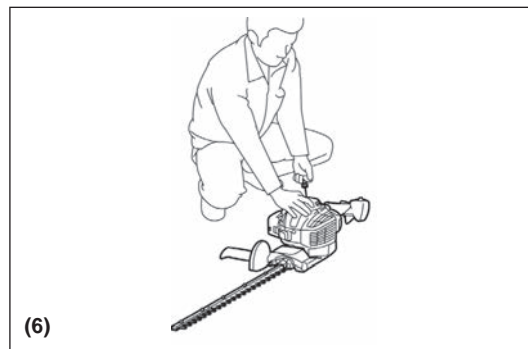
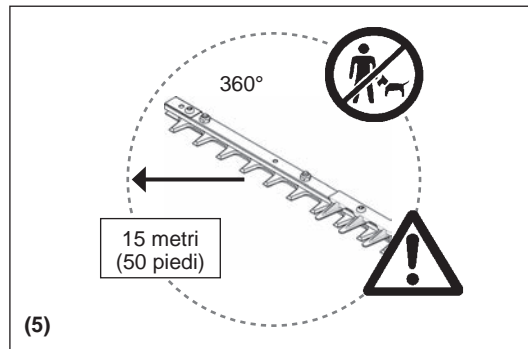

Metodo di utilizzo

- Usare sempre entrambe le mani per stringere le impugnature durante l'uso.
- Usare il tagliaiepi solo in buone condizioni di luce e visibilità. Durante la stagione fredda fare attenzione alle zone umide o scivolose, a neve e ghiaccio (rischio di scivolamento). Assicurarsi sempre di avere una buona presa a terra.
- Non lavorare su superfici instabili o terreni scoscesi.
- Non usare mai il tagliaiepi stando su una scala.
- Non arrampicarsi sugli alberi per utilizzare il tagliaiepi.
- Per ridurre il rischio di inciampare e perdere il controllo, non camminare all'indietro mentre si utilizza l'utensile.
- Arrestare sempre il motore prima di pulire l'unità, eseguire lavori di manutenzione su di essa o sostituirci i componenti.
- Non utilizzare l'utensile se il dispositivo di taglio è danneggiato o eccessivamente usurato.



Istruzioni per la manutenzione

- Rispettare l'ambiente. Utilizzare il tagliaiepi limitando al massimo il rumore e l'inquinamento. In particolare, verificare la corretta regolazione del carburatore.
- Pulire il tagliaiepi a intervalli regolari e controllare che tutte le viti e i dadi siano ben stretti.
- Non eseguire lavori di manutenzione o riporre il tagliaiepi in prossimità di fiamme libere, scintille, ecc. (11).
- Riporre sempre il tagliaiepi in una stanza chiusa a chiave e ben ventilata, con il serbatoio del carburante vuoto, fuori dalla portata dei bambini.
- Non tentare di riparare l'utensile se non si è qualificati per farlo.

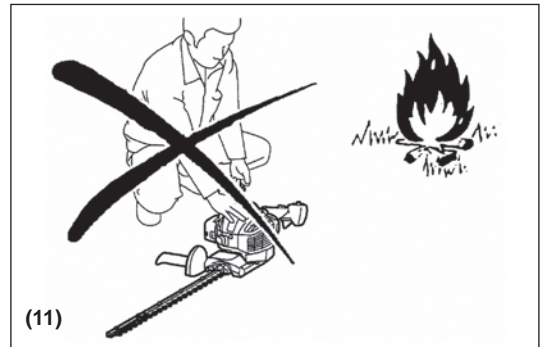

Osservare e seguire tutte le istruzioni rilevanti su come prevenire gli incidenti fornite dalle commissioni per la sicurezza delle associazioni commerciali e dalle compagnie di assicurazione.

Non modificare in alcun modo il tagliaiepi, onde evitare di mettere a repentaglio la propria sicurezza.

Le attività di manutenzione o di riparazione a carico dell'utilizzatore sono limitate a quelle descritte nel presente manuale di istruzioni. Tutti gli altri interventi devono essere eseguiti da un centro di assistenza autorizzato.

Utilizzare solo parti di ricambio e accessori originali forniti dai centri di assistenza autorizzati o dai centri di assistenza aziendali DOLMAR. L'uso di accessori e utensili non approvati potrebbe aumentare il rischio di incidenti e lesioni. DOLMAR non sarà responsabile di incidenti o danneggiamenti causati dall'uso di accessori non approvati.

Pronto soccorso

Per fronteggiare eventuali incidenti, assicurarsi che nelle vicinanze delle operazioni di taglio sia disponibile una cassetta di pronto soccorso rifornita e a norma DIN 13164.

Sostituire immediatamente ogni oggetto prelevato dalla cassetta di pronto soccorso.

Dovendo richiedere assistenza, fornire le seguenti informazioni:

- Luogo dell'incidente
- Che cosa è accaduto
- Numero delle persone ferite
- Entità delle lesioni
- Il proprio nome



Imballaggio

Il tagliaiepi DOLMAR viene fornito in una confezione protettiva di cartone per prevenire i potenziali danneggiamenti causati dal trasporto. Il cartone è una materia prima di base e quindi è riutilizzabile o riciclabile (riciclo della carta usata).



DICHIARAZIONE DI CONFORMITÀ CE

Solo per i paesi europei

La dichiarazione di conformità CE è inclusa nell'Allegato A di questo manuale di istruzioni.

DATI TECNICI

Modello			HT-2460		HT-2475		
				Con raccoltore di residui		Con raccoltore di residui	
Dimensioni (lun. x lar. x alt.)	mm	1.010 x 323 x 212		1.150 x 323 x 212			
Peso (senza il coprilama)	kg	4,5	4,7	4,7	4,9		
Volume (serbatoio carburante)	L	0,4					
Cilindrata	cm ³	22,2					
Lunghezza di taglio	mm	588		728			
Prestazioni massime del motore	kW	0,68					
Corse al minuto	min ⁻¹	4.390					
Velocità minima	min ⁻¹	3.000					
Velocità di impegno della frizione	min ⁻¹	4.000					
Tipo di carburatore	tipo	WALBRO WYL					
Sistema di accensione	tipo	Accensione a stato solido					
Candela	tipo	NGK CMR6A					
Distanza fra gli elettrodi	mm	0,7 - 0,8					
Vibrazione per ISO 10517	Impugnatura destra	a _{hv eq}	m/s ²	5,3	4,8	4,7	5,9
		Variazione K	m/s ²	1,8	1,0	2,4	0,4
	Impugnatura sinistra	a _{hv eq}	m/s ²	3,1	3,0	2,9	3,1
		Variazione K	m/s ²	0,8	0,5	1,3	1,7
Rumore per EN ISO 10517	Livello di pressione sonora		dB (A)	92,7		94,3	
		Variazione K	dB (A)	3,2		3,2	
	Livello di potenza sonora		dB (A)	104,9		104,9	
		Variazione K	dB (A)	0,9		1,4	
Rapporto miscela (carburante: olio per motore a due tempi DOLMAR)			50 : 1				
Rapporto			9 : 43				

1) I dati tengono conto allo stesso modo delle modalità operative al minimo e a regime.

DESIGNAZIONE DELLE PARTI

HT-2460
HT-2475

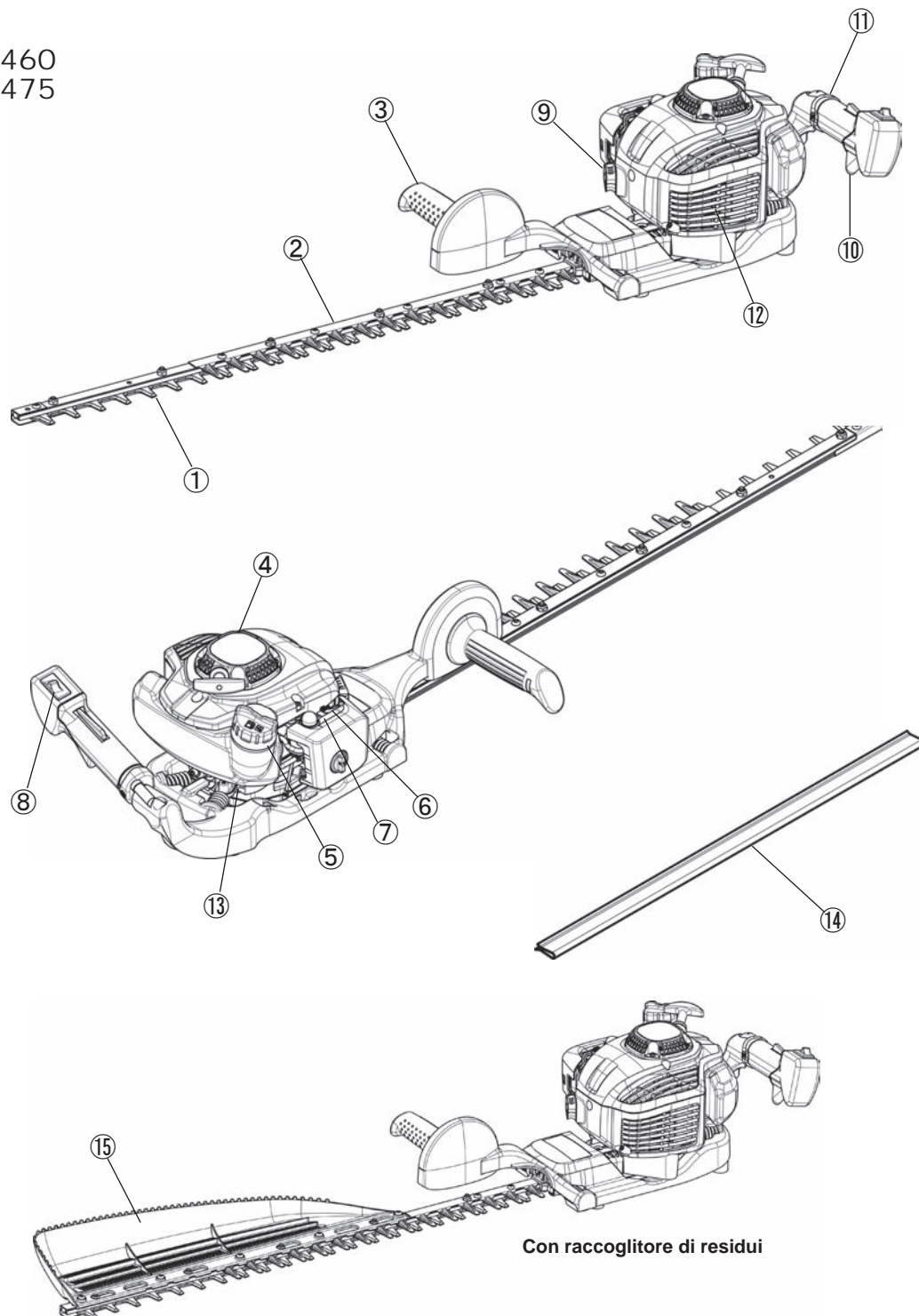

Con raccoglitore di residui

	DESIGNAZIONE DELLE PARTI		DESIGNAZIONE DELLE PARTI		DESIGNAZIONE DELLE PARTI
1	Lama	7	Carburatore	13	Scatola del cambio
2	Prolunga smussata	8	Interruttore di accensione (ON-OFF)	14	Coprilama
3	Impugnatura anteriore	9	Candela	15	Raccoglitore di residui
4	Avviamento a corda	10	Leva dell'acceleratore		
5	Tappo del serbatoio del carburante	11	Impugnatura posteriore		
6	Levetta dell'aria	12	Tubo di scarico		

Miscela di carburante e olio

- Il tagliaerba è dotato di un motore a due tempi ad alta efficienza. Il motore viene alimentato con una miscela di carburante e olio per motore a due tempi. Esso è progettato per il funzionamento con carburante normale senza piombo, a basso numero di ottani 91 ROZ. Se tale carburante non è disponibile, è possibile utilizzare carburante con numero superiore di ottani. In tal modo il motore non subirà danni, ma l'efficienza sarà drasticamente ridotta. Considerazioni analoghe valgono per l'uso di carburante con piombo. Per un funzionamento ideale del motore e per proteggere la propria salute e l'ambiente, utilizzare soltanto carburante senza piombo.
- Per lubrificare il motore, usare un olio per motore a due tempi (grado di qualità: TSC-3), aggiungendolo al carburante. Il motore è stato progettato per l'impiego con olio per motore a due tempi DOLMAR e con un rapporto miscela di appena 50:1, che consente di limitare l'impatto ambientale. Sono così garantiti inoltre una lunga durata del prodotto e un funzionamento affidabile con emissioni di gas esausti ridotte al minimo. È assolutamente essenziale utilizzare un rapporto miscela di 50:1 (olio per motore a due tempi DOLMAR), altrimenti il tagliaerba potrebbe non funzionare in maniera affidabile.
- Il rapporto miscela corretto:
Benzina: Olio per motore a due tempi specificato = 50 : 1, oppure
Benzina: Olio per motore a due tempi di altre marche = 25 : 1
raccomandato

NOTA: Per la preparazione della miscela carburante-olio, miscelare prima tutto l'olio con metà del carburante necessario. Aggiungere quindi il carburante rimanente all'interno di un recipiente omologato conforme agli standard delle normative locali. Agitare completamente la miscela prima di versarla nel serbatoio del tagliaerba. Si sconsiglia di aggiungere più olio per motore di quello specificato per non compromettere la sicurezza del funzionamento. Una quantità eccessiva di olio provocherebbe soltanto una maggiore produzione di residui di combustione, che inquinerebbero l'ambiente e intaserebbero il condotto di scarico del cilindro e il tubo di scarico. Inoltre, aumenterebbe il consumo di carburante, mentre le prestazioni risulterebbero ridotte.

Trattamento di olio e carburante

Il trattamento del carburante richiede la massima attenzione in quanto il carburante può contenere sostanze simili ai solventi. Eseguire il rifornimento in un'area ben ventilata o all'aperto. Non inalare i vapori del carburante ed evitare qualsiasi contatto della pelle con l'olio o il carburante. Un contatto ripetuto e prolungato della pelle con queste sostanze ne provoca la disidratazione. Il contatto può inoltre causare varie malattie della pelle. È possibile anche il verificarsi di reazioni allergiche. Analogamente, gli occhi possono irritarsi se vengono a contatto con olio, carburante, ecc. In tal caso, lavarli immediatamente con acqua fresca. Se l'irritazione persiste, consultare immediatamente un medico.

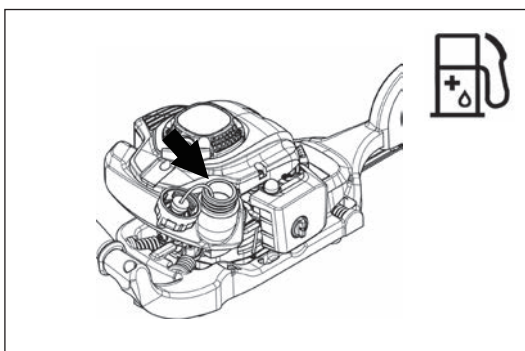

Benzina	+	Olio
	50:1	
		25:1
1.000 cm ³ (1 litro)		20 cm ³ 40 cm ³
5.000 cm ³ (5 litri)		100 cm ³ 200 cm ³
10.000 cm ³ (10 litri)		200 cm ³ 400 cm ³

Rifornimento

- Il motore deve essere spento.
- Durante il rifornimento arrestare il motore, tenersi lontani da fiamme libere e non fumare.
- Evitare le fuoriuscite di carburante e olio onde evitare la contaminazione del terreno (protezione dell'ambiente). Pulire il tagliasepi subito dopo una fuoriuscita di carburante.
- Prestare attenzione a non versare il carburante sul motore. Asciugare, se necessario, in modo da prevenire incendi.
- Evitare qualsiasi contatto del carburante con i capi di vestiario. Cambiarsi immediatamente in caso di contatto con il carburante (per evitare che gli abiti prendano fuoco).
- Controllare regolarmente il tappo del serbatoio del carburante per assicurarsi che sia stretto saldamente e che non perda.
- Stringere con cura il tappo del serbatoio del carburante. Allontanarsi prima di avviare il motore (almeno 3 metri di distanza dal luogo di rifornimento).
- Non effettuare il rifornimento in ambienti chiusi. I vapori del carburante si accumulano a livello del terreno (pericolo di esplosioni).
- Trasportare e riporre il carburante solo in contenitori omologati. Assicurarsi che il carburante riposto non sia accessibile ai bambini.
- Pulire completamente l'area intorno al tappo del serbatoio del carburante per evitare che lo sporco penetri all'interno.
- Svitare il tappo e versare il carburante nel serbatoio. Per filtrare il carburante, utilizzare un imbuto di rete metallica.
- Avvitare saldamente il tappo a mano.
- Dopo il rifornimento, ripulire l'area intorno al tappo a vite e il serbatoio.
- Asciugare sempre l'eventuale carburante versato per prevenire gli incendi.

Conservazione del carburante

- Il carburante non può essere conservato per un periodo di tempo illimitato.
- Acquistare solo la quantità necessaria per un periodo di utilizzo di 4 settimane.
- Utilizzare solo contenitori omologati per la conservazione del carburante.

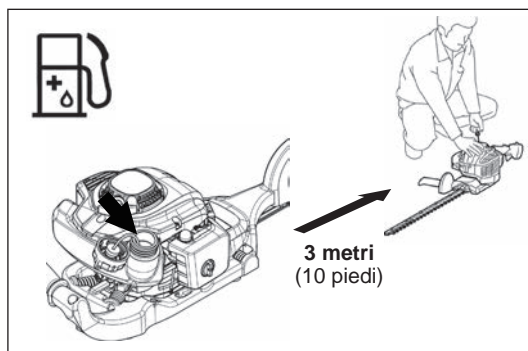
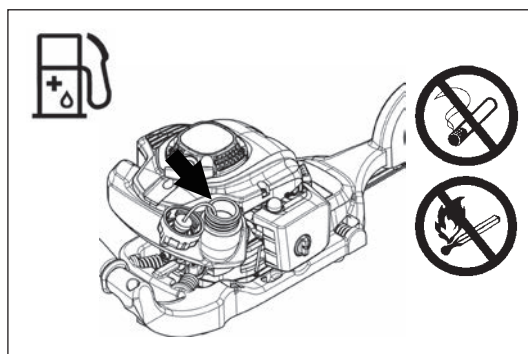

PRECAUZIONI PRELIMINARI

- Assicurarsi che non siano presenti bambini o altre persone in un raggio di 15 metri; fare anche attenzione alla presenza di animali nelle vicinanze dell'area di lavoro.
- Prima dell'uso, assicurarsi sempre che il tagliasepi sia predisposto correttamente. Controllare che il dispositivo di taglio non sia danneggiato, che la leva di controllo si azioni facilmente e che l'interruttore di accensione funzioni correttamente. Il dispositivo di taglio non deve girare quando il motore è al minimo. In caso di dubbi, rivolgersi al rivenditore per la regolazione. Controllare che le impugnature siano pulite e asciutte, quindi verificare la funzionalità dell'interruttore di accensione.
- Avviare il tagliasepi solo secondo quanto riportato nelle istruzioni. Non usare alcun altro metodo per avviare il motore (vedi Avviamento).
- Avviare il motore del tagliasepi solo una volta completato l'assemblaggio. Il funzionamento del motore è consentito solo dopo l'inserimento di tutti gli accessori appropriati. In caso contrario, esiste il rischio di lesioni.
- Prima di iniziare, assicurarsi che l'area di lavoro sia sgombra da rami, pietre, ecc. onde evitare che vengano a contatto con il dispositivo di taglio.
- Prima di iniziare a tagliare, ispezionare l'area per evitare che la lama venga a contatto con fili, corde, vetri o altri corpi estranei.
- Scossa elettrica. Prestare attenzione a qualsiasi linea o recinzione elettrica. Verificare che tutte le aree siano sgombre da linee elettriche prima di iniziare il taglio.

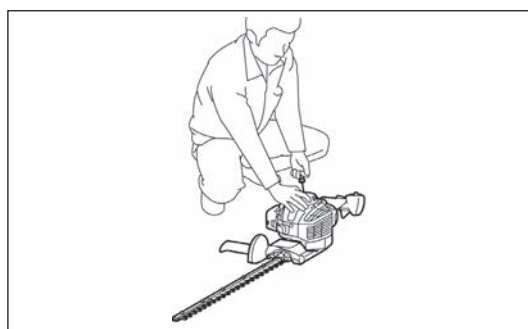
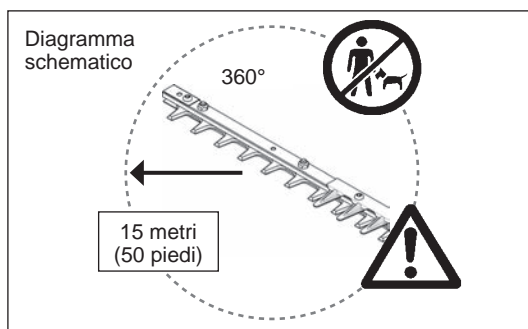

AVVIAMENTO DELL'UTENSILE

Allontanarsi di almeno 3 metri dal luogo di rifornimento. Appoggiare il tagliasiepi su una zona di terreno libera, avendo cura che l'utensile da taglio non sia a contatto con il terreno o con qualunque altro oggetto.

Avviamento a freddo: (quando il motore è freddo o è stato arrestato da più di 5 minuti, oppure dopo aver effettuato un rifornimento).

1. Portare l'interruttore di accensione (1) in posizione "I".
2. Premere delicatamente la pompa manuale (2) più volte (da 7 a 10) fin quando il carburante inizia a fluire al suo interno.
3. Portare la levetta dell'aria (3) in posizione "↘".
4. Tenere saldamente l'unità rivolta verso il basso in modo da mantenerne il controllo durante l'avviamento manuale del motore. In caso contrario, il motore potrebbe sbilanciare l'utente, far incastrare la lama di taglio in qualche ostacolo o far oscillare la lama con il rischio di lesioni personali.
5. Tirare lentamente la maniglia di avviamento per 10 - 15 cm, quindi controllare il livello della pressione.
6. Tirare con forza quando si avverte un'adeguata pressurizzazione e avviare il motore.
7. All'avvio del motore, riportare la levetta dell'aria (4) su "↕".
8. Lasciare acceso il motore per un minuto circa a velocità moderata prima di portarla al massimo.

Nota:

- Se la maniglia di avviamento viene tirata ripetutamente mentre la levetta dell'aria rimane nella posizione "↘", il motore non potrà essere avviato facilmente a causa di un'immissione di carburante eccessiva.

- In caso di eccessivo afflusso di carburante, rimuovere la candela e tirare lentamente la maniglia di avviamento per eliminare il carburante in eccesso. Asciugare quindi l'elettrodo della candela.

Avviamento a caldo: (nuovo avvio subito dopo l'arresto del motore) Per riavviare il motore ancora caldo, provare dapprima con la procedura precedente: 1, 2, 4, 5, 6. Se il motore non si avvia, ripetere i passaggi precedenti da 1 a 8.

Nota: Evitare di tirare la corda di avviamento fino in fondo e di lasciar riavvolgere senza controllo la maniglia di avviamento, assicurando invece un riavvolgimento lento.

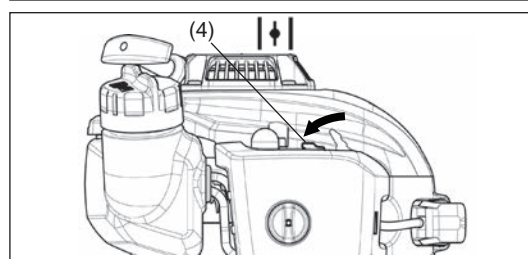
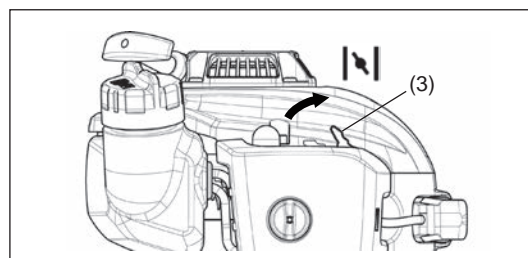
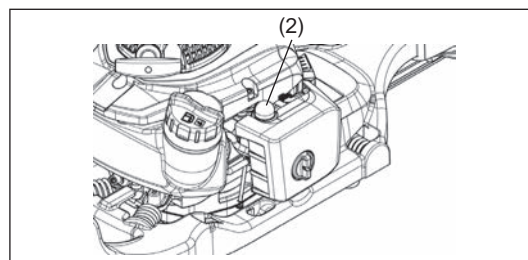
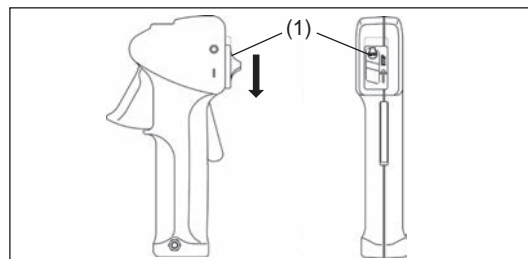

ARRESTO DELL'UTENSILE

1. Rilasciare completamente la leva dell'acceleratore.
2. Portare l'interruttore di accensione (1) in posizione "O", in modo da rallentare la rotazione del motore fino al suo arresto.

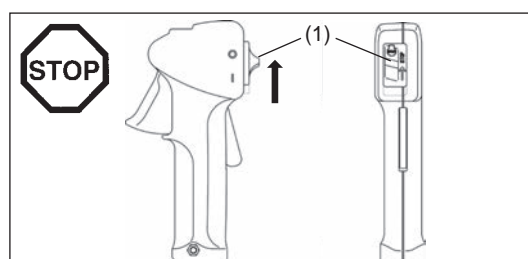

FUNZIONAMENTO DELL'UTENSILE

- Non usare mai l'utensile senza una presa salda su di esso.
- Non toccare mai il dispositivo di taglio all'avvio del motore e durante il funzionamento.
- Usare il taglia siepi in modo da evitare di inalare i gas di scarico. Non azionare mai il motore in luoghi chiusi (pericolo di avvelenamento da gas). Il monossido di carbonio è un gas inodore.
- Durante l'uso devono essere utilizzate tutte le installazioni di sicurezza e le protezioni fornite con l'utensile.
- Non azionare mai il motore se il tubo di scarico è difettoso o mancante.
- Usare il taglia siepi solo in buone condizioni di luce e visibilità.
- Durante la stagione invernale fare attenzione alle zone umide o scivolose, a neve e ghiaccio (rischio di scivolamento). Assicurarsi sempre di avere una buona presa a terra.
- Non usare mai il taglia siepi stando su una scala. Tenere tutti e due i piedi a terra.
- Non arrampicarsi sugli alberi per utilizzare il taglia siepi.
- Non lavorare mai su superfici instabili.
- Rimuovere sabbia, pietre, chiodi, fili ecc. dall'area di lavoro. I corpi estranei possono danneggiare le lame di taglio.
- Prima di iniziare il taglio, le lame di taglio devono aver raggiunto la piena velocità operativa.
- Tenere sempre saldamente il taglia siepi con entrambe le mani solo sulle impugnature.
- La mano destra stringe l'impugnatura anteriore.
- Questo è il modo corretto per usare l'utensile in sicurezza.
- La presa deve essere salda, con i pollici e le altre dita stretti intorno alle impugnature.
- Dopo aver rilasciato l'acceleratore, è necessario attendere alcuni istanti prima che le lame di taglio si arrestino completamente.
- Il taglia siepi non deve essere usato per tagliare con il motore al minimo veloce. Non è possibile regolare la velocità di taglio se l'acceleratore si trova sul minimo veloce.
- Durante il taglio delle siepi l'utensile deve essere tenuto in maniera da formare un angolo di 15-30° tra le lame e la linea di taglio.
- Usando il taglia siepi con movimenti circolari contro il bordo delle siepi, i rami vengono lanciati direttamente verso il suolo.
- Prestare particolare attenzione durante il taglio di siepi collocate a ridosso di recinzioni metalliche.
- La lama non deve venire in contatto con la recinzione, altrimenti potrebbe rimanere distrutta.
- Evitare un uso continuo e prolungato del taglia siepi. Normalmente va fatta una pausa di 10-20 minuti ogni 50 minuti di utilizzo.
- Nel caso in cui le lame di taglio urtino pietre o altri oggetti duri, spegnere immediatamente il motore e ispezionare le lame di taglio per verificarne l'integrità. Sostituire le lame danneggiate prima di riprendere il lavoro.
- In caso di qualsiasi problema al motore, esso deve essere immediatamente spento.
- Utilizzare il taglia siepi limitando al massimo il rumore e l'inquinamento. In particolare, verificare la corretta impostazione del carburatore e il rapporto carburante/olio.
- Non cercare di rimuovere il materiale di taglio rimasto incastrato mentre le lame sono in funzione. Abbassare l'unità e spegnerla prima di rimuovere il materiale di taglio.

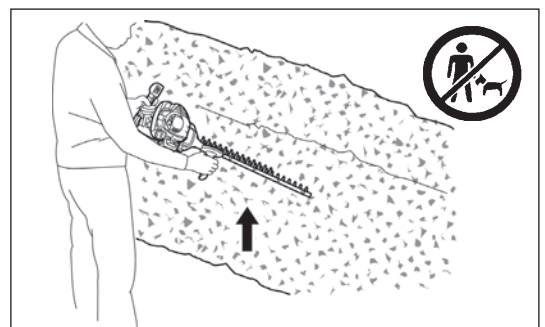
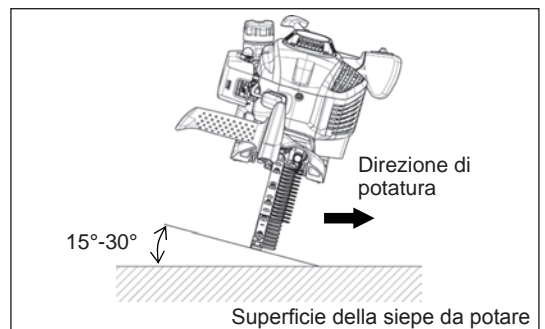
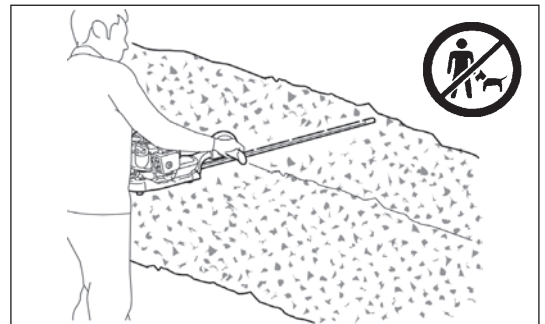
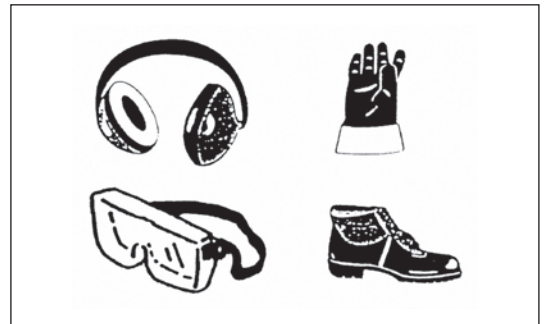
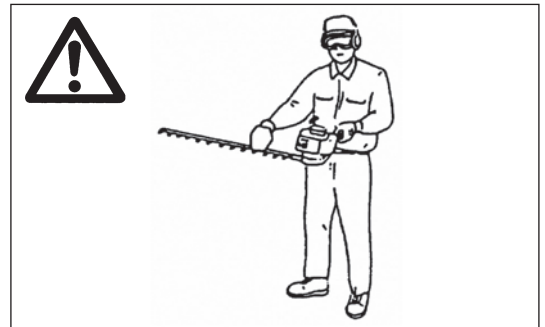

ISTRUZIONI PER LA MANUTENZIONE

- Per sostituire, affilare o pulire gli utensili di taglio e per qualsiasi intervento di manutenzione, spegnere il motore e rimuovere il cavo della candela.
- Non tentare di raddrizzare o saldare una lama da taglio danneggiata.
- Ispezionare le lame di taglio a motore spento a intervalli frequenti e regolari per verificarne l'integrità.
- (Individuazione di crepe sottili tramite il rumore prodotto da colpi leggeri.) Attenzione ai denti affilati.
- Pulire il tagliaerba a intervalli regolari e controllare che tutte le viti e i dadi siano ben stretti.
- Non eseguire la manutenzione né riporre il tagliaerba vicino a fiamme libere, per evitare gli incendi.
- Indossare sempre guanti di cuoio quando si prendono in mano o si affilano le lame: sono affilate.

Affilatura delle lame

Se i bordi sono arrotondati e non tagliano più efficacemente, affilare solo le parti ombreggiate. Non affilare le superfici di contatto (superfici scorrevoli) sui bordi superiore e inferiore.

- Prima di eseguire l'affilatura, assicurarsi di aver fissato saldamente la lama, di aver spento il motore e di aver rimosso il tappo della candela.
- Indossare guanti, occhiali di protezione, ecc.
- Se un bordo viene affilato troppo in una volta sola, o troppe volte, perde il suo strato temprato, arrotondandosi e smussandosi molto rapidamente con l'uso.

Regolazione delle lame

Con l'uso prolungato le lame si usurano. Quando si nota che la potatura non è più buona come quando le lame erano nuove, regolarle come di seguito indicato.

1. Allentare il dado ①.
2. Avvitare il bullone ② leggermente con il cacciavite fin quando smette di girare, quindi svitarlo di un quarto.
3. Stringere il dado ① tenendo fermo al contempo il bullone ② con una chiave esagonale.
4. Lubrificare le lame con dell'olio leggero dopo aver eseguito le regolazioni di cui sopra.
5. Avviare il motore, quindi azionare e disattivare l'acceleratore del motore per un minuto.
6. Arrestare il motore e toccare le lame con la mano. Se sono calde ma possono essere tenute in mano, vuol dire che la regolazione è corretta. Se scottano troppo per essere tenute in mano, svitare il bullone ② ancora un po' e ripetere il passaggio 5 per controllare se la regolazione è corretta.

NOTA: Ricordarsi sempre di arrestare il motore prima di effettuare la regolazione.

Le lame presentano una fessura intorno alla vite ②. Se si nota della polvere all'estremità di una delle fessure, rimuoverla.

NOTA: Per assicurarsi un tempo di arresto lame sufficiente (EN774), eseguire la regolazione delle lame solo prima dell'uso.

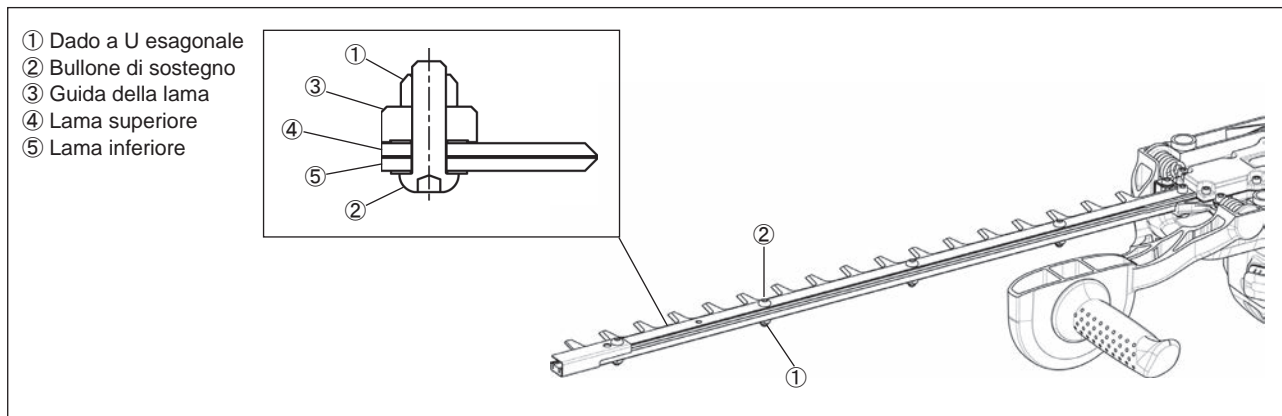

Controllo e regolazione della velocità minima

La lama di taglio non deve girare quando la leva di controllo è rilasciata completamente.

- Impostare la velocità minima su 3.000 min⁻¹.
- Se necessario, eseguire una correzione girando la vite del minimo (la lama di taglio non deve girare quando il motore è al minimo).
 - In senso orario: per una velocità di rotazione maggiore
 - In senso antiorario: per una velocità di rotazione minore

Controllare che vi sia una differenza sufficiente fra la velocità minima e quella di impegno della frizione, per fare in modo che l'utensile da taglio sia fermo quando il motore è al minimo (se necessario ridurre la velocità minima). Se in condizioni di minimo l'utensile è ancora in funzione, rivolgersi al centro assistenza autorizzato di zona.

- La frizione deve ingranare a un minimo di 3.750 min⁻¹.
- Controllare che l'interruttore di accensione, la leva di sicurezza, la leva di controllo e il pulsante di blocco funzionino correttamente.

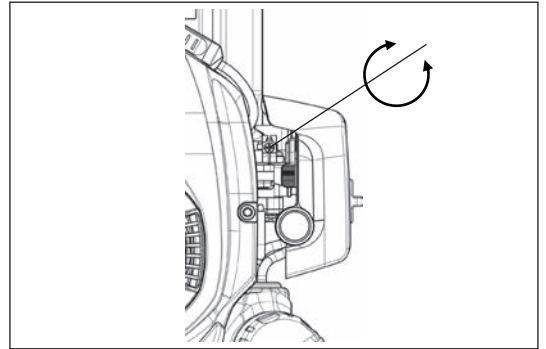

PULIZIA DEL FILTRO DELL'ARIA



PERICOLO: DIVIETO DI UTILIZZO DI INFIAMMABILI

Intervallo di pulizia ed ispezione: giornaliero (ogni 10 ore di funzionamento)

- Ruotare la levetta dell'aria in modo che sia completamente chiusa e tenere il carburatore lontano da polvere o sporco.
- Svitare i bulloni del coperchio del filtro dell'aria.
- Tirare il lato inferiore del coperchio e staccare il coperchio del filtro dell'aria.
- Se all'elemento dovesse aderire dell'olio (spugna), spremerlo con forza.
- In caso di grave contaminazione:
 - 1) Rimuovere l'elemento (spugna), immergerlo in acqua calda o in acqua contenente sapone neutro e lasciarlo asciugare completamente.
 - 2) Pulire l'elemento (feltro) con della benzina e lasciarlo asciugare completamente.
- Prima di inserire l'elemento, lasciarlo asciugare completamente. Un'asciugatura insufficiente dell'elemento può comportare difficoltà nella messa in funzione.
- Rimuovere con uno straccio l'olio rimasto intorno al filtro dell'aria.
- Al termine della pulizia, riapplicare subito il coperchio del filtro e serrarlo con i bulloni (ricollocare prima la griffa superiore).

Informazioni utili per il trattamento dell'elemento del filtro dell'aria

- Pulire l'elemento più volte al giorno se la polvere è eccessiva.
- Se l'utilizzo continua senza che l'olio in eccesso venga rimosso dall'elemento, l'olio all'interno del filtro dell'aria può fuoriuscire, provocando una contaminazione dell'olio.

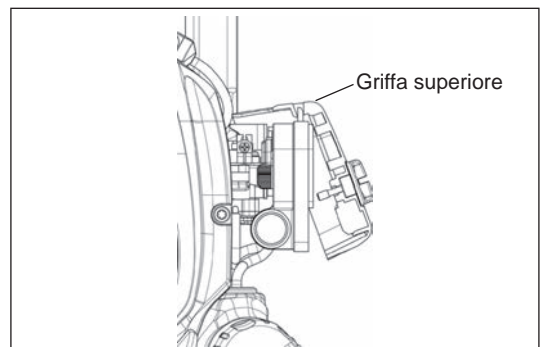
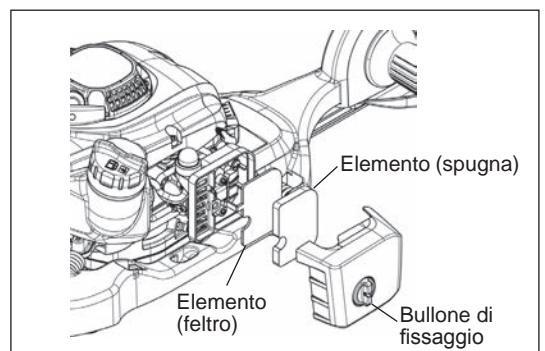

Controllo della candela - ogni 8 ore (giornaliero)

- Per rimuovere o installare la candela, usare solo la chiave universale in dotazione.
- La distanza tra i due elettrodi della candela deve essere di 0,7 - 0,8 mm. Se la distanza è troppo grande o troppo piccola, regolarla. Se la candela è ostruita da depositi di carbonio o sporca, pulirla accuratamente o sostituirla. La candela di ricambio deve essere uguale a quella originale.

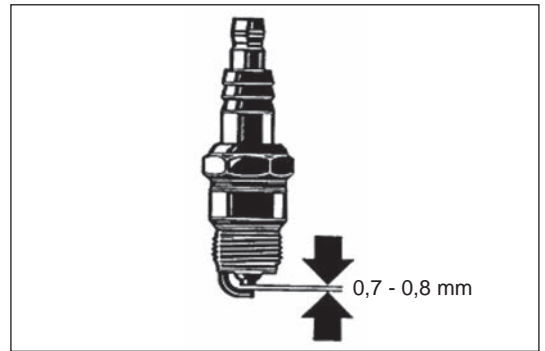

Ingrassaggio e lubrificazione

- Applicare del grasso sul punto d'ingrassaggio ogni 50 ore di funzionamento (Shell Alvania n. 3 o equivalente).

NOTA: Assicurarsi di eseguire l'ingrassaggio secondo gli intervalli e le dosi specificati.
Se l'ingrassaggio non viene eseguito per tempo o se la quantità di grasso non è sufficiente, l'utensile potrebbe andare incontro a malfunzionamenti.

PULIZIA DEL FILTRO DEL CARBURANTE

AVVERTENZA: DIVIETO DI UTILIZZO DI INFIAMMABILI

Intervallo di pulizia ed ispezione: mensile (ogni 50 ore di funzionamento)

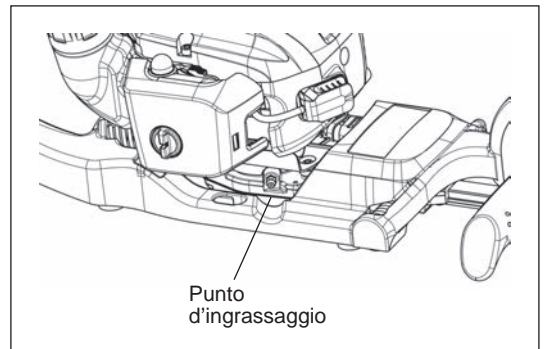

Testina aspirante nel serbatoio del carburante

- Il filtro di feltro (1) della testina aspirante è utilizzato per filtrare il carburante richiesto dal carburatore.
- È opportuna un'ispezione visiva periodica del filtro di feltro.
- A tale scopo, aprire il tappo del serbatoio e, usando un gancio metallico, estrarre la testina aspirante attraverso l'apertura. I filtri induriti, contaminati oppure ostruiti devono essere sostituiti.
- Un afflusso insufficiente di carburante potrebbe portare al superamento della velocità massima consentita. È pertanto importante sostituire il filtro di feltro almeno ogni tre mesi, per garantire al carburatore un'erogazione di carburante soddisfacente.

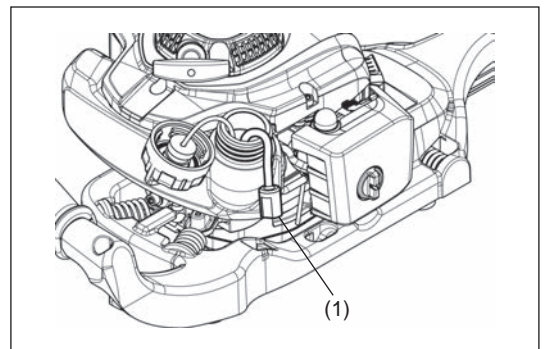

SOSTITUZIONE DEL TUBO DEL CARBURANTE

ATTENZIONE: DIVIETO DI UTILIZZO DI INFIAMMABILI

Intervallo di pulizia ed ispezione: giornaliero (ogni 10 ore di funzionamento)

Sostituzione: annuale (ogni 200 ore di funzionamento)

Sostituire il tubo del carburante una volta l'anno, indipendentemente dalla frequenza di utilizzo. Le perdite di carburante possono dare luogo a incendi. Se vengono rilevate perdite durante l'ispezione, sostituire immediatamente il tubo dell'olio.

SOSTITUZIONE DEL TAPPO DEL SERBATOIO

- Se il tappo del serbatoio presenta danni o difetti, sostituirlo.
- Il tappo del serbatoio è soggetto a usura, pertanto deve essere sostituito ogni due o tre anni.

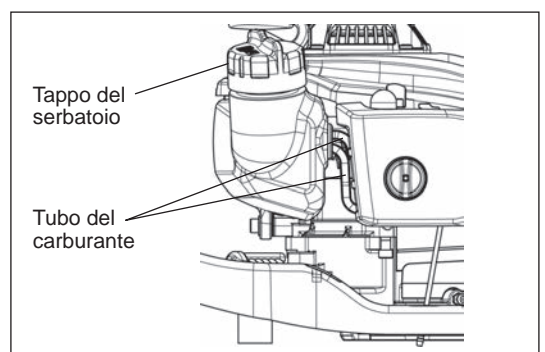

Ogni attività di manutenzione o di regolazione non descritta in questo manuale deve essere effettuata esclusivamente da un centro assistenza autorizzato.

Controllo e manutenzione giornalieri

Per garantire una lunga durata ed evitare danni all'utensile, effettuare periodicamente le seguenti operazioni di manutenzione.

- Prima dell'uso, controllare l'utensile alla ricerca di viti allentate o parti mancanti. Prestare particolare attenzione al serraggio delle viti della lama di taglio.
- Prima dell'uso, controllare sempre le alette del cilindro e che il passaggio dell'aria di raffreddamento non sia ostruito. Effettuare la pulizia, se necessario.
- Eseguire le seguenti operazioni di manutenzione giornaliere dopo l'uso:
 - Pulire il tagliasepi esternamente e controllare l'eventuale presenza di danni.
 - Pulire il filtro dell'aria. Se l'uso avviene in ambienti particolarmente polverosi, pulire il filtro più volte al giorno.
 - Verificare l'integrità delle lame e accertarsi che siano montate saldamente.

CONSERVAZIONE

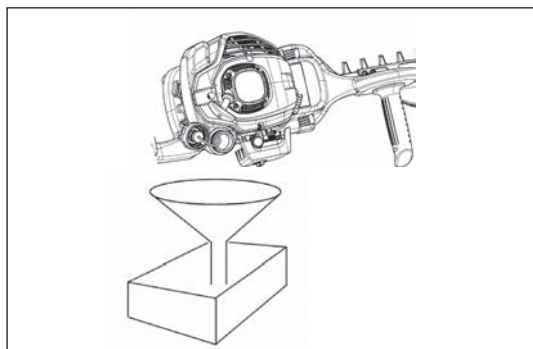

- Se l'utensile viene riposto per periodi di tempo prolungati, rimuovere tutto il carburante dal serbatoio e dal carburatore, come di seguito indicato: Rimuovere tutto il carburante dal serbatoio.
- Rimuovere la candela e far cadere alcune gocce di olio nel foro della candela. Tirare quindi gentilmente l'avviamento per accertarsi che l'interno del motore sia ricoperto da uno strato di olio. Serrare la candela.
- Rimuovere polvere e sporco dalla lama di taglio e all'esterno del motore, utilizzando un panno immerso nell'olio. Riporre l'utensile in un luogo il più asciutto possibile.

SCHEMA DELLE OPERAZIONI DI MANUTENZIONE

Generale	Assemblaggio del motore, viti e dadi	Ispezione visiva per eventuali danni e per il serraggio di viti e dadi Controllo della sicurezza e delle condizioni generali
Dopo ogni rifornimento	Leva dell'acceleratore Interruttore di accensione	Controllo del funzionamento Controllo del funzionamento
Ogni giorno	Filtro dell'aria Condotto dell'aria di raffreddamento Utensile da taglio Velocità minima	Pulizia Pulizia Controllo dell'integrità e dell'affilatura Ispezione (l'utensile da taglio non deve muoversi)
Ogni 50 ore	Scatola degli ingranaggi	Ingrassaggio
Ogni settimana	Candela Tubo di scarico	Ispezione, sostituire se necessario Controllo, pulire l'apertura se necessario
Ogni tre mesi	Testina aspirante Serbatoio del carburante	Sostituzione Pulizia
Procedura di spegnimento	Serbatoio del carburante Carburatore	Svuotamento del serbatoio del carburante Lasciare acceso l'utensile fino a quando il motore esaurisce il carburante

INDIVIDUAZIONE DEI GUASTI

Problema	Sistema	Osservazione	Causa
Il motore non si avvia o si avvia con difficoltà	Sistema di accensione	La scintilla di accensione è presente	Problema nel sistema di alimentazione o di compressione, difetto meccanico
		Nessuna scintilla di accensione	Azionamento dell'interruttore di accensione, problema di cavi o corto circuito, candela o cavo della candela difettosi, modulo di accensione guasto
	Alimentazione	Il serbatoio contiene carburante	Posizione della levetta dell'aria incorretta, guasto al carburatore, testina aspirante (filtro della linea del gas) sporca, linea di alimentazione piegata o interrotta
	Compressione	Interno del motore	Guarnizione inferiore del cilindro guasta, guarnizioni dell'albero a manovella danneggiate, anello del cilindro o del pistone guasto
Esterno del motore		Chiusura incorretta della candela	
Problemi nell'avviamento a caldo	Guasto meccanico	L'avviamento non funziona	Rottura della molla dell'avviamento, parti danneggiate all'interno del motore
		Scintilla di accensione con serbatoio pieno presente	Carburatore contaminato, richiederne la pulizia
Il motore parte ma si spegne immediatamente	Alimentazione	Il serbatoio contiene carburante	Regolazione incorretta del minimo, testina aspirante o carburatore contaminati
			Apertura del serbatoio di carburante danneggiata, linea di alimentazione interrotta, cavo o interruttore di accensione difettosi
Prestazioni insufficienti	Possano essere interessati contemporaneamente più sistemi	Motore al minimo	Filtro dell'aria sporco, carburatore sporco, tubo di scarico otturato, condotto di scarico del cilindro otturato

Hartelijk dank voor uw keuze voor deze heggenschaar van DOLMAR. Met trots kunnen wij u deze heggenschaar van DOLMAR aanbieden als resultaat van een langdurig ontwikkelingsprogramma en jarenlange kennis en ervaring.

Het heggenschaarmodel HT-2460, HT-2475 combineert de voordelen van uiterst moderne technologie met een ergonomisch ontwerp. Hij is licht van gewicht, handig in gebruik, compact vormgegeven en een professioneel stuk gereedschap geschikt voor vele verschillende toepassingen.

U dient deze gebruiksaanwijzing, met daarin beschrijvingen van de diverse punten die de uitstekende prestaties aantonen, te lezen, te begrijpen en u eraan te houden. Hierdoor bent u in staat de best mogelijke resultaten te behalen die de heggenschaar van DOLMAR u kan bieden.



Inhoud	Pagina
Symbolen.....	59
Veiligheidsinstructies	60
Technische gegevens	63
Namen van onderdelen	64
Brandstof en bijvullen	65
Voorzorgsmaatregelen vóór het starten	66
De motor starten.....	67
De motor uitschakelen.....	67
Het gereedschap bedienen	68
Onderhoud.....	69
Opslag	72
Onderhoudsschema	72
Storingzoeken.....	72

SYMBOLEN

Het is erg belangrijk dat u de volgende symbolen begrijpt wanneer u de gebruiksaanwijzing leest.

	WAARSCHUWING/GEVAAR		Benzine-oliemengsel
	Lees, begrijp en houdt u aan de gebruiksaanwijzing		Motor handmatig starten
	Verboden		Noodstop
	Verboden te roken		EHBO
	Geen open vuur		Recyclen
	Beschermende handschoenen vereist		
	Houd mensen en huisdieren weg van het werkgebied		AAN/START
	Veiligheidshelm, ogen- en gehoorbescherming dragen!		UIT/STOP
			CE-symbool

VEILIGHEIDSINSTRUCTIES

Algemene instructies

- DIT GEREEDSCHAP KAN ERNSTIG LETSEL VEROORZAKEN. Lees de instructies zorgvuldig door zodat u het gereedschap op de juiste manier kunt behandelen, voorbereiden, onderhouden, starten en stoppen. Zorg dat u vertrouwd bent met de bedieningsknoppen en de juiste omgang met het gereedschap (1).
- Het verdient aanbeveling de heggenschaar uitsluitend uit te lenen aan mensen die bewezen hebben ervaren te zijn met het gebruik van een heggenschaar. Geef altijd de gebruiksaanwijzing mee.
- Beginnende gebruikers dienen de dealer om basisinstructies te vragen om zichzelf bekend te maken met het omgaan met een motoraangedreven heggenschaar.
- Laat geen kinderen of jonge mensen die jonger zijn dan 18 jaar met de heggenschaar werken. Jongeren die ouder zijn dan 16 jaar mogen echter het gereedschap gebruiken om te oefenen, maar alleen onder toezicht van een gekwalificeerde begeleider.
- Gebruik de heggenschaar met de hoogstmogelijke zorg en aandacht.
- Gebruik de heggenschaar alleen als u in goede lichamelijke conditie bent. Werk altijd rustig en voorzichtig. De gebruiker is aansprakelijk ten opzichte van anderen.
- Gebruik nooit de heggenschaar nadat u alcohol of geneesmiddelen hebt gebruikt of als u zich moe of ziek voelt (2).

Bedoeld gebruik van het gereedschap

- De heggenschaar is uitsluitend bedoeld voor het snoeien van struiken en hagen, en mag niet worden gebruikt voor enig andere doel. Behandel de heggenschaar voorzichtig.

Persoonlijke-veiligheidsuitrusting

- De te dragen kleding dient functioneel en geschikt te zijn, d.w.z. nauwsluitend zonder te hinderen. Draag geen juwelen of losse kleding die zich kunnen vasthaken aan struiken en takken of het gereedschap.
- Om letsels aan ogen, handen of voeten te voorkomen en uw gehoor te beschermen, moeten de volgende veiligheidsuitrusting en beschermende kleding worden gedragen tijdens het gebruik van de heggenschaar.
- Draag altijd een veiligheidsbril of een spatscherm wanneer u de heggenschaar gebruikt om oogletsel te voorkomen (3).
- Draag geschikte uitrusting om u te beschermen tegen het lawaai en gehoorbeschadiging te voorkomen: oorbeschermers, oordopjes, enz. (3).
- Wij raden u sterk aan een wercoverall te dragen (4).
- Speciale handschoenen van dik leer maken deel uit van de voorgeschreven uitrusting en moeten altijd worden gedragen tijdens het gebruik van de heggenschaar (4).
- Draag altijd stevige schoenen met een antislipzool tijdens het gebruik van de heggenschaar. Dit beschermt u tegen letsel en garandeert dat u stevig staat (4).

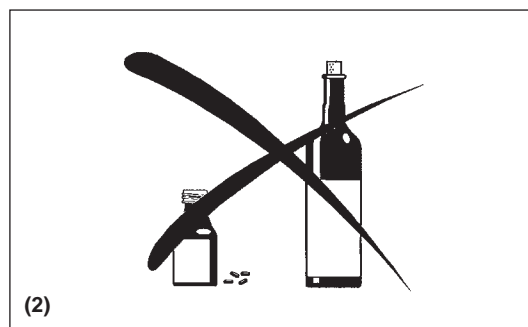
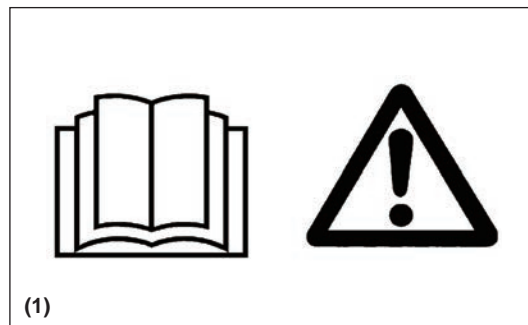

De heggenchaar starten

- Controleer of er geen kinderen of andere mensen aanwezig zijn binnen een werkbereik van 15 meter (5) en let ook of er geen dieren in de werkomgeving zijn.
- Controleer voor gebruik altijd of de heggenchaar veilig is om te gebruiken:
- Controleer de juiste werking van de gashendel. De gashendel moet worden gecontroleerd op soepele werking en gemakkelijke bediening. Controleer de juiste werking van de gashendelvergrendeling. Controleer of de handgrepen schoon en droog zijn en test de werking van de stopschakelaar. Voorkom dat olie of brandstof op de handgrepen komt.

Start de heggenchaar alleen op de manier beschreven in de instructies.

Gebruik geen enkele andere methode om de motor te starten (6)!

- Gebruik de heggenchaar uitsluitend voor de beschreven toepassingen.
- Start de motor van de heggenchaar alleen nadat deze volledig is gemonteerd. De heggenchaar mag uitsluitend worden gebruikt nadat alle toepasselijke toebehoren zijn gemonteerd!
- Alvorens de motor te starten, controleert u of de messenbladen geen voorwerpen raken, zoals takken, stenen, enz.
- De motor moet onmiddellijk worden uitgeschakeld in het geval zich enig motorprobleem voordoet.
- Houd tijdens het werken met de heggenchaar met beide handen de handgrepen vast waarbij u uw vingers strak rond de handgreep vouwt en de bedieningshendel zich tussen uw duim en wijsvinger bevindt. Houd uw hand in deze positie om het gereedschap te allen tijde onder controle te houden. Zorg ervoor dat de bedieningshendel zich in goede staat bevindt en er geen vocht, vuil, olie of vet op zit. **Zorg er altijd voor dat u stevig staat met goede balans.**
- Gebruik uitsluitend buiten.
- Let altijd goed op uw omgeving en wees bedacht op mogelijke gevaren die u mogelijk niet kunt horen vanwege het geluid van het gereedschap.
- Gebruik de heggenchaar zo, dat u geen uitlaatgassen kunt inademen. Laat de motor nooit draaien in een gesloten vertrek (risico van verstikking en gasvergiftiging). Koolmonoxide is een geurloos gas. Zorg altijd voor voldoende ventilatie.
- Schakel de motor uit wanneer u een pauze neemt en wanneer u de heggenchaar onbeheerd achter laat. Leg hem op een veilige plaats om gevaar voor anderen, in brand vliegen van ontvlambare materialen of beschadiging van het gereedschap te voorkomen.
- Leg de heggenchaar nooit met warme motor op droog gras of op ontvlambare materialen.
- Om brandgevaar te beperken moet u de motor en geluiddemper vrij houden van afval, bladeren en overtollig smeermiddel.
- Gebruik het gereedschap nooit met een defecte uitlaatdemper.
- Schakel de motor uit tijdens vervoer (7).
- Schakel de motor uit of koppel het gereedschap los van de netvoeding voordat u:
 - het gereedschap schoonmaakt of een verstopping opheft;
 - het gereedschap controleert, onderhoudt of ermee werkt.
- Leg de heggenchaar op een veilige plaats neer wanneer u hem per auto of vrachtwagen vervoert om te voorkomen dat er brandstof uit lekt.
- Wanneer u de heggenchaar vervoert, zorgt u ervoor dat de brandstoftank volledig leeg is om te voorkomen dat er brandstof uit lekt.
- Bij het vervoeren of opbergen van het gereedschap moet altijd de beschermstrip om de messenbladen worden gedaan.

Brandstof bijvullen

- Schakel de motor uit voordat u brandstof bijvult (7), blijf ver uit de buurt van open vuur (8) en rook niet.
- Nooit brandstof bijvullen bij een warme of draaiende motor.
- Vermijd huidcontact met brandstoffen. Adem de brandstofdampen niet in. Draag altijd veiligheidshandschoenen tijdens het bijvullen van de brandstof. Zorg dat u de beschermende kleding regelmatig vervangt en reinigt.
- Wees voorzichtig geen brandstof of olie te morsen om bodemverontreiniging te voorkomen (milieubescherming). Reinig de heggenchaar onmiddellijk nadat brandstof erop is gemorst. Laat natte doeken eerst drogen voordat u ze weggooit in een geschikte en gesloten container om te voorkomen dat ze spontaan ontbranden.
- Vermijd dat brandstof in aanraking komt met uw kleding. Trek onmiddellijk andere kleding aan als brandstof op uw kleding is gemorst (gevaarlijke situatie).
- Inspecteer de brandstofvuldop regelmatig en controleer of deze stevig vastgedraaid zit.
- Draai de dop van de brandstoftank stevig vast. Verplaats het gereedschap voordat u de motor start (tenminste 3 meter afstand tot de plaats waar brandstof is bijgevuld) (9).
- Vul nooit brandstof bij in een gesloten vertrek. Brandstofdampen verzamelen zich vlak boven de vloer (risico van explosie).
- Vervoer en bewaar brandstof alleen in goedgekeurde tanks. Zorg dat de opgeslagen brandstof niet toegankelijk is voor kinderen.
- Bij het mengen van benzine met tweetaktmotorolie, mag u alleen benzine gebruiken waarin geen ethanol of methanol (soorten alcohol) zit. Dit helpt schade aan brandstofleidingen en andere motoronderdelen te voorkomen.

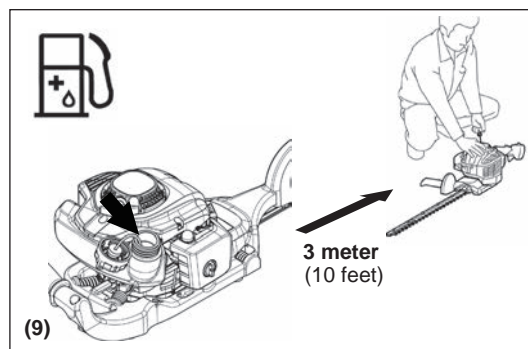
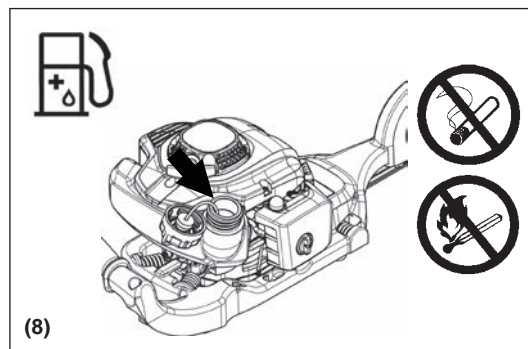
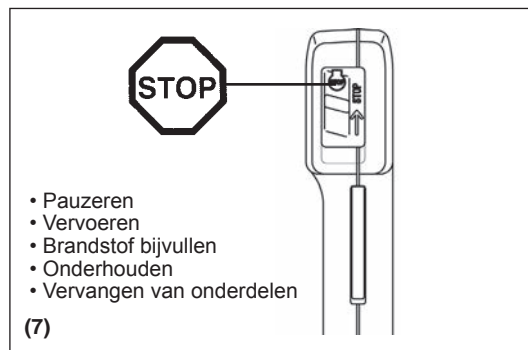
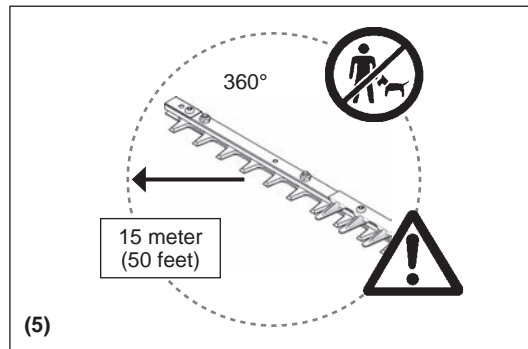

Gebruiksmethode

- Houd tijdens het werken altijd met beide handen de handgrepen vast.
- Gebruik de heggenschaar alleen bij goede verlichting en zicht. Wees bij koud weer bedacht op gladde of natte plaatsen, ijs en sneeuw (risico van uitglijden). Zorg er altijd voor dat u stevig staat.
- Werk nooit op instabiele plaatsen of een steile ondergrond.
- Sta nooit op een ladder terwijl u de heggenschaar gebruikt.
- Klim nooit in een boom om daar de heggenschaar te gebruiken.
- Om het risico van struikelen en verlies van controle te verkleinen, mag u niet achteruit lopen tijdens het gebruik van het gereedschap.
- Schakel de motor altijd uit voordat u het gereedschap schoonmaakt, onderhoudt of onderdelen vervangt.
- Gebruik de heggenschaar niet wanneer de messenbladen beschadigd of sterk gesleten is.



Onderhoudsinstructies

- Denk aan uw omgeving. Bedien de heggenschaar met zo weinig mogelijk lawaai en vervuiling. Controleer met name de carburator op een verkeerde afstelling.
- Maak de heggenschaar regelmatig schoon en controleer of alle bouten en moeren stevig zijn vastgedraaid.
- Onderhoud of bewaar de heggenschaar nooit in de buurt van open vuur, vonken, enz. (11).
- Sla de heggenschaar altijd op in een goed geventileerd, afgesloten vertrek en met een leeggemaakte brandstoftank buiten het bereik van kinderen.
- Probeer niet het gereedschap te repareren, behalve wanneer u vakbekwaam bent dit te doen.

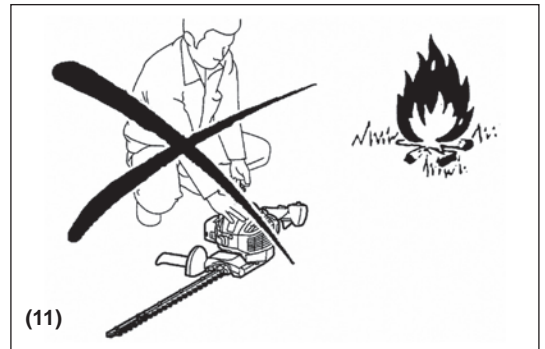

Houd u aan en volg alle relevante instructies voor het voorkomen van ongevallen die door de veiligheidscommissies van de beroepsverenigingen en door de verzekeringsmaatschappijen zijn uitgegeven. Breng geen wijzigingen aan de heggenschaar aan, omdat hiermee uw veiligheid gevaar loopt.

Het uitvoeren van onderhoud of reparaties door de gebruiker is beperkt tot de activiteiten die in deze gebruiksaanwijzing zijn beschreven. Alle andere werkzaamheden moet worden uitgevoerd door een erkend servicecentrum.

Gebruik uitsluitend originele onderdelen en accessoires die zijn geleverd door een erkend DOLMAR-servicecentrum of de Dolmar-fabriek. Het gebruik van niet-goedgekeurde accessoires en gereedschappen leidt tot een verhoogde kans op ongevallen en verwonding. DOLMAR accepteert geen enkele aansprakelijkheid voor ongevallen of schade veroorzaakt door het gebruik van niet-goedgekeurde accessoires.

EHBO

Voor het geval zich een ongeval voordoet, zorgt u ervoor dat een goed gevulde EHBO-dood volgens DIN 13164 beschikbaar is in de buurt van de werkplek. Vervang onmiddellijk elk item dat uit de EHBO-does is genomen.

Geef de volgende informatie wanneer u hulp inroept:

- Plaats van het ongeval
- Beschrijving van het ongeval
- Aantal gewonden
- Aard van de verwondingen
- Uw naam



Verpakking

De DOLMAR-heggenschaar wordt geleverd in een beschermende kartonnen doos om beschadiging tijdens transport te voorkomen. Karton is een ruw basismateriaal en kan daarom opnieuw worden gebruikt en is geschikt om te recyclen (recyclen papierafval).



EU-VERKLARING VAN CONFORMITEIT

Alleen voor Europese landen

De EU-verklaring van conformiteit is opgenomen als Bijlage A in deze instructiehandleiding.

TECHNISCHE GEGEVENS

Model		HT-2460		HT-2475			
			Met snoeiafvalgeleider		Met snoeiafvalgeleider		
Afmetingen (L x B x H)	mm	1.010 x 323 x 212		1.150 x 323 x 212			
Gewicht (zonder messenbladbeschermstrip)	kg	4,5	4,7	4,7	4,9		
Volume (brandstoftank)	l	0,4					
Cilinderinhoud	cm ³	22,2					
Lengte van messenbladen	mm	588		728			
Maximaal motorvermogen	kW	0,68					
Aantal snijbewegingen per minuut	min ⁻¹	4.390					
Stationair toerental	min ⁻¹	3.000					
Toerental op aangrijppunt van koppeling	min ⁻¹	4.000					
Type carburator	type	WALBRO WYL					
Ontstekingsstelsel	type	Transistorontsteking					
Bougie	type	NGK CMR6A					
Elektrodenafstand	mm	0,7 - 0,8					
Trillingen volgens ISO 10517	Rechterhandgreep	$a_{hv\ eq}$	m/s ²	5,3	4,8	4,7	5,9
		Onzekerheid (K)	m/s ²	1,8	1,0	2,4	0,4
	Linkerhandgreep	$a_{hv\ eq}$	m/s ²	3,1	3,0	2,9	3,1
		Onzekerheid (K)	m/s ²	0,8	0,5	1,3	1,7
Geluid volgens EN ISO 10517	Geluidsdrukniveau		dB (A)	92,7		94,3	
		Onzekerheid (K)	dB (A)	3,2		3,2	
	Geluidsvermogeniveau		dB (A)	104,9		104,9	
		Onzekerheid (K)	dB (A)	0,9		1,4	
Mengverhouding (benzine: tweetaktmotorolie van DOLMAR)		50 : 1					
Overbrengingsverhouding van tandwielen		9 : 43					

1) De gegevens houden in gelijke mate rekening met gebruik op stationair toerental en maximaal toerental.

NAMEN VAN ONDERDELEN

HT-2460
HT-2475

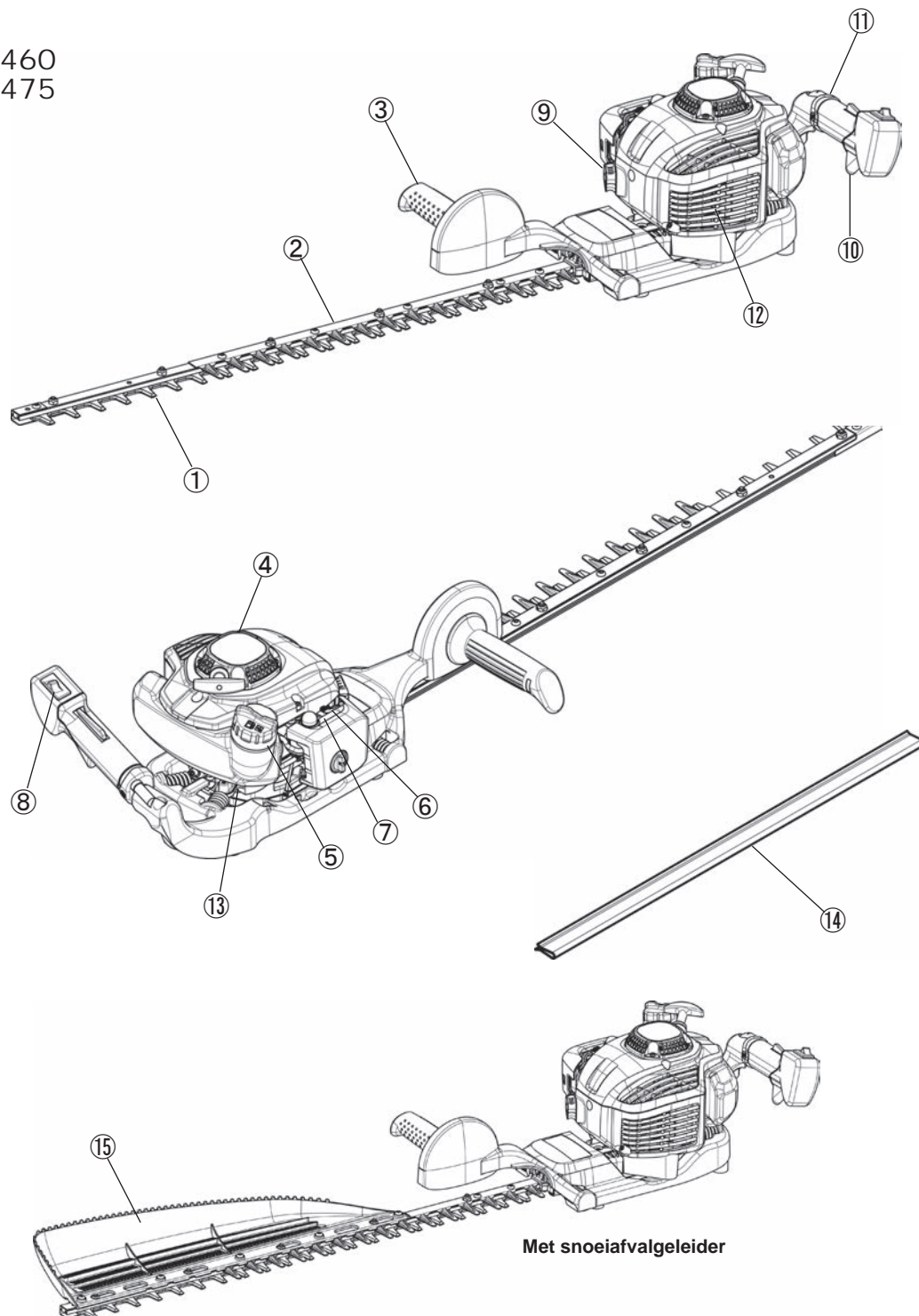

Met snoeiafvalgeleider

	NAMEN VAN ONDERDELEN		NAMEN VAN ONDERDELEN		NAMEN VAN ONDERDELEN
1	Messenbladen	7	Carburator	13	Tandwielkast
2	Stompe kant	8	Stopschakelaar (stoppen - bedrijf)	14	Messenbladbeschermstrip
3	Voorste handgreep	9	Bougie	15	Snoeiafvalgeleider
4	Trekstartinrichting	10	Gashendel		
5	Brandstofvuldop	11	Achterste handgreep		
6	Chokehendel	12	Uitlaatdemper		

Benzine-oliemengsel

- De motor van de heggenschaar is een zeer efficiënte tweetaktmotor. Hij loopt op een mengsel van benzine en tweetaktmotorolie. De motor is ontwikkeld voor gebruik met loodvrije benzine met een minimaal octaangehalte van 91 ROZ. In het geval dergelijke benzine niet beschikbaar is, mag u benzine met een hoger octaangehalte gebruiken. Hierdoor zal de motor niet worden beschadigd, maar kan wel slechter werken. Een vergelijkbare situatie doet zich voor bij gebruik van loodhoudende benzine. Voor een optimale werking van de motor en om uw gezondheid en het milieu te beschermen, gebruikt u alleen loodvrije benzine!
- Om de motor te smeren gebruikt u een tweetaktmotorolie (kwaliteitsklasse TSC-3) en voegt u deze toe aan de benzine. De motor is ontwikkeld voor gebruik met tweetaktmotorolie van DOLMAR, uitsluitend in een mengverhouding van 50:1 ter bescherming van het milieu. Daarnaast wordt een lange levensduur en een betrouwbare werking met een minimale uitstoot aan uitlaatgassen gegarandeerd. Het is van het grootste belang dat u de mengverhouding 50:1 (tweetaktmotorolie van DOLMAR) aanhoudt omdat anders de betrouwbare werking van de heggenschaar niet kan worden gegarandeerd.
- De juiste mengverhouding:
Benzine: Gespecificeerde tweetaktmotorolie = 50 : 1 of
Benzine: Tweetaktmotorolie van een andere fabrikant = 25 : 1
aanbevolen.

OPMERKING: Bij het bereiden van het benzine-oliemengsel, mengt u eerst de volledige hoeveelheid olie met de helft van de benodigde hoeveelheid benzine in een goedgekeurde tank die voldoet aan alle normen van de plaatselijk geldende regelgeving, en vult u daarna de rest van de benodigde hoeveelheid benzine bij. Schud het mengsel goed voordat u de brandstoftank van de heggenschaar ermee vult. Het is met het oog op de veilige werking onverstandig om meer motorolie toe te voegen dan gespecificeerd is. Dit leidt alleen maar tot een hogere productie van verbrandingsresten die het milieu verontreinigen en zowel het uitlaatkanaal in de cilinder als de uitlaatdemper verstopen. Bovendien zal het brandstofverbruik oplopen en zullen de motorprestaties afnemen.

Omgaan met brandstoffen

Tijdens het omgaan met brandstoffen moet u uiterste voorzichtigheid betrachten. Brandstof kan stoffen bevatten die ook in oplosmiddelen voorkomen. Vul brandstof bij in een goed geventileerd vertrek of buiten. Adem de brandstofdampen niet in en vermijd dat de benzine of olie in aanraking komt met uw huid. Als uw huid bij herhaling en gedurende een langere tijdsduur in aanraking komt met deze stoffen, zal hij uitdrogen. Dit kan leiden tot diverse huidandoeningen. Daarnaast zijn ook allergische reacties bekend. Uw ogen kunnen geïrriteerd raken door contact met benzine, olie, enz. Als benzine, olie, enz., in uw ogen komt, moet u ze onmiddellijk uitspoelen met schoon water. Als uw ogen nog steeds geïrriteerd zijn, raadpleegt u onmiddellijk een huisarts.

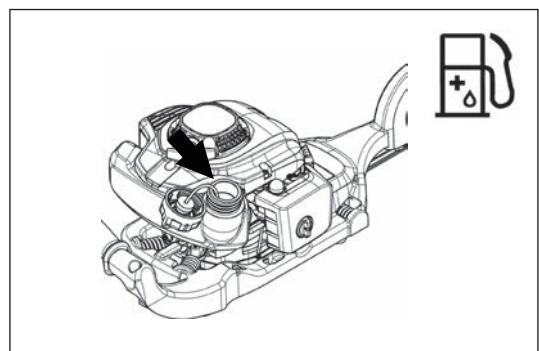

Benzine	+	Olie
	50:1	
1.000 cm ³ (1 liter)		20 cm ³ 40 cm ³
5.000 cm ³ (5 liter)		100 cm ³ 200 cm ³
10.000 cm ³ (10 liter)		200 cm ³ 400 cm ³

Brandstof bijvullen

- De motor moet zijn uitgeschakeld.
- Schakel de motor uit tijdens het bijvullen van brandstof, houd het gereedschap uit de buurt van open vuur en rook niet.
- Wees voorzichtig geen brandstof of olie te morsen om bodemverontreiniging te voorkomen (milieubescherming). Reinig de heggenschaar onmiddellijk nadat brandstof erop is gemorst.
- Mors geen brandstof op de motor. Veeg het zo nodig af om brand te voorkomen.
- Vermijd dat brandstof in aanraking komt met uw kleding. Kleed u onmiddellijk om als brandstof op uw kleding is gemorst (om te voorkomen dat de kleding vlam vat).
- Inspecteer de brandstofvuldop regelmatig om zeker te zijn dat de dop stevig kan worden aangedraaid en niet lekt.
- Draai de dop van de brandstoftank stevig vast. Verplaats de heggenschaar voordat u de motor start (tenminste 3 meter afstand tot de plaats waar brandstof is bijgevuld).
- Vul nooit brandstof bij in een gesloten vertrek. Brandstofdampen verzamelen zich vlak boven de vloer (risico van explosie).
- Vervoer en bewaar brandstof alleen in goedgekeurde tanks. Zorg dat de opgeslagen brandstof niet toegankelijk is voor kinderen.
- Maak het gebied rondom de brandstofvuldop grondig schoon om te voorkomen dat vuil in de brandstoftank komt.
- Draai de dop los en vul de brandstoftank met brandstof. Gebruik een trechter met zeef om de brandstof te filteren.
- Draai de dop met de hand stevig vast.
- Maak het gebied rondom de dop en de brandstoftank na het bijvullen van brandstof schoon.
- Veeg gemorste brandstof altijd af om brand te voorkomen.

Opslag van brandstof

- Brandstof kan niet gedurende een onbeperkte tijd worden bewaard.
- Koop alleen de hoeveelheid brandstof die u gedurende een periode van 4 weken opgebruikt.
- Gebruik uitsluitend goedgekeurde brandstofopslagtanks.

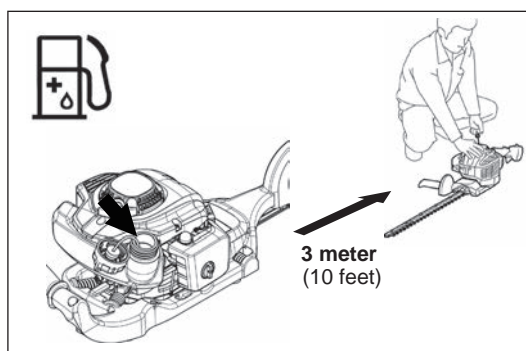
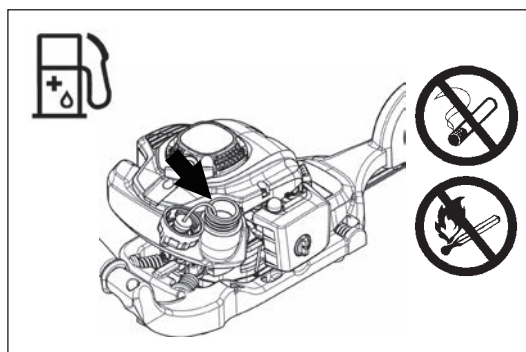

VOORZORGSMAATREGELEN VÓÓR HET STARTEN

- Controleer of er geen kinderen of andere mensen aanwezig zijn binnen een werkbereik van 15 meter en let ook of er geen dieren in de werkomgeving zijn.
- Controleer voor gebruik altijd of de heggenschaar veilig is om te gebruiken. Controleer of de messenbladen niet beschadigd zijn, controleer de gashendel op soepele bediening, en controleer de juiste werking van de stopschakelaar. Bij stationair motortoerental mag het messenblad niet bewegen. Neem bij twijfel contact op met uw dealer voor afstelling. Controleer of de handgrepen schoon en droog zijn en test de werking van de stopschakelaar.
- Start de heggenschaar alleen op de manier beschreven in de instructies. Gebruik geen enkele andere methode om de motor te starten (zie De motor starten).
- Start de motor van de heggenschaar alleen nadat deze volledig is gemonteerd. De motor mag uitsluitend worden gestart nadat alle toepasselijke toebehoren zijn gemonteerd. Anders bestaat de kans op letsel.
- Alvorens de motor te starten, controleert u of de messenbladen geen voorwerpen raken, zoals takken, stenen, enz.
- Vóór het snoeien, inspecteert u het gebied op draden, snoeren, glas en andere vreemde voorwerpen die in aanraking zouden kunnen komen met de messenbladen.
- Elektrische schokken. Wees u bewust van alle elektriciteitskabels en schrikdraadafrastering. Controleer alle plaatsen op elektriciteitskabels voordat u begint te snoeien.

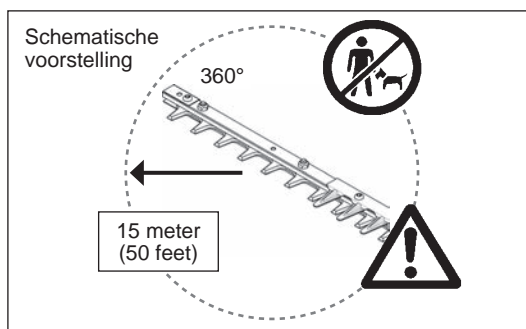

DE MOTOR STARTEN

Houd tenminste 3 meter afstand tot de plaats waar brandstof is bijgevuld. Plaats de heggenchaar op een schone ondergrond en zorg ervoor dat de messenbladen de grond of andere voorwerpen niet raken.

Koud starten: (Wanneer de motor koud is of langer dan 5 minuten geleden is uitgeschakeld, of nadat brandstof is bijgevuld.)

1. Zet de stopschakelaar (1) in de stand "I" (bedrijf).
2. Druk meerdere keren (7 tot 10 keer) voorzichtig op de brandstofhandpomp (2) totdat de brandstof in de brandstofhandpomp stroomt.
3. Zet de chokehendel (3) in de stand "I".
4. Houd het gereedschap stevig op de grond zodat u niet de controle rover verliest wanneer u de motor aantrekt. Als u het gereedschap niet goed op de grond gedrukt houdt, kan de motor u uit balans trekken of de messenbladen doen uitzwenken tegen een voorwerp of uw lichaam.
5. Trek langzaam 10 tot 15 cm aan de trekstarthandgreep om het tegendrukpunt op te zoeken.
6. Wanneer u tegendruk voelt, trekt u hard aan de trekstarthandgreep om de motor te starten.
7. Nadat de motor is gestart, zet u de chokehendel (4) terug in de stand "I".
8. Laat de motor ongeveer 1 minuut draaien op een middelhoog toerental voordat u gas geeft tot het maximumtoerental.

Opmerking:

- Als herhaaldelijk aan de trekstarthandgreep wordt getrokken terwijl de chokehendel in de stand "I" staat, zal de motor niet gemakkelijk starten vanwege een overmatige brandstoftoevoer.
- In geval van een overmatige brandstoftoevoer, verwijdert u de bougie en trekt u langzaam aan de trekstarthandgreep om overtollige brandstof te verwijderen. Maak ook het elektrodegedeelte van de bougie droog.

Warm starten: (opnieuw starten onmiddellijk nadat de motor werd uitgeschakeld)
Probeer eerst een warme motor opnieuw te starten door de bovenstaande procedurestappen 1, 2, 4, 5 en 6 uit te voeren. Als de motor niet start, herhaalt u de procedurestappen 1 tot en met 8.

Opmerking: Trek het startkoord niet over zijn volledige lengte eruit en laat de trekstarthandgreep niet ongecontroleerd terugschieten, maar zorg ervoor dat het langzaam teruggetrokken wordt.

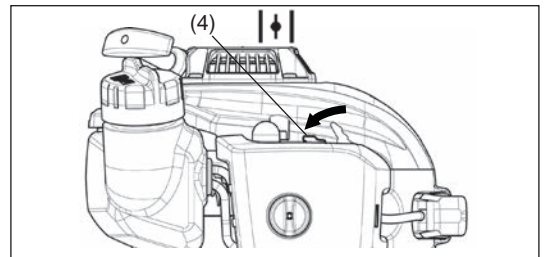
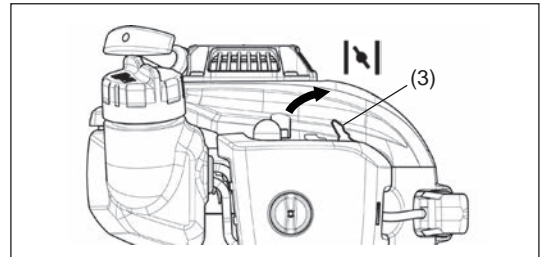
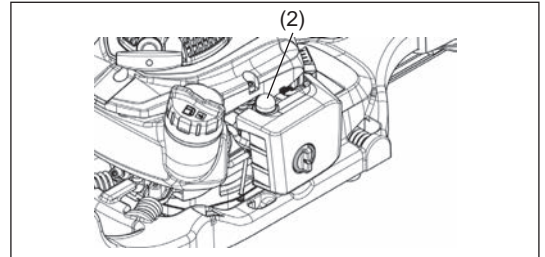
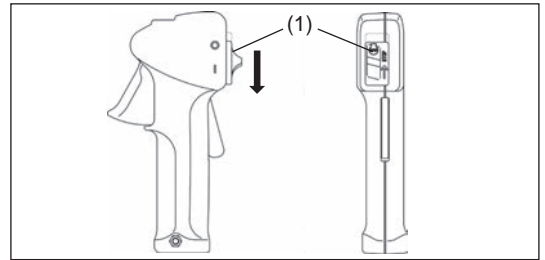

DE MOTOR UITSCHAKELEN

1. Laat de gashendel helemaal los.
2. Zet de stopschakelaar (1) in de stand "O" zodat het motortoerental lager wordt en de motor stopt.

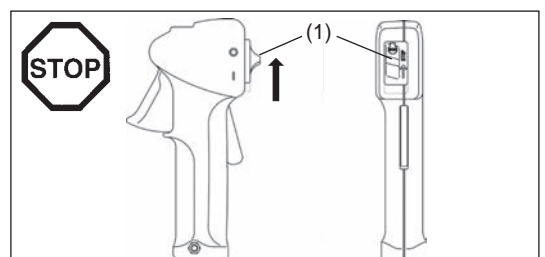

HET GEREEDSCHAP BEDIENEN

- Bedien het gereedschap nooit zonder het stevig vast te hebben.
- Raak nooit de messenbladen aan bij het starten van het gereedschap en tijdens bedrijf.
- Gebruik de heggenschaar zo, dat u geen uitlaatgassen kunt inademen. Laat de motor nooit draaien in een gesloten vertrek (risico van gasvergiftiging). Koolmonoxide is een geurloos gas.
- De hele veiligheidsuitrusting en alle beschermkappen die bij het gereedschap zijn geleverd, moeten tijdens het werk worden gebruikt.
- Laat de motor nooit draaien met een defecte of ontbrekende uitlaatdemper.
- Gebruik de heggenschaar alleen bij goede verlichting en zicht.
- Wees in de winter bedacht op gladde of natte plaatsen, ijs en sneeuw (risico van uitglijden). Zorg er altijd voor dat u stevig staat.
- Sta nooit op een ladder terwijl u de heggenschaar gebruikt. Houd beide voeten op de grond.
- Klim nooit in een boom om daar de heggenschaar te gebruiken.
- Werk nooit op een instabiele ondergrond.
- Verwijder zand, stenen, spijkers, draad, enz., die u binnen uw werkgebied vindt. Vreemde voorwerpen kunnen de messenbladen beschadigen.
- Voordat u begint te snoeien, moeten de messenbladen op maximaal toerental draaien.
- Houd de heggenschaar altijd met beide handen stevig vast aan alleen de handgrepen.
- Met uw rechterhand pakt u de voorste handgreep vast.
- Dit is de manier om het gereedschap veilig te bedienen.
- Pak de handgreep stevig vast door uw duim en vingers er rondom te vouwen.
- Wanneer u de gashendel loslaat, duurt het enkele momenten voordat het messenblad stopt.
- U mag niet met de heggenschaar snoeien op verhoogd stationair toerental. Bij verhoogd stationair toerental kan de snoeisnelheid niet worden aangepast met behulp van de gashendel.
- Voor het snoeien van een heg dient het gereedschap zodanig te worden gehouden dat de messenbladen onder een hoek van 15° tot 30° staan ten opzichte van de snoeilijn.
- Als de heggenschaar wordt gebruikt met rondgaande bewegingen over het oppervlak van de heg, zullen de afgesnoeide takjes rechtstreeks op de grond worden geworpen.
- Let met name goed op bij heggen die langs een draadafrastering staan en die door de afrastering heen zijn gegroeid.
- De messenbladen mogen de afrastering niet raken omdat hierdoor de messenbladen vernield kunnen worden.
- Gebruik de heggenschaar niet continu gedurende een lange tijd. Het is normaal om een pauze van 10 of 20 minuten te nemen na iedere 50 minuten gebruikstijd.
- Als de messenbladen stenen of andere harde voorwerpen raakt, moet u de motor onmiddellijk uitschakelen en de messenbladen controleren op beschadiging. Vervang beschadigde messenbladen voordat u verder gaat met de snoeiwerkzaamheden.
- De motor moet onmiddellijk uitgeschakeld worden in geval van enige motorstoring.
- Bedien de heggenschaar met zo weinig mogelijk lawaai en verontreiniging. Controleer met name de juiste afstelling van de carburator en de mengverhouding van het benzine-oliemengsel.
- Probeer niet vastgeklemd materiaal te verwijderen terwijl het messenblad beweegt. Zet het gereedschap neer, schakel het uit en verwijder het afgesnoeide materiaal.

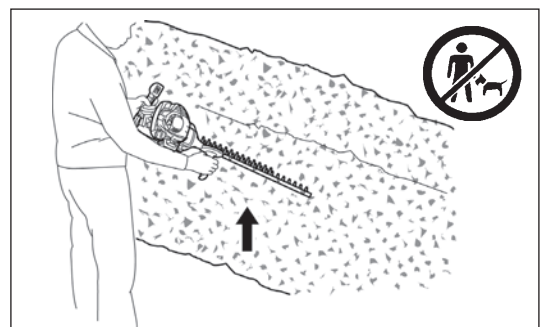
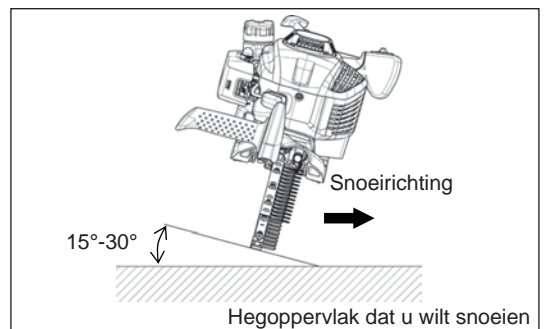
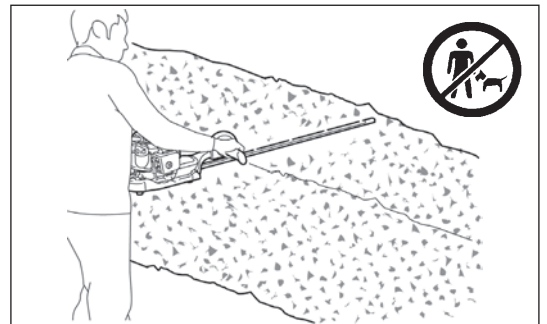
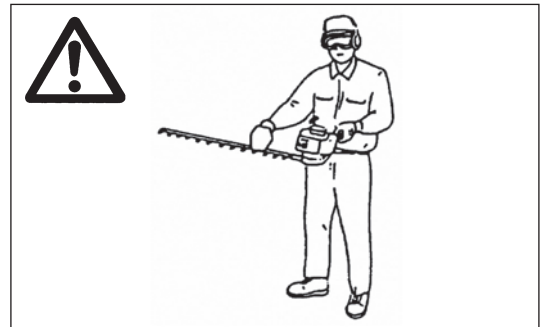

ONDERHOUD

- Schakel de motor uit en trek de bougiekap eraf wanneer u de messenbladen vervangt of slijpt en wanneer u het gereedschap of de messenbladen schoonmaakt, of onderhoudswerkzaamheden uitvoert.
- Probeer nooit beschadigde messenbladen recht te trekken of te lassen.
- Inspecteer de messenbladen met uitgeschakelde motor regelmatig met korte intervallen op beschadigingen.
- (Tijdens inspecteren op haarscheurtjes door middel van een klopgeluidentest.) Voorzichtig, de tanden zijn scherp.
- Maak de heggschaar regelmatig schoon en controleer of alle bouten en moeren stevig zijn vastgedraaid.
- Onderhoud en bewaar de heggschaar nooit in de buurt van open vuur om brand te voorkomen.
- Draag altijd leren handschoenen tijdens het hanteren en slijpen van de messenbladen aangezien deze scherp zijn.

Messenbladen slijpen

Als de randen afgerond zijn en niet meer goed snijden, slijpt u alleen de gearceerde gedeelten eraf. Slijp niet op de raakvlakken (glijoppervlakken) van de boven- en onderranden.

- Zet voordat u begint te slijpen het messenblad goed vast en schakel de motor uit en trek de bougiekap van de bougie af.
- Draag handschoenen, veiligheidsbril, enz.
- Een rand waarvan te veel wordt afgeslepen of die te vaak wordt geslepen verliest zijn geharde laag, waarna deze tijdens gebruik snel weer rond en bot wordt.

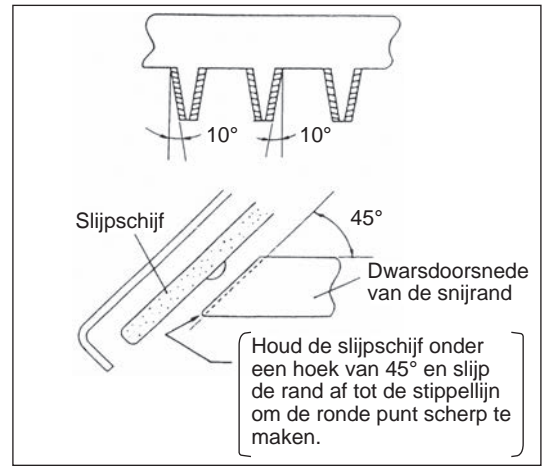

Messenbladen afstellen

De messenbladen slijten na langdurig gebruik. Als u vindt dat het snoeien niet meer zo goed gaat als toen de messenbladen nog nieuw waren, stelt u ze als volgt af:

1. Draai moer ① los.
2. Draai bout ② voorzichtig rechtsom met de sleutel tot deze stopt, en draai hem daarna een kwart slag terug.
3. Draai moer ① vast en houd tegelijkertijd bout ② vast met een inbussleutel.
4. Smeer de messenbladen na bovenstaande afstelling met lichte olie.
5. Start de motor en knijp beurtelings de gashendel in en laat deze weer los gedurende een minuut.
6. Stop de motor en raak de messenbladen aan met uw hand. Als ze warm genoeg zijn om uw hand erop te kunnen houden, hebt u de juiste afstelling gemaakt. Als ze te warm zijn om te blijven aanraken, draait u bout ② iets meer terug en herhaalt u procedurestap 5 om te controleren of ze goed zijn afgesteld.

OPMERKING: Vergeet nooit de motor uit te schakelen voordat u de afstelling maakt.

In de messenbladen zit een gleuf rond schroef ②. In het geval u stof ziet in het uiteinde van de gleuf, verwijdert u dit.

OPMERKING: Stel de messenbladen vóór gebruik af om de messenbladen binnen voldoende tijd te laten stoppen (EN774).

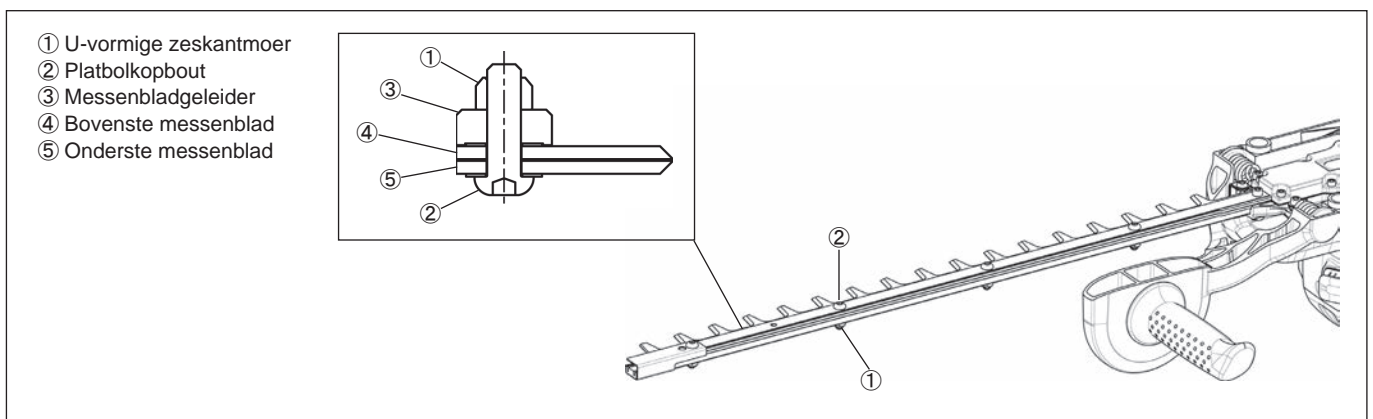

Het stationair toerental controleren en afstellen

Het messenblad mag niet bewegen wanneer de gashendel is losgelaten.

- Het stationair toerental moet zijn ingesteld op 3.000 min⁻¹.
- Stel dit zo nodig af met behulp van de stelschroef (het messenblad mag niet bewegen wanneer de motor op stationair toerental draait).
 - Rechtsom: voor hoger toerental
 - Linksom: voor lager toerental

Controleer of er voldoende verschil is tussen het stationair toerental en het toerental waarop de koppeling aangrijpt om er zeker van te zijn dat het messenblad stilstaat wanneer de motor stationair draait. (Verlaag zo nodig het stationair toerental.) In het geval het messenblad bij stationair toerental blijft bewegen, neemt u contact op met het dichtstbijzijnde erkende servicecentrum.

- De koppeling moet aangrijpen op minimaal 3.750 min⁻¹.
- Controleer de werking van de stopschakelaar, de uit-vergrendelhendel, de gashendel, en de vergrendelingsknop.

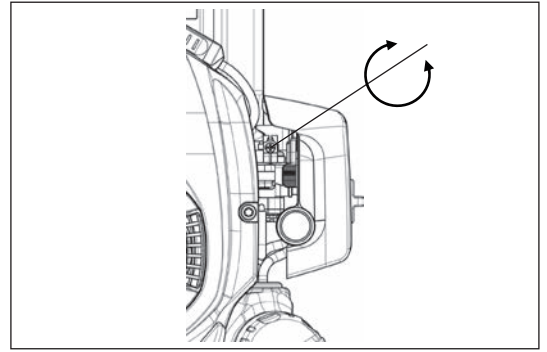

HET LUCHTFILTER REINIGEN



WAARSCHUWING: STRENG VERBODEN VOOR ONTBRANDBARE MATERIALEN

Controle- en reinigingsinterval: Dagelijks (iedere 10 bedrijfsuren)

- Zet met de chokehendel de choke helemaal dicht en houd de carburator vrij van stof of vuil.
- Draai de bevestigingsbout van de luchtfilterkap.
- Trek aan de onderrand van de luchtfilterkap en haal de luchtfilterkap eraf.
- Als er olie op het luchtfilterelement (spons) zit, knijpt u deze goed uit.
- In geval van ernstige verontreiniging:
 - 1) Verwijder het luchtfilterelement (spons), dompel het in warm water of in een oplossing van een neutraal schoonmaakmiddel in water, en droog het grondig.
 - 2) Reinig het luchtfilterelement (vilt) met benzine en droog het grondig.
- Alvorens het luchtfilterelement terug te plaatsen, moet het grondig droog zijn. Als het luchtfilterelement onvoldoende droog wordt teruggeplaatst, kan dat leiden tot moeilijk starten.
- Veeg olie rondom het luchtfilter weg met een poetsdoek.
- Onmiddellijk nadat het schoonmaken klaar is, plaatst u de luchtfilterkap terug en draait u de bevestigingsbout vast. (Bij het terugplaatsen haakt u eerst de bovenrand vast.)

Tips voor het omgaan met het luchtfilterelement

- Maak het luchtfilterelement meerdere keren per dag schoon als onder extreem stoffige omstandigheden wordt gewerkt.
- Als u blijft doorwerken terwijl het luchtfilterelement vervuild is met olie, kan de olie buiten het luchtfilter terechtkomen en tot olieverontreiniging leiden.

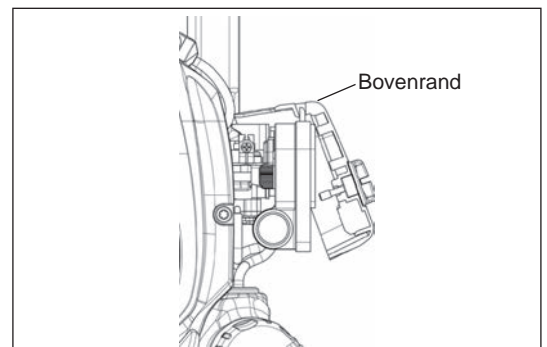
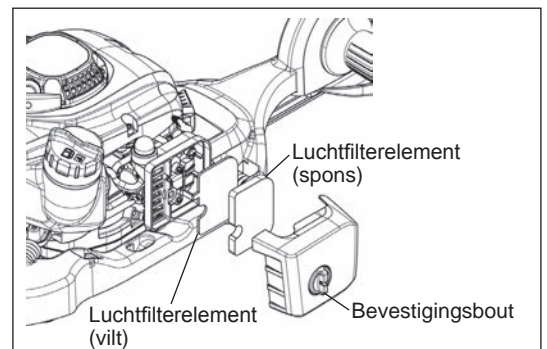

De bougie controleren - Iedere 8 bedrijfsuren (dagelijks)

- Gebruik alleen de bijgeleverde moersleutel om de bougie te verwijderen of te monteren.
- De afstand tussen de twee elektroden van de bougie moet 0,7 tot 0,8 mm bedragen. Als de afstand te groot of te klein is, moet u deze aanpassen. Als de bougie verstopt zit met roet of vuil, moet u deze grondig schoonmaken of vervangen. Gebruik een identieke vervangingsbougie.

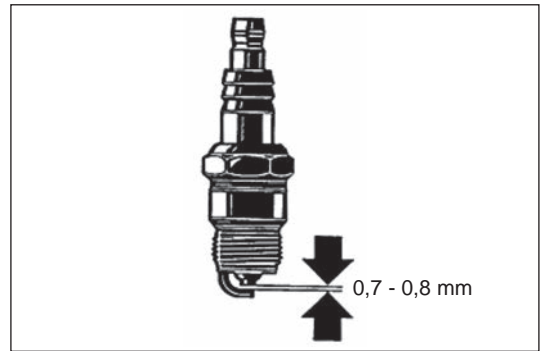

Smeren

- Spuit na iedere 50 bedrijfsuren smeervet in de smeernippel (Shell Alvania nr. 3 of gelijkwaardig).

OPMERKING: Houd u aan de opgegeven intervaltijd en hoeveelheid smeervet. Als het smeervet niet wordt ingespoten na het opgegeven aantal bedrijfsuren, of als de hoeveelheid ingespoten smeervet onvoldoende is, kan een storing in het gereedschap optreden als gevolg van een gebrek aan smeervet.

HET BRANDSTOFFILTER REINIGEN

WAARSCHUWING: STRENG VERBODEN VOOR ONTBRANDBARE MATERIALEN

Controle- en reinigingsinterval: Maandelijks (iedere 50 bedrijfsuren)

Zuigkop in brandstoftank

- Het vilten brandstoffilter (1) op de zuigkop wordt gebruikt om de brandstof die door de carburator wordt aangezogen, te filteren.
- Het vilten brandstoffilter moet regelmatig visueel worden gecontroleerd.
- Hiertoe draait u de brandstofvuldop eraf en gebruikt u een draadhaak om de zuigkop uit de brandstofvulopening te trekken.
- Als het brandstoffilter hard is geworden, of vervuild of verstopt is, moet het worden vervangen.
- Onvoldoende brandstoftoevoer kan ervoor zorgen dat het maximale toerental wordt overschreden. Het is daarom belangrijk het vilten brandstoffilter iedere drie maanden te vervangen om verzekerd te zijn van een goede brandstoftoevoer naar de carburator.

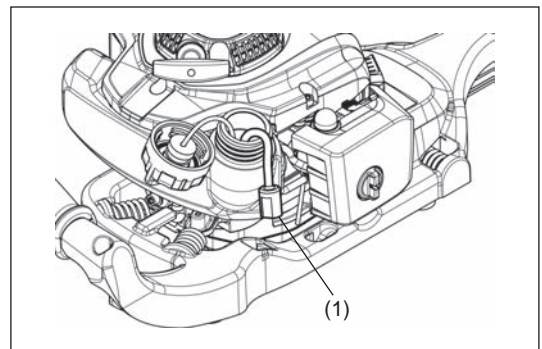
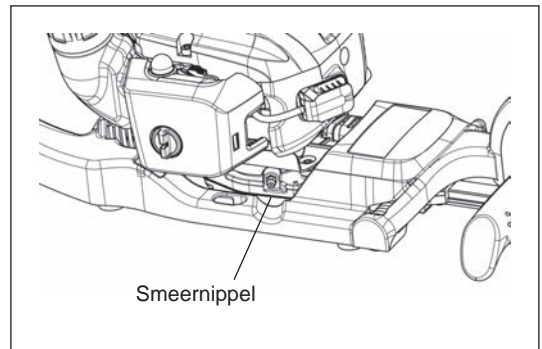

DE BRANDSTOFLEIDING VERVANGEN

LET OP: STRENG VERBODEN VOOR ONTBRANDBARE MATERIALEN

Controle- en reinigingsinterval: Dagelijks (iedere 10 bedrijfsuren)

Vervanging: Jaarlijks (iedere 200 bedrijfsuren)

Vervang de brandstofleiding ieder jaar, ongeacht de gebruiksfrequentie.

Brandstoflekkage kan brand veroorzaken.

Als tijdens de inspectie een lekkage wordt gevonden, vervangt u de brandstofleiding onmiddellijk.

DE BRANDSTOFVULDOP VERVANGEN

- Als enige onvolkomenheid of schade aan de brandstofvuldop wordt geconstateerd, moet deze worden vervangen.
- De brandstofvuldop is een verbruiksartikel en moet daarom iedere twee tot drie jaar worden vervangen.

Alle onderhouds- of afstelwerkzaamheden die niet in deze gebruiksaanwijzing zijn beschreven, mogen alleen worden uitgevoerd door een erkend servicecentrum.

Dagelijkse controle en onderhoud

Om een lange levensduur te garanderen en eventuele schade aan het gereedschap te voorkomen, moeten de volgende onderhoudswerkzaamheden regelmatig uitgevoerd worden.

- Controleer het gereedschap voor het gebruik op losse bouten of ontbrekende onderdelen. Let er met name goed op of de bouten van de messenbladen goed vastgedraaid zijn.
- Controleer voor gebruik altijd op verstopping van de koelluchtinlaatopening en de koelribben van de cilinder. Maak deze plaatsen zo nodig schoon.
- Voer de volgende werkzaamheden dagelijks uit na het gebruik:
 - Reinig de buitenkant van de heggenschaar en inspecteer op beschadigingen.
 - Maak het luchtfilter schoon. Maak het luchtfilter meerdere keren per dag schoon als u in onder extreem stoffige omstandigheden werkt.
 - Controleer de messenbladen op beschadiging en verzeker u ervan dat ze stevig gemonteerd zijn.

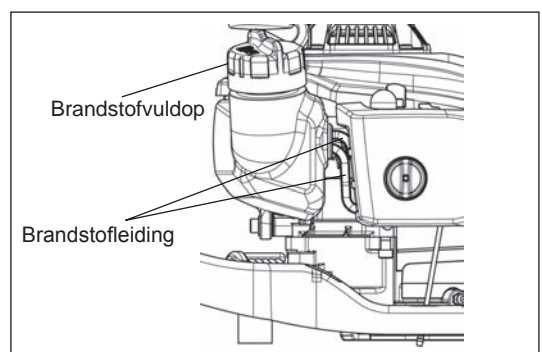

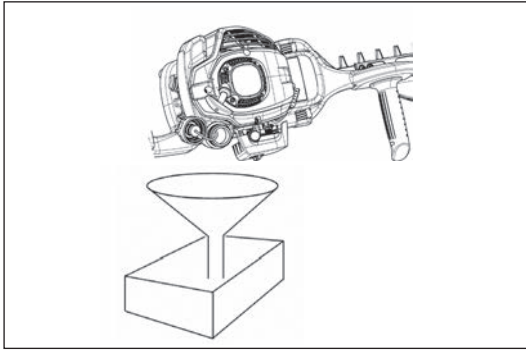

- Als u het gereedschap gedurende een lange tijd opslaat, tapt u de brandstof uit de brandstoftank en carburator als volgt af: Tap alle brandstof af uit de brandstoftank.
- Verwijder de bougie en breng enkele druppels olie via het bougiegat in de cilinder. Trek vervolgens voorzichtig aan de trekstarthandgreep zodat de olie de binnenkant van de motor bedekt, en draai de bougie weer vast.
- Verwijder vuil en stof vanaf de messenbladen en de buitenkant van de motor, veeg erover met een in olie doordrenkte doek, en sla het gereedschap op een zo droog mogelijke plaats op.

ONDERHOUDSSHEMA

Algemeen	Montage van de motor, bouten en moeren	Visuele inspectie op beschadiging en bevestigingen Controleer de algemene toestand en veiligheid
Iedere keer na het bijvullen van brandstof	Gashendel Stopschakelaar	Controleer de werking Controleer de werking
Dagelijks	Luchtfilter Koelluchtinlaatkanaal Snijgarnituur Stationair toerental	Maak schoon Maak schoon Controleer op beschadigingen en scherpte Inspecteer (messenblad mag niet bewegen)
Ieder 50 bedrijfsuren	Tandwielhuis	Smeren met smeervet
Wekelijks	Bougie Uitlaatdemper	Inspecteer en vervang zo nodig Controleer en maak zo nodig de opening schoon
Iedere 3 maanden	Brandstoffilter Brandstoftank	Vervang Maak schoon
Vorbereiding voor opslag	Brandstoftank Carburator	Maak de brandstoftank leeg Laat de motor draaien tot de brandstof op is

STORINGZOEKEN

Probleem	Systeem	Waarneming	Oorzaak
Motor start niet of moeilijk	Ontstekingsstelsel	Ontstekingsvonk aanwezig	Storing in brandstoftoevoer of compressiestelsel, mechanisch defect
		Geen ontstekingsvonk	Stopschakelaar ingeschakeld, bedradingsfout of kortsluiting, bougie of bougiekap defect, storing in ontstekingsmodule
	Brandstoftoevoer	Brandstoftank vol	Onjuiste stand van chokehendel, carburator defect, zuigkop (brandstoffilter) vervuild, brandstofleiding gebogen of onderbroken
	Compressie	Binnenkant motor	Cilindervoetpakking defect, krukaskeerringen beschadigd, cilinder of zuigerveren defect
		Buitenkant motor	Onjuiste afdichting van bougie
	Mechanisch defect	Starter wordt niet geactiveerd	Gebroken startveer, gebroken onderdelen binnenin de motor
Problemen bij starten van warme motor		Brandstoftank vol, ontstekingsvonk aanwezig	Carburator vervuild. Laat schoonmaken
Motor start, maar slaat direct weer af	Brandstoftoevoer	Tank vol	Verkeerde afstelling stationair toerental, zuigkop of carburator vervuild
			Ontluchting brandstoftank defect, brandstofleiding onderbroken, kabel of stopschakelaar defect
Onvoldoende prestaties	Mogelijk zijn meerdere systemen tegelijk de oorzaak	Motor draait op stationair toerental	Luchtfilter vervuild, carburator vervuild, uitlaatdemper verstopt, uitlaatkanaal in de cilinder verstopt

Muchas gracias por seleccionar el cortasetos DOLMAR. Nos complace ofrecerle el cortasetos DOLMAR, que es el resultado de un largo programa de desarrollo y muchos años de investigación y experiencia.

Los modelos de cortasetos HT-2460, HT-2475 combinan las ventajas de la tecnología de vanguardia con el diseño ergonómico, son ligeros, manejables, compactos y son un equipo profesional para una gran variedad de aplicaciones.

Lea, comprenda y siga este folleto que explica en detalle los diferentes aspectos que demostrarán su excelente rendimiento. Le ayudará a obtener, de forma segura, los mejores resultados posibles del cortasetos DOLMAR.



Tabla de contenido	Página
Símbolos.....	73
Instrucciones de seguridad.....	74
Datos técnicos.....	77
Denominación de las piezas.....	78
Combustible/repostaje.....	79
Precauciones antes de la puesta en marcha.....	80
Puesta en marcha de la máquina.....	81
Parada de la máquina.....	81
Uso de la máquina.....	82
Instrucciones de mantenimiento.....	83
Almacenamiento.....	86
Programa de mantenimiento.....	86
Localización de averías.....	86

SÍMBOLOS

Es muy importante comprender los siguientes símbolos al leer este manual de instrucciones.

	ADVERTENCIA/PELIGRO		Mezcla de combustible y aceite
	Lea, entienda y siga este manual de instrucciones		Encendido manual del motor
	Prohibido		Parada de emergencia
	No fumar		Primeros auxilios
	Evite las llamas		Reciclable
	Deben utilizarse guantes protectores		
	Mantenga el área de operaciones libre de personas y animales		ENCENDIDO/ARRANQUE
	¡Usar del casco de seguridad, la protección de ojos y del oído!		APAGADO/PARADA
			Marca CE

INSTRUCCIONES DE SEGURIDAD

Instrucciones generales

- ESTA MÁQUINA PUEDE CAUSAR DAÑOS GRAVES. Lea las instrucciones con atención para el correcto manejo, preparación, mantenimiento, arranque y parada de la máquina. Familiarícese con todos los controles y el correcto uso de la máquina. (1)
- Se recomienda prestar el cortasetos solamente a personas que han demostrado tener experiencia con cortasetos. Entregue siempre el manual de instrucciones.
- Los usuarios que utilizan por primera vez la máquina deben pedir al distribuidor instrucciones básicas para familiarizarse con el manejo de un cortasetos con motor.
- No se debe permitir que los niños o las personas de menos de 18 años utilicen el cortasetos. No obstante, las personas de más de 16 años pueden usar el dispositivo con finalidades de aprendizaje solamente bajo la supervisión de un instructor cualificado.
- Utilice el cortasetos con el máximo cuidado y atención.
- Sólo debe utilizar el cortasetos si usted está en buena condición física. Realice todo el trabajo con calma y con cuidado. El usuario tiene que aceptar la responsabilidad por otros.
- Nunca utilice el cortasetos tras consumir alcohol o medicamentos o si se siente cansado o enfermo. (2)

Uso previsto de la máquina

- El cortasetos solamente se ha diseñado para cortar arbustos y matorrales y no se debe utilizar para ningún otro propósito. Trate el cortasetos con cuidado.

Equipo de protección personal

- Debe llevarse ropa funcional y apropiada, es decir, debe ser ajustada pero sin que sea incómoda. No lleve joyas ni prendas anchas que puedan engancharse en arbustos, maleza o en la máquina.
- Para evitar lesiones en los ojos, las manos o los pies y para proteger los oídos, debe llevarse el siguiente equipo y la siguiente ropa de protección mientras se utiliza el cortasetos.
- Durante el manejo del cortasetos a gasolina utilice gafas de seguridad o un visor para evitar lesiones en los ojos. (3)
- Utilice un equipo de protección acústica adecuado para evitar daños en el oído, protectores de oído, tapones para los oídos, etc. (3)
- Recomendamos utilizar un mono de trabajo. (4)
- Los guantes especiales de cuero grueso forman parte del equipo obligatorio y siempre deben utilizarse durante el manejo del cortasetos. (4)
- Cuando utilice el cortasetos, utilice siempre zapatos robustos con una suela que no resbale. De esta manera se protegerá contra lesiones y se asegurará de que los pies estén en una posición firme. (4)

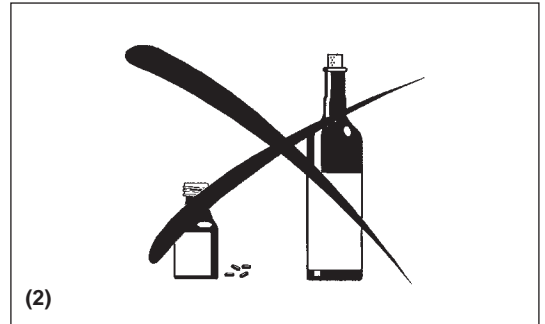
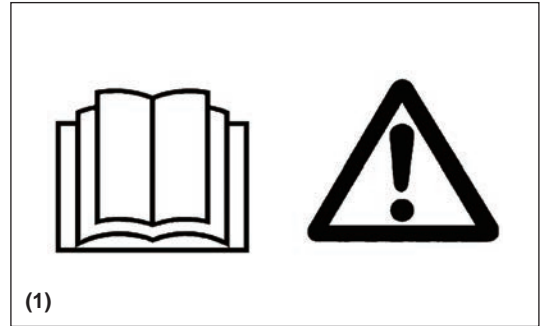

Puesta en marcha del cortasetos

- Asegúrese de que no haya niños y otras personas en un área de trabajo de 15 metros (5) y preste atención también a cualquier animal que pueda estar cerca del lugar de trabajo.
- Antes de utilizarlo, compruebe siempre que el uso del cortasetos sea seguro:
- Compruebe la seguridad de la palanca de la mariposa de gases. Se debe comprobar que la palanca de la mariposa de gases se pueda accionar de forma suave y fácil. Compruebe el correcto funcionamiento de la palanca de la mariposa de gases. Compruebe que los asideros estén limpios y secos y pruebe el funcionamiento del interruptor de arranque/parada. Mantenga los asideros libres de aceite y combustible.

Ponga en marcha el cortasetos únicamente de acuerdo con las instrucciones.

¡No utilice ningún otro método para poner en marcha el motor (6)!

- Utilice el cortasetos solamente para las aplicaciones especificadas.
- Ponga en marcha el cortasetos únicamente después de montar todo el conjunto. Solamente se permite utilizar el cortasetos después de conectar todos los accesorios adecuados.
- Antes de ponerlo en marcha, asegúrese de que la cuchilla de corte no esté en contacto con objetos tales como ramas, piedras, etc.
- El motor debe detenerse inmediatamente si surge cualquier problema con el mismo.
- Cuando trabaje con el cortasetos, mantenga ambas manos en los asideros rodeándolos firmemente con los dedos, manteniendo el asidero de control entre el dedo pulgar y el índice. Mantenga la mano en esta posición para tener la máquina bajo control en todo momento. Asegúrese de que el asidero de control se encuentre en buenas condiciones y sin humedad, brea, aceite o grasa.

Asegúrese siempre de que sus pies se encuentran en una posición segura y bien equilibrada.

- Utilícelo sólo en exteriores.
- Tenga cuidado siempre de su entorno y esté alerta ante posibles riesgos que podría no oír debido al ruido de la máquina.
- Utilice el cortasetos de forma que no inhale los gases de escape. Nunca haga funcionar el motor en lugares cerrados (riesgo de asfixia y envenenamiento por gas). El monóxido de carbono es un gas inodoro. Asegúrese siempre de que la ventilación sea adecuada.
- Pare el motor cuando descance o deje el cortasetos desatendido. Póngalo en un lugar seguro para evitar poner en peligro a otras personas, incendiar materiales combustibles o dañar la máquina.
- No deje nunca el cortasetos caliente sobre hierba seca o materiales combustibles.
- Para reducir el riesgo de incendio, mantenga el motor y el silenciador libres de residuos, hojas o lubricante en exceso.
- Nunca haga funcionar el motor con un silenciador de escape defectuoso.
- Pare el motor durante el transporte (7).
- Pare el motor o desconéctelo de la red eléctrica:
- Antes de limpiar o al eliminar las obstrucciones;
- Antes de comprobar, realizar tareas de mantenimiento o poner en funcionamiento la máquina.
- Durante el transporte en un vehículo, coloque el cortasetos en una posición segura para evitar las fugas de combustible.
- Cuando transporte el cortasetos, asegúrese de que el depósito de combustible esté completamente vacío para evitar fugas de combustible.
- Al transportar o almacenar la máquina, ponga siempre el protector del dispositivo de corte.

Repostaje

- Pare el motor antes de repostar (7), manténgase alejado de las llamas (8) y no fume.
- No intente repostar un motor caliente o en funcionamiento.
- Evite el contacto de la piel con los productos derivados del petróleo. No inhale el vapor de combustible. Utilice siempre guantes de protección durante el repostaje. Cambie y limpie regularmente la ropa protectora.
- Tenga cuidado de no derramar combustible o aceite para evitar la contaminación del suelo (protección medioambiental). Limpie el cortasetos inmediatamente después del derrame de combustible. Permita que los trapos mojados se sequen antes de tirarlos en recipientes adecuados y tapados para evitar la combustión espontánea.
- Evite el contacto del combustible con su ropa. Cambie instantáneamente su ropa si ha derramado combustible en ella (inflamable).
- Inspeccione a intervalos regulares la tapa del depósito de combustible para asegurarse de que esté firmemente apretada.
- Apriete con cuidado la tapa del depósito de combustible. Cambie de lugar para poner en marcha el motor (como mínimo a 3 metros de distancia del lugar de repostaje) (9).
- Nunca reposte en lugares cerrados. Los vapores de combustible se acumulan a nivel del suelo (riesgo de explosiones).
- El combustible solamente se debe transportar y almacenar en recipientes homologados. Asegúrese de que el combustible almacenado no esté al alcance de los niños.
- Cuando mezcle gasolina con aceite para motores de dos tiempos, utilice solamente gasolina sin etanol ni metanol (tipos de alcohol). Esto evitará problemas en los tubos de combustible y en otras piezas del motor.

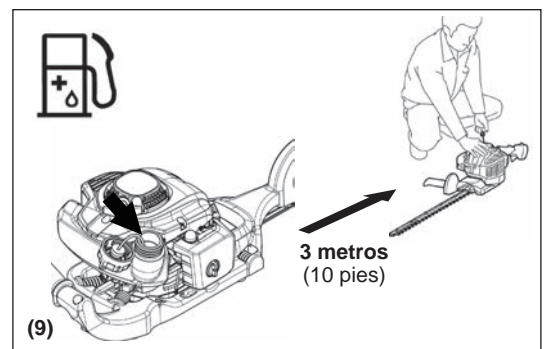
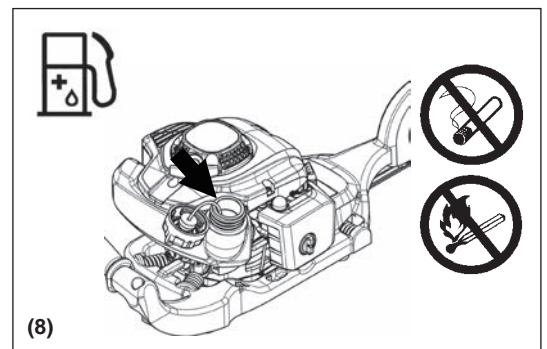
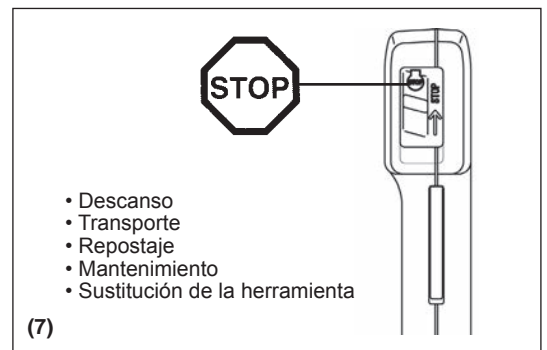
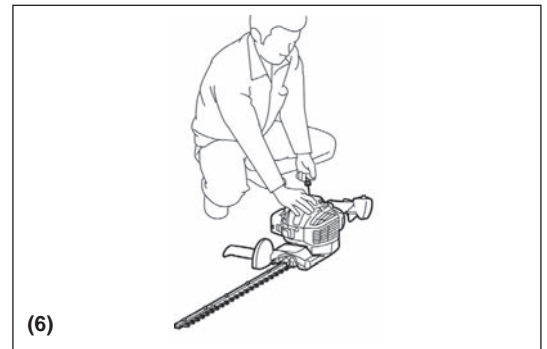
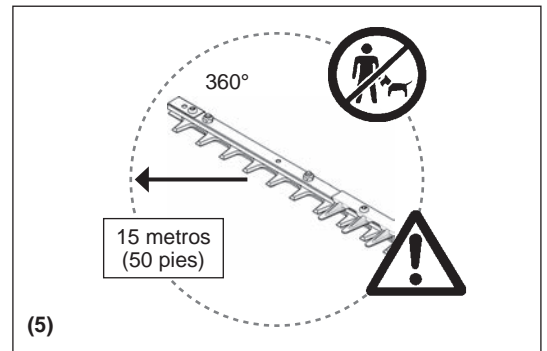

Método de trabajo

- Utilice siempre las dos manos para sujetar los asideros durante la operación.
- Utilice el cortasetos únicamente cuando haya una buena iluminación y visibilidad. Durante las estaciones frías tenga cuidado con las áreas húmedas o resbaladizas, hielo y nieve (riesgo de resbalar). Asegúrese siempre de que sus pies se encuentran en una posición segura.
- Nunca trabaje sobre superficies inestables o terrenos muy inclinados.
- No se suba nunca a una escalera mientras utilice el cortasetos.
- Nunca se suba a árboles para realizar la operación de corte con el cortasetos.
- Para reducir el riesgo de que se pueda tambalear o perder el control, no camine hacia atrás cuando esté utilizando la máquina.
- Pare siempre el motor antes de limpiar, realizar el mantenimiento de la unidad o al cambiar partes de la misma.
- No utilice la máquina con un dispositivo de corte dañado o desgastado excesivamente.



Instrucciones de mantenimiento

- Sea respetuoso con el medioambiente. Utilice el cortasetos de forma que haga tan poco ruido y produzca tan poca contaminación como sea posible. En concreto, compruebe el ajuste correcto del carburador.
- Limpie el cortasetos periódicamente y compruebe que todos los tornillos y tuercas estén bien apretados.
- Nunca realice trabajos de mantenimiento ni guarde el cortasetos cerca de llamas, chispas, etc. (11).
- Guarde siempre el cortasetos con el depósito de combustible vacío fuera del alcance de niños en una habitación bien ventilada y cerrada con llave.
- No intente reparar la máquina no ser que usted esté capacitado para hacerlo.

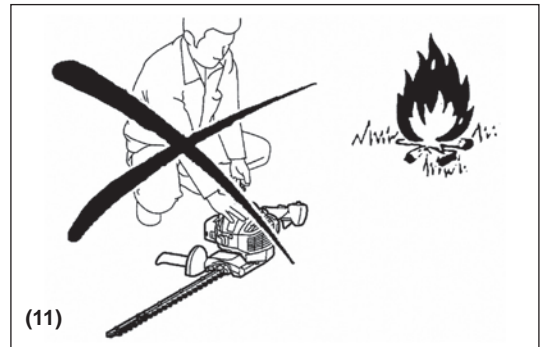

Siga todas las instrucciones relevantes para la prevención de accidentes que hayan proporcionado las comisiones de seguridad de asociaciones comerciales y las compañías de seguros.

No realice ninguna modificación en el cortasetos, ya que esto pondría en peligro su seguridad.

Los trabajos de mantenimiento o reparación que puede realizar el usuario se limitan a las actividades descritas en este manual de instrucciones. Todos los demás trabajos los realizan agentes de servicio autorizados. Utilice solamente piezas de recambio y accesorios genuinos suministrados por DOLMAR o centros de servicio autorizados por el fabricante. El uso de accesorios y herramientas no aprobadas implica un mayor riesgo de accidentes y lesiones. DOLMAR no aceptará ninguna responsabilidad por accidentes o daños causados por el uso de cualquier accesorio no aprobado.

Primeros auxilios

En caso de accidente, asegúrese de tener un botiquín de primeros auxilios bien surtido, de acuerdo con la norma DIN 13164, cerca del lugar donde realice las operaciones de corte. Reponga inmediatamente cualquier artículo que tome del botiquín de primeros auxilios.

Cuando solicite ayuda, proporcione la siguiente información:

- Lugar del accidente
- Qué ha ocurrido
- Número de personas heridas
- Alcance de las lesiones
- Su nombre



Embalaje

El cortasetos DOLMAR se entrega en una caja de cartón protectora para evitar que se estropee durante el transporte. El cartón es una materia prima básica y, por lo tanto, se puede reciclar (reciclado de residuos de papel).



DECLARACIÓN DE CONFORMIDAD DE LA CE

Sólo para países europeos

La Declaración de conformidad de la CE se incluye como Anexo A en este manual de instrucciones.

DATOS TÉCNICOS

Modelo		HT-2460		HT-2475			
			Con receptor de virutas		Con receptor de virutas		
Dimensiones (Largo x Ancho x Alto)		mm	1.010 x 323 x 212		1.150 x 323 x 212		
Peso (sin cubierta de cuchilla)		kg	4,5	4,7	4,7	4,9	
Volumen (depósito de combustible)		L	0,4				
Cilindrada del motor		cm ³	22,2				
Longitud de corte		mm	588		728		
Rendimiento máximo del motor		kW	0,68				
Carreras por minuto		min ⁻¹	4.390				
Velocidad de ralentí		min ⁻¹	3.000				
Velocidad de acoplamiento de embrague		min ⁻¹	4.000				
Tipo de carburador		tipo	WALBRO WYL				
Sistema de encendido		tipo	Encendido de estado sólido				
Bujía		tipo	NGK CMR6A				
Separación entre electrodos		mm	0,7 - 0,8				
Vibración de acuerdo con ISO 10517	Asidero derecho	$a_{hv\ eq}$	m/s ²	5,3	4,8	4,7	5,9
		Incertidumbre K	m/s ²	1,8	1,0	2,4	0,4
	Asidero izquierdo	$a_{hv\ eq}$	m/s ²	3,1	3,0	2,9	3,1
		Incertidumbre K	m/s ²	0,8	0,5	1,3	1,7
Ruido de acuerdo con EN ISO 10517	Nivel de presión sonora		dB (A)	92,7		94,3	
		Incertidumbre K	dB (A)	3,2		3,2	
	Nivel de potencia sonora		dB (A)	104,9		104,9	
		Incertidumbre K	dB (A)	0,9		1,4	
Relación de mezcla (combustible: aceite para motores de 2 tiempos de DOLMAR)			50 : 1				
Relación de engranajes			9 : 43				

1) El dato se toma en cuenta igualmente en los modos de operación de velocidad en ralentí y de funcionamiento pleno.

DENOMINACIÓN DE LAS PIEZAS

HT-2460
HT-2475

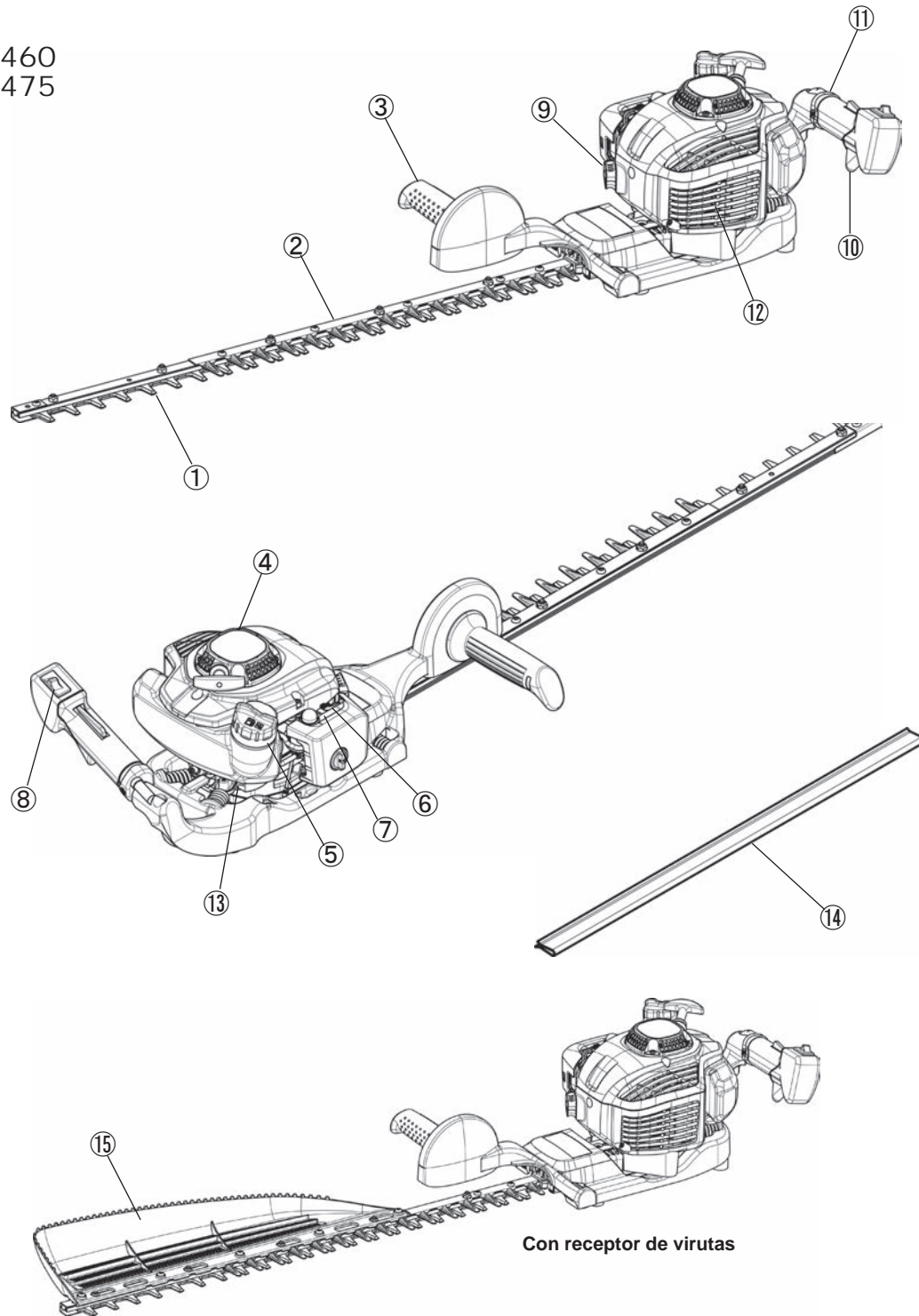

Con receptor de virutas

	DENOMINACIÓN DE LAS PIEZAS		DENOMINACIÓN DE LAS PIEZAS		DENOMINACIÓN DE LAS PIEZAS
1	Cuchilla	7	Carburador	13	Caja de engranajes
2	Extensión desafilada	8	Interruptor I-O (encendido/apagado)	14	Cubierta de la cuchilla
3	Asidero frontal	9	Bujía	15	Receptor de virutas
4	Arrancador de retroceso	10	Palanca de la mariposa de gases		
5	Tapa del depósito de combustible	11	Asidero posterior		
6	Palanca del estrangulador	12	Silenciador		

Mezcla de combustible y aceite

- El motor del cortasetos es un motor de dos tiempos altamente eficaz. Funciona con una mezcla de combustible y aceite para motores de dos tiempos. El motor ha sido diseñado para que funcione con combustible normal sin plomo, con un octanaje mínimo de 91 ROZ. En caso de no disponer de este combustible, podrá utilizar otro de un octanaje superior. Esto no afectará el motor, pero tal vez sea la causa de que su funcionamiento no sea adecuado. Cuando se utilice combustible con plomo se producirá una situación similar. ¡Para obtener el rendimiento máximo del motor y para proteger su salud y el medio ambiente, sólo deberá utilizarse combustible sin plomo!
- Para lubricar el motor utilice un aceite de motor de dos tiempos (grado de calidad: TSC-3), que se añade al combustible. El motor ha sido diseñado para utilizar el aceite para motores de dos tiempos de DOLMAR con una relación de mezcla de 50:1, para proteger el medio ambiente. Además quedará asegurada una larga vida de servicio y un funcionamiento fiable con el mínimo de emisión de gas de escape. Es absolutamente esencial respetar la relación de mezcla de 50:1 (aceite para motores de dos tiempos de DOLMAR); de lo contrario, no se puede garantizar el funcionamiento fiable del cortasetos.
- Relación de mezcla correcta:
Gasolina: Aceite para motores de dos tiempos especificado = 50 : 1 o
Gasolina: Aceite para motores de dos tiempos de otro fabricante = 25 : 1 recomendado

NOTA: Para preparar la mezcla de combustible y aceite, mezcle primero todo el aceite con la mitad del combustible necesario en un recipiente aprobado que cumpla o supere todas las normas locales, y luego añada el combustible restante. Agite bien la mezcla antes de llenar con ella el depósito del cortasetos. No es prudente añadir más aceite del especificado para garantizar el funcionamiento correcto. Esto sólo producirá más residuos en la combustión que contaminarán el medio ambiente y obstruirán el canal de escape del cilindro así como el silenciador. Además, el consumo del combustible aumentará y el rendimiento disminuirá.

Manejo de productos derivados del petróleo

Al manejar el combustible deberá tenerse el máximo cuidado posible. El combustible puede contener sustancias similares a los disolventes. Reposte en una zona bien ventilada o al aire libre. No inhale el vapor del combustible y evite cualquier contacto del combustible o del aceite con su piel. Si la piel entra en contacto con estas sustancias repetidamente y durante un período de tiempo prolongado, se secará. Pueden provocarse varias enfermedades de la piel. También podrán producirse reacciones alérgicas. Los ojos podrán irritarse si entran en contacto con el aceite, el combustible, etc. Si entra aceite en sus ojos, lávelos inmediatamente con agua potable. Si sus ojos continúan irritados, ¡acuda inmediatamente a un médico!

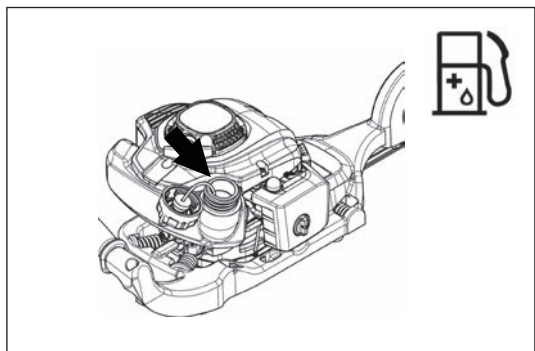

Gasolina		Aceite
	+	
	50:1	25:1
1.000 cm ³ (1 litro)		20 cm ³ 40 cm ³
5.000 cm ³ (5 litros)		100 cm ³ 200 cm ³
10.000 cm ³ (10 litros)		200 cm ³ 400 cm ³

Repostaje

- El motor debe estar apagado.
- Apague el motor durante el repostaje, manténgase alejado de las llamas y no fume.
- Tenga cuidado de no derramar combustible o aceite para evitar la contaminación del suelo (protección medioambiental). Limpie el cortasetos inmediatamente después del derrame de combustible.
- No derrame combustible sobre el motor. Limpie con un trapo en caso necesario para evitar incendio.
- Evite el contacto del combustible con su ropa. Cambie la ropa inmediatamente si se ha derramado combustible sobre ella (para evitar que la ropa se incendie).
- Inspeccione periódicamente la tapa del depósito de combustible para asegurarse de que se puede apretar firmemente y que no tiene fugas.
- Apriete con cuidado la tapa del depósito de combustible. Cambie de lugar para poner en marcha el motor (como mínimo a 3 metros de distancia del lugar de repostaje).
- Nunca reposte en lugares cerrados. El vapor del combustible se acumula a nivel del suelo. (Riesgo de explosión.)
- El combustible solamente se debe transportar y almacenar en recipientes homologados. Asegúrese de que el combustible almacenado no esté al alcance de los niños.
- Limpie minuciosamente alrededor del tapón para que no entre suciedad en el depósito de combustible.
- Desenrosque el tapón y rellene el depósito con combustible. Utilice un embudo de malla para filtrar el combustible.
- Apriete firmemente el tornillo del tapón solamente a mano.
- Limpie alrededor del tapón de tornillo y del depósito después del repostaje.
- Limpie siempre el combustible que se haya podido derramar para evitar incendios.

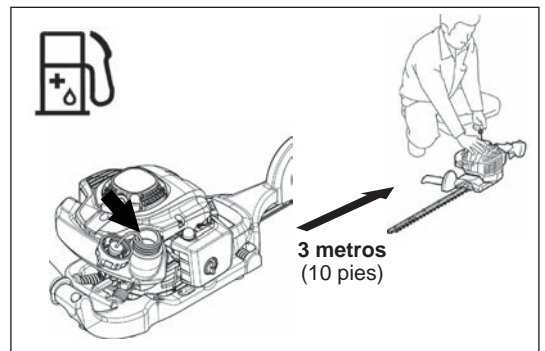
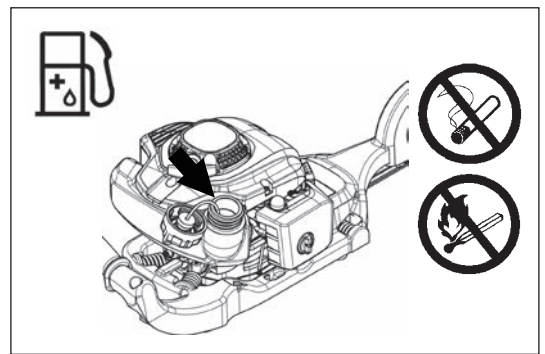

Almacenamiento del combustible

- El combustible no se puede almacenar durante un período de tiempo ilimitado.
- Compre solamente la cantidad necesaria para 4 semanas de funcionamiento.
- Utilice solamente los recipientes aprobados para guardar combustible.



PRECAUCIONES ANTES DE LA PUESTA EN MARCHA

- Asegúrese de que no haya niños y otras personas en un área de trabajo de 15 metros y preste atención también a cualquier animal que pueda estar cerca del lugar de trabajo.
- Antes de utilizarlo, compruebe siempre que el uso del cortasetos sea seguro. Compruebe que el dispositivo de corte no esté dañado, que la palanca de control se pueda accionar fácilmente y que el interruptor de arranque/parada funcione correctamente. No se permite girar la herramienta de corte mientras funciona en vacío. Consulte los ajustes con su distribuidor en caso de duda. Compruebe que los asideros estén limpios y secos y pruebe el funcionamiento del interruptor de arranque/parada.
- Ponga en marcha el cortasetos únicamente de acuerdo con las instrucciones. No utilice ningún otro método para poner en marcha el motor. (Consulte Puesta en marcha)
- Ponga en marcha el cortasetos únicamente después de montar todo el conjunto. Solamente se permite poner en marcha el motor después de conectar todos los accesorios adecuados. De lo contrario existe un riesgo de lesiones.
- Antes de ponerlo en marcha, asegúrese de que el dispositivo de corte no esté en contacto con objetos tales como ramas, piedras, etc.
- Antes de cortar, inspeccione la zona para asegurarse de que no entren en contacto con la cuchilla cables, cuerdas, vidrio u otros objetos extraños.
- Descarga eléctrica. Tenga en cuidado con las líneas y las vallas eléctricas. Compruebe si hay líneas eléctricas en las proximidades antes de cortar.

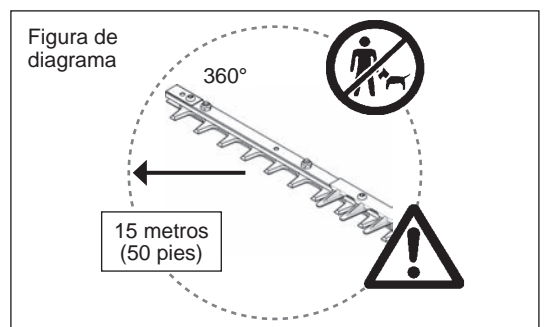

PUESTA EN MARCHA DE LA MÁQUINA

Aléjese 3 metros como mínimo del lugar de repostaje. Coloque el cortasetos sobre un lugar despejado, con cuidado de que la herramienta de corte no entre en contacto con el suelo u otros objetos.

Arranque del motor en frío: (Cuando el motor esté frío o se haya detenido durante más de 5 minutos o cuando se añada combustible al motor.)

1. Pulse el interruptor I-O (1) hasta la posición "I".
2. Apriete suavemente la bomba de cebado (2) repetidamente (de 7 a 10 veces) hasta que el combustible entre en la bomba de cebado.
3. Mueva la palanca de estrangulamiento (3) hasta la posición "I".
4. Sujete la unidad firmemente hacia abajo para no perder el control mientras la pone en marcha. Si no se sujeta correctamente, el motor puede hacerle perder el equilibrio o la cuchilla de corte puede balancearse hasta entrar en contacto con una obstrucción o su cuerpo.
5. Tire de la empuñadura de arranque lentamente unos 10 o 15 cm y compruebe la ubicación de presión.
6. Tire con fuerza cuando pueda notar la presión y ponga en marcha el motor.
7. Cuando el motor se ponga en marcha, devuelva la palanca de estrangulamiento (4) a "O".
8. Haga funcionar el motor durante aproximadamente un minuto a una velocidad moderada antes de seleccionar la velocidad completa.

- Nota:**
- Si se tira repetidamente de la empuñadura de arranque cuando la palanca del estrangulador se encuentra en la posición "I", el motor no se pondrá en marcha fácilmente a causa del exceso de entrada de combustible.
 - Si se produce una entrada excesiva de combustible, extraiga la bujía y tire lentamente de la empuñadura de arranque para eliminar el exceso de combustible. Asimismo, seque la sección del electrodo de la bujía.

Arranque del motor en caliente: (Vuelva a arrancar inmediatamente después de que el motor se haya parado) Cuando vuelva a poner en marcha un motor caliente, pruebe primero el procedimiento de más arriba: 1, 2, 4, 5, 6. Si el motor no se pone en marcha, repita los pasos 1 a 8.

- Nota:** No tire de la cuerda de arranque en toda su extensión y no deje que la empuñadura de arranque se retraiga sin control, asegúrese de que se retraiga lentamente.

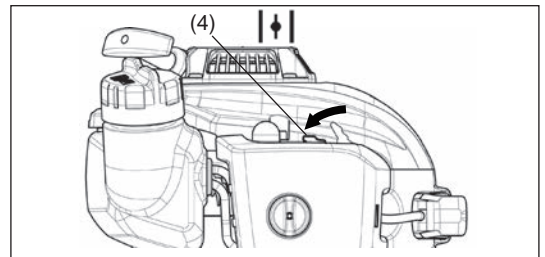
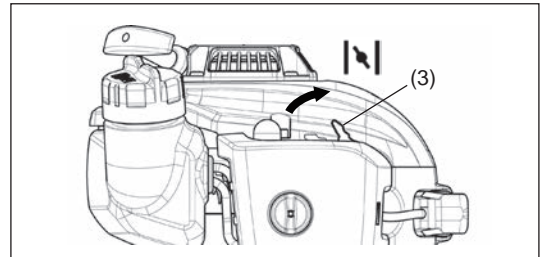
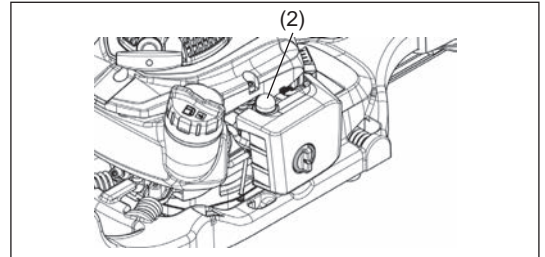
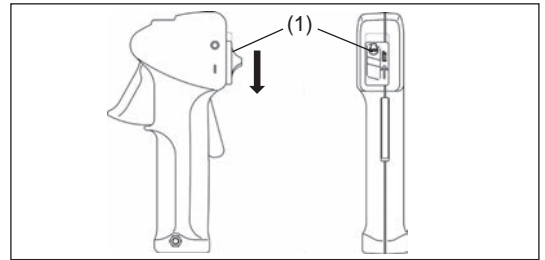

PARADA DE LA MÁQUINA

1. Suelte la palanca de la mariposa de gases completamente.
2. Empuje el interruptor de arranque/parada (1) hasta la posición "O", las revoluciones del motor se reducirán y el motor se detendrá.

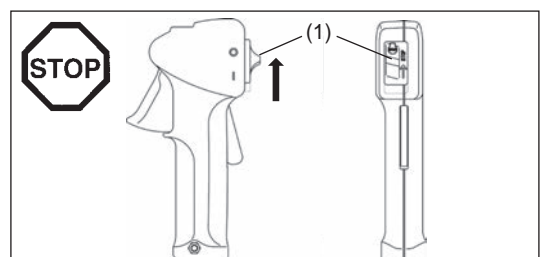

USO DE LA MÁQUINA

- Nunca la utilice sin sujetarla firmemente.
- No toque nunca el dispositivo de corte cuando ponga en marcha el motor ni durante el uso de la máquina.
- Utilice el cortasetos de forma que no inhale los gases de escape. Nunca haga funcionar el motor en lugares cerrados (riesgo de envenenamiento por gas). El monóxido de carbono es un gas inodoro.
- Todas las piezas de protección y las protecciones suministradas con la máquina deben utilizarse durante el funcionamiento.
- Nunca utilice el motor con un silenciador de escape defectuoso o sin él.
- Utilice el cortasetos únicamente cuando haya una buena iluminación y visibilidad.
- Durante el invierno tenga cuidado con las áreas húmedas o resbaladizas, hielo y nieve. (Riesgo de resbalar.) Asegúrese siempre de que sus pies se encuentran en una posición segura.
- No se suba nunca a una escalera mientras utilice el cortasetos. Mantenga ambos pies en el suelo.
- Nunca se suba a árboles para realizar la operación de corte con el cortasetos.
- No trabaje nunca en superficies inestables.
- Elimine la arena, piedras, clavos, etc. que se encuentren en el área de trabajo. Los objetos extraños pueden dañar las cuchillas de corte.
- Antes de comenzar a cortar, las cuchillas de corte debe alcanzar la velocidad de trabajo completa.
- Sujete el cortasetos firmemente con ambas manos en los asideros solamente.
- La mano derecha sujeta el asidero frontal.
- Ésta es la forma de utilizar la máquina de forma segura.
- Sujete el cortasetos firmemente con los dedos alrededor de los asideros.
- Cuando suelte la palanca de la mariposa de gases las cuchillas de corte tardarán un momento en detenerse.
- No debe utilizar el cortasetos para cortar con el ralentí acelerado. La velocidad de corte no se puede ajustar con el control de la mariposa de gases en la posición de ralentí acelerado.
- Cuando corte un seto, la máquina debe sujetarse de forma que las cuchillas formen un ángulo de 15-30° con la línea de corte.
- Si se utiliza el cortasetos con movimientos circulares contra el borde del seto, las ramas se lanzarán directamente al suelo.
- Preste especial atención cuando corte setos que estén dispuestos a lo largo de una larga valla alamburada y que sobresalgan de la valla.
- La cuchilla no debe entrar en contacto con la valla, de lo contrario las cuchillas pueden destruirse.
- No utilice el cortasetos continuamente durante un período de tiempo prolongado. Es normal tener un descanso de 10 a 20 minutos cada 50 minutos de funcionamiento.
- Si las cuchillas de corte golpean piedras u otros objetos duros, apague el motor inmediatamente e inspecciónelas en busca de daños. Sustituya las cuchillas dañadas antes de volver a iniciar el trabajo.
- El motor se debe apagar inmediatamente si experimenta algún problema.
- Utilice el cortasetos de forma que haga tan poco ruido y produzca tan poca contaminación como sea posible. En concreto, compruebe el correcto ajuste del carburador y la relación combustible/aceite.
- No intente retirar material cortado atascado cuando las cuchillas estén en movimiento. Ponga la unidad en el suelo, apáguela y retire los recortes según sea necesario.

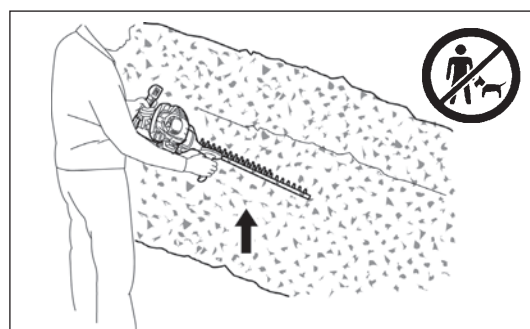
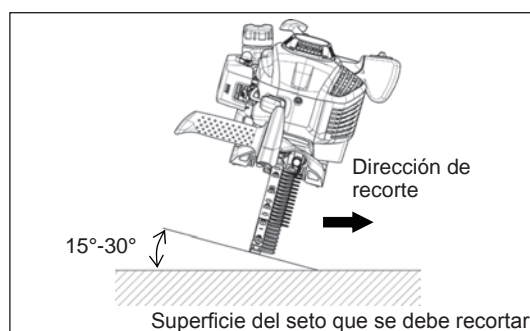
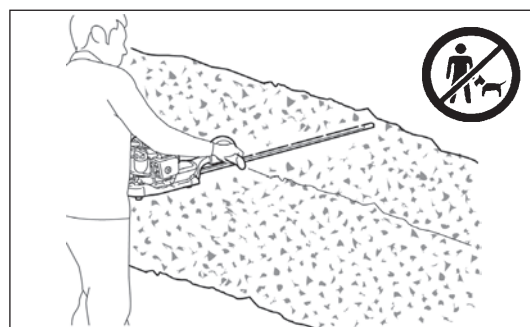
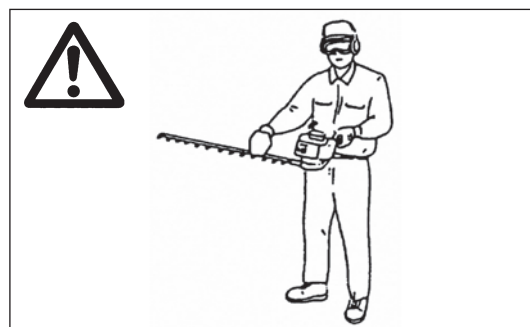

INSTRUCCIONES DE MANTENIMIENTO

- Apague el motor y retire el conector de la bujía cuando sustituya o afile las herramientas de corte y también cuando limpie el cortador o el dispositivo de corte o cuando realice cualquier tarea de mantenimiento.
- Nunca enderece ni suelde las cuchillas de corte estropeadas.
- Inspeccione las cuchillas de corte con el motor apagado en intervalos periódicos breves para comprobar si hay daños.
- (Detección de fisuras muy finas mediante la prueba de sonido.) Tenga cuidado con los dientes, que están afilados.
- Limpie el cortasetos periódicamente y compruebe que todos los tornillos y tuercas estén bien apretados.
- Nunca realice tareas de mantenimiento ni almacene el cortasetos cerca de llamas para evitar incendios.
- Use siempre guantes de piel cuando manipule o afile las cuchillas, ya que son cortantes.

Afilado de las cuchillas

Si los bordes están redondeados y ya no cortan bien, afile solamente las partes sombreadas. No afile las superficies de contacto (superficies deslizantes) de los bordes superior e inferior.

- Antes del afilado, asegúrese de fijar la cuchilla firmemente, apagar el motor y retirar el capuchón de la bujía.
- Utilice guantes, gafas protectoras, etc.
- Un borde afilado en exceso en una vez o muchas veces perderá su capa endurecida. Se redondeará y quedará desafilado muy rápidamente con el uso.

Ajuste de las cuchillas

Las cuchillas se desgastarán con un uso prolongado. Si detecta que el corte no es tan bueno como cuando las cuchillas eran nuevas, ajústelas de la siguiente manera.

1. Afloje la tuerca ①.
2. Apriete el perno ② con el destornillador ligeramente hasta que deje de girar y luego desatornillelo un cuarto.
3. Apriete bien la tuerca ①, sujetando el perno ② al mismo tiempo con una llave hexagonal.
4. Lubrique las cuchillas con aceite ligero después de los ajustes mencionados arriba.
5. Ponga en marcha el motor y abra y cierre la mariposa de gases del motor durante un minuto.
6. Detenga el motor y toque las cuchillas con la mano. Si están lo suficientemente calientes para que pueda mantener la mano sobre ellas, ha realizado el ajuste correcto. Si están demasiado calientes para mantener el contacto, afloje el perno ② un poco más y repita el paso 5 para ver si se han ajustado correctamente.

NOTA: Siempre debe detener el motor antes de realizar el ajuste.

Las cuchillas tienen una ranura alrededor del tornillo ②. Si encuentra polvo en cualquiera de las ranuras, límpielo.

NOTA: Para el tiempo de parada de la cuchilla (EN774), asegúrese de realizar el ajuste de la cuchilla antes del uso.

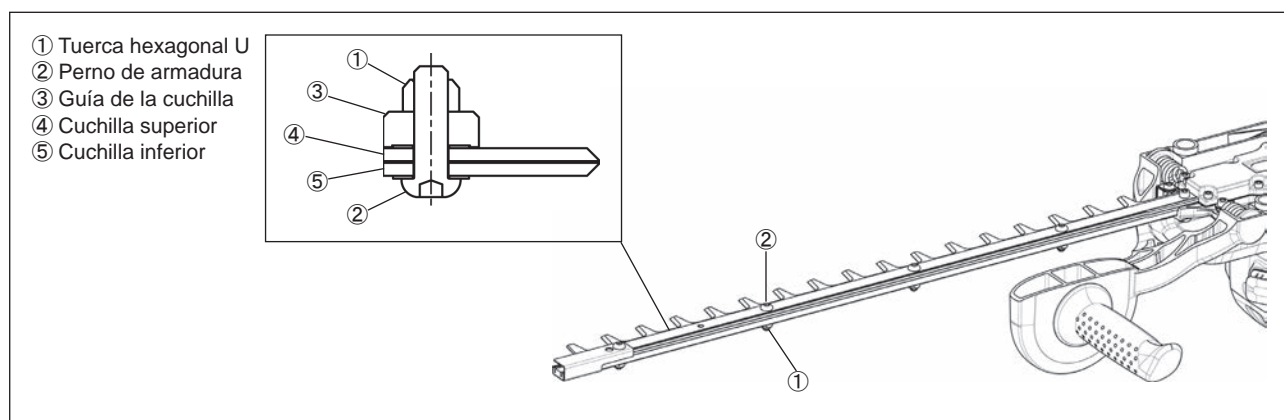

Comprobación y ajuste de la velocidad de ralentí

La cuchilla de corte no debe estar en funcionamiento cuando se haya soltado completamente la palanca de control.

- La velocidad de ralentí debe ajustarse en 3.000 min⁻¹.
- Si es necesario, corríjala mediante el tornillo de ralentí (la cuchilla de corte no debe estar en funcionamiento cuando el motor está al ralentí).
 - En el sentido de las agujas del reloj: para un mayor régimen de revoluciones
 - En el sentido contrario a las agujas del reloj: para un menor régimen de revoluciones

Compruebe que haya una diferencia suficiente entre la velocidad de ralentí y la velocidad de engranaje del embrague para garantizar que la herramienta de corte esté parada mientras el motor funciona al ralentí.

(Si es necesario, reduzca la velocidad de ralentí.) Si la herramienta todavía continúa funcionando incluso bajo condiciones de ralentí, consulte el agente de servicio autorizado.

- El embrague debe engranarse como mínimo a 3.750 min⁻¹.
- Compruebe el funcionamiento del interruptor I-O, la palanca de desbloqueo, la palanca de control y el botón de bloqueo.

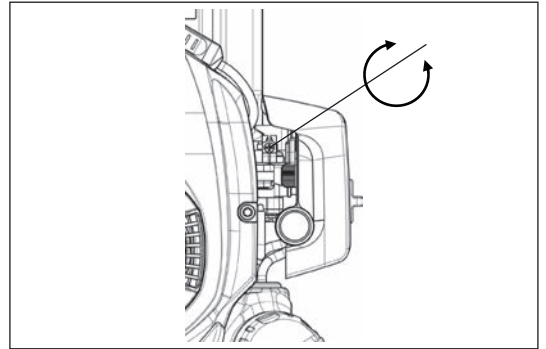

LIMPIEZA DEL FILTRO DE AIRE



PELIGRO: LOS MATERIALES INFLAMABLES ESTÁN ESCRITAMENTE PROHIBIDOS

Intervalo de limpieza e inspección: Diariamente (cada 10 horas de uso)

- Gire la palanca del estrangulador hasta el lado de cierre total y mantenga el carburador alejado del polvo o de la suciedad.
- Gire los pernos de fijación de la cubierta del filtro de aire.
- Tire del lado inferior de la cubierta y extraiga la cubierta del filtro de aire.
- Si se ha adherido aceite al elemento (esponja), apriételo con fuerza.
- Si está muy contaminado:
 - 1) Retire el elemento (esponja), sumérjalo en agua caliente o en detergente neutro diluido en agua y séquelo completamente.
 - 2) Limpie el elemento (fieltro) con gasolina y séquelo completamente.
- Antes de montar el elemento, asegúrese de secarlo completamente. Un secado insuficiente del elemento puede provocar dificultades para arrancar.
- Limpie con un paño desechable el aceite adherido alrededor del filtro de aire.
- Inmediatamente tras finalizar la limpieza, monte la cubierta del filtro y apriétela con pernos de fijación. (Para volver a montar, primero coloque el gancho superior.)

Aspectos sobre el manejo del elemento del filtro de aire

- Limpie el elemento varias veces al día si se adhiere a él un exceso de suciedad.
- Si se continúa con el uso sin limpiar de aceite el elemento, el aceite del filtro de aire puede caer en el exterior y provocar contaminación de aceite.

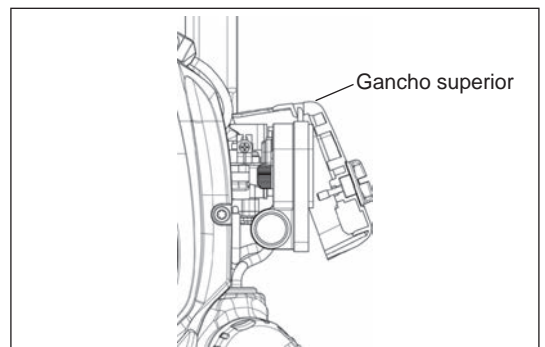
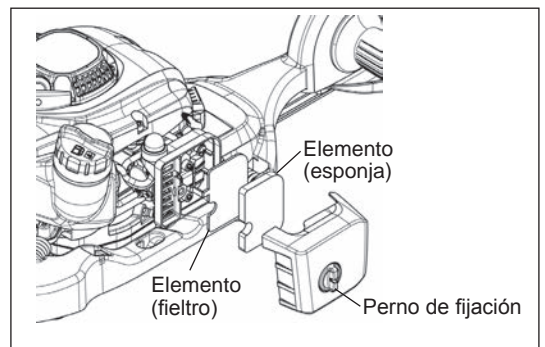

Comprobación de la bujía - Cada 8 horas (diariamente)

- Utilice solamente la llave de vaso suministrada para quitar o poner la bujía.
- La separación entre los dos electrodos de las bujías deberá ser de entre 0,7 y 0,8 mm. Si la separación es demasiado ancha o demasiado estrecha, ajústela. Si la bujía está obstruida con carbonilla o está sucia, límpiela minuciosamente o reemplácela. Utilice un repuesto exacto.

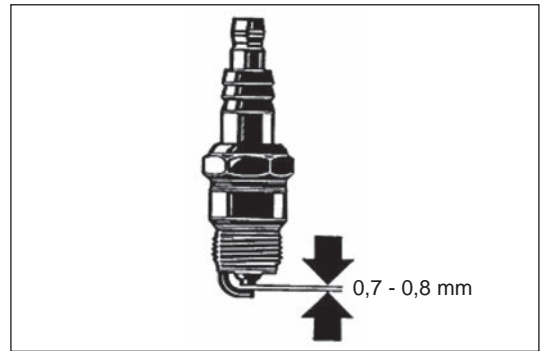

Suministro de grasa y lubricante

- Suministre grasa mediante el engrasador cada 50 horas de uso. (Shell Alvania Nº 3 o equivalente)

NOTA: Asegúrese de respetar el tiempo y la cantidad de suministro de grasa que se hayan especificado.
Si el suministro de grasa no se realiza en el intervalo especificado o si la cantidad de grasa suministrada no es suficiente, la máquina puede averiarse a causa de la falta de grasa.

LIMPIEZA DEL FILTRO DE COMBUSTIBLE

ADVERTENCIA: LOS MATERIALES INFLAMABLES ESTÁN Estrictamente prohibidos

Intervalo de limpieza e inspección: Mensualmente (cada 50 horas de uso)

Cabezal de succión en el depósito de combustible

- El filtro de fieltro (1) del cabezal de succión se utiliza para filtrar el combustible necesario para el carburador.
- Debe realizarse una inspección visual periódica del filtro de fieltro.
- Para ello, abra la tapa del depósito y utilice un gancho de alambre para extraer el cabezal de succión a través de la abertura del depósito. Los filtros que se han endurecido, contaminado u obstruido se deben reemplazar.
- Un suministro de combustible insuficiente puede tener como resultado que se sobrepase la velocidad máxima permitida. Por lo tanto, es importante reemplazar el filtro de fieltro como mínimo trimestralmente para garantizar un suministro satisfactorio de combustible al carburador.

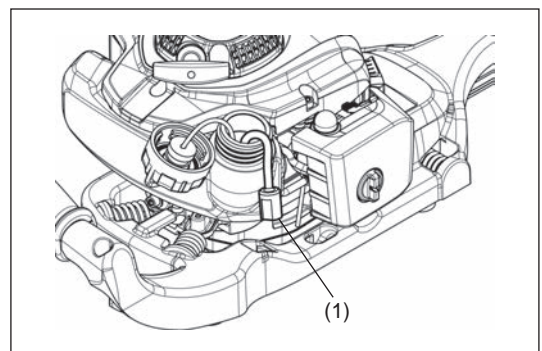
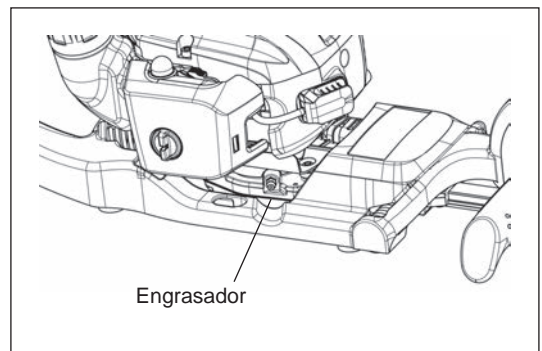

REEMPLAZO DEL CONDUCTO DE COMBUSTIBLE

PRECAUCIÓN: LOS MATERIALES INFLAMABLES ESTÁN Estrictamente prohibidos

Intervalo de limpieza e inspección: Diariamente (cada 10 horas de uso)

Reemplazo: Anualmente (cada 200 horas de uso)

Reemplace el conducto de combustible cada año, independientemente de la frecuencia de utilización. La fuga de combustible puede provocar un incendio. Si se detecta una fuga durante la inspección, reemplace el conducto inmediatamente.

SUSTITUCIÓN DE LA TAPA DEL DEPÓSITO

- Si hay defectos o daños en la tapa del depósito, sustitúyala.
- La tapa del depósito es desechable y, por lo tanto, se debe renovar cada dos o tres años.

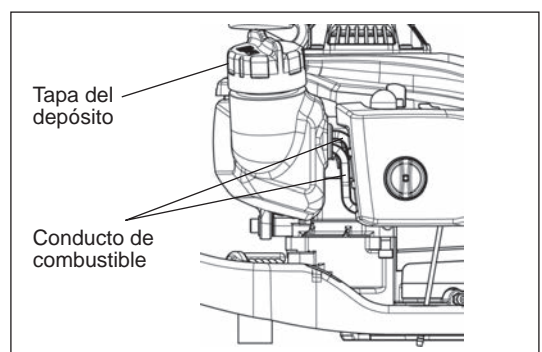

Cualquier mantenimiento o trabajo de ajuste que no se describa en este manual solamente deben realizarlo agentes de servicio autorizados.

Inspección diaria y mantenimiento

Para garantizar una larga vida útil y para evitar daños en el equipo, realice las siguientes operaciones de mantenimiento periódicamente.

- Antes de la puesta en funcionamiento, compruebe la máquina por si tiene tornillos flojos o si faltan piezas. Preste especial atención al apriete de los tornillos de la cuchilla de corte.
- Antes de la puesta en funcionamiento, compruebe siempre que el conducto de paso de aire de refrigeración y las aletas del cilindro no estén obstruidas. Límpielos si es necesario.
- Realice diariamente las siguientes operaciones tras el uso:
 - Limpie el exterior del cortasetos y realice una inspección para localizar daños.
 - Limpie el filtro de aire. Cuando trabaje en condiciones extremas de polvo, limpie el filtro varias veces al día.
 - Compruebe si las cuchillas están dañadas y asegúrese de que se hayan montado firmemente.

ALMACENAMIENTO

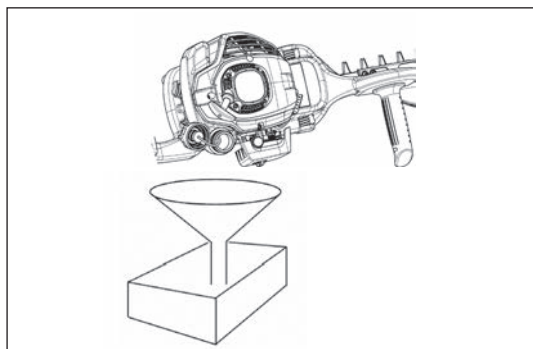

- Cuando almacene la máquina durante un período de tiempo prolongado, drene el combustible del depósito de combustible y el carburador de la siguiente manera: Drene todo el combustible del depósito de combustible.
- Extraiga la bujía y añada unas cuantas gotas de aceite en el orificio de la bujía. A continuación, tire suavemente del arrancador para asegurarse de que una capa de aceite cubra el interior del motor y apriete la bujía.
- Limpie la suciedad de la cuchilla de corte y del exterior de la máquina, pase un trapo empapado en aceite y mantenga la máquina tan seca como sea posible.

PROGRAMA DE MANTENIMIENTO

General	Conjunto del motor, tornillos y tuercas	Inspección visual de daños y apriete Comprobación de la seguridad y del estado general
Después de cada repostaje	Palanca de la mariposa de gases Interruptor de arranque/parada	Comprobación funcional Comprobación funcional
Diariamente	Filtro de aire Conducto de aire de refrigeración Herramienta de corte Velocidad de ralentí	Debe limpiarse Debe limpiarse Comprobar si hay daños y si está afilada Inspección (no debe moverse la herramienta de corte)
Cada 50 horas	Caja de engranajes	Suministro de grasa
Semanalmente	Bujía Silenciador	Inspección, sustitución si es necesario Comprobación y si es necesario, limpieza de la abertura
Trimestralmente	Cabezal de succión Depósito de combustible	Debe sustituirse Debe limpiarse
Procedimiento de apagado	Depósito de combustible Carburador	Vacíe el depósito de combustible Haga funcionar la máquina hasta que se agote el combustible

LOCALIZACIÓN DE AVERÍAS

Avería	Sistema	Observación	Causa
El motor no se enciende o lo hace con dificultad	Sistema de encendido	Hay chispa de encendido	Avería en el sistema de suministro de combustible o compresión, defecto mecánico
		No hay chispa de encendido	Se ha accionado el interruptor de arranque/parada, avería del cableado o cortocircuito, bujía o conector defectuoso, módulo de encendido defectuoso
	Suministro de combustible	Depósito de combustible lleno	Posición incorrecta del estrangulador, carburador defectuoso, cabezal de succión (filtro de la línea de combustible) sucio, línea de suministro de combustible doblada o interrumpida
		Compresión	Dentro del motor
	Fuera del motor		Sellado incorrecto de la bujía
Problemas de arranque en caliente	Avería mecánica	El arrancador no funciona	Muelle del arrancador roto, piezas rotas dentro del motor
		Depósito lleno, se produce la chispa de encendido	Carburador contaminado, límpiolo
El motor arranca pero se para inmediatamente	Suministro de combustible	Depósito lleno	Ajuste de ralentí incorrecto, cabezal de succión o carburador contaminado
			Ventilación del depósito defectuosa, línea de suministro de combustible interrumpida, cable o interruptor de arranque/parada defectuoso
Rendimiento insuficiente	Varios sistemas pueden verse afectados simultáneamente	Motor al ralentí	Filtro de aire sucio, carburador sucio, silenciador obstruido, conducto de escape del cilindro obstruido

Obrigado por ter seleccionado este aparador de sebes a gasolina DOLMAR. Temos o orgulho de poder oferecer o aparador de sebes DOLMAR que é o resultado dos nossos muitos anos de conhecimento, experiência e um programa de desenvolvimento detalhado.

O modelo de aparador de sebes HT-2460, HT-2475 combina as vantagens da tecnologia de vanguarda com uma concepção ergonómica, é leve, útil, compacto e representa o equipamento profissional para uma grande variedade de aplicações.

Leia, compreenda e siga cuidadosamente esta brochura, que se refere em pormenor aos vários pontos que irão demonstrar o fantástico desempenho. Assim poderá obter com segurança o melhor desempenho possível que o seu aparador de sebes a gasolina DOLMAR pode proporcionar.



Índice	Página
Símbolos.....	87
Instruções de segurança	88
Dados técnicos.....	91
Designação de peças.....	92
Combustíveis/Reabastecimento.....	93
Precauções antes de iniciar	94
Ligar a máquina.....	95
Desligar a máquina.....	95
Funcionamento da máquina	96
Instruções de manutenção	97
Armazenamento	100
Programação de manutenção	100
Identificação de falhas.....	100

SÍMBOLOS

É muito importante compreender os símbolos seguintes ao ler este manual de instruções.

	AVISO/PERIGO		Mistura de combustível e óleo
	Ler, Compreender e Seguir o Manual de instruções		Arranque manual do motor
	Proibido		Paragem de emergência
	Proibido fumar		Primeiros-socorros
	Sem chamas abertas		Reciclagem
	Deve utilizar luvas de protecção		LIGAR/ARRANCAR
	Mantenha a área de funcionamento livre de pessoas e animais		DESLIGAR/PARAR
	Portar capacete e protector para os olhos e os ouvidos!		CE - marcação

INSTRUÇÕES DE SEGURANÇA

Instruções gerais

- ESTA MÁQUINA PODE CAUSAR FERIMENTOS GRAVES. Leia atentamente as instruções para o manuseamento, preparação, manutenção, arranque e paragem correctos da máquina. Familiarize-se com todos os controlos e com a utilização adequada da máquina. (1)
- Empreste o aparador de sebes apenas a pessoas que tenham experiência comprovada na utilização de aparadores de sebes. Empreste-lhes sempre este manual de instruções ao mesmo tempo.
- Se é a primeira vez que utiliza um aparador de sebes com motor, consulte o seu revendedor para instruções básicas para se familiarizar.
- Crianças e pessoas novas com menos de 18 anos não devem operar o aparador de sebes. Pessoas com mais de 16 anos podem, no entanto, utilizar o dispositivo para efeitos de treino, apenas durante a supervisão de um formador qualificado.
- Utilize o aparador de sebes com muito cuidado e atenção.
- Opere o aparador de sebes apenas se estiver numa boa condição física. Efectue todos os trabalhos com calma e cuidado. O utilizador deve aceitar a responsabilidade pelos que estão em sua volta.
- Nunca utilize o aparador de sebes após o consumo de álcool ou drogas, ou se estiver cansado ou doente. (2)

Utilização pretendida da máquina

- O aparador de sebes só se destina a aparar arbustos e sebes e não deve ser utilizado para outra finalidade qualquer. Não abuse do aparador.

Equipamento de protecção pessoal

- Utilize sempre roupas que sejam funcionais e apropriadas ao seu trabalho, isto é, que fiquem justas mas não demasiado apertadas ao ponto de causar um movimento desconfortável. Não utilize joalheria ou roupas largas que possam ficar presas nos arbustos ou na máquina.
- Para evitar ferimentos nos olhos, mãos ou pés, assim como para proteger a sua audição, deve utilizar o seguinte equipamento e roupa de protecção durante o funcionamento do aparador de sebes.
- Durante o funcionamento do aparador de sebes, utilize sempre óculos ou um visor para evitar ferimentos oculares. (3)
- Use equipamento de protecção adequado contra ruído para evitar deficiências auditivas, protectores auditivos, tampões para os ouvidos etc. (3)
- Recomendamos vivamente que o utilizador use fatos-macaco. (4)
- Luvas especiais feitas de couro espesso fazem parte do equipamento prescrito e devem ser sempre usadas durante o funcionamento do aparador de sebes. (4)
- Ao usar o aparador de sebes, use sempre sapatos resistentes com uma sola não derrapante. Estes sapatos protegem contra ferimentos e asseguram um bom apoio. (4)

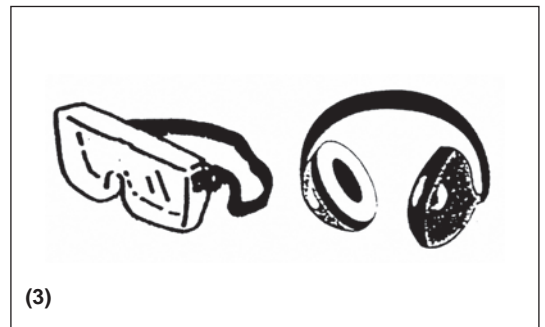
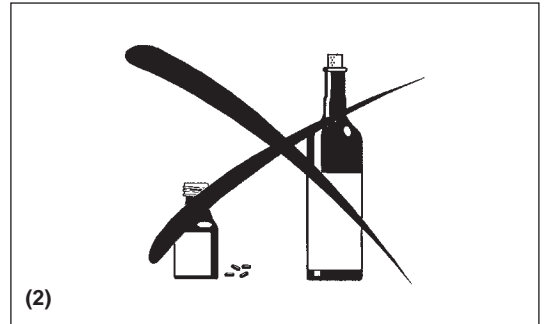
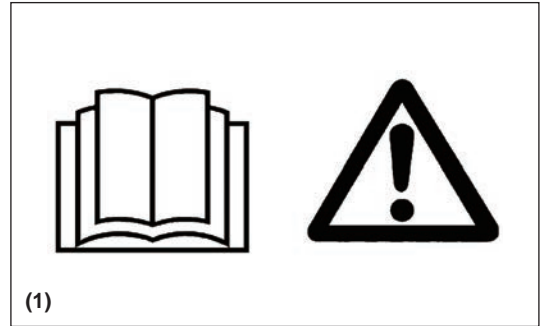

Ligar o aparador de sebes

- Certifique-se de que não há crianças ou outras pessoas a trabalhar num raio de 15 metros (5), tome também atenção a animais nas proximidades.
- Antes de utilizar, certifique-se de que o aparador de sebes pode funcionar em segurança:
- Verifique a segurança da alavanca do acelerador. A alavanca do acelerador deve ser verificada para uma acção suave e fácil. Certifique-se do funcionamento adequado do bloqueio da alavanca do acelerador. Certifique-se de que as pegas estão limpas e secas e de que o botão I-O está a funcionar correctamente. Mantenha as pegas isentas de óleo e combustível.

Inicie o aparador de sebes apenas de acordo com as instruções.

Não utilize outros métodos para arrancar o motor (6)!

- Utilize o aparador de sebes apenas para as aplicações especificadas.
- Arranque o motor do aparador de sebes apenas depois do equipamento estar devidamente montado. Não opere o aparador de sebes até que todos os acessórios apropriados estejam fixos!
- Antes de iniciar, certifique-se de que a lâmina de corte não entrará em contacto com quaisquer objectos como ramos, pedras, etc.
- O motor deve ser imediatamente desligado em caso de qualquer problema no motor.
- Quando trabalhar com o aparador de sebes, mantenha ambas as mãos nas pegas, coloque bem os dedos em torno da pega, mantendo a pega de controlo presa entre o polegar e o dedo indicador. Mantenha a mão nesta posição para ter sempre a máquina sob controlo. Certifique-se de que a pega de controlo está em bom estado e isenta de humidade, alcatrão, óleo ou massa lubrificante.

Certifique-se sempre de que tem um apoio seguro e equilibrado.

- Utilize apenas no exterior.
- Esteja sempre consciente do ambiente em redor e permaneça atento a potenciais perigos que pode não ouvir devido ao ruído da máquina.
- Opere o aparador de sebes de maneira a evitar a inalação dos gases de escape. Nunca arranque o motor num espaço fechado (risco de asfixia e envenenamento por gás). O monóxido de carbono é um gás sem odor. Certifique-se sempre de que existe ventilação adequada.
- Desligue o motor quando descansar e quando abandonar o aparador de sebes. Coloque-o num local seguro para evitar ferimentos a terceiros, incendiar materiais combustíveis ou danos na máquina.
- Nunca coloque o aparador de sebes quente no vidro seco ou em quaisquer outros materiais combustíveis.
- Para reduzir os perigos de incêndio, mantenha o motor e o silenciador livre de detritos, folhas ou lubrificante excessivo;
- Nunca opere o motor se o silenciador de escape estiver avariado.
- Desligue o motor durante o transporte (7).
- Ligue o motor ou desligue da alimentação eléctrica antes de:
- Limpar ou quando limpar uma obstrução;
- Verificar, efectuar manutenção ou trabalhar na máquina.
- Posicione o aparador de sebes em segurança durante o transporte por carro ou camião para evitar fugas de combustível.
- Quando transportar o aparador de sebes, certifique-se de que o depósito de combustível está completamente vazio para evitar fugas de combustível.
- Ao transportar ou guardar a máquina, instale sempre o resguardo do dispositivo de corte.

Reabastecimento de combustível

- Desligue o motor antes de reabastecer com combustível (7), mantenha bem afastado de chamas abertas (8) e não fume.
- Não tente reabastecer um motor quente ou em funcionamento.
- Certifique-se de que produtos de petróleo não entram em contacto com a pele. Não inale o vapor do combustível. Use sempre luvas protectoras durante o reabastecimento. Mude e limpe a roupa protectora em intervalos regulares.
- Para evitar contaminação do solo (protecção ambiental), certifique-se de que não derrama combustível ou óleo no chão. Limpe o aparador de sebes imediatamente após o derramamento de combustível. Permita a secagem das roupas molhadas antes de as colocar num recipiente adequado e coberto para evitar combustão espontânea.
- Certifique-se de que o combustível não entra em contacto com as roupas. Em caso de derrame de combustível sobre a roupa, mude-a imediatamente (perigo).
- Inspeccione o tampão de combustível em intervalos regulares, certificando-se de que fica bem apertado.
- Aperte, com cuidado, a tampa do depósito de combustível. Mude de local para arrancar o motor (pelo menos a 3 metros de distância de onde reabasteceu) (9).
- Nunca reabasteça num espaço fechado. Os vapores de combustível acumulam ao nível do solo (risco de explosões).
- Transporte e armazene o combustível apenas em recipientes aprovados. Certifique-se de que o combustível armazenado não é acessível a crianças.
- Ao misturar gasolina com óleo de motor a dois tempos, utilize apenas gasolina sem etanol ou metanol (tipos de álcool). Isto irá ajudar a evitar danos nas linhas de combustível e noutras peças do motor.

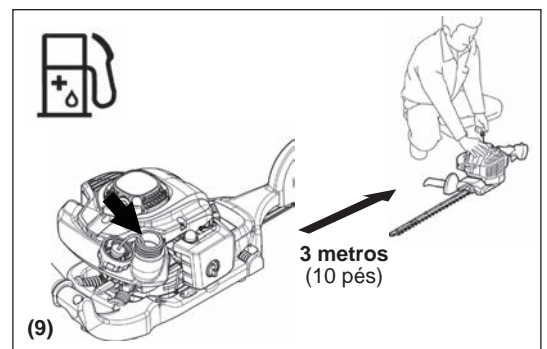
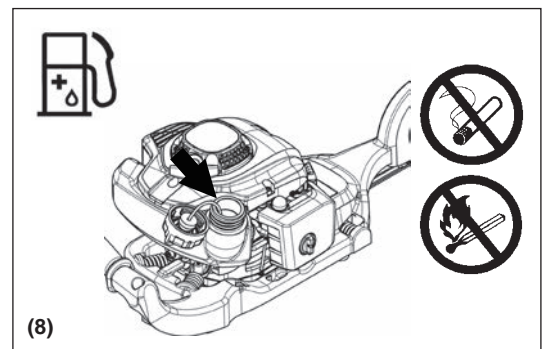
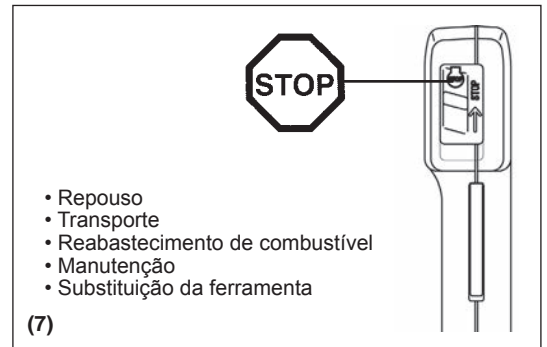
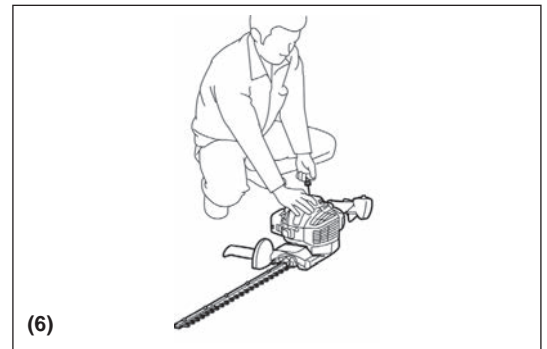
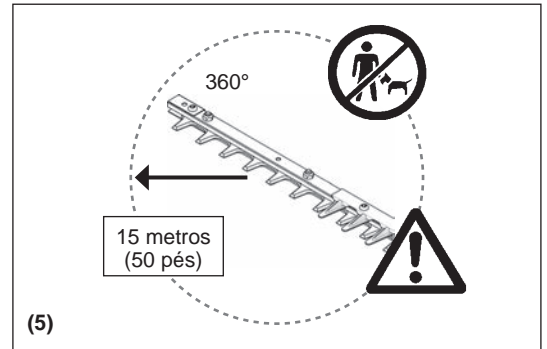

Método de funcionamento

- Utilize sempre duas mãos para segurar as pegas durante o funcionamento.
- Utilize apenas o aparador de sebes com boas condições de iluminação e visibilidade. Durante as estações de frio, tenha cuidado com áreas escorregadias ou molhadas, gelo e neve (risco de escorregar). Certifique-se sempre de que tem um apoio seguro.
- Nunca trabalhe em superfícies instáveis ou terreno com forte inclinação.
- Nunca esteja em cima de uma escada e ligue o aparador de sebes.
- Nunca suba a árvores para executar uma operação de corte com o aparador de sebes.
- Para reduzir o risco de queda e perda de controlo, não caminhe para trás enquanto opera a máquina.
- Desligue sempre o motor antes de limpar ou efectuar a manutenção na unidade ou substituir peças.
- Não utilize a máquina com um dispositivo de corte danificado ou excessivamente gasto.



Instruções de manutenção

- Seja amigo do ambiente. Utilize o aparador de sebes com o mínimo de ruído e poluição possíveis. Em particular, verifique se o carburador está devidamente regulado.
- Limpe o aparador de sebes em intervalos regulares e certifique-se de que todos os parafusos estão bem apertados.
- Nunca armazene nem efectue a manutenção do aparador de sebes perto de chamas abertas, velas, etc. (11).
- Guarde sempre o aparador de sebes numa divisão bem ventilada e trancada, com um depósito de combustível vazio e fora do alcance das crianças.
- Não tente reparar a máquina a menos que seja qualificado.

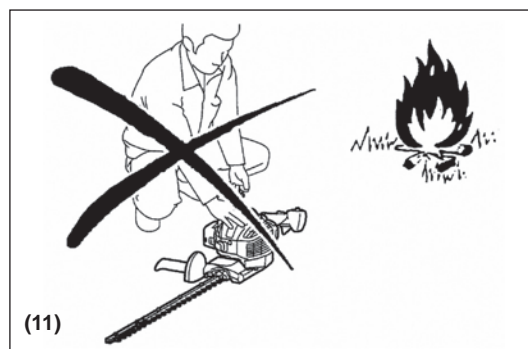

Cumpra e siga todas as instruções relacionadas com a prevenção de acidentes emitidas pelo conselho de segurança das associações de comércio e pelas seguradoras.

Não efectue quaisquer modificações no aparador de sebes pois isto estará a comprometer a sua segurança.

O desempenho do trabalho de manutenção ou reparação pelo utilizador é limitado às actividades descritas neste manual de instruções. O resto do trabalho deverá ser efectuado por Agentes de Serviço Autorizados.

Utilize apenas peças e acessórios sobresselentes originais fornecidos pelos centros de assistência autorizados ou de fábrica DOLMAR.

Utilizar acessórios e ferramentas não aprovados provocará um risco maior de acidentes e ferimentos. A DOLMAR não será responsável por acidentes ou danos causados pela utilização de quaisquer acessórios não aprovados.

Primeiros-socorros

Em caso de acidente, certifique-se de que um kit de primeiros-socorros devidamente equipado e em conformidade com DIN 13164, está disponível nas proximidades das operações de corte.

Reponha imediatamente qualquer item retirado do kit de primeiros-socorros.

Ao pedir ajuda, forneça a seguinte informação:

- Local do acidente
- O que aconteceu?
- Número de pessoas feridas
- Extensão dos ferimentos
- O seu nome



Embalar

O aparador de sebes DOLMAR é entregue numa caixa de cartão de protecção para evitar danos de envio. O cartão é uma matéria-prima básica e, logo, é consequentemente reutilizável ou adequado para reciclagem (reciclagem de papel/cartão).



DECLARAÇÃO DE CONFORMIDADE CE

Apenas para países europeus

A declaração de conformidade CE está incluída como Anexo A neste manual de instruções.

DADOS TÉCNICOS

Modelo			HT-2460		HT-2475		
				Com receptor do chip		Com receptor do chip	
Dimensões (C x L x A)	mm	1.010 x 323 x 212		1.150 x 323 x 212			
Peso (sem tampa da lâmina)	kg	4,5	4,7	4,7	4,9		
Volume (depósito de combustível)	L	0,4					
Deslocamento do motor	cm ³	22,2					
Comprimento de corte	mm	588		728			
Desempenho máximo do motor	kW	0,68					
Corte por minuto	min ⁻¹	4.390					
Velocidade de marcha lenta	min ⁻¹	3.000					
Velocidade da embraiagem	min ⁻¹	4.000					
Tipo de carburador	tipo	WALBRO WYL					
Sistema de ignição	tipo	Ignição de estado sólido					
Vela de ignição	tipo	NGK CMR6A					
Separação de eléctrodos	mm	0,7 - 0,8					
Vibração por ISO 10517	Pega traseira	$a_{hv\ eq}$	m/s ²	5,3	4,8	4,7	5,9
		Incerteza K	m/s ²	1,8	1,0	2,4	0,4
	Pega esquerda	$a_{hv\ eq}$	m/s ²	3,1	3,0	2,9	3,1
		Incerteza K	m/s ²	0,8	0,5	1,3	1,7
Ruído por EN ISO 10517	Nível de pressão sonora		dB (A)	92,7		94,3	
		Incerteza K	dB (A)	3,2		3,2	
	Nível de potência sonora		dB (A)	104,9		104,9	
		Incerteza K	dB (A)	0,9		1,4	
Relação de mistura (combustível: Óleo de motor a 2 tempos DOLMAR)			50 : 1				
Relação de transmissão			9 : 43				

1) Os dados consideram de forma equivalente os modos de funcionamento de velocidade de marcha lenta e de marcha rápida.

DESIGNAÇÃO DE PEÇAS

HT-2460
HT-2475

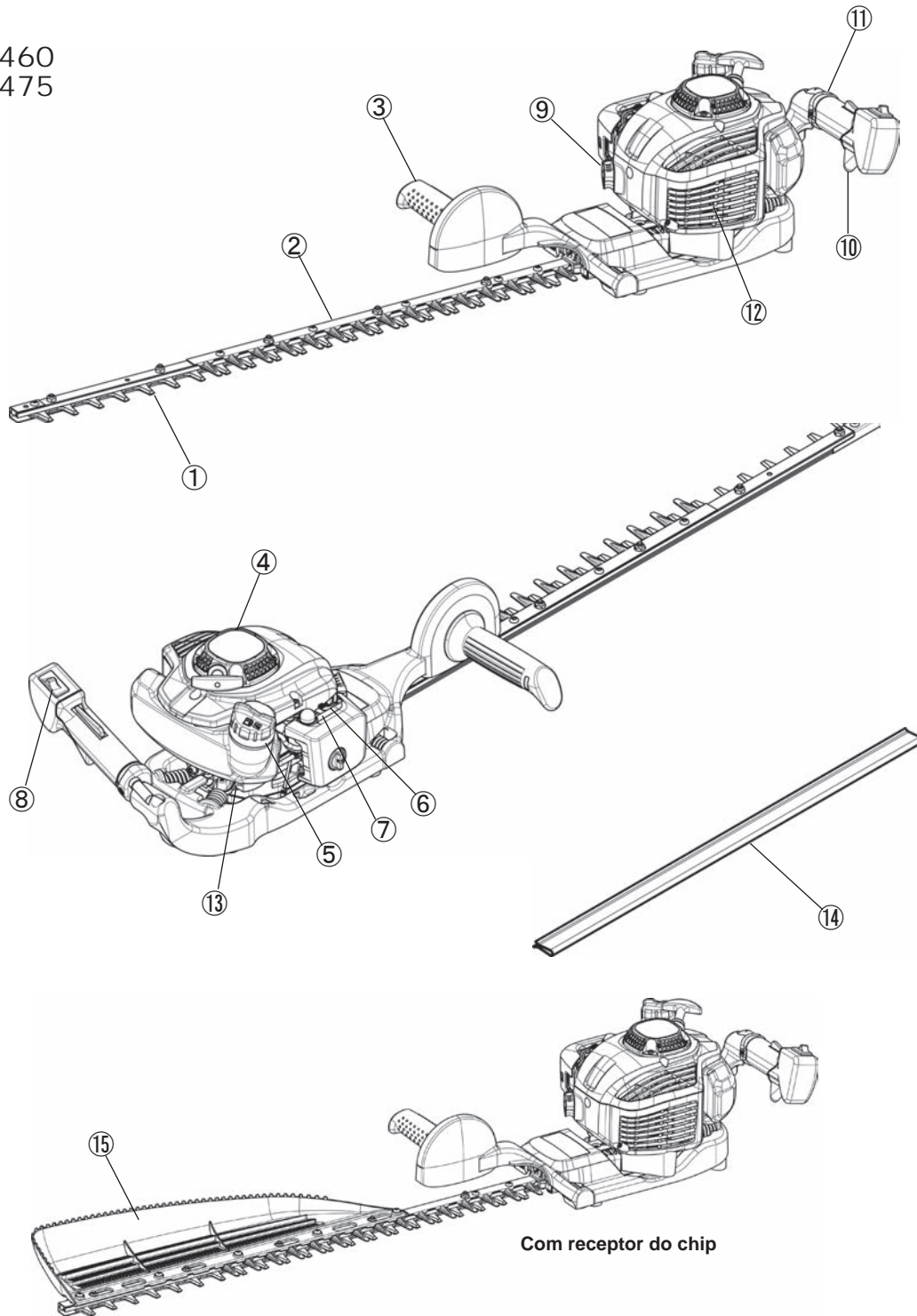

	DESIGNAÇÃO DE PEÇAS		DESIGNAÇÃO DE PEÇAS		DESIGNAÇÃO DE PEÇAS
1	Lâmina	7	Carburador	13	Caixa de velocidades
2	Extensão sem lâmina	8	Botão I-O (LIGAR-DESLIGAR)	14	Tampa da lâmina
3	Pega dianteira	9	Vela de ignição	15	Receptor do chip
4	Arranque por fio	10	Alavanca do acelerador		
5	Tampa do depósito de combustível	11	Pega traseira		
6	Alavanca do afogador	12	Silenciador		

Mistura de combustível e óleo

- O motor do aparador de sebes é um motor a dois tempos de eficiência elevada. É alimentado com uma mistura de combustível e óleo de motor de dois tempos. O motor funciona com combustível normal sem chumbo com um valor mínimo de octano de 91 ROZ. Caso esse combustível esteja indisponível, pode utilizar combustível com um valor de octano superior. Isto não irá danificar o motor, mas pode causar um fraco comportamento de funcionamento. Irá ocorrer uma situação semelhante da utilização de combustível com chumbo. Para obter um funcionamento ideal do motor e para proteger a sua saúde e o ambiente, utilize somente combustível sem chumbo!
- Para lubrificar o motor utilize um óleo de motor a dois tempos (grau de qualidade: TSC-3), que é adicionado ao combustível. O motor destina-se a utilização com óleo de motor a dois tempos DOLMAR e uma relação de mistura de 50:1 apenas para proteger o ambiente. Além disso, é garantida um vida útil longa e um funcionamento fiável com uma emissão mínima de gases de escape. É absolutamente essencial cumprir uma relação de mistura de 50:1 (Óleo de motor a 2 tempos DOLMAR), caso contrário, o funcionamento fiável do aparador de sebes não pode ser garantido.
- A relação de mistura correcta:
Gasolina: Óleo de motor a dois tempos especificado = 50: 1 ou
Gasolina: Óleo de motor a dois tempos de outro fabricante = 25: 1 recomendado

NOTA: Para preparar a mistura de combustível-óleo, misture primeiro a quantidade de óleo inteira com metade do combustível necessário. Num recipiente aprovado que cumpre todas as normas de código local, de seguida, adicione o combustível restante. Agite bem a mistura antes de a verter no depósito do aparador de sebes. Não deve adicionar mais óleo de motor do que aquele especificado, para garantir um funcionamento seguro. Só irá resultar numa produção superior de resíduos de combustão que irão poluir o ambiente e obstruir o canal de escape no cilindro, assim como o silenciador. Além disso, o consumo de combustível irá aumentar e o desempenho irá diminuir.

Manusear produtos de petróleo

É necessário ter muito cuidado ao manusear combustível. O combustível pode conter substâncias semelhantes a solventes. Efectue o reabastecimento numa área bem ventilada ou ao ar livre. Não inale vapores de combustível, evite qualquer contacto do combustível ou óleo com a sua pele. Se a sua pele entrar repetidamente em contacto com estas substâncias e durante um longo período de tempo, a pele irá dessecar. Podem resultar várias doenças de pele. Além disso, podem ocorrer reacções alérgicas. Os olhos podem ficar irritados através do contacto com o óleo, combustível, etc. Se óleo, combustível, etc., entrar em contacto com os seus olhos, lave-os imediatamente com água limpa. Se os olhos ainda estiverem irritados, consulte imediatamente um médico!



Cumpra as instruções de segurança na página 89.

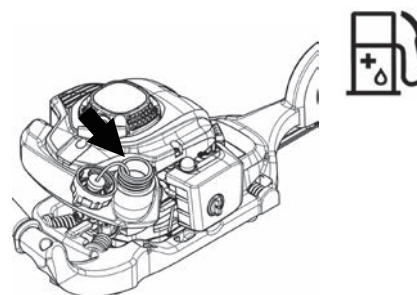

Gasolina	Óleo
	<div style="display: flex; justify-content: space-around;"> 50:1 25:1 </div>
+	50:1
1.000 cm ³ (1 litro) 5.000 cm ³ (5 litros) 10.000 cm ³ (10 litros)	20 cm ³ 40 cm ³ 100 cm ³ 200 cm ³ 200 cm ³ 400 cm ³

Reabastecimento de combustível

- O motor tem de estar desligado.
- Desligue o motor durante o reabastecimento de combustível, mantenha-se longe das chamas ardentes e não fume.
- Para evitar contaminação do solo (protecção ambiental), certifique-se de que não derrama combustível ou óleo no chão. Limpe o aparador de sebes imediatamente após o derramamento de combustível.
- Não derrame combustível no motor. Se necessário, limpe para evitar incêndios.
- Certifique-se de que o combustível não entra em contacto com as roupas. Se o combustível entrar em contacto com as suas roupas, mude essas roupas imediatamente (para evitar um incêndio).
- Inspeccione o tampão do depósito em intervalos regulares para se certificar de que está bem seguro e não pinga.
- Aperte, com cuidado, a tampa do depósito de combustível. Mude de local para arrancar o motor (pelo menos a 3 metros de distância de onde reabasteceu.)
- Nunca reabasteça em espaços fechados. Os vapores de combustível acumulam ao nível do solo. (Risco de explosões.)
- Transporte e armazene o combustível apenas em recipientes aprovados. Certifique-se de que o combustível armazenado não é acessível a crianças.
- Limpe minuciosamente a área em torno do tampão do depósito para evitar a entrada de sujidade no depósito de combustível.
- Desaperte a vela e encha o depósito com combustível. Utilize um funil de tela para filtrar o combustível.
- Aperte bem a vela, manualmente apenas.
- Limpe em redor da vela e do depósito após o reabastecimento.
- Limpe sempre o combustível derramado para evitar um incêndio.

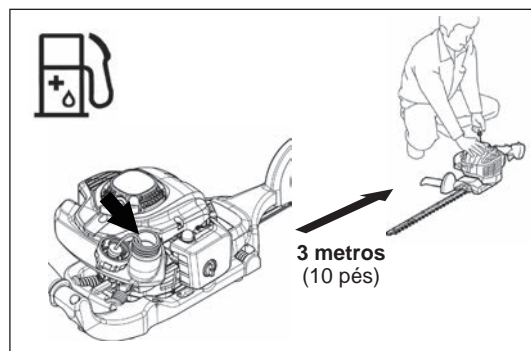
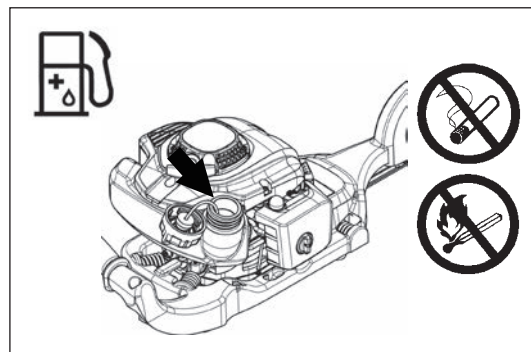

Armazenamento de combustível

- O combustível não pode ser armazenado por um período ilimitado de tempo.
- Adquira apenas a quantidade necessária durante um período de funcionamento de 4 semanas.
- Utilize apenas recipientes de armazenamento de combustível aprovados.

PRECAUÇÕES ANTES DE INICIAR

- Certifique-se de que não há crianças ou outras pessoas a trabalhar num raio de 15 metros, tome também atenção a animais nas proximidades.
- Antes de utilizar, certifique-se sempre de que o aparador de sebes pode funcionar em segurança. Certifique-se de que o dispositivo de corte não está danificado e verifique o funcionamento correcto da alavanca de controlo e do botão I-O. A rotação do dispositivo de corte durante a marcha lenta é proibida. Consulte o seu revendedor se achar que o equipamento pode precisar de ajustes. Certifique-se de que as pegas estão limpas e secas e de que o botão I-O está a funcionar correctamente.
- Inicie o aparador de sebes apenas de acordo com as instruções. Não utilize outros métodos para arrancar o motor. (Consulte Arranque)
- Arranque o motor do aparador de sebes apenas depois do equipamento estar devidamente montado. Não opere o motor até que todos os acessórios apropriados estejam fixos. Caso contrário, existe um risco de ferimentos.
- Antes de iniciar, certifique-se de que o dispositivo de corte não entrará em contacto com objectos como ramos, pedras, etc.
- Antes de aparar, inspeccione a área por fios, cabos, vidro ou outros objectos estranhos que podem entrar em contacto com a lâmina.
- Choques eléctricos. Tenha cuidado com todas as linhas e cercas eléctricas. Inspeccione todas as áreas por linhas eléctricas antes de cortar.

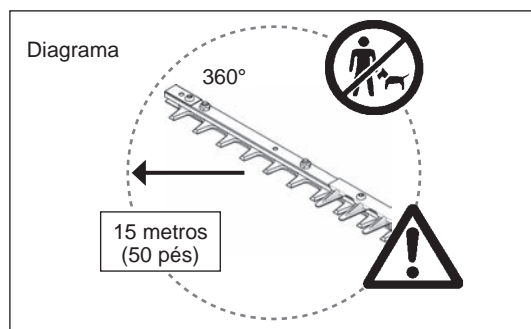

LIGAR A MÁQUINA

Desloque no mínimo 3 metros longe do local de abastecimento. Coloque o aparador de sebes numa área limpa do chão certificando-se de que a ferramenta de corte não entra em contacto com o chão ou com quaisquer outros objectos.

Arranque a frio: (Quando o motor está frio, permanece desligado durante mais de 5 minutos ou quando o combustível é adicionado ao motor.)

1. Coloque o botão I-O (1) na posição "I".
2. Empurre ligeira e repetidamente a bomba de ferragem (2) (7 a 10 vezes) até o combustível entrar na bomba de ferragem.
3. Desloque a alavanca do afogador (3) para a posição "I".
4. Segure a unidade com firmeza para não perder o controlo quando liga o motor. Se não segurar adequadamente, o motor pode desequilibrá-lo ou oscilar a lâmina de corte na direcção de uma obstrução ou do seu corpo.
5. Puxe lentamente a pega de arranque 10 a 15 cm e verifique a localização de pressão.
6. Puxe com força quando sentir a pressurização e ligue o motor.
7. Quando o motor ligar, coloque a alavanca do afogador (4) na posição "II".
8. Deixe o motor ligado durante aproximadamente um minuto a uma velocidade moderada antes de aplicar a velocidade máxima.

Nota:

- Se a pega de arranque é puxada repetidamente quando a alavanca do afogador permanece na posição "I", o motor não arranca facilmente devido a entrada excessiva de combustível.
- Em caso de entrada excessiva de combustível, remova a vela de ignição e puxe a pega de arranque lentamente para remover o combustível em excesso. Também deverá limpar a secção dos eléctrodos da vela de ignição.

Arranque a quente: (Ligar nova e imediatamente após o motor ter desligado)
Quando ligar novamente um motor quente, tente primeiro o procedimento acima: 1, 2, 4, 5, 6. Se o motor não ligar, repita os passos acima 1-8.

Nota: Não puxe o cordão de arranque ao máximo e não permita que a pega de arranque seja retraída sem controlo, certifique-se de que retrai lentamente.

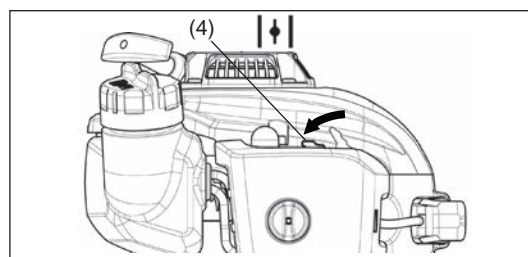
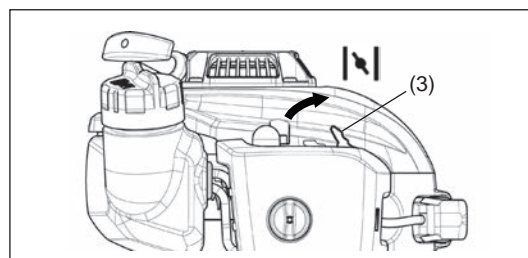
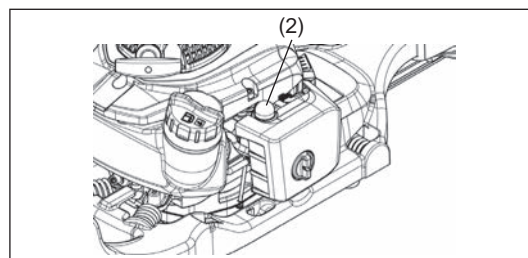
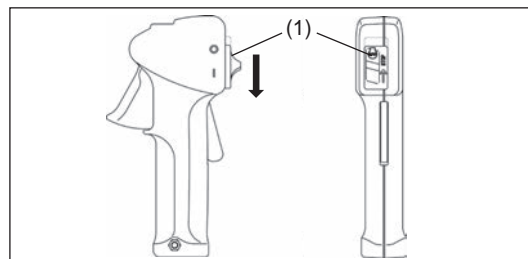

DESLIGAR A MÁQUINA

1. Solte a alavanca do acelerador por completo.
2. Coloque o botão I-O (1) na posição "O", a rotação do motor diminuirá e o motor desligar-se-á.

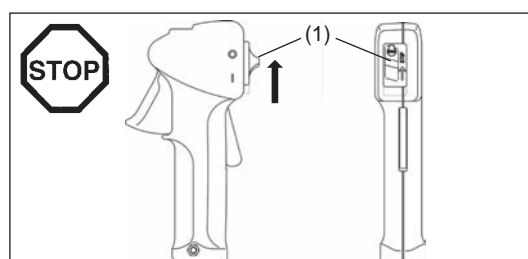

FUNCIONAMENTO DA MÁQUINA

- Nunca utilize sem segurar firmemente.
- Nunca toque no dispositivo de corte quando ligar o motor e durante o funcionamento.
- Opere o aparador de sebes de maneira a evitar a inalação dos gases de escape. Nunca arranque o motor num espaço fechado (Risco de envenenamento por gás). O monóxido de carbono é um gás sem odor.
- Todas as instalações de protecção e resguardos fornecidos com esta máquina devem ser usados durante o funcionamento.
- Nunca opere o motor se o silenciador de escape estiver avariado ou em falta.
- Utilize apenas o aparador de sebes com boas condições de iluminação e visibilidade.
- Durante a época de Inverno, tenha cuidado com áreas escorregadias ou molhadas, gelo e neve. (Risco de escorregar.) Certifique-se sempre de que tem um apoio seguro.
- Nunca esteja em cima de uma escada e ligue o aparador de sebes. Mantenha ambos os pés no chão.
- Nunca suba a árvores com o aparador de sebes para executar uma operação de corte.
- Nunca trabalhe em superfícies instáveis.
- Remova areia, pedras, pregos, fios, etc. encontrados na área de trabalho. Os objectos estranhos podem danificar as lâminas de corte.
- Antes de começar a cortar, certifique-se de que as lâminas de corte atingiram a velocidade de funcionamento total.
- Segure sempre o aparador de sebes firmemente com ambas as mãos apenas nas pegas.
- A mão direita segura a pega dianteira.
- Esta é a forma de operar com segurança a máquina.
- Segure bem com os polegares e os dedos a envolver as pegas.
- Quando solta o acelerador, as lâminas de corte demoram alguns momentos até pararem.
- O aparador de sebes não pode ser utilizado para cortar com um ralenti rápido. A velocidade de corte não pode ser ajustada com o controlo de acelerador na posição de ralenti rápido.
- Ao cortar uma sebe, a máquina deve ser agarrada de modo a que as lâminas formem um ângulo de 15-30° com a linha de corte.
- Se o aparador de sebes for utilizado com movimentos circulares contra a extremidade da sebe, os galhos serão projectados directamente para o chão.
- Preste atenção ao cortar sebes que estão dispostas ao longo de uma cerca eléctrica e que atravessam a cerca.
- A lâmina não pode entrar em contacto com a cerca, caso contrário, as lâminas serão destruídas.
- Não utilize o aparador de sebes de forma contínua durante muito tempo. É normal fazer um intervalo de 10 a 20 minutos após cada 50 minutos de funcionamento.
- Caso as lâminas de corte atinjam pedras ou outros objectos duros, desligue imediatamente o motor e inspecione as lâminas de corte por danos. Substitua as lâminas danificadas antes de recomeçar o trabalho.
- Desligue o motor imediatamente se ocorrer algum tipo de problema no motor.
- Utilize o aparador de sebes com o mínimo de ruído e contaminação possíveis. Em particular, verifique se o carburador está devidamente instalado, assim como a relação combustível/óleo.
- Não tente retirar material encravado quando as lâminas estão em funcionamento. Pause a unidade, desligue-a e retire os cortes necessários.

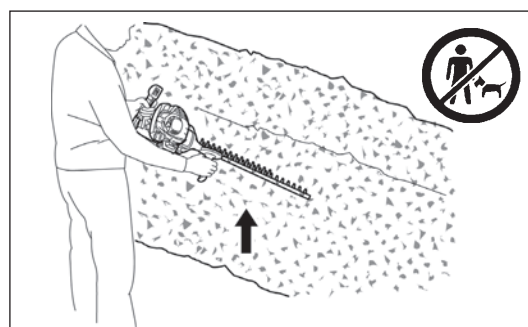
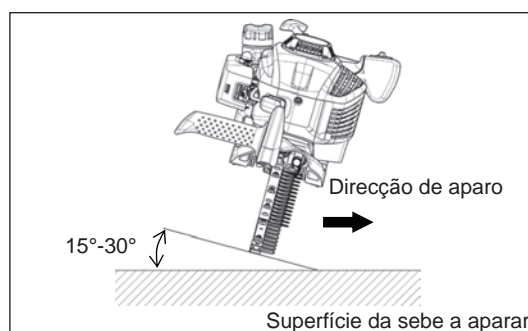
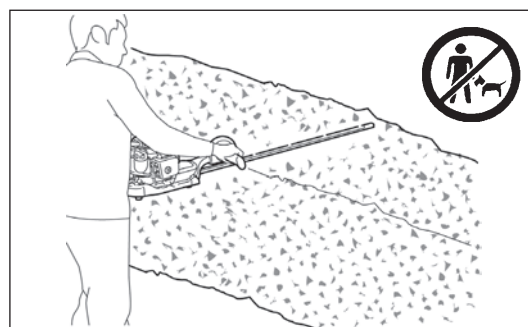
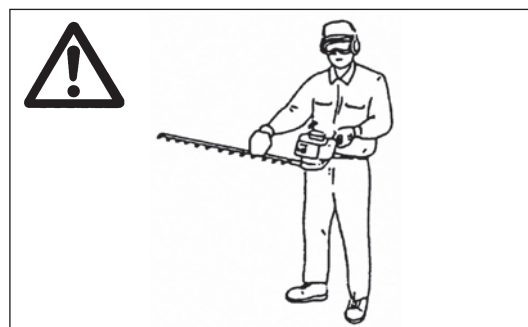

INSTRUÇÕES DE MANUTENÇÃO

- Desligue o motor e remova o conector da vela de ignição ao substituir ou afiar as ferramentas de corte e também ao limpar a roçadeira, dispositivo de corte ou efectuar qualquer manutenção.
- Nunca alise ou solde lâminas de corte danificadas.
- Inspeccione as lâminas de corte com o motor desligado em intervalos curtos e regulares por danos.
- (Detecção de fissuras através do teste de ruído de batida.) Cuidado, os dentes estão afiados.
- Limpe o aparador de sebes em intervalos regulares e certifique-se de que todos os parafusos e porcas estão bem apertados.
- Nunca opere ou guarde o aparador de sebes nas proximidades de chamas ardentes para evitar incêndios.
- Use sempre luvas de couro ao manusear ou afiar as lâminas, uma vez que estão afiadas.

Afiação da lâmina

Se as extremidades estiverem redondas e não cortarem bem, rectifique apenas as partes sombreadas. Não rectifique as superfícies de contacto (superfícies de deslizamento) das extremidades superiores e inferiores.

- Antes da rectificação, certifique-se de que segura bem a lâmina, desligue o motor e retire a tampa da vela de ignição.
- Use luvas, óculos de protecção, etc.
- Uma extremidade rectificadora demasiado de uma vez ou rectificadora muitas vezes perderá a camada endurecida. Fica redonda e opaca muito rapidamente na utilização.

Ajuste da lâmina

As lâminas irão desgastar-se com utilizações longas. Quando verificar que as lâminas não aparam como quando eram novas, ajuste-as da seguinte forma.

1. Desaperte a porca ①.
2. Aparafuse ② com a chave ligeiramente até parar de rodar e, de seguida, volte a aparafusar um quarto.
3. Aperte bem a porca ①, segurando o parafuso ② ao mesmo tempo com uma chave sextavada.
4. Lubrifique as lâminas após os ajustes acima com óleo leve.
5. Ligue o motor e ligue e desligue o acelerador do motor durante um minuto.
6. Desligue o motor e toque nas lâminas com a sua mão. Se estiverem suficientemente quentes para manter as mãos, então, efectuou o ajuste adequado. Se estiverem demasiado quentes para continuar a tocá-las, faça mais um ajuste no parafuso ② e repita o passo 5 para verificar se estão devidamente ajustadas.

NOTA: Desligue sempre o motor antes de efectuar o ajuste.

As lâminas têm uma ranhura em torno do parafuso ②. Caso encontre pó na extremidade de qualquer uma das ranhuras, limpe-o.

NOTA: Para um tempo suficiente de paragem da lâmina (EN774), certifique-se de que efectua o ajuste da lâmina antes do funcionamento.

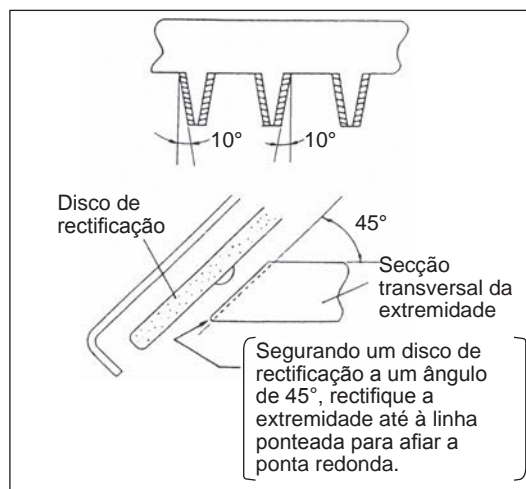

- ① Porca em U sextavada
- ② Parafuso de fixação
- ③ Lâmina-guia
- ④ Lâmina superior
- ⑤ Lâmina inferior

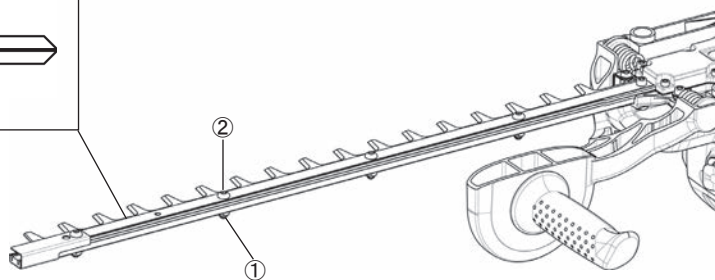
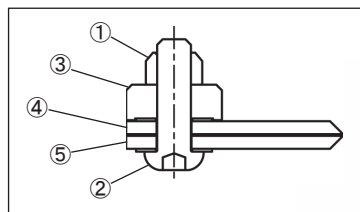

Verificar e ajustar a velocidade de marcha lenta

A lâmina de corte não deve funcionar quando a alavanca de controlo é libertada por completo.

- A velocidade de marcha lenta deve estar definida para 3.000 min⁻¹.
 - Se necessário, corrija-la através do parafuso de ralenti (a lâmina de corte não deve funcionar quando o motor está em marcha lenta).
 - Para a direita: para uma velocidade de rotação superior
 - Para a esquerda: para uma velocidade de rotação inferior
- Verifique se existe diferença suficiente entre as velocidades de marcha lenta e de embraiagem para se certificar de que a ferramenta de corte está num ponto de imobilização enquanto o motor está em marcha lenta.
(Se necessário, reduza a velocidade de marcha lenta.) Se a ferramenta ainda continuar a funcionar em condições de marcha lenta, consulte o agente de serviço autorizado mais próximo.
- A embraiagem deve engrenar no mínimo a 3.750 min⁻¹.
 - Verifique o funcionamento do botão I-O, a alavanca de bloqueio, a alavanca de controlo e o botão de bloqueio.

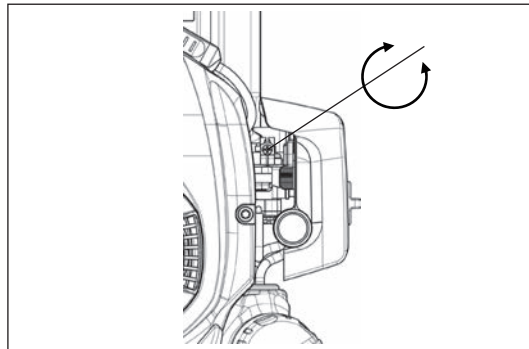

LIMPEZA DO FILTRO



PERIGO: INFLAMÁVEIS ESTRITAMENTE PROIBIDOS

Intervalo de limpeza e inspeção: Diariamente (a cada 10 horas de funcionamento)

- Rode a alavanca do afogador para o lado totalmente fechado e mantenha o carburador longe de qualquer pó ou sujidade.
- Rode os parafusos de fixação da tampa do filtro.
- Coloque o lado inferior da tampa e desencaixe a tampa do filtro.
- Se o óleo aderir ao elemento (esponja), esprema-o firmemente.
- Em caso de forte contaminação:
 - 1) Retire o elemento (esponja), coloque-o dentro de água quente ou detergente neutro solúvel na água e seque-o por completo.
 - 2) Limpe o elemento (feltro) com gasolina e seque-o por completo.
- Antes de encaixar o elemento, certifique-se de que o seca por completo. Uma secagem incompleta do elemento pode provocar um arranque difícil.
- Limpe o óleo em torno do filtro de ar com desperdícios.
- Imediatamente após o final da limpeza, encaixe a tampa do filtro e aperte-a com parafusos de fixação. (Na montagem, coloque primeiro a garra superior.)

Pontos sobre o manuseamento do filtro de ar

- Limpe o elemento várias vezes ao dia, em caso de excesso de pó.
- Se o funcionamento continuar com o elemento ainda com óleo, o óleo no filtro pode transbordar resultando em contaminação do óleo.

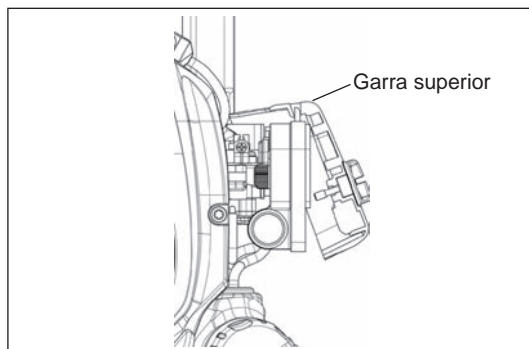
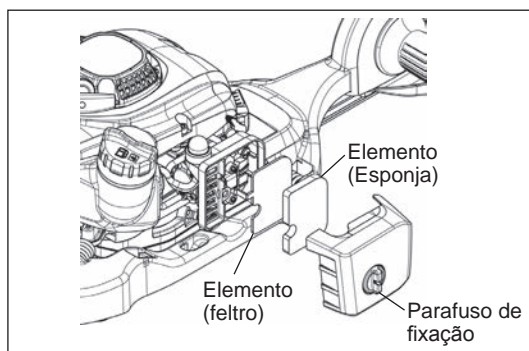

Verificar a vela de ignição - A cada 8 horas (Diariamente)

- Utilize apenas a chave universal fornecida para remover ou instalar a vela de ignição.
- A folga entre os dois eléctrodos da vela de ignição deve ser entre 0,7 e 0,8 mm. Se a folga for demasiado grande ou pequena, ajuste-a. Se a vela de ignição estiver entupida com carbono ou suja, limpe-a rigorosamente ou substitua-a. Utilize uma substituição exacta.

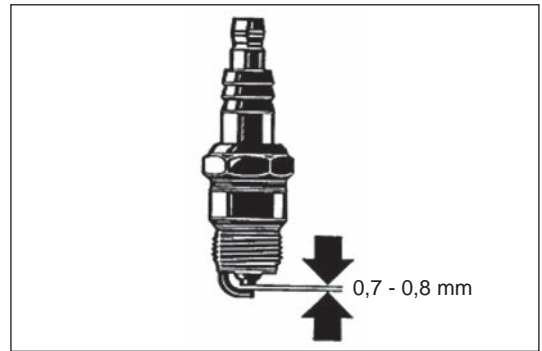

Fornecimento de massa lubrificante

- Forneça massa lubrificante a partir do bico de lubrificação a cada 50 horas de funcionamento. (Shell Alvania Nº 3 ou equivalente)

NOTA: Certifique-se de que cumpre o tempo e quantidades especificados de fornecimento de massa lubrificante.
Se o fornecimento de massa lubrificante não for efectuado no intervalo especificado ou se a quantidade de massa lubrificante fornecida não for suficiente, a máquina pode avariar devido a falta de massa lubrificante.

LIMPEZA DO FILTRO DE COMBUSTÍVEL

AVISO: INFLAMÁVEIS ESTRITAMENTE PROIBIDOS

Intervalo de limpeza e inspecção: Mensalmente (a cada 50 horas de funcionamento)

Cabeça de sucção no depósito de combustível

- O filtro de feltro (1) da cabeça de sucção é utilizado para filtrar o combustível requerido pelo carburador.
- Deve ser efectuada uma inspecção visual periódica do filtro de feltro.
- Para isso, abra a tampa do depósito, utilize um gancho metálico e retire a cabeça de sucção pela abertura do depósito.
Os filtros que estiverem duros, poluídos ou obstruídos, devem ser substituídos.
- Um fornecimento de combustível insuficiente pode resultar no exceder da velocidade máxima permissível. Por isso, é importante substituir o filtro de feltro a cada três meses para garantir um fornecimento adequado de combustível para o carburador.

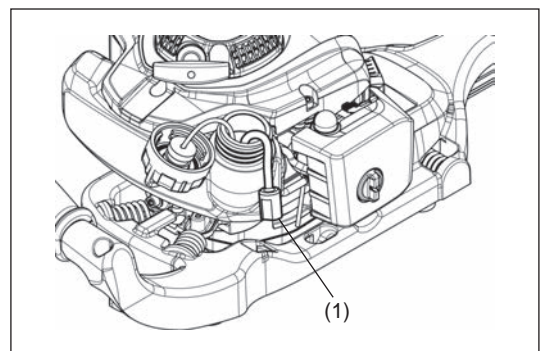
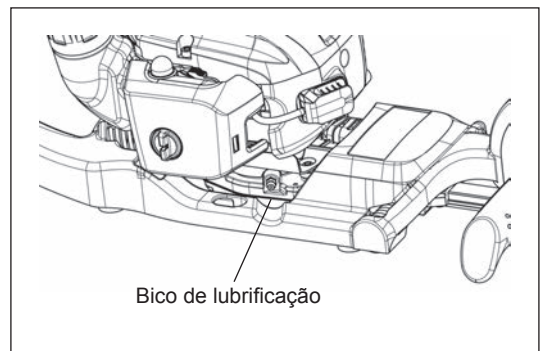

SUBSTITUIÇÃO DO TUBO DE COMBUSTÍVEL

PRECAUÇÃO: INFLAMÁVEIS ESTRITAMENTE PROIBIDOS

Intervalo de limpeza e inspecção: Diariamente (a cada 10 horas de funcionamento)

Substituição: Anualmente (a cada 200 horas de funcionamento)

Substitua o tubo de combustível todos os anos, independentemente da frequência de funcionamento. As fugas de combustível podem provocar um incêndio.

Se detectar alguma fuga durante a inspecção, substitua o tubo de combustível imediatamente.

SUBSTITUIÇÃO DO TAMPÃO DO DEPÓSITO

- Se a tampa do depósito tiver falhas ou danos, substitua-a.
- A tampa do depósito é consumível e, por isso, deve ser substituída a cada dois ou três anos.

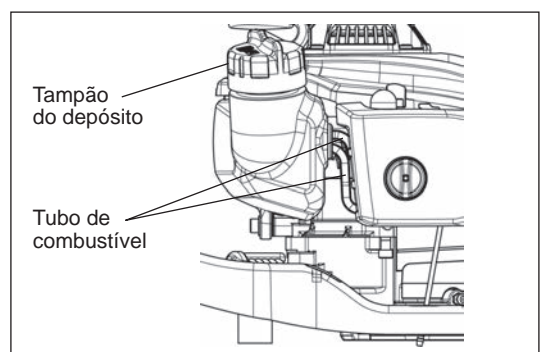

Qualquer manutenção ou ajuste que não esteja incluído e descrito neste manual deve ser efectuado apenas pelo Agente de Serviço Autorizado.

Inspecção e manutenção diárias

Para garantir um longo tempo de funcionamento e para evitar quaisquer danos no equipamento, as seguintes operações de serviço devem ser executadas em intervalos regulares.

- Antes do funcionamento, verifique se existem parafusos soltos na máquina ou se faltam peças. Preste especial atenção ao aperto dos parafusos da lâmina de corte.
- Antes do funcionamento, verifique sempre a passagem de ar de refrigeração e as alhetas do cilindro por obstruções. Limpe-as se necessário.
- Efectue o seguinte trabalho diariamente após a utilização:
 - Limpe o aparador de sebes externamente e inspeccione relativamente a danos.
 - Limpe o filtro de ar. Ao trabalhar em condições de muito pó, limpe o filtro várias vezes por dia.
 - Verifique as lâminas por danos e certifique-se de que estão bem montadas.

ARMAZENAMENTO

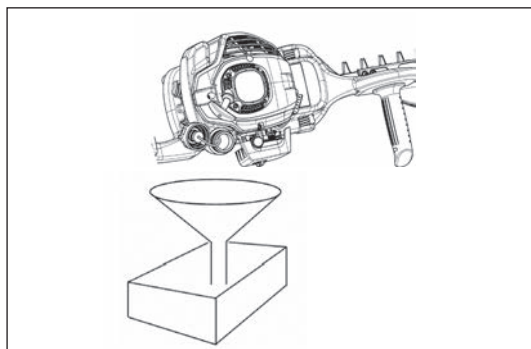

- Quando deixar a máquina armazenada durante muito tempo, purgue o combustível do depósito de combustível e o carburador, da seguinte forma: Purgue o combustível do depósito de combustível.
- Retire a vela de ignição e adicione algumas gotas de óleo no orifício da vela de ignição. De seguida, puxe o motor de arranque suavemente para confirmar que a película de óleo cobre o motor no interior e aperte a vela de ignição.
- Limpe a sujidade ou pó da lâmina de corte e no exterior do motor, limpe-os com um pano imerso em óleo e mantenha a máquina num local o mais seco possível.

PROGRAMAÇÃO DE MANUTENÇÃO

Geral	Montagem do motor, parafusos e porcas	Inspecção visual por danos e apertos Verifique o estado e segurança gerais
Após cada reabastecimento de combustível	Alavanca do acelerador Botão I-O	Verificação funcional Verificação funcional
Diária	Filtro de ar Conduta de ar de arrefecimento Ferramenta de corte Velocidade de marcha lenta	A limpar A limpar Verifique por danos e agudeza Inspecção (a ferramenta de corte tem de estar imóvel)
A cada 50 horas	Caixa de engrenagens	Fornecimento de massa lubrificante
Semanalmente	Vela de ignição Silenciador	Inspecção, se necessário, substitua Verifique e, se necessário, limpe a abertura
Trimestralmente	Cabeça de sucção Depósito de combustível	A substituir A limpar
Procedimento de desactivação	Depósito de combustível Carburador	Depósito de combustível vazio Opere até o motor ficar sem combustível

IDENTIFICAÇÃO DE FALHAS

Avaria	Sistema	Observação	Causa
O motor não arranca ou arranca com dificuldade	Sistema de ignição	Ignição por vela presente	Avaria no fornecimento de combustível ou sistema de compressão, defeito mecânico
		Sem ignição por vela	Funcionamento através do botão I-O, avaria na cablagem ou curto-circuito, vela de ignição ou conector defeituoso, módulo de ignição avariado
	Fornecimento de combustível	Depósito de combustível enchido	Posição incorrecta do afogador, carburador defeituoso, cabeça de sucção (filtro da linha de gás) suja, linha de fornecimento de combustível dobrada ou interrompida
	Compressão	No interior do motor	Junta inferior do cilindro defeituosa, vedantes da cambota danificados, cilindro ou segmentos do êmbolo defeituosos
		No exterior do motor	Vedação inadequada da vela de ignição
Problemas no arranque a quente	Avaria mecânica	Dispositivo de arranque não engrenado	Mola do dispositivo de arranque partida, peças partidas dentro do motor
		Depósito cheio vela de ignição existente	Carburador contaminado, limpe-o
O motor arranca mas morre imediatamente	Fornecimento de combustível	Depósito cheio	Ajuste de marcha lenta incorrecto, cabeça de sucção ou carburador contaminado
			Ventilação do depósito de combustível defeituosa, linha de fornecimento de combustível interrompida, cabo ou botão I-O avariado
Desempenho insuficiente	Vários sistemas podem estar afectados em simultâneo	Motor em marcha lenta	Filtro de ar contaminado, carburador contaminado, silenciador entupido, conduta de escape no cilindro entupida

Tak fordi du har valgt en DOLMAR hækkeklipper. Vi er glade for at kunne tilbyde dig denne DOLMAR hækkeklipper, der er resultatet af et langt udviklingsprogram og mange års viden og erfaring.

Hækkeklippermodellerne HT-2460, HT-2475 kombinerer fordelene ved topmoderne teknologi med ergonomisk design, de er lette, nemme at håndtere, kompakte og professionelle stykker værktøj med mange anvendelsesmuligheder.

Læs, forstå og efterfølg venligst denne brugsanvisning, der i detaljer gennemgår de forskellige punkter, som vil demonstrere maskinens fremragende ydeevne. Dette vil gøre dig i stand til at opnå de bedst mulige resultater med din DOLMAR hækkeklipper.



Indholdsfortegnelse	Side
Symboler	101
Sikkerhedsanvisninger	102
Tekniske data.....	105
Delenes betegnelser.....	106
Brændstof/Påfyldning af brændstof	107
Forholdsregler inden start.....	108
Start af maskinen.....	109
Standstning af maskinen	109
Anvendelse af maskinen	110
Vedligeholdelsesvejledning	111
Opbevaring	114
Vedligeholdesskema	114
Lokalisering af fejl.....	114

SYMBOLER

Det er meget vigtigt, at du forstår følgende symboler, når du læser brugsanvisningen.

	ADVARSEL/FARE		Blanding af benzin og olie
	Læs, forstå og efterfølg Brugsanvisning		Manuel start af motor
	Forbudt		Nødstop
	Rygning forbudt		Førstehjælp
	Brug af åben ild forbudt		Genanvendelse
	Der skal anvendes beskyttelsehandsker		
	Hold arbejdsområdet fri for personer og dyr		TÆNDT/START
	Bær sikkerhedshjelm, øjen- og høreværn!		SLUKKET/STOP
			CE - mærke

SIKKERHEDSANVISNINGER

Generelle retningslinjer

- DENNE MASKINE KAN FORÅRSAGE ALVORLIGE PERSONSKADER. Læs brugsanvisningen omhyggeligt igennem for korrekt håndtering, klargøring, vedligeholdelse, start og standsning af maskinen. Gør dig bekendt med alle funktioner og korrekt anvendelse af maskinen. (1)
- Det anbefales kun at låne hækkeklipperen til personer, som har erfaring med brugen af hækkeklippere. Overdrag altid brugsanvisningen.
- Førstegangsbrugere bør bede forhandleren om grundlæggende instrukser for at få kendskab til håndteringen af en motordrevet hækkeklipper.
- Børn og unge mennesker under 18 år må ikke anvende hækkeklipperen. Personer over 16 må dog gerne anvende maskinen til træningsformål, men kun under overvågning af en kvalificeret underviser.
- Brug hækkeklipperen med allerstørste omhu og opmærksomhed.
- Brug kun hækkeklipperen hvis du er ved godt helbred. Udfør alt arbejde roligt og forsigtigt. Brugeren har ansvaret for andre.
- Brug aldrig hækkeklipperen efter indtagelse af alkohol eller medicin, eller hvis du føler dig træt eller dårligt tilpas. (2)

Beregnet brug af maskinen

- Hækkeklipperen er kun designet til klipning af buske og hække og må ikke anvendes til andre formål. Brug ikke hækkeklipperen til noget andet arbejde.

Personligt sikkerhedsudstyr

- Der skal bæres funktionelt og passende tøj, dvs. det bør sidde tæt, men ikke være til hindring. Bær ikke smykker eller løsthængende tøj, der kan sidde fast i buske, krat eller maskinen.
- For at undgå skader på øjne, hænder eller fødder, samt for at beskytte din hørelse, skal du altid anvende følgende sikkerhedsudstyr og beskyttelsesbeklædning, når du anvender hækkeklipperen.
- Under arbejdet med hækkeklipperen skal der altid anvendes beskyttelsesbriller eller et visir for at forhindre øjenskader. (3)
- Anvend passende beskyttelsesudstyr mod støj for at undgå hørenedsættelse, dvs. høreværn, ørepropper m.v. (3)
- Vi anbefaler på det kraftigste, at brugeren anvender arbejdsoverall. (4)
- Specialhandsker, der er lavet af tykt læder, er en del af det foreskrevne udstyr og skal altid anvendes under arbejdet med hækkeklipperen. (4)
- Når du anvender hækkeklipperen, skal du altid anvende solide sko med en skridsikker sål. Dette beskytter mod personskader og sikrer et godt fodfæste. (4)

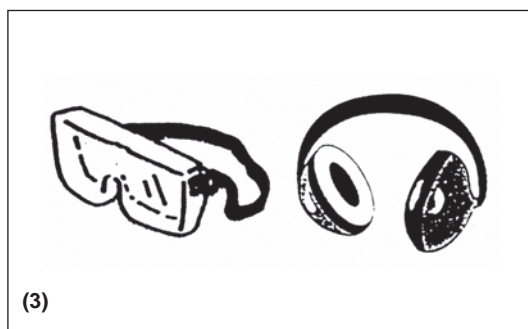
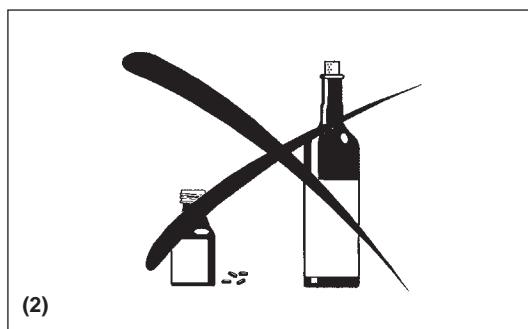
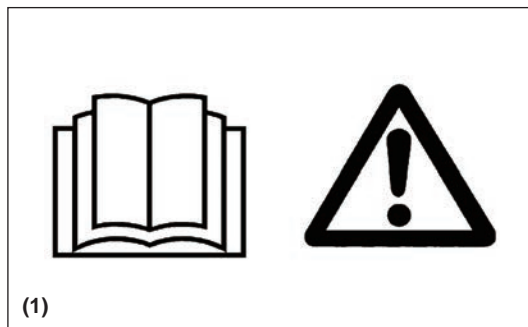

Start af hækkeklipperen

- Sørg for, at der ikke er nogen børn eller andre personer indenfor et arbejdsområde på 15 meter (5) samt vær opmærksom på eventuelle dyr i nærheden af arbejdsområdet.
- Før arbejdet påbegyndes, kontrolleres det, at hækkeklipperen er klar til drift:
- Kontroller funktionen af gashåndtaget. Kontroller, at gashåndtaget glider jævnt og roligt. Kontroller, at gashåndtagets lås fungerer korrekt. Sørg for, at håndtagene er rene og tørre og test funktionen af I-O kontakten. Hold håndtagene fri for olie og brændstof.

Start kun hækkeklipperen som beskrevet i brugsanvisningen.

Benyt ikke andre metoder til at starte motoren med (6)!

- Brug kun hækkeklipperen til de beskrevne formål.
- Start kun hækkeklipperens motor når maskinen er helt samlet. Det er kun tilladt at anvende hækkeklipperen, når alt tilbehøret er monteret!
- Kontroller inden start at sværdet ikke kommer i kontakt med ting som grene, sten osv.
- Motoren skal standses øjeblikkeligt, hvis der opstår motorproblemer.
- Under arbejdet med hækkeklipperen skal du holde begge hænder på håndtagene, og altid holde godt fast, mens du holder gashåndtaget mellem tommel- og pegefinger. Hold hånden i denne position for hele tiden at have kontrol med maskinen. Kontroller, at gashåndtaget er funktionsdygtigt og fri for fugt, harpiks, olie eller andet smøremiddel.

Sørg altid for at have et godt fodfæste.

- Kun til udendørs brug.
- Hold altid øje med omgivelserne og vær opmærksom på mulige farer som du muligvis ikke kan høre pga. støjen fra maskinen.
- Anvend hækkeklipperen på en sådan måde at du undgår at indånde udstødningsgasserne. Lad aldrig motoren køre i et lukket rum (risiko for kvælning og gasforgiftning). Kulilte er en lugtfri gasart. Sørg altid for tilstrækkelig ventilation.
- Stands motoren hvis du tager en pause eller lader hækkeklipperen ligge ubevogtet. Anbring den på et sikkert sted så den ikke er til fare for andre og ikke antænder ild til brandfarlige materialer eller beskadiger maskinen.
- Læg aldrig en varm hækkeklipper på tørt græs eller andet brandbart materiale.
- For at reducere brandfaren skal motoren og lyddæmperen holdes fri for afklippede materialer, blade og unødigt meget smøremiddel;
- Anvend aldrig motoren med en defekt lyddæmper.
- Stands motoren under transport (7).
- Stands motoren eller frakobl strømmen inden:
 - Rengøring eller ved fjernelse af en blokering;
 - Kontrol, vedligeholdelse eller arbejde på maskinen.
- Anbring hækkeklipperen på sikker vis under bil- eller lastbiltransport for at undgå brændstoftækkage.
- Ved transport af hækkeklipperen skal det sikres, at brændstoftanken er helt tom for at undgå brændstoftækkage.
- Sæt altid sværdhylsteret på når du transporterer eller opbevarer maskinen.

Påfyldning af brændstof

- Stands motoren før påfyldning af brændstof (7), sørg for at der ikke er åben ild i nærheden (8) og undgå rygning.
- Forsøg ikke at fylde brændstof på en varm eller tændt motor.
- Undgå hudkontakt med olieprodukter. Indånd ikke brændstofdampe. Bær altid beskyttelseshandsker under påfyldning af brændstof. Skift og rens beskyttelsesbeklædningen med jævne mellemrum.
- Pas på ikke at spilde enten brændstof eller olie for at forhindre forurening af jorden (miljøbeskyttelse). Rengør omgående hækkeklipperen, hvis du har spildt brændstof. Lad brændstofdækket tøj tørre før det lægges i en dertil egnet container, så man undgår spontan selvantændelse.
- Undgå at få brændstof på tøjet. Skift omgående tøj hvis du spilder brændstof på det (brandfare).
- Undersøg regelmæssigt at brændstofdækslet sidder godt fast.
- Skru omhyggeligt brændstoftankens dæksel på. Skift sted inden motoren startes (mindst 3 meter væk fra stedet for brændstofpåfyldningen) (9).
- Påfyld aldrig brændstof i lukkede rum. Der kan ophobes brændstofdampe i jordhøjde (fare for eksplosioner).
- Foretag kun transport og opbevaring af brændstof i godkendte beholdere. Sørg for, at brændstof opbevares således, at børn ikke har adgang til det.
- Når du blander benzin med totaktsmotorolie, skal du kun anvende benzin, der ikke indeholder ethanol eller metanol (typer af alkohol). Dette vil hjælpe til at modvirke skader på benzinslanger og andre motordele.

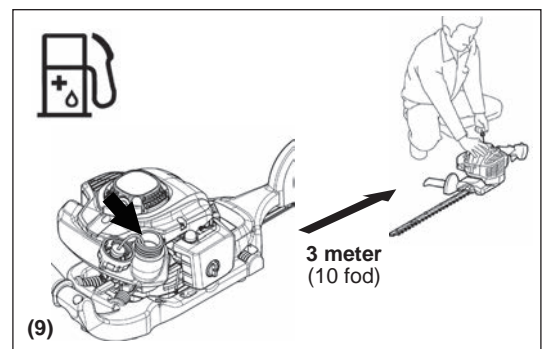
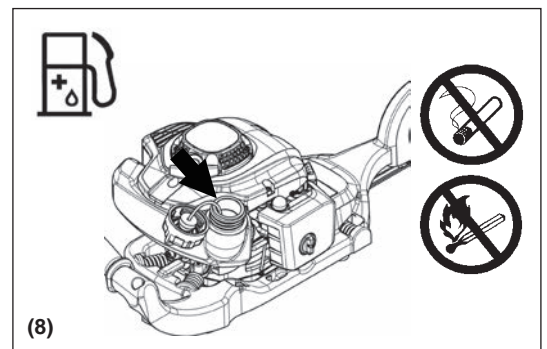
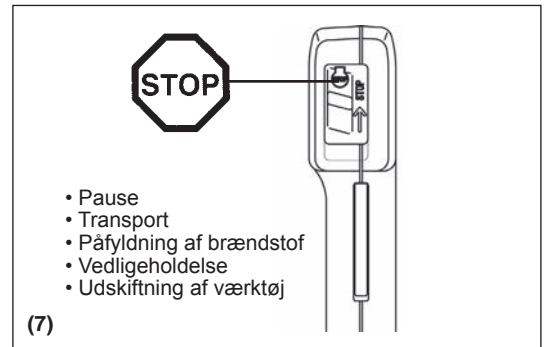
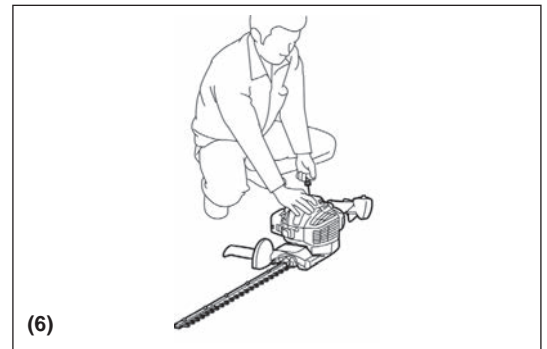
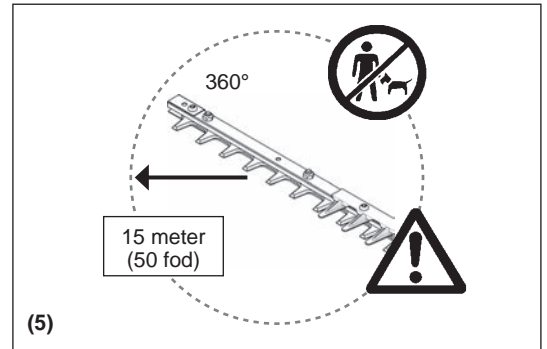

Anvendelsesmetode

- Hold altid med hænderne på hvert håndtagene under arbejdet.
- Brug kun hækkeklipperen i god belysning og med godt udsyn. I kolde perioder skal du være på vagt overfor glatte eller våde områder, is og sne (der er risiko for at falde). Sørg altid for at have et godt fodfæste.
- Udfør aldrig arbejde på ustabile overflader eller stejlt terræn.
- Stå aldrig på en stige, når du arbejder med hækkeklipperen.
- Kravl aldrig op i træer for at klippe eller skære med hækkeklipperen.
- For at reducere risikoen for at falde eller miste kontrollen skal du aldrig gå baglæns, mens du bruger maskinen.
- Stands altid motoren før rengøring, vedligeholdelse eller udskiftning af reservedele.
- Arbejd ikke med maskinen hvis sværdet er beskadiget eller meget slidt.



Vedligeholdelsesvejledning

- Pas på miljøet. Brug hækkeklipperen med omtanke og støj og foruren så lidt som muligt. Vær især opmærksom på om karburatoren er rigtigt indstillet.
- Rengør hækkeklipperen med jævne mellemrum og kontroller, at alle skrue og møtrikker er strammet ordentligt til.
- Hækkeklipperen bør aldrig serviceres eller opbevares i nærheden af åben ild, gnister eller lignende (11).
- Hækkeklipperen skal altid opbevares i et godt ventileret og aflåst rum, tanken skal være tømt for brændstof, og den skal være uden for børns rækkevidde.
- Forsøg ikke at reparere maskinen medmindre du er kvalificeret hertil.

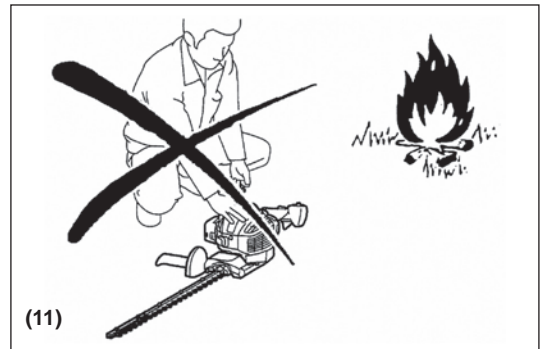

Følg alle relevante instruktioner til hindring af ulykker udstedt af Arbejdstilsynet og forsikringselskaber. Af sikkerhedshensyn skal man ikke foretage ændringer på hækkeklipperen.

Vedligeholdelsesarbejde eller reparationer udført af brugeren er begrænset til de ting, der er beskrevet i denne brugsanvisning. Alt andet arbejde skal udføres af en godkendt serviceagent. Brug kun originale reservedele og tilbehør fra DOLMAR's autoriserede eller fabriksservicecentre. Brug af ikke-godkendt tilbehør og værktøjer forøger risikoen for uheld og skader. DOLMAR påtager sig intet ansvar for uheld eller skader opstået på grund af brug af ikke-godkendt tilbehør.

Førstehjælp

I tilfælde af et uheld skal du sørge for at have en veludstyret førstehjælpskasse i overensstemmelse med DIN 13164 nærheden af det sted, hvor du arbejder. Erstat straks de ting der benyttes fra førstehjælpskassen.

Oplys venligst følgende hvis du tilkalder hjælp:

- Sted for ulykke
- Hvad der er sket
- Antallet af tilskadede personer
- Skadernes omfang
- Dit navn

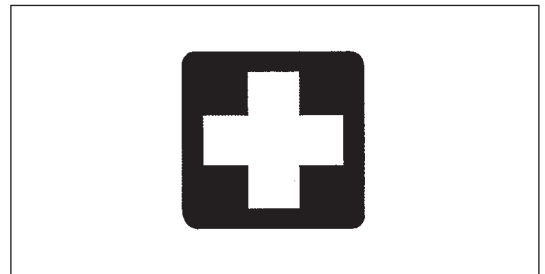

Indpakning

DOLMAR hækkeklipperen leveres i en beskyttende papkasse for at undgå transportskader. Pap er et grundlæggende råmateriale og kan derfor bruges igen og igen eller afleveres til genbrug (genbrug af papiraffald).



EF-OVERENSSTEMMELSESESRKLÆRING

Kun for lande i Europa

EF-overensstemmelseserklæringen er inkluderet som appendiks A til denne betjeningsvejledning.

TEKNISKE DATA

Model		HT-2460		HT-2475			
			Med flisopsamler		Med flisopsamler		
Mål (L x B x H)	mm	1.010 x 323 x 212		1.150 x 323 x 212			
Vægt (uden sværdhylster)	kg	4,5	4,7	4,7	4,9		
Rumindhold (brændstoftank)	l	0,4					
Motorvolumen	cm ³	22,2					
Skærelængde	mm	588		728			
Maksimal motorydelse	kW	0,68					
Klip pr. minut	min ⁻¹	4.390					
Tomgangshastighed	min ⁻¹	3.000					
Indkoblingshastighed	min ⁻¹	4.000					
Karburatorstype	type	WALBRO WYL					
Tændingssystem	type	Integreret tænding					
Tændrør	type	NGK CMR6A					
Elektrodeafstand	mm	0,7 - 0,8					
Vibration pr. ISO 10517	Højre håndtag	$a_{hv\ eq}$	m/s ²	5,3	4,8	4,7	5,9
		Usikkerhed K	m/s ²	1,8	1,0	2,4	0,4
	Venstre håndtag	$a_{hv\ eq}$	m/s ²	3,1	3,0	2,9	3,1
		Usikkerhed K	m/s ²	0,8	0,5	1,3	1,7
Støj pr. EN ISO 10517	Lydtryksniveau		dB (A)	92,7		94,3	
		Usikkerhed K	dB (A)	3,2		3,2	
	Lydeffektniveau		dB (A)	104,9		104,9	
		Usikkerhed K	dB (A)	0,9		1,4	
Blandingsforhold (brændstof: DOLMAR totaktsmotorolie)		50 : 1					
Gearforhold		9 : 43					

1) Der er i dataene taget lige forbehold for betjeningsstilstandene tomgang og fuld kraft.

DELENES BETEGNELSER

HT-2460
HT-2475

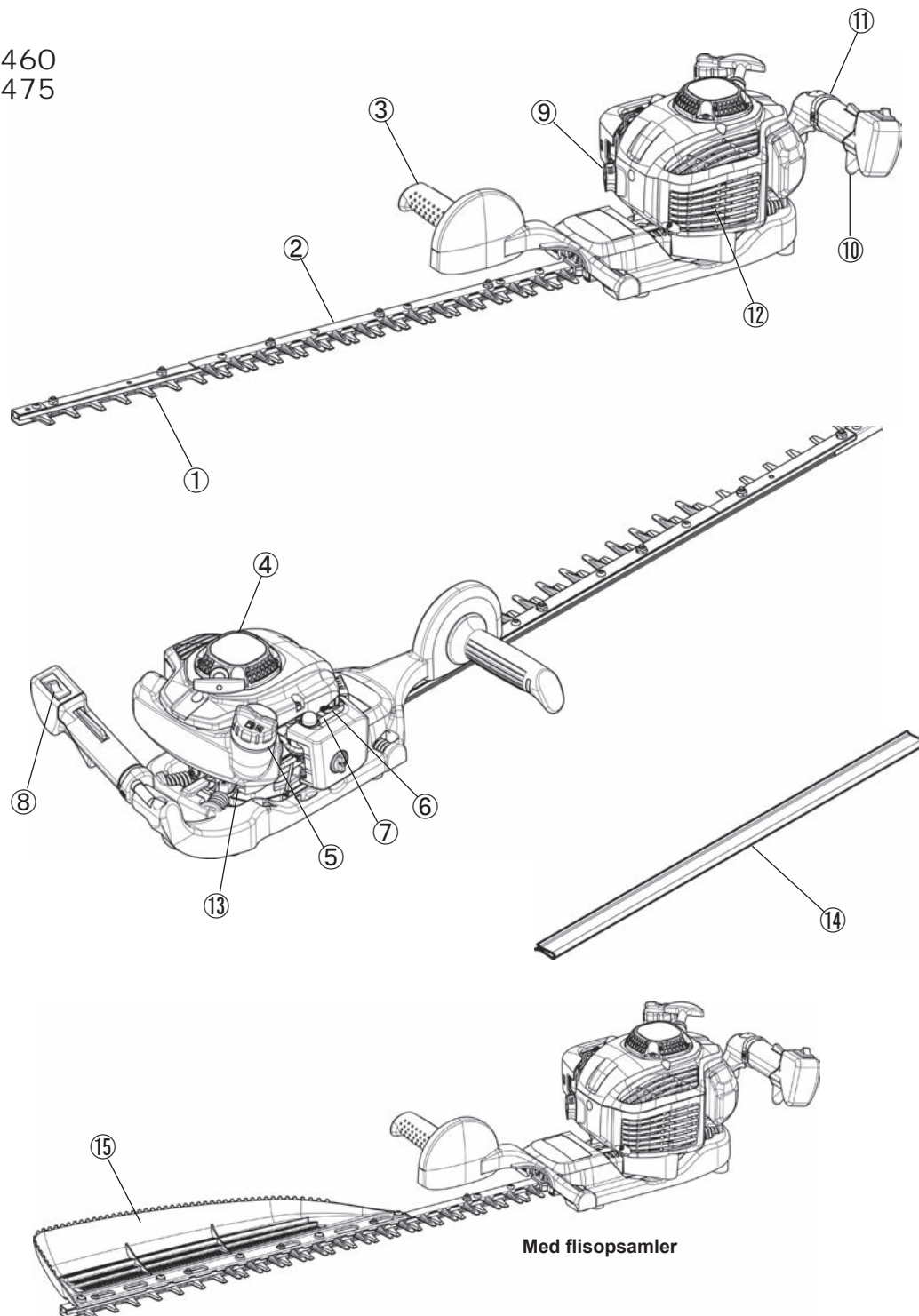

Med flisopsamler

	DELENES BETEGNELSER		DELENES BETEGNELSER		DELENES BETEGNELSER
1	Sværd/kniv	7	Karburator	13	Gearkasse
2	Knivafastning	8	I-O kontakt (Tænd/Sluk)	14	Sværdhylster
3	Forreste håndtag	9	Tændrør	15	Flisopsamler
4	Rekylstarter	10	Gashåndtag		
5	Tankdæksel	11	Bageste håndtag		
6	Chokerhåndtag	12	Lyddæmper		

Blanding af benzin og olie

- Hækkeklipperens motor er en højeffektiv totaktsmotor. Den kører på en blanding af benzin og totaktsmotorolie. Motoren er designet til almindelig blyfri benzin med en minimumoktanværdi på 91 oktan. Hvis en sådan slags benzin ikke er til rådighed, kan du anvende benzin med en højere oktanværdi. Dette skader ikke motoren, men det kan forringe ydeevnen. Der opstår en lignende situation ved brug af blyholdigt brændstof. For at opnå optimal motorydeevne og for at beskytte dit helbred og miljøet, bør du kun anvende blyfri benzin!
- Brug en totaktsmotorolie for at smøre motoren (kvalitetsklasse: TSC-3), som blandes i benzinen. Motoren er designet til kun at anvende DOLMAR totaktsmotorolie med et blandingsforhold på 50:1 for at beskytte miljøet. Derved garanteres der også for en lang levetid og sikker drift med en minimal udledning af udstødningsgasser. Det er yderst vigtigt at overholde blandingsforholdet på 50:1 (DOLMAR totaktsmotorolie), ellers kan en sikker drift af hækkeklipperen ikke garanteres.
- Korrekt blandingsforhold:
Benzin: Specificeret totaktsmotorolie = 50 : 1 eller
Benzin: Anden producents totaktsmotorolie = 25 : 1 anbefales

BEMÆRK: Bland først hele oliemængden med halvdelen af den krævede mængde benzin, når du foretager blandingen af benzin og olie. I en beholder, som er godkendt til formålet og lever op til alle lokale standarder, tilføjes den resterende mængde benzin. Ryst blandingen godt inden den hældes i hækkeklipperens tank. Det er ikke tilrådeligt at tilføje mere olie, end der er angivet, hvis en sikker drift skal opretholdes. Det vil blot resultere i en højere produktion af forbrændingsrester, der forurener miljøet og tilstopper udstødningskanalen i cylinderen såvel som lyddæmperen. Endvidere stiger brændstofforbruget og ydeevnen forringes.

Håndtering af olieprodukter

Du skal være yderst forsigtig, når du håndterer brændstof. Brændstof kan indeholde substanser, der minder om opløsningsmidler. Påfyld brændstof på enten et godt ventileret område eller udendørs. Indånd ikke brændstoffdampe og undgå hudkontakt med brændstof eller olie. Hvis huden gentagne gange kommer i kontakt med disse stoffer og i længere tid af gangen, udtørres huden. Dette kan resultere i forskellige hudsygdomme. Desuden kan der opstå allergiske reaktioner. Øjnene kan blive irriterede ved kontakt med olie, benzin osv. Hvis du får olie, benzin osv. i øjnene, skal du straks skylle dem med rent vand. Hvis øjnene stadig er irriterede, skal du straks opsøge en læge!



Overhold sikkerhedsanvisningerne på side 103.

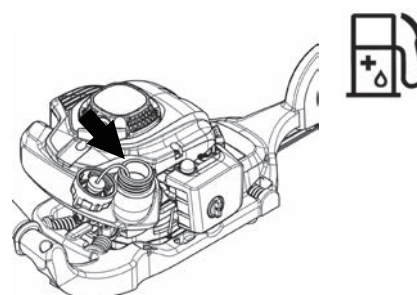

Benzin	+	Olie
	50:1	
		25:1
1.000 cm ³ (1 liter)		20 cm ³ 40 cm ³
5.000 cm ³ (5 liter)		100 cm ³ 200 cm ³
10.000 cm ³ (10 liter)		200 cm ³ 400 cm ³

Påfyldning af brændstof

- Motoren skal slukkes.
- Stands motoren under påfyldning af brændstof, hold maskinen væk fra åben ild, samt undlad at ryge.
- Pas på ikke at spilde enten benzin eller olie for at forhindre forurening af jorden (miljøbeskyttelse). Rengør omgående hækkeklipperen, hvis du har spildt brændstof.
- Undgå at spilde benzin på motoren. Tør om nødvendigt motoren af for at undgå brandfare.
- Undgå at få brændstof på tøjet. Skift tøj øjeblikkeligt hvis der kommer brændstof på (for at undgå at tøjet antændes).
- Efterse brændstofdækslet med jævne mellemrum for at sikre, at det kan lukkes ordentligt, og der ikke lækker brændstof ud.
- Skru omhyggeligt brændstoftankens dæksel på. Skift sted inden motoren startes (mindst 3 meter væk fra stedet for brændstofpåfyldningen).
- Påfyld aldrig brændstof i lukkede rum. Benzindampe samles ved jorden. (Fare for eksplosioner).
- Transporter og opbevar kun brændstof i godkendte beholdere. Sørg for, at brændstof opbevares således, at børn ikke har adgang til det.
- Rengør omhyggeligt området rundt om tankdækslet for at undgå, at der kommer skidt i brændstoftanken.
- Skru dækslet af og fyld tanken op med brændstof. Brug et filter til at filtrere brændstoffet.
- Skru dækslet fast igen vha. håndkraft alene.
- Rengør rundt om dækslet og tanken efter påfyldning af brændstof.
- Tør altid eventuelt spildt brændstof af for at undgå antændelse.

Opbevaring af brændstof

- Brændstof kan ikke opbevares i en ubegrænset tidsperiode.
- Køb kun den mængde som er nødvendig for 4 ugers arbejde.
- Anvend kun godkendte opbevaringsbeholdere.

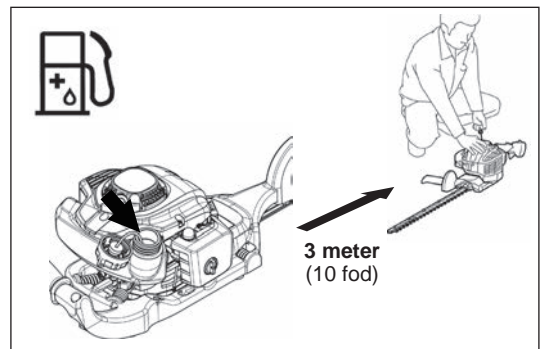
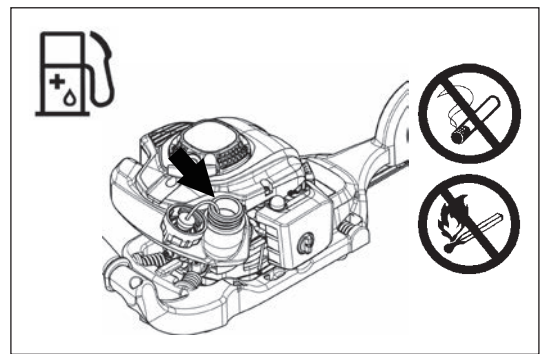

FORHOLDSREGLER INDEN START

- Sørg for, at der ikke er nogen børn eller andre personer indenfor et arbejdsområde på 15 meter, samt vær opmærksom på eventuelle dyr i nærheden af arbejdsområdet.
- Før arbejdet påbegyndes, kontrolleres det, at hækkeklipperen er klar til drift. Kontroller, at sværdet ikke er beskadiget, at gashåndtaget glider let, og at I-O kontakten fungerer korrekt. Knivene må ikke rotere i tomgang. Forhør dig hos din forhandler angående justering, hvis du er i tvivl. Sørg for, at håndtagene er rene og tørre og test funktionen af I-O kontakten.
- Start kun hækkeklipperen som beskrevet i brugsanvisningen. Benyt ikke andre metoder til start af motoren. (Se Start af maskinen)
- Start kun hækkeklipperens motor når maskinen er helt samlet. Det er kun tilladt at starte motoren, når alt nødvendigt tilbehør er monteret. Ellers er der risiko for skader.
- Kontroller inden start at sværdet ikke er i kontakt med ting som grene, sten osv.
- Før klipning undersøges området for ståltråd, ledninger, glas eller andre objekter, som kan komme i kontakt med sværdet.
- Elektrisk stød. Hold øje med eventuelle ledninger og elektriske hegn. Efterse alle områder for ledninger inden klipning.

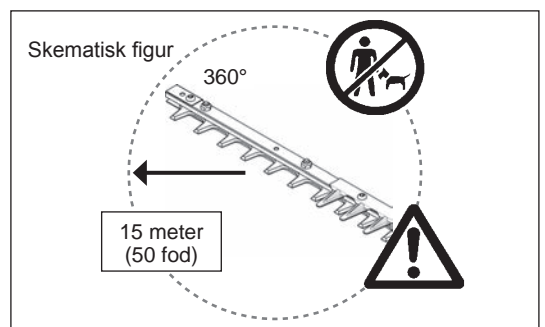

START AF MASKINEN

Gå mindst 3 meter væk fra stedet for brændstoppåfyldningen. Placer hækkeklipperen på et rent område på jorden, mens du passer på, at sværdet ikke kommer i kontakt med jorden eller andre genstande.

Koldstart: (når motoren er kold eller har været standset i mere end 5 minutter, eller når der er hældt brændstof på).

1. Tryk på I-O kontakten (1) så den står i "I" position.
2. Tryk let på tipperen (2) flere gange (7 til 10 gange), indtil der kommer brændstof ind i tipperen.
3. Flyt chokerhåndtaget (3) til position "↖↗".
4. Tryk ordentligt ned på maskinen så du ikke mister kontrollen over den under start af motoren. Hvis den ikke holdes ordentligt nede, kan du blive trukket ud af balance, eller sværdet kan ramme ind andre objekter eller dig selv.
5. Træk langsomt starterhåndtaget 10 til 15 cm ud og kontroller hvor trykket ligger.
6. Træk kraftigt til når modstanden kan mærkes og start motoren.
7. Når motoren starter, returneres chokerhåndtaget (4) til "↕↕".
8. Kør motoren i cirka et minut ved moderat hastighed inden du skruer helt op for gassen.

Bemærk:

- Hvis der trækkes flere gange i starterhåndtaget, mens chokerhåndtaget er i "↖↗"-positionen, har motoren svært ved at starte pga. for stort brændstofindtag.
- Hvis der er opstået et for stort brændstofindtag, skal du fjerne tændrøret og trække langsomt i starterhåndtaget for at fjerne det overskydende brændstof. Tør også tændrørets elektrodedel af.

Varmstart: (Genstart umiddelbart efter standsning af motoren) Ved genstart af en varm motor prøves først ovenstående procedure: 1, 2, 4, 5, 6. Hvis motoren ikke starter, gentages trin 1-8 ovenfor.

Bemærk: Træk ikke startsnoren ud i dens fulde længde og lad ikke startergrebet blive trukket ukontrolleret tilbage, men sørg for at det sker langsomt.

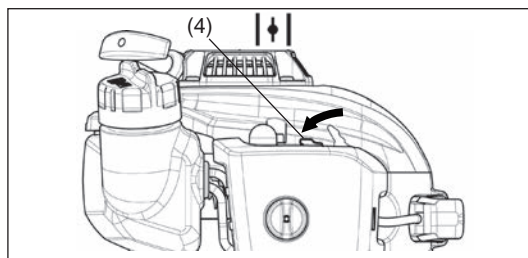
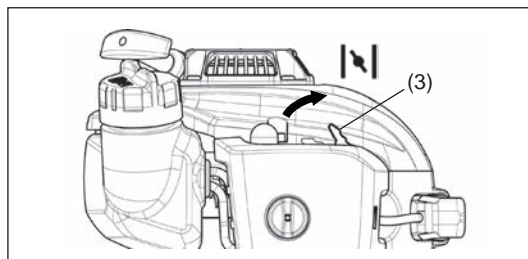
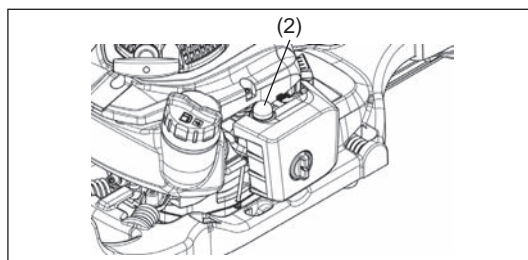
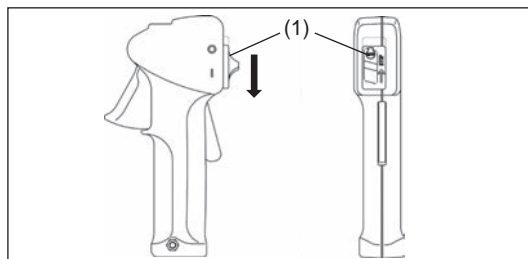

STANDSNING AF MASKINEN

1. Slip gashåndtaget helt.
2. Tryk I-O kontakten (1) over på "O" positionen, hvorefter motoromdrejningerne aftager, og motoren standser.

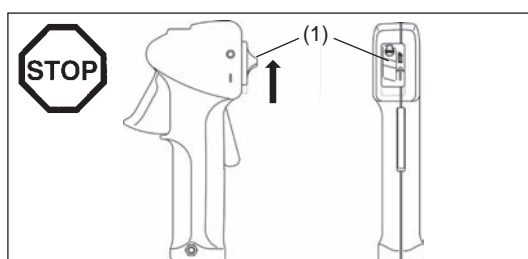

ANVENDELSE AF MASKINEN

- Hold altid ordentligt fast i maskinen.
- Rør aldrig sværdet når du starter motoren og under arbejdet.
- Anvend hækkeklipperen på en sådan måde at du undgår at indånde udstødningsgasserne. Lad aldrig motoren køre i lukkede rum (risiko for gasforgiftning). Kulilte er en lugtfri gas.
- Alle sikkerhedsinstallationer og skærme, der følger med maskinen, skal anvendes under betjeningen.
- Anvend aldrig motoren med en defekt lyddæmper, eller hvis den mangler.
- Brug kun hækkeklipperen i god belysning og med godt udsyn.
- I vintersæsonen skal du være på vagt over for glatte eller våde områder, is og sne. (Der er risiko for at falde). Sørg altid for at have et godt fodfæste.
- Stå aldrig på en stige når du arbejder med hækkeklipperen. Hold begge fødder på jorden.
- Kravl aldrig op i træer for at klippe eller skære med hækkeklipperen.
- Arbejd aldrig på ustabile overflader.
- Fjern sand, sten, søm, ståltråd m.v. som findes inden for arbejdsområdet. Fremmedlegemer kan beskadige knivene.
- Inden foretagelse af klippearbejde skal knivene have nået op på fuld arbejdshastighed.
- Hold altid godt fast på hækkeklipperen med begge hænder på håndtagene.
- Den højre hånd griber fast om det forreste håndtag.
- Det er den sikreste måde at betjene maskinen på.
- Brug et fast greb med tommelfingre og fingre sluttende rundt om håndtagene.
- Når du slipper gashåndtaget, tager det nogle få øjeblikke før knivene standser.
- Klip ikke med hækkeklipperen, når den går i hurtig tomgang. Hastigheden kan ikke justeres, når gashåndtaget er i hurtig tomgangsposition.
- Når man klipper en hæk, bør maskinen holdes således, at sværdet hælder 15-30° i forhold til klippelinjen.
- Hvis hækkeklipperen anvendes med cirkulære bevægelser mod hækens kant, vil grenene blive kastet direkte mod jorden.
- Vær især opmærksom når du klipper hække, som står langs et trådhegn og er vokset igennem hegnet.
- Sværdet må ikke komme i kontakt med hegnet, i modsat fald kan skæret ødelægges.
- Brug ikke hækkeklipperen i meget lang tid ad gangen. Det er almindeligt at tage en pause på 10 til 20 minutter for hver 50 minutters arbejde.
- Hvis knivene rammer sten eller andre hårde objekter, skal du straks slukke for motoren og efterse knivene for skader. Udskift beskadigede knive inden genoptagelse af arbejdet.
- Motoren skal øjeblikkeligt slås fra i tilfælde af motorproblemer.
- Brug hækkeklipperen med omtanke og støj og foruren så lidt som muligt. Kontroller især den korrekte indstilling af karburatoren og benzin/olie-forholdet.
- Undgå at fjerne afskåret materiale så længe knivene bevæger sig. Læg hækkeklipperen ned, sluk for den og fjern så det afskårne materiale.

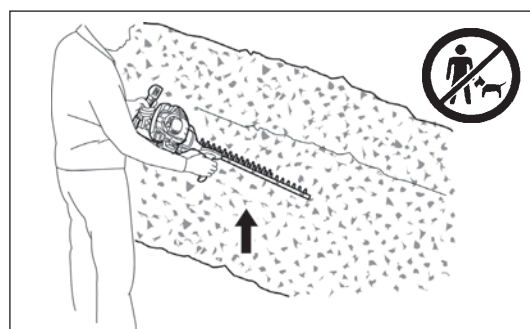
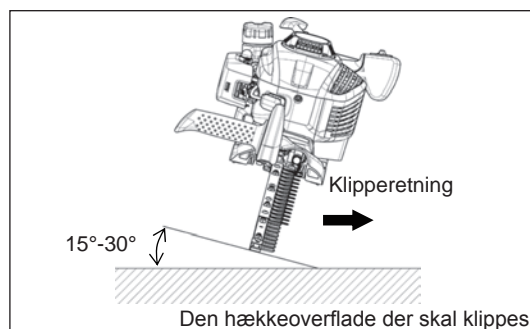
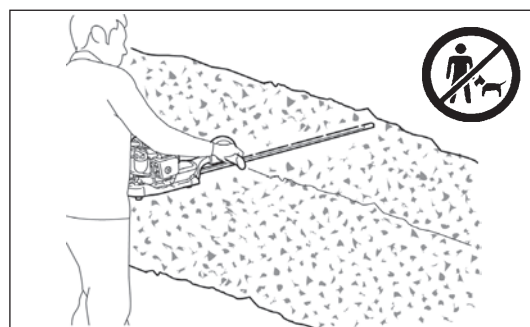
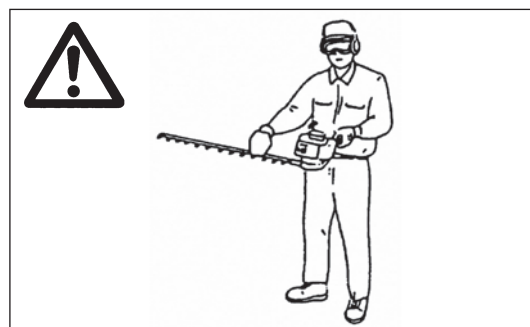

VEDLIGEHOLDELSSESVEJLEDNING

- Sluk for motoren og fjern tændrørshætten når du udskifter eller sliber knivene, samt også når du rengør hækkeklipperen eller sværdet, eller udfører nogen anden form for vedligeholdelse.
- Forsøg aldrig at rette et beskadiget sværd ud eller svejse det.
- Undersøg regelmæssigt knivene for skader mens maskinen er slukket.
- (Bank let på maskinen for at undersøge for hårfine revner.) Pas på, tænderne er skarpe.
- Rengør hækkeklipperen med jævne mellemrum og kontroller, at alle skruer og møtrikker er strammet ordentligt til.
- Reparér og opbevar ikke hækkeklipperen i nærheden af åben ild for at undgå brandfaren.
- Bær altid læderhandsker under håndtering eller slibning af knivene, eftersom de er skarpe.

Slibning af knive

Hvis kanterne er runde, og knivene er blevet sløve, skal de afmærkede områder slibes af, og kun dem. Slib ikke kontaktoverflader (slidoverflader) på spids og bund.

- Før slibning bør man sikre, at sværdet er afsikret, motoren slukket og tændrørskapslen fjernet.
- Bær handsker, beskyttelsesbriller osv.
- Hvis der slibes for meget af på en gang eller for mange gange, vil det yderste, hærdede lag forsvinde. Kanterne bliver runde og sløves hurtigt under brug.

Justering af knive

Knivene slides efter lang tids brug. Når du synes, at klipningen ikke længere er så god, som da knivene var nye, skal de justeres som følger.

1. Drej møtrik ① så den løsnes.
2. Skru bolt ② i med skruetrækkeren uden brug af kraft indtil den stopper med at dreje og skru den derefter en kvart omgang tilbage.
3. Drej og stram møtrik ① mens du samtidigt holder bolt ② med en unbrakonøgle.
4. Smør knivene efter justeringerne ovenfor med let olie.
5. Start motoren og aktiver og deaktivér gashåndtaget i et minut.
6. Stop motoren og rør ved knivene med hånden. Hvis de ikke er mere varme, end at du kan holde hånden på dem, har du foretaget en korrekt justering. Hvis de er for varme at røre ved, skal du dreje bolt ② en lille smule længere tilbage og gentage trin 5 for at se, om de er korrekt justeret.

BEMÆRK: Husk altid at standse motoren inden du foretager justeringen. Knivene har en åbning omkring skruer ②. Hvis du finder støv i bunden af nogle af disse åbninger, skal de rengøres.

BEMÆRK: For at have tilstrækkelig tid til at knivene stopper (EN774) skal knivjusteringen udføres inden arbejdet.

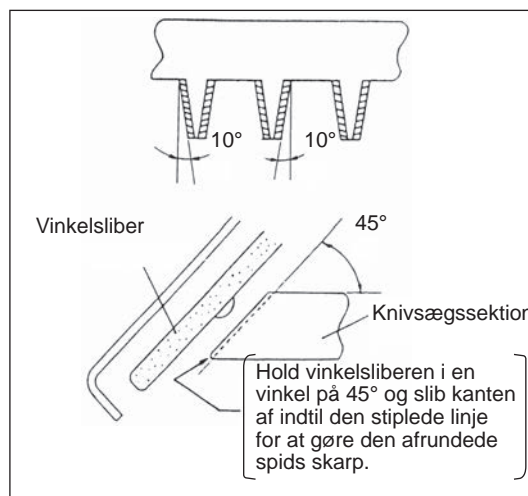

- ① Sekskantet U-møtrik
- ② Truss-bolt
- ③ Knivstyr
- ④ Øvre kniv
- ⑤ Nedre kniv

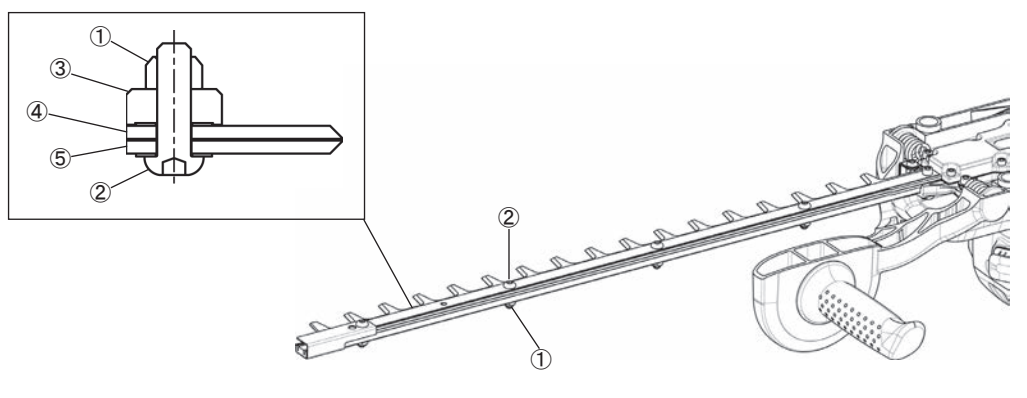

Kontrol og justering af tomgangshastighed

Knivene må ikke bevæge sig, når gashåndtaget er helt sluppet.

- Tomgangshastigheden bør indstilles til 3.000 min⁻¹.
- Om nødvendigt kan hastigheden justeres vha. tomgangsskruen (knivene må ikke bevæge sig, når motoren står i tomgang).
 - Med uret: For hurtigere omdrejning
 - Mod uret: For langsommere omdrejning

Kontroller, at der er tilstrækkelig forskel mellem tomgangs- og arbejdshastigheder for at sikre, at knivene ikke bevæger sig, når motoren står i tomgang.

(Om nødvendigt reduceres tomgangshastigheden). Hvis værktøjet stadig kører under tomgang, skal du konsultere den nærmeste godkendte serviceagent.

- Koblingen bør aktiveres ved ikke lavere end 3.750 min⁻¹.
- Kontroller funktionen af I-O kontakten, lås-fra-mekanismen, gashåndtaget og låseknappen.

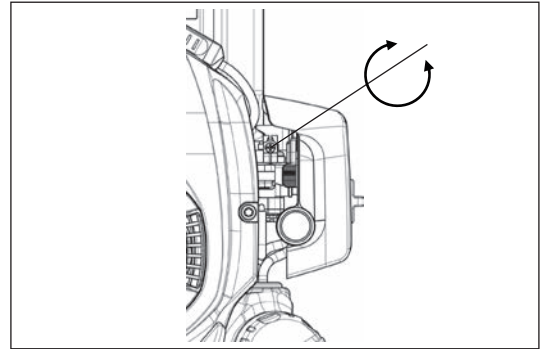

RENGØRING AF LUFTFILTER



FARE: BRÆNDBARE STOFFER ER STRENGT FORBUDT

Interval for rengøring og eftersyn: Dagligt (hver 10. driftstime)

- Drej chokerhåndtaget helt over til den lukkede side og hold karburatoren fri fra støv og snavs.
- Drej boltene der fastgør luftfilterdækslet.
- Træk i den nederste side af luftfilterdækslet og tag det af.
- Hvis der sidder olie fast på elementet (svampen), skal den vrides grundigt.
- Når det er meget beskidt:
 - 1) Tag elementet (svampen) af, dyp den ned i varmt vand eller i et neutralt rengøringsmiddel fortyndet med vand og tør den fuldstændigt.
 - 2) Rengør elementet (filt) med benzin og tør det fuldstændigt.
- Sørg for at elementet er helt tørt, inden du sætter det på igen. Utilstrækkelig tørring af elementet kan gøre det svært at starte.
- Tør derefter olie omkring luftfilteret af med en klud.
- Monter straks luftfilterdækslet og spænd boltene til når rengøringen er afsluttet. (Ved genmonteringen placeres den øvre tap først.)

Punkter vedrørende håndtering af luftfilterelementet

- Rengør elementet flere gange om dagen hvis der sætter sig meget støv i filteret.
- Hvis maskinen fortsat anvendes, uden at elementet rengøres for olie, kan olien i luftfilteret muligvis falde ud og resultere i olieforurening.

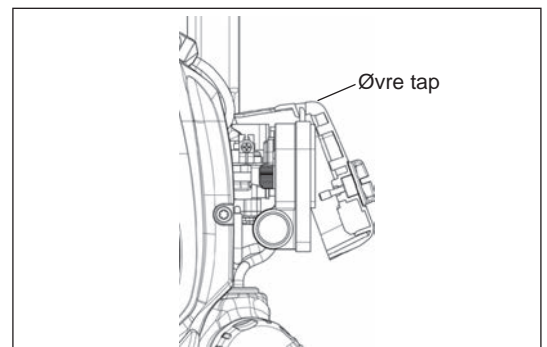
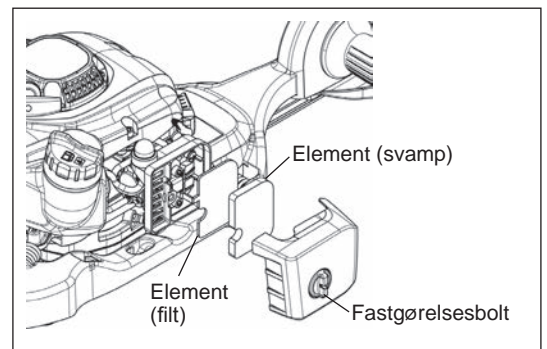

Kontrol af tændrør - hver 8. time (dagligt)

- Anvend kun den medfølgende skiftenøgle til at afmontere og montere tændrøret med.
- Afstanden mellem tændrørets to elektroder bør være på 0,7 til 0,8 mm. Hvis afstanden er for stor eller for lille, skal du justere den. Hvis tændrøret er sodet til eller beskidt, skal du rense det ordentligt eller udskifte det. Det nye tændrør skal være præcis som det, der udskiftes.

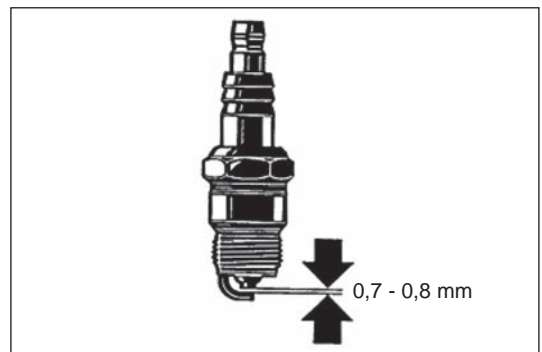

Tilføring af fedt og smøremiddel

- Tilføj smøremiddel fra smørenippen hver 50. driftstime. (Shell Alvania nr. 3 eller lignende)

BEMÆRK: Sørg for at overholde de angivne tider og mængder for tilførsel af smøremiddel.

Hvis maskinen ikke tilføres smøremiddel indenfor de angivne intervaller, eller hvis det ikke tilføres i tilstrækkelig mængde, kan det føre til funktionssvigt pga. mangel på smøremiddel.

RENGØRING AF BRÆNDSTOFFILTER

ADVARSEL: BRÆNDBARE STOFFER ER STRENGT FORBUDT

Interval for rengøring og eftersyn: Hver måned (hver 50. driftstime)

Sugehoved i brændstoftanken

- Sugehovedets filt-filter (1) anvendes til at filtrere det brændstof, som karburatoren behøver.
- Der skal med mellemrum foretages visuelt eftersyn af filt-filteret.
- For at efterse filteret skal du åbne tankdækslet og bruge en trådkrog til at trække sugehovedet ud gennem tankåbningen. Filtre, der er blevet hårde, forurenede eller tilstoppede, skal udskiftes.
- Utilstrækkelig brændstofftilførsel kan medføre, at den maksimalt tilladte hastighed overstiges. Det er derfor vigtigt at udskifte filt-filteret mindst en gang i kvartalet for at sikre tilfredsstillende brændstofftilførsel til karburatoren.

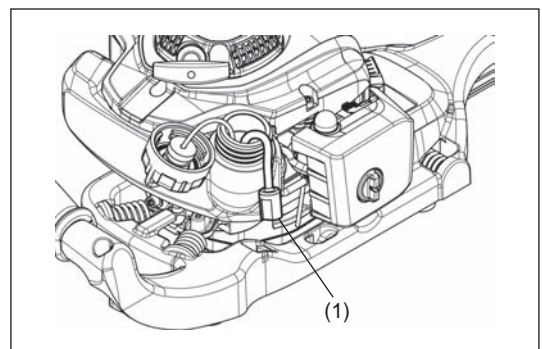
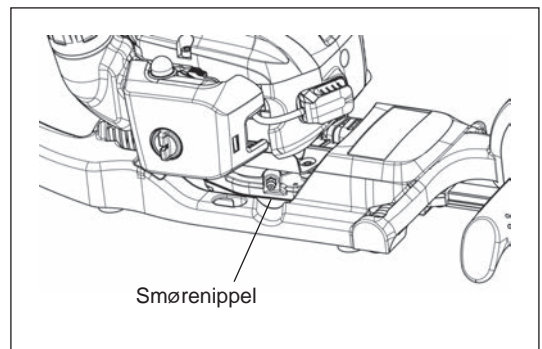

UDSKIFTNING AF BRÆNDSTOFSLANGE

FORSIGTIG: BRÆNDBARE STOFFER ER STRENGT FORBUDT

Interval for rengøring og eftersyn: Dagligt (hver 10. driftstime)

Udskiftning: Årligt (hver 200. driftstime)

Udskift brændstofslangen hvert år uanset antallet af driftstimer.

Brændstofflækage kan føre til brand.

Hvis der opdages utætheder under inspektion, skal brændstofslangen straks udskiftes.

UDSKIFTNING AF TANKDÆKSLET

- Hvis der er revner eller skader på tankdækslet, skal det udskiftes.
- Tankdækslet er en forbrugsdel og bør derfor altid udskiftes efter to til tre år.

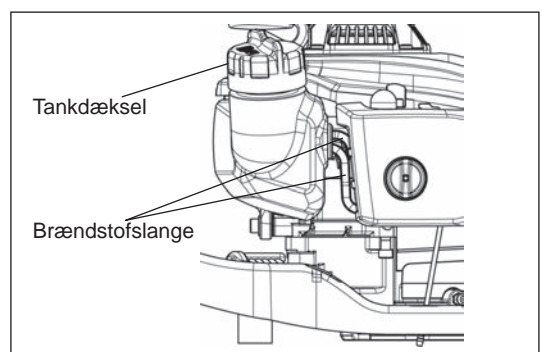

Alt vedligeholdelses- eller justeringsarbejde, der ikke er inkluderet og beskrevet i denne brugsanvisning, må kun udføres af autoriserede serviceagenter.

Dagligt eftersyn og vedligeholdelse

Udfør følgende vedligeholdelse med jævne intervaller for at sikre en lang brugslevetid og for at undgå skader på maskinen.

- Kontroller maskinen inden brug for løse skruer eller manglende dele. Vær især opmærksom på, om knivskrueene sidder fast.
- Inden anvendelse, kontroller altid for tilstopning af luftafkølingskanalen og cylinderrubberne. Rengør dem om nødvendigt.
- Udfør dagligt følgende vedligeholdelse efter brug:
 - Rengør hækkeklipperen udvendigt og undersøg for skader.
 - Rens luftfilteret. Rens filteret flere gange om dagen når du arbejder i ekstremt støvede omgivelser.
 - Kontroller knivene for skader og vær sikker på, at de sidder godt fast.

OPBEVARING

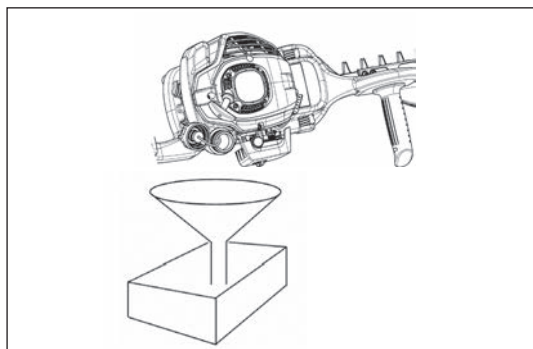

- Når maskinen gemmes væk i længere tid ad gangen, skal brændstoftanken og karburatoren tømmes for brændstof som følger: Tøm al brændstof ud af brændstoftanken.
- Tag tændrøret ud og dryp et par dråber olie i tændrørshullet. Træk derefter let i starteren for at sikre at olien dækker motoren indvendigt og skru derpå tændrøret på igen.
- Rengør sværdet/knivene for skidt og snavs samt udvendigt på motoren, tør derpå af med en olievædet klud og opbevar maskinen på et så tørt sted som muligt.

VEDLIGEHOLDELSSESKEMA

Generelt	Samling af motor, skruer og møtrikker	Efterse (visuelt) for skader og tilspænding Kontroller generel tilstand og sikkerhed
Efter påfyldning af brændstof	Gashåndtag I-O kontakt	Funktionscheck Funktionscheck
Dagligt	Luffilter Luftafkølingskanal Skæreværktøj Tomgangshastighed	Skal rengøres Skal rengøres Kontroller for skader og skarphed Inspektion (knivene må ikke bevæges sig)
Hver 50. time	Gearkasse	Smøring
Ugentligt	Tændrør Lyddæmper	Inspektion, udskift hvis nødvendigt Efterse og rengør åbningen om nødvendigt
Kvartalsvis	Sugehoved Brændstoftank	Skal udskiftes Skal rengøres
Afsluttende procedure	Brændstoftank Karburator	Tøm brændstoftanken Kør motoren indtil den løber tør for brændstof

LOKALISERING AF FEJL

Fejl	System	Observation	Årsag
Motoren starter ikke eller starter med besvær	Tændingssystem	Der er tændingsgnist	Fejl i brændstofførførslen eller kompressionssystemet, mekanisk fejl
		Ingen tændingsgnist	Betjening af I-O kontakten, fejl i ledningsnettet eller kortslutning, tændrør eller tændrørshætte defekt, fejl i tændmodul
	Brændstofførførsel	Brændstoftank fuld	Forkert chokerposition, defekt karburator, beskidt sugenhoved (benzinfiler), bøjet eller afbrudt benzinslange
	Kompression	Indeni motoren	Defekt cylinderbundpakning, beskadigede krumtaptætninger, defekt cylinder eller defekte stempelringe
		Udenfor motoren	Forkert forsejling af tændrør
Mekanisk fejl	Starter griber ikke fat	Starterfjederen er i stykker, dele inde i motoren er i stykker	
Problemer ved varmstart		Fuld tank, med tændgnist	Snavset karburator, få den rensat
Motor starter, men dør straks	Brændstofførførsel	Brændstof i tanken	Forkert tomgangsjustering, snavs i sugenhoved eller karburator
			Tankudluftning defekt, brændstofslangen afbrudt, kabel eller I-O kontakt defekt,
Manglende ydeevne	Flere systemer kan være samtidigt påvirkede	Motor i tomgang	Luffilter snavset, karburator snavset, lyddæmper tilstoppet, udstødningskanal i cylinderen tilstoppet

Σας ευχαριστούμε που επιλέξατε αυτό το Ψαλίδι Μπορντούρας της DOLMAR. Βρισκόμαστε στην ευχάριστη θέση να σας προσφέρουμε το Ψαλίδι Μπορντούρας της DOLMAR, το οποίο είναι το αποτέλεσμα ενός μακρού προγράμματος ανάπτυξης και πολλών χρόνων γνώσεων και εμπειρίας.

Τα μοντέλα του Ψαλιδιού Μπορντούρας HT-2460, HT-2475 ενσωματώνουν την τελευταία λέξη της τεχνολογίας στον εργονομικό σχεδιασμό, έχουν ελαφρύ βάρος, είναι βολικά, συνεπτυγμένα και αντιπροσωπεύουν επαγγελματικά εργαλεία για μια μεγάλη ποικιλία εφαρμογών.

Παρακαλώ διαβάστε, κατανοήστε και ακολουθήστε αυτό το φυλλάδιο το οποίο αναφέρεται λεπτομερώς στα διάφορα σημεία που θα επιδείξουν την εξαιρετική του απόδοση. Αυτό θα σας βοηθήσει να αποκτήσετε με ασφάλεια τα καλύτερα δυνατά αποτελέσματα από το Ψαλίδι Μπορντούρας της DOLMAR.

**Πίνακας περιεχομένων****Σελίδα**

Συμβολα	115
Οδηγισσ ασφαλειασ	116
Τεχνικα δεδομενα.....	119
Καθορισμοσ εξαρτηματων	120
Καυσιμα/Ανεφοδιασμοσ	121
Μετρα προφυλαξησ πριν απο την εκκινηση	122
Εκκινηση του μηχανηματοσ	123
Σταματημα του μηχανηματοσ	123
Λειτουργια του μηχανηματοσ.....	124
Οδηγισσ συντηρηρησ	125
Αποθηκευση	128
Πρόγραμμα συντήρησης	128
Εντοπισμός σφάλματος.....	128

ΣΥΜΒΟΛΑ

Είναι πολύ σημαντικό να κατανοήσετε τα παρακάτω σύμβολα όταν διαβάσετε το εγχειρίδιο οδηγιών.

	ΠΡΟΕΙΔΟΠΟΙΗΣΗ/ΚΙΝΔΥΝΟΣ		Μείγμα καυσίμου και λαδιού
	Διαβάστε, Κατανοήστε και Ακολουθήστε Εγχειρίδιο Οδηγιών		Κινητήρας-Χειροκίνητη εκκίνηση
	Απαγορεύεται		Στάση έκτακτης ανάγκης
	Απαγορεύεται το κάπνισμα		Πρώτες βοήθειες
	Όχι γυμνές φλόγες		Ανακύκλωση
	Πρέπει να φοριούνται προστατευτικά γάντια		ΕΝΕΡΓΟΠΟΙΗΣΗ/ΕΚΚΙΝΗΣΗ
	Κρατήστε μακριά από την περιοχή εργασίας όλα τα άτομα και τα κατοικίδια ζώα		ΑΠΕΝΕΡΓΟΠΟΙΗΣΗ/ΣΤΑΜΑΤΗΜΑ
	Να χρησιμοποιούνται το κράνος και τα προστατευτικά καλύμματα για τα μάτια και την ακοή!		Ένδειξη - CE

Γενικές οδηγίες

- ΑΥΤΟ ΤΟ ΜΗΧΑΝΗΜΑ ΜΠΟΡΕΙ ΝΑ ΠΡΟΚΑΛΕΣΕΙ ΣΟΒΑΡΟΥΣ ΤΡΑΥΜΑΤΙΣΜΟΥΣ. Διαβάστε προσεκτικά τις οδηγίες για τον σωστό χειρισμό, την προετοιμασία, την συντήρηση την εκκίνηση και το σταμάτημα του μηχανήματος. Εξοικειωθείτε με όλα τα χειριστήρια και την σωστή χρήση του μηχανήματος. (1)
- Συνιστάται να δανειζετε το Ψαλίδι Μπορντούρας μόνο στα άτομα που έχουν αποδεδειγμένη εμπειρία στα Ψαλίδια Μπορντούρας. Πάντοτε να παραδίδεται το εγχειρίδιο οδηγιών.
- Οι χρήστες που το χρησιμοποιούν για πρώτη φορά θα πρέπει να ρωτούν τον μεταπωλητή για τις βασικές οδηγίες για να εξοικειωθούν με το χειρισμό του μηχανοκίνητου Ψαλιδιού Μπορντούρας.
- Στα παιδιά και στα νεαρά άτομα κάτω των 18 ετών δεν θα πρέπει να τους επιτρέπεται η χρήση του Ψαλιδιού Μπορντούρας. Τα άτομα με ηλικία πάνω από 16 ετών θα μπορούσαν να χρησιμοποιήσουν την συσκευή για εκπαιδευτικούς σκοπούς, μόνο κάτω από την επίβλεψη ενός έμπειρου εκπαιδευτή.
- Χρησιμοποιείτε το Ψαλίδι Μπορντούρας με την μεγαλύτερη δυνατή φροντίδα και προσοχή.
- Να χρησιμοποιείτε το ψαλίδι μπορντούρας μόνο όταν βρίσκεστε σε καλή φυσική κατάσταση. Να διεξάγετε όλη την εργασία με ηρεμία και προσοχή. Ο χρήστης θεωρείται υπεύθυνος για τους άλλους.
- Ποτέ να μην χρησιμοποιήσετε το Ψαλίδι Μπορντούρας μετά από την κατανάλωση αλκοόλ ή φαρμάκων, ή εάν αισθανέστε κουρασμένοι ή ασθενείς (2).

Προοριζόμενη χρήση του μηχανήματος

- Το Ψαλίδι Μπορντούρας είναι σχεδιασμένο μόνο για το κλάδεμα θάμνων και φρακτών, δεν θα πρέπει να χρησιμοποιείται για οποιοδήποτε άλλο σκοπό. Μην κατομαχειρίζεστε το Ψαλίδι Μπορντούρας.

Προσωπικός προστατευτικός εξοπλισμός

- Ο ρουχισμός που φοράτε θα πρέπει να είναι λειτουργικός και κατάλληλος, δηλαδή να είναι εφαρμοστός αλλά να μην σας παρεμποδίζει. Μην φοράτε κοσμήματα ή φαρδιά ρούχα τα οποία μπορούν να μπλεχτούν μέσα στους θάμνους ή στους βάλτους, ή στο μηχάνημα.
- Για την προστασία του τραυματισμού των ματιών, ή των ποδιών καθώς επίσης και την προστασία της ακοής θα πρέπει να χρησιμοποιηθεί ο παρακάτω προστατευτικός εξοπλισμός και ο προστατευτικός ρουχισμός κατά την χρήση του Ψαλιδιού Μπορντούρας.
- Κατά την χρήση του Ψαλιδιού Μπορντούρας, πάντοτε να φοράτε προστατευτικά γυαλιά ή προσωπίδα για την αποφυγή του τραυματισμού των ματιών. (3)
- Φοράτε τον απαραίτητο εξοπλισμό προστασίας ενάντια στο θόρυβο για την αποφυγή πρόκλησης βλάβης στην ακοή, προστατευτικά επικαλύμματα αυτιών, ωτοασπίδες κτλ. (3)
- Συστήνουμε ανεπιφύλακτα τη χρήση της φόρμας εργασίας από το χρήστη. (4)
- Ειδικά γάντια φτιαγμένα από παχύ δέρμα αποτελούν μέρος του συνιστώμενου εξοπλισμού και θα πρέπει πάντοτε να φοριούνται κατά την χρήση του Ψαλιδιού Μπορντούρας. (4)
- Κατά την χρήση του Βενζινοκίνητου Θάμνοκοπτικού, πάντοτε να φοράτε ανθεκτικά παπούτσια με αντιολισθητικές σόλες. Αυτά προστατεύουν έναντι των τραυματισμών και διασφαλίζουν το καλό πάτημα. (4)

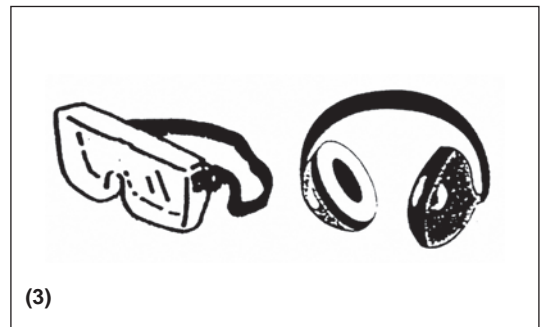
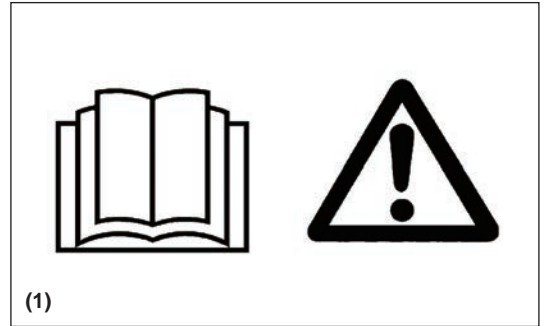

Εκκίνηση του Ψαλιδιού Μπορντούρας

- Φροντίστε να μην υπάρχουν παιδιά ή άλλα άτομα μέσα σε μια απόσταση εργασίας 15 μέτρων (5), επίσης δώστε προσοχή στα οποιαδήποτε ζώα που υπάρχουν μέσα στην περιοχή εργασίας.
- Πριν από τη χρήση ελέγξτε πάντοτε ότι το Ψαλίδι Μπορντούρας είναι ασφαλές για εργασία:
- Ελέγξτε την ασφάλεια του μοχλού του γκαζιού. Ο μοχλός του γκαζιού θα πρέπει να ελεγχθεί ως προς την ομαλή και εύκολη χρήση του. Ελέγξτε ως προς την σωστή λειτουργία του κλειδώματος του μοχλού του γκαζιού. Ελέγξτε τα χερούλια ώστε να είναι καθαρά και στεγνά και δοκιμάστε τη λειτουργία του διακόπτη I-O. Διατηρήστε τις λαβές καθαρές από λάδι και καύσιμο.

Ξεκινήστε το Ψαλίδι Μπορντούρας σύμφωνα μόνο με τις οδηγίες.

Μην χρησιμοποιήσετε οποιεσδήποτε άλλες μεθόδους για να ξεκινήσετε τον κινητήρα (6)!

- Χρησιμοποιήστε το Ψαλίδι Μπορντούρας μόνο για τις καθορισμένες εφαρμογές.
- Ξεκινήστε τον κινητήρα του Ψαλιδιού Μπορντούρας μόνο αφότου η συσκευή έχει πλήρως συναρμολογηθεί. Η λειτουργία του Ψαλιδιού Μπορντούρας επιτρέπεται μόνο αφότου συνδεθούν όλα τα κατάλληλα εξαρτήματα!
- Πριν το ξεκίνημα, βεβαιωθείτε ότι η λάμα κοπής δεν βρίσκεται σε επαφή με οποιαδήποτε αντικείμενα όπως κλαδιά, πέτρες κτλ.
- Ο κινητήρας σβήνει αμέσως στην περίπτωση που συμβούν οποιαδήποτε μηχανικά προβλήματα.
- Κατά την εργασία με το Ψαλίδι Μπορντούρας, να έχετε και τα δυο χέρια στα χερούλια, πάντοτε να πιάνετε το χερούλι με τα δάχτυλα σας, διατηρώντας τη λαβή της υποδοχής χειρισμού ανάμεσα στον αντίχειρά σας και τον δείκτη. Διατηρήστε το χέρι σας σε αυτή την θέση για να έχετε πάντοτε τον έλεγχο του μηχανήματος. Φροντίστε ώστε η λαβή χειρισμού να βρίσκεται σε καλή κατάσταση χωρίς να έχει υγρασία, πίσσα, λάδι ή γράσο.

Πάντοτε να έχετε ένα ασφαλές και με ισορροπία πάτημα.

- Μόνο για εξωτερική χρήση.
- Πάντοτε να έχετε επίγνωση του περιβάλλοντός σας και να είστε σε ετοιμότητα για πιθανούς κινδύνους, τους οποίους ενδέχεται να μην ακούσετε λόγω του θορύβου του μηχανήματος.
- Να χειρίζεστε το Ψαλίδι Μπορντούρας με τέτοιο τρόπο ώστε να αποφεύγετε την εισπνοή των καυσαερίων. Ποτέ να μην λειτουργήσετε τον κινητήρα σε κλειστά δωμάτια (υπάρχει κίνδυνος ασφυξίας και δηλητηρίασης από αέρια). Το μονοξείδιο του άνθρακα είναι ένα άοσμο αέριο. Πάντοτε να διασφαλίζετε ότι υπάρχει επαρκής αερισμός.
- Σταματήστε τον κινητήρα όταν ξεκουράζεστε και όταν αφήνετε το Ψαλίδι Μπορντούρας χωρίς επίβλεψη. Τοποθετήστε το σε ένα ασφαλές μέρος ώστε να μην προκληθεί κίνδυνος σε τρίτους, πυρκαγιά σε εύφλεκτα υλικά ή ζημιά στο μηχανήμα.
- Για να μην τοποθετείτε το Ψαλίδι Μπορντούρας πάνω σε ξηρά χόρτα ή οποιοδήποτε άλλο εύφλεκτο υλικό όταν είναι ζεστό.
- Για να ελαχιστοποιήσετε τον κίνδυνο πυρκαγιάς διατηρείτε τον κινητήρα και το σιγαστήρα καθαρούς από σωματίδια, φύλλα ή την υπερβολική ποσότητα λιπαντικού.
- Ποτέ να μην λειτουργείτε τον κινητήρα με ένα σιγαστήρα της εξαμίσης που έχει πάθει ζημιά.
- Κλείστε τον κινητήρα κατά την μεταφορά (7).
- Πάντοτε να σταματάτε τον κινητήρα ή να τον αποσυνδέετε από την παροχή ρεύματος πριν από τα παρακάτω:
- Καθαρισμό ή την απόφραξη.
- Έλεγχο, συντήρηση ή εκτέλεση εργασίας πάνω στο μηχανήμα.
- Ασφαλή τοποθέτηση του Ψαλιδιού Μπορντούρας κατά την μεταφορά του με αυτοκίνητο ή φορτηγό για την αποφυγή της διαρροής καυσίμου.
- Κατά την μεταφορά του Ψαλιδιού Μπορντούρας, διασφαλίζετε ότι το ρεζερβουάρ καυσίμου είναι εντελώς άδειο για την αποφυγή της διαρροής καυσίμου.
- Κατά την μεταφορά ή την αποθήκευση του μηχανήματος πάντοτε να τοποθετείτε το κάλυμμα του μηχανισμού κοπής.

Ανεφοδιασμός καυσίμου

- Πριν τον ανεφοδιασμό καυσίμου σβήστε τον κινητήρα (7), να είστε μακριά από τις γυμνές φλόγες (8) και να μην καπνίζετε.
- Μην προσπαθήσετε να ανεφοδιάσετε με καύσιμα όταν ο κινητήρας είναι ζεστός ή όταν βρίσκεται σε λειτουργία.
- Αποφύγετε την επαφή του δέρματος με προϊόντα πετρελαιοειδών. Μην εισπνέετε τον ατμό του καυσίμου. Πάντοτε να φοράτε προστατευτικά γάντια κατά τον ανεφοδιασμό καυσίμου. Αλλάζετε και καθαρίζετε τον προστατευτικό ρουχισμό σε τακτικά διαστήματα.
- Δώστε προσοχή ώστε να μην ρίξετε κάτω καύσιμο ή λάδια για την αποφυγή της ρύπανσης του εδάφους (προστασία του περιβάλλοντος). Καθαρίστε το Ψαλίδι Μπορντούρας αμέσως αν πέσει πάνω του καύσιμο. Στεγνώστε τα υγρά ρούχα πριν την απόθεση σε ένα κατάλληλο, καλυμμένο χώρο για να την αποφυγή της αυτανάφλεξης.
- Αποφύγετε την οποιαδήποτε επαφή του καυσίμου με τα ρούχα σας. Αλλάξτε αμέσως τα ρούχα σας εάν πέσει πάνω σε αυτά καύσιμο (απειλή κινδύνου).
- Επιθεωρείτε τακτικά την τάπα του ρεζερβουάρ καυσίμου για να σιγουρευτείτε ότι είναι καλά κλεισμένη.
- Προσεκτικά σφίξτε την τάπα του ρεζερβουάρ καυσίμου. Αλλάξτε θέση για την εκκίνηση του κινητήρα (τουλάχιστον 3 μέτρα μακριά από τον χώρο του ανεφοδιασμού) (9).
- Ποτέ να μην ανεφοδιάζετε σε κλειστά δωμάτια. Οι ατμοί του καυσίμου συσσωρεύονται στο επίπεδο του εδάφους (κίνδυνος εκρήξεων).
- Να μεταφέρετε και να αποθηκεύετε το καύσιμο σε κατάλληλα δοχεία. Φροντίστε ώστε το αποθηκευμένο καύσιμο να μην είναι προσβάσιμο στα παιδιά.
- Κατά την ανάμειξη βενζίνης με λάδι για δίχρονο κινητήρα, χρησιμοποιήστε μόνο βενζίνη που δεν περιέχει αιθανόλη ή μεθανόλη (τύπου αλκοόλης). Αυτό θα βοηθήσει στην αποτροπή πρόκλησης βλάβης στις γραμμές καυσίμου και σε άλλα τμήματα του κινητήρα.

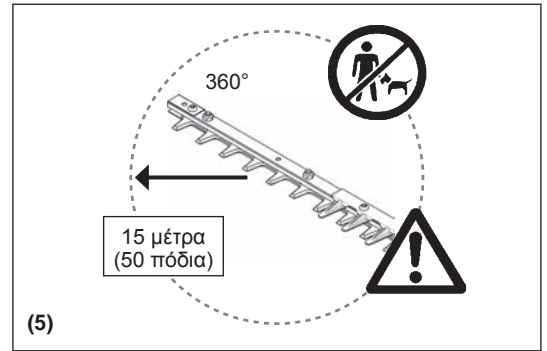

(5)

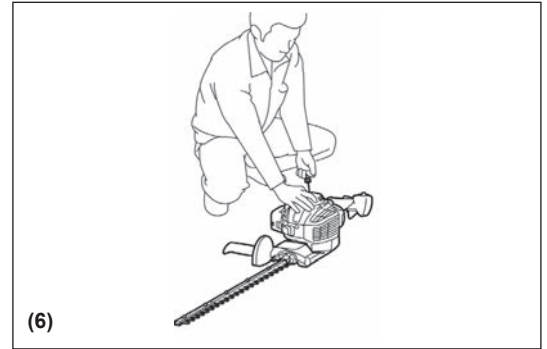

(6)

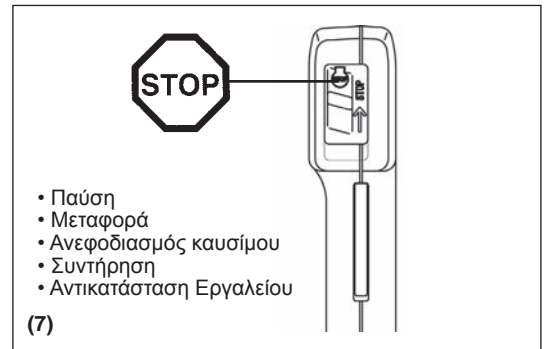

(7)

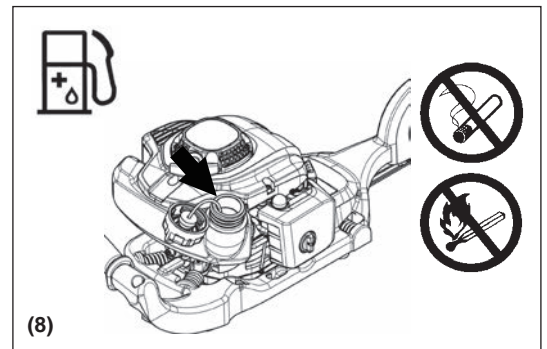

(8)

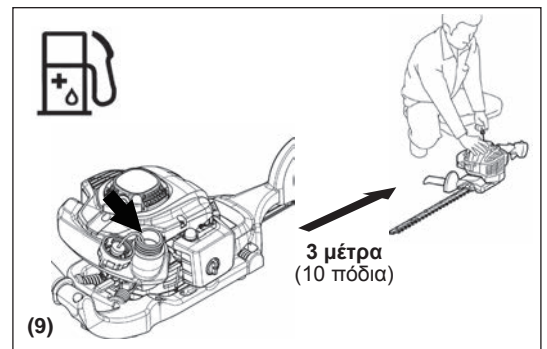

(9)

Μέθοδος Λειτουργίας

- Πάντοτε να χρησιμοποιείτε τα δυο χέρια σας για να πιάσετε τις λαβές κατά τη λειτουργία.
- Χρησιμοποιείτε το Ψαλίδι Μπορντούρας μόνο σε συνθήκες καλού φωτισμού και ορατότητας. Κατά τη διάρκεια των ψυχρών εποχών δώστε προσοχή στις περιοχές που είναι υγρές και γλιστρούν, στον πάγο και στο χιόνι (κίνδυνος ολισθηρότητας). Πάντοτε να έχετε ένα ασφαλές πάτημα.
- Ποτέ να μην εργάζεστε πάνω σε ασταθείς επιφάνειες ή σε απόκρημνα εδάφη.
- Ποτέ να μην λειτουργείτε το Ψαλίδι Μπορντούρας όταν είστε ανεβασμένοι πάνω σε σκάλα.
- Ποτέ να μην σκαρφαλώνετε σε δέντρα για να εκτελέσετε εργασίες κοπής με το Ψαλίδι Μπορντούρας.
- Για να ελαττώσετε τον κίνδυνο πρόσκρουσης και απώλειας του ελέγχου, μην περπατάτε προς τα πίσω όταν χειρίζεστε το μηχάνημα.
- Πάντοτε να σταματάτε τον κινητήρα πριν από τον καθαρισμό ή τη συντήρηση της συσκευής ή την αντικατάσταση εξαρτημάτων.
- Μην λειτουργείτε το μηχάνημα με μια συσκευή κοπής που έχει πάθει ζημιά ή έχει φθαρεί υπερβολικά.



Οδηγίες συντήρησης

- Να σέβετε το περιβάλλον. Λειτουργείτε το Ψαλίδι Μπορντούρας με όσο το δυνατόν λιγότερο θόρυβο και μικρότερη πρόκληση ρύπανσης. Ιδιαίτερα ελέγξτε τη σωστή ρύθμιση του καρμπυρατέρ.
- Καθαρίζετε το Ψαλίδι Μπορντούρας ανά τακτά διαστήματα και ελέγξτε ότι όλες οι βίδες και τα παξιμάδια είναι καλά σφιγμένα.
- Ποτέ να μην εκτελείτε το σέρβις ή μην αποθηκεύσετε το Ψαλίδι Μπορντούρας κοντά σε γυμνές φλόγες, σπινθήρες κτλ. (11).
- Πάντοτε να αποθηκεύετε το Ψαλίδι Μπορντούρας σε ένα καλά αεριζόμενο κλειδωμένο δωμάτιο με άδειο το ρεζερβουάρ καυσίμου και μακριά από την πρόσβαση των παιδιών.
- Μην προσπαθήσετε να επισκευάσετε το μηχάνημα εκτός και αν είστε εκπαιδευμένος να το κάνετε αυτό.

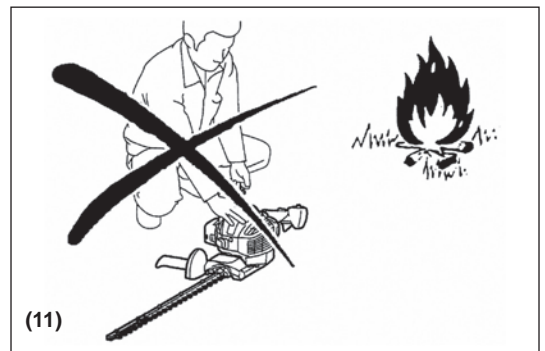

Να τηρείτε και να ακολουθείτε όλες τις σχετικές οδηγίες για την αποφυγή ατυχημάτων που εκδίδονται από τα συμβούλια ασφαλείας των εμπορικών ενώσεων και τις ασφαλιστικές εταιρίες.

Μην εκτελέσετε καμιά τροποποίηση στο Ψαλίδι Μπορντούρας επειδή αυτό θα θέσει σε κίνδυνο την ασφάλεια σας.

Η εκτέλεση των εργασιών συντήρησης και επισκευής από το χρήστη περιορίζονται τις δραστηριότητες που περιγράφονται στο εγχειρίδιο οδηγιών. Όλες οι άλλες εργασίες πρέπει να γίνονται από ένα Εξουσιοδοτημένο Αντιπρόσωπο του Σέρβις. Χρησιμοποιείτε μόνο αυθεντικά ανταλλακτικά και αξεσουάρ που παρέχονται από την DOLMAR ή από εξουσιοδοτημένα εργοστασιακά κέντρα εξυπηρέτησης.

Η χρήση μη εγκεκριμένων εξαρτημάτων και εργαλείων σημαίνει τον αυξημένο κίνδυνο ατυχημάτων. Η DOLMAR δεν θα αποδεχτεί την οποιαδήποτε ευθύνη για ατυχήματα ή φθορά που προκλήθηκε από την χρήση μη εγκεκριμένων αξεσουάρ.

Πρώτες βοήθειες

Για την περίπτωση ατυχήματος, φροντίστε να υπάρχει διαθέσιμο ένα κουτί πρώτων βοηθειών με όλα τα απαραίτητα υλικά σύμφωνα με την DIN 13164 στην περιοχή όπου εκτελούνται οι εργασίες κοπής.

Αντικαταστήστε αμέσως το οποιοδήποτε αντικείμενο που πάρθηκε από το κουτί των πρώτων βοηθειών.

Όταν ζητάτε βοήθεια, παρακαλώ παράσχετε τις ακόλουθες πληροφορίες:

- Τόπος του ατυχήματος
- Τι συνέβη
- Αριθμός τραυματισμένων ατόμων
- Σοβαρότητα των τραυματισμών
- Το όνομά σας



Συσκευασία

Το Ψαλίδι Μπορντούρας της DOLMAR παραδίδεται μέσα σε ένα προστατευτικό χαρτοκιβώτιο για την αποφυγή πρόκληση φθοράς κατά την μεταφορά.

Το χαρτοκιβώτιο είναι μια βασική πρώτη ύλη και επομένως μπορεί να επαναχρησιμοποιηθεί ή να ανακυκλωθεί (ανακύκλωση άχρηστου χαρτιού).



ΕΚ – ΔΗΛΩΣΗ ΣΥΜΜΟΡΦΩΣΗΣ

Για τις ευρωπαϊκές χώρες μόνο

Η δήλωση συμμόρφωσης ΕΚ περιλαμβάνεται ως παράρτημα Α σε αυτό το εγχειρίδιο οδηγιών.

ΤΕΧΝΙΚΑ ΔΕΔΟΜΕΝΑ

Μοντέλο		HT-2460		HT-2475		
		Με Συλλέκτη Θραυσμάτων		Με Συλλέκτη Θραυσμάτων		
Διαστάσεις (Μ x Π x Υ)	χιλ	1.010 x 323 x 212		1.150 x 323 x 212		
Βάρος (χωρίς το κάλυμμα της λάμας)	κιλά	4,5	4,7	4,7	4,9	
Όγκος (ρεζερβουάρ καυσίμου)	Λίτρα	0,4				
Εκτόπισμα κινητήρα	εκ. ³	22,2				
Μήκος κοπής	χιλ	588		728		
Μέγιστη απόδοση κινητήρα	kW	0,68				
Διαδρομές το λεπτό	λεπ. ⁻¹	4.390				
Ταχύτητα ρελαντί	λεπ. ⁻¹	3.000				
Ταχύτητα εμπλοκής συμπλέκτη	λεπ. ⁻¹	4.000				
Τύπος καρμπυρατέρ	τύπος	WALBRO WYL				
Σύστημα ανάφλεξης	τύπος	Ανάφλεξη στερεάς κατάστασης				
Μπουζί	τύπος	NGK CMR6A				
Απόσταση των άκρων των ηλεκτροδίων	χιλ	0,7 - 0,8				
Δόνηση σύμφωνα με το ISO 10517	Δεξιό χερούλι	$a_{hv\ eq}$ μέτρα/δευτ. ²	5,3	4,8	4,7	5,9
		Αβεβαιότητα Κ	1,8	1,0	2,4	0,4
	Αριστερό χερούλι	$a_{hv\ eq}$ μέτρα/δευτ. ²	3,1	3,0	2,9	3,1
		Αβεβαιότητα Κ	0,8	0,5	1,3	1,7
Θόρυβος σύμφωνα με το EN ISO 10517	Επίπεδο ηχητικής πίεσης	dB (A)	92,7		94,3	
		Αβεβαιότητα Κ	3,2		3,2	
	Επίπεδο ισχύος θορύβου	dB (A)	104,9		104,9	
		Αβεβαιότητα Κ	0,9		1,4	
Αναλογία μίξης (καύσιμο: 2-χρονο λάδι κινητήρα DOLMAR)		50 : 1				
Σχέση μετάδοσης		9 : 43				

1) Τα δεδομένα λαμβάνουν ισοδύναμα υπόψη τις θέσεις λειτουργίας του ρελαντί και του μαρσαρίσματος.

ΚΑΘΟΡΙΣΜΟΣ ΕΞΑΡΤΗΜΑΤΩΝ

HT-2460
HT-2475

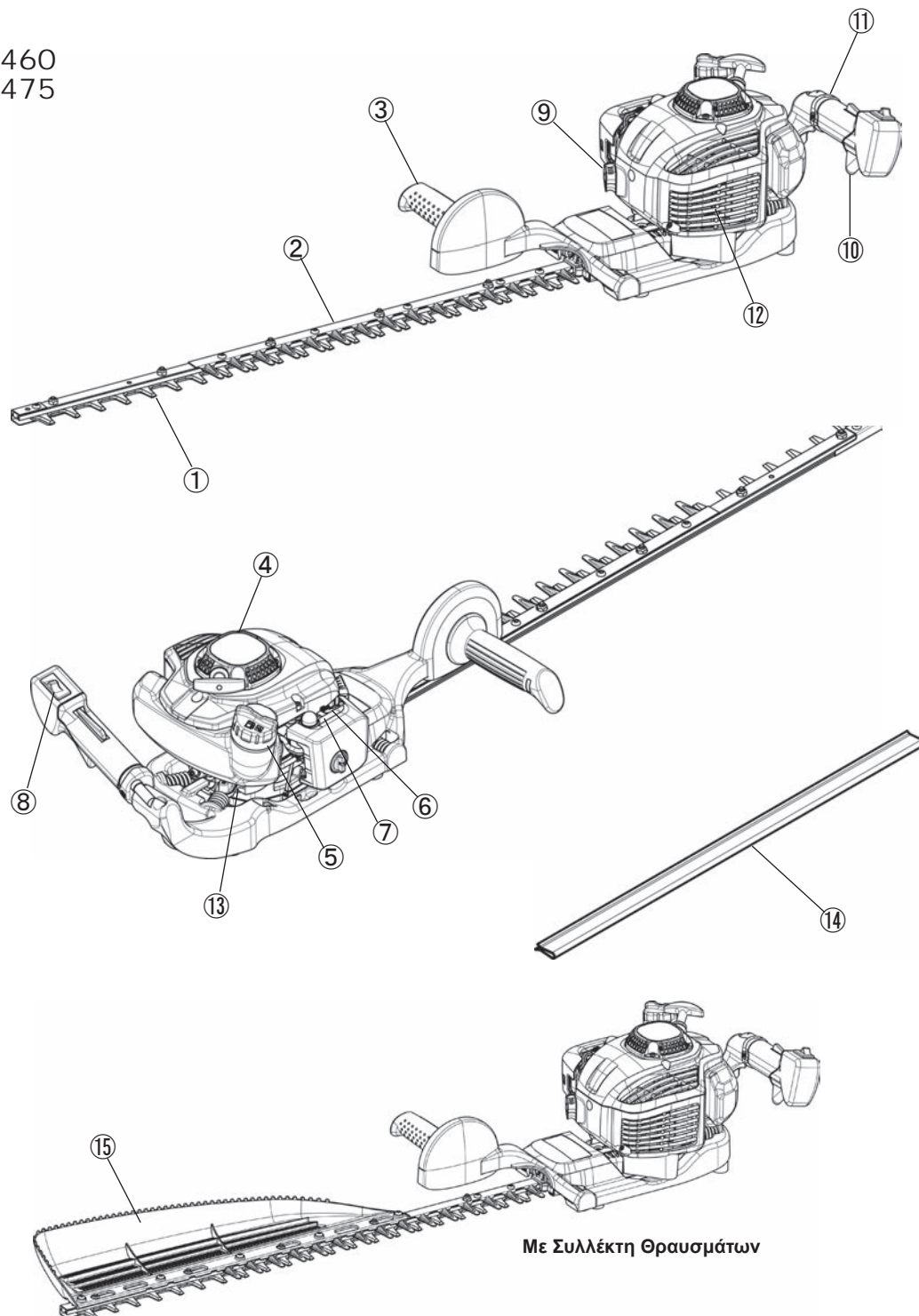

Με Συλλέκτη Θραυσμάτων

	ΚΑΘΟΡΙΣΜΟΣ ΕΞΑΡΤΗΜΑΤΩΝ		ΚΑΘΟΡΙΣΜΟΣ ΕΞΑΡΤΗΜΑΤΩΝ		ΚΑΘΟΡΙΣΜΟΣ ΕΞΑΡΤΗΜΑΤΩΝ
1	Λάμα	7	Καρμπιρατέρ	13	Κιβώτιο ταχυτήτων
2	Στομωμένη προέκταση	8	Ι-Ο Διακόπτης (ΑΝΟΙΚΤΟΣ/ ΚΛΕΙΣΤΟΣ)	14	Κάλυμμα λεπίδων
3	Μπροστινή λαβή	9	Μπουζί	15	Συλλέκτης Θραυσμάτων
4	Εκκινητήρας ανατύλιξης	10	Μοχλός γκαζιού		
5	Καπάκι ρεζερβουάρ καυσίμου	11	Πίσω χερούλι		
6	Μοχλός τσοκ	12	Σιγαστήρας		

Μείγμα καυσίμου και λαδιού

- Ο κινητήρας του ψαλιδιού Μπορντούρας είναι ένας δίχρονος κινητήρας υψηλής απόδοσης.
Λειτουργεί με ένα μείγμα καυσίμου και λαδιού δίχρονου κινητήρα. Ο κινητήρας είναι σχεδιασμένος να λειτουργεί με κανονικό αμόλυβδο καύσιμο με την ελάχιστη τιμή οκτανίων των 91 ROZ.
Εάν για οποιοδήποτε λόγο δεν είναι διαθέσιμο τέτοιο καύσιμο, μπορείτε να χρησιμοποιήσετε καύσιμο με υψηλότερη τιμή οκτανίων. Αυτό δεν θα βλάψει τον κινητήρα, αλλά μπορεί να προκαλέσει μειωμένη απόδοση λειτουργίας.
Παρόμοια προβλήματα θα προκύψουν από τη χρήση καυσίμου με μόλυβδο.
Για να αποκτήσετε τη βέλτιστη λειτουργία του κινητήρα και για την προστασία της υγείας σας και του περιβάλλοντος, χρησιμοποιήστε μόνο αμόλυβδο καύσιμο!
- Για την λίπανση του κινητήρα χρησιμοποιήστε ένα δίχρονο λάδι κινητήρα (διαβάθμιση ποιότητας: TSC-3), το οποίο προστίθεται στο καύσιμο.
Ο κινητήρας είναι σχεδιασμένος να χρησιμοποιεί το καθορισμένο λάδι δίχρονου κινητήρα DOLMAR στην αναλογία μείγματος 50:1 μόνο για την προστασία του περιβάλλοντος. Επιπρόσθετα εγγυάται η μεγάλη διάρκεια ζωής και η αξιόπιστη λειτουργία με την ελάχιστη έκλυση καυσαερίων. Είναι απολύτως απαραίτητο να τηρήσετε την αναλογία μείγματος 50:1 (2-χρονο λάδι κινητήρα DOLMAR), διαφορετικά δεν είναι εγγυημένη η αξιόπιστη λειτουργία του Ψαλιδιού Μπορντούρας.
- Η σωστή αναλογία μείγματος:
Βενζίνη : Καθορισμένο λάδι δίχρονου κινητήρα = 50 : 1 ή
Βενζίνη : Λάδι δίχρονου κινητήρα άλλου κατασκευαστή = 25 : 1 συνιστάται

ΣΗΜΕΙΩΣΗ: Για την προετοιμασία του μείγματος του καυσίμου-λαδιού, πρώτα ανακατέψτε όλη την ποσότητα του λαδιού με την μισή ποσότητα καυσίμου που απαιτείται. Στη συνέχεια συμπληρώστε την εναπομείνουσα ποσότητα καυσίμου σε ένα εγκεκριμένο δοχείο που πληροί ή ξεπερνά όλα τα πρότυπα των τοπικών κανονισμών. Ανακινείστε καλά το μείγμα πριν το ρίξετε μέσα στο ρεζερβουάρ του Ψαλιδιού Μπορντούρας.
Δεν είναι ενδεδειγμένο να προσθέσετε περισσότερο λάδι από το καθορισμένο για να εξασφαλίσετε την ασφαλή λειτουργία. Αυτό θα έχει ως αποτέλεσμα μόνο την υψηλότερη παραγωγή κατάλοιπων καύσης τα οποία ρυπαίνουν το περιβάλλον και βουλώνουν το κανάλι της εξάτμισης στον κύλινδρο καθώς επίσης και στο σιγαστήρα.
Επιπρόσθετα, η κατανάλωση καυσίμου θα αυξηθεί και η απόδοση θα μειωθεί.

Χειρισμός πετρελαϊκών προϊόντων

Απαιτείται μεγάλη προσοχή κατά τον χειρισμό του καυσίμου. Το καύσιμο μπορεί να περιέχει ουσίες όμοιες με τους διαλύτες. Ανεφοδιάστε σε ένα καλά αεριζόμενο δωμάτιο είτε σε ένα εξωτερικό χώρο. Μην εισπνεύσετε τους ατμούς του καυσίμου και αποφύγετε την επαφή του καυσίμου ή του λαδιού με το δέρμα σας.
Εάν επανειλημμένα και για μακρά χρονικά διαστήματα έρθει το δέρμα σας σε επαφή με αυτές τις ουσίες τότε θα αφυδατωθεί.
Μπορεί να προκληθούν διάφορες ασθένειες του δέρματος. Επιπρόσθετα μπορούν να προκληθούν αλλεργικές αντιδράσεις.
Τα μάτια μπορούν να ερεθιστούν ερχόμενα σε επαφή με το λάδι, το καύσιμο κτλ.
Εάν το λάδι έρθει σε επαφή με τα μάτια σας, να τα πλύνετε αμέσως με καθαρό νερό.
Αν τα μάτια σας παραμείνουν ερεθισμένα επισκεφτείτε ένα γιατρό αμέσως!



Τηρήστε τις Οδηγίες Ασφαλείας της σελίδας 117.

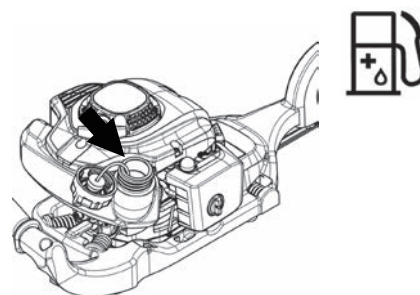

Βενζίνη	+	Λάδι
	50:1	
		25:1
1.000 εκ. ³ (1 λίτρο)		20 εκ. ³ 40 εκ. ³
5.000 εκ. ³ (5 λίτρα)		100 εκ. ³ 200 εκ. ³
10.000 εκ. ³ (10 λίτρα)		200 εκ. ³ 400 εκ. ³

Ανεφοδιασμός καυσίμου

- Ο κινητήρας πρέπει να είναι κλειστός.
- Κατά τον ανεφοδιασμό καυσίμου σβήστε τον κινητήρα, να είστε μακριά από τις γυμνές φλόγες και να μην καπνίζετε.
- Δώστε προσοχή ώστε να μην ρίξετε κάτω καύσιμο ή λάδια για την αποφυγή της ρύπανσης του εδάφους (προστασία του περιβάλλοντος). Καθαρίστε το Ψαλίδι Μπορντούρας αμέσως αν πέσει πάνω του καύσιμο.
- Μην ρίξετε καθόλου καύσιμο πάνω στον κινητήρα. Αν είναι απαραίτητο σκουπίστε για να αποτρέψετε την πυρκαγιά.
- Αποφύγετε την οποιαδήποτε επαφή του καυσίμου με τα ρούχα σας. Αλλάξτε τα ρούχα σας αμέσως μετά την πτώση του καυσίμου επάνω τους (για την αποφυγή της πρόκλησης φωτιάς στα ρούχα σας).
- Επιθεωρείστε την τάπα του καυσίμου ανά τακτά διαστήματα για να διασφαλίσετε ότι μπορεί να στερεωθεί σταθερά και ότι δεν παρουσιάζει διαρροή.
- Προσεκτικά σφίξτε την τάπα του ρεζερβουάρ καυσίμου. Αλλάξτε θέση για την εκκίνηση του κινητήρα (τουλάχιστον 3 μέτρα μακριά από τον χώρο του ανεφοδιασμού.)
- Ποτέ να μην ανεφοδιάζετε σε κλειστά δωμάτια. Οι ατμοί του καυσίμου συσσωρεύονται στο επίπεδο του εδάφους. (Κίνδυνος εκρήξεων.)
- Να μεταφέρετε και να αποθηκεύετε το καύσιμο μόνο σε εγκεκριμένα δοχεία. Φροντίστε ώστε το αποθηκευμένο καύσιμο να μην είναι προσβάσιμο στα παιδιά.
- Καθαρίστε καλά την περιοχή γύρω από την τάπα του ρεζερβουάρ για να αποτρέψετε την είσοδο βρωμιάς μέσα στο ρεζερβουάρ καυσίμου.
- Ξεβιδώστε την τάπα και γεμίστε το ρεζερβουάρ με καύσιμο. Χρησιμοποιήστε ένα διηθητικό χωνί για να φιλτράρετε το καύσιμο.
- Σφίξτε την βίδα στην τάπα μόνο με το χέρι.
- Καθαρίστε το χώρο γύρω από την κοχλιωτή τάπα και το ρεζερβουάρ μετά τον ανεφοδιασμό.
- Πάντοτε να σκουπίζετε την οποιαδήποτε χυμένη ποσότητα καυσίμου για την αποφυγή πρόκλησης πυρκαγιάς.

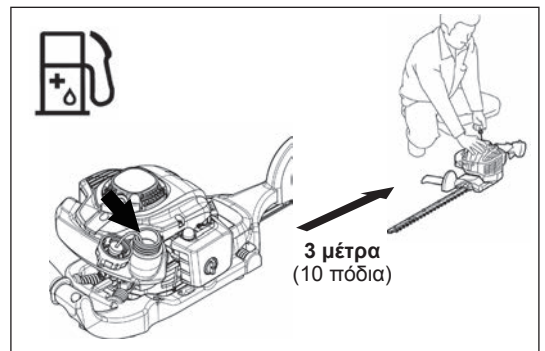
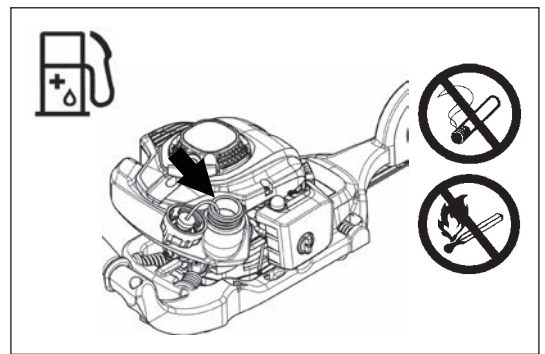

Αποθήκευση καυσίμου

- Το καύσιμο δεν μπορεί να αποθηκευτεί για απεριόριστο χρονικό διάστημα.
- Αγοράστε μόνο την ποσότητα που απαιτείται για μια περίοδο λειτουργίας 4 εβδομάδων.
- Χρησιμοποιήστε μόνο τα εγκεκριμένα δοχεία αποθήκευσης καυσίμου.

ΜΕΤΡΑ ΠΡΟΦΥΛΑΞΗΣ ΠΡΙΝ ΑΠΟ ΤΗΝ ΕΚΚΙΝΗΣΗ

- Φροντίστε να μην υπάρχουν παιδιά ή άλλα άτομα μέσα σε μια απόσταση εργασίας 15 μέτρων, επίσης δώστε προσοχή στα οποιαδήποτε ζώα που υπάρχουν μέσα στην περιοχή εργασίας.
- Πριν από τη χρήση ελέγξτε πάντοτε ότι το Ψαλίδι Μπορντούρας είναι ασφαλές για εργασία. Ελέγξτε ότι η συσκευή κοπής δεν έχει πάθει ζημιά, ότι λειτουργεί με ευκολία ο μοχλός ελέγχου και ότι λειτουργεί κανονικά ο διακόπτης I-O. Απαγορεύεται η περιστροφή του εργαλείου κοπής στο ρελαντί. Εάν έχετε αμφιβολία απευθυνθείτε στον μεταπωλητή σας για τη ρύθμιση. Φροντίστε ώστε τα χερούλια να είναι καθαρά και στεγνά και δοκιμάστε τη λειτουργία του διακόπτη I-O.
- Ξεκινήστε το Ψαλίδι Μπορντούρας σύμφωνα μόνο με τις οδηγίες. Μην χρησιμοποιήσετε οποιοδήποτε άλλες μεθόδους για να ξεκινήσετε τον κινητήρα. (Δείτε την ενότητα Εκκίνηση)
- Ξεκινήστε τον κινητήρα του Ψαλιδιού Μπορντούρας μόνο αφότου η συσκευή έχει πλήρως συναρμολογηθεί. Η λειτουργία της συσκευής επιτρέπεται μόνο αφότου συνδεθούν όλα τα κατάλληλα εξαρτήματα. Διαφορετικά υπάρχει κίνδυνος τραυματισμού.
- Πριν το ξεκίνημα, βεβαιωθείτε ότι η συσκευή κοπής δεν βρίσκεται σε επαφή με οποιαδήποτε αντικείμενα όπως κλαδιά, πέτρες κτλ.
- Πριν από το κλάδεμα, επιθεωρήστε την περιοχή για σύρματα, καλώδια, γυαλιά, ή άλλα ξένα αντικείμενα τα οποία μπορούν να έρθουν σε επαφή με την λάμα.
- Ηλεκτροπληξία. Δώστε προσοχή στις οποιοδήποτε ηλεκτρικές γραμμές ή ηλεκτρικούς φράκτες. Ελέγξτε όλες τις περιοχές για την ύπαρξη γραμμών ηλεκτρικού ρεύματος πριν από την κοπή.

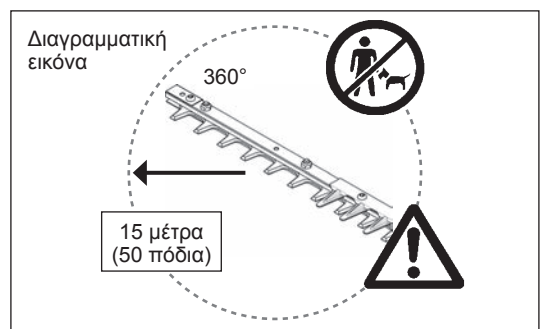

ΕΚΚΙΝΗΣΗ ΤΟΥ ΜΗΧΑΝΗΜΑΤΟΣ

Μετακινηθείτε τουλάχιστον 3 μέτρα μακριά από το σημείο ανεφοδιασμού με καύσιμο. Τοποθετήστε το Ψαλίδι Μπροντούρας σε μια καθαρή περιοχή στο έδαφος δίνοντας προσοχή ώστε το εργαλείο κοπής να μην βρίσκεται σε επαφή με το έδαφος ή με άλλα αντικείμενα.

Ψυχρή εκκίνηση: (Όταν ο κινητήρας είναι ψυχρός ή έχει σταματήσει περισσότερο από 5 λεπτά ή όταν προστέθηκε καύσιμο στον κινητήρα.)

1. Σπρώξτε το διακόπτη I-O (1) στη θέση "I".
2. Πιέστε με προσοχή την αντλία προέγχυσης (2) επαναλαμβανόμενα (7 έως 10 φορές) έως ότου το καύσιμο να μπει στην αντλία προέγχυσης.
3. Μετακινήστε την μοχλό του τσοκ (3) στη θέση "I".
4. Κρατήστε την συσκευή κάτω γερά ώστε να μην χάσετε τον έλεγχο όταν γυρνά ο κινητήρας. Εάν δεν κρατηθεί κατάλληλα προς τα κάτω, ο κινητήρας μπορεί να σας βγάλει από την ισορροπία σας ή να περιστρέψει τη λάμα κοπής προς κάποιο εμπόδιο ή προς το σώμα σας.
5. Τραβήξτε το χερούλι εκκίνησης αργά έως τα 10 με 15 εκ., και ελέγξτε τη θέση της πίεσης.
6. Τραβήξτε γερά όταν μπορέσετε να αισθανθείτε την πίεση και ξεκινήστε τον κινητήρα.
7. Όταν ξεκινήσει ο κινητήρας, επιστρέψτε το μοχλό του τσοκ (4) στη θέση "I".
8. Λειτουργήστε τον κινητήρα για περίπου ένα λεπτό σε μέτρια ταχύτητα πριν ανοίξετε πλήρως το γκαζί.

- Σημείωση:**
- Εάν το χερούλι του εκκινήτηρα τραβηχτεί επαναλαμβανόμενα καθώς ο μοχλός του τσοκ παραμένει στην θέση "I", ο κινητήρας δεν θα ξεκινήσει εύκολα λόγω της υπερβολικής εισαγωγής καυσίμου.
 - Εάν εισέλθει υπερβολική ποσότητα καυσίμου, αφαιρέστε το μπουζί και τραβήξτε το χερούλι του εκκινήτηρα αργά για να αφαιρέσετε το υπερβολικό καύσιμο. Επίσης, στεγνώστε το τμήμα του ηλεκτροδίου του μπουζιού.

Θερμή εκκίνηση: (Επανεκκίνηση αμέσως μετά το σταμάτημα του κινητήρα)

Κατά την επανεκκίνηση ενός θερμού κινητήρα, πρώτα δοκιμάστε την παραπάνω διαδικασία: 1, 2, 4, 5, 6. Εάν ο κινητήρας δεν ξεκινά, επαναλάβετε τα παραπάνω βήματα 1-8.

- Σημείωση:** Μην τραβήξετε το σχοινί του εκκινήτηρα στο μέγιστο μήκος του και μην αφήσετε την λαβή του εκκινήτηρα να επαναφερθεί ανεξέλεγκτα, διασφαλίστε ότι επαναφέρεται αργά.

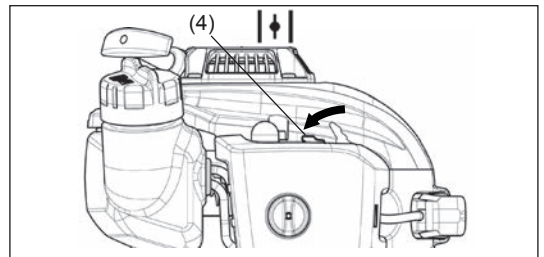
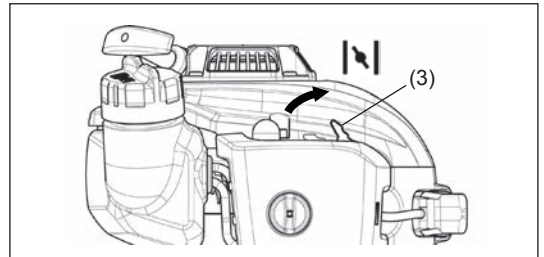
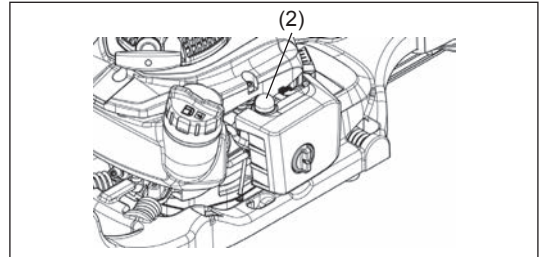
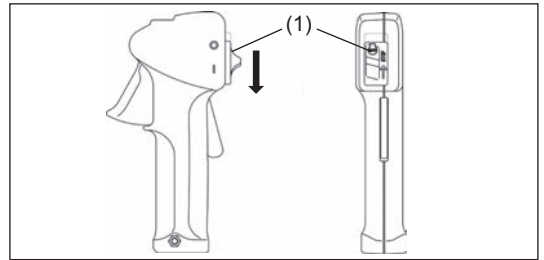

ΣΤΑΜΑΤΗΜΑ ΤΟΥ ΜΗΧΑΝΗΜΑΤΟΣ

1. Ελευθερώστε πλήρως το μοχλό του γκαζιού.
2. Σπρώξτε το διακόπτη I-O (1) στη θέση "O", η περιστροφή του κινητήρα θα μειωθεί και θα σταματήσει ο κινητήρας.

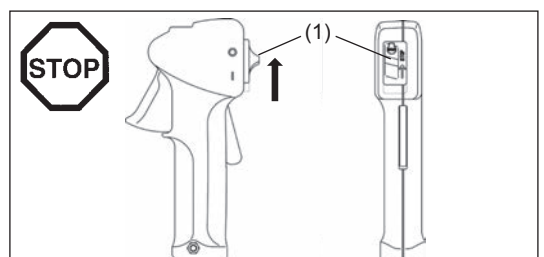

ΛΕΙΤΟΥΡΓΙΑ ΤΟΥ ΜΗΧΑΝΗΜΑΤΟΣ

- Ποτέ να μην το λειτουργείτε πιάνοντάς το χαλαρά.
- Ποτέ να μην αγγίζετε την συσκευή κοπής κατά την εκκίνηση του κινητήρα και κατά τη λειτουργία.
- Να χειρίζεστε το Ψαλίδι Μπορντούρας με τέτοιο τρόπο ώστε να αποφεύγετε την εισπνοή των καυσαερίων. Ποτέ να μην λειτουργήσετε τον κινητήρα σε κλειστά δωμάτια (Υπάρχει κίνδυνος δηλητηρίασης από αέρια). Το μονοξείδιο του άνθρακα είναι ένα άοσμο αέριο.
- Όλα τα προστατευτικά συγκροτήματα και προφυλακτήρες που παρέχονται με αυτή τη συσκευή πρέπει να χρησιμοποιούνται κατά τη λειτουργία.
- Ποτέ να μην λειτουργήσετε τον κινητήρα με ένα σιγαστήρα της εξάτμισης που έχει πάθει ζημιά ή που έχει αφαιρεθεί.
- Χρησιμοποιείτε το Ψαλίδι Μπορντούρας μόνο σε συνθήκες καλού φωτισμού και ορατότητας.
- Κατά την διάρκεια της εποχής του χειμώνα δώστε προσοχή στις περιοχές που είναι υγρές και γλιστρούν, και υπάρχει πάγος και χιόνι. (Κίνδυνος γλιστρήματος.) Πάντοτε να έχετε ένα ασφαλές πάτημα.
- Ποτέ να μην λειτουργείτε το Ψαλίδι Μπορντούρας όταν είστε ανεβασμένοι πάνω σε σκάλα. Διατηρήστε και τα δυο πόδια σας στο έδαφος.
- Ποτέ να μην σκαρφαλώνετε σε δέντρα για να εκτελέσετε εργασίες κοπής με το Ψαλίδι Μπορντούρας.
- Ποτέ να μην εργάζεστε πάνω σε ασταθείς επιφάνειες.
- Αφαιρέστε την άμμο, τις πέτρες, τα καρφιά κτλ που βρίσκονται μέσα στο εύρος της περιοχής εργασίας. Τα ξένα αντικείμενα μπορεί να προκαλέσουν ζημιά στις λάμες κοπής.
- Πριν το ξεκίνημα της κοπής, οι λάμες κοπής θα πρέπει να έχουν αποκτήσει την πλήρη ταχύτητα λειτουργίας.
- Πάντοτε να κρατάτε το Ψαλίδι Μπορντούρας γερά με τα δυο χέρια και μόνο από τα χερούλια.
- Το δεξί χέρι πιάνει το μπροστινό χερούλι.
- Αυτός είναι ο τρόπος για την ασφαλή λειτουργία του μηχανήματος.
- Πιάστε καλά με τους αντίχειρες και τα δάχτυλα γύρω από τα χερούλια.
- Όταν ελευθερώσετε το γκάζι, χρειάζεται να περάσουν ορισμένες στιγμές πριν σταματήσουν οι λάμες κοπής.
- Το Ψαλίδι Μπορντούρας δεν πρέπει να χρησιμοποιηθεί για κοπή στο γρήγορο ρελαντί. Η ταχύτητα κοπής δεν μπορεί να ρυθμιστεί με το χειριστήριο του γκαζιού στη θέση του γρήγορου ρελαντί.
- Κατά το κόψιμο ενός φράκτη, το μηχανήμα θα πρέπει να κρατιέται έτσι ώστε οι λάμες να σχηματίζουν γωνία 15-30° με την γραμμή κοπής.
- Εάν το Ψαλίδι Μπορντούρας χρησιμοποιηθεί κατά κυκλικές κινήσεις πάνω στα άκρα του φράκτη, τα κλαδάκια θα πέσουν απευθείας στο έδαφος.
- Δώστε ιδιαίτερη προσοχή κατά την κοπή άκρων, τα οποία, βρίσκονται κατά μήκος ενός φράκτη από σύρματα και έχουν μεγαλώσει έξω από το φράκτη.
- Η λάμα δεν πρέπει να έρθει σε επαφή με το φράκτη, διαφορετικά οι λάμες μπορεί να καταστραφούν.
- Μην χρησιμοποιείτε το Ψαλίδι Μπορντούρας συνεχώς για παρατεταμένο χρονικό διάστημα. Είναι φυσιολογικό να κάνετε ένα δεκάλεπτο με εικοσάλεπτο διάλειμμα κάθε 50 λεπτά λειτουργίας.
- Εάν η λάμες κοπής χτυπήσουν πέτρες ή άλλα σκληρά αντικείμενα, αμέσως κλείστε τον κινητήρα και επιθεωρήστε τις λάμες κοπής για ύπαρξη ζημιάς. Αντικαταστήστε τις κατεστραμμένες λάμες πριν την επανέναρξη της εργασίας.
- Ο κινητήρας πρέπει να σβήσει αμέσως στην περίπτωση που συμβούν μηχανικά προβλήματα.
- Λειτουργείτε το Ψαλίδι Μπορντούρας με όσο το δυνατόν λιγότερο θόρυβο και μικρότερη πρόκληση ρύπανσης. Ιδιαίτερα ελέγξτε τη σωστή ρύθμιση του καρμπυρατέρ και την αναλογία καυσίμου/λαδιού.
- Μην επιχειρήσετε να μετακινήσετε το μπλοκαρισμένο υλικό κοπής όταν κινούνται οι λάμες. Τοποθετήστε κάτω τη συσκευή, σβήστε την, και αφαιρέστε τα απαραίτητα αποκόμματα.

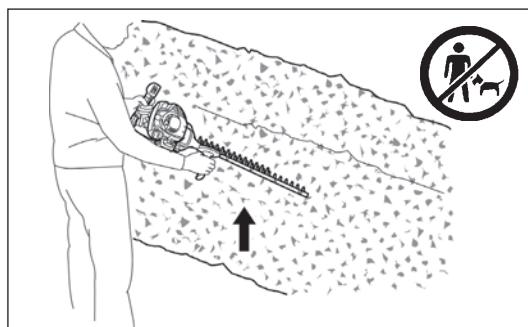
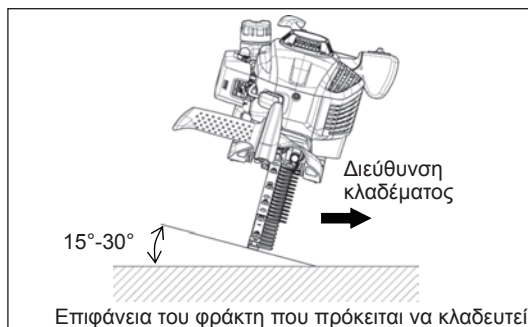
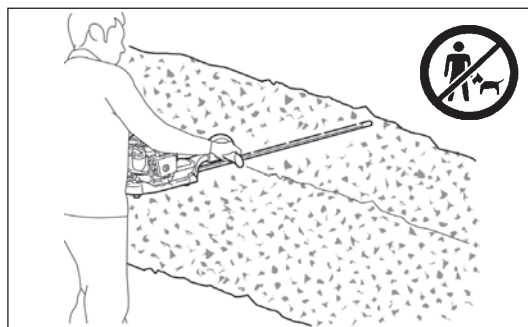
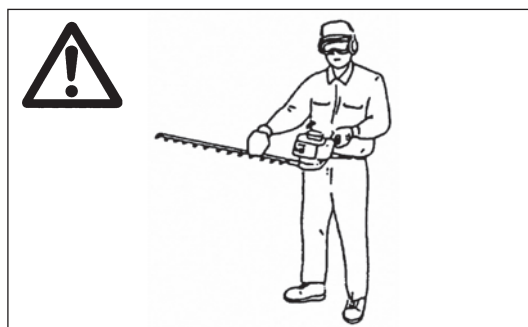

ΟΔΗΓΙΕΣ ΣΥΝΤΗΡΗΣΗΣ

- Κλείστε τον κινητήρα και αφαιρέστε το σύνδεσμο του μπουζιού κατά την αντικατάσταση ή το ακόνισμα των εργαλείων κοπής, και επίσης κατά τον καθαρισμό του κόφτη ή του εργαλείου κοπής ή κατά την εκτέλεση της οποιαδήποτε εργασίας συντήρησης.
- Ποτέ να μην ισιώνετε ή να συγκολλάτε μια κατεστραμμένη λάμα κοπής.
- Επιθεωρήστε τις λάμες κοπής για την ύπαρξη ζημιάς κατά μικρά και τακτικά διαστήματα με σβησμένο τον κινητήρα.
- (Διάγνωση λεπτών ρωγμών χρησιμοποιώντας το τεστ κρούσης.) Προσέξτε γιατί τα δόντια είναι κοφτερά.
- Καθαρίζετε το Ψαλίδι Μπορντούρας ανά τακτά διαστήματα και ελέγξτε ότι όλες οι βίδες και τα παξιμάδια είναι καλά σφιγμένα.
- Ποτέ μην εκτελέσετε το σέρβις ή αποθηκεύσετε το Ψαλίδι Μπορντούρας κοντά σε γυμνές φλόγες για να αποφύγετε τις πυρκαγιές.
- Πάντοτε να φοράτε δερμάτινα γάντια κατά τον χειρισμό ή το ακόνισμα των λαμών, επειδή είναι κοφτερές.

Ακόνισμα λάμας

Εάν τα άκρα στρογγυλέψουν και δεν μπορούν να κόψουν καλά, λειάνετε μόνο τα σκιασμένα τμήματα. Μην λειάνετε τις επιφάνειες επαφής (ολισθαίνουσες επιφάνειες) των πάνω και κάτω άκρων.

- Πριν από την λείανση, φροντίστε να στερεώσετε καλά την λάμα και να σβήσετε τον κινητήρα και να αφαιρέσετε το κάλυμμα του μπουζιού.
- Φορέστε γάντια, προστατευτικά γυαλιά κτλ.
- Ένα άκρο που λειάνθηκε πάρα πολύ την μια φορά ή που λειάνθηκε πολλές φορές θα χάσει την σκληρυσμένη στοιβάδα του. Κατά τη χρήση γίνεται στρογγυλό και αμβλύ πολύ γρήγορα.

Ρύθμιση της λάμας

Οι λάμες φθείρονται με την μακροχρόνια χρήση. Όταν δείτε ότι το κλάδεμα δεν είναι τόσο καλό όσο ήταν με τις καινούργιες λεπίδες, ρυθμίστε ως εξής.

1. Ξεσφίξτε το παξιμάδι ①.
2. Βιδώστε ② προς τα μέσα ελαφρά με τον οδηγό έως ότου σταματήσει να περιστρέφεται και στη συνέχεια βιδώστε τον πίσω κατά το ένα τέταρτο.
3. Στρέψτε σφικτά το παξιμάδι ①, κρατώντας ταυτόχρονα το μπουλόνι ② με ένα εξάγωνο κλειδί.
4. Λιπάνετε τις λάμες μετά τις παραπάνω ρυθμίσεις με ελαφρύ λάδι.
5. Ξεκινήστε τον κινητήρα και πατάτε και αφήνετε το γκάζι για ένα λεπτό.
6. Σταματήστε τον κινητήρα και αγγίξτε τις λάμες με το χέρι σας. Εάν σας φαίνονται θερμές όταν κρατάτε πάνω τους το χέρι σας, τότε έχετε κάνει τη κατάλληλη ρύθμιση. Εάν είναι πολύ ζεστές για να διατηρήσετε το χέρι σας πάνω τους, τότε περιστρέψτε το μπουλόνι ② μια μικρή περιστροφή προς τα πίσω και επαναλάβετε το 5 για να δείτε εάν είναι κατάλληλα ρυθμισμένες.

ΣΗΜΕΙΩΣΗ: Πάντοτε να κλείνετε τον κινητήρα πριν από την εκτέλεση της ρύθμισης.

Οι λάμες διαθέτουν μια βίδα με γύρω σχισμή ②. Στην περίπτωση που βρείτε σκόνη στο άκρο κάποιας από τις σχισμές, καθαρίστε το.

ΣΗΜΕΙΩΣΗ: Για να υπάρξει αρκετός χρόνος για το σταμάτημα της λάμας (EN774), φροντίστε να εκτελέσετε τη ρύθμιση της λάμας πριν από την λειτουργία.

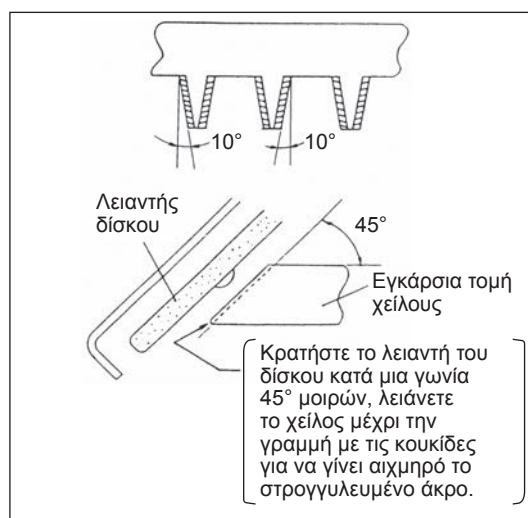
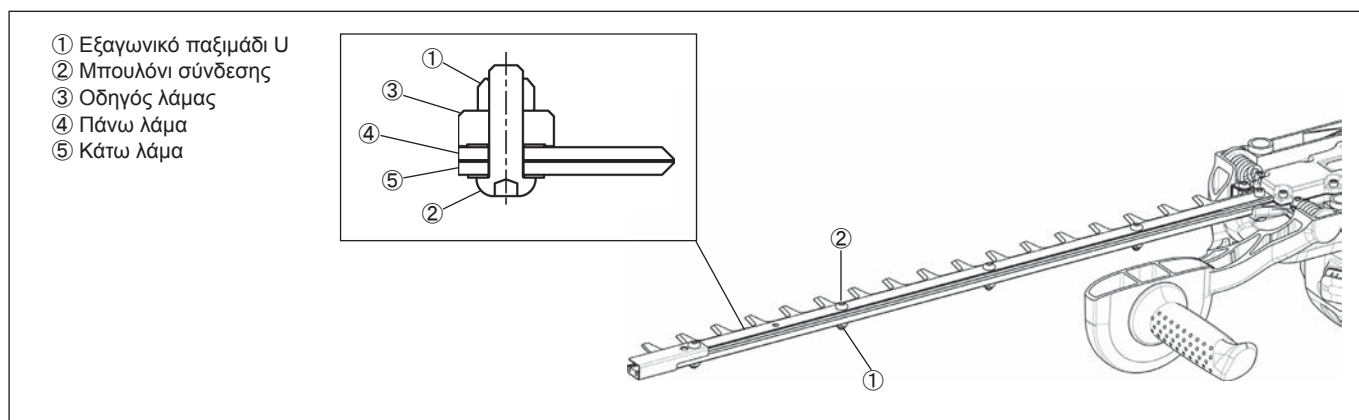

Έλεγχος και ρύθμιση της ταχύτητας του ρελαντί

Η λάμα κοπής δεν πρέπει να περιστρέφεται όταν ελευθερωθεί πλήρως ο μοχλός ελέγχου.

- Η ταχύτητα του ρελαντί θα πρέπει να ρυθμιστεί στις 3.000 λεπτό⁻¹.
- Εάν είναι απαραίτητο, διορθώστε την με τη βίδα του ρελαντί (η λάμα κοπής δεν πρέπει να περιστρέφεται όταν ο κινητήρας βρίσκεται στο ρελαντί).
 - Δεξιόστροφα: για μεγαλύτερη ταχύτητα περιστροφής
 - Αριστερόστροφα: για μικρότερη ταχύτητα περιστροφής

Ελέγξτε για να διαπιστώσετε ότι υπάρχει επαρκής διαφορά μεταξύ των ταχυτήτων του ρελαντί και της ταχύτητας με την εμπλοκή του συμπλέκτη και να διασφαλίσετε ότι το εργαλείο κοπής είναι σταματημένο όταν ο κινητήρας βρίσκεται στο ρελαντί. (Εάν είναι απαραίτητο, ελαττώστε την ταχύτητα του ρελαντί.) Εάν υπό τις συνθήκες του ρελαντί το εργαλείο συνεχίζει να λειτουργεί, συμβουλευτείτε τον πλησιέστερο εξουσιοδοτημένο αντιπρόσωπο του σέρβις.

- Ο συμπλέκτης θα πρέπει να εμπλακεί το ελάχιστο στις 3.750 λεπτό⁻¹.
- Ελέγξτε τη λειτουργικότητα του διακόπτη I-O, του μοχλού απεμπλοκής, του μοχλού ελέγχου, και του κουμπιού ασφάλισης.

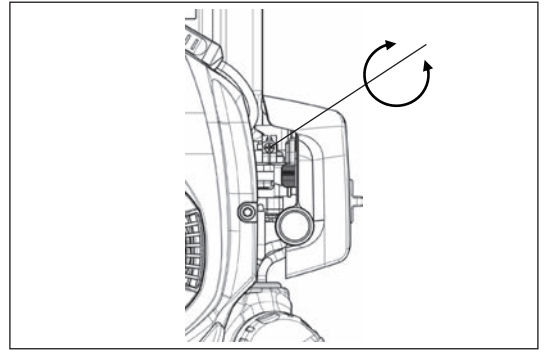

ΚΑΘΑΡΙΣΜΟΣ ΦΙΛΤΡΟΥ ΑΕΡΑ



ΚΙΝΔΥΝΟΣ: ΟΙ ΕΥΦΛΕΚΤΕΣ ΟΥΣΙΕΣ ΑΠΑΓΟΡΕΥΟΝΤΑΙ ΑΥΣΤΗΡΑ

Χρονικό διάστημα καθαρισμού και επιθεώρησης: Καθημερινά (κάθε 10 ώρες λειτουργίας)

- Στρέψτε το μοχλό του τσοκ στην πλήρως κλειστή πλευρά και κρατήστε το καρμπιρατέρ καθαρό από βρωμιά ή σκόνη.
- Αφαιρέστε τα μπουλόνια στερέωσης του καλύμματος του φίλτρου αέρα.
- Τραβήξτε το κάτω μέρος του καλύμματος και αποσυνδέστε το κάλυμμα του φίλτρου αέρα.
- Εάν έχει κολλήσει στο στοιχείο (σπόγγος) λάδι, πιέστε το καλά.
- Για μεγάλη ρύπανση:
 - 1) Αφαιρέστε το στοιχείο (σπόγγος), βυθίστε το σε ζεστό νερό ή σε νερό με διαλυμένο ουδέτερο απορρυπαντικό, και στεγνώστε το εντελώς.
 - 2) Καθαρίστε το στοιχείο (τσόχα) με βενζίνη, και στεγνώστε το εντελώς.
- Πριν συνδέσετε το στοιχείο, φροντίστε να το στεγνώσετε εντελώς. Το ανεπαρκές στέγνωμα του στοιχείου μπορεί να προκαλέσει την δυσκολία εκκίνησης.
- Σκουπίστε με ένα παλιό ύφασμα, το λάδι που έχει κολλήσει πάνω στο φίλτρο αέρα.
- Αμέσως μετά την ολοκλήρωση του καθαρισμού, συνδέστε το κάλυμμα του φίλτρου και σφίξτε το με τα μπουλόνια στερέωσης. (Κατά την επαναστερέωση, τοποθετήστε πρώτα την πάνω προεξοχή.)

Σημειώσεις για το χειρισμό του στοιχείου του φίλτρου αέρα.

- Καθαρίστε το στοιχείο αρκετές φορές την ημέρα, εάν κολλάει πάνω του υπερβολική σκόνη.
- Εάν συνεχιστεί η λειτουργία με το στοιχείο να παραμένει βρώμικο από λάδι, το λάδι από το φίλτρο αέρα μπορεί να πέσει έξω προκαλώντας ρύπανση λαδιού.

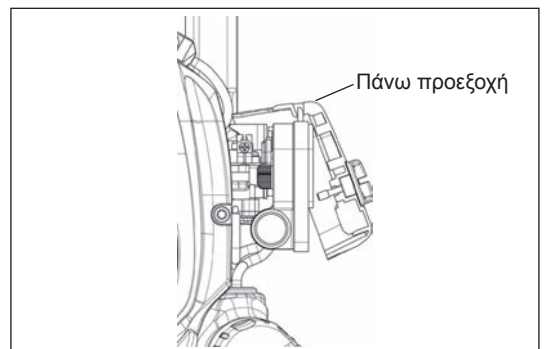
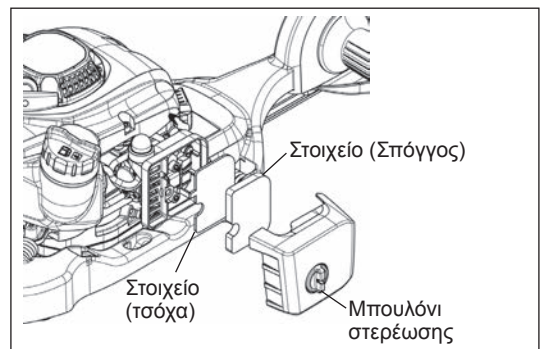

Έλεγχος του μπουζιού - Κάθε 8 ώρες (Καθημερινά)

- Χρησιμοποιήστε μόνο το παρεχόμενο κλειδί γενικής χρήσης για την αφαίρεση ή την τοποθέτηση του μπουζιού.
- Το κενό μεταξύ των δυο ηλεκτροδίων του μπουζιού πρέπει να είναι από 0,7 έως 0,8 χιλ. Εάν το κενό είναι πολύ πιο πλατύ ή πιο στενό, διορθώστε το. Εάν το μπουζιό είναι βουλωμένο με άνθρακα ή βρωμιά, καθαρίστε το καλά ή αντικαταστήστε το. Χρησιμοποιήστε ένα όμοιο ανταλλακτικό.

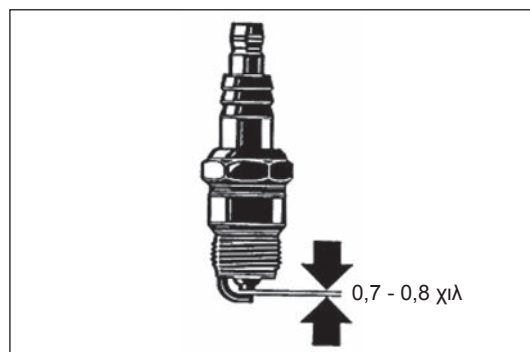

Παροχή γράσου και λιπαντικού

- Τροφοδοτήστε γράσο από το στόμιο εισαγωγής γράσου κάθε 50 ώρες λειτουργίας. (Shell Alvania No. 3 ή ισοδύναμο)

ΣΗΜΕΙΩΣΗ: Φροντίστε να τηρήσετε τον καθορισμένο χρόνο και την ποσότητα παροχής γράσου.

Εάν η παροχή του γράσου δεν γίνει κατά το καθορισμένο διάστημα ή εάν η ποσότητα του παρεχόμενου γράσου δεν είναι επαρκής, τότε ενδέχεται να προκύψει πρόβλημα στο μηχανήμα λόγω έλλειψης γράσου.

ΚΑΘΑΡΙΣΜΑ ΦΙΛΤΡΟΥ ΚΑΥΣΙΜΟΥ

ΠΡΟΕΙΔΟΠΟΙΗΣΗ: ΟΙ ΕΥΦΛΕΚΤΕΣ ΟΥΣΙΕΣ ΑΠΑΓΟΡΕΥΟΝΤΑΙ ΑΥΣΤΗΡΑ
Χρονικό διάστημα καθαρισμού και επιθεώρησης: Μηνιαία (κάθε 50 ώρες λειτουργίας)

Κεφαλή αναρρόφησης στο ρεζερβουάρ

- Το τσόχινο φίλτρο (1) της κεφαλής αναρρόφησης χρησιμοποιείται για το φιλτράρισμα του καυσίμου που απαιτείται από το καρμπυρατέρ.
- Θα πρέπει να γίνεται ένα οπτικός έλεγχος του φίλτρου καυσίμου περιοδικά.
- Για το σκοπό αυτό, ανοίξτε την τάπα του ρεζερβουάρ, χρησιμοποιήστε ένα συρματένιο άγκιστρο και τραβήξτε έξω την κεφαλή αναρρόφησης μέσα από το άνοιγμα του ρεζερβουάρ.
Τα φίλτρα που έχουν σκληράνει, ρυπανθεί ή έχουν βουλώσει πρέπει να αντικαθίστανται.
- Η ανεπαρκής παροχή καυσίμου μπορεί να προκαλέσει την υπέρβαση της μέγιστης επιτρεπόμενης ταχύτητας. Είναι επομένως σημαντική η αντικατάσταση του τσόχινου φίλτρου τουλάχιστον ανά τρίμηνο για να διασφαλιστεί η ικανοποιητική παροχή καυσίμου στο καρμπυρατέρ.

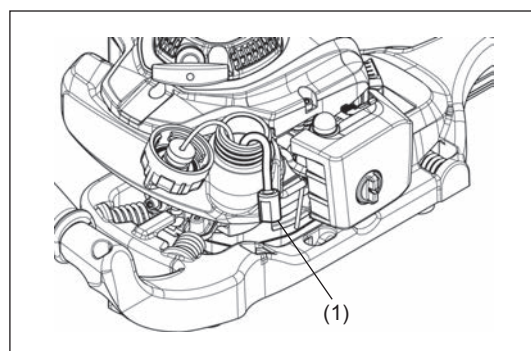
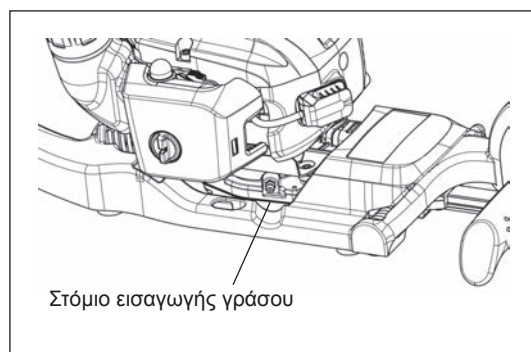

ΑΝΤΙΚΑΤΑΣΤΑΣΗ ΤΟΥ ΣΩΛΗΝΑ ΚΑΥΣΙΜΟΥ

ΠΡΟΣΟΧΗ: ΟΙ ΕΥΦΛΕΚΤΕΣ ΟΥΣΙΕΣ ΑΠΑΓΟΡΕΥΟΝΤΑΙ ΑΥΣΤΗΡΑ

Χρονικό διάστημα καθαρισμού και επιθεώρησης: Καθημερινά (κάθε 10 ώρες λειτουργίας)

Αντικατάσταση: Ετήσια (κάθε 200 ώρες λειτουργίας)

Αντικαταστήστε τον σωλήνα καυσίμου κάθε χρόνο, ανεξάρτητα από την συχνότητα χρήσης. Η διαρροή καυσίμου μπορεί να οδηγήσει στην πυρκαγιά. Εάν ανιχνευτεί η οποιαδήποτε διαρροή κατά την επιθεώρηση, αντικαταστήστε αμέσως το σωλήνα λαδιού.

ΑΝΤΙΚΑΤΑΣΤΑΣΗ ΤΟΥ ΚΑΠΑΚΙΟΥ ΤΟΥ ΡΕΖΕΡΒΟΥΑΡ

- Εάν υπάρχει κάποια ανωμαλία ή ζημιά στο καπάκι του ρεζερβουάρ, αντικαταστήστε το.
- Το καπάκι του ρεζερβουάρ είναι αναλώσιμο και επομένως θα πρέπει να αντικαθίσταται κάθε δυο με τρία χρόνια.

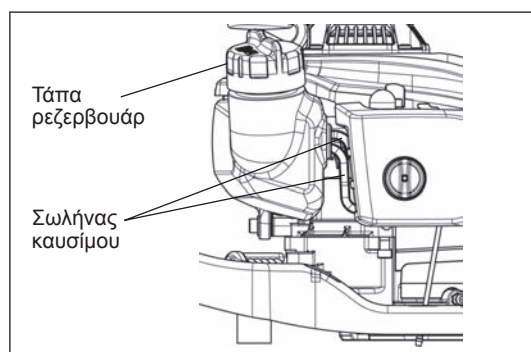

Η οποιαδήποτε εργασία συντήρησης ή ρύθμισης που δεν συμπεριλαμβάνεται και δεν περιγράφεται σε αυτό το εγχειρίδιο θα πρέπει να εκτελείται μόνο από τους Εξουσιοδοτημένους Αντιπροσώπους του Σέρβις.

Καθημερινός έλεγχος και συντήρηση

Για την διασφάλιση της μεγάλης διάρκειας ζωής και της αποφυγής της ζημιάς στη συσκευή, εκτελείτε κατά τακτά διαστήματα τις παρακάτω εργασίες συντήρησης.

- Πριν την λειτουργία, ελέγξτε την συσκευή για ξεσφιγμένες βίδες ή εξαρτήματα που λείπουν. Δώστε ιδιαίτερη προσοχή στο σφίξιμο των βιδών των λαμών κοπής.
- Πριν από την λειτουργία, πάντοτε να ελέγχετε για την ύπαρξη βουλώματος στους αεραγωγούς ψύξης και στα πτερύγια του κυλίνδρου. Καθαρίστε τα εάν είναι απαραίτητο.
- Εκτελέστε τις παρακάτω εργασίες συντήρησης καθημερινά μετά την χρήση:
 - Καθαρίστε εξωτερικά το Ψαλίδι Μπορντούρας και επιθεωρήστε το για ζημιά.
 - Καθαρίστε το φίλτρο αέρα. Κατά την εργασία υπό συνθήκες με πολύ σκόνη, καθαρίστε το φίλτρο αρκετές φορές την μέρα.
 - Ελέγξτε τις λάμες για ζημιά και βεβαιωθείτε ότι είναι καλά στερεωμένες.

ΑΠΟΘΗΚΕΥΣΗ

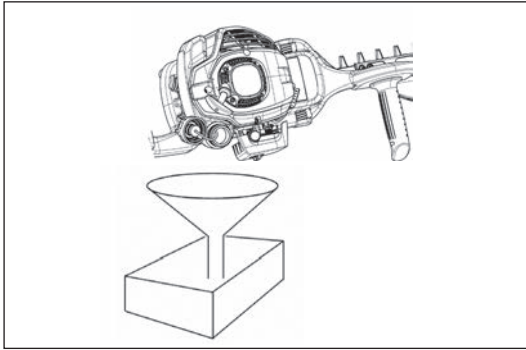

- Όταν το μηχάνημα πρόκειται να αποθηκευτεί για μεγάλο χρονικό διάστημα, αποστραγγίστε όλο το καύσιμο από το ρεζερβουάρ καυσίμου και το καρμπυρατέρ, ως εξής: Βγάλτε όλο το καύσιμο από το ρεζερβουάρ καυσίμου.
- Αφαιρέστε το μπουζί και προσθέστε μερικές σταγόνες λαδιού μέσα στην τρύπα του μπουζιού. Στη συνέχεια, τραβήξτε σιγά τον εκκινητήρα για να διασφαλιστεί ότι ένα στρώμα λαδιού θα καλύψει το εσωτερικό του κινητήρα και σφίξτε το μπουζί.
- Καθαρίστε τη βρωμιά ή τη σκόνη από τη λάμα κοπής και το εξωτερικό του κινητήρα, σκουπίστε το με ένα βουτηγμένο σε λάδι ύφασμα και τοποθετήστε το σε ένα χώρο όσο το δυνατόν ξηρότερο.

ΠΡΟΓΡΑΜΜΑ ΣΥΝΤΗΡΗΣΗΣ

Γενικά	Συγκρότημα κινητήρα, βίδες και παξιμάδια	Οπτική επιθεώρηση για ζημιά και σφίξιμο Ελέγξτε την γενική κατάσταση και ασφάλεια
Μετά τον ανεφοδιασμό	Μοχλός γκαζιού Διακόπτης I-O	Λειτουργικός έλεγχος Λειτουργικός έλεγχος
Καθημερινά	Φίλτρο αέρα Ψυκτικός αεραγωγός Εργαλείο κοπής Ταχύτητα ρελαντί	Να καθαριστεί Να καθαριστεί Έλεγχος για ζημιά και αιχμηρότητα Επιθεώρηση (το εργαλείο κοπής δεν πρέπει να κινείται)
Κάθε 50 ώρες	Κιβώτιο ταχυτήτων	Παροχή γράσου
Εβδομαδιαία	Μπουζί Σιγαστήρας	Επιθεώρηση, αντικατάσταση εάν είναι απαραίτητο Επιθεώρηση, και καθαρισμός του ανοίγματος εάν είναι απαραίτητο
Τέσσερις φορές το χρόνο	Κεφαλή αναρρόφησης Ρεζερβουάρ καυσίμου	Να αντικατασταθεί Να καθαριστεί
Διαδικασία απενεργοποίησης	Ρεζερβουάρ καυσίμου Καρμπυρατέρ	Άδειασμα ρεζερβουάρ Λειτουργία έως ότου τελειώσουν τα καύσιμα του κινητήρα

ΕΝΤΟΠΙΣΜΟΣ ΣΦΑΛΜΑΤΟΣ

Σφάλμα	Σύστημα	Παρατήρηση	Αιτία
Ο κινητήρας δεν ξεκινά ή ξεκινά με δυσκολία	Σύστημα ανάφλεξης	Υπάρχει σπινθήρας ανάφλεξης	Σφάλμα στην παροχή καυσίμου ή στο σύστημα συμπίεσης, μηχανική βλάβη
		Δεν υπάρχει σπινθήρας ανάφλεξης	Διακόπτης I-O υπό χειρισμό, σφάλμα καλωδίωσης ή βραχυκύκλωμα, ελαττωματικό μπουζί ή σύνδεσμος, βλάβη στο σύστημα ανάφλεξης
	Παροχή καυσίμου	Γεμάτο ρεζερβουάρ	Λανθασμένη θέση του τσοκ, ελαττωματικό καρμπυρατέρ, βρώμικη κεφαλή εισρόφησης (φίλτρο γραμμής καυσίμου), λυγισμένη γραμμή παροχής καυσίμου ή μπλοκαρισμένη
	Συμπίεση	Εσωτερικό του κινητήρα	Ελαττωματική η κάτω στεγανοποιητική φλάντζα του κυλίνδρου, φθαρμένα στεγανοποιητικά του στροφαλοφόρου, ελαττωματικοί δακτύλιοι του κυλίνδρου ή του πιστονιού
		Εξωτερικό του κινητήρα	Ακατάλληλη στεγανοποίηση του μπουζιού
	Μηχανική βλάβη	Ο εκκινητήρας δεν λειτουργεί	Σπασμένο ελατήριο του εκκινητήρα, σπασμένα εξαρτήματα μέσα στον κινητήρα
Προβλήματα θερμής εκκίνησης		Γεμάτο το ρεζερβουάρ ύπαρξη σπινθήρα ανάφλεξης	Ρυπαρό καρμπυρατέρ, καθαρίστε το
Ο κινητήρας ξεκινά αλλά σβήνει αμέσως	Παροχή καυσίμου	Ρεζερβουάρ γεμάτο	Λανθασμένη ρύθμιση του ρελαντί, βρώμικη κεφαλή εισρόφησης ή καρμπυρατέρ
			Ελαττωματικό άνοιγμα του ρεζερβουάρ, διακοπή στο σωλήνα παροχής καυσίμου, ελαττωματικό καλώδιο ή διακόπτης I-O
Ανεπαρκής απόδοση	Πολλά συστήματα μπορεί να είναι ταυτόχρονα ελαττωματικά	Ρελαντί κινητήρα	Βρώμικο φίλτρο αέρα, βρώμικο καρμπυρατέρ, σιγαστήρας βουλωμένος, αγωγός εξάτμισης βουλωμένος

Makita Europe N.V. Jan-Baptist Vinkstraat 2,
3070 Kortenberg, Belgium

Makita Corporation 3-11-8, Sumiyoshi-cho,
Anjo, Aichi 446-8502 Japan