

DOLMAR

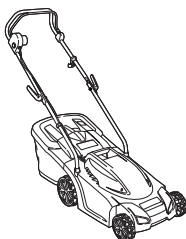

GB	Lawn Mower	Original instruction manual
F	Tondeuse	Manuel d'instructions d'origine
D	Elektro-Rasenmäher	Original-Bedienungsanleitung
I	Rasaerba	Manuale di istruzioni originale
NL	Grasmaaier	Oorspronkelijke gebruiksaanwijzing
E	Cortadora de Cesped	Manual de instrucciones original
P	Cortador de Grama Elétrico	Manual de instruções original
DK	Plæneklipper	Original brugsanvisning
GR	Χλοκοπτικό	Πρωτότυπο εγχειρίδιο οδηγιών
TR	Çim Biçme Makinesi	Orijinal kullanım kılavuzu
S	Gräsklippare	Originalbruksanvisning
N	Gressklipper	Original bruksanvisning
FIN	Ruohonleikkuri	Alkuperäinen käyttöohje
LV	Zāles pļaujmašīna	Originālā lietošanas rokasgrāmata
LT	Veļapjovė	Originali naudojimo instrukcija
EE	Muruniiduk	Originaalne kasutusjuhend
PL	Elektryczna Kosiarka do Trawy	Oryginalna instrukcja obsługi
HU	Fűnyíró	Eredeti használati útmutató
SK	Kosačka	Pôvodný návod na obsluhu
CZ	Sekačka na trávu	Originální návod k obsluze
RO	Mașină de tuns iarba	Manual de instrucțiuni original
RUS	Газонокосилка	Оригинальное руководство по эксплуатации
UA	Газонокосарка	Оригінальні інструкції з експлуатації
SI	Kosilnica	Originalni priročnik navodil
AL	Kositëse bari	Manuali origjinal i përdorimit
BG	Косачка за трева	Оригинално ръководство за експлоатация
HR	Kosilica za travu	Originalni priručnik s uputama
MK	Косилка	Оригинално упатство за употреба
RS	Косилица за траву	Оригинални приручник са упутствима

EM-330
EM-370



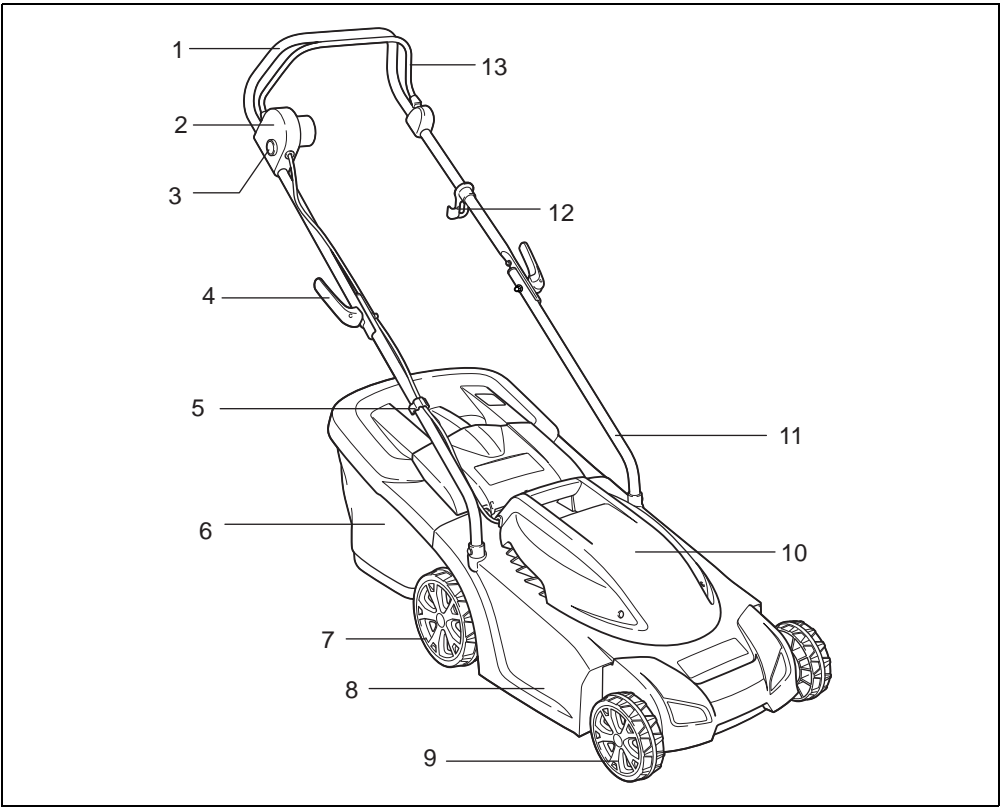

1

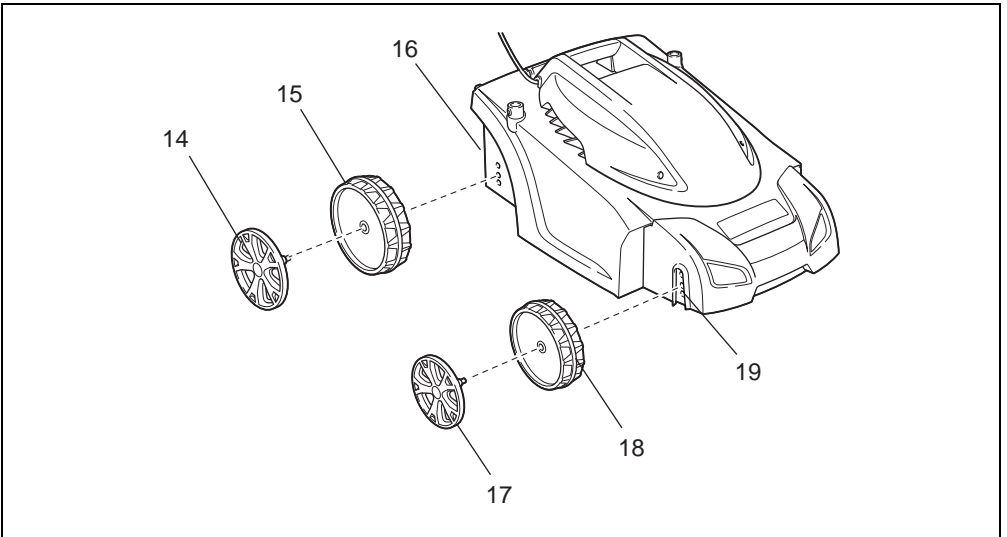

2

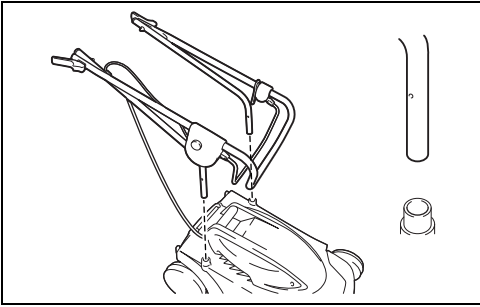

3

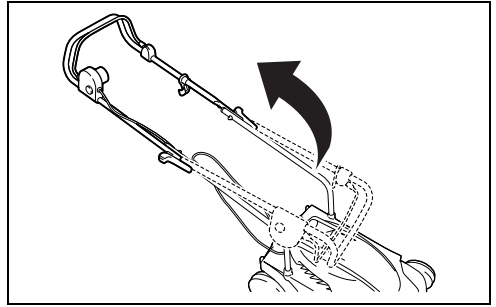

4

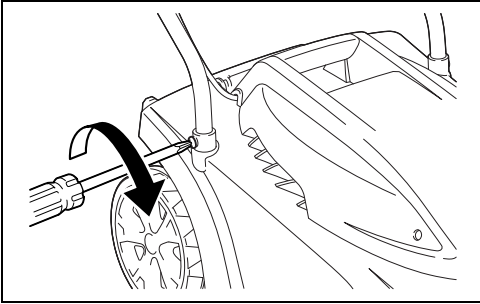

5

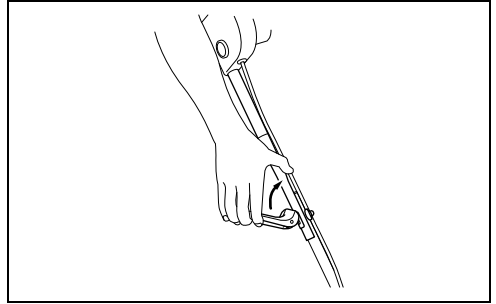

6

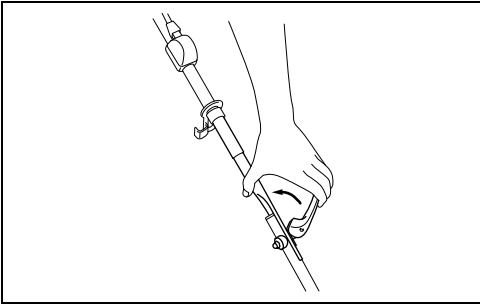

7

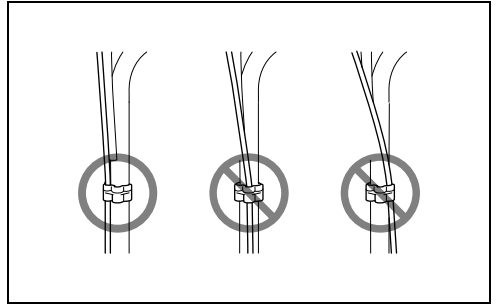

8

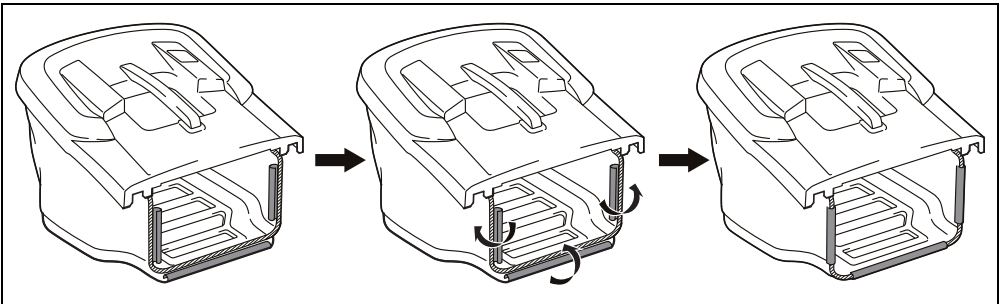

9

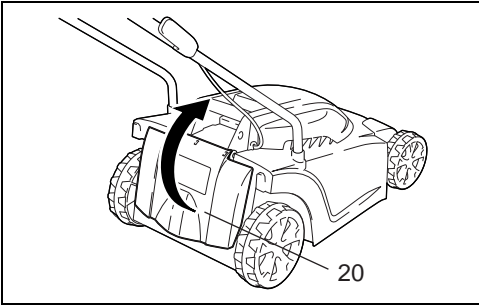

10

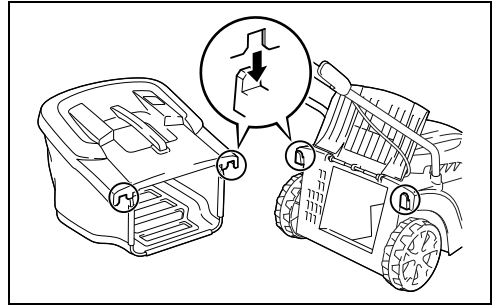

11

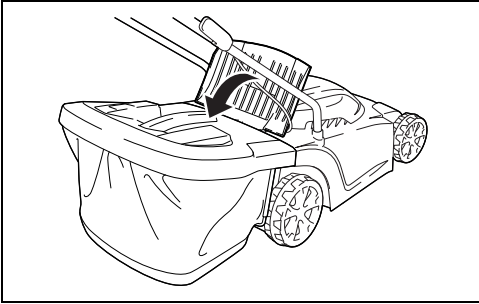

12

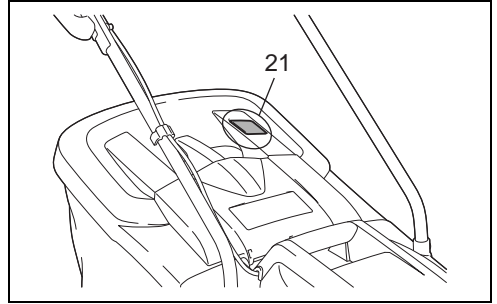

13A

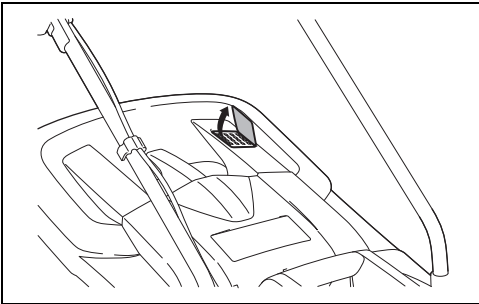

13B

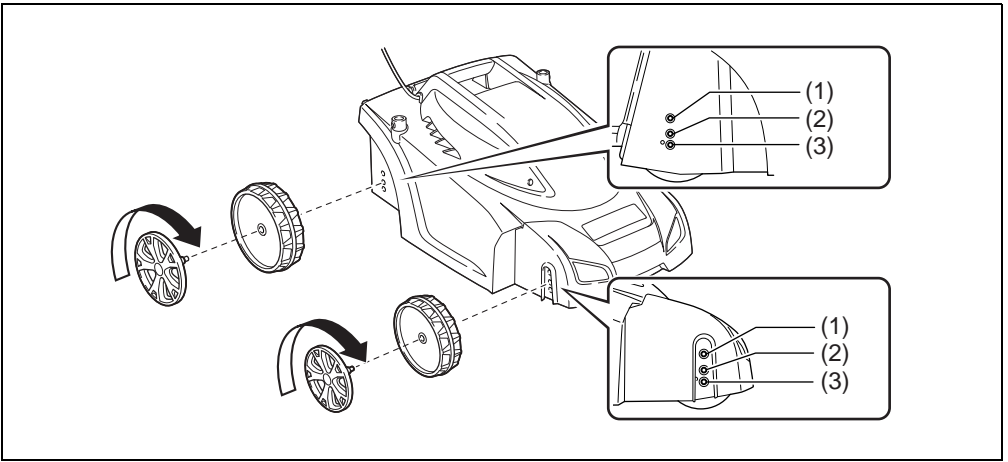

14

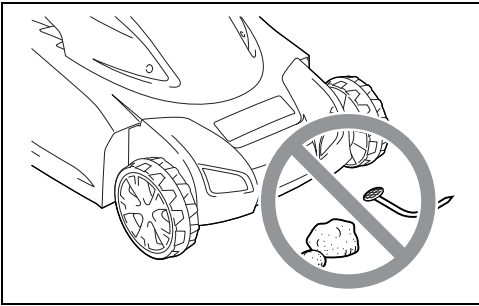

15

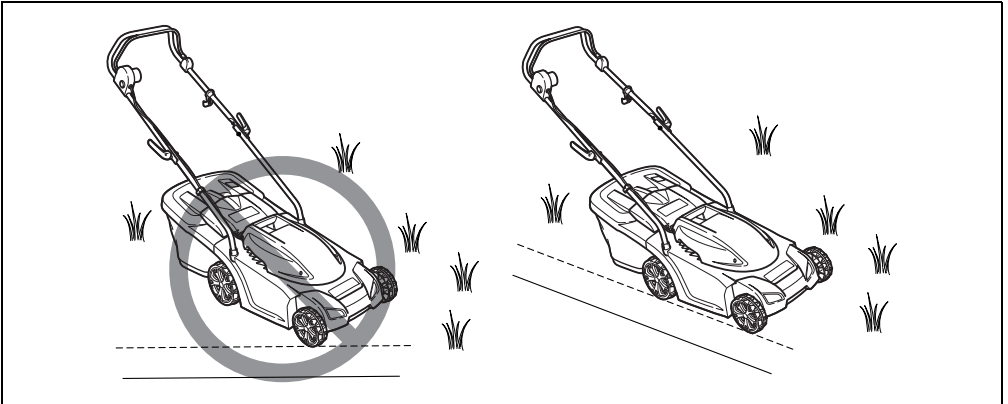

16

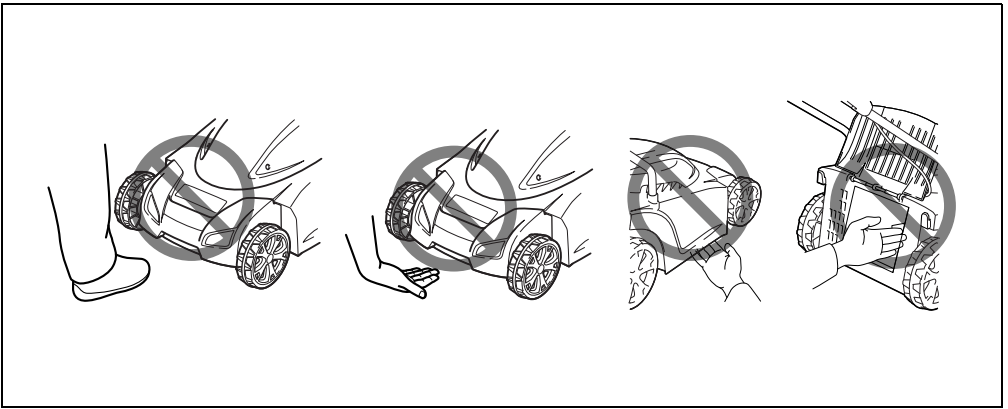

17

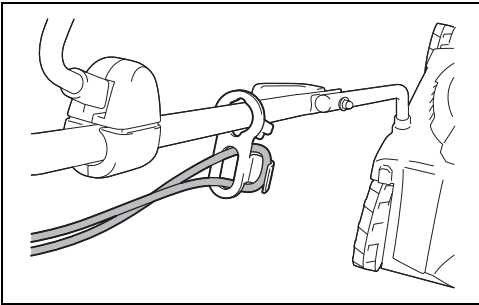

18

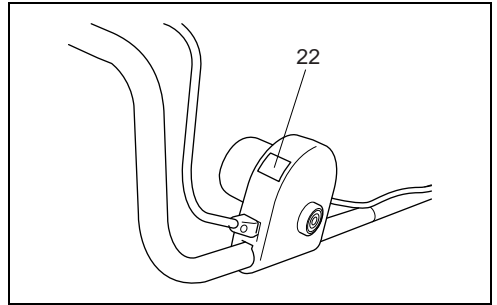

19

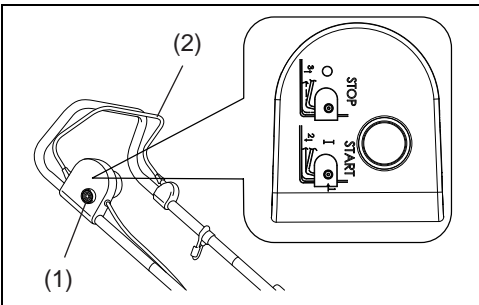

20

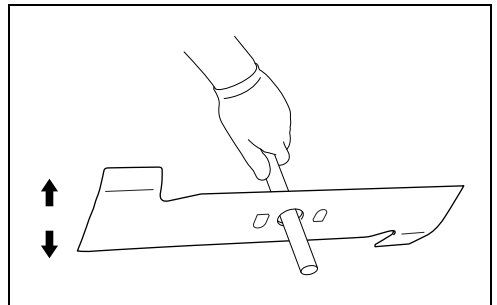

21

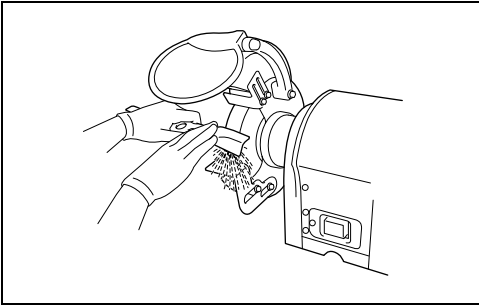

22

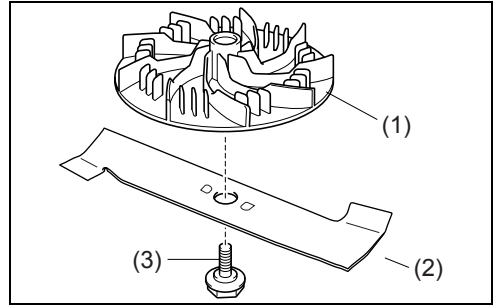

23

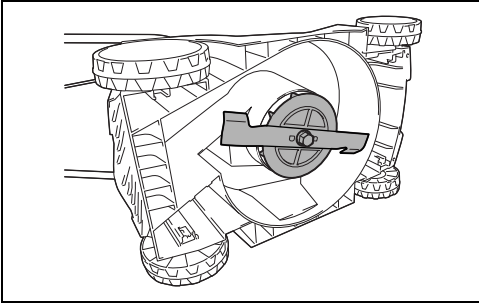

24

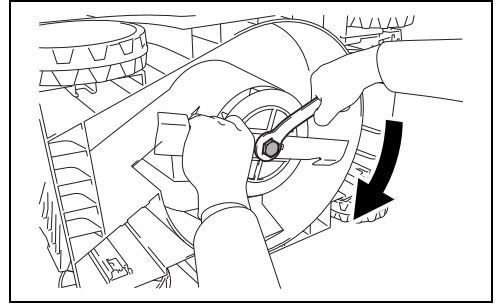

25

CONTENTS

ENGLISH	9
FRANÇAIS	17
DEUTSCH	26
ITALIANO	36
NEDERLANDS	45
ESPAÑOL.....	54
PORTUGUÊS.....	63
DANSK	71
ΕΛΛΗΝΙΚΑ	79
TÜRKÇE	89
SVENSKA.....	97
NORSK	105
SUOMI.....	113
LATVIEŠU	121
LIETUVIŲ KALBA.....	129
EESTI	137
POLSKI.....	145
MAGYAR	154
SLOVENČINA	162
ČESKY	170
ROMÂNĂ.....	178
РУССКИЙ	186
УКРАЇНСЬКА	196
SLOVENŠČINA	206
SHQIP	214
БЪЛГАРСКИ	222
HRVATSKI.....	231
МАКЕДОНСКИ.....	239
СРПСКИ.....	248

Explanation of general view

- | | | |
|-----------------------|----------------------------|-----------------------------|
| 1. Upper handle | 9. Front wheel | 17. The front wheel cover |
| 2. Switch box | 10. Motor cover | 18. The front wheel |
| 3. Safety push-button | 11. Lower handle | 19. The front wheel support |
| 4. Locking lever | 12. Cable hook | 20. Rear cover |
| 5. Cable clamp | 13. Switch handle | 21. Level indicator |
| 6. Grass catcher | 14. The rear wheel cover | 22. Indicator light |
| 7. Rear wheel | 15. The rear wheel | |
| 8. Underpan | 16. The rear wheel support | |

KNOW YOUR LAWN MOWER

Read this manual carefully, observing the recommended safety instructions before, during and after using your lawn mower. Following these simple instructions will also maintain your lawn mower in good working order. Familiarize yourself with the controls on your mower before attempting to operate it, but above all, be sure you know how to stop your mower in an emergency. Retain this user manual and all other literature with your mower for future reference.

1. SYMBOLS MARKED ON THE PRODUCT



Read this instruction book carefully before using the lawn mower and keep it in a safe place for future reference.



Keep bystanders away.



Beware of sharp blades. Blades continue to rotate after the motor is switched off.

Remove the plug from the machine before maintenance or if cord damaged.



Keep the supply flexible cord away from the cutting blades.



CE Marking

The product meets demands and regulations set by the European Community.



WEEE Marking

CAUTION! Unusable power tools do not belong with domestic waste. They must be taken to a communal collecting point for environmentally friendly disposal in accordance with local regulations.



Noise level marking

Your tool noise is not more than 96 dB.



SAFETY ALERT

SYMBOL: Indicates caution or warning may be used in conjunction with other symbols or pictures.

DOUBLE INSULATED



Your mower is double insulated.

This means that all external parts are electrically isolated from the power supply. This is achieved by placing an extra insulation barrier

between the electrical and mechanical parts.

2. GENERAL SAFETY RULES

The purpose of the safety rules is to attract your attention to possible dangers. The safety symbols and the explanations with them, require your careful attention and understanding. The safety warnings do not by themselves eliminate any danger. The instruction or warnings they give are not substitutes for proper accident prevention measures.

 **WARNING:** Failure to obey a safety warning can result in serious injury to yourself or to others. Always follow the safety precautions to reduce the risk of fire, electric shock and personal injury. Save owners manual and review frequently for continuing safe operation and instructing others who may use this tool.

 **WARNING:** This machine produces an electromagnetic field during operation. This field may under some circumstances interfere with active or passive medical implants. To reduce the risk of serious or fatal injury, we recommend persons with medical implants to consult their physician and the medical implant

manufacturer before operating this machine.

 **WARNING:** The operation of any tool can result in foreign objects being thrown into your eyes, which can result in eyes severely damaged. Before beginning power tool operation, always wears safety goggles or safety glasses with side shields and a full face shield when needed. We recommend Wide Vision Safety Mask for use over eyeglasses or standard safety glasses with side shield.

IMPORTANT

READ CAREFULLY BEFORE USE.

KEEP FOR FUTURE REFERENCE.

1. Read the instructions carefully. Be familiar with the controls and the proper use of the equipment.
2. Never allow children or people unfamiliar with these instructions to use the lawn mower. Local regulations can restrict the age of the operator.
3. Never mow while people, especially children, or pets are nearby.
4. Keep in mind that the operator or user is

- responsible for accidents or hazards occurring to other people or their property.
5. While mowing, always wear substantial footwear and long trousers. Do not operate the equipment when barefoot or wearing open sandals; Avoid wearing clothing that is loose fitting or that has hanging cords or ties.
 6. Thoroughly inspect the area where the equipment is to be used and remove all objects which can be thrown by the machine.
 7. Before using, always visually inspect to see that the blades, blade bolts and cutter assembly are not worn or damaged. Replace worn or damaged blades and bolts in sets to preserve balance. Replace damaged or unreadable labels.
 8. Before use check the supply and extension cord for signs of damage or worn. If the cord becomes damaged during use, disconnect the cord from the supply immediately. **DO NOT TOUCH THE CORD BEFORE DISCONNECTING THE SUPPLY.** Do not use the appliance if the cord is damaged or worn.
 9. Mow only in daylight or in good artificial light.
 10. Avoid operating the equipment in wet grass, where feasible.
 11. Always be sure of your footing on slopes.
 12. Walk, never run.
 13. For wheeled rotary machines; mow across the face of slopes, never up and down.
 14. Exercise extreme caution when changing direction on slopes.
 15. Do not mow excessively steep slopes.
 16. Use extreme caution when reversing or pulling the lawn mower towards you.
 17. Stop the blades if the lawn mower has to be tilted for transportation when crossing surfaces other than grass, and when transporting the lawn mower to and from the area to be mowed.
 18. Never operate the lawn mower with defective guards, or without safety devices, for example deflectors and/or grass catchers, in place.
 19. Start or switch on the motor carefully according to instructions and with feet well away from the blades.
 20. Do not tilt the lawn mower when starting switching on the motor, except if the lawn mower has to be tilted for starting. In this case, do not tilt it more than absolutely necessary and lift only the

- part which is away from the operator.
21. Do not start the motor when standing in front of the discharge chute.
 22. Do not put hands or feet near or under rotating parts. Keep clear of the discharge opening at all times.
 23. Never pick up or carry a lawn mower while the motor is running.
 24. Stop the motor and disconnect the plug. Make sure that all moving parts have come to a complete stop.
 - whenever you leave the machine:
 - before clearing blockages or unclogging chute;
 - before checking, cleaning or working on the lawn mower;
 - after striking a foreign object. Inspect the lawn mower for damage and make repairs before restarting and operating the lawn mower.If lawn mower starts to vibrate abnormally (check immediately):
 - inspect for damage;
 - replace or repair any damage parts;
 - check for and tighten any loose parts.
 25. Stop the mower:
 - whenever you leave the lawn mower.
 26. Keep all nuts, bolts and screws tight to be sure the equipment is in safe working condition.
 27. Check the grass catcher frequently for wear or deterioration.
 28. Replace worn or damaged parts for safety.
 29. Do not use the lawn mower if the cords are damaged or worn.
 30. Do not connect a damaged cord to the supply or touch a damaged cord before it is disconnected from the supply. A damaged cord can lead to contact with live parts.
 31. Do not touch the blade before the machine is disconnected from the supply and the blade have come to a complete stop.
 32. To keep extension cords away from the blade. The blade can cause damage to the cords and lead to contact with live parts.
 33. To disconnect the supply (i.e. pulling the plug from the socket):
 - whenever leaving the machine unattended;
 - before clearing a blockage;
 - before checking, cleaning or working on the machine;
 - after striking a foreign object;

- whenever the machine starts vibrating abnormally.
34. Children are not allowed to use the machine.
 35. This appliance is not intended for use by persons with reduced physical, sensory or mental capabilities, or lack of experience and knowledge, unless they have been given supervision or instruction concerning use of the appliance by a person responsible for their safety.
 36. If the external flexible cable or cord is damaged, it shall be exclusively replaced by the manufacturer or his service agent or a similar qualified person in order to avoid a hazard (not lighter than H05VV-F 2 x1.0 mm² or H05RN-F 2 x1.0 mm²).
 37. Instructions for the safe operation of the appliance, including a recommendation that the appliance should be supplied via a Residual Current Device (RCD) with a tripping current of not more than 30 mA.
 38. Be careful during adjustment of the machine to prevent entrapment of the fingers between moving blades and fixed parts of the machine.
 39. Always allow the machine to cool before storing.
 40. When servicing the blades be aware that, even though the power source is switched off, the blades can still be moved.
 41. Replace worn or damaged parts for safety; Use only genuine replacement parts and accessories.
 42. Be careful during adjustment of the appliance to prevent entrapment of the fingers between moving blades and fixed parts of appliance.
 43. If the supply cord is damaged, it must be replaced by the manufacturer, its service agent or similarly qualified persons in order to avoid a hazard.

3. PARTS DESCRIPTION (Fig. 1)

4. TECHNICAL DATA

Model:	EM-330	EM-370
Rated voltage:	230 V~	230 V~
Rated frequency:	50 Hz	50 Hz
Rated power:	1,100 W	1,300 W
No load speed:	2,900/min	2,900/min
Cutting width:	330 mm	370 mm
Guaranteed sound power level:	96 dB (A)	96 dB (A)
L_{pA} (SPL) at the site of the user:	75.4 dB (A), K=3 dB (A)	77.6 dB (A), K=3 dB (A)
Guaranteed vibration:	0.672 m/s ² , K=1.5 m/s ²	0.917 m/s ² , K=1.5 m/s ²
Grass catcher capacity:	27 L	35 L
Net weight:	13.1 kg	14.9 kg
Degree of protection against liquid:	IPX4	IPX4
Height adjustment :	20/40/55 mm, 3 adjustment	20/40/55 mm, 3 adjustment

5. ASSEMBLY

5-1 ASSEMBLE THE WHEEL

Insert the axle of front and rear wheel cover into the wheel and then screw into the hole of wheel support. (Fig. 2)



WARNING: All wheels must be at the same height.

5-2 ASSEMBLE THE FOLDING HANDLE

- Insert the lower handlebars into the fixed holes of the underpan, and then fixed with supplied screw by a screwdriver. (Fig. 3, Fig. 4, Fig. 5)
- Connect the upper handle and the lower handle with the locking lever. (Fig. 6, Fig. 7)
- Position the cable over the handle shaft. Clamp it around the middle of lower handle by the cable clamp and make sure the cable is fixed on the outside of the handle. Otherwise the cable may be pinched by opening/closing the rear cover. (Fig. 8)

5-3 ASSEMBLE THE GRASS CATCHER

- To fit: Raise the rear cover and hitch the grass catcher on rear of mower. (Fig. 9, Fig. 10, Fig. 11, Fig. 12)
- To remove: Grasp and lift the rear cover, remove grass catcher.

There is a level indicator on the top of the grass catcher that shows whether the catcher is empty or full (Fig. 13A, Fig. 13B):

- The level indicator inflates if the catcher is not full during the moving. (Fig. 13B)
- If the catcher is full, the indicator collapses. Once this happens, stop moving immediately and empty the catcher, make sure it is clean and ensure its meshwork is ventilated. (Fig. 13A)

IMPORTANT

If the position of indicator opening is very dirty, the indicator will not inflate. In this case, clean the position of indicator opening immediately.

6. ADJUSTMENT OF CUTTING HEIGHT

The cutting height is adjusted by attaching the wheels to the required hole.

All wheels must be at the same height.

The height (the blade to the ground) can be adjusted from 20 mm to 55 mm (3 height positions). (Fig. 14)

The lowest adjustment: 20 mm (position (1)); the middle adjustment: 40 mm (position (2)); the highest adjustment: 55 mm (position (3)).



WARNING: Disconnect the electric cord from the power supply.



WARNING: Make this adjustment only when the blade is stopped.

7. SAFETY PRECAUTIONS

- Always operate with the deflector or grass catcher in the correct position.
- Always stop the motor before removing the grass catcher or adjusting the height of cutting position.
- Before mowing, remove all foreign objects from the lawn which may be thrown by the machine. While mowing, stay alert for any foreign objects which may have been missed. (Fig. 15)
- Never lift the rear of the mower while starting the motor or during normal operation. (Fig. 16)
- Never place your hands or feet underneath the underpan or into the rear discharge chute while the motor is running. (Fig. 17)

8. STARTING

Before connecting up the lawn mower to the electric power supply, make sure that the mains supply voltage is 230 V ~ 50 Hz.

Before start the lawn mower, fix the extension cord into the cable hook. (Fig. 18)

When the lawn mower power on, the indicator light will turn on. (Fig. 19)

Start the motor as follows. (Fig. 20)

- a) Press the safety push-button (1).
- b) And meanwhile, pull the the switch handle (2), and keep it in grasp.

Push the lawn mower manually when the motor is running.

If you release the switch handle, the motor will stop.



CAUTION: The blade starts turning as soon as the motor is started.



WARNING: Cutting elements continue to rotate after the motor is switched off.

9. BLADE

The blade is made of pressed steel. It will be necessary to reshape it frequently (with a grind wheel).

Ensure that it is always balanced (an unbalanced blade will cause dangerous vibrations). To check for balance, insert a round rod through the central hole and support the blade horizontally. (Fig. 21) A balance blade will remain horizontal. If the blade is not balanced the heavy end will rotate downwards. Reshape the heavy end until the blade is currently balanced. (Fig. 22) To remove the blade (2), unscrew the blade screw (3). (Fig. 23, Fig. 24, Fig. 25)

Check the conditions of the fan (1), and replace any parts, which are damaged. (Fig. 23)

When reassembling, make sure that the cutting edges face in the direction of the motor rotation. The blade screw (3) must be tightened to torque 20-25 Nm.



WARNING: For service, replace the blade with: DOLMAR 263001422 (for EM-330) and DOLMAR 263001414 (for EM-370) only.

10. EXTENSION CORDS

You should only use extension cords for outdoor use, PVC or rubber cord ordinary duty with a cross sectional area not less than 1.0 mm².

Before using, check the supply and extension cords for signs of damage during use, disconnect the cord for signs of damage or aging. If the cord becomes damaged during use, disconnect the cord from the supply immediately. DO NOT TOUCH THE CORD BEFORE DISCONNECTING THE SUPPLY. Do not use the appliance if the cord is damaged or worn. Keep extension cord away from cutting elements.



WARNING: Always ensure that the ventilation openings are kept clear of debris.

11. MAINTENANCE AND CARE



WARNING: Before performing any maintenance or cleaning work, always pull out the mains plug!

Do not spray the unit with water. Ingress of water may destroy the switch-plug combination unit and the electric motor. Clean the unit with a cloth, hand brush, etc.

Never use gasoline, benzine, thinner, alcohol or the like. Discoloration, deformation or cracks may result.

Expert inspection is required, do not make any adjustment by yourself, must contact Dolmar authorized service centre:

- a) if the lawn mower strikes an object.
- b) if the motor stops suddenly.
- c) if the blade is bent (do not align!).
- d) if the motor shaft is bent (do not align!).
- e) if a short-circuit occurs when the cable is connected.
- f) if the gears are damaged.
- g) if the V-belt is defective.

12. TROUBLESHOOTING



WARNING: Before performing any maintenance or cleaning work, always pull out the mains plug and wait until the cutter has come to a standstill.

Fault	Remedial action
Motor does not run	Check mains connection cable. Start on short grass or on an area which has already been mown. Clean discharge channel/housing-the mowing blade must rotate freely. Correct the cutting height.
Motor power drops	Correct the cutting height. Clean discharge channel/housing. Have mowing blade resharpened/ replaced → authorized service centre.
Grass catcher is not filled	Correct the cutting height. Allow the lawn to dry. Have mowing blade resharpened/ replaced → authorized service centre. Clean the grille on the grass catcher. Clean the discharge channel/housing.
Wheel drive does not function	Adjust the flexible cable. Check the V-belt/gears → authorized service centre. Check the drive wheels for damage.



CAUTION: Faults which cannot be rectified with the aid of this table may be rectified by Dolmar authorized service centre only.

13. ENVIRONMENTALLY FRIENDLY DISPOSAL



According to EU directive 2002/96/EC on electric and electronic equipment and its implementation into national law, all electric tools must be separately collected and environmentally friendly recycled. Alternative disposal: If the owner of the power tool does

not return the tool to the manufacturer, he is responsible for proper disposal at a designated collection point that prepares the device for recycling according to national recycling laws and regulations.

This does not include accessories and tools without electric or electronic components.

14. EC DECLARATION OF CONFORMITY

For European countries only

The EC declaration of conformity is included as Annex A to this instruction manual.

Descriptif

- | | | |
|---------------------------|--------------------------------|------------------------------|
| 1. Guidon supérieur | 9. Roue avant | 17. Carter de la roue avant |
| 2. Coffret d'interrupteur | 10. Capot du moteur | 18. Roue avant |
| 3. Bouton de blocage | 11. Guidon inférieur | 19. Support de la roue avant |
| 4. Levier de verrouillage | 12. Clip de maintien du câble | 20. Carter arrière |
| 5. Clip de maintien | 13. Guidon d'interrupteur | 21. Indicateur de niveau |
| 6. Sac de ramassage | 14. Carter de la roue arrière | 22. Témoïn |
| 7. Roue arrière | 15. Roue arrière | |
| 8. Sous-bac | 16. Support de la roue arrière | |

PRÉSENTATION DE VOTRE TONDEUSE

Lisez ce manuel attentivement, en respectant les instructions de sécurité précédemment citées, pendant et après l'utilisation de votre tondeuse. Le respect de ces instructions simples permet également de conserver votre tondeuse en bon état de fonctionnement. Familiarisez-vous avec les commandes de votre tondeuse avant d'essayer de la faire fonctionner, mais surtout, assurez-vous de savoir comment arrêter votre tondeuse en cas d'urgence. Conservez ce manuel utilisateur et les autres documents fournis avec votre tondeuse pour vous y reporter ultérieurement.

1. SYMBOLES INDIQUÉS SUR LE PRODUIT



Lisez ce manuel d'instructions attentivement avant d'utiliser la tondeuse et conservez-le dans un endroit sûr pour vous y reporter ultérieurement.



Ménagez un périmètre de sécurité.



Attention aux lames coupantes. Les lames continuent à tourner après l'arrêt du moteur.

Débranchez la fiche de l'appareil avant de procéder à la maintenance ou si le cordon est endommagé.



Éloignez le cordon flexible d'alimentation des lames de coupe.



Signe CE
Ce produit répond aux exigences et réglementations définies par la Communauté européenne.



Marquage WEEE
ATTENTION ! Les outils électriques en fin de vie ne peuvent pas être jetés avec les ordures ménagères. Ils doivent être déposés dans un point de collecte communal afin d'être détruits de manière écologique, conformément aux réglementations locales.



Marquage du niveau de bruit
Le niveau sonore de votre outil ne dépasse pas 96 dB.



SYMBOLE D'ALERTE DE SÉCURITÉ : Indique qu'une précaution ou une mise en garde peut être utilisée avec d'autres symboles ou images.

DOUBLE ISOLATION



Votre tondeuse est doublement isolée.

Cela signifie que toutes les parties externes sont isolées électriquement de l'alimentation. Pour cela, une barrière d'isolation supplémentaire est placée entre les parties électriques et mécaniques.

2. CONSIGNES DE SÉCURITÉ GÉNÉRALES

Les règles de sécurité visent à attirer votre attention sur les dangers possibles. Les symboles de sécurité et les explications s'y rattachant méritent votre attention et votre compréhension. Les mises en garde de sécurité n'éliminent pas le danger en lui-même. Les instructions ou mises en garde qu'elles prodiguent ne remplacent pas les mesures adéquates de prévention d'accidents.



AVERTISSEMENT : Tout manquement au respect des mises en garde de sécurité peut entraîner des blessures graves à vous-même ou à d'autres personnes. Prenez toujours les précautions de sécurité afin de réduire les risques d'incendie, de choc électrique et de blessure. Gardez ce manuel d'utilisation et révisiez-le fréquemment pour une utilisation continue en toute sécurité et pour former d'autres personnes à utiliser cet outil.



AVERTISSEMENT : Cet appareil produit un champ électromagnétique pendant son fonctionnement. Dans certaines circonstances, ce champ peut perturber le fonctionnement d'implants médicaux actifs ou

passifs. Pour réduire les risques de blessure grave ou mortelle, il est recommandé aux personnes porteuses d'un implant médical de consulter leur médecin et le fabricant de l'implant médical en question avant d'utiliser cette machine.



AVERTISSEMENT :

L'utilisation de tout outil peut entraîner la projection de corps étrangers dans vos yeux, provoquant de graves blessures oculaires. Avant d'utiliser l'outil électrique, portez toujours un masque de protection ou des lunettes de sécurité avec des écrans latéraux, ainsi qu'une visière de protection intégrale si nécessaire. Nous vous conseillons de porter un masque de sécurité panoramique par-dessus des lunettes ou des lunettes de sécurité standard avec des écrans latéraux.

IMPORTANT

LIRE ATTENTIVEMENT AVANT UTILISATION.

CONSERVER POUR RÉFÉRENCE ULTÉRIEURE.

1. Lisez les instructions attentivement. Familiarisez-vous avec les commandes et

l'utilisation correcte du matériel.

2. Ne laissez pas des enfants ou des personnes ne connaissant pas ces instructions utiliser la tondeuse. Les réglementations locales peuvent limiter l'âge de l'opérateur.
3. N'utilisez jamais la tondeuse lorsque des personnes, en particulier des enfants, ou des animaux se trouvent à proximité.
4. Gardez à l'esprit que l'opérateur ou l'utilisateur est responsable des accidents ou blessures survenant à d'autres personnes ou à leurs biens.
5. Pendant la tonte, portez toujours des chaussures résistantes et des pantalons longs. N'utilisez pas l'appareil pieds nus ou si vous portez des sandales ouvertes. Évitez de porter des vêtements amples ou qui possèdent des cordons ou des liens.
6. Inspectez minutieusement toute la zone à tondre et éliminez tout objet qui pourrait être projeté par la machine.
7. Avant utilisation, procédez toujours à une vérification générale pour vous assurer que les lames, les boulons de lame et l'ensemble de coupe ne sont ni usés ni

- endommagés. Remplacez les lames et boulons endommagés ou usés par lots complets pour préserver le bon équilibre. Remplacez les étiquettes endommagées ou illisibles.
8. Avant utilisation, vérifiez que le cordon d'alimentation et la rallonge ne sont pas endommagés ou usés. Si le cordon est endommagé au cours de l'utilisation, débranchez-le immédiatement de l'alimentation. **NE TOUCHEZ PAS LE CÂBLE AVANT DE DÉBRANCHER L'ALIMENTATION.** N'utilisez pas l'appareil si le cordon est endommagé ou usé.
 9. Tondez uniquement à la lumière du jour ou dans une lumière artificielle de bonne qualité.
 10. Évitez de tondre de l'herbe mouillée, si possible.
 11. Assurez vos pas dans les pentes.
 12. Marchez, ne courez jamais.
 13. Pour les machines rotatives à roues ; tondez les pentes dans le sens transversal, jamais en montant ou en descendant.
 14. Soyez particulièrement prudent lors des changements de direction sur les terrains en pente.
 15. Ne coupez pas l'herbe sur des pentes excessivement raides.
 16. Soyez extrêmement vigilant lorsque vous reculez ou tirez la tondeuse vers vous.
 17. Arrêtez les lames si la tondeuse doit être inclinée pour être transportée, lorsque vous traversez des zones sans herbe et lors des déplacements entre les surfaces à tondre.
 18. N'utilisez jamais la tondeuse si ses carters sont endommagés, ou en l'absence de dispositifs de sécurité, par exemple les déflecteurs et/ou le sac de ramassage.
 19. Démarrez le moteur avec précaution, en respectant les consignes d'utilisation et en tenant vos pieds éloignés des lames.
 20. N'inclinez pas la tondeuse lorsque vous allumez le moteur, à moins que ce soit nécessaire pour la mise en marche. Dans ce cas, ne l'inclinez pas plus que nécessaire, et ne soulevez que la partie qui est la plus éloignée de l'opérateur.
 21. Ne démarrez pas le moteur lorsque vous êtes devant la goulotte d'éjection.
 22. Ne placez pas vos mains ou vos pieds à proximité ou sous des pièces qui tournent.

- Restez en permanence éloigné de l'ouverture d'éjection.
23. Ne soulevez ou transportez jamais une tondeuse dont le moteur est en fonctionnement.
 24. Arrêtez le moteur et débranchez la fiche. Assurez-vous que toutes les pièces rotatives soient complètement arrêtées.
 - à chaque fois que vous vous éloignez de l'appareil ;
 - avant toute opération de retrait d'obstruction ou de débouchage de la goulotte ;
 - avant toute opération de vérification, de nettoyage ou de réparation de la tondeuse ;
 - après avoir heurté un corps étranger. Inspectez la tondeuse pour vérifier qu'elle n'est pas endommagée et effectuez les éventuelles réparations avant toute nouvelle utilisation de la tondeuse. Si la tondeuse commence à vibrer de manière anormale (vérification immédiate) :
 - recherchez d'éventuels dommages ;
 - remplacez ou réparez les pièces endommagées ;
 - vérifiez et serrez toutes les pièces desserrées.
 25. Arrêtez la tondeuse :
 - lorsque vous vous éloignez de la tondeuse.
 26. Maintenez tous les écrous, boulons et vis serrés afin d'assurer des conditions d'utilisation sûres.
 27. Vérifiez fréquemment que le sac de ramassage ne présente aucune trace d'usure ou de détérioration.
 28. Remplacez les pièces usées ou endommagées pour des raisons de sécurité.
 29. N'utilisez pas la tondeuse si les cordons sont endommagés ou usés.
 30. Ne branchez pas un cordon endommagé dans l'alimentation et ne touchez pas un cordon endommagé avant de le débrancher de l'alimentation. Un cordon endommagé peut entraîner la mise en contact avec des parties sous tension.
 31. Ne touchez pas la lame avant que la machine soit débranchée de l'alimentation et la lame complètement arrêtée.
 32. Maintenez les rallonges éloignées de la lame. La lame peut endommager les cordons et entraîner la mise en contact avec des parties sous tension.
 33. Débranchez l'alimentation (c'est-à-dire en retirant la fiche de la prise) :

- lorsque vous laissez la tondeuse sans surveillance ;
 - avant toute opération de retrait d'obstruction ;
 - avant toute opération de vérification, de nettoyage ou de réparation de la machine ;
 - après avoir heurté un corps étranger ;
 - dès que la machine commence à vibrer de manière anormale.
34. Les enfants ne sont pas autorisés à utiliser la machine.
 35. Cet appareil ne doit pas être utilisé par des personnes dont les capacités physiques, sensorielles ou mentales sont réduites ou n'ayant aucune expérience ni compétence, à moins d'avoir reçu des instructions relatives à l'utilisation de l'appareil par une personne responsable de leur sécurité ou d'être sous la supervision de celle-ci.
 36. Si le câble flexible externe ou le cordon est endommagé, il être remplacé exclusivement par le fabricant, son technicien d'entretien ou une personne qualifiée afin d'éviter tout danger (pas moins de H05VV-F 2 x1,0 mm² ou H05RN-F 2 x1,0 mm²).
 37. Pour que l'appareil fonctionne en toute sécurité, il est recommandé de l'alimenter via un disjoncteur différentiel (RCD) avec un courant de déclenchement inférieur à 30 mA.
 38. Soyez prudent lors du réglage de la machine afin d'éviter de vous coincer les doigts entre les lames en mouvement et les pièces fixes de la machine.
 39. Laissez toujours refroidir la machine avant de la ranger.
 40. Lors de l'entretien des lames, n'oubliez pas que même si la source d'alimentation est coupée, les lames peuvent toujours tourner.
 41. Pour votre sécurité, remplacez les pièces usées ou endommagées. Utilisez uniquement des pièces de remplacement et des accessoires d'origine.
 42. Soyez prudent lors du réglage de l'appareil afin d'éviter de vous coincer les doigts entre les lames en mouvement et les pièces fixes de l'appareil.
 43. Si le cordon d'alimentation est endommagé, il doit être remplacé par le fabricant, son technicien d'entretien ou des personnes disposant de qualifications similaires afin d'éviter tout danger.

3. DESCRIPTION DES PIÈCES (Fig. 1)

4. CARACTÉRISTIQUES TECHNIQUES

Modèle :	EM-330	EM-370
Tension nominale :	230 V~	230 V~
Fréquence nominale :	50 Hz	50 Hz
Puissance nominale :	1 100 W	1 300 W
Vitesse à vide :	2 900/min	2 900/min
Largeur de coupe :	330 mm	370 mm
Niveau de puissance sonore garantie :	96 dB (A)	96 dB (A)
L_{pA} (SPL) sur le site de l'utilisateur :	75,4 dB (A), K=3 dB (A)	77,6 dB (A), K=3 dB (A)
Vibrations garanties :	0,672 m/s ² , K=1,5 m/s ²	0,917 m/s ² , K=1,5 m/s ²
Capacité du sac de ramassage :	27 l	35 l
Poids net :	13,1 kg	14,9 kg
Degré de protection contre les liquides :	IPX4	IPX4
Réglage en hauteur :	20/40/55 mm, 3 réglages	20/40/55 mm, 3 réglages

5. MONTAGE

5-1 MONTER LA ROUE

Insérez l'axe du carter de la roue avant et arrière dans la roue, puis vissez dans l'orifice du support de la roue.

(Fig. 2)



AVERTISSEMENT : Toutes les roues doivent être montées à la même hauteur.

5-2 MONTER LE GUIDON REPLIABLE

- Insérez les barres inférieures du guidon dans les trous fixes du sous-bac, puis fixez-les avec la vis fournie avec un tournevis. (Fig. 3, Fig. 4, Fig. 5)
- Fixez le guidon supérieur et le guidon inférieur avec le levier de verrouillage. (Fig. 6, Fig. 7)
- Placez le câble sur le manche. Serrez-le autour du milieu du guidon inférieur avec le clip de maintien et assurez-vous que le câble est fixé à l'extérieur du guidon. Sinon, le câble risque de se pincer lors de l'ouverture/la fermeture du carter arrière. (Fig. 8)

5-3 MONTER LE SAC DE RAMASSAGE

- Pour l'installer : soulevez le carter arrière et fixez le sac de ramassage à l'arrière de la tondeuse. (Fig. 9, Fig. 10, Fig. 11, Fig. 12)
- Pour le retirer : soulevez le carter arrière, retirez le sac de ramassage.

La partie supérieure du sac de ramassage comporte un indicateur de niveau qui signale si le sac est vide ou plein (Fig. 13A, Fig. 13B):

- L'indicateur de niveau augmente si le sac n'est pas plein pendant la tonte. (Fig. 13B)
- Si le sac est plein, l'indicateur diminue. Dans ce cas, cessez immédiatement de tondre et videz le sac, assurez-vous qu'il est propre et que ses aérations ne sont pas obstruées. (Fig. 13A)

IMPORTANT

Si l'emplacement de l'ouverture de l'indicateur est très sale, celui-ci n'augmentera pas. Dans ce cas, nettoyez

immédiatement l'emplacement de l'ouverture de l'indicateur.

6. RÉGLAGE DE LA HAUTEUR DE COUPE

Pour régler la hauteur de coupe, fixez les roues dans le trou approprié.

Toutes les roues doivent être montées à la même hauteur.

La hauteur (entre la lame et le sol) peut être réglée entre 20 mm et 55 mm (3 hauteurs) : (Fig. 14)

Réglage minimal : 20 mm (position (1)) ; réglage moyen : 40 mm (position (2)) ; réglage maximal : 55 mm (position (3)).



AVERTISSEMENT : Débranchez le cordon électrique de l'alimentation.



AVERTISSEMENT : Ne procédez à ce réglage que lorsque la lame est arrêtée.

7. PRÉCAUTIONS DE SÉCURITÉ

- Utilisez toujours le déflecteur ou le sac de ramassage dans la position correcte.
- Arrêtez toujours le moteur avant de retirer le sac de ramassage ou de régler la hauteur de coupe.
- Avant la tonte, éliminez tout objet de la pelouse qui pourrait être projeté par la machine. Pendant la tonte, faites attention aux objets que vous avez pu manquer. (Fig. 15)
- Ne soulevez jamais l'arrière de la tondeuse au démarrage du moteur ou au cours d'un fonctionnement normal. (Fig. 16)
- Ne placez jamais vos mains sous le sous-bac ou dans la goulotte d'éjection arrière avec le moteur en fonctionnement. (Fig. 17)

8. DÉMARRAGE

Avant de brancher la tondeuse à une prise électrique, assurez-vous que la tension d'alimentation est de 230 V ~ 50 Hz.

Avant de démarrer la tondeuse, installez la rallonge dans le clip de maintien du câble. **(Fig. 18)**

Lorsque la tondeuse est sous tension, le témoin s'allume. **(Fig. 19)**

Pour démarrer le moteur, procédez comme suit. **(Fig. 20)**

- Appuyez sur le bouton de blocage (1).
- En même temps, tirez le guidon d'interrupteur (2) et gardez-le en main.

Poussez la tondeuse avec les mains lorsque le moteur est en fonctionnement.

Si vous relâchez le guidon d'interrupteur, le moteur s'arrête.



ATTENTION : La lame commence à tourner dès que le moteur est mis en marche.



AVERTISSEMENT : Les éléments coupants continuent à tourner après l'arrêt du moteur.

9. LAME

La lame est constituée d'acier embouti. Il sera nécessaire de la reformer fréquemment (avec une meule).

Assurez-vous qu'elle est toujours équilibrée (une lame non équilibrée provoquera des vibrations dangereuses). Pour vérifier l'équilibre, insérez une barre ronde dans le trou central et soutenez la lame horizontalement. **(Fig. 21)**

Une lame équilibrée restera horizontale. Si la lame n'est pas équilibrée, l'extrémité lourde ira vers le bas.

Reformez l'extrémité lourde jusqu'à ce que la lame soit correctement équilibrée. **(Fig. 22)** Pour retirer la lame (2),

dévissez la vis de la lame (3). **(Fig. 23, Fig. 24, Fig. 25)** Vérifiez l'état du ventilateur (1), et remplacez toutes les pièces qui ont été endommagées. **(Fig. 23)**

Lors du remontage, assurez-vous que les bords coupants sont orientés dans le sens de rotation du moteur. Le couple de serrage de la vis de la lame (3) doit être compris entre 20 et 25 Nm.



AVERTISSEMENT : lors de l'entretien, remplacez la lame par une lame : DOLMAR 263001422 (pour EM-330) et DOLMAR 263001414 (pour EM-370) uniquement.

10. RALLONGES ÉLECTRIQUES

Vous ne devez utiliser des rallonges électriques que pour une utilisation en extérieur, un cordon en PVC ou en caoutchouc normal avec une section transversale de 1,0 mm² au moins.

Avant l'utilisation, vérifiez que les câbles d'alimentation et

les rallonges n'ont pas été endommagés au cours de l'utilisation, débranchez le câble si vous voyez des signes d'endommagement ou d'usure. Si le câble est endommagé au cours de l'utilisation, débranchez-le de la prise immédiatement. **NE TOUCHEZ PAS LE CÂBLE AVANT DE DÉBRANCHER LA PRISE.** N'utilisez pas l'appareil si le câble est endommagé ou usé. Maintenez la rallonge éloignée des éléments coupants.



AVERTISSEMENT : Assurez-vous toujours que les ouvertures de ventilation ne sont pas obstruées par des débris.

11. MAINTENANCE ET ENTRETIEN



AVERTISSEMENT : Avant d'effectuer toute tâche de maintenance ou de nettoyage, débranchez toujours la fiche !

Ne vaporisez pas d'eau sur l'appareil. L'entrée d'eau peut détruire l'unité de combinaison interrupteur/fiche et le moteur électrique. Nettoyez l'appareil avec un chiffon, une brosse à main, etc.

N'utilisez jamais d'essence, de benzine, de diluant, d'alcool ou de produit similaire. Ces produits risquent de provoquer des décolorations, des déformations ou des fissures.

Une inspection experte est nécessaire, ne faites pas de réglage vous-même, vous devez contacter le centre de service autorisé Dolmar :

- si la tondeuse heurte un objet.
- si le moteur s'arrête subitement.
- si la lame est courbée (ne pas l'aligner !)
- si l'arbre de moteur est courbé (ne pas l'aligner !)
- si un court-circuit se produit lorsque le câble est branché.
- si les roues sont endommagées.
- si la courroie trapézoïdale est défectueuse.

12. RÉOLUTION DES PROBLÈMES



AVERTISSEMENT : Avant d'effectuer une tâche de maintenance ou de nettoyage, débranchez toujours la fiche et attendez que la lame se soit arrêtée.

Panne	Action corrective
Le moteur ne tourne pas	Vérifiez le câble de connexion. Commencez par une zone où l'herbe est courte ou a déjà été tondue. Nettoyez le canal/l'ensemble d'éjection ; la lame de la tondeuse doit tourner librement. Corrigez la hauteur de coupe.
La puissance du moteur faiblit	Corrigez la hauteur de coupe. Nettoyez le canal/l'ensemble d'éjection. Faites affûter/remplacer la lame de la tondeuse → centre de service autorisé.
Le sac de ramassage n'est pas rempli	Corrigez la hauteur de coupe. Laissez l'herbe sécher. Faites affûter/remplacer la lame de la tondeuse → centre de service autorisé. Nettoyez la grille du sac de ramassage. Nettoyez le canal/l'ensemble d'éjection.
La roue motrice ne fonctionne pas	Réglez le câble flexible. Vérifiez la courroie trapézoïdale/les roues → centre de service autorisé. Vérifiez que les roues motrices ne sont pas endommagées.



ATTENTION : Les pannes ne pouvant pas être rectifiées à l'aide de ce tableau ne peuvent être rectifiées que par le centre de service autorisé Dolmar.

13. ÉLIMINATION ÉCOLOGIQUE



Selon la directive 2002/96/CE de l'UE sur les équipements électriques et électroniques et leur implémentation dans la réglementation nationale, tous les outils électriques doivent être collectés séparément et recyclés de façon écologique. Autre méthode

d'élimination : Si le propriétaire de l'outil électrique ne retourne pas l'outil au fabricant, il est responsable de l'élimination appropriée dans un centre de collecte défini qui prépare l'appareil pour le recyclage en fonction des lois et réglementations nationales sur le recyclage. Cela n'inclut pas les accessoires et outils dépourvus de composants électriques ou électroniques.

14. DÉCLARATION DE CONFORMITÉ CE

Pour les pays d'Europe uniquement

La Déclaration de conformité CE figure en Annexe A du présent mode d'emploi.

Erklärung der Gesamtdarstellung

- | | | |
|--------------------------|-------------------------------|-------------------------------|
| 1. Oberer Griff | 9. Vorderes Rad | 17. Die vordere Radabdeckung |
| 2. Schaltkasten | 10. Motorabdeckung | 18. Das vordere Rad |
| 3. Sicherheitsdrucktaste | 11. Unterer Griff | 19. Die vordere Radaufhängung |
| 4. Arretierhebel | 12. Kabelhaken | 20. Hintere Abdeckung |
| 5. Kabelklemme | 13. Schaltergriff | 21. Füllstandsanzeige |
| 6. Grasfänger | 14. Die hintere Radabdeckung | 22. Anzeigenleuchte |
| 7. Hinteres Rad | 15. Das hintere Rad | |
| 8. Bodenwanne | 16. Die hintere Radaufhängung | |

MACHEN SIE SICH MIT IHREM RASENMÄHER VERTRAUT

Lesen Sie diese Anleitung aufmerksam durch und befolgen Sie die empfohlenen Sicherheitshinweise vor, während und nach der Verwendung des Rasenmähers. Durch Einhalten dieser einfachen Anweisungen halten Sie den Rasenmäher auch in einem guten Zustand. Machen Sie sich vor der Inbetriebnahme des Mähers mit den Steuerungen vertraut; stellen Sie vor allem sicher, dass Sie wissen, wie Sie den Mäher im Notfall stoppen können. Bewahren Sie diese Bedienungsanleitung sowie alle anderen, mit dem Mäher gelieferten Unterlagen zum späteren Nachschlagen gut auf.

1. SYMBOLE AM PRODUKT



Lesen Sie diese Anleitung aufmerksam durch, bevor Sie den Rasenmäher verwenden und bewahren Sie sie zum späteren Nachschlagen an einem sicheren Ort auf.



Halten Sie Zuschauer fern.



Achten Sie auf die scharfen Messer. Die Messer drehen nach dem Ausschalten des Motors eine gewisse Zeit nach.

Ziehen Sie den Netzstecker vom Gerät, bevor Sie Wartungsarbeiten durchführen oder wenn das Kabel beschädigt ist.



Halten Sie das flexible Netzkabel in einem Abstand zu den Schneidklingen.



CE-Kennzeichen
Das Produkt entspricht den von der Europäischen Gemeinschaft festgelegten Anforderungen und Bestimmungen.



WEEE-Kennzeichen
ACHTUNG! Nicht mehr
brauchbare Elektrogeräte
und Elektrowerkzeuge
gehören nicht in den
Hausmüll. Diese
Werkzeuge und Geräte
sind den dafür
eingerichteten
Sammelstellen zwecks
umweltgerechter
Entsorgung entsprechend
den geltenden Gesetzen
und Bestimmungen
zuzuführen.



Kennzeichnung der
Schallemission
Die Schallemission dieses
Werkzeugs liegt unter
96 dB.



GEFAHRENSYMBOL:
Bedeutet **ACHTUNG** oder
WARNUNG und wird
möglicherweise in
Verbindung mit anderen
Symbolen oder
Piktogrammen verwendet.

DOPPELT SCHUTZISOLIERT



**Ihr Mäher ist doppelt
schutzisoliert.**

Das bedeutet, dass alle externen
Bauteile elektrisch von der
Stromversorgung isoliert sind.
Dies wird durch eine zusätzliche
Isolierung zwischen elektrischen
und mechanischen Bauteilen
erreicht.

2. ALLGEMEINE SICHERHEITSGESAMT

Mit diesen Sicherheitsregeln
sollen Sie auf mögliche Gefahren
aufmerksam gemacht werden.
Achten Sie unbedingt auf die
Sicherheitssymbole und
Erläuterungen und machen Sie
sich mit der Bedeutung dieser
Symbole vertraut. Die
Sicherheitswarnungen selbst
verhindern noch keine Gefahr.
Die Anweisungen und
Warnungen ersetzen keine
entsprechenden Maßnahmen zur
Unfallvermeidung.



WARNUNG: Ein
Nichtbeachten einer
Sicherheitswarnung führt zu
ernsthaften Verletzungen von
Ihnen oder anderen Personen.
Befolgen Sie stets die
Sicherheitsmaßnahmen, um die
Gefahr eines Brandes, eines
elektrischen Schlages oder von
Personenschäden zu vermeiden.
Heben Sie diese
Betriebsanleitung auf und
schlagen Sie für einen
fortwährenden sicheren Betrieb
und zur Anleitung anderer
Benutzer dieses Werkzeugs
regelmäßig Informationen in
dieser Betriebsanleitung nach.

! WARNUNG: Während des Betriebs erzeugt dieses Gerät ein elektromagnetisches Feld. Unter bestimmten Umständen kann dieses Feld Auswirkungen auf aktive oder passive medizinische Implantate haben. Zur Verminderung der Gefahr ernsthafter oder tödlicher Verletzungen empfehlen wir Personen mit medizinischen Implantaten, sich vor der Bedienung dieses Geräts an einen Arzt oder den Hersteller des medizinischen Implantats zu wenden.

! WARNUNG: Jegliche Arbeiten können dazu führen, dass Fremdkörper in Ihre Augen gelangen, die ernsthafte Augenverletzungen verursachen können. Setzen Sie vor Beginn der Arbeit mit Elektrowerkzeugen stets eine Schutzbrille mit Seitenschutz und – falls erforderlich – einen Gesichtsschutz auf. Wir empfehlen, über einer Brille eine Sicherheitsmaske mit breitem Sichtfeld bzw. eine Standardsicherheitsbrille mit Seitenschutz zu tragen.

WICHTIG

LESEN SIE DIESE INFORMATIONEN VOR DER

INBETRIEBNAHME AUFMERKSAM DURCH.

BEWAHREN SIE DIESE BETRIEBSANLEITUNG ZUM SPÄTEREN NACHSCHLAGEN SORGFÄLTIG AUF.

1. Lesen Sie alle Anweisungen aufmerksam durch. Machen Sie sich mit den Steuerungen und der ordnungsgemäßen Verwendung des Geräts vertraut.
2. Erlauben Sie Kindern und Personen, die diese Anleitungen nicht kennen, niemals den Gebrauch des Rasenmähers. Das Mindestalter für den Bediener kann durch geltende Gesetze und Bestimmungen geregelt sein.
3. Mähen Sie niemals, wenn Personen, vor allem Kinder, oder Haustiere in der Nähe sind.
4. Beachten Sie, dass der Bediener für Unfälle oder Gefahren für andere Personen oder deren Eigentum verantwortlich ist.
5. Tragen Sie während des Mähens stets festes Schuhwerk und lange Hosen. Bedienen Sie das Gerät nicht barfuß oder mit offenem

- Schuhwerk wie z. B. Sandalen; tragen Sie keine lose sitzende Kleidung oder Kleidung mit herunterhängenden Kordeln oder Schnüren.
6. Überprüfen Sie sorgfältig das zu mähende Gelände und entfernen Sie alle Gegenstände, die von dem Mäher weggeschleudert werden können.
 7. Führen Sie vor jedem Gebrauch eine Sichtprüfung der Messer, Messerschrauben und Schnitteinheit auf Verschleiß oder Beschädigungen durch. Tauschen Sie verschlissene oder beschädigte Messer und Schrauben nur satzweise aus, um eine Unwucht zu vermeiden. Tauschen Sie beschädigte oder unleserliche Beschriftungen aus.
 8. Prüfen Sie vor der Verwendung das Netz- und Verlängerungskabel auf Anzeichen von Beschädigungen oder Verschleiß. Falls das Kabel während der Arbeit beschädigt wird, trennen Sie das Kabel sofort von der Stromversorgung.
BERÜHREN SIE DAS KABEL ERST, NACHDEM ES VON DER STROMVERSORGUNG GETRENNT WURDE.
 9. Verwenden Sie das Gerät nicht, wenn das Kabel beschädigt oder verschlissen ist.
 9. Mähen Sie ausschließlich bei Tageslicht oder ausreichendem Kunstlicht.
 10. Vermeiden Sie, wenn möglich, den Betrieb des Mähers in feuchtem Gras.
 11. Achten Sie auch an Hängen immer auf einen sicheren Stand.
 12. Gehen Sie beim Mähen, rennen Sie niemals beim Mähen.
 13. Mähen Sie bei Walzenmähern quer zum Hang, niemals nach oben und unten.
 14. Seien Sie besonders vorsichtig, wenn Sie die Richtung am Hang ändern.
 15. Mähen Sie nicht an sehr steilen Hängen.
 16. Seien Sie besonders vorsichtig, wenn Sie den Rasenmäher wenden oder zu sich heranziehen.
 17. Stoppen Sie die Messer, wenn der Rasenmäher beim Transport gekippt werden muss, z.B. beim Überqueren von Flächen, die kein Rasen sind, oder beim Transport von und zum zu mähenden Gelände.
 18. Verwenden Sie den Rasenmäher niemals mit defekten oder fehlenden

- Schutzvorrichtungen, beispielsweise ohne Schutzbleche und/oder Grasfänger.
19. Starten Sie den Motor vorsichtig entsprechend den Anweisungen und mit ausreichendem Abstand zwischen Füßen und Messern.
 20. Kippen Sie den Rasenmäher beim Einschalten des Motors nicht, außer wenn der Rasenmäher zum Starten gekippt werden muss. Kippen Sie in diesem Fall den Mäher nicht weiter als notwendig und heben Sie nur den Teil an, der nicht zum Bediener zeigt.
 21. Starten Sie den Motor nicht, wenn Sie vor der Auswurföffnung stehen.
 22. Halten Sie weder Hände noch Füße in die Nähe von rotierenden Teilen oder darunter. Achten Sie jederzeit auf ausreichenden Abstand zur Auswurföffnung.
 23. Heben oder tragen Sie einen Rasenmäher niemals mit laufendem Motor.
 24. Halten Sie in den unten genannten Fällen den Motor an und ziehen Sie den Netzstecker ab. Stellen Sie in folgenden Fällen sicher, dass alle sich bewegenden Teile zu einem vollständigen Stopp gekommen sind:
 - wenn Sie das Gerät unbeaufsichtigt lassen;
 - vor dem Lösen von Blockierungen oder vor dem Reinigen des Auswurfs;
 - vor dem Prüfen, Reinigen oder Arbeiten am Rasenmäher und
 - nach dem Anschlagen an Fremdkörper. Überprüfen Sie den Rasenmäher auf Beschädigungen und nehmen Sie ggf. Reparaturen vor, bevor Sie den Rasenmäher wieder starten und den Betrieb fortsetzen.
 25. Stoppen Sie den Mäher in folgenden Fällen:
 - Falls der Rasenmäher ungewöhnlich zu vibrieren beginnt, führen Sie folgende Schritte aus (sofort überprüfen):
 - überprüfen Sie den Mäher auf Beschädigungen;
 - tauschen Sie beschädigte Teile aus oder reparieren Sie diese und
 - überprüfen Sie, ob alle Teile fest sitzen und ziehen Sie ggf. lose Teile fest.
 26. Vergewissern Sie sich stets, dass alle Muttern, Bolzen und

- Schrauben festgezogen sind, um sichere Arbeitsbedingungen zu gewährleisten.
27. Überprüfen Sie den Grasfänger häufig auf Verschleiß oder Zerstörung.
 28. Tauschen Sie verschlissene oder beschädigte Teile zu Ihrer Sicherheit aus.
 29. Verwenden Sie den Rasenmäher nicht, wenn die Kabel beschädigt oder verschlissen sind.
 30. Schließen Sie ein beschädigtes Kabel nicht an die Stromversorgung an und berühren Sie ein beschädigtes Kabel erst, wenn es von der Stromversorgung getrennt wurde. Ein beschädigtes Kabel kann in Kontakt mit stromführenden Teilen kommen.
 31. Berühren Sie das Messer erst, wenn das Gerät von der Stromversorgung getrennt wurde und das Messer zum völligen Stillstand gekommen ist.
 32. Halten Sie Verlängerungskabel vom Messer fern. Das Messer kann die Kabel beschädigen und zum Kontakt mit stromführenden Teilen führen.
 33. Unterbrechen Sie in folgenden Fällen die Stromzufuhr (d. h., Sie müssen den Netzstecker aus der Steckdose ziehen):
 - immer, wenn das Gerät unbeaufsichtigt ist;
 - bevor Sie eine Verstopfung beheben;
 - vor dem Prüfen, Reinigen oder Arbeiten am Gerät;
 - nach dem Anschlagen an Fremdkörper und
 - immer, wenn das Gerät ungewöhnlich zu vibrieren beginnt.
 34. Kinder dürfen das Gerät keinesfalls bedienen.
 35. Dieses Gerät darf nicht von Personen mit verminderten physischen, sensorischen oder psychischen Fähigkeiten oder fehlenden Erfahrungen und Kenntnissen bedient werden, es sei denn, sie werden beaufsichtigt oder wurden in der Anwendung des Geräts von einem Sicherheitsverantwortlichen unterwiesen.
 36. Um Gefahren zu vermeiden, muss ein beschädigtes flexibles Außenkabel oder sonstiges Kabel durch den Hersteller bzw. seinen Kundendienstbeauftragten oder durch eine Person mit ähnlicher fachlicher Qualifikation ausgetauscht werden (nicht leichter als H05VV-F 2 x1,0 mm² oder H05RN-F 2 x1,0 mm²).

37. Das Gerät sollte für einen sicheren Betrieb mit einem RCD-Schutzschalter (GFCI, früher als FI-Schutzschalter bezeichnet) mit einem Auslösestrom von max. 30 mA ausgestattet sein.
38. Achten Sie beim Vornehmen von Einstellungen am Gerät darauf, dass Ihre Finger nicht zwischen sich bewegende Messer und feste Teile des Rasenmähers geraten.
39. Lassen Sie das Gerät vor der Lagerung immer abkühlen.
40. Beachten Sie bei Arbeiten an den Messern, dass sich die Messer auch bei ausgeschalteter Stromversorgung drehen können.
41. Tauschen Sie aus Sicherheitsgründen beschädigte oder verschlissene Teile aus; verwenden Sie nur Original-Ersatzteile und Zubehör.
42. Achten Sie beim Vornehmen von Einstellungen an der Vorrichtung darauf, dass Ihre Finger nicht zwischen sich bewegende Messer und feste Teile des Rasenmähers geraten.
43. Um Gefahren zu vermeiden, muss ein beschädigtes Stromversorgungskabel durch den Hersteller, seinen Kundendienstbeauftragten oder durch eine Person mit ähnlicher fachlicher Qualifikation ausgetauscht werden.

3. BESCHREIBUNG DER BAUTEILE (Abb. 1)

4. TECHNISCHE DATEN

Modell:	EM-330	EM-370
Nennspannung:	230 V~	230 V~
Nennfrequenz:	50 Hz	50 Hz
Nennleistung:	1.100 W	1.300 W
Drehzahl ohne Last:	2.900 U/min	2.900 U/min
Schnittbreite:	330 mm	370 mm
Garantierter Schallleistungspegel:	96 dB (A)	96 dB (A)
L_{pA} (SLP) am Standort des Benutzers:	75,4 dB (A), K = 3 dB (A)	77,6 dB (A), K = 3 dB (A)
Garantierte Vibration:	0,672 m/s ² , K=1,5 m/s ²	0,917 m/s ² , K=1,5 m/s ²
Volumen des Grasfängers:	27 l	35 l
Nettogewicht:	13,1 kg	14,9 kg
Schutzklasse gegen Feuchtigkeit:	IPX4	IPX4
Höheneinstellung:	20/40/55 mm, 3 Anpassung	20/40/55 mm, 3 Anpassung

5. MONTAGE

5-1 RADMONTAGE

Setzen Sie jeweils die Achse der vorderen und hinteren Radabdeckung in das Rad ein und befestigen Sie es mit einer Schraube in der Öffnung der Radaufhängung.

(Abb. 2)



WARNUNG: Alle Räder müssen auf gleicher Höhe sein.

5-2 MONTAGE DES KLAPPBAREN GRIFFS

- A) Stecken Sie die unteren Lenkerstangen in die Befestigungslöcher der Bodenwanne, und ziehen Sie die mitgelieferte Schraube mit einem Schraubendreher fest. (**Abb. 3, Abb. 4, Abb. 5**)
- B) Verbinden Sie den oberen und unteren Griff mit dem Arretierhebel. (**Abb. 6, Abb. 7**)
- C) Verlegen Sie das Kabel über dem Griffrohr. Klemmen Sie es in der Mitte des unteren Griffs mit der Kabelklemme fest, sodass das Kabel an der Außenseite des Mähers fixiert ist. Andernfalls kann das Kabel beim Öffnen/Schließen der hinteren Abdeckung verklemmen. (**Abb. 8**)

5-3 MONTAGE DES GRASFÄNGERS

1. Einsetzen: Heben Sie die hintere Abdeckung an und haken Sie den Grasfänger hinten am Mäher ein. (**Abb. 9, Abb. 10, Abb. 11, Abb. 12**)
2. Entfernen: Heben Sie die hintere Abdeckung an und entfernen Sie den Grasfänger.

An der Oberseite des Grasfängers ist eine Füllstandsanzeige angebracht, die Ihnen zeigt, ob der Fänger leer oder voll ist (**Abb. 13A, Abb. 13B**):

- Die Füllstandsanzeige wird durch Luft nach oben gedrückt, wenn der Fänger während des Mähens noch nicht voll ist. (**Abb. 13B**)
- Ist der Fänger voll, klappt die Anzeige nach unten. Wenn dies geschieht, unterbrechen Sie sofort den Mähvorgang und leeren Sie den Fänger. Stellen Sie sicher, dass er sauber ist und dass Luft durch das Maschenwerk gelangt. (**Abb. 13A**)

WICHTIG

Wenn die Öffnungen an der Anzeige stark verschmutzt sind, wird die Anzeige nicht nach oben gedrückt. Reinigen Sie in diesem Fall sofort die Öffnungen an der Anzeige.

6. ANPASSEN DER SCHNITTHÖHE

Die Schnitthöhe kann durch Einsetzen der Räder in den erforderlichen Durchbruch angepasst werden.

Alle Räder müssen auf gleicher Höhe sein.

Die Höhe (der Schneidklinge über dem Boden) kann zwischen 20 mm und 55 mm eingestellt werden (3 Höhenstufen). (**Abb. 14**)

Die niedrigste Stufe: 20 mm (Stufe (1)); die mittlere Stufe: 40 mm (Stufe (2)); die höchste Stufe: 55 mm (Stufe (3)).



WARNUNG: Trennen Sie das Netzkabel von der Stromversorgung.



WARNUNG: Nehmen Sie diese Einstellung nur bei angehaltener Schneidklinge vor.

7. ARBEITSSCHUTZ

- a) Betreiben Sie den Rasenmäher nur mit ordnungsgemäß montiertem Schutzblech und Grasfänger.

- b) Stoppen Sie stets den Motor, bevor Sie den Grasfänger entfernen oder die Höhe der Schnittposition verändern.
- c) Entfernen Sie vor dem Mähen alle Fremdkörper vom Rasen, die durch die Maschine weggeschleudert werden können. Achten Sie während des Mähens auf Fremdkörper, die Sie übersehen haben könnten. (**Abb. 15**)
- d) Heben Sie während Startens des Motors oder des Mähens niemals den hinteren Teil des Rasenmähers an. (**Abb. 16**)
- e) Halten Sie Ihre Hände oder Füße niemals unter die Bodenwanne oder in die rückseitige Auswurföffnung, während der Motor läuft. (**Abb. 17**)

8. STARTEN

Vergewissern Sie sich vor dem Anschließen des Elektro-Rasenmähers an die Stromversorgung, dass die Versorgungsspannung 230 V mit 50 Hz beträgt.

Befestigen Sie das Verlängerungskabel vor dem Start des Elektro-Rasenmähers im Kabelhaken. (**Abb. 18**)

Wenn der Elektro-Rasenmäher mit Strom versorgt wird, leuchtet die Anzeige auf. (**Abb. 19**)

Starten Sie den Motor wie folgt: (**Abb. 20**)

- a) Drücken Sie die Sicherheitsdrucktaste (1).
- b) Ziehen Sie währenddessen am Schaltergriff (2) und halten Sie diesen fest.

Schieben Sie den Elektro-Rasenmäher bei laufendem Motor vorwärts.

Wenn Sie den Schaltergriff loslassen, stoppt der Motor.



ACHTUNG: Das Schnittmesser beginnt sich zu drehen, sobald der Motor gestartet wird.



WARNUNG: Die Schneidelemente drehen sich nach dem Ausschalten des Motors eine gewisse Zeit weiter.

9. SCHNITTBLATT

Das Schnittblatt ist aus Pressstahl gefertigt. Es muss regelmäßig (mit einer Schleifscheibe) neu geschärft werden.

Stellen Sie sicher, dass das Schnittblatt stets ausgewuchtet ist (ein unausgewuchtetes Schnittblatt verursacht gefährliche Vibrationen). Stecken Sie zum Prüfen der Auswuchtung einen runden Stab in das Mittelloch und halten Sie das Schnittblatt horizontal. (**Abb. 21**) Ein ausgewuchtetes Schnittblatt bleibt dabei horizontal. Bei einem unausgewuchtetem Schnittblatt dreht sich das schwerere Ende nach unten. Schleifen Sie das schwere Ende, bis das Schnittblatt wirklich ausgewuchtet ist. (**Abb. 22**) Zum Entfernen des Schnittblattes (2) lösen Sie die Blattschraube (3).

(**Abb. 23, Abb. 24, Abb. 25**) Prüfen Sie den Zustand des Ventilators (1) und tauschen Sie beschädigte Teile aus. (**Abb. 23**) Stellen Sie bei der Wiedermontage sicher, dass die Schnittkanten in Richtung der Motorrotation zeigen. Die Blattschraube (3) muss mit einem Moment von 20 bis 25 Nm festgezogen werden.

! WARNUNG: Tauschen Sie bei der Wartung das Schnittblatt aus durch: nur DOLMAR 263001422 (für EM-330) und DOLMAR 263001414 (für EM-370).

10. VERLÄNGERUNGSKABEL

Verwenden Sie nur handelsübliche PVC- oder Gummi-Verlängerungskabel, die für den Gebrauch im Freien mit der gewünschten Beanspruchung vorgesehen sind und eine Querschnittsfläche von mindestens 1,0 mm² aufweisen. Überprüfen Sie die Netz- und Verlängerungskabel vor der Verwendung auf Anzeichen einer Beschädigung und trennen Sie das Kabel bei Anzeichen einer Beschädigung oder von Verschleiß ab. Falls das Kabel während der Arbeiten beschädigt wird, trennen Sie das Kabel sofort von der Stromversorgung. **BERÜHREN SIE DAS KABEL ERST, NACHDEM ES VON DER STROMVERSORGUNG GETRENNT WURDE.** Verwenden Sie das Gerät nicht, wenn das Kabel beschädigt oder verschlissen ist. Halten Sie Verlängerungskabel von Schneidwerkzeugen fern.

! WARNUNG: Achten Sie stets darauf, dass die Belüftungsöffnungen frei von Fremdkörpern sind.

11. WARTUNG UND PFLEGE

! WARNUNG: Ziehen Sie vor der Durchführung von Wartungs- oder Reinigungsarbeiten stets den Netzstecker heraus! Besprühen Sie die Maschine nicht mit Wasser. Das Eindringen von Wasser kann die Schalter und den Elektromotor zerstören. Reinigen Sie die Maschine mit einem Tuch, einer Handbürste usw. Verwenden Sie zum Reinigen niemals Kraftstoffe, Benzin, Verdünnern, Alkohol oder ähnliches. Dies kann zu Verfärbungen, Verformungen oder Rissen führen. **In den folgenden Fällen ist eine Inspektion fällig; nehmen Sie keine Einstellungen selbst vor, wenden Sie sich an ein von Dolmar autorisiertes Servicezentrum:**

- Der Elektro-Rasenmäher stößt auf einen Gegenstand.
- Der Motor stoppt plötzlich.
- Das Schnittmesser ist verbogen. (Richten Sie es nicht!)
- Die Motorwelle ist verbogen. (Richten Sie sie nicht!)
- Ein Kurzschluss tritt auf, wenn das Netzkabel angeschlossen wird.
- Das Getriebe ist beschädigt.
- Der Keilriemen ist defekt.

12. FEHLERBEHEBUNG

! WARNUNG: Ziehen Sie vor der Durchführung von Wartungs- oder Reinigungsarbeiten stets den Netzstecker heraus und warten Sie, bis das Schnittmesser zum Stillstand kommt.

Problem	Abhilfe
Motor dreht sich nicht	Prüfen Sie den Netzkabelanschluss. Beginnen Sie bei kurzem Gras oder in einem bereits gemähtem Bereich. Reinigen Sie den Auswurfkanal bzw. das Gehäuse. Das Schnittblatt muss sich frei drehen. Korrigieren Sie die Schnitthöhe.
Motorleistung fällt ab	Korrigieren Sie die Schnitthöhe. Reinigen Sie den Auswurfkanal bzw. das Gehäuse. Lassen Sie das Schnittwerkzeug nachschärfen/ersetzen → autorisiertes Servicezentrum.
Grasfänger wird nicht gefüllt	Korrigieren Sie die Schnitthöhe. Lassen Sie den Rasen trocknen. Lassen Sie das Schnittwerkzeug nachschärfen/ersetzen → autorisiertes Servicezentrum. Reinigen Sie das Gitter am Grasfänger. Reinigen Sie den Auswurfkanal bzw. das Gehäuse.
Radantrieb funktioniert nicht	Richten Sie das flexible Kabel aus. Prüfen Sie den Keilriemen/das Getriebe → autorisiertes Servicezentrum. Prüfen Sie die Antriebsräder auf Beschädigungen.

! ACHTUNG: Bei Problemen, die nicht anhand dieser Tabelle gelöst werden können, wenden Sie sich an ein von Dolmar autorisiertes Servicezentrum.

13. UMWELTGERECHTE ENTSORGUNG



Gemäß der Europäischen Richtlinie 2002/96/EG zu Elektro- und Elektronik-Altgeräten sowie der Umsetzung in nationales Recht müssen alle Elektrowerkzeuge getrennt gesammelt und einer umweltgerechten Wiederverwertung zugeführt werden. Alternative Entsorgung: Falls der Eigentümer eines Elektrogeräts das Gerät nicht an den Hersteller zurücksendet, ist der Eigentümer für eine ordnungsgemäße Entsorgung am zuständigen Wertstoffhof verantwortlich, von dem das Gerät gemäß den nationalen Recycling-Bestimmungen entsorgt wird. Davon ausgenommen sind Zubehörteile und Werkzeuge ohne elektrische oder elektronische Komponenten.

14. EG- KONFORMITÄTSERKLÄRUNG

Nur für europäische Länder

Die EG-Konformitätserklärung liegt dieser
Betriebsanleitung als Anhang A bei.

Spiegazione della vista generale

- | | | |
|--------------------------|--------------------------------------|-------------------------------------|
| 1. Impugnatura superiore | 9. Ruota anteriore | 17. Coperchio della ruota anteriore |
| 2. Scatola di comando | 10. Copertura del motore | 18. Ruota anteriore |
| 3. Pulsante di sicurezza | 11. Impugnatura inferiore | 19. Supporto della ruota anteriore |
| 4. Leva di blocco | 12. Gancio del cavo | 20. Coperchio posteriore |
| 5. Serracavo | 13. Impugnatura di attivazione | 21. Indicatore di livello |
| 6. Sacco raccogliherba | 14. Coperchio della ruota posteriore | 22. Spia |
| 7. Ruota posteriore | 15. Ruota posteriore | |
| 8. Sottocoppa | 16. Supporto della ruota posteriore | |

CONOSCERE IL RASAERBA

Si prega di leggere attentamente il manuale, rispettando le istruzioni per la sicurezza consigliate prima, durante e dopo l'uso del rasaerba. Attenendosi a queste semplici istruzioni è possibile mantenere il corretto funzionamento del rasaerba. Familiarizzare con i comandi del rasaerba prima di metterlo in funzione e, soprattutto, assicurarsi di saper arrestare il rasaerba in caso di emergenza. Conservare il manuale utente e tutta la documentazione insieme al rasaerba per successive consultazioni.

1. SIMBOLI SUL PRODOTTO

Leggere attentamente le istruzioni prima di utilizzare il rasaerba e conservarle in un luogo sicuro per successive consultazioni.



Tenere lontani gli astanti.



Attenzione alle lame taglienti. Le lame continuano a ruotare dopo lo spegnimento del motore.

Togliere la spina dalla macchina prima di procedere alla manutenzione o se il cavo è danneggiato.



Tenere il cavo flessibile di alimentazione lontano dalle lame di taglio.



Marchio CE
Il prodotto soddisfa i requisiti e le normative previsti dalla Comunità Europea.



Marchio RAEE
ATTENZIONE! Le macchine utensili inutilizzabili non vanno smaltite insieme ai rifiuti domestici. Vanno invece portate presso un punto di raccolta locale, dove verranno smaltite nel rispetto dell'ambiente in conformità alle normative locali.



Marchatura del livello sonoro
Il livello sonoro della macchina utensile non supera i 96 dB.



SIMBOLO DI ALLARME

SICUREZZA: Indica di prestare attenzione; può essere utilizzato insieme ad altri simboli o immagini.

ISOLAMENTO DOPPIO



Il rasaerba presenta un doppio isolamento.

Questo significa che tutte le parti esterne sono elettricamente isolate dall'alimentazione. Questo risultato è stato raggiunto inserendo una barriera isolante aggiuntiva tra le parti elettriche e meccaniche.

2. REGOLE DI SICUREZZA GENERALI

Lo scopo delle regole di sicurezza è attirare l'attenzione sui possibili pericoli. I simboli di sicurezza e le relative spiegazioni devono essere considerati con attenzione e compresi integralmente. Le avvertenze per la sicurezza in sé non eliminano il pericolo. Le istruzioni o le avvertenze che forniscono non sostituiscono le adeguate misure di prevenzione degli infortuni.



AVVERTENZA: La mancata ottemperanza a un'avvertenza per la sicurezza può determinare gravi infortuni all'utilizzatore o ad altri. Osservare sempre le precauzioni di sicurezza per

ridurre il rischio di incendio, scosse elettriche e lesioni personali. Conservare il manuale dell'utilizzatore e rileggerlo spesso per garantire costantemente un funzionamento sicuro e addestrare altri utilizzatori.



AVVERTENZA: La macchina produce un campo elettromagnetico quando è in uso. Questo campo, in alcune circostanze, può interferire con impianti medici attivi o passivi. Per ridurre il rischio di lesioni gravi o mortali, si consiglia ai portatori di impianti medici di consultare il proprio medico curante e il produttore dell'impianto medico prima di utilizzare la presente macchina.



AVVERTENZA: la macchina in moto può provocare il lancio di corpi estranei negli occhi, con conseguenti gravi danni alla vista. Prima di avviare la macchina, indossare sempre occhiali di protezione con schermature laterali e, se necessario, uno schermo facciale completo. Si consiglia di indossare la Wide Vision Safety Mask sopra gli occhiali da vista oppure occhiali di sicurezza standard con schermature laterali.

IMPORTANTE

LEGGERE ATTENTAMENTE PRIMA DELL'USO.

CONSERVARE PER RIFERIMENTO FUTURO.

1. Leggere attentamente le istruzioni. Acquisire familiarità con i comandi e con l'uso corretto dell'apparecchiatura.
2. Non permettere che il rasaerba venga utilizzato da bambini o da persone che non abbiano dimestichezza con le presenti istruzioni. Le leggi locali possono stabilire un'età minima per l'operatore.
3. Non utilizzare il rasaerba in presenza di persone, in particolare bambini, o animali nelle vicinanze.
4. L'operatore o l'utilizzatore è responsabile per incidenti o pericoli causati ad altre persone o alle proprietà di queste ultime.
5. Durante la rasatura, indossare sempre calzature robuste e pantaloni lunghi. Non utilizzare l'apparecchiatura a piedi scalzi o con sandali aperti. Evitare di indossare abiti non aderenti o con lacci e cordicelle ciondolanti.
6. Ispezionare a fondo l'area in cui dovrà essere utilizzata la macchina e rimuovere tutti gli oggetti che potrebbero essere scagliati dalla stessa.
7. Prima dell'uso, ispezionare visivamente la macchina per controllare che le lame, i bulloni e il gruppo di taglio non siano usurati o danneggiati. Sostituire le lame e i bulloni usurati o danneggiati in gruppi per mantenere l'equilibratura. Sostituire le etichette danneggiate o illeggibili.
8. Prima di usare la macchina, controllare la presenza di danni o segni di usura sul cavo di alimentazione e sulla prolunga. Se il cavo si danneggia durante l'uso, scollegarlo immediatamente dall'alimentazione. **NON TOCCARE IL CAVO PRIMA DI SCOLLEGARE L'ALIMENTAZIONE.** Non utilizzare la macchina se il cavo è danneggiato o usurato.
9. Utilizzare il rasaerba solamente alla luce del giorno o con buona luce artificiale.
10. Se possibile, evitare di utilizzare l'apparecchiatura su erba bagnata.
11. Accertarsi sempre del proprio punto d'appoggio sui terreni in pendenza.
12. Camminare, senza correre.

13. Per le macchine dotate di ruote, procedere in senso trasversale al pendio e mai su e giù.
14. Prestare la massima attenzione ai cambi di direzione sui pendii.
15. Non utilizzare il rasaerba su pendii eccessivamente ripidi.
16. Prestare particolare attenzione durante i cambi di direzione o quando si tira il rasaerba verso di sé.
17. Fermare le lame se il rasaerba deve essere inclinato per il trasporto, nell'attraversare superfici non erbose, e quando il rasaerba viene trasportato da o verso l'area che deve essere tagliata.
18. Non azionare mai il rasaerba se le protezioni sono difettose oppure in assenza di dispositivi di sicurezza, ad esempio i deflettori e/o i sacchi raccogliherba.
19. Avviare o accendere il motore con attenzione, rispettando le istruzioni e tenendo i piedi ben distanti dalle lame.
20. Non inclinare il rasaerba durante l'avvio del motore, tranne nel caso in cui il rasaerba debba essere inclinato per iniziare il lavoro. In questo caso, non inclinarlo più del minimo necessario e sollevare solamente la parte lontana dall'operatore.
21. Non avviare il motore rimanendo davanti al convogliatore di scarico.
22. Non avvicinare mani e piedi alle parti rotanti o alle aree sottostanti. Rimanere sempre lontani dall'apertura di scarico.
23. Non sollevare o trasportare il rasaerba quando il motore è in funzione.
24. Fermare il motore e scollegare la spina. Assicurarsi che tutte le parti in movimento siano completamente ferme:
 - quando si lascia la macchina;
 - prima di rimuovere le ostruzioni o di disintasare il convogliatore;
 - prima di controllare, pulire o lavorare sul rasaerba;
 - dopo aver colpito un corpo estraneo. Verificare eventuali danni sul rasaerba ed effettuare le necessarie riparazioni prima di usare nuovamente la macchina.Se il rasaerba inizia a vibrare in modo anomalo (eseguire un controllo immediato):
 - verificare eventuali danni;
 - sostituire o riparare le parti danneggiate;
 - controllare e stringere eventuali parti allentate.

25. Spegner il rasaerba:
 - quando si lascia incustodito.
26. Mantenere serrati dadi, bulloni e viti per garantire che la macchina sia in condizioni di funzionamento sicure.
27. Controllare di frequente il sacco raccogliherba per verificarne l'usura o il deterioramento.
28. Sostituire le parti usurate o danneggiate per garantire la sicurezza.
29. Non utilizzare il rasaerba se i cavi sono danneggiati o usurati.
30. Non collegare un cavo danneggiato all'alimentazione e non toccare un cavo danneggiato prima di scollegarlo. Un cavo danneggiato può portare al contatto con parti in tensione.
31. Non toccare la lama prima di scollegare la macchina dall'alimentazione e prima che la lama si sia completamente fermata.
32. Mantenere le prolunghe a distanza dalla lama. La lama può causare danni ai cavi e portare al contatto con parti in tensione.
33. Scollegare l'alimentazione (estrarre la spina dalla presa):
 - quando si lascia incustodita la macchina;
 - prima di rimuovere un'ostruzione;
- prima di controllare, pulire o eseguire qualsiasi operazione sulla macchina;
- dopo aver colpito un corpo estraneo;
- se la macchina inizia a vibrare in modo anomalo.
34. I bambini non possono utilizzare la macchina.
35. Questo prodotto non è destinato all'uso da parte di persone con ridotte capacità fisiche, sensoriali o mentali, o con scarsa esperienza e conoscenza del prodotto, a meno che non siano sotto supervisione o non ricevano istruzioni sull'uso della macchina da una persona responsabile della loro sicurezza.
36. Se il filo o il cavo flessibile esterno è danneggiato, dovrà essere sostituito esclusivamente dal produttore, dal suo servizio di assistenza o da altro personale qualificato, al fine di evitare potenziali pericoli (non più leggero di H05VV-F 2 x1,0 mm² o H05RN-F 2 x1,0 mm²).
37. Le istruzioni per un funzionamento corretto della macchina raccomandano di alimentare la macchina per mezzo di un differenziale (RCD, Residual Current Device) con una corrente di

sgancio non superiore a 30 mA.

38. Prestare attenzione durante la regolazione della macchina ad evitare che le dita rimangano intrappolate tra le lame in movimento e le parti fisse della macchina.
39. Attendere sempre il raffreddamento della macchina prima di riporla.
40. Durante la manutenzione delle lame tener presente che, anche se l'alimentazione è spenta, le lame potrebbero ancora muoversi.
41. Sostituire le parti usurate o danneggiate per garantire la

sicurezza. Utilizzare solo pezzi di ricambio e accessori originali.

42. Prestare attenzione durante la regolazione del dispositivo ad evitare che le dita rimangano intrappolate tra le lame in movimento e le parti fisse del dispositivo.
43. Se il cavo di alimentazione è danneggiato, deve essere sostituito dal produttore, dal tecnico addetto all'assistenza o da altro personale qualificato per evitare potenziali pericoli.

3. DESCRIZIONE DELLE PARTI (Fig. 1)

4. DATI TECNICI

Modello:	EM-330	EM-370
Tensione nominale:	230 V~	230 V~
Frequenza nominale:	50 Hz	50 Hz
Potenza nominale:	1.100 W	1.300 W
Velocità a vuoto:	2.900/min	2.900/min
Larghezza di taglio:	330 mm	370 mm
Livello di potenza acustica garantito:	96 dB (A)	96 dB (A)
L _{PA} (SPL) presso la sede dell'operatore:	75,4 dB (A), K=3 dB (A)	77,6 dB (A), K=3 dB (A)
Vibrazione garantita:	0,672 m/s ² , K=1,5 m/s ²	0,917 m/s ² , K=1,5 m/s ²
Capacità del sacco raccoglierba:	27 L	35 L
Peso netto:	13,1 kg	14,9 kg
Grado di protezione dai liquidi:	IPX4	IPX4
Regolazione in altezza:	20/40/55 mm, 3 regolazioni	20/40/55 mm, 3 regolazioni

5. MONTAGGIO

5-1 MONTAGGIO DELLA RUOTA

Inserire l'asse del coperchio della ruota anteriore e posteriore nella ruota, quindi avvitare nel foro del supporto della ruota. (Fig. 2)



AVVERTENZA: tutte le ruote devono essere alla stessa altezza.

5-2 MONTAGGIO DELL'IMPUGNATURA RIPIEGABILE

- A) Inserire le impugnature inferiori nei fori fissi della sottocoppa, quindi fissarle con le vite in dotazione utilizzando un cacciavite. (Fig. 3, Fig. 4, Fig. 5)
- B) Collegare l'impugnatura superiore e l'impugnatura inferiore con la leva di blocco. (Fig. 6, Fig. 7)
- C) Posizionare il cavo sopra l'albero dell'impugnatura. Fissarlo intorno alla parte centrale dell'impugnatura inferiore utilizzando il serracavo e assicurarsi che il cavo sia fissato all'esterno dell'impugnatura. In caso contrario, il cavo potrebbe impigliarsi durante

l'apertura o la chiusura del coperchio posteriore.
(Fig. 8)

5-3 MONTAGGIO DEL SACCO RACCOGLIERBA

1. Per il montaggio: sollevare il coperchio posteriore e attaccare il sacco raccoglierba nella parte posteriore del rasaerba. (Fig. 9, Fig. 10, Fig. 11, Fig. 12)

2. Per la rimozione: afferrare e sollevare il coperchio posteriore, quindi rimuovere il sacco raccoglierba.

Sulla parte superiore del sacco raccoglierba è presente un indicatore di livello che mostra se il raccoglitore è vuoto o pieno (Fig. 13A, Fig. 13B):

- L'indicatore di livello si gonfia se il raccoglitore non è pieno durante il movimento. (Fig. 13B)

- Se il raccoglitore è pieno, l'indicatore si sgonfia. In questo caso, arrestare immediatamente il movimento, svuotare il raccoglitore, accertandosi che sia pulito e che il suo reticolato sia ventilato. (Fig. 13A)

IMPORTANTE

Se la posizione dell'apertura dell'indicatore è molto sporca, l'indicatore non si gonfia. È quindi necessario pulirla immediatamente.

6. REGOLAZIONE DELL'ALTEZZA DI TAGLIO

L'altezza di taglio viene regolata agganciando le ruote al foro desiderato.

Tutte le ruote devono essere alla stessa altezza.

L'altezza (della lama al suolo) può essere regolata da 20 mm a 55 mm (3 posizioni di altezza). (Fig. 14)

Regolazione minima: 20 mm (posizione (1)); regolazione intermedia: 40 mm (posizione (2)); regolazione massima: 55 mm (posizione (3)).

 **AVVERTENZA:** scollegare il cavo elettrico dall'alimentazione.

 **AVVERTENZA:** effettuare questa regolazione solo quando la lama è completamente ferma.

7. MISURE DI SICUREZZA

- Utilizzare sempre la macchina con il deflettore o il sacco raccoglierba nella posizione corretta.
- Fermare sempre il motore prima di rimuovere il sacco raccoglierba o di regolare l'altezza della posizione di taglio.
- Prima dello spostamento, rimuovere dal terreno tutti i corpi estranei che potrebbero essere scagliati dalla macchina. Durante la rasatura, prestare attenzione a eventuali corpi estranei trascurati. (Fig. 15)
- Non sollevare mai la parte posteriore del rasaerba durante l'avvio del motore o durante l'uso normale. (Fig. 16)
- Non posizionare mai le mani o i piedi sotto la sottocoppa o nel convogliatore di scarico posteriore quando il motore è in funzione. (Fig. 17)

8. AVVIAMENTO

Prima di collegare il rasaerba all'alimentazione elettrica, assicurarsi che la tensione di rete sia pari a 230 V ~ 50 Hz.

Prima di avviare il rasaerba, fissare la prolunga nel gancio del cavo. (Fig. 18)

All'accensione del rasaerba, la spia si illumina. (Fig. 19)

Avviare il motore come segue. (Fig. 20)

a) Premere il pulsante di sicurezza (1).

b) Contemporaneamente, tirare l'impugnatura di attivazione (2) e tenerla saldamente.

Spingere il rasaerba mentre il motore è in funzione.

Se si rilascia l'impugnatura di attivazione, il motore si ferma.



ATTENZIONE: la lama inizia a ruotare non appena il motore viene avviato.



AVVERTENZA: gli elementi di taglio continuano a ruotare dopo lo spegnimento del motore.

9. LAMA

La lama è realizzata in acciaio pressato. Potrebbe essere necessario affilarla spesso (con una mola).

Verificare che sia sempre equilibrata (una lama non equilibrata causa vibrazioni pericolose). Per controllare l'equilibratura, inserire un'asta rotonda nel foro centrale e sostenere la lama orizzontalmente. (Fig. 21)

Una lama equilibrata rimane orizzontale. Se la lama non è equilibrata, l'estremità più pesante ruota verso il basso.

Affilare l'estremità più pesante fino a ottenere una corretta equilibratura della lama. (Fig. 22)

Per rimuovere la lama (2), svitare la vite relativa (3). (Fig. 23, Fig. 24, Fig. 25)

Controllare le condizioni della ventola (1) e sostituire eventuali parti danneggiate. (Fig. 23)

Durante il rimontaggio, assicurarsi che i taglienti siano rivolti nella direzione di rotazione del motore. La vite della lama (3) deve essere serrata a una coppia di 20-25 Nm.



AVVERTENZA: durante la riparazione, sostituire la lama esclusivamente con DOLMAR 263001422 (per EM-330) e DOLMAR 263001414 (per EM-370).

10. PROLUNGHE

Utilizzare soltanto prolunghe per esterni o fili in gomma/PVC di uso comune con una sezione non inferiore a 1,0 mm².

Prima dell'uso, controllare il cavo di alimentazione e la prolunga verificando la presenza di danni; durante l'uso, scollegare il cavo se si rilevano segni di danni o di usura. Se il cavo si danneggia durante l'uso, scollegarlo immediatamente dall'alimentazione. NON TOCCARE IL

CAVO PRIMA DI SCOLLEGARE L'ALIMENTAZIONE.
Non utilizzare la macchina se il cavo è danneggiato o usurato. Mantenere la prolunga a distanza dagli elementi di taglio.

 **AVVERTENZA:** assicurarsi sempre che le prese d'aria siano libere da detriti.

11. CURA E MANUTENZIONE

 **AVVERTENZA:** prima di eseguire operazioni di manutenzione o pulizia, estrarre sempre la spina dell'alimentazione.

Non spruzzare acqua sull'unità. La penetrazione di acqua può distruggere l'unità combinata interruttore-spina e il motore elettrico. Pulire l'unità con un panno, una spazzola e così via.

Evitare assolutamente di usare benzina, diluenti, solventi, alcol o sostanze simili. In caso contrario, potrebbero verificarsi scoloriture, deformazioni o incrinature.

L'ispezione da parte di un esperto è fondamentale nei seguenti casi; non effettuare le regolazioni autonomamente ma rivolgersi a un centro assistenza autorizzato Dolmar:

- se il rasaerba colpisce un oggetto;
- se il motore si ferma improvvisamente;
- se la lama si piega (non cercare di sistemarla);
- se l'albero motore si piega (non cercare di sistemarlo);
- se si verifica un cortocircuito quando viene collegato il cavo;
- se gli ingranaggi sono danneggiati;
- se la cinghia a V è difettosa.

12. RISOLUZIONE DEI PROBLEMI

 **AVVERTENZA:** prima di eseguire operazioni di manutenzione o pulizia, estrarre sempre la spina dell'alimentazione e attendere che la lama si fermi.

Guasto	Soluzione
Il motore non si avvia	Controllare il collegamento del cavo di alimentazione. Avviare la macchina su erba bassa o su un'area che è già stata rasata. Pulire il canale di scarico e l'alloggiamento: la lama del rasaerba deve ruotare liberamente. Correggere l'altezza di taglio.
La potenza del motore diminuisce	Correggere l'altezza di taglio. Pulire il canale di scarico e l'alloggiamento. Affilare/Sostituire la lama del rasaerba → rivolgersi a un centro assistenza autorizzato.
Il sacco raccogliherba non viene riempito	Correggere l'altezza di taglio. Lasciar asciugare il rasaerba. Affilare/Sostituire la lama del rasaerba → rivolgersi a un centro assistenza autorizzato. Pulire la griglia del sacco raccogliherba. Pulire il canale di scarico e l'alloggiamento.
La trasmissione delle ruote non funziona	Regolare il cavo flessibile. Controllare la cinghia a V e gli ingranaggi → rivolgersi a un centro assistenza autorizzato. Verificare la presenza di danni sulle ruote.

 **ATTENZIONE:** i problemi che non possono essere risolti con l'ausilio di questa tabella esigono una riparazione presso un centro assistenza autorizzato Dolmar.

13. SMALTIMENTO ECOCOMPATIBILE



Secondo la direttiva UE 2002/96/EC sulle apparecchiature elettriche ed elettroniche e la sua applicazione nelle leggi nazionali, tutti gli utensili elettrici devono essere raccolti separatamente e riciclati in maniera ecocompatibile. Smaltimento alternativo: Se il

proprietario della macchina non la restituisce al produttore, è responsabile del corretto smaltimento presso un punto di raccolta adeguato, che prepari il dispositivo per il riciclo secondo le leggi e le normative nazionali in materia.

Non sono inclusi gli accessori e gli utensili privi di componenti elettrici o elettronici.

14. DICHIARAZIONE DI CONFORMITÀ CE

Solo per i paesi europei

La dichiarazione di conformità CE è inclusa nell'Allegato A di questo manuale di istruzioni.

Verklaring van het onderdelenoverzicht

- | | | |
|---------------------------------------|--|-----------------------------|
| 1. Bovenste gedeelte van de handgreep | 9. Voorwiel | 17. Afdekplaat van voorwiel |
| 2. Schakeldoos | 10. Motorkap | 18. Voorwiel |
| 3. Veiligheidsknop | 11. Onderste gedeelte van de handgreep | 19. Steun voor voorwiel |
| 4. Vergrendelknop | 12. Trekontlasting | 20. Achterklep |
| 5. Snoerklem | 13. Schakelhendel | 21. Niveau-aanduiding |
| 6. Grasopvangbak | 14. Afdekplaat van achterwiel | 22. Controlelampje |
| 7. Achterwiel | 15. Achterwiel | |
| 8. Onderstel | 16. Steun voor achterwiel | |

KEN UW GRASMAAIER

Lees deze gebruiksaanwijzing zorgvuldig, met name de aanbevolen veiligheidsvoorschriften vóór, tijdens en na het gebruik van uw grasmaaiër. Naleving van deze eenvoudige voorschriften zorgt er ook voor dat uw grasmaaiër goed blijft werken. Zorg dat u vertrouwd raakt met de bedieningsknoppen van de grasmaaiër voordat u deze gaat gebruiken, maar zorg er in ieder geval voor, dat u weet hoe u de grasmaaiër in geval van nood snel kunt uitschakelen. Bewaar deze gebruiksaanwijzing en alle andere documentatie van uw grasmaaiër om deze later te kunnen raadplegen.

1. VERKLARING VAN DE SYMBOLEN OP HET GEREEDSCHAP



Lees deze gebruiksaanwijzing zorgvuldig voordat u deze grasmaaiër gaat gebruiken en bewaar het op een veilige plek om deze later te kunnen raadplegen.



Houd omstanders uit de buurt.



Pas op voor het scherpe maimes. Na het uitschakelen van de motor blijft het maimes nog even ronddraaien.



Haal de stekker uit het stopcontact vóór elke onderhoudsbeurt of als het netsnoer beschadigd is.

Houd het netsnoer uit de buurt van het maimes.



CE-symbool
Het product voldoet aan de vereisten en richtlijnen opgesteld door de Europese Gemeenschap.



WEEE-markering
LET OP! Onbruikbare elektrisch gereedschappen horen niet in het huisvuil. Zij moeten naar een openbaar inzamelpunt voor milieuvriendelijke verwerking worden gebracht in overeenstemming met plaatselijke regelgeving.



Geluidsniveaumarkering
De geluidsproductie van het gereedschap is niet hoger dan 96 dB.



VEILIGHEIDSWAARSCHUWING-PICTOGRAM: Geeft een veiligheidsvoorziening of waarschuwing aan en kan gebruikt worden in combinatie met andere pictogrammen of afbeeldingen.

DUBBEL GEÏSOLEERD



Uw grasmaaier is dubbel geïsoleerd.

Dat betekent dat alle externe onderdelen elektrisch geïsoleerd zijn van de elektriciteitsaansluiting. Dit is bereikt door het aanbrengen van een extra isolatie-afscherming tussen de elektrische en mechanische onderdelen.

2. ALGEMENE VEILIGHEIDSVORSCHRIFTEN

Het doel van deze veiligheidsvoorschriften is om uw aandacht te vestigen op mogelijke risico's. Uw zorgvuldige aandacht en begrip voor de veiligheidspictogrammen en de daarbij behorende uitleg is noodzakelijk. De veiligheidswaarschuwingen zelf voorkomen geen gevaar. De voorschriften of de waarschuwingen die ze geven

gelden niet als vervanging voor de passende maatregelen ter voorkoming van ongelukken.



WAARSCHUWING: Als een veiligheidswaarschuwing niet wordt nageleefd kan dit ernstig letsel voor u of anderen tot gevolg hebben. Volg altijd de veiligheidsvoorzorgsmaatregelen op om het risico van brand, elektrische schok of persoonlijk letsel te verminderen. Bewaar de gebruiksaanwijzing en lees deze regelmatig door voor een veilige bediening in de toekomst en aanwijzingen te geven aan anderen die dit gereedschap kunnen gebruiken.



WAARSCHUWING: Dit gereedschap produceert tijdens gebruik een elektromagnetisch veld. Dit veld kan onder bepaalde omstandigheden de werking van actieve of passieve medische implantaten hinderen. Om het risico van ernstig persoonlijk en fataal letsel te verminderen, adviseren wij personen met medische implantaten hun arts en de fabrikant van het implantaat te raadplegen alvorens dit gereedschap te bedienen.



WAARSCHUWING: Bij omgang met elk gereedschap bestaat het risico dat er vreemde voorwerpen in uw ogen

geslingerd worden, wat ernstig oogletsel tot gevolg kan hebben. Voordat u begint met het gebruik van het elektrisch gereedschap dient u altijd een beschermende bril of een veiligheidsbril met zijstukken en een spatscherm als dat nodig is te dragen. Wij adviseren een Wide Vision Safety Mask over een gewone bril te dragen, of een standaardveiligheidsbril met zijstukken.

BELANGRIJK

LEES AANDACHTIG VÓÓR GEBRUIK.

BEWAAR VOOR LATERE NASLAG.

1. Lees de gebruiksaanwijzingen zorgvuldig. Zorg dat u vertrouwd bent met de bedieningsknoppen en de juiste omgang met het gereedschap.
2. Laat in geen geval kinderen of personen die deze gebruiksaanwijzing niet gelezen hebben de grasmaaier gebruiken. De leeftijd van de gebruiker kan landelijk gereguleerd zijn.
3. Gebruik de grasmaaier in geen geval als er personen, met name kinderen of dieren in de buurt zijn.
4. Denk eraan dat de gebruiker aansprakelijk is voor ongevallen en onvoorziene gebeurtenissen die personen of hun eigendommen kunnen overkomen.
5. Draag tijdens het maaien altijd stevige schoenen en een lange broek. Gebruik de grasmaaier niet met blote voeten of met open sandalen. Draag geen loszittende kleding of kleding waaraan loshangende koorden of riempjes zitten.
6. Controleer het gehele terrein dat u wilt maaien grondig en verwijder alles wat door het gereedschap kan worden weggeslingerd.
7. Voer vóór gebruik altijd altijd een visuele controle uit of het maaimes, de mesbout of het maaimechanisme versleten of beschadigd is. Vervang het versleten of beschadigd maaimes en mesbout altijd samen, om onbalans te voorkomen. Vervang beschadigde of onleesbare stickers.
8. Controleer voor gebruik het netsnoer en verlengsnoer op tekenen van beschadiging of slijtage. Als het snoer tijdens gebruik beschadigd raakt, moet u de stekker onmiddellijk uit het

- stopcontact trekken. **RAAK HET SNOER NIET AAN VOORDAT DE STEKKER UIT HET STOPCONTACT IS GETROKKEN.** Gebruik het gereedschap niet als het netsnoer beschadigd of versleten is.
9. Werk alleen bij daglicht of bij goed kunstlicht.
 10. Gebruik de grasmaaier bij voorkeur niet wanneer het gras nat is.
 11. Zorg er op een helling altijd voor dat u stevig staat.
 12. Loop rustig, nooit te snel.
 13. Maai met cirkelmaaiers met wielen een helling altijd in de dwarsrichting en nooit van boven naar beneden.
 14. Ga altijd uiterst voorzichtig te werk bij het veranderen van richting op een helling.
 15. Maai niet op bijzonder steile hellingen.
 16. Pas goed op als u de grasmaaier achteruit laat rijden of naar u toe haalt.
 17. Het maaimes moet stilstaan wanneer de grasmaaier bij het vervoeren moet worden gekanteld, wanneer de grasmaaier over een oppervlak waar geen gras groeit moet worden verplaatst en bij het vervoer naar en van een te maaien gedeelte.
 18. Gebruik de grasmaaier nooit met defecte afschermingen of zonder veiligheidsvoorzieningen zoals een achterklep en/of grasopvangbak.
 19. Start de motor voorzichtig volgens de aanwijzingen en houd uw voeten uit de buurt van het maaimes.
 20. Kantel de grasmaaier niet bij het starten of inschakelen van de motor, behalve wanneer dit nodig is. Kantel in dit geval alleen zo ver als nodig is en alleen aan de van u afgekeerde zijde.
 21. Start de motor niet als u voor het uitwerpkanaal staat.
 22. Kom niet met uw handen of voeten in de buurt van of onder draaiende delen. Blijf altijd uit de buurt van de uitwerpopening.
 23. De grasmaaier nooit optillen of dragen wanneer de motor loopt.
 24. Zet de motor af en koppel de stekker. Controleer of alle bewegende delen volledig tot stilstand zijn gekomen.
 - iedere keer als u het gereedschap onbeheerd achterlaat;
 - voordat u een verstopping opheft of voordat u het uitwerpkanaal leegt;
 - voordat u de grasmaaier controleert, reinigt of er werkzaamheden aan gaat verrichten;
 - na het raken van een vreemd voorwerp.

Controleer of de grasmaaier beschadigd is en laat deze indien nodig repareren voordat u de grasmaaier opnieuw gaat starten en gebruiken.

Als de grasmaaier op ongebruikelijke manier begint te trillen (onmiddellijk controleren):

- inspecteer op beschadigingen;
- vervang of repareer alle beschadigde delen;
- controleer op eventueel loszittende delen en zet ze vast.

25. Schakel de grasmaaier uit:

- iedere keer als u de grasmaaier onbeheerd achterlaat.

26. Laat de bouten en de schroeven vastgedraaid zitten om er zeker van te zijn dat het gereedschap altijd op een veilige manier gebruiksklaar is.

27. Controleer regelmatig de grasopvangbak op slijtage en beschadigingen.

28. Vervang veiligheidshalve versleten of beschadigde delen.

29. Gebruik de grasmaaier niet met een beschadigd of versleten netsnoer.

30. Steek geen beschadigd netsnoer in het stopcontact of raak een beschadigd netsnoer niet aan voordat de

stekker uit het stopcontact is getrokken. Bij een beschadigd netsnoer is het mogelijk in aanraking te komen met delen die onder stroom staan.

31. Raak het maaimes niet aan voordat het netsnoer is losgekoppeld van de voeding en het maaimes volledig tot stilstand is gekomen.

32. Houd het verlengsnoeren uit de buurt van het maaimes. Het maaimes kan het netsnoer beschadigen waardoor het mogelijk is in aanraking te komen met delen die onder stroom staan.

33. Koppel het netsnoer los (d.w.z. trek de stekker uit het stopcontact):

- iedere keer als u de grasmaaier onbeheerd achterlaat;
- voordat u een verstopping opheft;
- voordat u het gereedschap controleert, reinigt of er werkzaamheden aan gaat verrichten;
- na het raken van een vreemd voorwerp;
- als de grasmaaier op ongebruikelijke manier begint te trillen.

34. Kinderen mogen het gereedschap niet gebruiken.

35. Dit gereedschap is niet geschikt voor gebruik door personen met een

- verminderd lichamelijk, zintuiglijk of geestelijk vermogen, of gebrek aan kennis en ervaring, behalve indien zij instructies hebben gehad en onder toezicht staan van een persoon die verantwoordelijk is voor hun veiligheid.
36. Als de externe, flexibele kabel/snoer beschadigd is, mag dit uitsluitend worden vervangen door de fabrikant, haar servicecentrum of een soortgelijke, vakbekwame persoon om een gevaarlijke situatie te voorkomen (niet lichter dan H05VV-F 2 x1,0 mm² of H05RN-F 2 x1,0 mm²).
 37. Aanwijzingen voor het veilig gebruik van het apparaat, inclusief de aanbeveling dat het apparaat gevoed moet worden via een elektrische beveiliging (RCD, reststroomschakelaar) met een afslagstroom van maximaal 30 mA.
 38. Wees voorzichtig tijdens het afstellen van de grasmaaier om te voorkomen dat uw vingers bekneld raken tussen het bewegende maaimes en een vast onderdeel van de grasmaaier.
 39. Laat het gereedschap altijd eerst afkoelen voordat u hem opbergt.
 40. Let er bij het onderhouden van het maaimes op dat ondanks dat de aandrijving is uitgeschakeld, het maaimes nog steeds kan bewegen.
 41. Vervang veiligheidshalve versleten of beschadigde delen. Gebruik uitsluitend originele vervangingsonderdelen en accessoires.
 42. Wees voorzichtig tijdens het afstellen van het gereedschap om te voorkomen dat uw vingers bekneld raken tussen het bewegende maaimes en een vast onderdeel van het gereedschap.
 43. Als het netsnoer beschadigd is, moet het worden vervangen door de fabrikant, haar servicecentrum of een soortgelijke, vakbekwame persoon om gevaarlijke situaties te voorkomen.
- 3. BESCHRIJVING VAN DE ONDERDELEN (zie afb. 1)**

4. TECHNISCHE GEGEVENS

Model:	EM-330	EM-370
Nominale spanning:	230 V~	230 V~
Nominale frequentie:	50 Hz	50 Hz
Nominaal vermogen:	1.100 W	1.300 W
Onbelast toerental:	2.900/min	2.900/min
Maaibreedte:	330 mm	370 mm
Gegarandeerd geluidsvermogeniveau:	96 dB (A)	96 dB (A)
L _{PA} (SPL) ter plaatse van de gebruiker:	75,4 dB (A), K = 3 dB (A)	77,6 dB (A), K = 3 dB (A)
Gegarandeerd trillingsniveau:	0,672 m/s ² , K = 1,5 m/s ²	0,917 m/s ² , K = 1,5 m/s ²
Inhoud van grasopvangbak:	27 liter	35 liter
Nettogewicht:	13,1 kg	14,9 kg
Beschermingsklasse tegen water:	IPX4	IPX4
Maaihoogteregeling:	20/40/55 mm, 3 standen	20/40/55 mm, 3 standen

5. ONDERDELEN AANBRENGEN EN VERWIJDEREN

5-1 HET WIEL MONTEREN

Steek de as op de afdekplaat van het voorwiel en achterwiel op het wiel en draai hem daarna in het gat van de steun voor het wiel (zie afb. 2).



WAARSCHUWING: De hoogte moet voor alle wielen gelijk zijn.

5-2 DE INKLAPBARE HANDGREEP MONTEREN

- Steek de onderste gedeelten van de handgreep in de desbetreffende gaten van het onderstel en zet deze daarna met schroevendraaier vast met de bijgeleverde schroef (zie afb. 3, 4 en 5).
- Zet de bovenste gedeelten van de handgreep met de vergrendelknoppen vast op de onderste gedeelten van de handgreep (zie afb. 6 en 7).
- Plaats het snoer op de buis van de handgreep. Klem het met de snoerklem vast op het midden van het onderste gedeelte van de handgreep en verzeker u ervan dat het snoer aan de buitenkant van de handgreep is bevestigd. Het snoer kan anders bekneld raken bij het openen/sluiten van de achterklep (zie afb. 8).

5-3 DE GRASOPVANGBAK AANBRENGEN EN VERWIJDEREN

- Aanbrengen: til de achterklep op en haak de grasopvangbak aan de achterkant van de grasmaaier (zie afb. 9, 10, 11 en 12).
- Verwijderen: til de achterklep op en verwijder de grasopvangbak.

Op de bovenkant van de grasopvangbak zit een niveau-aanduiding die aangeeft of de grasopvangbak leeg of vol is (zie afb. 13A en 13B):

- De niveau-aanduiding staat open wanneer de grasopvangbak nog niet vol zit tijdens het maaien (zie afb. 13B).

- Als de grasopvangbak vol is, zakt de niveau-aanduiding omlaag. Nadat dit is gebeurd, stopt u onmiddellijk met maaien en maakt u de grasopvangbak leeg. Controleer of de grasopvangbak schoon is en het luchtrooster open is (zie afb. 13A).

BELANGRIJK

Als de opening van de niveau-aanduiding erg vuil is, zal de niveau-aanduiding niet open gaan. In dat geval maakt u de opening van de niveau-aanduiding onmiddellijk schoon.

6. DE MAAIHOOGTE INSTELLEN

De maaihoogte wordt ingesteld door de wielas in het overeenkomstige gat te plaatsen.

De hoogte moet voor alle wielen gelijk zijn.

De hoogte (van het maaimes tot de grond) kan worden ingesteld tussen 20 mm en 55 mm (in 3 standen) (zie afb. 14).

De onderste instelling: 20 mm (stand (1)); de middelste instelling: 40 mm (stand (2)); de hoogste instelling: 55 mm (stand (3)).



WAARSCHUWING: Trek de stekker van het netsnoer uit het stopcontact.



WAARSCHUWING: Wijzig de instelling alleen als het maaimes stil staat.

7. VEILIGHEIDSVORZORGSMAATREGELEN

- Gebruik de grasmaaier altijd met een achterklep of grasopvangbak in de juiste stand.
- Stop altijd de motor voordat u de grasopvangbak verwijderd of de instelling van de maaihoogte wijzigt.
- Verwijder voordat u gaat maaien alle vreemde voorwerpen die door de grasmaaier weggeslingerd kunnen worden. Let goed op tijdens het maaien en probeer elk vreemd voorwerp te ontdekken die u aanvankelijk over het hoofd hebt gezien (zie afb. 15).

- d) Til nooit de achterkant van de grasmaaier op tijdens het starten van de motor of tijdens normaal gebruik (zie afb. 16).
- e) Kom nooit met uw handen of voeten onder het onderstel of in het uitwerpkanaal als de motor nog loopt (zie afb. 17).

8. STARTEN

Voordat u de grasmaaier aansluit met het netsnoer moet u controleren of de netvoedingsspanning 230 V van 50 Hz is.

Voordat u de grasmaaier start, zet u het verlengsnoer vast in de trekontlasting (zie afb. 18).

Als de voeding van de grasmaaier is aangesloten, brandt het controlelampje (zie afb. 19).

Start de motor als volgt (zie afb. 20).

- a) Druk op de veiligheidsknop (1).
- b) Trek tegelijkertijd aan de schakelhendel (2) en houd deze ingeknepen.

Duw de grasmaaier met de hand voort als de motor loopt. De motor slaat af zodra u de schakelhendel loslaat.



LET OP: Het maimes gaat roteren zodra de motor is gestart.



WAARSCHUWING: Na het uitschakelen van de motor blijft het snijgarantuur nog even ronddraaien.

9. MAIMES

Het maimes is gemaakt van plaatstaal. Het is nodig om regelmatig de vorm te herstellen (met een slijpsteen).

Zorg ervoor dat het altijd in balans is (een maimes in onbalans veroorzaakt gevaarlijke trillingen). Om de balans te controleren, steekt u een ronde staaf in het middengat en brengt u het maimes in horizontale positie (zie afb. 21). Een maimes dat in balans is zal horizontaal blijven. Als het maimes niet in balans is zal het zwaardere gedeelte naar beneden draaien. Bewerk het zwaardere gedeelte totdat het maimes weer in balans is (zie afb. 22). Verwijder het maimes (2) door de mesbout (3) los te draaien (zie afb. 23, 24 en 25).

Controleer de staat van de ventilator (1) en vervang elk beschadigd onderdeel (zie afb. 23).

Zorg ervoor bij montage dat de snede van het maimes in de draairichting van de motor wijst. Het aantrekkoppel van de mesbout (3) is 20-25 Nm.



WAARSCHUWING:

Vervang voor onderhoud het maimes alleen door: DOLMAR 263001422 (voor EM-330) en DOLMAR 263001414 (voor EM-370).

10. VERLENGSNOEREN

Gebruik uitsluitend verlengsnoeren voor buitengebruik, zoals een pvc-snoer of rubbersnoer van normale kwaliteit met een draaddoorsnede van niet minder dan 1,0 mm². Controleer het netsnoer en de verlengsnoeren voor gebruik op beschadigingen, en trek de stekker van het snoer uit het stopcontact als het sporen van beschadiging of veroudering vertoont. Als het snoer tijdens gebruik beschadigd raakt, moet u de stekker onmiddellijk uit het stopcontact trekken. **RAAK HET SNOER NIET AAN VOORDAT DE STEKKER UIT HET STOPCONTACT IS GETROKKEN.** Gebruik het gereedschap niet als het netsnoer beschadigd of versleten is. Houd het verlengsnoer uit de buurt van het snijgarantuur.



WAARSCHUWING: Zorg ervoor dat de ventilatieopeningen altijd vrij zijn van vuil.

11. ONDERHOUD



WAARSCHUWING: Trek altijd de stekker uit het stopcontact voordat u onderhouds- of schoonmaakwerkzaamheden gaat uitvoeren!

Spuit geen water op het gereedschap. Als er water in het gereedschap komt kan de schakel/stekkerdoos en de elektrische motor defect raken. Maak het apparaat schoon met een doek, zachte borstel, enz.

Gebruik nooit benzine, wasbenzine, thinner, alcohol, enz. Dit kan leiden tot verkleuren, vervormen of barsten.

Deskundig onderzoek is nodig, ga dus zelf geen veranderingen aanbrengen, maar neem contact op met een erkend Dolmar-servicecentrum:

- a) Als de grasmaaier een voorwerp heeft geraakt.
- b) Als de motor plotseling afslaat.
- c) Als het maimes is verbogen (niet rechtbuigen!).
- d) Als de motoras is verbogen (niet rechtbuigen!).
- e) Als er een kortsluiting is geweest na het aansluiten van het netsnoer.
- f) Als de tandwielen beschadigd zijn.
- g) Als de V-snaar defect is.

12. PROBLEMEN OPLOSSEN



WAARSCHUWING: Haal altijd de stekker uit het stopcontact en wacht totdat het maaimes stilstaat voordat u onderhouds- of schoonmaakwerkzaamheden gaat uitvoeren.

Probleem	Oplossing
Motor loopt niet	Controleer het netsnoer. Probeer te starten op kort gras of op een gedeelte dat al is gemaaid. Maak het uitwerpkanaal en de behuizing schoon zodat het maaimes vrij kan draaien. Corrigeer de maaihoogte.
Motorvermogen neemt af	Corrigeer de maaihoogte. Maak het uitwerpkanaal en de behuizing schoon. Laat het maaimes slijpen of vervangen → erkend servicecentrum.
De grasopvangbak raakt niet vol	Corrigeer de maaihoogte. Laat het gazon drogen. Laat het maaimes slijpen of vervangen → erkend servicecentrum. Maak het rooster van de grasopvangbak schoon. Maak het uitwerpkanaal en de behuizing schoon.
De wielaandrijving werkt niet	Verstel de flexibele kabel. Controleer de V-snaar en tandwielen → erkend servicecentrum. Controleer of de aangedreven wielen beschadigd zijn.



LET OP: Als deze tabel geen oplossing biedt voor de problemen, kunnen ze alleen verholpen worden door een erkend Dolmar-servicecentrum.

13. MILIEUVRIENDELIJKE VERWERKING



Volgens de Europese richtlijn 2002/96/EC inzake elektrische en elektronische apparaten en de toepassing daarvan binnen de nationale wetgeving, dienen alle elektrische gereedschappen gescheiden te worden ingezameld en op een milieuvriendelijke wijze

te worden hergebruikt. Alternatieve verwerking: Als de eigenaar van het elektrische gereedschap het apparaat niet terugstuurt naar de fabrikant, is hij verantwoordelijk voor een correcte afvalverwerking door een aangewezen inzamelpunt dat het apparaat voorbereid voor hergebruik volgens de nationale wetten en regelgeving op het gebied van hergebruik.

Dit is niet van toepassing op accessoires en gereedschappen zonder elektrische of elektronische componenten.

14. EU-VERKLARING VAN CONFORMITEIT

Alleen voor Europese landen

De EU-verklaring van conformiteit is opgenomen als Bijlage A in deze instructiehandleiding.

Explicación de los dibujos

- | | | |
|---------------------------|----------------------------------|------------------------------------|
| 1. Mango superior | 9. Rueda delantera | 17. Cubierta de la rueda delantera |
| 2. Caja del interruptor | 10. Cubierta del motor | 18. Rueda delantera |
| 3. Pulsador de seguridad | 11. Mango inferior | 19. Soporte de la rueda delantera |
| 4. Palanca de bloqueo | 12. Gancho del cable | 20. Cubierta trasera |
| 5. Acoplamiento del cable | 13. Mango interruptor | 21. Indicador de nivel |
| 6. Saco de recogida | 14. Cubierta de la rueda trasera | 22. Luz indicadora |
| 7. Rueda trasera | 15. Rueda trasera | |
| 8. Chasis | 16. Soporte de la rueda trasera | |

CONOZCA SU CORTADORA DE CÉSPED

Lea este manual atentamente, respetando las instrucciones de seguridad recomendadas antes, durante y después del uso de la cortadora de césped. Siguiendo estas sencillas instrucciones también se mantendrá la cortadora de césped en buen estado de funcionamiento. Familiarícese con los controles de la cortadora de césped antes de intentar utilizarla, pero sobre todo, asegúrese de saber cómo detener la cortadora de césped en caso de emergencia. Conserve este manual del usuario y cualquier otra documentación con la cortadora de césped para futuras consultas.

1. SÍMBOLOS MARCADOS EN EL PRODUCTO



Lea este libro de instrucciones atentamente antes de utilizar la cortadora de césped y guárdelo en un lugar seguro para futuras consultas.



Mantenga alejadas a las personas circundantes.



Tenga cuidado con las cuchillas afiladas. Las cuchillas siguen girando después de apagar el motor.

Desenchufe la máquina antes de realizar el mantenimiento o si se daña el cable.



Mantenga el cable de electricidad flexible alejado de las cuchillas de corte.



Marca CE
El producto cumple con las exigencias y las normativas de la Comunidad Europea.



Marca WEEE
¡PRECAUCIÓN! Las herramientas eléctricas inutilizables no se deben desechar con los residuos domésticos. Deben llevarse a un punto de recolección comunitario para que se desechen de forma respetuosa con el medio ambiente y de acuerdo con las normativas locales.



Marca de nivel de ruido
El ruido de la herramienta
no es superior a 96 dB.



SÍMBOLO DE ALERTA DE SEGURIDAD: Indica que se debe tener precaución o seguir una advertencia en conjunción con otros símbolos o imágenes.

DOBLE AISLAMIENTO



La cortadora de césped cuenta con doble aislamiento.

Esto significa que todas las piezas externas están aisladas eléctricamente de la fuente de alimentación. Esto se consigue colocando una barrera aislante adicional entre las piezas eléctricas y mecánicas.

2. NORMAS GENERALES DE SEGURIDAD

El propósito de las normas de seguridad es llamar su atención ante posibles peligros. Los símbolos de seguridad y las explicaciones que los acompañan requieren su atención y comprensión. Las advertencias de seguridad solas no eliminan ningún peligro. Las instrucciones o advertencias que se proporcionan no sustituyen las medidas de prevención de accidentes apropiadas.



ADVERTENCIA: Si no se obedece una advertencia de seguridad, el resultado puede ser lesiones graves a usted mismo o a otros. Siga siempre las precauciones de seguridad para reducir el riesgo de fuego, descargas eléctricas y lesiones personales. Guarde el manual del propietario y revíselo frecuentemente para un uso seguro continuado y para proporcionar instrucciones a otras personas que puedan usar esta herramienta.



ADVERTENCIA: Esta máquina crea un campo electromagnético durante su funcionamiento. Bajo algunas circunstancias, este campo puede interferir con implantes médicos activos o pasivos. Para reducir el riesgo de lesiones graves o fatales, recomendamos que las personas con implantes médicos consulten con su médico y el fabricante del implante antes de utilizar esta máquina.



ADVERTENCIA: Durante el uso de la herramienta pueden salir despedidos hacia sus ojos objetos extraños, lo que puede provocar graves daños en los ojos. Para utilizar la herramienta eléctrica, utilice siempre gafas de seguridad o gafas de seguridad

con protecciones laterales y una careta protectora completa cuando sea necesario.

Recomendamos una máscara de seguridad de amplia visión para su uso sobre gafas convencionales o gafas de seguridad estándar con protectores laterales.

IMPORTANTE

LÉALAS ATENTAMENTE ANTES DEL USO.

CONSÉRVELAS PARA FUTURAS CONSULTAS.

1. Lea las instrucciones atentamente. Familiarícese con los controles y el uso correcto del equipo.
2. Nunca deje que los niños o personas que no estén familiarizadas con estas instrucciones utilicen la cortadora de césped. Las normas locales pueden establecer una edad máxima para el operario.
3. Nunca corte césped mientras haya cerca personas, especialmente niños, o animales.
4. Tenga en cuenta que el operario o el usuario es responsable de los accidentes o situaciones de peligro que se produzcan para otras personas o su propiedad.
5. Mientras corte césped, utilice calzado robusto y pantalones largos. No utilice el equipo descalzo o cuando lleve sandalias; evite la ropa holgada o de la que cuelguen cordones o corbatas.
6. Inspeccione minuciosamente dónde se va a usar el equipo y retire todos los objetos que puedan salir despedidos de la máquina.
7. Antes del uso, inspeccione visualmente las cuchillas para asegurarse de que los pernos de la cuchilla o el conjunto de la cuchilla no estén gastados o dañados. Sustituya los pernos y las cuchillas gastadas o dañadas en conjuntos para conservar el equilibrio. Sustituya las etiquetas dañadas o ilegibles.
8. Antes de su uso, compruebe si la fuente de alimentación y el cable de extensión muestran símbolos de daños o desgaste. Si el cable se daña durante el uso, desconéctelo de la toma de corriente inmediatamente. **NO TOQUE EL CABLE ANTES DE DESCONECTARLO DE LA TOMA DE CORRIENTE.** No use el aparato si el cable está dañado o desgastado.

9. Corte el césped solamente de día o con una buena luz artificial.
10. No utilice el equipo con césped húmedo cuando sea posible.
11. Asegúrese siempre de que mantiene un buen equilibrio en pendientes.
12. Camine, nunca corra.
13. Para máquinas giratorias con ruedas, corte césped de un lado a otro, nunca arriba y abajo.
14. Tenga el máximo cuidado cuando cambie de dirección en pendientes.
15. No corte césped en pendientes con una inclinación excesiva.
16. Tenga el máximo cuidado cuando invierta la marcha o tire de la cortadora de césped hacia usted.
17. Detenga las cuchillas si la cortadora de césped debe inclinarse para su transporte cuando cruce superficies que no sean césped, y cuando la transporte desde y hacia el área en la que debe cortarse el césped.
18. Nunca utilice la cortadora de césped con protecciones defectuosas o sin instalar dispositivos de seguridad, por ejemplo deflectores y/o sacos de recogida.
19. Encienda o ponga en marcha el motor con cuidado de acuerdo con las instrucciones y con los pies alejados de las cuchillas.
20. No incline la cortadora de césped cuando ponga en marcha el motor, excepto si la cortadora de césped debe inclinarse para ponerse en marcha. En ese caso, no la incline más de lo absolutamente necesario y levante solamente la parte que esté alejada del operario.
21. No ponga en marcha el motor cuando permanezca delante del transportador de salida.
22. No coloque las manos o los pies cerca o debajo de las piezas que giran. Manténgase alejado de la abertura de salida en todo momento.
23. Nunca alce o transporte la cortadora de césped mientras el motor esté en funcionamiento.
24. Detenga el motor y desconecte el enchufe. Asegúrese de que todas las partes en movimiento se hayan detenido por completo:
 - cuando deje la máquina;
 - antes de despejar atascos o desbloquear el conducto de salida;
 - antes de comprobar, limpiar o trabajar en la cortadora de césped;
 - después de golpear un objeto extraño. Compruebe

si la cortadora de césped está dañada y realice las reparaciones antes de volver a poner en marcha la cortadora de césped y utilizarla.

Si la cortadora de césped a gasolina empieza a vibrar de modo anómalo (compruébela inmediatamente):

- inspeccione la presencia de daños;
- sustituya o repare las partes dañadas;
- compruebe si los tornillos de algún componente están flojos y, en caso afirmativo, apriételos.

25. Detenga la cortadora de césped:
 - cuando deje la cortadora de césped desatendida.
26. Mantenga todas las tuercas, los pernos y los tornillos apretados para asegurarse de que el equipo está en un estado de funcionamiento seguro.
27. Compruebe el saco de recogida frecuentemente en busca de desgastes o deterioros.
28. Reemplace las piezas gastadas o dañadas por su seguridad.
29. No use la cortadora de césped si los cables están dañados o gastados.

30. No conecte un cable dañado a la toma de corriente ni toque un cable dañado antes de desconectarlo de la toma de corriente. Un cable dañado puede provocar el contacto con piezas cargadas de electricidad.
31. No toque la cuchilla antes de desconectar la máquina de la toma de corriente y de que la cuchilla se haya detenido por completo.
32. Mantenga los cables de extensión alejados de la cuchilla. La cuchilla puede causar daños en los cables y provocar el contacto con piezas cargadas de electricidad.
33. Desconecte la toma de corriente (por ejemplo, desconectando el enchufe de la toma de corriente de pared):
 - cuando deje la máquina desatendida;
 - antes de despejar un atasco;
 - antes de comprobar, limpiar o trabajar en la máquina;
 - después de golpear un objeto extraño;
 - cuando la máquina empiece a vibrar de forma anómala.
34. No se permite que los niños utilicen la máquina.
35. Este aparato no se ha diseñado para ser utilizado

- por personas con capacidades mentales, sensoriales o físicas reducidas o con falta de experiencia y conocimientos, a menos que esas personas estén supervisadas o hayan recibido instrucciones de uso del aparato de una persona responsable de su seguridad.
36. Si el cable flexible externo está dañado, solo lo debe sustituir el fabricante o su agente de servicio, o bien una persona con cualificación similar, para evitar cualquier peligro (no más ligero de H05VV-F 2 x1,0 mm² o H05RN-F 2 x1,0 mm²).
 37. Instrucciones para el uso seguro del aparato, incluyendo la recomendación de proporcionar alimentación eléctrica a través de un dispositivo de corriente residual (RCD) con una corriente de disyunción de no más de 30 mA.
 38. Tenga cuidado durante el ajuste de la máquina para evitar que los dedos queden atrapados entre las cuchillas y las piezas fijas de la máquina.
 39. Permita siempre que se enfríe la máquina antes de almacenarla.
 40. Cuando realice el mantenimiento de las cuchillas, tenga en cuenta que, aunque la alimentación eléctrica esté desconectada, las cuchillas pueden seguir girando.
 41. Sustituya las piezas gastadas o dañadas por su seguridad. Utilice solamente accesorios y piezas de recambio originales.
 42. Tenga cuidado durante el ajuste del aparato para evitar que los dedos queden atrapados entre las cuchillas y las piezas fijas del aparato.
 43. Si el cable de alimentación está dañado, debe ser reemplazado por el fabricante, su agente de servicio o personas con una calificación similar para evitar una situación de riesgo.
- 3. DESCRIPCIÓN DE LAS PIEZAS (Fig. 1)**

4. DATOS TÉCNICOS

Modelo:	EM-330	EM-370
Tensión nominal:	230 V~	230 V~
Frecuencia nominal:	50 Hz	50 Hz
Potencia nominal:	1.100 W	1.300 W
Velocidad en vacío:	2.900/min	2.900/min
Ancho de corte:	330 mm	370 mm
Nivel de potencia sonora garantizado:	96 dB (A)	96 dB (A)
L _{pA} (SPL) en el emplazamiento del usuario:	75,4 dB (A), K=3 dB (A)	77,6 dB (A), K=3 dB (A)
Vibración garantizada:	0,672 m/s ² , K=1,5 m/s ²	0,917 m/s ² , K=1,5 m/s ²
Capacidad del saco de recogida:	27 L	35 L
Peso neto:	13,1 kg	14,9 kg
Grado de protección contra líquidos:	IPX4	IPX4
Ajuste de altura:	20/40/55 mm, 3 ajustes	20/40/55 mm, 3 ajustes

5. MONTAJE

5-1 MONTAJE DE LA RUEDA

Inserte el eje de la cubierta de la rueda delantera y trasera en la rueda y después atorníllelo en el orificio del soporte de la rueda. (Fig. 2)



ADVERTENCIA: Todas las ruedas deben estar a la misma altura.

5-2 MONTAJE DEL MANGO DE PLEGADO

- Inserte los mangos inferiores en los orificios fijos del chasis y después fíjelos con los tornillos suministrados mediante un destornillador. (Fig. 3, Fig. 4, Fig. 5)
- Conecte el mango superior y el mango inferior con la palanca de bloqueo. (Fig. 6, Fig. 7)
- Coloque el cable sobre el eje del mango. Fíjelo alrededor de la parte media del mango inferior mediante el acoplamiento del cable y asegúrese de que el cable quede fijado a la parte exterior del mango. De lo contrario, el cable puede pinzarse con la cubierta trasera de apertura/cierre. (Fig. 8)

5-3 MONTAJE DEL SACO DE RECOGIDA

- Para montarlo: Levante la cubierta trasera y enganche el saco de recogida a la parte posterior de la cortadora de césped. (Fig. 9, Fig. 10, Fig. 11, Fig. 12)
- Para extraerlo: Sujete y levante la cubierta trasera y retire el saco de recogida.

Hay un indicador de nivel en la parte superior del saco de recogida que muestra si el saco está vacío o lleno (Fig. 13A, Fig. 13B):

- El indicador de nivel está levantado si el saco no está lleno durante el corte de césped. (Fig. 13B)
- Si el saco está lleno, el indicador baja. Cuando ocurra esto, deje de cortar césped inmediatamente, asegúrese de que esté limpio y de que la malla esté ventilada. (Fig. 13A)

IMPORTANTE

Si la abertura de la posición del indicador está muy sucia, el indicador no se levantará. En ese caso, limpie inmediatamente la abertura de la posición del indicador.

6. AJUSTE DE LA ALTURA DE CORTE

La altura de corte se ajusta acoplando las ruedas en el orificio correspondiente.

Todas las ruedas deben estar a la misma altura.

La altura (de la cuchilla respecto al suelo) se puede ajustar desde 20 mm a 55 mm (3 posiciones de altura). (Fig. 14)

El ajuste inferior: 20 mm (posición (1)); el ajuste medio: 40 mm (posición (2)); el ajuste superior: 55 mm (posición (3)).



ADVERTENCIA: Desconecte el cable eléctrico de la alimentación eléctrica.



ADVERTENCIA: Realice el ajuste únicamente cuando se haya detenido la cuchilla.

7. PRECAUCIONES DE SEGURIDAD

- Utilice siempre la herramienta con el deflector o el saco de recogida en la posición correcta.
- Detenga siempre el motor antes de extraer el saco de recogida o ajustar la altura de la posición de corte.
- Antes de cortar el césped, retire del césped todos los objetos extraños que puedan salir despedidos de la máquina. Mientras corte el césped, preste atención a cualquier objeto extraño que pueda haberse pasado por alto. (Fig. 15)
- Nunca levante la parte trasera de la cortadora de césped mientras pone en marcha el motor o durante el uso normal. (Fig. 16)

- e) Nunca coloque las manos debajo del chasis o en el conducto de salida trasero, ni los toque, cuando el motor esté en funcionamiento. (Fig. 17)

8. ARRANQUE

Antes de conectar la cortadora de césped a la fuente de alimentación eléctrica, asegúrese de que la tensión de la toma de corriente sea de 230 V ~ 50 Hz.

Antes de poner en marcha la cortadora de césped, fije el cable de extensión en el gancho del cable. (Fig. 18)

Cuando la cortadora de césped esté en marcha, la luz indicadora se encenderá. (Fig. 19)

Ponga en marcha el motor de la siguiente manera.

(Fig. 20)

- Pulse el pulsador de seguridad (1).
- Al mismo tiempo, tire del mango interruptor (2) y sujételo.

Empuje la cortadora de césped manualmente cuando el motor esté en funcionamiento.

Si suelta el mango interruptor, el motor se detendrá.



PRECAUCIÓN: La cuchilla empieza a girar cuando se pone en marcha el motor.



ADVERTENCIA: Los elementos de corte siguen girando después de apagar el motor.

9. CUCHILLA

La cuchilla está hecha de acero prensado. Será necesario afilarla frecuentemente (con una muela abrasiva).

Asegúrese de que siempre esté equilibrada (una cuchilla desequilibrada provocará vibraciones peligrosas). Para comprobar el equilibrio, inserte una varilla redondeada en el orificio central y sujete la cuchilla horizontalmente.

(Fig. 21) Una cuchilla equilibrada permanecerá horizontal. Si la cuchilla no está equilibrada, el extremo pesado girará hacia abajo. Rectifique el extremo pesado hasta que la cuchilla esté equilibrada. (Fig. 22) Para extraer la cuchilla (2), desatornille el tornillo de la cuchilla (3). (Fig. 23, Fig. 24, Fig. 25)

Compruebe el estado del ventilador (1) y sustituya las piezas que estén dañadas. (Fig. 23)

Cuando vuelva a montar, asegúrese de que los bordes de corte están orientados en la dirección de giro del motor. El tornillo de la cuchilla (3) debe apretarse con un par de apriete de 20 - 25 Nm.



ADVERTENCIA: Para tareas de mantenimiento, sustituya la cuchilla con: DOLMAR 263001422 (para EM-330) y DOLMAR 263001414 (para EM-370) solamente.

10. CABLES DE EXTENSIÓN

Solamente debe usar cables de extensión para uso en exteriores, cables de PVC o goma para uso normal con una área transversal no inferior a 1,0 mm².

Antes del uso, compruebe el suministro de energía y los cables de extensión en busca de daños durante el uso, desconecte el cable si detecta indicios de daños o desgaste. Si el cable se daña durante el uso, desconéctelo de la toma de corriente inmediatamente. **NO TOQUE EL CABLE ANTES DE DESCONECTARLO DE LA TOMA DE CORRIENTE.** No use el aparato si el cable está dañado o desgastado. Mantenga el cable de extensión alejado de los elementos de corte.



ADVERTENCIA: Asegúrese siempre de que las aberturas de ventilación estén libres de residuos.

11. MANTENIMIENTO Y CUIDADO



ADVERTENCIA: Antes de realizar cualquier trabajo de mantenimiento o limpieza, desenchufe siempre la toma de corriente!

No pulverice agua sobre la unidad. La entrada de agua puede destruir la unidad de combinación interruptor-enchufe y el motor eléctrico. Limpie la unidad con un paño, un cepillo, etc.

Nunca utilice gasolina, benceno, disolvente, alcohol o un producto similar. Se puede provocar una decoloración, una deformación o grietas.

Se requiere una inspección por parte de personal cualificado. No realice usted mismo los ajustes. Debe ponerse en contacto con un centro de servicio técnico autorizado de Dolmar:

- si la cortadora de césped golpea un objeto.
- si el motor se detiene repentinamente.
- si la cuchilla se dobla (¡no la alinee!).
- si se dobla el eje del motor (¡no lo alinee!).
- si se produce un cortocircuito cuando se conecta el cable.
- Si se dañan los engranajes.
- Si la correa en V es defectuosa.

12. LOCALIZACIÓN Y SOLUCIÓN DE AVERÍAS



ADVERTENCIA: Antes de realizar tareas de mantenimiento o limpieza, desenchufe siempre el aparato de la toma de corriente y espere hasta que la cuchilla se haya detenido.

Avería	Acción correctora
El motor no funciona	Compruebe el cable de conexión eléctrica. Póngalo en marcha sobre un área de césped que ya se haya cortado. Limpie el canal de descarga/ alojamiento. La cuchilla de corte debe girar libremente. Corrija la altura de corte.
La potencia del motor se reduce	Corrija la altura de corte. Limpie el canal de descarga/ alojamiento. Haga que la cuchilla de corte de césped se afile/sustituya → centro de servicio técnico autorizado.
El saco de recogida no se llena	Corrija la altura de corte. Deje que el césped se seque. Haga que la cuchilla de corte de césped se afile/sustituya → centro de servicio técnico autorizado. Limpie la rejilla del saco de recogida. Limpie el canal de descarga/ alojamiento.
Las ruedas de tracción no giran	Ajuste el cable flexible. Compruebe la correa en V/los engranajes → centro de servicio técnico autorizado. Compruebe si hay daños en las ruedas.



PRECAUCIÓN: Las averías que no se pueden solucionar con la ayuda de esta tabla deben solucionarse solamente en un centro de servicio técnico autorizado de Dolmar.

13. DESECHO RESPETUOSO CON EL MEDIO AMBIENTE



De conformidad con la Directiva Europea 2002/96/CE sobre residuos de aparatos eléctricos y electrónicos y su aplicación de acuerdo con la legislación nacional, todas las herramientas eléctricas cuya vida útil haya llegado a su fin se deben recoger por

separado y se deben reciclar de forma respetuosa con el medio ambiente. Desecho alternativo: si el propietario de la herramienta eléctrica no la devuelve al fabricante, es responsable de su desecho en el punto de recolección designado que prepare el dispositivo para su reciclado de acuerdo con las leyes y normativas nacionales de reciclado.

Esto no incluye accesorios y herramientas sin componentes eléctricos o electrónicos.

14. DECLARACIÓN DE CONFORMIDAD DE LA CE

Sólo para países europeos

La Declaración de conformidad de la CE se incluye como Anexo A en este manual de instrucciones.

- | | | |
|---------------------------|--------------------------------|---------------------------------|
| 1. Pega superior | 9. Roda dianteira | 17. A tampa da roda dianteira |
| 2. Caixa de interruptores | 10. Tampa do motor | 18. A roda dianteira |
| 3. Botão de segurança | 11. Pega inferior | 19. O suporte da roda dianteira |
| 4. Alavanca de bloqueio | 12. Gancho do cabo | 20. Tampa traseira |
| 5. Grampo do cabo | 13. Pega de interruptor | 21. Indicador de nível |
| 6. Colector de relva | 14. A tampa da roda traseira | 22. Luz indicadora |
| 7. Roda traseira | 15. A roda traseira | |
| 8. Compartimento inferior | 16. O suporte da roda traseira | |

CONHEÇA O SEU CORTADOR DE GRAMA

Leia atentamente este manual, cumprindo as instruções de segurança recomendadas antes, durante e depois de utilizar o cortador de grama. Cumprir estas simples instruções irá também manter o seu cortador de grama em bom estado. Familiarize-se com os controlos do cortador antes de tentar operá-lo, mas acima de tudo, certifique-se de que sabe como parar o cortador em caso de emergência. Guarde este manual de utilizador e a restante documentação junto com o cortador para referência futura.

1. SÍMBOLOS MARCADOS NO PRODUTO



Leia atentamente este livro de instruções antes de utilizar o cortador de grama e guarde-o num local seguro para referência futura.



Mantenha as pessoas afastadas.



Tenha cuidado com as lâminas afiadas. As lâminas continuam a rodar após o motor ser desligado.

Retire a ficha da máquina antes da manutenção ou se o cabo estiver danificado.



Mantenha o cabo flexível de alimentação afastado das lâminas de corte.



Marca CE
O produto cumpre as exigências e regulamentações definidas pela Comunidade Europeia.



Marcação WEEE
PRECAUÇÃO! As ferramentas eléctricas inutilizáveis não pertencem no lixo doméstico. Têm de ser levadas para um ponto de recolha municipal para uma eliminação ecológica em conformidade com as regulamentações locais.



Marcação do nível de ruído

O ruído da ferramenta não é superior a 96 dB.



SÍMBOLO DE ALERTA DE SEGURANÇA: Indica cautela ou pode ser utilizado um aviso em conjunto com outros símbolos ou imagens.

ISOLAMENTO DUPLO

O cortador tem isolamento duplo.

Isto significa que todas as peças externas estão isoladas electricamente da fonte de alimentação. Isto é conseguido através da colocação de um barreira de isolamento extra entre as peças eléctricas e as peças mecânicas.

2. REGRAS GERAIS DE SEGURANÇA

A finalidade das regras de segurança é atrair a sua atenção para possíveis perigos. Os símbolos de segurança e as explicações neles, exigem a sua atenção e compreensão. Os avisos de segurança não eliminam por si só quaisquer perigos. As instruções ou avisos que fornecem não substituem as medidas de prevenção de acidentes adequadas.



AVISO: A desobediência de um aviso de segurança pode resultar em ferimentos graves para si e para outros. Cumpra sempre as precauções de segurança para reduzir o risco de incêndio, choques eléctricos e ferimentos pessoais. Guarde o manual do proprietário e consulte-o frequentemente para manter um funcionamento seguro e para instruir outros que possam utilizar esta ferramenta.



AVISO: Esta máquina produz um campo electromagnético durante o funcionamento. Este campo pode, em determinadas circunstâncias, interferir com implantes médicos activos ou passivos. Para reduzir o risco de ferimentos graves ou fatais, é aconselhável que as pessoas com implantes médicos consultem o seu médico e o fabricante do implante médico antes de utilizarem esta máquina.



AVISO: O funcionamento de qualquer ferramenta pode resultar em objectos estranhos a serem projectados para os seus olhos, o que pode resultar em danos graves nos olhos. Antes de iniciar o funcionamento da ferramenta eléctrica, use sempre óculos de segurança ou óculos de protecção com protecções laterais e, quando necessário,

protecção de rosto completa. É aconselhável utilizar uma máscara de segurança de visão ampla em vez de óculos ou óculos de protecção padrão com protecção lateral.

IMPORTANTE

LEIA ATENTAMENTE ANTES DA UTILIZAÇÃO.

GUARDE PARA REFERÊNCIA FUTURA.

1. Leia atentamente as instruções. Familiarize-se com os controlos e a utilização adequada do equipamento.
2. Nunca permita que crianças ou pessoas não familiarizadas com estas instruções utilizem o cortador de grama. As regulamentações locais podem restringir a idade do operador.
3. Nunca corte relva com pessoas, especialmente, crianças ou animais por perto.
4. Lembre-se que o operador ou o utilizador é responsável pelos acidentes ou perigos que ocorrem a outras pessoas ou à sua propriedade.
5. Durante o corte, use sempre calçado adequado e calças longas. Não utilize o equipamento descalço ou com sandálias; Evite usar roupas largas ou com fios ou gravatas.
6. Inspeccione minuciosamente a área onde vai utilizar o equipamento e retire todos os objectos que podem ser projectados pela máquina.
7. Antes de utilizar, inspeccione sempre visualmente para se certificar de que as lâminas, parafusos das lâminas e o conjunto do cortador não estão gastos ou danificados. Substitua as lâminas e parafusos gastos e danificados por conjuntos para preservar o equilíbrio. Substitua etiquetas danificadas ou ilegíveis.
8. Antes da utilização, verifique o cabo de alimentação e de extensão por sinais de danos ou desgaste. Se o cabo se danificar durante a utilização, desligue imediatamente o cabo da alimentação. **NÃO TOQUE NO CABO ANTES DE DESLIGAR A ALIMENTAÇÃO.** Não utilize o aparelho se o cabo estiver danificado ou gasto.
9. Corte a relva apenas durante o dia ou com uma boa luz artificial.

10. Evite operar o equipamento na relva molhada, quando possível.
11. Certifique-se de que tem sempre um bom apoio de pés nos declives.
12. Caminhe, nunca corra.
13. Para máquinas com rodas; corte a relva nos declives na transversal, nunca para cima e para baixo.
14. Tenha muito cuidado quando mudar de direcção nos declives.
15. Não corte a relva em declives com uma inclinação excessiva.
16. Tenha muito cuidado quando recuar ou puxar o cortador de grama na sua direcção.
17. Pare as lâminas se o cortador de grama tiver de ser inclinado para transporte quando atravessar superfícies que não relva e quando transportar o cortador de grama de e para a área a cortar.
18. Nunca opere o cortador de grama com protecções defeituosas ou sem dispositivos de segurança, por exemplo, deflectores e/ou colectores de relva, em posição.
19. Ligue o motor com cuidado de acordo com as instruções e com os pés bem afastados das lâminas.
20. Não incline o cortador de grama quando ligar o motor, excepto se o cortador de grama tiver de ser inclinado para ligar. Neste caso, não a incline mais do que necessário e levante apenas a parte afastado do operador.
21. Não ligue o motor quando se encontrar em frente ao canal de escoamento.
22. Não coloque as mãos ou os pés perto ou debaixo das peças rotativas. Mantenha-se sempre afastado da abertura de descarga.
23. Nunca desloque ou transporte um cortador de grama com o motor em funcionamento.
24. Pare o motor e desligue a ficha. Certifique-se de que todas as peças móveis pararam por completo.
 - sempre que abandona a máquina;
 - antes de eliminar bloqueios ou desentupir o canal de escoamento;
 - antes de verificar, limpar ou efectuar reparações no cortador de grama;
 - após bater num objecto estranho. Inspeccione o cortador de grama por danos e efectue reparações antes de ligar e operar novamente o cortador de grama.

Se o cortador de grama começar a vibrar de forma estranha (verifique imediatamente):

- inspeccione por danos;
 - substitua ou repare quaisquer partes danificadas;
 - inspeccione e aperte quaisquer peças soltas.
25. Desligue o cortador:
 - sempre que abandonar o cortador de grama.
 26. Mantenha todas as porcas e parafusos apertados para se certificar de que o equipamento se encontra em bom estado.
 27. Verifique frequentemente o colector de relva por desgaste e deterioração.
 28. Por razões de segurança, substitua as peças gastas ou danificadas.
 29. Não utilize o cortador de grama se os cabos estiverem danificados ou gastos.
 30. Não ligue um cabo danificado à alimentação nem toque num cabo danificado antes de ser desligado da alimentação. Um cabo danificado pode resultar no contacto com peças sob tensão.
 31. Não toque na lâmina antes da máquina ser desligada da alimentação e antes da lâmina parar por completo.
 32. Mantenha os cabos de extensão afastados da lâmina. A lâmina pode causar danos nos cabos e resultar no contacto com peças sob tensão.
 33. Para desligar a alimentação (isto é, puxar a ficha da tomada):
 - sempre que deixar a máquina sem supervisão;
 - antes de eliminar um bloqueio;
 - antes de verificar, limpar ou efectuar reparações na máquina;
 - após bater num objecto estranho;
 - sempre que a máquina começar a vibrar de forma estranha.
 34. As crianças não podem utilizar a máquina.
 35. Este aparelho não se destina à utilização por pessoas com capacidades físicas, sensoriais ou mentais reduzidas ou falta de experiência e conhecimento, a menos que tenham sido supervisionadas ou formadas, relativamente à utilização do aparelho, por uma pessoa responsável pela sua segurança.
 36. Se o cabo flexível externo estiver danificado, deve ser exclusivamente substituído pelo fabricante, agente de assistência ou uma pessoal igualmente qualificada de modo a evitar um perigo

(mais pesado do que H05VV-F 2 x1,0 mm² ou H05RN-F 2 x1,0 mm²).

37. As instruções para o funcionamento seguro do aparelho, incluindo uma recomendação de que o aparelho deve ser fornecido através de um Dispositivo de Corrente Residual (RCD) com uma corrente de paragem inferior a 30 mA.
38. Tenha cuidado durante o ajuste da máquina para evitar prender dedos entre as lâminas em movimento e as peças fixas da máquina.
39. Permita sempre que a máquina arrefeça antes de a armazenar.
40. Ao efectuar manutenção nas lâminas, lembre-se de que, mesmo que a fonte de

alimentação esteja desligada, as lâminas podem ser movidas.

41. Substitua as peças desgastadas ou danificadas por razões de segurança; Utilize apenas peças sobresselentes e acessórios genuínos.
42. Tenha cuidado durante o ajuste do aparelho para evitar prender dedos entre as lâminas em movimento e as peças fixas do aparelho.
43. Se o cabo de alimentação estiver danificado, tem de ser substituído pelo fabricante, pelo seu agente de serviço ou por pessoas igualmente qualificadas, de modo a evitar perigos.

3. DESCRIÇÃO DAS PEÇAS (Fig. 1)

4. DADOS TÉCNICOS

Modelo:	EM-330	EM-370
Tensão nominal:	230 V~	230 V~
Frequência nominal:	50 Hz	50 Hz
Potência nominal:	1.100 W	1.300 W
Velocidade sem carga:	2.900/min	2.900/min
Largura de corte:	330 mm	370 mm
Nível de potência sonora garantido:	96 dB (A)	96 dB (A)
L _{pA} (SPL) no local do utilizador:	75,4 dB (A), K=3 dB (A)	77,6 dB (A), K=3 dB (A)
Vibração garantida:	0,672 m/s ² , K=1,5 m/s ²	0,917 m/s ² , K=1,5 m/s ²
Capacidade do colector de relva:	27 L	35 L
Peso líquido:	13,1 kg	14,9 kg
Grau de protecção contra líquido:	IPX4	IPX4
Regulação da altura:	20/40/55 mm, 3 regulações	20/40/55 mm, 3 regulações

5. MONTAGEM

5-1 MONTE A RODA

Introduza o eixo da tampa da roda dianteira e traseira na roda e, de seguida, aparafuse no orifício do suporte da roda. (Fig. 2)



AVISO: Todas as rodas têm de estar à mesma altura.

5-2 MONTE A PEGA REBATÍVEL

- Introduza as barras inferiores nos orifícios fixos do compartimento inferior e, de seguida, fixe com o parafuso fornecido através de uma chave de fendas. **(Fig. 3, Fig. 4, Fig. 5)**
- Ligue a pega superior e a pega inferior com a alavanca de bloqueio. **(Fig. 6, Fig. 7)**
- Posicione o cabo sobre o veio da pega. Fixe-o em torno do centro da pega inferior através do grampo do cabo e certifique-se de que o cabo está fixo na parte exterior da pega. Caso contrário, o cabo pode ser trilhado pela abertura/fecho da tampa traseira. **(Fig. 8)**

5-3 MONTE O COLECTOR DE RELVA

- Para instalar: Levante a tampa traseira e engate o colector de relva na parte traseira do cortador. **(Fig. 9, Fig. 10, Fig. 11, Fig. 12)**
- Para retirar: Agarre e levante a tampa traseira, retire o colector de relva.

Existe um indicador de nível na parte superior do colector de relva que mostra se o colector está vazio ou cheio **(Fig. 13A, Fig. 13B)**:

- O indicador de nível enche se o colector não estiver cheio durante a deslocação. **(Fig. 13B)**
- Se o colector estiver cheio, o indicador colapsa. Assim que isto acontecer, pare imediatamente e esvazie o colector, certifique-se de que está limpo e de que a rede é ventilada. **(Fig. 13A)**

IMPORTANTE

Se a posição da abertura do indicador estiver muito suja, o indicador não irá encher. Neste caso, limpe imediatamente a posição da abertura do indicador.

6. REGULAÇÃO DA ALTURA DE CORTE

A altura de corte é regulada instalando as rodas no orifício necessário.

Todas as rodas têm de estar à mesma altura.

A altura (da lâmina ao solo) pode ser ajustada de 20 mm a 55 mm (3 posições de altura). **(Fig. 14)**

A regulação inferior: 20 mm (posição (1)); a regulação média: 40 mm (posição (2)); a regulação mais alta: 55 mm (posição (3)).



AVISO: Desligue o cabo eléctrico da fonte de alimentação.



AVISO: Efectue apenas esta regulação quando a lâmina está parada.

7. PRECAUÇÕES DE SEGURANÇA

- Opere sempre com o deflector ou colector de relva na posição correcta.
- Desligue sempre o motor antes de retirar o colector de relva ou regular a altura da posição de corte.
- Antes de cortar relva, retire todos os objectos estranhos da relva que possam ser projectados pela máquina. Durante o corte, permaneça atento por

quaisquer objectos estranhos que possa não ter visto. **(Fig. 15)**

- Nunca levante a parte traseira do cortador ao ligar o motor ou durante o funcionamento normal. **(Fig. 16)**
- Nunca coloque as mãos ou os pés debaixo do compartimento inferior ou no canal de escoamento traseiro enquanto o motor está em funcionamento. **(Fig. 17)**

8. INÍCIO

Antes de ligar o cortador de grama eléctrico à fonte de alimentação eléctrica, certifique-se de que a tensão de alimentação da corrente eléctrica é 230 V ~ 50 Hz. Antes de ligar o cortador de grama eléctrico, fixe o cabo de extensão no gancho do cabo. **(Fig. 18)**

Quando o cortador de grama eléctrico está ligado, a luz indicadora irá acender. **(Fig. 19)**

Ligue o motor da seguinte forma. **(Fig. 20)**

- Prima o botão de segurança (1).
- E, entretanto, puxe a pega de interruptor (2) e continue a segurá-la.

Empurre o cortador de grama eléctrico manualmente quando o motor está em funcionamento.

Se soltar a pega de interruptor, o motor irá desligar-se.



PRECAUÇÃO: A lâmina começa a rodar assim que o motor é ligado.



AVISO: Os elementos de corte continuam a rodar após o motor ser desligado.

9. LÂMINA

A lâmina é feita de aço torcido. Será necessário remoldá-la frequentemente (com uma mó).

Certifique-se de que está sempre equilibrada (uma lâmina desequilibrada irá causar vibrações perigosas). Para verificar o equilíbrio, introduza uma haste redonda no orifício central e segure a lâmina na horizontal. **(Fig. 21)**

Uma lâmina equilibrada irá permanecer na horizontal. Se a lâmina não estiver equilibrada, a extremidade pesada irá rodar para baixo. Molde novamente a extremidade pesada até a lâmina ficar equilibrada. **(Fig. 22)** Para retirar a lâmina (2), desaperte o parafuso da lâmina (3). **(Fig. 23, Fig. 24, Fig. 25)**

Verifique o estado da ventoinha (1) e substitua as peças danificadas. **(Fig. 23)**

Aquando da montagem, certifique-se de que as extremidades de corte estão viradas no sentido de rotação do motor. O parafuso da lâmina (3) tem de ser apertado a um binário de 20-25 Nm.



AVISO: Para assistência, substitua a lâmina com: Apenas DOLMAR 263001422 (para EM-330) e DOLMAR 263001414 (para EM-370).

10. CABOS DE EXTENSÃO

Só deve utilizar cabos de extensão para utilização exterior, trabalho normal com cabo PVC ou de borracha com uma área de secção transversal superior a 1,0 mm². Antes de utilizar, verifique o cabo de alimentação e de extensão por sinais de danos durante a utilização, desligue o cabo em caso de sinais de danos ou desgaste. Se o cabo se danificar durante a utilização, desligue imediatamente o cabo da alimentação. **NÃO TOQUE NO CABO ANTES DE DESLIGAR A ALIMENTAÇÃO.** Não utilize o aparelho se o cabo estiver danificado ou gasto. Mantenha o cabo de extensão afastado dos elementos de corte.



AVISO: Certifique-se sempre de que as aberturas de ventilações estão isentas de detritos.

11. MANUTENÇÃO E CUIDADOS



AVISO: Antes de efectuar qualquer trabalho de manutenção ou limpeza, retire sempre a ficha da corrente eléctrica!

Não pulverize a unidade com água. A entrada de água pode destruir a unidade de combinação interruptor-ficha do motor eléctrico. Limpe a unidade com um pano, vassourinha, etc.

Nunca utilize gasolina, benzina, diluente, álcool ou semelhante. Podem formar-se descolorações, deformações ou fissuras.

É necessária uma inspecção por peritos, não efectue regulações sozinho, contacte o centro de assistência autorizado da Dolmar:

- a) se o cortador de grama eléctrico bater num objecto.
- b) se o motor parar repentinamente.
- c) se a lâmina estiver deformada (não alinhe!).
- d) se o veio do motor estiver deformado (não alinhe!).
- e) se ocorrer um curto-circuito quando o cabo está ligado.
- f) Se as engrenagens estiverem danificadas.
- g) Se a correia trapezoidal tiver defeitos.

12. RESOLUÇÃO DE PROBLEMAS



AVISO: Antes de efectuar qualquer trabalho de manutenção ou limpeza, retire sempre a ficha da corrente eléctrica e aguarde que o cortador pare por completo.

Avaria	Ação correctiva
O motor não arranca	Verifique o cabo de ligação da corrente eléctrica. Comece na relva curta ou numa área que já tenha sido cortada. Limpe o canal de descarga/estrutura - a lâmina de corte tem de rodar livremente. Corrija a altura de corte.
Quebras de potência do motor	Corrija a altura de corte. Limpe o canal de descarga/estrutura. Afie/substitua a lâmina de corte → centro de assistência autorizado.
O colector de relva não está cheio	Corrija a altura de corte. Deixe a relva secar. Afie/substitua a lâmina de corte → centro de assistência autorizado. Limpe a grelha no colector de relva. Limpe o canal de descarga/estrutura.
A roda motriz tracção não funciona	Ajuste o cabo flexível. Verifique a correia trapezoidal/engrenagens → centro de assistência autorizado. Verifique as rodas motrizes por danos.



PRECAUÇÃO: As avarias que não podem ser corrigidas com a ajuda desta tabela só podem ser rectificadas por um centro de assistência autorizado da Dolmar.

13. ELIMINAÇÃO ECOLÓGICA



De acordo com a directiva UE 2002/96/EC sobre equipamento eléctrico e electrónico e implementação na lei nacional, todas as ferramentas eléctricas têm de ser recolhidas separadamente e recicladas ecologicamente.

Eliminação alternativa: Se o proprietário da ferramenta eléctrica não devolver a ferramenta ao fabricante, ele é responsável pela eliminação adequada num ponto de recolha designado que prepara o dispositivo para reciclagem de acordo com as leis e regulamentações nacionais de reciclagem. Isto não inclui acessórios e ferramentas sem componentes eléctricos ou electrónicos.

14. DECLARAÇÃO DE CONFORMIDADE CE

Apenas para países europeus

A declaração de conformidade CE está incluída como Anexo A neste manual de instruções.

Forklaring til generel oversigt

- | | | |
|--------------------|----------------------|----------------------|
| 1. Øverste håndtag | 9. Forhjul | 17. Forhjulsdækslet |
| 2. Afbryderkasse | 10. Motordæksel | 18. Forhjulet |
| 3. Sikkerhedsknap | 11. Nederste håndtag | 19. Forhjulsophænget |
| 4. Låsearm | 12. Kabelkrog | 20. Bagdæksel |
| 5. Kabelklemme | 13. Afbryderhåndtag | 21. Niveauindikator |
| 6. Græsopsamler | 14. Baghjulsdækslet | 22. Indikatorlampe |
| 7. Baghjul | 15. Baghjulet | |
| 8. Understel | 16. Baghjulsophænget | |

LÆR DIN PLÆNEKLIPPER AT KENDE

Læs denne brugsanvisning omhyggeligt igennem og bemærk de anbefalede sikkerhedsanvisninger før, under og efter brug af din plæneklipper. Følger du disse simple anvisninger er det også med til at bibeholde din plæneklipper i god stand. Gør dig bekendt med betjeningen af din plæneklipper inden du anvender den, og sørg især for at kende til, hvordan du stopper plæneklipperen i et nødstilfælde. Gem denne brugsanvisning og andre papirer til plæneklipperen, så de altid er til rådighed.

1. SYMBOLER PÅ PRODUKTET

Læs denne brugsanvisning omhyggeligt igennem inden brug af plæneklipperen og opbevar den på et sikkert sted, så den altid er til rådighed.



Hold andre tilstedeværende på afstand.



Pas på skarpe knive. Knivene fortsætter med at dreje rundt, efter motoren er slukket.

Tag stikket ud af maskinen inden vedligeholdelse, eller hvis ledningen er beskadiget.



Hold den fleksible strømforsyningsledning væk fra skæreknivene.



CE CE-mærkning
Dette produkt lever op til krav og bestemmelser udstedt af EF.



WEEE-mærkning
FORSIGTIG! Maskiner, som ikke kan anvendes længere, hører ikke til blandt husholdningsaffald. De skal afleveres på en kommunal opsamlingsplads for miljøvenlig bortskaffelse i henhold til lokale bestemmelser.



Støjniveaumærkning
Støjen fra maskinen overstiger ikke 96 dB.



SYMBOL FOR SIKKERHEDSADVARSEL:

Angiver opfordring til forsigtighed eller advarsel i forbindelse med andre symboler eller billeder.

DOBBELTISOLERET



Plæneklipperen er dobbeltisoleret.

Dette betyder, at alle eksterne dele er elektrisk isolerede fra strømforsyningen. Dette opnås ved at placere en ekstra isoleringsbarriere mellem de elektriske og mekaniske dele.

2. GENERELLE SIKKERHEDSREGLER

Formålet med sikkerhedsreglerne er at gøre dig opmærksom på eventuelle farer.

Sikkerhedssymbolerne, og forklaringerne sammen med dem, kræver din fulde opmærksomhed og forståelse.

Sikkerhedsadvarselne alene eliminerer ikke alle farer. De instruktioner eller advarsler de giver, er ikke erstatninger for korrekt ulykkesforebyggelse.



ADVARSEL: Hvis sikkerhedsadvarselne ikke overholdes, kan det medføre alvorlige skader på dig selv eller andre. Efterfølg altid sikkerhedsforholdsreglerne for at reducere risikoen for brand,

elektrisk stød og personskader. Gem brugsanvisningen og konsulter den ofte for fortsat sikker anvendelse og for instruktion af andre, der eventuelt bruger denne maskine.



ADVARSEL: Denne maskine frembringer et elektromagnetisk felt under anvendelsen. Dette felt kan under visse omstændigheder interferere med aktive eller passive medicinske implantater. For at reducere risikoen for alvorlig eller livsfarlig tilskadekomst anbefaler vi, at personer med medicinske implantater konsulterer deres læge og producenten af det medicinske implantat, inden de betjener denne maskine.



ADVARSEL: Enhver anvendelse af en maskine kan medføre, at der udkastes fremmedlegemer som du kan få i øjnene, hvilket kan resultere i alvorlig beskadigelse af øjnene. Inden anvendelse af en maskine skal du altid bære beskyttelsesbriller med sidebeskyttelse eller en ansigtsskærm, hvis det er nødvendigt. Vi anbefaler en bred beskyttelsesmaske til brug over briller eller almindelige beskyttelsesbriller med sidebeskyttelse.

VIGTIGT

LÆS OMHYGGELIGT INDEN BRUG.

GEM BRUGSANVISNINGEN TIL FREMTIDIG BRUG.

1. Læs omhyggeligt instruktionerne igennem. Gør dig bekendt med betjeningen og den korrekte anvendelse af udstyret.
2. Lad aldrig børn eller personer, som ikke har kendskab til disse instruktioner, anvende plæneklipperen. Lokale bestemmelser kan sætte begrænsninger for brugerens alder.
3. Klip aldrig græs mens der er personer, især børn, eller kæledyr i nærheden.
4. Vær opmærksom på, at operatøren eller brugeren er ansvarlig for ulykker eller farlige situationer, der måtte opstå mod andre personer eller deres ejendele.
5. Bær altid robust fodtøj og lange bukser under plæneklipping. Betjen ikke maskinen med bare fødder eller åbne sandaler på. Undgå tøj som er løst, eller som har hængende snore eller bånd.
6. Gennemgå grundigt det område hvor maskinen skal anvendes, og fjern alle de genstande der kan blive kastet ud af maskinen.
7. Inden brug skal du altid se efter slid eller skader på knivene, knivboltene og knivmonteringen. Udskift slidte eller beskadigede knive og bolte sætvis for at opretholde balancen. Udskift beskadigede eller ulæselige mærkater.
8. Kontroller strømforsynings- og forlængerledningen inden brug for tegn på beskadigelse eller slid. Hvis ledningen bliver beskadiget under brug, skal ledningen straks afbrydes fra strømforsyningen. **RØR IKKE VED LEDNINGEN, FØR DEN ER BLEVET AFBRUDT FRA STRØMFORSYNINGEN.** Benyt ikke apparatet, hvis ledningen er beskadiget eller slidt.
9. Klip kun græs i dagslys eller under god kunstig belysning.
10. Undgå at anvende maskinen i vådt græs, hvor det er muligt.
11. Sørg altid for et godt fodfæste på skråninger.
12. Gå, løb aldrig.
13. Med kørende roterende maskiner skal klippingen foregå på tværs af skråninger og aldrig op og ned.
14. Vær meget forsigtig ved retningsændringer på skråninger.

15. Klip ikke græs på meget stejle skråninger.
16. Vær meget forsigtig, når du bakker eller trækker plæneklipperen ind mod dig selv.
17. Stop knivene hvis plæneklipperen skal vippes af hensyn til transport over andre overflader end græs, eller når plæneklipperen transporteres til og fra det område, hvor der skal klippes græs.
18. Benyt aldrig plæneklipperen, hvis beskyttelsesskærmene er beskadiget eller uden påmonteret sikkerhedsudstyr som f.eks. deflektorer og/eller græsopsamlere.
19. Start eller tænd for motoren præcis som beskrevet i brugsanvisningen med fødderne på god afstand af knivene.
20. Vip ikke plæneklipperen, når du starter motoren, undtagen hvis plæneklipperen skal vippes for at starte. I dette tilfælde skal den ikke vippes mere end absolut nødvendigt, og løft kun den del, der vender væk fra operatøren.
21. Start ikke motoren, mens du står foran græsudkastet.
22. Stik ikke hænder eller fødder ind i nærheden af eller under roterende dele. Hold dig altid væk fra udkastningsåbningen.
23. Løft eller bær aldrig en plæneklipper, mens motoren kører.
24. Stop motoren og tag stikket ud. Sørg for, at alle de bevægelige dele er fuldstændigt stoppet.
 - når du forlader maskinen:
 - inden fjernelse af forhindringer eller rensning af græsudkastet;
 - inden kontrol, rengøring eller arbejde på plæneklipperen;
 - efter du har ramt et fremmedlegeme. Kontroller plæneklipperen for skader og udfør reparationer inden start eller betjening af plæneklipperen.Hvis plæneklipperen begynder at vibrere unormalt (kontroller straks):
 - kontroller for skader;
 - udskift eller reparer beskadigede dele;
 - kontroller og efterspænd eventuelt løse dele.
25. Stop plæneklipperen:
 - når du forlader plæneklipperen.
26. Sørg for, at alle møtrikker, bolte og skruer er strammet, så maskinen altid er klar til brug.
27. Kontroller jævnligt græsopsamleren for slid eller beskadigelse.

28. Udskift slidte eller beskadigede dele af sikkerhedshensyn.
29. Brug ikke plæneklipperen, hvis ledningerne er beskadiget eller slidte.
30. Tilslut ikke en beskadiget ledning til strømforsyningen og rør ikke en beskadiget ledning, før dens forbindelse til strømforsyningen er afbrudt. En beskadiget ledning kan medføre kontakt med strømførende dele.
31. Rør ikke ved kniven før maskinens forbindelse til strømforsyningen er afbrudt, og kniven er fuldstændigt stoppet.
32. Hold forlængerledninger væk fra kniven. Kniven kan beskadige ledningerne og medføre kontakt med strømførende dele.
33. Afbryd strømforsyningen (dvs. udtag stikket fra stikkontakten):
 - inden maskinen lades uden opsyn;
 - inden du fjerner en forhindring;
 - inden kontrol, rengøring eller arbejde på maskinen;
 - efter du har ramt et fremmedlegeme;
 - når maskinen begynder at vibrere unormalt.
34. Børn må ikke anvende maskinen.
35. Dette apparat er ikke beregnet til brug af personer med reducerede fysiske, sensoriske eller mentale evner, eller personer med manglende erfaring og viden, medmindre de er under opsyn eller instrueres i brugen af apparatet af en person, der er ansvarlig for deres sikkerhed.
36. Hvis det eksterne fleksible kabel eller ledning er beskadiget, skal det/den kun udskiftes af producenten eller hans serviceagent eller en lignende kvalificeret person for at undgå eventuelle risici (ikke lettere end H05VV-F 2 x1,0 mm² eller H05RN-F 2 x1,0 mm²).
37. Instruktioner for sikker anvendelse af apparatet, inklusive en anbefaling om, at apparatet bør strømfødes via en fejlstrømsafbryder (RCD) med en udløsningsstrøm på ikke mere end 30 mA.
38. Vær forsigtig ved justering af maskinen for at forhindre at fingrene sætter sig fast mellem de roterende knive og maskinens faste dele.
39. Lad altid motoren køle af, inden den stilles væk.
40. Når knivene efterses, skal du være opmærksom på, at selvom strømkilden er slået fra, kan knivene alligevel køre rundt.

41. Udskift slidte eller beskadigede dele af sikkerhedshensyn. Brug kun originale udskiftningsdele og tilbehør.
42. Vær forsigtig ved justering af apparatet for at forhindre at fingrene sætter sig fast mellem de roterende knive og apparatets faste dele.

43. Hvis strømforsyningsledningen beskadiges, skal den udskiftes af producenten, serviceagenten eller lignende kvalificerede personer for at undgå eventuelle risici.

3. BESKRIVELSE AF DELE (Fig. 1)

4. TEKNISKE DATA

Model:	EM-330	EM-370
Nominal spænding:	230 V~	230 V~
Nominal frekvens:	50 Hz	50 Hz
Nominal effekt:	1.100 W	1.300 W
Hastighed uden belastning:	2.900/min.	2.900/min.
Skærebredde:	330 mm	370 mm
Garanteret lydeffektniveau:	96 dB (A)	96 dB (A)
L_{pA} (SPL) på brugerens plads:	75,4 dB (A), K=3 dB (A)	77,6 dB (A), K=3 dB (A)
Garanteret vibration:	0,672 m/s ² , K=1,5 m/s ²	0,917 m/s ² , K=1,5 m/s ²
Græsopsamlerkapacitet:	27 l	35 l
Nettovægt:	13,1 kg	14,9 kg
Beskyttelsesgrad mod væske:	IPX4	IPX4
Højdejustering:	20/40/55 mm, 3 justeringer	20/40/55 mm, 3 justeringer

5. MONTERING

5-1 MONTERING AF HJULET

Sæt akslen på det forreste og bagerste hjuldæksel ind i hjulet og skru derefter ind i hullet på hjulophænget. (Fig. 2)



ADVARSEL: Alle hjulene skal være i samme højde.

5-2 MONTERING AF FOLDEHÅNDTAGET

- Indsæt de nederste håndtagstænger i de faste huller i understellet og fastgør dem derefter med den medfølgende skrue vha. en skruetrækker. (Fig. 3, Fig. 4, Fig. 5)
- Tilslut det øverste håndtag med det nederste håndtag vha. låsearmen. (Fig. 6, Fig. 7)
- Placer kablet over håndtagsskafet. Klem det fast ca. midt på det nederste håndtag med kabelklemmen, og sørg for at kablet er fastgjort på ydersiden af håndtaget. Ellers kan kablet blive klemt, når bagdækslet åbnes/lukkes. (Fig. 8)

5-3 MONTERING AF GRÆSOPSAMPLEREN

- Påsætning: Løft bagdækslet op og hægt græsopsamleren bag på plæneklipperen. (Fig. 9, Fig. 10, Fig. 11, Fig. 12)
- Aftagning: Tag fat og løft op i bagdækslet for tage græsopsamleren af.

Der er en niveauindikator oven på græsopsamleren, som viser om opsamleren er tom eller fuld (Fig. 13A, Fig. 13B):

- Niveauindikatoren udspiles, hvis opsamleren ikke er fuld under klipningen. (Fig. 13B)
- Hvis opsamleren er fuld, klapper indikatoren sammen. Når først dette sker, skal du øjeblikkeligt stoppe klipningen og tømme opsamleren, sørg for at den er ren, samt sikre dig at luften kan passere igennem dens trådnæt. (Fig. 13A)

VIGTIGT

Hvis indikatoråbningens position er meget beskidt, udspiles indikatoren ikke. I dette tilfælde skal du straks rengøre indikatoråbningens position.

6. JUSTERING AF KLIPPEHØJDE

Klippehøjden justeres ved at montere hjulene i det ønskede hul.

Alle hjulene skal være i samme højde. Højden (fra kniven til jorden) kan justeres fra 20 mm til 55 mm (3 højdepositioner). **(Fig. 14)**
Den laveste justering: 20 mm (position (1));
midterjusteringen: 40 mm (position (2)); den højeste justering: 55 mm (position (3)).



ADVARSEL: Tag elledningen ud af stikkontakten.



ADVARSEL: Foretag kun denne justering, mens kniven er stoppet.

7. SIKKERHEDSFORHOLDSREGLER

- Benyt altid maskinen med deflektoren eller græsopsamleren i den korrekte position.
- Stop altid motoren, inden du tager græsopsamleren af eller justerer højden på klippepositionen.
- Inden klipning fjernes alle de fremmedlegemer fra græsplænen, der kan blive kastet ud af maskinen. Under klipningen skal du være opmærksom på eventuelle fremmedlegemer, som du har overset. **(Fig. 15)**
- Løft aldrig bagenden på plæneklipperen, mens du starter motoren eller under normal anvendelse. **(Fig. 16)**
- Placer aldrig hænderne, eller mærk efter med hænderne, nedenunder understellet eller inde bagerst i græsudkastet, mens motoren kører. **(Fig. 17)**

8. START

Inden du tilslutter plæneklipperen til strømforsyningen, skal du sikre dig, at spændingen i stikkontakten er 230 V~ 50 Hz.

Sæt forlængerledningen ind i kabelkrogen, inden du starter plæneklipperen. **(Fig. 18)**

Når plæneklipperen er tændt, lyser indikatorlampen. **(Fig. 19)**

Start motoren som følger. **(Fig. 20)**

- Tryk på sikkerhedsknappen (1).
- Træk samtidigt i afbryderhåndtaget (2) og hold det fast.

Skub plæneklipperen manuelt, når motoren kører. Hvis du slipper afbryderhåndtaget, standser motoren.



FORSIGTIG: Kniven begynder at dreje rundt, så snart motoren er startet.



ADVARSEL: Skærelementerne fortsætter med at dreje rundt, efter motoren er slukket.

9. KNIV

Kniven er lavet af presset stål. Det vil jævnligt være nødvendigt omforme den (med en slibeskive). Sørg for at den altid er afbalanceret (en ubalanceret kniv forårsager farlige vibrationer). Du kan kontrollere balancen ved at indsætte en rund stang i hullet i midten og understøtte kniven i vandret position. **(Fig. 21)** En

afbalanceret kniv forbliver vandret. Hvis kniven ikke er afbalanceret, drejer den tunge ende nedad. Omform den tunge ende indtil kniven er i balance. **(Fig. 22)** Afmonter kniven (2) ved at skrue knivskruen (3) ud. **(Fig. 23, Fig. 24, Fig. 25)**

Kontroller ventilatorens tilstand (1) og udskift alle eventuelt beskadigede dele. **(Fig. 23)**

Når kniven monteres igen, skal du sikre dig, at de skarpe sider vender i den retning, som motoren drejer. Knivskruens (3) skal strammes med et moment på 20-25 Nm.



ADVARSEL: Ved udskiftning af kniven skal følgende anvendes: Kun DOLMAR 263001422 (til EM-330) og DOLMAR 263001414 (til EM-370).

10. FORLÆNGERLEDNINGER

Du skal kun anvende forlængerledninger til udendørsbrug, PVC- eller gummiledning til almindeligt brug med et tværsnitsområde på ikke mindre end 1,0 mm².

Inden brug kontrolleres strømforsynings- og forlængerledninger for tegn på skader opstået under brug, og ledningen afbrydes ved tegn på skader eller ældning. Hvis ledningen bliver beskadiget under brug, skal ledningen straks afbrydes fra strømforsyningen. RØR IKKE VED LEDNINGEN, FØR DEN ER BLEVET AFBRUDT FRA STRØMFORSYNINGEN. Benyt ikke apparatet, hvis ledningen er beskadiget eller slidt. Hold forlængerledningen væk fra skarpe genstande.



ADVARSEL: Sørg altid for, at ventilationsåbningerne holdes fri for afklippede materialer.

11. VEDLIGEHOLDELSE OG BEHANDLING



ADVARSEL: Inden udførsel af nogen form for vedligeholdelse eller rengøring, skal stikket altid tages ud af stikkontakten!

Sprøjt ikke vand på enheden. Trænger der vand ind i maskinen kan det ødelægge kontakt-stik-kombinationsenheden og den elektriske motor. Rengør enheden med en klud, børste osv.

Brug aldrig benzin, benzen, fortynder, alkohol eller lignende. Det kan muligvis medføre misfarvning, deformation eller revner.

Der behøves eftersyn fra en ekspert, så du skal ikke selv foretage nogen justeringer, men i stedet kontakte et autoriseret Dolmar-servicecenter:

- hvis plæneklipperen støder mod en genstand.
- hvis motoren pludselig stopper.
- hvis kniven er bøjet (du skal ikke rette den ud!).

- d) hvis motorakslen er bøjet (du skal ikke rette den ud!).
- e) hvis der opstår en kortslutning, når kablet tilsluttes.
- f) Hvis gearene er beskadiget.
- g) Hvis V-remmen er defekt.

12. FEJLFINDING



ADVARSEL: Inden udførsel af nogen form for vedligeholdelse eller rengøring, skal stikket altid tages ud af stikkontakten, og du skal vente til kniven står stille.

Fejl	Afhjælpning
Motoren kører ikke	Kontroller tilslutningskablet til stikkontakten. Start på kort græs eller på et sted, hvor græsset allerede er blevet klippet. Rens udkastningskanalen/-huset-den bevægelige kniv skal kunne dreje frit. Korriger klippehøjden.
Motoreffekten falder	Korriger klippehøjden. Rens udkastningskanalen/-huset. Få plæneklipperens kniv slebet/udskiftet → autoriseret servicecenter.
Græsopsamlere fyldes ikke	Korriger klippehøjden. Lad plænen tørre først. Få plæneklipperens kniv slebet/udskiftet → autoriseret servicecenter. Rens gitteret på græsopsamleren. Rens udkastningskanalen/-huset.
Hjultrækket fungerer ikke	Juster flexkablet. Kontroller V-remmen/gearene → autoriseret servicecenter. Kontroller drivhjulene for skader.



FORSIGTIG: Fejl, som ikke kan udbedres vha. denne tabel, kan muligvis kun udbedres af et autoriseret Dolmar-servicecenter.

13. MILJØVENLIG BORTSKAFFELSE



I henhold til EU-direktivet 2002/96/EF for elektriske og elektroniske produkter og dets implementering i national lovgivning skal alt elektrisk værktøj indsamles separat og genanvendes på miljøvenlig vis. Alternativ bortskaffelse: Hvis ejeren af el-værktøjet ikke returnerer værktøjet til producenten, er han ansvarlig for korrekt bortskaffelse på en designet opsamlingsplads, der klargør apparatet til genbrug i henhold til nationale love og bestemmelser for genbrug. Dette inkluderer ikke tilbehør og værktøjer uden elektriske eller elektroniske komponenter.

14. EF-OVERENSSTEMMELSESERKLÆRING

Kun for lande i Europa

EF-overensstemmelseserklæringen er inkluderet som appendiks A til denne betjeningsvejledning.

Περιγραφή γενικής όψης

- | | | |
|-------------------------|--------------------------|--------------------------------|
| 1. Πάνω τμήμα χερουλιού | 9. Μπροστινός τροχός | 17. Κάλυμμα μπροστινού τροχού |
| 2. Κουτί διακόπτη | 10. Κάλυμμα κινητήρα | 18. Μπροστινός τροχός |
| 3. Κουμπί ασφαλείας | 11. Κάτω τμήμα χερουλιού | 19. Στήριγμα μπροστινού τροχού |
| 4. Μοχλός ασφάλισης | 12. Γάντζος καλωδίου | 20. Πίσω κάλυμμα |
| 5. Σφικτήρας καλωδίου | 13. Λαβή διακόπτη | 21. Δείκτης στάθμης |
| 6. Συλλογέας γρασιδιού | 14. Κάλυμμα πίσω τροχού | 22. Ενδεικτικός φωτισμός |
| 7. Πίσω τροχός | 15. Πίσω τροχός | |
| 8. Κάτω δίσκος | 16. Στήριγμα πίσω τροχού | |

ΓΝΩΡΙΣΤΕ ΤΟ ΧΛΟΟΚΟΠΤΙΚΟ ΣΑΣ

Διαβάστε προσεκτικά αυτό το εγχειρίδιο και τηρήστε προσεκτικά τις συνιστώμενες οδηγίες ασφαλείας πριν, κατά τη διάρκεια και μετά το τέλος της χρήσης του χλοοκοπτικού σας. Τηρώντας αυτές τις οδηγίες θα διατηρήσετε το χλοοκοπτικό σας σε μια καλή κατάσταση λειτουργίας. Εξοικειωθείτε με τα χειριστήρια του χλοοκοπτικού σας πριν επιχειρήσετε να το λειτουργήσετε, αλλά πάνω από όλα, να είστε σίγουροι ότι γνωρίζετε πως να σταματήσετε το χλοοκοπτικό σας σε περίπτωση έκτακτης ανάγκης. Διατηρήστε αυτό το εγχειρίδιο χρήστη και όλα τα άλλα έντυπα μαζί με το χλοοκοπτικό σας για μελλοντική αναφορά.

1. ΣΥΜΒΟΛΑ ΠΟΥ ΕΙΝΑΙ ΤΥΠΩΜΕΝΑ ΠΑΝΩ ΣΤΟ ΠΡΟΪΟΝ

Διαβάστε αυτό το βιβλίο οδηγιών προσεκτικά πριν χρησιμοποιήσετε το χλοοκοπτικό και διατηρήσετε το σε ένα ασφαλές μέρος για μελλοντική αναφορά.



Κρατήστε μακριά τους παρευρισκόμενους.



Προσέξτε τις κοφτερές λάμες. Οι λάμες συνεχίζουν να περιστρέφονται μετά την απενεργοποίηση του κινητήρα.

Αφαιρέστε το βύσμα από το μηχανήμα πριν από τις εργασίες συντήρησης ή εάν πάθει ζημιά το καλώδιο.



Κρατήστε το εύκαμπτο καλώδιο παροχής ρεύματος μακριά από τις λάμες κοπής.



CE Σήμανση
Το προϊόν ανταποκρίνεται στις απαιτήσεις και στους κανονισμούς που ορίστηκαν από την Ευρωπαϊκή Κοινότητα.



Επισήμανση WEEE
(Απόβλητα Ηλεκτρικού και
Ηλεκτρολογικού
Εξοπλισμού)
ΠΡΟΣΟΧΗ! Τα άχρηστα
ηλεκτρικά εργαλεία δεν
ανήκουν στα οικιακά
απορρίμματα. Πρέπει να
μεταφερθούν σε ένα
κοινόχρηστο σημείο
συλλογής για φιλική προς
το περιβάλλον απόρριψη,
σύμφωνα με τους
τοπικούς κανονισμούς.



Ένδειξη επιπέδου
θορύβου
Ο θόρυβος του εργαλείου
σας δεν είναι μεγαλύτερος
των 96 dB.



**ΠΡΟΕΙΔΟΠΟΙΗΤΙΚΟ
ΣΥΜΒΟΛΟ ΑΣΦΑΛΕΙΑΣ:**
Υποδηλώνει προσοχή ή
προειδοποίηση και μπορεί
να χρησιμοποιηθεί σε
συνδυασμό με άλλα
σύμβολα ή εικόνες.

ΔΙΠΛΑ ΜΟΝΩΜΕΝΟ

 **Το χλοοκοπτικό σας είναι
διπλά μονωμένο.**

Αυτό σημαίνει ότι όλα τα
εξωτερικά μέρη είναι ηλεκτρικά
μονωμένα από την παροχή
ρεύματος. Αυτό έχει επιτευχθεί με
την τοποθέτηση μιας επιπλέον
μόνωσης μεταξύ των ηλεκτρικών
και μηχανικών μερών.

2. ΓΕΝΙΚΟΙ ΚΑΝΟΝΕΣ ΑΣΦΑΛΕΙΑΣ

Ο σκοπός αυτών των κανόνων
ασφαλείας είναι να σας
επιστήσουν την προσοχή για
τους πιθανούς κινδύνους. Πρέπει
να δώσετε μεγάλη προσοχή και
να κατανοήσετε τα σύμβολα
ασφαλείας καθώς και τις
επεξηγήσεις που παρέχονται με
αυτά. Οι προειδοποιήσεις
ασφαλείας δεν εξαλείφουν από
μόνες τους κινδύνους. Οι οδηγίες
και οι προειδοποιήσεις που
παρέχουν δεν αποτελούν
υποκατάστατα των κατάλληλων
μέτρων αποτροπής ατυχημάτων.



ΠΡΟΕΙΔΟΠΟΙΗΣΗ: Η μη
συμμόρφωση με την οδηγία
ασφαλείας μπορεί να προκαλέσει
το σοβαρό τραυματισμό του
εαυτού σας ή των άλλων.
Πάντοτε να ακολουθείτε τις
προφυλάξεις ασφαλείας για να
ελαττωθεί ο κίνδυνος πυρκαγιάς,
ηλεκτροπληξίας και προσωπικού
τραυματισμού. Φυλάξτε το
εγχειρίδιο ιδιοκτήτη και διαβάζετε
το συχνά για τη συνεχιζόμενη
ασφαλή λειτουργία και την
καθοδήγηση άλλων που
μπορούν να χρησιμοποιούν αυτό
το εργαλείο.



ΠΡΟΕΙΔΟΠΟΙΗΣΗ: Το
μηχάνημα αυτό παράγει ένα
ηλεκτρομαγνητικό πεδίο κατά τη
λειτουργία. Αυτό το πεδίο μπορεί
υπό ορισμένες συνθήκες να

προκαλέσει παρεμβολές σε ενεργητικά ή παθητικά ιατρικά εμφυτεύματα. Για να μειωθεί ο κίνδυνος σοβαρού ή θανάσιμου τραυματισμού, συνιστούμε στα άτομα με ιατρικά εμφυτεύματα να συμβουλευονται το γιατρό τους και τον κατασκευαστή του ιατρικού εμφυτεύματος πριν τη χρήση του μηχανήματος.



ΠΡΟΕΙΔΟΠΟΙΗΣΗ: Η

λειτουργία του κάθε εργαλείου μπορεί να οδηγήσει στον εκσφενδονισμό ξένων αντικείμενων προς τα μάτια σας, ο οποίος μπορεί να οδηγήσει σε σοβαρή βλάβη στα μάτια. Πριν αρχίσετε τη λειτουργία του ηλεκτρικού εργαλείου, να φοράτε πάντα προστατευτικά γυαλιά ή γυαλιά με πλαϊνό προστατευτικό και ένα πλήρες προστατευτικό πρόσωπο όταν είναι απαραίτητο. Σας συνιστάμε να χρησιμοποιείτε μια Προσωπίδα Ασφαλείας Ευρείας Όρασης πάνω από τα γυαλιά ή από τα γυαλιά με πλαϊνό προστατευτικό.

ΣΗΜΑΝΤΙΚΟ

**ΔΙΑΒΑΣΤΕ
ΠΡΟΣΕΚΤΙΚΑ ΠΡΙΝ
ΑΠΟ ΤΗ ΧΡΗΣΗ.**

**ΚΡΑΤΗΣΤΕ ΓΙΑ
ΜΕΛΛΟΝΤΙΚΗ
ΑΝΑΦΟΡΑ.**

1. Διαβάστε προσεκτικά τις οδηγίες. Εξοικειωθείτε με τα χειριστήρια και την σωστή χρήση του μηχανήματος.
2. Ποτέ μην επιτρέψετε την χρήση του χλοοκοπτικού από παιδιά ή από άτομα που δεν γνωρίζουν αυτές τις οδηγίες. Μπορεί να υπάρχει περιορισμός όσον αφορά την ηλικία του χρήστη από την τοπική νομοθεσία.
3. Ποτέ να μην κόβετε το γρασίδι όταν βρίσκονται κοντά άλλα άτομα, ιδιαίτερα παιδιά ή κατοικίδια ζώα.
4. Έχετε κατά νου ότι ο χρήστης ή ο χειριστής είναι υπεύθυνος για τα ατυχήματα ή τους κινδύνους που προκαλούνται στα άλλα άτομα ή στην ιδιοκτησία τους.
5. Κατά την κοπή του γρασιδιού πάντοτε να φοράτε ενισχυμένα παπούτσια και μακριά παντελόνια. Μην λειτουργείτε τη συσκευή ξυπόλυτοι ή φορώντας σανδάλια. Αποφεύγετε να φοράτε ρούχα που είναι χαλαρά ή που κρέμονται κορδόνια ή κόμπους.
6. Επιθεωρήστε σχολαστικά την περιοχή στην οποία θα χρησιμοποιηθεί η συσκευή και απομακρύνετε όλα τα αντικείμενα τα οποία μπορούν να εκσφενδονιστούν από το μηχανήμα.

7. Πριν από την χρήση, πάντοτε να κάνετε μια οπτική επιθεώρηση για να δείτε ότι δεν έχουν φθαρεί ή έχουν πάθει βλάβη οι λάμες, τα μπουλόνια των λαμών και το συγκρότημα του κόφτη. Αντικαταστήστε ταυτόχρονα όλες τις λάμες και τα μπουλόνια που έχουν υποστεί φθορά ή ζημιά για να διατηρήσετε την ζυγοστάθμιση. Αντικαταστήστε τις κατεστραμμένες ή δυσανάγνωστες ετικέτες.
8. Πριν από τη χρήση, ελέγξτε το καλώδιο παροχής και το καλώδιο προέκτασης για ύπαρξη σημαδιών βλάβης ή φθοράς. Εάν το καλώδιο καταστραφεί κατά τη χρήση, αποσυνδέστε το αμέσως από την παροχή ρεύματος. ΜΗΝ ΑΓΓΙΞΕΤΕ ΤΟ ΚΑΛΩΔΙΟ ΠΡΙΝ ΤΗΝ ΑΠΟΣΥΝΔΕΣΗ ΑΠΟ ΤΗΝ ΠΑΡΟΧΗ ΡΕΥΜΑΤΟΣ. Μην χρησιμοποιήσετε τη συσκευή εάν το καλώδιο είναι φθαρμένο ή κατεστραμμένο.
9. Να κόβετε το γρασίδι μόνο κατά τη διάρκεια της ημέρας ή όταν υπάρχει επαρκής τεχνητός φωτισμός.
10. Όπου είναι εφικτό, αποφεύγετε να χρησιμοποιείτε την συσκευή σε υγρό γρασίδι.
11. Πάντοτε να κρατάτε καλό βηματισμό στις πλαγιές.
12. Περιπατάτε, ποτέ να μην τρέχετε.
13. Με τα τροχοφόρα περιστροφικά μηχανήματα, κόβετε το γρασίδι κατά πλάτος των επικλινών εδαφών, ποτέ πάνω και κάτω.
14. Να δίνετε μεγάλη προσοχή κατά την αλλαγή διεύθυνσης σε επικλινή εδάφη.
15. Μην κόβετε γρασίδι σε εδάφη με υπερβολικά μεγάλη κλίση.
16. Δώστε μεγάλη προσοχή όταν κάνετε αναστροφή ή όταν τραβάτε το χλοοκοπτικό προς το μέρος σας.
17. Σταματήστε τις λάμες εάν το χλοοκοπτικό πρόκειται να πάρει κλίση για να μεταφερθεί πάνω από επιφάνειες στις οποίες δεν υπάρχει γρασίδι, καθώς επίσης και κατά την μετακίνηση του χλοοκοπτικού από και προς την περιοχή στην οποία θα κοπεί το γρασίδι.
18. Ποτέ να μην λειτουργείτε το χλοοκοπτικό με ελαττωματικούς προφυλακτήρες ή χωρίς να είναι τοποθετημένες οι συσκευές ασφαλείας, για παράδειγμα οι εκτροπείς και/ή οι συλλέκτες γρασιδιού.
19. Ξεκινήστε ή ενεργοποιήστε τον κινητήρα με προσοχή σύμφωνα με τις οδηγίες και

- με τα πόδια σας αρκετά μακριά από τις λάμες.
20. Μην δίνετε κλίση στο χλοοκοπτικό κατά την ενεργοποίηση του κινητήρα, εκτός και αν το χλοοκοπτικό πρέπει να πάρει κλίση για να ξεκινήσει. Σε αυτή την περίπτωση, μην δίνετε μεγαλύτερη κλίση από αυτή που είναι απολύτως απαραίτητη και ανυψώστε μόνο το τμήμα που βρίσκεται μακριά από το χειριστή.
 21. Μην ξεκινάτε τον κινητήρα όταν στέκεστε μπροστά από το στόμιο εκφόρτισης.
 22. Μην βάλτε τα χέρια σας ή τα πόδια σας κοντά ή κάτω από τα περιστρεφόμενα μέρη. Κρατηθείτε πάντοτε μακριά από τα στόμια εκφόρτισης.
 23. Ποτέ να μην σηκώσετε ή μεταφέρετε το χλοοκοπτικό όταν λειτουργεί το μοτέρ.
 24. Σταματήστε τον κινητήρα και αποσυνδέστε το βύσμα. Βεβαιωθείτε ότι όλα τα κινούμενα μέρη έχουν σταματήσει τελείως.
 - όποτε εγκαταλείπετε τη συσκευή:
 - πριν από τα ξεμπλοκαρίσματα ή από τον καθαρισμό του στομίου,
 - πριν από τον έλεγχο, τον καθαρισμό ή την εκτέλεση εργασίας πάνω στο χλοοκοπτικό,
 - μετά από το κτύπημα ενός ξένου αντικειμένου. Επιθεωρήστε το χλοοκοπτικό για την ύπαρξη ζημιάς και πραγματοποιήστε τις επιδιορθώσεις πριν την επανεκκίνηση και τη χρήση του. Εάν το χλοοκοπτικό ξεκινήσει να δονείται με μη φυσιολογικό τρόπο (επιθεωρήστε αμέσως):
 - επιθεωρήστε για ύπαρξη ζημιάς,
 - αντικαταστήσετε ή επισκευάστε τυχόν εξαρτήματα που έχουν υποστεί βλάβη,
 - ελέγξτε και σφίξτε τυχόν χαλαρά εξαρτήματα.
 25. Σταματήστε το χλοοκοπτικό:
 - όποτε αφήνετε μόνο του το χλοοκοπτικό.
 26. Διατηρήστε όλα τα παξιμάδια, τα μπουλόνια και τις βίδες σφικτά για να εξασφαλίσετε ότι η συσκευή βρίσκεται σε ασφαλή κατάσταση λειτουργίας.
 27. Ελέγχετε τακτικά το συλλογέα γρασιδιού για την ύπαρξη φθοράς ή επιδείνωσης της λειτουργίας.
 28. Για ασφάλεια αντικαθιστάτε τα φθαρμένα ή κατεστραμμένα εξαρτήματα.

29. Μην χρησιμοποιήσετε το χλοοκοπτικό εάν τα καλώδια είναι φθαρμένα ή κατεστραμμένα.
30. Μην συνδέσετε ένα φθαρμένο καλώδιο στην παροχή ρεύματος ή αγγίξετε το φθαρμένο καλώδιο πριν το αποσυνδέσετε από την παροχή ρεύματος. Ένα φθαρμένο καλώδιο μπορεί να προκαλέσει την επαφή με ηλεκτροφόρα μέρη.
31. Μην αγγίξετε τη λάμα πριν αποσυνδεθεί το μηχάνημα από την παροχή ρεύματος και πριν η λάμα σταματήσει εντελώς.
32. Διατηρήστε τα καλώδια προέκτασης μακριά από τη λάμα. Η λάμα μπορεί να προκαλέσει φθορά στα καλώδια και να οδηγήσει στην επαφή με ηλεκτροφόρα μέρη.
33. Αποσυνδέστε την παροχή ρεύματος (δηλ. τραβήξτε το βύσμα από την πρίζα):
 - όποτε αφήνετε την συσκευή χωρίς επίβλεψη,
 - πριν από το ξεμπλοκάρισμα,
 - πριν από τον έλεγχο, την συντήρηση ή την εκτέλεση εργασίας πάνω στο μηχάνημα,
 - μετά από το κτύπημα ενός ξένου αντικειμένου,
 - όποτε το μηχάνημα αρχίζει να πάλετε με αφύσικο τρόπο.
34. Τα παιδιά δεν επιτρέπεται να χρησιμοποιούν το μηχάνημα.
35. Αυτή η συσκευή δεν προορίζεται για χρήση από πρόσωπα που παρουσιάζουν ελαττωμένες φυσικές, αισθητήριες ή διανοητικές ικανότητες ή δεν διαθέτουν εμπειρία και γνώσεις, εκτός και αν τους παρασχεθεί εποπτεία ή οδηγίες σχετικά με τη χρήση της συσκευής από ένα πρόσωπο που είναι υπεύθυνο για την ασφάλειά τους.
36. Εάν το εξωτερικό εύκαμπτο καλώδιο ή το σύρμα έχει υποστεί ζημιά, για να αποφευχθεί ο κίνδυνος πρέπει να αντικατασταθεί αποκλειστικά από τον κατασκευαστή ή τον αντιπρόσωπο του σέρβις ή ένα παρόμοιο ειδικευμένο άτομο (όχι ελαφρύτερο από το H05VV-F 2 x1,0 mm² ή το H05RN-F 2 x1,0 mm²).
37. Οδηγίες για την ασφαλή λειτουργία της συσκευής, συμπεριλαμβανομένης της σύστασης ότι στη συσκευή θα πρέπει να παρέχεται με ρεύμα μέσω μιας διάταξης προστασίας ρεύματος διαρροής (RCD) με ρεύμα απελευθέρωσης που δεν υπερβαίνει τα 30 mA.
38. Να είστε προσεκτικοί κατά τη ρύθμιση του μηχανήματος για την αποφυγή παγίδευσης των

δακτύλων ανάμεσα στις κινούμενες λάμες και στα σταθερά τμήματα του μηχανήματος.

39. Πάντοτε να αφήνετε το μηχάνημα να κρυώσει πριν την αποθήκευση.
40. Κατά τη συντήρηση των λαμών να γνωρίζετε ότι ακόμη και αν είναι απενεργοποιημένη η πηγή ρεύματος, οι λάμες μπορούν ακόμη να κινηθούν.
41. Αντικαταστήστε τα φθαρμένα ή κατεστραμμένα μέρη για την ασφάλεια. Χρησιμοποιείτε μόνο γνήσια ανταλλακτικά και αξεσουάρ.

42. Να είστε προσεκτικοί κατά τη ρύθμιση του μηχανήματος για την αποφυγή παγίδευσης των δακτύλων ανάμεσα στις κινούμενες λάμες και στα σταθερά τμήματα του μηχανήματος.
43. Εάν το καλώδιο παροχής ρεύματος έχει φθαρεί, θα πρέπει να αντικατασταθεί από τον κατασκευαστή, τον αντιπρόσωπο του σέρβις ή από ένα παρόμοιο εξειδικευμένο τεχνικό ώστε να αποφευχθεί ο οποιοσδήποτε κίνδυνος.

3. ΠΕΡΙΓΡΑΦΗ ΕΞΑΡΤΗΜΑΤΩΝ (Εικ. 1)

4. ΤΕΧΝΙΚΑ ΔΕΔΟΜΕΝΑ

Μοντέλο:	EM-330	EM-370
Ονομαστική τιμή τάσης:	230 V~	230 V~
Ονομαστική συχνότητα:	50 Hz	50 Hz
Ονομαστική ισχύς:	1.100 W	1.300 W
Ταχύτητα χωρίς φορτίο:	2.900/min	2.900/min
Πλάτος κοπής:	330 mm	370 mm
Εγγυημένο επίπεδο ηχητικής ισχύος:	96 dB (A)	96 dB (A)
L_{pA} (SPL) στη πλευρά του χρήστη:	75,4 dB (A), K=3 dB (A)	77,6 dB (A), K=3 dB (A)
Εγγυημένο επίπεδο δόνησης:	0,672 m/s ² , K=1,5 m/s ²	0,917 m/s ² , K=1,5 m/s ²
Χωρητικότητα συλλογέα γρασιδιού:	27 L	35 L
Καθαρό βάρος:	13,1 kg	14,9 kg
Βαθμός προστασίας έναντι σε υγρό:	IPX4	IPX4
Ρύθμιση ύψους:	20/40/55 mm, 3 ρύθμιση	20/40/55 mm, 3 ρύθμιση

5. ΣΥΝΑΡΜΟΛΟΓΗΣΗ

5-1 ΣΥΝΑΡΜΟΛΟΓΗΣΗ ΤΡΟΧΟΥ

Τοποθετήστε τους άξονες των καλυμμάτων του μπροστινού και του πίσω τροχού και στη συνέχεια βιδώστε μέσα στα στηρίγματα των τροχών. **(Εικ. 2)**



ΠΡΟΕΙΔΟΠΟΙΗΣΗ: Όλοι οι τροχοί πρέπει να βρίσκονται στο ίδιο ύψος.

5-2 ΣΥΝΑΡΜΟΛΟΓΗΣΗ ΤΟΥ ΑΝΑΔΙΠΛΟΥΜΕΝΟΥ ΧΕΡΟΥΛΙΟΥ

- A) Τοποθετήστε τις κάτω ράβδους οδήγησης στις σταθερές τρύπες του κάτω δίσκου και στη συνέχεια στερεώστε με τις παρεχόμενες βίδες με ένα κατσαβίδι. **(Εικ. 3, Εικ. 4, Εικ. 5)**
- B) Συνδέστε το πάνω τμήμα χερουλιού και το κάτω τμήμα χερουλιού με το μοχλό ασφάλισης. **(Εικ. 6, Εικ. 7)**
- C) Τοποθετήστε το καλώδιο πάνω από τον άξονα του χερουλιού. Στερεώστε το γύρω από το μέσω του κάτω τμήματος χερουλιού με τον σφιγκτήρα του καλωδίου έτσι ώστε το καλώδιο να είναι στερεωμένο στο εξωτερικό του χερουλιού. Σε αντίθετη περίπτωση το

καλώδιο μπορεί να τρυπηθεί από το άνοιγμα/κλείσιμο του πίσω καλύμματος. **(Εικ. 8)**

στομίου εκφόρτισης κατά τη διάρκεια της λειτουργίας του κινητήρα. **(Εικ. 17)**

5-3 ΣΥΝΑΡΜΟΛΟΓΗΣΗ ΤΟΥ ΣΥΛΛΟΓΕΑ ΓΡΑΣΙΔΙΟΥ

1. Για την τοποθέτηση: Ανυψώστε το πίσω κάλυμμα και συνδέστε το συλλογέα γρασιδιού στο πίσω μέρος του χλοοκοπτικού. **(Εικ. 9, Εικ. 10, Εικ. 11, Εικ. 12)**

2. Για την αφαίρεση: Πιάστε και ανυψώστε το πίσω κάλυμμα, αφαιρέστε το συλλογέα γρασιδιού.

Υπάρχει ένας δείκτης στάθμης στην κορυφή του συλλογέα γρασιδιού που δείχνει αν ο συλλογέας είναι άδειος ή γεμάτος **(Εικ. 13A, Εικ. 13B)**:

- Ο δείκτης στάθμης φουσκώνει αν ο συλλογέας δεν είναι πλήρης κατά το κόψιμο γρασιδιού. **(Εικ. 13B)**

- Αν ο συλλογέας είναι πλήρης ο δείκτης συμπύσσεται.

Όταν συμπέσει αυτό, σταματήστε αμέσως το κόψιμο γρασιδιού και αδειάστε το συλλογέα, βεβαιωθείτε ότι είναι καθαρός και διασφαλίστε ότι αερίζεται το πλέγμα του. **(Εικ. 13A)**

ΠΡΟΣΟΧΗ

Εάν το σημείο του ανοίγματος του δείκτη είναι πολύ βρώμικο, ο δείκτης δεν θα φουσκώσει. Στην περίπτωση αυτή, καθαρίστε αμέσως το σημείο του ανοίγματος του δείκτη.

6. ΡΥΘΜΙΣΗ ΤΟΥ ΥΨΟΥΣ ΚΟΠΗΣ

Το ύψος κοπής ρυθμίζεται μέσω της σύνδεσης των τροχών στην απαιτούμενη τρύπα.

Όλοι οι τροχοί πρέπει να βρίσκονται στο ίδιο ύψος.

Το ύψος (η λάμα στο έδαφος) μπορεί να ρυθμιστεί από τα 20 mm έως τα 55 mm (3 θέσεις ύψους). **(Εικ. 14)**

Η χαμηλότερη ρύθμιση: 20 mm (θέση (1)), η μεσαία

ρύθμιση: 40 mm (θέση (2)), η υψηλότερη ρύθμιση: 55 mm (θέση (3)).



ΠΡΟΕΙΔΟΠΟΙΗΣΗ: Αποσυνδέστε το ηλεκτρικό καλώδιο από την παροχή ρεύματος.



ΠΡΟΕΙΔΟΠΟΙΗΣΗ: Η ρύθμιση αυτή πρέπει να γίνεται μόνο όταν η λάμα είναι σταματημένη.

7. ΜΕΤΡΑ ΑΣΦΑΛΕΙΑΣ

- Το μηχάνημα πρέπει να λειτουργεί πάντοτε με τον εκτροπέα ή τον συλλογέα γρασιδιού στην σωστή θέση.
- Πάντοτε να σταματάτε τον κινητήρα πριν την αφαίρεση του συλλογέα γρασιδιού ή την ρύθμιση του ύψους της θέσης κοπής.
- Πριν από την κοπή του γρασιδιού, αφαιρέστε όλα τα ξένα αντικείμενα από το γρασίδι τα οποία μπορούν να εκσφενδονιστούν από το μηχάνημα. Κατά την κοπή γρασιδιού, να είστε σε εγρήγορση για την ύπαρξη ξένων αντικειμένων που δεν είχατε προσέξει. **(Εικ. 15)**
- Ποτέ να μην ανυψώνετε το πίσω μέρος του χλοοκοπτικού κατά την εκκίνηση του κινητήρα ή κατά την διάρκεια της κανονικής λειτουργίας. **(Εικ. 16)**
- Ποτέ να μην βάζετε τα χέρια σας ή να ψηλαφίζετε κάτω από τον κάτω δίσκο ή μέσα στο πίσω μέρος του

8. ΞΕΚΙΝΗΜΑ

Πριν από την σύνδεση του χλοοκοπτικού στην παροχή ρεύματος, βεβαιωθείτε ότι η τάση του ρεύματος είναι 230 V ~ 50 Hz.

Πριν από την εκκίνηση του χλοοκοπτικού, στερεώστε το καλώδιο προέκτασης στο γάντζο καλωδίου. **(Εικ. 18)**

Όταν το χλοοκοπτικό βρίσκεται σε λειτουργία, ο

ενδεικτικός φωτισμός θα ανάψει. **(Εικ. 19)**

Ξεκινήστε το μοτέρ σύμφωνα με τα παρακάτω. **(Εικ. 20)**

a) Πατήστε το κουμπί ασφαλείας (1).

b) Και στο μεταξύ, τραβήξτε τη λαβή διακόπτη (2), και διατηρήστε την κρατημένη.

Σπρώξτε το χλοοκοπτικό με τα χέρια όταν ο κινητήρας λειτουργεί.

Αν αφήσετε τη λαβή διακόπτη, ο κινητήρας θα σταματήσει.



ΠΡΟΣΟΧΗ: Η λάμα αρχίζει να περιστρέφεται μόλις ξεκινήσει ο κινητήρας.



ΠΡΟΕΙΔΟΠΟΙΗΣΗ: Τα στοιχεία κοπής συνεχίζουν να περιστρέφονται μετά την απενεργοποίηση του κινητήρα.

9. ΛΑΜΑ

Η λάμα είναι φτιαγμένη από πιεσμένο ασάλι. Θα είναι απαραίτητο να την αναδιαμορφώνετε συχνά (με ένα τροχό για τρόχισμα).

Διασφαλίστε ότι πάντοτε είναι ισοροπημένη (μια λάμα που δεν διαθέτει ισοροπία θα προκαλέσει επικίνδυνες δονήσεις). Για να ελέγξετε την ισοροπία, εισάγετε μια στρογγυλή ράβδο μέσα από την κεντρική τρύπα και στηρίξτε οριζόντια την λάμα. **(Εικ. 21)** Μια ισοροπημένη λάμα θα παραμείνει οριζόντια. Εάν η λάμα δεν είναι ισοροπημένη το βαρύ άκρο θα περιστραφεί προς τα κάτω. Αναδιαμορφώστε το βαρύ άκρο έως ότου η λάμα να αποκτήσει την ισοροπία της. **(Εικ. 22)** Για να αφαιρέσετε τη λάμα (2), ξεβιδώστε τη βίδα της λάμας (3). **(Εικ. 23, Εικ. 24, Εικ. 25)**

Ελέγξτε τις συνθήκες του ανεμιστήρα (1) και αντικαταστήστε όλα τα μέρη που έχουν πάθει ζημία. **(Εικ. 23)**

Κατά την επανασυναρμολόγηση, διασφαλίστε ότι τα άκρα κοπής είναι προσανατολισμένα προς την διεύθυνση περιστροφής του κινητήρα. Η βίδα της λάμας (3) πρέπει να σφίξει με ροπή 20-25 Nm.



ΠΡΟΕΙΔΟΠΟΙΗΣΗ: Για το σέρβις, αντικαταστήστε τη λάμα με: DOLMAR 263001422 (για EM-330) και DOLMAR 263001414 (για EM-370) μόνο.

10. ΚΑΛΩΔΙΑ ΠΡΟΕΚΤΑΣΗΣ

Θα πρέπει να χρησιμοποιείτε μόνο καλώδια προέκτασης για χρήση σε εξωτερικούς χώρους, PVC ή ελαστικό καλώδιο για συνηθισμένη χρήση με εμβαδόν διατομής όχι μικρότερο από 1,0 mm².

Πριν από τη χρήση, ελέγξτε το καλώδιο παροχής ρεύματος και το καλώδιο προέκτασης για την ύπαρξη σημάδιων φθοράς κατά την χρήση, αποσυνδέστε το καλώδιο εάν υπάρχουν σημάδια φθοράς ή παλαιότητας. Εάν το καλώδιο καταστραφεί κατά τη χρήση, αποσυνδέστε το αμέσως από την παροχή ρεύματος. ΜΗΝ ΑΓΓΙΞΕΤΕ ΤΟ ΚΑΛΩΔΙΟ ΠΡΙΝ ΤΗΝ ΑΠΟΣΥΝΔΕΣΗ ΑΠΟ ΤΗΝ ΠΑΡΟΧΗ ΡΕΥΜΑΤΟΣ. Μην χρησιμοποιήσετε τη συσκευή εάν το καλώδιο είναι φθαρμένο ή κατεστραμμένο. Κρατήστε το καλώδιο προέκτασης μακριά από το στοιχείο κοπής.



ΠΡΟΕΙΔΟΠΟΙΗΣΗ: Πάντοτε να διασφαρίζετε ότι οι οπές εξαρτισμού δεν είναι μπλοκαρισμένες από θραύσματα.

11. ΣΥΝΤΗΡΗΣΗ ΚΑΙ ΦΡΟΝΤΙΔΑ



ΠΡΟΕΙΔΟΠΟΙΗΣΗ: Πριν από την εκτέλεση οποιασδήποτε εργασίας συντήρησης ή καθαρισμού, πάντοτε να βγάξετε το φως από την παροχή ρεύματος! Μην ψεκάξετε τη μονάδα με νερό. Η είσοδο του νερού μπορεί να καταστρέψει την συνδυαστική μονάδα διακόπτη βύσματος και τον ηλεκτρικό κινητήρα. Καθαρίστε τη συσκευή με ένα ύφασμα, μια βούρτσα χειρός, κτλ.

Μην χρησιμοποιήσετε βενζίνη, βενζόλη, διαλυτικό, αλκοόλη ή κάτι παρόμοιο. Μπορεί να προκληθεί αποχρωματισμός, παραμόρφωση ή ρωγμές. **Απαιτείται η επιθεώρηση από ένα ειδικό, μην κάνετε την οποιαδήποτε ρύθμιση μόνοι σας, πρέπει να επικοινωνήσετε με το εξουσιοδοτημένο κέντρο σέρβις της Dolmar:**

- Εάν το χλοοκοπτικό χτυπήσει ένα αντικείμενο.
- Εάν ο κινητήρας σταματήσει ξαφνικά.
- Εάν η λάμα καμφθεί (μην την ευθυγραμμίσετε!).
- Εάν καμφθεί ο άξονας του κινητήρα (μην τον ευθυγραμμίσετε!).
- Εάν συμβεί βραχυκύκλωμα όταν συνδεθεί το καλώδιο.
- Εάν πάθουν ζημιά οι ταχύτητες.
- Αν ο ιμάντας σχήματος V είναι ελαττωματικός.

12. ΕΠΙΛΥΣΗ ΠΡΟΒΛΗΜΑΤΩΝ



ΠΡΟΕΙΔΟΠΟΙΗΣΗ: Πριν από την εκτέλεση οποιασδήποτε εργασίας συντήρησης ή καθαρισμού, πάντοτε να βγάξετε το φως από την παροχή ρεύματος και περιμένετε να σταματήσει ο κόφτης.

Σφάλμα	Επανορθωτική ενέργεια
Ο κινητήρας δεν λειτουργεί	Ελέγξτε το καλώδιο σύνδεσης με το ηλεκτρικό ρεύμα. Ξεκινήστε από κοντό γρασιδί ή από μια περιοχή της οποίας έχει ήδη κοπεί το γρασιδί. Καθαρίστε το κανάλι/κιβώτιο εκφόρτισης-η λάμα κοπής γρασιδιού πρέπει να περιστρέφεται ελεύθερα. Διορθώστε το ύψος κοπής.
Μειώνεται η ισχύς του κινητήρα	Διορθώστε το ύψος κοπής. Καθαρίστε το κανάλι/κιβώτιο εκφόρτισης. Ακονίστε/αντικαταστήστε τη λάμα κοπής γρασιδιού → από ένα εξουσιοδοτημένο κέντρο σέρβις.
Ο συλλογέας γρασιδιού δεν είναι γεμάτος	Διορθώστε το ύψος κοπής. Αφήστε το γρασιδί να ξεραθεί. Ακονίστε/αντικαταστήστε τη λάμα κοπής γρασιδιού → από ένα εξουσιοδοτημένο κέντρο σέρβις. Καθαρίστε τη γρίλια του συλλογέα γρασιδιού. Καθαρίστε το κανάλι/κιβώτιο εκφόρτισης.
Δεν λειτουργεί η μετάδοση κίνησης του τροχού	Ρυθμίστε το εύκαμπτο καλώδιο. Ελέγξτε τον ιμάντα σχήματος V/ ταχύτητες → από ένα εξουσιοδοτημένο κέντρο σέρβις. Ελέγξτε τους τροχούς μετάδοσης κίνησης για ύπαρξη ζημιάς.



ΠΡΟΣΟΧΗ: Τα σφάλματα τα οποία δεν μπορούν να διορθωθούν με τη βοήθεια αυτού του πίνακα, μπορούν να διορθωθούν μόνο από ένα εξουσιοδοτημένο κέντρο σέρβις της Dolmar.

13. ΑΠΟΡΡΙΨΗ ΦΙΛΙΚΗ ΠΡΟΣ ΤΟ ΠΕΡΙΒΑΛΛΟΝ



Σύμφωνα με την οδηγία της Ευρωπαϊκής Ένωσης 2002/96/ΕΚ που αφορά τις ηλεκτρικές και τις ηλεκτρονικές συσκευές και την εφαρμογή της στην εθνική νομοθεσία, όλα τα ηλεκτρικά εργαλεία πρέπει να συλλέγονται ξεχωριστά και να ανακυκλώνονται με τρόπο φιλικό προς το περιβάλλον. Εναλλακτική απόρριψη: Εάν ο ιδιοκτήτης του ηλεκτρικού εργαλείου δεν επιστρέψει το εργαλείο στον κατασκευαστή, είναι υπεύθυνος για την ορθή διάθεση σε ένα καθορισμένο σημείο συλλογής που θα προετοιμάσει τη συσκευή για ανακύκλωση σύμφωνα με τους εθνικούς νόμους και κανονισμούς ανακύκλωσης. Η εναλλακτική απόρριψη δεν περιλαμβάνει αξεσουάρ και εργαλεία χωρίς ηλεκτρικά ή ηλεκτρονικά εξαρτήματα.

14. ΕΚ –ΔΗΛΩΣΗ ΣΥΜΜΟΡΦΩΣΗΣ

Για τις ευρωπαϊκές χώρες μόνο

Η δήλωση συμμόρφωσης ΕΚ περιλαμβάνεται ως παράρτημα Α σε αυτό το εγχειρίδιο οδηγιών.

- | | | |
|----------------------|---------------------------|-------------------------|
| 1. Üst tutma kolu | 9. Ön tekerlek | 17. Ön tekerlek kapağı |
| 2. Anahtar kutusu | 10. Motor kapağı | 18. Ön tekerlek |
| 3. Emniyet düğmesi | 11. Alt tutma kolu | 19. Ön tekerlek desteği |
| 4. Kilitleme mandalı | 12. Kablo kancası | 20. Arka kapak |
| 5. Kablo kelepçesi | 13. Çalıştırma kolu | 21. Seviye göstergesi |
| 6. Çim haznesi | 14. Arka tekerlek kapağı | 22. Gösterge ışığı |
| 7. Arka tekerlek | 15. Arka tekerlek | |
| 8. Alt tabla | 16. Arka tekerlek desteği | |

ÇİM BİÇME MAKİNESİNİZİ TANIYIN

Bu kılavuzu dikkatli bir şekilde okuyun ve çim biçme makinenizi kullanmaya başlamadan önce ve kullanım sırasında ve sonrasında önerilen güvenlik talimatlarına uyun. Bu basit talimatları uygulamanız ayrıca çim biçme makinenizi her zaman çalışır durumda tutar. Çim biçme makinenizi çalıştırmaya başlamadan önce kontroller hakkında bilgi sahibi olun, ancak her şeyden önce herhangi bir acil durumda makineyi nasıl durdurmanız gerektiğini öğrenin. Bu kullanım kılavuzunu ve makinenizle birlikte verilen diğer dokümanları daha sonra başvurmak üzere saklayın.

1. ÜRÜN ÜZERİNDEKİ SİMGELER



Çim biçme makinenizi kullanmaya başlamadan önce bu kullanım kılavuzunu dikkatlice okuyun ve daha sonra başvurmak üzere güvenli bir yerde saklayın.



Başkalarının yaklaşmasına izin vermemeyin.



Keskin bıçaklar bulunduğuna dikkat edin. Motor kapatıldıktan sonra bıçaklar bir süre daha dönmeye devam eder.

Bakım çalışmasından önce veya kablo hasar görmüşse fişi makineden çıkartın.



Esnek elektrik kablosunu kesici bıçaklardan uzak tutun.



CE İşareti
Ürün, Avrupa Topluluğu tarafından belirlenen talepleri ve yönetmelikleri karşılamaktadır.



WEEE İşareti
DİKKAT! Kullanılmayan elektrikli aletler normal ev çöpüyle birlikte atılmamalıdır. Yürürlükteki yönetmeliklere uygun olarak, çevreye uyumlu bir şekilde bertaraf edilmesi için ortak bir toplama merkezine götürülmelidir.



Gürültü düzeyi işareti
Makinenizin gürültü düzeyi
96 dB'nin altındadır.



GÜVENLİK UYARISI

SİMGESİ: Diğer simgeler
veya şekiller ile birlikte
kullanılabilecek dikkat
veya uyarı mesajlarını
belirtir.

ÇİFT YALITIMLI



**Çim biçme makinanız çift
yalıtımlıdır.**

Bu da harici tüm parçaların
elektriksel olarak güç
kaynağından yalıtılmış olduğu
anlamına gelir. Bu yalıtım,
elektrikli ve mekanik parçalar
arasına ilave bir yalıtım bariyeri
yerleştirilerek gerçekleştirilir.

2. GENEL GÜVENLİK KURALLARI

Güvenlik kurallarının amacı,
dikkatinizi olası tehlikelere
çekmektir. Güvenlik simgelerine
ve bunlarla birlikte verilen
açıklamalara dikkat etmeniz ve
bunları anlamanız çok önemlidir.
Ancak, güvenlik uyarıları tek
başlarına herhangi bir tehlikeyi
ortadan kaldırmaz. İlgili talimatlar
veya uyarılar uygun kaza önleme
tedbirlerinin yerine geçmez.



UYARI: Bir güvenlik
uyarısına uyulmaması sizin ve
başkalarının ciddi şekilde
yaralanmasına yol açabilir.

Yangın, elektrik çarpması ve
yaralanma gibi riskleri azaltmak
için güvenlik önlemlerini mutlaka
dikkate alın. Güvenli çalıştırmaya
devam etmek ve bu makineyi
kullanacak diğer kişilere
öğretmek için bu kullanım
kılavuzunu saklayın ve sıkça
gözden geçirin.



UYARI: Bu makine, çalışma
sırasında bir elektromanyetik alan
meydana getirir. Bu alan bazı
durumlarda aktif veya pasif tıbbi
implantlara etki edebilir. Ciddi
yaralanma ve ölüm tehlikesinin
düşürülmesi için, tıbbi implantı
olan kişilerin bu makineyi
çalıştırmadan önce doktorlarına
ve tıbbi implant üreticilerine
danışmalarını öneririz.



UYARI: Makinenin
çalıştırılması sırasında,
gözlerinize yabancı maddeler
sıçrayabilir ve bunlar ciddi göz
yaralanmalarına neden olabilir.
Makineyi çalıştırmaya
başlamadan önce, mutlaka
koruyucu gözlük veya kenarı
muhafazalı koruyucu gözlük
kullanın ve gerektiğinde tam yüz
maskesi takın. Koruyucu
gözlüğün veya kenarı siperli
koruyucu gözlüğün üzerine Geniş
Görüş Açılı Güvenlik Maskesi
takmanızı tavsiye ederiz.

ÖNEMLİ

KULLANMADAN ÖNCE DİKKATLİCE OKUYUN.

DAHA SONRA BAŞVURMAK ÜZERE SAKLAYIN.

1. Talimatları dikkatlice okuyun. Kontrolleri ve makinenin güvenli kullanımı hakkında bilgi sahibi olun.
2. Çocukların veya bu talimatları bilmeyen kişilerin çim biçme makinesini kullanmasına izin vermeyin. Bazı ülkelerde kullanıcı yaşını sınırlandıran yönetmelikler yürürlükte olabilir.
3. Çim biçme makinesini kesinlikle insanların, özellikle de çocukların ve evcil hayvanların yakınında çalıştırmayın.
4. Yaralanmalar veya mal kayıplarıyla sonuçlanan kazalardan veya tehlikelerden tek başına operatörün veya kullanıcının sorumlu olacağına dikkat edin.
5. Çim biçerken daima sağlam ayakkabılar ve uzun pantolonlar giyin. Makineyi çıplak ayak veya açık sandaletler giyerken çalıştırmayın. Sallanan zincir veya kemer vb. içeren veya bol kıyafetler giymekten kaçının.

6. Makinenin kullanılacağı alanı dikkatli bir şekilde kontrol edin ve makine tarafından fırlatılabilecek nesnelere kaldırın.
7. Her kullanımdan önce mutlaka bıçakların, bıçak civatalarının ve kesici tertibatının aşınmamış ve hasarsız olduğundan emin olmak için gerekli kontrolleri gerçekleştirin. Dengeyi korumak için, aşınmış veya hasar görmüş bıçakları ve civataları değiştirin. Hasar görmüş ve okunamayan etiketleri değiştirin.
8. Kullanmaya başlamadan önce, ana elektrik ve uzatma kablolarında herhangi bir hasar veya aşınma belirtisi olup olmadığını kontrol edin. Kablonun kullanım sırasında hasar görmesi halinde, kablonun derhal güç kaynağıyla bağlantısını kesin. **GÜÇ KAYNAĞI İLE BAĞLANTISINI KESMEDEN ÖNCE KABLOYA KESİNLİKLE DOKUNMAYIN.** Kablosu hasar görmüş veya aşınmış makineleri kesinlikle kullanmayın.
9. Çim biçme makinesini yalnızca gün ışığında veya iyi bir aydınlatmayla çalıştırın.
10. Mümkünse, makineyi ıslak çimlerde kullanmaktan kaçının.

11. Eğimlerde mutlaka yere sağlam ve dengeli basın.
12. Makineyi yürüyerek çalıştırın ve kesinlikle koşmayın.
13. Tekerlekli makineler ile eğimli arazide çim biçerken, eğime dik şekilde çalışın, kesinlikle aşağı veya yukarı yürüyerek çalışmayın.
14. Eğimli arazide çalışma yönünüzü değiştirirken çok dikkatli olun.
15. Çim biçme makinesini aşırı derecede dik eğimli arazide kullanmayın.
16. Çim biçme makinesinin yönünü değiştirirken veya kendinize doğru çekerken çok dikkatli olun.
17. Çim dışındaki alanlardan geçerken çim biçme makinesinin yatırılması gerekiyorsa ve çim biçme makinesinin biçilecek alana veya biçilecek alandan taşınması sırasında bıçakları durdurun.
18. Muhafazaları hasarlı veya emniyet cihazları, örneğin deflektörleri ve/veya çim hazneleri takılı olmayan çim biçme makinelerini kesinlikle çalıştırmayın.
19. Motoru talimatlara uygun olarak dikkatli şekilde çalıştırın ve çalıştırmadan önce ayaklarınızın bıçaklardan yeterli uzaklıkta durduğundan emin olun.
20. Çim biçme makinesinin çalıştırılması için yatırılmasının gerektiği durumlar hariç, motoru çalıştırdıktan sonra çim biçme makinesini yatırmayın. Böyle bir durumda, makineyi gereğinden fazla yatırmayın ve yalnızca operatörün uzağındaki bölümünü yatırın.
21. Deşarj oluşunun önünde duruyorken, motoru çalıştırmayın.
22. Ellerinizi ve ayaklarınızı hareketli parçalardan uzak tutun. Deşarj açıklığını her zaman temiz tutun.
23. Motor çalışırken, çim biçme makinesini kesinlikle kaldırmayın veya taşımayın.
24. Motoru durdurun ve fişini prizden çekin. Tüm hareketli parçaların tamamen durduğundan emin olun.
 - makinenin başından ayrılırken:
 - tıkanıklıkları veya oluktaki birikmeyi temizlemeye başlamadan önce,
 - çim biçme makinesini kontrol etmeye, temizlemeye veya üzerinde herhangi bir işlem yapmaya başlamadan önce,
 - yabancı bir nesneye çarpıldığında. Çim biçme makinesinde hasar olup olmadığını kontrol edin ve makineyi yeniden başlatmadan ve

- çalıştırmadan önce gerekli onarımları yaptırın.
Çim biçme makinesi anormal derecede titreşimli çalışıyorsa (derhal kontrol edin):
- hasar kontrolü;
 - hasarlı parçaların değiştirilmesi veya onarılması;
 - gevşek parça olup olmadığını kontrol edin ve varsa sıkın.
25. Çim biçme makinesini aşağıdaki durumlarda durdurun:
- çim biçme makinesinin yanından ayrılacağınızda,
26. Makineyi sürekli olarak güvenli ve çalışır durumda tutmak için tüm somunların, civataların ve vidaların sağlam şekilde sıkıldığından emin olun.
27. Çim haznesinde aşınma veya hasar olup olmadığını sık sık kontrol edin.
28. Güvenlik nedeniyle aşınmış veya hasarlı parçaları değiştirin.
29. Kablosu hasar görmüş veya aşınmış çim biçme makinelerini kullanmayın.
30. Hasarlı bir kabloyu güç kaynağına bağlamayın veya güç kaynağı ile bağlantısını kesmeden hasarlı kabloları dokunmayın. Hasarlı bir kablo elektrik çarpmasına yol açabilir.
31. Makine ile güç kaynağı arasındaki bağlantı kesilmeden ve bıçak tamamen durmadan kesinlikle bıçağa dokunmayın.
32. Uzatma kablolarını bıçaktan uzakta tutun. Bıçak, kablounun hasar görmesine ve neticesinde elektrik çarpmasına yol açabilir.
33. Aşağıdaki durumlarda güç beslemesini kesin (yani, fişi prizden çıkartın):
- makinenin başından ayrılacağınızda,
 - bir tıkanıklığı temizlemeye başlamadan önce,
 - makineyi kontrol etmeye, temizlemeye veya üzerinde herhangi bir işlem yapmaya başlamadan önce,
 - yabancı bir nesneye çarpıldığında ve
 - makine anormal derecede titreşimli çalıştığında.
34. Çocukların bu makineyi kullanmasına izin vermeyin.
35. Bu makine, makinenin güvenliğinden sorumlu personelin makinenin kullanımına ilişkin kontrol veya talimatları olmaksızın fiziksel, algısal veya zihinsel yetersizlikleri bulunan ve yeterli deneyime ve bilgiye sahip olmayan kişiler tarafından kullanılmamalıdır.
36. Harici esnek kablo hasar görürse, olası tehlikelerin önlenmesi için özel olarak

- üretici veya yetkili servis tarafından veya benzer nitelikteki uzmanlar tarafından değiştirilmelidir (H05VV-F 2 x1,0 mm² veya H05RN-F 2 x1,0 mm²'den küçük olmamalıdır).
37. Makinenin güvenli kullanımına ilişkin talimatlara, makineyle birlikte bir Artık Akım Cihazının (RCD) kullanılması ve bu cihazın devreye girme akımının 30 mA'dan yüksek olmaması yönündeki uyarı da dahildir.
38. Makinenin ayarlanması sırasında parmaklarınızı hareketli bıçaklar ile makinenin sabit parçaları arasına sıkıştırmamaya dikkat edin.
39. Depoya kaldırmadan önce makinenin mutlaka soğumasını bekleyin.

40. Bıçaklarla ilgili servis çalışmaları gerçekleştirirken, güç beslemesi kapalı olsa dahi, bıçakların dönebileceğine dikkat edin.
41. Güvenlik nedeniyle aşınmış veya hasarlı parçaları değiştirin. Yalnızca orijinal yedek parçalar ve aksesuarlar kullanın.
42. Makinenin ayarlanması sırasında parmaklarınızı hareketli bıçaklar ile makinenin sabit parçaları arasına sıkıştırmamaya dikkat edin.
43. Besleme kablosu hasar görürse olası tehlikelerin önlenmesi için mutlaka üretici, yetkili servis veya yetkili başka bir kuruluş tarafından değiştirilmelidir.

3. PARÇALARIN TANIMI (Şekil 1)

4. TEKNİK BİLGİLER

Model:	EM-330	EM-370
Anma gerilimi:	230 V~	230 V~
Anma frekansı:	50 Hz	50 Hz
Anma gücü:	1.100 W	1.300 W
Yüksüz hız:	2.900/dak	2.900/dak
Kesme genişliği:	330 mm	370 mm
Garanti edilen ses gücü düzeyi:	96 dB (A)	96 dB (A)
L _{pa} (SPL) (kullanıcı tarafında):	75,4 dB (A), K=3 dB (A)	77,6 dB (A), K=3 dB (A)
Garanti edilen titreşim:	0,672 m/s ² , K=1,5 m/s ²	0,917 m/s ² , K=1,5 m/s ²
Çim haznesi kapasitesi:	27 L	35 L
Net ağırlık:	13,1 kg	14,9 kg
Sıvılara karşı koruma sınıfı:	IPX4	IPX4
Yüksek ayarı:	20/40/55 mm, 3 kademeli	20/40/55 mm, 3 kademeli

5. MONTAJ

5-1 TEKERLEĞİN TAKILMASI

Ön ve arka tekerlek kapağı aksını tekerleğe yerleştirin ve

ardından tekerlek desteği deliğine vidalayın. (Şekil 2)



UYARI: Tüm tekerlekler mutlaka aynı yükseklikte olmalıdır.

5-2 KATLANIR TUTMA KOLUN TAKILMASI

- A) Alt tutma demirlerini alt tabla üzerindeki sabit deliklere sokun ve ardından makineyle birlikte verilen vidayı bir tornavida yardımıyla sıkarak sabitleyin. **(Şekil 3, Şekil 4, Şekil 5)**
- B) Üst tutma kolunu ve kilitleme mandallı alt tutma kolunu bağlayın. **(Şekil 6, Şekil 7)**
- C) Kabloyu kol milinin üzerine yerleştirin. Kablo kelepçesi ile alt tutma kolunun orta kısmına gelecek şekilde sabitleyin ve kablounun tutma kolunun dışına sabitlendiğinden emin olun. Aksi takdirde, kablo, arka kapak açılırken/kapatılırken sıkışabilir. **(Şekil 8)**

5-3 ÇİM HAZNESİNİN TAKILMASI

1. Hazneyi takmak için: Arka kapağı kaldırın ve çim haznesinin makinenin arkasına takın. **(Şekil 9, Şekil 10, Şekil 11, Şekil 12)**
2. Hazneyi çıkartmak için: Arka kapağı kaldırın ve çim haznesini çıkartın.

Çim haznesinin üzerinde, haznenin boş veya dolu olduğunu gösteren bir seviye göstergesi mevcuttur **(Şekil 13A, Şekil 13B)**:

- Çim biçilirken hazne dolu değilse seviye göstergesi şişer. **(Şekil 13B)**
- Hazne dolu olduğunda, gösterge söner. Bu durumda, çim biçme çalışmasını derhal durdurun, hazneyi boşaltın ve haznenin temiz olduğundan ve delikli kısmının havalandırıldığından emin olun. **(Şekil 13A)**

ÖNEMLİ

Gösterge açıklığı konumu çok kırılsa, gösterge şişmeyecektir. Bu durumda, gösterge açıklığı konumunu vakit kaybetmeden temizleyin.

6. KESME YÜKSEKLİĞİNİN AYARLANMASI

Kesme yüksekliği tekerleklerin istenen deliğe takılmasıyla ayarlanır.

Tüm tekerlekler mutlaka aynı yükseklikte olmalıdır. Yükseklik (bıçakla zemin arasındaki mesafe) 20 mm ila 55 mm arasında (3 yüksek kademesinde) ayarlanabilir. **(Şekil 14)**

En alçak ayar: 20 mm (konum (1)); orta ayar: 40 mm (konum (2)); en yüksek ayar: 55 mm (konum (3)).



UYARI: Elektrik kablosunu güç beslemesinden çıkartın.



UYARI: Bu ayar işlemini mutlaka bıçak durduktan sonra gerçekleştirin.

7. GÜVENLİK ÖNLEMLERİ

- a) Her zaman deflektör veya çim haznesi doğru konuma takılı haldeyken çalışın.
- b) Çim haznesini çıkartmadan veya kesme yüksekliği konumunu ayarlamaya başlamadan önce mutlaka motoru durdurun.
- c) Çim biçmeye başlamadan önce, biçilecek arazide makine tarafından fırlatılabilecek tüm yabancı

maddeleri temizleyin. Çim biçilirken, gözden kaçırılmış olabilecek yabancı maddelere karşı dikkatli olun.

(Şekil 15)

- d) Motoru çalıştırırken veya normal kullanım sırasında çim biçme makinesinin arka kısmını kesinlikle kaldırmayın. **(Şekil 16)**
- e) Motor çalışırken, ellerinizi veya ayaklarınızı kesinlikle alt tabla altına veya arka deşarj oluğuna sokmayın. **(Şekil 17)**

8. ÇALIŞTIRMA

Çim biçme makinesini elektrik kaynağına bağlamadan önce, ana besleme geriliminin 230 V ~ 50 Hz olduğundan emin olun.

Çim biçme makinesini çalıştırmadan önce, uzatma kablosunu kablo kancasına sabitleyin. **(Şekil 18)** Çim biçme makinesi açık konumdayken, gösterge ışığı yanar. **(Şekil 19)**

Motoru aşağıya açıklandığı şekilde çalıştırın. **(Şekil 20)**

- a) Emniyet düğmesine (1) basın.
- b) Bu sırada, çalıştırma kolunu (2) çekin ve makineyi çim üzerinde tutun.

Motor çalışırken, çim biçme makinesini iterek kullanın. Çalıştırma kolunu bıraktığınızda, motor duracaktır.



DİKKAT: Bıçak, motor çalışmaya başlar başlamaz dönmeye başlar.



UYARI: Motor kapatıldıktan sonra kesici parçalar bir süre daha dönmeye devam eder.

9. BIÇAK

Bıçak, preslenmiş çelikten imal edilmiştir. Bıçağın sık sık (bir bileme çarkıyla) bilenmesi gerekir.

Her zaman dengeli olduğundan emin olun (dengesiz bir bıçak, tehlikeli titreşimlere neden olur). Bıçağın dengeli olup olmadığını kontrol etmek için, ortadaki deliğe yuvarlak bir çubuk sokun ve bıçağı yatay olarak kaldırın. **(Şekil 21)** Dengeli bir bıçak yatay konumda kalacaktır.

Bıçak dengesizse, ağır ucu aşağı doğru dönecektir. Bıçak tamamen dengeye gelene kadar ağır tarafı bileyin. **(Şekil 22)** Bıçağı (2) çıkartmak için, bıçak vidasını (3) sökün. **(Şekil 23, Şekil 24, Şekil 25)**

Fanın (1) durumunu kontrol edin ve varsa, hasarlı parçaları değiştirin. **(Şekil 23)**

Yeniden monte ederken, kesici kenarların motorun dönüş yönüne baktığından emin olun. Bıçak vidası (3) mutlaka 20-25 Nm'lik bir tork kuvveti uygulanarak sıkılmalıdır.



UYARI: Servis için, bıçağı yalnızca şu parçalarla değiştirin: DOLMAR 263001422 (EM-330 için) ve DOLMAR 263001414 (EM-370 için).

10. UZATMA KABLOLARI

Yalnızca açık havada kullanıma uygun, kesit alanı en az 1,0 mm² olan, normal hizmete yönelik PVC veya kauçuk uzatma kabloları kullanılmalıdır.

Makineyi çalıştırmadan önce, ana elektrik kablosunda ve uzatma kablosunda hasar belirtisi olup olmadığını kontrol edin ve hasar veya yıpranma varsa kabloyu çıkartın. Kablonun kullanım sırasında hasar görmesi halinde, kablounun derhal güç kaynağıyla bağlantısını kesin. **GÜÇ KAYNAĞI İLE BAĞLANTISINI KESMEDEN ÖNCE KABLOYA KESİNLİKLE DOKUNMAYIN.** Kablo hasar görmüş veya aşınmış makineleri kesinlikle kullanmayın. Uzatma kablosunu kesici parçalardan uzak tutun.



UYARI: Havalandırma deliklerinin her zaman açık olduğundan emin olun.

11. BAKIM VE TEMİZLİK



UYARI: Herhangi bir bakım veya temizlik çalışmasına başlamadan önce mutlaka ana güç beslemesini kesin!

Makineyi kesinlikle su püskürtmeyin. Su girmesi anahtar-priz kombinasyonuna ve elektrikli motora zarar verebilir. Makineyi temiz bir el fırçasıyla vs. temizleyin. Kesinlikle gazolin, benzin, tiner, alkol veya benzeri bir madde kullanmayın. Aksi takdirde renk bozulması, deformasyon veya çatlaklar meydana gelebilir.

Uzman kontrolü gereklidir, bu nedenle herhangi bir ayarı kendi başınıza yapmaya çalışmayın. Aşağıdaki durumlarda mutlaka bir Dolmar yetkili servis merkezine danışın:

- Çim biçme makinesi bir nesneye çarparsa.
- Motor aniden durursa.
- Bıçak eğilirse (düzeltmeye çalışmayın!).
- Motor mili eğilirse (düzeltmeye çalışmayın!).
- Kablo bağlandığında, kısa devre meydana gelirse.
- Dişliler hasar görürse.
- V kayışı hasar görürse.

12. SORUN GİDERME



UYARI: Herhangi bir bakım veya temizlik çalışmasına başlamadan önce, ana güç kablosunu çekin ve kesici parçalar tamamen durana kadar bekleyin.

Arıza	Düzeltilici işlem
Motor çalışmıyor	Ana bağlantı kablosunu kontrol edin. Makineyi çimleri kısa bir alanda veya daha önce biçilmiş bir alanda çalıştırın. Deşarj kanalını/muhafazasını kontrol edin, çim biçme bıçağı mutlaka serbest şekilde dönmelidir. Kesme yüksekliğini düzeltin.
Motor gücü düşüyor	Kesme yüksekliğini düzeltin. Deşarj kanalını/muhafazasını temizleyin. Çim biçme bıçağını biletin/değiřtirtin → yetkili servis merkezi.
Çim haznesi dolmuyor	Kesme yüksekliğini düzeltin. Çimlerin kurumasını bekleyin. Çim biçme bıçağını biletin/değiřtirtin → yetkili servis merkezi. Çim haznesindeki izgarayı temizleyin. Deşarj kanalını/muhafazasını temizleyin.
Tekerlek tahriki çalışmıyor	Esnek kabloyu ayarlayın. V kayışı/dişlileri kontrol ettirin → yetkili servis merkezi. Tekerlek tahrikinde hasar olup olmadığını kontrol edin.



DİKKAT: Bu tablo yardımıyla düzeltilmeyen arızalar mutlaka yalnızca Dolmar yetkili servis merkezi tarafından düzeltilmelidir.

13. ÇEVREYE UYUMLU ŞEKİLDE BERTARAFI



Elektrikli ve elektronik cihazlara ilişkin 2002/96/EC sayılı AB direktifi ve bu direktifin ilgili ülke kanunlarında uygulanışı uyarınca, tüm elektrikli aletler mutlaka ayrı olarak toplanmalı ve çevreye uyumlu şekilde geri dönüřtürülmelidir. Alternatif bertaraf yöntemi:

Elektrikli aletin sahibi, aleti üreticiye iade etmezse, aletin uygun bir toplama merkezinde ulusal geri dönüşüm kanunları ve yönetmelikleri uyarınca geri dönüřtürülmesi için gerekli işlemleri yapmakla yükümlüdür. Bu kural aksesuarlar ve elektrikli veya elektronik parçaları olmayan aletler için geçerli değildir.

14. AT UYGUNLUK BEYANI

Yalnızca Avrupa ülkeleri için

AT uygunluk beyanı bu kullanım kılavuzunun Ek A'sında verilmiştir.

Förklaring till översikt bilderna

- | | | |
|------------------------|--------------------------|--------------------|
| 1. Handtagets övre del | 9. Framhjul | 17. Framhjulsskydd |
| 2. Kopplingsdosa | 10. Motorkåpa | 18. Framhjul |
| 3. Säkerhetsknapp | 11. Handtagets nedre del | 19. Framhjulsfäste |
| 4. Låsspak | 12. Kabelhake | 20. Stenskydd |
| 5. Kabelklämna | 13. Kontrollhandtag | 21. Nivåindikator |
| 6. Gräsuppsamlare | 14. Bakhjulsskydd | 22. Indikatorlampa |
| 7. Bakhjul | 15. Bakhjul | |
| 8. Klippdäck | 16. Bakhjulsfäste | |

LÄR KÄNNA DIN GRÄSKLIPPARE

Läs igenom denna bruksanvisning noggrant, lägg märke till de rekommenderade säkerhetsinstruktionerna innan, under och efter användningen av din gräsklippare. Genom att följa dessa enkla instruktioner kommer du också att bevara din gräsklippare i gott skick. Bekanta dig med kontrollerna på din gräsklippare innan du använder den, men se framför allt till att du lär dig hur du stoppar gräsklipparen i ett nödläge. Behåll denna bruksanvisning och all annan information tillsammans med gräsklipparen för framtida bruk.

1. SYMBOLER MÄRKTA PÅ PRODUKTEN

Läs denna bruksanvisning noggrant innan du använder gräsklipparen och förvara den på ett säkert ställe för framtida bruk.



Håll andra personer på avstånd.



Se upp för vassa knivar. Knivar fortsätter att snurra efter det att motorn stängts av.

Dra ut maskinens stickkontakt innan du utför underhållsarbete eller om kabeln är skadad.



Håll den flexibla kabeln borta från de skärande knivarna.



CE-märkning
Denna produkt uppfyller krav och bestämmelser utformade av Europeiska Gemenskapen.



WEEE-märkning FÖRSIKTIGHET!
Obrukbara maskiner ska inte kastas med hushållsavfall. De måste kastas på en sopsorteringsstation för miljövänligt bortförskaffande i enlighet med lokala bestämmelser.



Märkning för bullernivå
Maskinbullret är inte mer än 96 dB.



SYMBOL FÖR SÄKERHETSVARNING:
Indikerar att försiktighet krävs eller varningar och kan användas tillsammans med andra symboler eller bilder.

DUBBEL ISOLERING

 **Gräsklipparen är dubbelisolerad.**

Detta betyder att alla yttre delar är strömisolerade. Detta åstadkoms genom att en extra isolerande barriär är placerad mellan de elektriska och mekaniska delarna.

2. ALLMÄNNA SÄKERHETSANVISNINGAR

Syftet med säkerhetsregler är att uppmärksamma dig på möjliga faror. Säkerhetssymbolerna och förklaringarna till dessa kräver din fulla uppmärksamhet och förståelse. Säkerhetsvarningarna eliminerar inte någon fara av sig själv. Instruktioner eller varningar som de ger ska inte ersätta lämpliga åtgärder för att förebygga olyckor.

 **VARNING:** Om säkerhetsvarningar inte hörsammas kan det resultera i allvarlig skada för dig eller andra. Följ alltid säkerhetsföreskrifterna för att minska risken för eldsvåda, elektrisk stöt och personskada. Spara bruksanvisningen och gå igenom den ofta för fortsatt säker användning och för att instruera andra som ska använda denna maskin.

 **VARNING:** Maskinen bildar ett elektromagnetiskt fält omkring sig under användningen. Detta fält kan under vissa omständigheter störa aktiva eller passiva medicinska implantat. För att minska risken för livshotande skador rekommenderar vi att personer med medicinska implantat kontaktar sin läkare samt tillverkaren av det medicinska implantatet innan de använder denna maskin.

 **VARNING:** All användning av maskiner kan leda till att främmande föremål kastas in i dina ögon, vilket kan orsaka allvarliga ögonskador. Bär alltid korgglasögon eller skyddsglasögon med sidoskydd och ett komplett ansiktsskydd, vid behov, innan du börjar arbeta med maskinen. Vi rekommenderar en säkerhetsmask som ger brett synfält för användning över glasögon eller standard skyddsglasögon med sidoskydd.

VIKTIGT

LÄS DETTA NOGGRANT FÖRE ANVÄNDNING.

BEHÅLL FÖR FRAMTIDA BRUK.

1. Läs noggrant igenom anvisningarna. Se till att bli förtrogen med manöverkontrollerna och hur utrustningen används på rätt sätt.
2. Låt aldrig gräsklipparen användas av barn eller av personer som inte känner till dessa anvisningar. Lokala bestämmelser kan ange en åldersgräns för användaren.
3. Använd aldrig gräsklipparen när personer, speciellt barn, eller djur finns i närheten.
4. Glöm inte att användaren är ansvarig för olyckor eller fara gentemot andra personer och deras egendom.
5. Bär alltid kraftiga skor och långbyxor när du klipper gräs. Använd inte gräsklipparen när du är barfota eller går i sandaler. Undvik att använda kläder som sitter löst eller som har hängande snoddar eller snören.
6. Kontrollera noggrant hela arbetsområdet och ta bort alla föremål som skulle kunna kastas ut från maskinen.
7. Utför alltid en visuell inspektion innan användningen för att kontrollera att knivar, knivbultar och knivmonteringen inte är slitna eller skadade. Ersätt samtliga utnötta eller skadade knivar och bultar i hela satser så att balansen bibehålls. Byt ut skadade eller oläsbara etiketter.
8. Innan användningen ska du kontrollera utrustningen och förlängningskabeln för tecken på skada eller slitage. Om kabeln skadas under användning ska den genast kopplas bort från elnätet.
RÖR INTE KABELN
FÖRRÄN DEN ÄR
BORTKOPPLAD FRÅN
ELNÄTET. Använd inte maskinen om kabeln är skadad eller sliten.
9. Klipp endast i dagsljus eller i god belysning.
10. Undvik om det är möjligt att använda utrustningen i vått gräs.
11. Se alltid till att ha bra fotfäste på sluttningar.
12. Gå, spring aldrig.
13. För hjulförsedda roterande maskiner, klipp tvärs över sluttande terräng, aldrig upp och ner.
14. Var särskilt försiktig vid byte av riktning i sluttande terräng.
15. Klipp inte på väldigt branta ytor.
16. Var särskilt försiktig när du vänder eller drar gräsklipparen emot dig.
17. Stoppa knivarna om gräsklipparen måste lutas för att transporteras över gräsfria ytor och när gräsklipparen

- transporteras till och från ytan där gräset ska klippas.
18. Använd aldrig gräsklipparen med trasiga skyddsanordningar eller utan säkerhetsutrustning som t ex stenskydd och/eller gräsuppsamlare.
 19. Starta motorn försiktigt enligt instruktionerna och håll fötterna långt borta från knivarna.
 20. Luta inte gräsklipparen när du startar den, förutom om gräsklipparen måste lutas vid start. I så fall ska den inte lutas mer än vad som är absolut nödvändigt och lyft endast den del som är längst bort från operatören.
 21. Starta inte motorn när du står framför gräsutkastningsöppningen.
 22. Placera inte händer och fötter i närheten eller under roterande delar. Stå alltid på avstånd från utkastöppningen.
 23. Lyft aldrig upp eller bär gräsklipparen när motorn är igång.
 24. Stoppa motorn och dra ut stickkontakten. Se till att alla rörliga delar har stannat helt:
 - när du lämnar maskinen.
 - innan du tar bort något som fastnat eller rensar gräsutkastöppningen.
 - innan gräsklipparen kontrolleras, rengörs eller något arbete utförs på den.
 - när du har kört på ett främmande föremål. Kontrollera gräsklipparen om det uppstått skador och utför reparationer innan gräsklipparen startas och används på nytt. Om gräsklipparen börjar vibrera onormalt (kontrollera omedelbart):
 - kontrollera om någon skada uppstått.
 - byt ut eller reparera alla skadade delar.
 - kontrollera om det finns lösa delar och skruva åt dem.
 25. Stoppa gräsklipparen:
 - när du lämnar gräsklipparen utan uppsikt.
 26. Se till att alla muttrar, bultar och skruvar är åtdragna för att alltid bibehålla utrustningen i säkert arbetsskick.
 27. Kontrollera gräsuppsamlaren ofta så att den inte är sliten eller försämrad.
 28. Byt ut utnötta eller skadade delar för säker användning.
 29. Använd inte gräsklipparen om kablarna är skadade eller slitna.
 30. Anslut aldrig en skadad kabel till elnätet eller vidrör en skadad kabel innan den är bortkopplad från elnätet. En

- skadad kabel kan resultera i strömförande delar.
31. Rör inte kniven innan maskinen är bortkopplad från elnätet och innan kniven har stannat helt.
 32. Håll förlängningskablar borta från kniven. Kniven kan skada kablarna vilket kan leda till kontakt med strömförande delar.
 33. Koppla bort från elnätet (t ex dra ut stickkontakten ur vägguttaget):
 - när maskinen lämnas utan uppsikt.
 - innan du tar bort något som fastnat.
 - innan maskinen kontrolleras, rengörs eller något arbete utförs på den.
 - om du slagit emot ett främmande föremål.
 - om gräsklipparen börjar vibrera på ett onormalt sätt.
 34. Barn får inte använda maskinen.
 35. Denna maskin är inte avsedd för användning av personer med nedsatt fysisk, mental eller sensorisk förmåga, eller av personer som inte har erfarenhet och kunskap om hur maskinen används, om de inte övervakas eller får instruktioner angående användning av maskinen av en person som är ansvarig för deras säkerhet.
 36. Om den externa flexibla kabeln eller sladden skadas ska den endast bytas ut av tillverkaren, dess serviceombud, eller motsvarande behörig fackman för att undvika risker (inte lättare än H05VV-F 2 x1,0 mm² eller H05RN-F 2 x1,0 mm²).
 37. Instruktioner för säker hantering av apparaten, inklusive en rekommendation att strömförsörjningen till apparaten ska ske via en differentialbrytare (RCD – Residual Current Device) med bortkoppling av strömmen vid högst 30 mA.
 38. Var försiktig vid justering av maskinen för att undvika att fastna med fingrarna mellan rörliga knivar och fasta maskindelar.
 39. Låt alltid maskinen svalna innan du ställer undan den för förvaring.
 40. Vid servicearbeten bör du vara uppmärksam på att knivarna fortfarande kan snurra även om strömkällan är avstängd.
 41. Byt ut utslitna eller skadade delar för säker användning. Använd endast originalreservdelar och tillbehör.
 42. Var försiktig under justering av apparaten för att undvika att fastna med fingrarna

mellan rörliga knivar och fasta maskindelar.

43. Om den medföljande kabeln är skadad måste den bytas ut av tillverkaren, dess

serviceombud eller motsvarande behörig fackman för att undvika fara.

3. BESKRIVNING AV DELAR (Fig. 1)

4. TEKNISKA DATA

Modell:	EM-330	EM-370
Märkspänning:	230 V~	230 V~
Märkfrekvens:	50 Hz	50 Hz
Märkeffekt:	1 100 W	1 300 W
Obelastat varvtal:	2 900/min	2 900/min
Skärvidd:	330 mm	370 mm
Garanterad ljudeffektnivå:	96 dB (A)	96 dB (A)
L_{pA} (SPL) vid användarplatsen:	75,4 dB (A), K=3 dB (A)	77,6 dB (A), K=3 dB (A)
Garanterad vibration:	0,672 m/s ² , K=1,5 m/s ²	0,917 m/s ² , K=1,5 m/s ²
Gräsuppsamlarens kapacitet:	27 L	35 L
Nettovikt:	13,1 kg	14,9 kg
Skyddsgrad mot vätska:	IPX4	IPX4
Höjdställning:	20/40/55 mm, 3 lägen	20/40/55 mm, 3 lägen

5. MONTERING

5-1 MONTERA HJULET

För in axeln på fram- och bakhjulsskyddet i hjulet och skruva därefter in den i hålet på hjulfästet. (Fig. 2)



VARNING: Samtliga hjul måste stå på samma höjd.

5-2 MONTERA DET FÄLLBARA HANDTAGET

- För in de nedre handtagsstängerna i de förberedda hålen i klippdäcket, fäst sedan med den medskickade skruven med hjälp av en skruvmejsel. (Fig. 3, Fig. 4, Fig. 5)
- Fäst handtagets övre och undre del med låsspaken. (Fig. 6, Fig. 7)
- Placera kabeln över handtagsskaftet. Kläm fast den runt det nedre handtagets mitt med kabelklämman och kontrollera att kabeln är fäst på utsidan av handtaget. Annars kan kabeln komma i kläm vid öppning/stängning av stenskyddet. (Fig. 8)

5-3 MONTERA GRÄSUPPSAMLAREN

- Fastsättning: lyft stenskyddet och haka fast gräsuppsamlaren på maskinens baksida. (Fig. 9, Fig. 10, Fig. 11, Fig. 12)
- Borttagning: ta tag i och lyft upp stenskyddet, ta bort gräsuppsamlaren.

Det finns en nivåindikator på ovensidan av gräsuppsamlaren som visar om uppsamlaren är tom eller full (Fig. 13A, Fig. 13B):

- Nivåindikatorn blåser upp om uppsamlaren inte är full under klippning. (Fig. 13B)
- Indikatorn faller ner om uppsamlaren är full. När detta händer ska du omedelbart sluta klippa och tömma uppsamlaren, kontrollera att den är ren och se till att nätet i uppsamlaren är rent. (Fig. 13A)

VIKTIGT

Om indikatoröppningen är mycket igensatt blåser inte indikatorn upp. Om detta är fallet ska indikatoröppningen omedelbart rengöras.

6. JUSTERING AV KLIPPHÖJDEN

Klipphöjden regleras genom att fästa hjulen i motsvarande hål.

Samtliga hjul måste stå på samma höjd.

Höjden (från kniven till marken) kan justeras från 20 mm till 55 mm (3 höjdlägen). (Fig. 14)

Det lägsta läget: 20 mm (läge (1)); det mittersta läget: 40 mm (läge (2)); det högsta läget: 55 mm (läge (3)).



VARNING: Koppla bort elkabeln från elnätet.



VARNING: Utför justeringen endast med stillastående kniv.

7. SÄKERHETSÅTGÄRDER

- Använd alltid maskinen med stenskydd eller gräsuppsamlare i rätt position.
- Stoppa alltid motorn innan gräsuppsamlaren tas bort eller vid reglering av klipphöjden.

- c) Innan man börjar klippa ska man avlägsna alla främmande föremål, som kan kastas ut från maskinen, från gräsmattan. Var under klippningen uppmärksam på främmande föremål på gräsmattan som du kan ha missat. (Fig. 15)
- d) Lyft aldrig den bakre delen av gräsklipparen medan du startar motorn eller under klippningen. (Fig. 16)
- e) Placera aldrig dina händer eller fötter under klippdäcket eller i den bakre gräsutkastningsöppningen medan motorn är igång. (Fig. 17)

8. STARTA

Kontrollera att spänningen är 230 V ~ 50 Hz innan du ansluter gräsklipparen till elnätet.

Fäst förlängningskabeln i kabelhaken innan du startar gräsklipparen. (Fig. 18)

När gräsklipparen får ström tänds indikatorlampan. (Fig. 19)

Starta motorn på följande sätt. (Fig. 20)

- a) Tryck på säkerhetsknappen (1).
- b) Och dra under tiden i kontrollhandtaget (2) och behåll det i det läget.

Skjut gräsklipparen manuellt när motorn går.

Om du släpper kontrollhandtaget stannar motorn.



FÖRSIKTIGHET: Kniven börjar rotera så fort motorn startar.



VARNING: Skärande delar fortsätter att snurra efter det att motorn stängts av.

9. KNIV

Kniven är tillverkad av pressat stål. Det är nödvändigt att slipa den ofta (med en slipskiva).

Kontrollera att den alltid är i jämvikt (en obalanserad kniv skapar farliga vibrationer). För in en rund stång genom mitthålet och stöd kniven horisontalt för att kontrollera balansen. (Fig. 21) En balanserad kniv förblir horisontell. Om kniven inte är balanserad kommer den tunga änden att rotera neråt. Slipa den tunga sidan på nytt tills kniven är balanserad. (Fig. 22) För att ta bort kniven (2) skruvar du ur den skruv som fäster den (3). (Fig. 23, Fig. 24, Fig. 25)

Kontrollera fläktens (1) skick och byt ut eventuella delar som är skadade. (Fig. 23)

Kontrollera vid monteringen att de skärande delarna är riktade i motorns rotationsriktning. Knivens skruv (3) måste dras till ett vridmoment på 20 - 25 Nm.



VARNING: Vid service, byt endast ut kniven mot: DOLMAR 263001422 (för EM-330) och DOLMAR 263001414 (för EM-370).

10. FÖRLÄNGNINGSKABLAR

Du ska endast använda förlängningskablar som är avsedda för utomhusbruk, PVC-kablar eller gummikablar för normal drift med en tvärsnittsarea på minst 1,0 mm². Kontrollera den medskickade kabeln och förlängningskablarna före användningen så att de inte har skadats under tidigare användning och ta bort eventuell skadad eller sliten kabel. Om kabeln skadas under användning ska kabeln genast kopplas bort från elnätet. **RÖR INTE KABELN FÖRRÅN DEN ÄR BORTKOPPLAD FRÅN ELNÄTET.** Använd inte maskinen om kabeln är skadad eller sliten. Håll förlängningskabeln borta från skärande delar.



VARNING: Försäkra dig alltid om att ventilationshålen är fria från skräp.

11. UNDERHÅLL OCH SKÖTSEL



VARNING: Innan något underhållsarbete eller rengöring utförs ska alltid stickkontakten dras ut! Spreja inte vatten på enheten. Inträde av vatten kan förstöra kombinationsenheten strömbrytare/stickkontakt och elmotorn. Rengör enheten med en duk, handborste etc.

Använd inte bensin, thinner, alkohol eller liknande. Missfärgning, deformation eller sprickor kan uppstå.

Inspektion av en fackman krävs, utför inte några justeringar själv, du måste kontakta Dolmars auktoriserade servicecenter:

- a) om gräsklipparen slår emot ett föremål.
- b) om motorn plötsligt stannar.
- c) om kniven är böjd (räta inte ut den!).
- d) om motoraxeln är böjd (räta inte ut den!).
- e) om en kortslutning uppstår när kabeln är ansluten.
- f) om växlarna är skadade.
- g) om kilremmen är felaktig.

12. FELSÖKNING



VARNING: Dra alltid ut stickkontakten och vänta tills kniven har stannat helt innan du utför något underhålls- eller rengöringsarbete.

Fel	Åtgärd
Motorn startar inte	Kontrollera strömanslutningskabeln. Starta på kort gräs eller på ett område som redan har klippts. Rengör gräsutkastningskanal/hölje, den klippande kniven måste rotera fritt. Korrigera klipphöjden.
Motoreffekten avtar	Korrigera klipphöjden. Rengör gräsutkastningskanalen/höljet. Få den klippande kniven slipad eller utbytt → auktoriserade servicecenter.
Gräsupsamlaren är inte fylld	Korrigera klipphöjden. Tillåt gräsmattan att torka. Få den klippande kniven slipad eller utbytt → auktoriserade servicecenter. Rengör skyddsgallret på gräsupsamlaren. Rengör gräsutkastningskanalen/höljet.
Fyrhjulsdriften fungerar inte	Justera den flexibla kabeln. Kontrollera kilremmen/växlarna → auktoriserade servicecenter. Kontrollera om drivhjulen är skadade.



FÖRSIKTIGHET: Fel som inte kan åtgärdas med hjälp av denna tabell ska endast korrigeras av Dolmars auktoriserade servicecenter.

13. MILJÖVÄNLIG AVFALLSHANtering



Enligt EU-direktiv 2002/96/EU för elektrisk och elektronisk utrustning och dess implementering i nationell lag, måste alla elektriska maskiner samlas in separat och återvinnas på ett miljövänligt sätt. Alternativ avfallshantering: om ägaren av maskinen inte

lämnar tillbaka maskinen till tillverkaren är ägaren ansvarig för korrekt avfallshantering på en utsedd sopsorteringsstation där maskinen förbereds för återvinning enligt nationella lagar och bestämmelser. Detta inkluderar inte tillbehör och maskiner utan elektriska eller elektroniska komponenter.

14. EU-DEKLARATION OM ÖVERENSSTÄMMELSE

Gäller endast Europa

EU-deklaration om överensstämmelse har inkluderats som bilaga A i denna bruksanvisning.

Forklaring til oversikten

- | | | |
|------------------------|------------------------|------------------------|
| 1. Øvre håndtak | 9. Forhjul | 17. Deksel for forhjul |
| 2. Bryterboks | 10. Motordeksel | 18. Forhjulet |
| 3. Sikkerhetstrykknapp | 11. Nedre håndtak | 19. Forhjulstøtten |
| 4. Låsehendel | 12. Kabelkrok | 20. Bakdekslet |
| 5. Kabelklemme | 13. Bryterhåndtak | 21. Nivåindikator |
| 6. Gressoppsamler | 14. Deksel for bakhjul | 22. Indikatorlampe |
| 7. Bakhjul | 15. Bakhjulet | |
| 8. Bunnpanne | 16. Bakhjulstøtten | |

KJENN DIN GRESSKLIPPER

Les denne bruksanvisningen nøye, og observer de anbefalte sikkerhetsinstruksene før, under og etter bruk av gressklipperen. Ved å følge disse enkle instruksjonene vil du også kunne holde gressklipperen i god stand. Gjør deg kjent med kontrollene på gressklipperen din før du prøver å bruke den, men fremfor alt, vær sikker på at du vet hvordan du skal stoppe klipperen i en nødsituasjon. Oppbevar denne bruksanvisningen og all annen informasjon med gressklipperen for fremtidig referanse.

1. SYMBOLER MERKET PÅ PRODUKTET



Les denne bruksanvisningen nøye før du bruker gressklipperen, og oppbevar den på et trygt sted for fremtidig referanse.



Hold tilskuere unna.



Pass deg for skarpe blader. Bladene fortsetter å rotere etter at motoren er slått av.

Dra støpselet ut før det utføres vedlikehold på maskinen, eller hvis ledningen er skadet.



Hold den fleksible forsyningsledningen unna skjærebladene.



CE-merking
Produktet oppfyller kravene og bestemmelsene som er satt fram av Det europeiske fellesskapet.



WEEE-merking
FORSIKTIG! Elektriske verktøy som ikke kan brukes lenger, skal ikke kastes sammen med vanlig husholdningsavfall. De må leveres inn på et offentlig innsamlingspunkt for miljøvennlig avfallshåndtering, i henhold til lokale forskrifter.



Støynivåmerking
Støynivået på verktøyet er ikke over 96 dB.



SIKKERHETSSYMBOL:
Indikerer advarsel og kan brukes sammen med andre symboler eller bilder.

DOBBELTISOLERT

 **Gressklipperen er dobbeltisolert.**

Dette betyr at alle ytre deler er elektrisk isolert fra strømforsyningen. Dette er oppnådd ved å plassere et ekstra isoleringssjikt mellom de elektriske og mekaniske delene.

2. GENERELLE SIKKERHETSREGLER

Formålet med sikkerhetsreglene er å gjøre deg oppmerksom på mulige farer. Du må studere og forstå sikkerhetssymbolene og forklaringene av dem. Advarslene eliminerer ikke i seg selv noen fare. Anvisningene eller advarslene de gir er ingen erstatning for gode ulykkesforebyggende tiltak.

 **ADVARSEL:** Det å ikke ta hensyn til en advarsel, kan føre til at du selv eller andre får alvorlige personskader. Du må alltid følge forholdsreglene for å redusere brannfaren, faren for elektrisk støt eller helseskade. Oppbevar denne bruksanvisningen og slå opp i den med jevne mellomrom for å sikre trygg bruk, og for å kunne instruere andre som skal bruke denne maskinen.

 **ADVARSEL:** Denne maskinen produserer et elektromagnetisk felt under drift. I

noen tilfeller kan dette feltet påvirke aktive eller passive medisinske implantater. For å redusere risikoen for alvorlig eller dødelig skade anbefaler vi at personer med medisinske implantater snakker med sin lege og produsenten av det medisinske implantatet før denne maskinen tas i bruk.

 **ADVARSEL:** Bruken av enhver type verktøy kan føre til at man får fremmedlegemer i øynene, noe som kan gi alvorlige øyeskader. Før du begynner å bruke et elektrisk verktøy, må du alltid ta på deg vernebriller med sidevern, og om nødvendig, en heldekkende ansiktsmaske. Vi anbefaler Wide Vision Safety Mask til bruk over briller eller standard vernebriller med sidevern.

VIKTIG

LES GRUNDIG FØR BRUK.

OPPBEVAR FOR FREMTIDIG REFERANSE.

1. Les nøye gjennom bruksanvisningen. Gjør deg kjent med kontrollene, og sett deg inn i hvordan utstyret fungerer.

2. La aldri barn eller personer som ikke er kjent med denne bruksanvisningen, bruke gressklipperen. Lokale bestemmelser kan omfatte aldersgrenser for bruk av utstyret.
3. Bruk aldri gressklipperen mens uvedkommende (særlig barn og kjæledyr) er til stede.
4. Husk at operatøren eller brukeren er ansvarlig for ulykker eller faresituasjoner som kan oppstå for andre personer eller på deres eiendom.
5. Bruk alltid solid fottøy og langbukser når du bruker gressklipperen. Bruk aldri utstyret når du ikke har på deg sko eller når du bruker åpne sandaler. Unngå bruk av klær som sitter løst eller som har hengende snorer eller bånd.
6. Inspiser området hvor utstyret skal brukes grundig, og fjern alle gjenstander som kan slenges vekk av maskinen.
7. Før bruk må du alltid inspisere maskinen for å sjekke at blader, bladbolter og skjæreverket ikke er slitt eller skadet. Erstatt hele settet av slitte eller skadde blader og bolter for å opprettholde balansen. Bytt ut skadde eller uleselige etiketter.
8. Før bruk må strømledningen og skjøteledningen kontrolleres for tegn på skade og slitasje. Hvis ledningen blir skadet under bruk, må den omgående kobles fra strømmettet. **IKKE BERØR LEDNINGEN FØR STRØMFORSYNINGEN ER KOBLET FRA.** Bruk ikke enheten hvis ledningen er skadet eller er slitt.
9. Bruk gressklipperen bare i dagslys eller ved god kunstig belysning.
10. Unngå å bruke gressklipperen i vått gress, der det lar seg gjøre.
11. Pass på at du har godt fotfeste i skråninger.
12. Gå, ikke løp.
13. For roterende maskiner med hjul må du klippe på tvers av skråninger, aldri oppover og nedover.
14. Vær svært forsiktig under endring av retning i skråninger.
15. Ikke klipp altfor bratte skråninger.
16. Vær uhyre forsiktig når du skal rygge eller trekke gressklipperen mot deg.
17. Stans bladene hvis gressklipperen må skråstilles for transport når du må krysse andre bakkeunderlag enn gress og når du transporterer gressklipperen til og fra området hvor den skal brukes.

18. Du må aldri bruke gressklipperen hvis vernedekslene er defekte eller sikkerhetsinnretningene, for eksempel ledeplater og/ eller gressoppsamlere, ikke er på plass.
19. Start eller slå på motoren forsiktig i samsvar med instruksjonene og med føttene godt borte fra bladene.
20. Ikke skråstill gressklipperen mens du starter eller slår på motoren, med mindre gressklipperen må skråstilles for at den skal starte. I så fall må du ikke skråstille den mer enn absolutt nødvendig og bare løfte den delen som er unna brukeren.
21. Ikke start motoren mens du står foran utløpsrennen.
22. Ikke plasser hender eller føtter nær eller under roterende deler. Hold deg hele tiden borte fra utløpsåpningen.
23. Du må aldri løfte eller bære en gressklipper mens motoren er i gang.
24. Stopp motoren, og koble fra støpselet. Påse at alle bevegelige deler har stanset helt.
 - når du forlater maskinen,
 - før du fjerner tilstopninger eller blokkeringer i rennen,
 - før du kontrollerer, rengjør eller utfører arbeid på gressklipperen,
 - etter at du har truffet et fremmedlegeme. Inspiser gressklipperen for skade, og utfør eventuelle reparasjoner før du starter og bruker gressklipperen på nytt.Hvis gressklipperen begynner å vibrere unormalt (kontroller umiddelbart):
 - inspiser for skade,
 - bytt ut eller reparerer eventuelle skadde deler,
 - kontroller og stram eventuelle løse deler.
25. Stans gressklipperen:
 - hver gang du forlater gressklipperen.
26. Hold alle muttere, bolter og skruer strammet for å sikre at utstyret er i god driftsmessig stand.
27. Sjekk gressoppsamleren ofte for slitasje eller skader.
28. Erstatt slitte og skadde deler for å øke sikkerheten.
29. Ikke bruk gressklipperen hvis ledningene er skadde eller slitte.
30. Ikke koble en skadet ledning til strømforsyningen eller berør en skadet ledning før den er koblet fra strømmettet. En skadet ledning kan føre til kontakt med spenningsførende deler.

31. Ikke berør bladet før maskinen er koblet fra strømmettet og bladet har stoppet fullstendig.
32. Hold skjøteledninger borte fra bladet. Bladet kan forårsake skade på ledninger og føre til kontakt med spenningsførende deler.
33. Koble fra strømforsyningen (dvs. trekke ut støpselet fra stikkontakten):
 - når du lar maskinen være uten tilsyn,
 - før du fjerner ting som har satt seg fast,
 - før du kontrollerer, renses eller utfører arbeid på maskinen,
 - etter at du har slått borti et fremmedlegeme,
 - når maskinen begynner å vibrere unormalt kraftig.
34. Barn skal ikke bruke maskinen.
35. Denne enheten skal ikke brukes av personer med reduserte fysiske evner, sansevner eller mentale evner, eller som mangler erfaring og kunnskap, med mindre de er under oppsyn eller har fått instruksjoner som gjelder bruk av enheten av en person som er ansvarlig for deres sikkerhet.
36. Hvis den eksterne fleksible kabelen eller ledningen er skadet, skal den kun skiftes av produsenten eller på serviceverkstedet eller av en kvalifisert person for å unngå fare (ikke mindre enn H05VV-F 2 x1,0 mm² eller H05RN-F 2 x1,0 mm²).
37. Instruksjoner for sikker bruk av apparatet, inkludert en anbefaling om at enheten bør forsynes via jordfeilbryter (RCD) med en utløsningsstrøm på ikke mer enn 30 mA.
38. Vær forsiktig under justering av maskinen slik at fingrene ikke befinner seg mellom roterende blader og faste deler av maskinen.
39. La alltid maskinen kjøle seg ned før den oppbevares.
40. Når du utfører service på bladene, må du være oppmerksom på at selv om strømkilden er avslått, kan bladene fremdeles bevege seg.
41. Erstatt slitte og skadde deler for å øke sikkerheten. Bruk kun originale reservedeler og tilbehør.
42. Vær forsiktig under justering av utstyret slik at fingrene ikke befinner seg mellom roterende blader og faste deler av utstyret.
43. Hvis ledningen blir ødelagt, må den byttes ut av produsenten eller dennes serviceagent eller en tilsvarende kvalifisert person for å unngå risikoer.

3. BESKRIVELSE AV DELER (Fig. 1)

4. TEKNISKE DATA

Modell:	EM-330	EM-370
Merkespenning:	230 V~	230 V~
Merkfrekvens:	50 Hz	50 Hz
Merkeeffekt:	1 100 W	1 300 W
Tomgangshastighet:	2 900/min	2 900/min
Klippebredde:	330 mm	370 mm
Garantert lydeffektnivå:	96 dB (A)	96 dB (A)
L _{PA} (SPL) på brukerstedet:	75,4 dB (A), K=3 dB (A)	77,6 dB (A), K=3 dB (A)
Garantert vibrasjon:	0,672 m/s ² , K=1,5 m/s ²	0,917 m/s ² , K=1,5 m/s ²
Kapasitet på gressoppsamler:	27 L	35 L
Nettovekt:	13,1 kg	14,9 kg
Grad av beskyttelse mot væske:	IPX4	IPX4
Høydejustering:	20/40/55 mm, 3 justering	20/40/55 mm, 3 justering

5. MONTERING

5-1 MONTERE HJULET

Sett akslene til for- og bakhjuldekslene inn i hjulene og skru inn i hullet på hjulstøttene. (Fig. 2)



ADVARSEL: Alle hjulene må være i samme høyde.

5-2 MONTERING AV FOLDEHÅNDTAKET

- Sett de nedre håndtakene i de faste hullene i bunnpannen, og fest deretter med medfølgende skruer ved hjelp av en skrutrekker. (Fig. 3, Fig. 4, Fig. 5)
- Sett sammen det øvre håndtaket og det nedre håndtaket med låsehendelen. (Fig. 6, Fig. 7)
- Plasser kabelen over håndtaket. Klem den rundt midten av det nedre håndtaket med kabelklemmen og pass på at kabelen er festet på utsiden av håndtaket. Ellers kan kabelen komme i klem ved å åpne/lukke bakdekslet. (Fig. 8)

5-3 MONTERE GRESSOPPSAMLEREN

- For å feste: Løft bakdekslet og sett gressoppsamleren på baksiden av gressklipperen. (Fig. 9, Fig. 10, Fig. 11, Fig. 12)
- For å fjerne: Grip tak i og løft bakdekslet; fjern gressoppsamleren.

Det er en nivåindikator på gressoppsamleren som viser om den er tom eller full (Fig. 13A, Fig. 13B):

- Nivåindikatoren øker hvis gressoppsamleren ikke er full under klippingen. (Fig. 13B)
- Hvis gressoppsamleren er full, synker indikatoren. Når dette skjer, hold opp å klippe umiddelbart og tøm og rengjør posen, kontroller at den er ren og sikre at nettingen er ventilert. (Fig. 13A)

VIKTIG

Hvis indikatoråpningen er veldig skitten, vil indikatoren ikke utlases. I så fall, rengjør indikatoråpningen umiddelbart.

6. JUSTERING AV SKJÆREHØYDEN

Klippehøyden justeres ved å feste hjulene til ønsket hull. Alle hjulene må være i samme høyde.

Høyden (bladet til bakken) kan justeres fra 20 mm til 55 mm (3 høydeposisjoner). (Fig. 14)

Laveste justering: 20 mm (posisjon (1)); midtjustering: 40 mm (posisjon (2)); høyeste justering: 55 mm (posisjon (3)).



ADVARSEL: Koble strøm fra strømforsyningen.



ADVARSEL: Denne justeringen må kun foretas når bladet har stoppet.

7. SIKKERHETSRELATERTE FORHOLDSREGLER

- Arbeid alltid med ledeplaten eller gressoppsamleren i riktig posisjon.
- Stopp alltid motoren før du fjerner gressoppsamleren eller justerer høyden på klippeposisjonen.
- Før du klipper, fjern alle fremmedlegemer fra plenen som kan bli kastet av maskinen. Mens du klipper, se opp for eventuelle fremmedlegemer som du kan ha oversett. (Fig. 15)
- Løft aldri opp baksiden av gressklipperen når du starter motoren eller under normal drift. (Fig. 16)
- Plasser aldri hendene på eller føl på undersiden av bunnpannen eller i utkasteråpningen når motoren er i gang. (Fig. 17)

8. STARTE

Før du kobler gressklipperen til den elektriske strømforsyningen, må du kontrollere at nettspenningen er 230 V ~ 50 Hz.

Før du starter gressklipperen, fest skjøteledningen på kabelkroken. (Fig. 18)

Når gressklipperen slås på, vil indikatorlampen slås på. (Fig. 19)

Slik starter du motoren. (Fig. 20)

- Trykk på sikkerhetstrykknappen (1).
- Og i mellomtiden, dra i bryterhåndtaket (2), og hold det i hendene.

Skry gressklipperen for hånd når motoren er i gang. Hvis du slipper bryterhåndtaket, vil motoren stoppe.



FORSIKTIG: Bladet begynner å gå rundt så snart motoren startes.



ADVARSEL: Skjæreelementer fortsetter å rotere etter at motoren er slått av.

9. BLAD

Bladet er laget av presset stål. Det vil være behov for å rette det ut ofte (med en slipeskive).

Sørg for at det alltid er balansert (et ubalansert blad vil føre til farlige vibrasjoner). For å kontrollere balansen, sett en rund stang gjennom det sentrale hullet og støtt bladet horisontalt. (Fig. 21) Et balansert blad vil forbli vannrett.

Hvis bladet ikke er balansert vil den tunge enden rotere nedover. Rett ut den tunge enden til bladet er balansert.

(Fig. 22) For å fjerne bladet (2), skru ut skruen på bladet (3). (Fig. 23, Fig. 24, Fig. 25)

Kontroller tilstanden til viften (1), og skift ut alle deler som er skadet. (Fig. 23)

Når du setter alt sammen igjen, pass på at skjærekantene peker i retningen som motoren roterer. Skruen på bladet (3) trekkes til med moment 20-25 Nm.



ADVARSEL: For service, erstatt bladet kun med: DOLMAR 263001422 (for EM-330) og DOLMAR 263001414 (for EM-370).

10. SKJØTELEDNINGER

Bruk bare skjøteledninger for utendørs bruk, PVC eller gummi ledninger for ordinær drift med et tverrsnitt som ikke er mindre enn 1,0 mm².

Før bruk må strømledningen og skjøteledningen sjekkes for skade under bruk; koble begge fra og se etter tegn på skade og aldri. Hvis kabelen blir skadet under bruk, må den omgående kobles fra strømmettet. IKKE BERØR KABELN FØR STRØMFORSYNINGEN ER KOBLET FRA. Bruk ikke enheten hvis ledningen er skadet eller er slitt. Hold skjøteledningen borte fra å skjæredelene.



ADVARSEL: Pass på at ventilasjonsåpningene alltid holdes fri for rusk og rask.

11. VEDLIKEHOLD OG STELL



ADVARSEL: Før vedlikehold eller rens av verktøyet, trekk alltid ut stikkkontakten!

Ikke spray vann på enheten. Dersom vann trenger seg inn, kan det ødelegge bryter-plugg-kombinasjonsenheter og den elektriske motoren. Rengjør utstyret med en klut, håndholdt kost, e.l.

Aldri bruk gasolin, bensin, tynner, alkohol eller lignende. Det kan føre til misfarging, deformering eller sprekkdannelse.

Sakkyndig kontroll er nødvendig; ikke gjør noen justeringer selv; du må kontakte et Dolmar-autorisert servicesenter:

- hvis gressklipperen treffer en gjenstand.
- hvis motoren plutselig stopper.
- hvis bladet er bøyd (ikke juster selv!).
- hvis motorakselen er bøyd (ikke juster selv!).
- hvis en kortslutning oppstår når kabelen er tilkoblet.
- Hvis girene er skadde.
- Hvis V-beltet er defekt.

12. FEILSØKING



ADVARSEL: Før vedlikehold eller rens av verktøyet, trekk alltid ut stikkkontakten og vent til gressklipperen har stoppet helt.

Feil	Utbedringstiltak
Motoren går ikke	Sjekk strømkabelen. Start på kort gress eller på et område som allerede er klippet. Rengjør utløpskanalen/huset. Klippebladet må rotere fritt. Korriger klippehøyden.
Motoreffekten synker	Korriger klippehøyden. Rengjør utløpskanalen/huset. Bytt eller slip klippeblad → autorisert servicesenter.
Gressoppsamler blir ikke fylt	Korriger klippehøyden. La plenen bli tørr. Bytt eller slip klippeblad → autorisert servicesenter. Rengjør gitteret på gressoppsamleren. Rengjør utløpskanalen/huset.
Drivhjulene fungerer ikke	Juster den fleksible kabelen. Kontroller V-beltet/gir → autorisert servicesenter. Se etter skader på drivhjulene.



FORSIKTIG: Feil som ikke kan rettes opp ved hjelp av denne tabellen kan kun rettes opp ved et Dolmar-autorisert servicesenter.

13. MILJØVENNLIG AVFALLSBEHANDLING



I henhold til EU-direktiv 2002/96/EF om kasserte elektriske og elektroniske produkter og direktivets iverksetting i nasjonal rett, må elektroutstyr som ikke lenger skal brukes, samles separat og returneres til et miljøvennlig gjenvinningsanlegg. Alternativ

avhending: Hvis eieren av elektroverktøyet ikke returnerer verktøyet til produsenten, er han ansvarlig for riktig avhending til et godkjent avfallsbehandlingsanlegg som forbereder enheten for resirkulering i henhold til nasjonal lovgivning for resirkulering.

Dette inkluderer ikke tilbehør og redskaper uten elektriske eller elektroniske komponenter.

14. EF-SAMSVARSKLÆRING

Gjelder kun land i Europa

EF-samsvarserklæringen er inkludert som vedlegg A til denne bruksanvisningen.

Yleisnäkymän selitykset

- | | | |
|------------------|-----------------------|----------------------|
| 1. Ylempi kahva | 9. Etupyörä | 17. Etupyörän suojus |
| 2. Kytkinrasia | 10. Moottorin suojus | 18. Etupyörä |
| 3. Turvakosketin | 11. Alempi kahva | 19. Etupyörän tuenta |
| 4. Lukitusvipu | 12. Johdonpidike | 20. Takakansi |
| 5. Johdon pidin | 13. Kytinkahva | 21. Tason ilmaisin |
| 6. Ruohonkeräin | 14. Takapyörän suojus | 22. Merkkivalo |
| 7. Takapyörä | 15. Takapyörä | |
| 8. Pohjalevy | 16. Takapyörän tuenta | |

PEREHDY RUOHONLEIKKURIN TOIMINTAAN

Lue tämä käyttöohje huolellisesti ja noudata suositeltuja turvallisuusohjeita ennen ruohonleikkurin käyttöä, käytön aikana sekä käytön jälkeen. Kun noudatat näitä yksinkertaisia ohjeita, ruohonleikkuri pysyy hyvässä kunnossa. Perehdy ruohonleikkurin säätimiin, ennen kuin ryhdyt käyttämään sitä. Varmista ennen kaikkea, että osaat pysäyttää ruohonleikkurin hätätilanteessa. Säilytä tämä käyttöohje ja muu ruohonleikkuriin liittyvä materiaali tulevaa tarvetta varten.

1. TUOTTEeseen MERKITYT SYMBOLIT

Lue tämä ohjekirja huolellisesti, ennen kuin käytät ruohonleikkuria, ja säilytä sitä turvallisessa paikassa tulevaa tarvetta varten.



Pidä sivulliset loitolla.



Varo teräviä teriä. Terät jatkavat pyörimistä moottorin sammuttamisen jälkeen.

Irrota laite sähköverkosta aina ennen huoltotoimenpiteiden aloittamista tai jos johto on viallinen.



Pidä virtajohto poissa terien ulottuvilta.



CE-merkintä
Tuote vastaa Euroopan yhteisön asettamia vaatimuksia ja säädöksiä.



WEEE-merkintä HUOMIO! Loppuun käytettyjä työkaluja ei saa hävittää kotitalousjätteen mukana. Ne on toimitettava kunnalliseen keräyspisteeseen paikallisten ympäristönsuojelumääräysten mukaista hävittämistä varten.



Äänentasomerkintä
Työkalusi äänitaso on yli 96 dB.



TURVALLISUUSVAROITUSSYMBOLI:
Ilmaisee varoituksen. Voidaan käyttää yhdessä muiden symbolien tai kuvien kanssa.

KAKSINKERTAISESTI ERISTETTY

 **Ruohonleikkuri on kaksinkertaisesti suojaeristetty.**

Tämä tarkoittaa, että kaikki ulkoiset osat on sähköeristetty virransyötöstä. Eristys on toteutettu sähköisten ja mekaanisten osien välille sijoitetulla lisäeristekerroksella.

2. YLEISIÄ TURVAOHJEITA

Näiden turvaohjeiden tarkoituksena on kiinnittää käyttäjän huomio mahdollisiin vaaratekijöihin.

Turvallisuussymboleihin ja niiden selityksiin tulee kiinnittää asianmukaista huomiota.

Turvallisuutta koskevat varoitukset eivät itsessään poista vaaroja. Ohjeet tai varoitukset eivät korvaa onnettomuuksien ehkäisemiseksi tehtäviä varotoimia.

 **VAROITUS:** Turvallisuutta koskevien varoitusten huomiotta jättäminen voi johtaa vakaviin henkilövahinkoihin.

Noudattamalla turvallisuusohjeita pienennät tulipalo-, sähköisku- ja loukkaantumisriskiä. Säilytä tämä käyttöohje ja tarkista siitä turvaohjeet tarvittaessa. Opasta muita käyttäjiä työkalun käytössä käyttööppaan ohjeiden mukaan.

 **VAROITUS:** Tämä laite tuottaa toimiessaan sähkömagneettisen kentän. Tämä kenttä voi tietyissä oloissa häiritä aktiivisia tai passiivisia lääketieteellisiä apuvälineitä. Vakavan vammautumisen tai jopa kuoleman vaaran takia suosittelemme, että tällaisia apuvälineitä käyttävät henkilöt varmistavat ennen tämän laitteen käyttämistä lääkäritään tai apuvälineensä valmistajalta, että laitteen käyttäminen on turvallista.

 **VAROITUS:** Mitä tahansa työkalua käytettäessä on mahdollista, että käyttäjän silmiin lentää vierasesineitä, jotka voivat aiheuttaa vakavan silmävamman. Ennen kuin aloitat työkalun käyttämisen, pue sivusuojilla varustetut suojalasit päällesi tai käytä tarvittaessa kasvosuojusta. Suosittelemme kasvot peittävää suojusta silmälasien päällä käytettäväksi tai tavallisia sivusuojilla varustettuja suojalaseja.

TÄRKEÄÄ

LUE HUOLELLISESTI ENNEN KÄYTTÖÄ.

SÄILYTÄ TULEVAA TARVETTA VARTEN.

1. Lue ohjeet huolellisesti. Perehdy laitteen säätimiin ja asianmukaiseen käyttöön.
2. Älä anna lasten tai näihin ohjeisiin perehtymättömien henkilöiden käyttää ruohonleikkuria. Paikallisissa määräyksissä voi olla olla säädetty vähimmäisikäraja laitteen käytölle.
3. Ruohonleikkuria ei saa koskaan käyttää, kun lähistöllä on muita henkilöitä (etenkin lapsia) ja lemmikkieläimiä.
4. Muista, että käyttäjä vastaa tapaturmista tai vahingoista, jotka hän aiheuttaa muille ihmisille tai heidän omaisuudelleen.
5. Käytä ruohoa leikatessasi aikana aina tukevia jalkineita ja pitkiä housuja. Älä käytä laitetta paljain jaloin tai sandaalit jalassa. Älä käytä vaatteita, jotka ovat väljiä tai joissa on irrallisia nauhoja tai ketjuja.
6. Tutki leikattava alue huolellisesti ja poista kaikki sellaiset esineet ja kappaleet, jotka voivat sinkoutua ruohonleikkurista.
7. Tarkista ennen käyttöä silmämääräisesti, että terät, terien pultit ja leikkuuyksikkö eivät ole kuluneet tai vaurioituneet. Vaihda kaikki vioittuneet tai kuluneet terät ja pultit yhdellä kertaa. Vaihda vaurioituneet tai lukukelvottomiksi kuluneet tarrat uusiin.
8. Tarkista ennen käyttöä, ettei virtajohdossa tai jatkojohdossa ole merkkejä vaurioista tai kulumisesta. Jos johto vaurioituu käytön aikana, irrota pistoke heti pistorasiasta. **ÄLÄ KOSKE JOHTOON, ENNEN KUIN PISTOKE ON IRROTETTU PISTORASIASTA.** Älä käytä laitetta, jos johto on vaurioitunut tai kulunut.
9. Leikkaa vain päivänvalossa tai kirkaassa keinovalossa.
10. Vältä märän nurmikon leikkaamista mahdollisuuksien mukaan.
11. Varmista aina tukeva jalansija, kun leikkaat nurmikkoa rinteessä.
12. Kävele, älä juokse.
13. Leikkaa nurmikko rinteessä aina poikittaissuuntaan, älä koskaan ylös ja alas.
14. Ole erityisen varovainen vaihtaessasi suuntaa rinteissä.
15. Älä leikkaa nurmikkoa liian jyrkissä rinteissä.
16. Ole erityisen varovainen kääntäessäsi tai vetäessäsi ruohonleikkuria itseäsi kohti.
17. Pysäytä terät, jos ruohonleikkuria on tarpeen

- kallistaa ruohottomia alueita ylitettäessä, sekä silloin, kun siirräät sitä leikattavalle nurmialueelle ja takaisin.
18. Älä koskaan käytä ruohonleikkuria, jos suojuukset ovat vioittuneet tai jos turvalaitteet, kuten kivisuojat ja/tai ruohonkeräimet, eivät ole paikallaan.
 19. Käynnistä moottori ohjeiden mukaisesti ja pidä jalkasi poissa terien ulottuvilta.
 20. Älä kallista ruohonleikkuria moottorin käynnistyksen aikana, ellei se ole käynnistyksen kannalta aivan välttämätöntä. Jos kallistaminen on välttämätöntä, kallista leikkuria mahdollisimman vähän ja kohota vain käyttäjään nähden kauimpana olevaa puolta.
 21. Älä käynnistä moottoria seisossasi poistokourun edessä.
 22. Älä pane käsiäsi tai jalkojasi pyörivien osien alle tai lähelle. Jätä poistoaukko aina esteettömäksi.
 23. Älä nosta tai kuljeta ruohonleikkuria moottorin käydessä.
 24. Sammuta moottori ja irrota pistoke pistorasiasta. Varmista, että kaikki liikkuvat osat ovat pysähtyneet täysin
 - aina, kun poistut laitteen luota
 - ennen tukkeumien selvittämistä tai kourun puhdistamista
 - ennen ruohonleikkurin tarkastamista, puhdistamista tai huoltamista
 - laitteen osuttua vierasesineeseen. Tarkasta ruohonleikkuri vaurioiden varalta ja korjaa mahdolliset viat, ennen kuin käynnistät sen uudelleen. Jos ruohonleikkuri alkaa tärinästä epänormaalisti toimia seuraavasti (tutki heti tärinän syy):
 - Tarkasta, onko laite vaurioitunut.
 - Vaihda tai korjaa vaurioituneet osat.
 - Tarkista ja kiristä löystyneet osat.
 25. Pysäytä ruohonleikkuri
 - aina, kun poistut ruohonleikkurin luota.
 26. Varmista leikkurin käyttöturvallinen kunto tarkistamalla, että kaikki mutterit, pultit ja ruuvit ovat tiukasti kiinni.
 27. Tarkasta ruohonkeräin säännöllisesti kulumisen ja vaurioiden varalta.
 28. Vaihda kuluneet tai vioittuneet osat turvallisuussyistä.
 29. Älä käytä ruohonleikkuria, jos sen johdot ovat vaurioituneet tai kuluneet.

30. Älä kytke vaurioitunutta johtoa virtalähteeseen tai kosketa vaurioitunutta johtoa, ennen kuin se on kytketty irti virtalähteestä. Vaurioitunut johto saattaa aiheuttaa kosketuksen jännitteisiin osiin.
31. Älä kosketa terää, ennen kuin laite on irrotettu virtalähteestä ja terä on täysin pysähtynyt.
32. Pidä jatkojohdot poissa terän ulottuvilta. Terä voi vaurioittaa johtoja ja muodostaa kosketuksen jännitteisiin osiin.
33. Katkaise virta (eli irrota pistoke pistorasiasta)
 - kun poistut koneen luota
 - ennen tukoksen selvittämistä
 - ennen laitteen tarkastamista, puhdistamista tai kunnossapitoa
 - laitteen osuttua vierasesineeseen
 - aina, kun kone alkaa täristä epänormaalisti.
34. Lapset eivät saa käyttää laitetta.
35. Tämä laite ei ole tarkoitettu sellaisten henkilöiden käytettäväksi, joiden fyysiset, sensoriset tai henkiset kyvyt tai kokemuksen tai tiedon puute estävät heitä käyttämästä laitetta turvallisesti, ellei heidän turvallisuudestaan vastaava henkilö valvo heitä tai opasta heitä laitteen käytössä.
36. Vioittuneen virtakaapelin tai -johdon saa onnettomuuksien välttämiseksi vaihtaa vain valmistaja, valtuutettu huoltoliike tai vastaavan pätevyyden omaava henkilö (kaapeliin, jonka vahvuus on vähintään H05VV-F 2 x 1,0 mm² tai H05RN-F 2 x 1,0 mm²).
37. Laitteen turvallisessa käytössä on huomattava, että laitteeseen on suositeltavaa liittää jäännösvirtalaite, jonka laukaisuvirta on enintään 30 mA.
38. Varo laitteen säätämisen aikana, etteivät sormesi jää pyörivien terien ja laitteen kiinteiden osien väliin.
39. Anna laitteen aina jäähtyä riittävästi ennen sen siirtämistä varastoon.
40. Kun huollat teriä, muista, että vaikka virta on katkaistu, terät voivat silti liikkua.
41. Kuluneet tai vaurioituneet osat on vaihdettava turvallisuussyistä. Käytä vain aitoja varaosia ja tarvikkeita.
42. Varo laitteen säätämisen aikana, etteivät sormesi jää pyörivien terien ja laitteen kiinteiden osien väliin.
43. Vioittuneen virtajohdon saa onnettomuuksien välttämiseksi vaihtaa vain valmistaja, valtuutettu

huoltoliike tai vastaavan
pätevyden omaava henkilö.

3. OSIEN KUVAUS (kuva 1)

4. TEKNISET TIEDOT

Malli:	EM-330	EM-370
Nimellisjännite:	230 V~	230 V~
Nimellistaajuus:	50 Hz	50 Hz
Nimellisteho:	1 100 W	1 300 W
Pyörimisnopeus kuormittamattomana:	2 900/min	2 900/min
Leikkausleveys:	330 mm	370 mm
Taattu äänitehotaso:	96 dB (A)	96 dB (A)
L_{pA} (SPL) käyttäjän tasolla:	75,4 dB (A), K=3 dB (A)	77,6 dB (A), K=3 dB (A)
Taattu värinätoaso:	0,672 m/s ² , K=1,5 m/s ²	0,917 m/s ² , K=1,5 m/s ²
Ruohonkeräimen tilavuus:	27 L	35 L
Nettopaino:	13,1 kg	14,9 kg
Nestesuojaus:	IPX4	IPX4
Korkeuden säätö:	20/40/55 mm, 3 säätöä	20/40/55 mm, 3 säätöä

5. KOKOAMINEN

5-1 PYÖRÄN ASENTAMINEN

Työnnä etu- ja takapyörän suojuksen akseli pyörän läpi ja kierrä se pyörän tuennan reikään. **(kuva 2)**



VAROITUS: Kaikkien pyörien pitää olla samalla korkeudella.

5-2 TAITTUVAN KAHVAN ASENTAMINEN

- A) Sovita alemmat käsi kahvat pohjalevyssä oleviin reikiin ja kiinnitä ne sitten mukana toimitetulla ruuvilla. **(kuva 3, kuva 4, kuva 5)**
- B) Kytke ylempi ja alempi kahva toisiinsa lukitusvivulla. **(kuva 6, kuva 7)**
- C) Aseta johto kahvan akselin päälle. Kiinnitä se johdon pitimellä alemman kahvan keskikohdan ympärille siten, että johto tulee kahvan ulkosivulle. Muussa tapauksessa johto voi joutua puristuksiin takakantaa avattaessa/suljettaessa. **(kuva 8)**

5-3 RUOHONKERÄIMEN ASENTAMINEN

- Kiinnitys: Nosta takakantta ja kiinnitä ruohonkeräin leikkurin taakse. **(kuva 9, kuva 10, kuva 11, kuva 12)**
- Irrotus: Tartu takakanteen, nosta se ylös ja irrota sitten ruohonkeräin.

Ruohonkeräimen päällä on tason ilmaisin, joka osoittaa, onko keräin tyhjä vai täysi **(kuva 13A, kuva 13B)**:

- Tason ilmaisin nousee ylös, jos keräin ei ole täynnä leikkaamisen aikana. **(kuva 13B)**
- Jos keräin on täynnä, ilmaisin laskeutuu alas. Jos niin tapahtuu, lopeta leikkaaminen heti ja tyhjennä keräin. Tarkista, että keräin on puhdas ja sen verkko ole tukkeutunut. **(kuva 13A)**

TÄRKEÄÄ

Jos ilmaisimen aukko on hyvin likainen, ilmaisin ei nouse ylös. Puhdista silloin ilmaisimen aukko viipymättä.

6. LEIKKAUSKORKEUDEN SÄÄTÄMINEN

Leikkauskorkeutta säädetään kiinnittämällä pyörät sopiviin reikiin.

Kaikkien pyörien pitää olla samalla korkeudella. Korkeudeksi (terän korkeudeksi maanpinnasta) voi säätää 20–55 mm (kolme asentoa). **(kuva 14)**
Matalin asento: 20 mm (asento (1)), keskimmäinen asento: 40 mm (asento (2)), korkein asento: 55 mm (asento (3)).



VAROITUS: Irrota sähköjohto virtalähteestä.



VAROITUS: Säädä korkeutta vasta sitten, kun terä on pysähtynyt.

7. TURVALLISUUSOHJEET

- Varmista aina, että kivisuoja tai ruohonkeräin on asianmukaisesti kiinnitetty.
- Pysäytä moottori ennen ruohonkeräimen irrottamista tai leikkauskorkeuden säätämistä.
- Poista ennen leikkaamista nurmikolta kaikki vierasesineet, jotka voivat sinkoutua ruohonleikkurista. Tarkkaile ympäristöä leikkaamisen aikana ja poista mahdolliset huomaamatta jääneet vierasesineet. **(kuva 15)**
- Älä koskaan nosta ruohonleikkurin takaosaa moottoria käynnistettäessä tai normaalin käytön aikana. **(kuva 16)**
- Älä koskaan työnnä kättäsi pohjalevyn alle tai takana olevaan poistokouruun moottorin käydessä. **(kuva 17)**

8. KÄYNNISTYS

Varmista ennen ruohonleikkurin kytkemistä sähköverkkoon, että verkon jännite on 230 V – 50 Hz.

Kiinnitä jatkojohto johdonpidikkeeseen ennen ruohonleikkurin käynnistämistä. **(kuva 18)**
Kun ruohonleikkuriin on kytketty virta, merkivalo syttyy. **(kuva 19)**

Käynnistä moottori seuraavassa kerrotulla tavalla. **(kuva 20)**

- Paina turvakosketinta (1).
- Pidä samalla samalla kytinkahvaa (2) puristettuna. Työnnä ruohonleikkuria, kun moottori on käynnissä. Moottori pysähtyy, kun vapautat kytinkahvan.



HUOMIO: Terä alkaa pyöriä heti, kun moottori käynnistetään.



VAROITUS: Leikkuuterät jatkavat pyörimistä moottorin sammuttamisen jälkeen.

9. TERÄ

Terä on valmistettu puristetusta teräslevystä. Se on tarpeen hioa säännöllisin väliajoin (hiomalaikalla). Varmista, että terä on tasapainossa (tasapainottoman terä aiheuttaa vaarallista tärinää). Tarkista tasapaino asettamalla keskireikään pyöreä tanko ja tukemalla terä vaaka-asentoon. **(kuva 21)** Tasapainotettu terä pysyy vaaka-asennossa. Jos terä ei ole tasapainossa, painava pää kiertyy alaspäin. Teroita painava pää uudelleen, kunnes terä on tasapainossa. **(kuva 22)** Irrota terä (2) avaamalla terän ruuvi (3). **(kuva 23, kuva 24, kuva 25)** Tarkasta tuuletin (1) kunto ja vaihda mahdolliset vioittuneet osat. **(kuva 23)**
Varmista uudelleen kokoamisen yhteydessä, että leikkaavat särmät osoittavat moottorin pyörimissuuntaan. Terän ruuvin (3) kiristysmomentti on 20–25 Nm.



VAROITUS: Vaihda terä huollettaessa ainoastaan seuraaviin: DOLMAR 263001422 (EM-330-malli) ja DOLMAR 263001414 (EM-370-malli).

10. JATKOJOHDOT

Käytä vain tavalliseen ulkokäyttöön tarkoitettuja kumi- tai PVC-jatkojohtoja, joiden poikkipinta-ala on vähintään 1,0 mm².
Tarkista ennen käyttöä, että virta- ja jatkojohdoissa ei näy merkkejä vaurioista. Katkaise virta, jos johdossa näkyy merkkejä vioittumisesta tai ikäänntymisestä. Jos johto vioittuu käytön aikana, irrota pistoke pistorasiasta välittömästi. ÄLÄ KOSKE JOHTOON, ENNEN KUIN PISTOKE ON IRROTETTU PISTORASIESTA. Älä käytä laitetta, jos johto on vioittunut tai kulunut. Pidä jatkojohto poissa leikkuuterien ulottuvilta.



VAROITUS: Varmista, etteivät ilmanvaihtoaukot tukkeudu.

11. HUOLTO JA KUNNOSSAPITO



VAROITUS: Irrota aina virtajohto pistorasiasta ennen mitään huolto- tai puhdistustoimenpiteitä. Älä suihkuta laitetta vedellä. Veden sisäänpääsy voi tuhota kytin-pistokeyksikön ja sähkömoottorin. Puhdista laite kankaalla, harjalla tms. Älä koskaan käytä bensiniä, ohentimia, alkoholia tms. aineita. Muutoin pinta voi halkeilla tai sen värit ja muoto voivat muuttua.

Asiantuntijan tekemä tarkastus on tietyissä tapauksissa välttämätön. Älä tee itse minkäänlaisia säätöjä, vaan ota yhteys Dolmarin valtuutettuun huoltoliikkeeseen seuraavissa tilanteissa:

- Ruohonleikkuri osuu kovaan esineeseen.
- Moottori pysähtyy yllättäen.
- Terä on vääntynyt (älä suorista itse).
- Moottorin akseli on vääntynyt (älä suorista itse).
- Johdon kytkeminen aiheuttaa oikosulun.
- Rattaat vaurioituvat.
- Kiilalahina on viallinen.

12. VIANMÄÄRITYS



VAROITUS: Irrota aina virtajohto pistorasiasta ja odota, että leikkuri pysähtyy, ennen kuin teet mitään huolto- tai puhdistustoimenpiteitä.

Vika	Korjaava toimenpide
Moottori ei käy	Tarkista virtajohto. Käynnistä lyhyellä nurmikolla tai kohdassa, joka on jo leikattu. Puhdista poistokouru/runko. Terän pitää pyöriä vapaasti. Korjaa leikkauskorkeus.
Moottorin teho laskee	Korjaa leikkauskorkeus. Puhdista poistokouru/runko. Teroituta tai vaihdata leikkuuterä valtuutetussa huoltoliikkeessä.
Ruohonkeräin ei täyty	Korjaa leikkauskorkeus. Anna nurmikon kuivua. Teroituta tai vaihdata leikkuuterä valtuutetussa huoltoliikkeessä. Puhdista ruohonkeräimen ritilä. Puhdista poistokouru/runko.
Pyöräveto ei toimi	Säädä taipuisaa vajeria. Tarkistuta kiilalahina/rattaat valtuutetussa huoltoliikkeessä. Tarkista, ettei vetopyörissä ole vaurioita.



HUOMIO: Viat, joita ei pystytä korjaamaan tämän taulukon avulla, on annettava Dolmarin valtuutetun huoltoliikkeen korjattaviksi.

13. YMPÄRISTÖYSTÄVÄLLINEN HÄVITTÄMINEN



Sähkö- ja elektroniikkalaiteromua koskevan EU-direktiivin 2002/96/EY ja sen maakohtaisten sovellusten mukaisesti käytetyt sähkötyökalut on toimitettava erillisiin keräyspisteisiin ja ohjattava ympäristöystävälliseen kierrätykseen.

Vaihtoehtoinen hävittäminen: Jos sähkötyökalun omistaja ei palauta työkalua valmistajalle, hän vastaa sen toimittamisesta asianmukaiseen keräyspisteeseen, josta laite käsitellään kierrätystä varten kansallisten kierrätyslakien ja -määräysten mukaisesti.

Yllä sanottu ei koske lisävarusteita ja työkaluja, joissa ei ole sähkö- tai elektroniikkaosia.

14. EY- VAATIMUSTENMUKAISUUSVAKUUTUS

Koskee vain Euroopan maita

EY-vaatimustenmukaisuusvakuutus löytyy tämän käyttöohjeen liitteestä A.

- | | | |
|-----------------------|--------------------------------|-------------------------------|
| 1. Augšējais rokturis | 9. Priekšējais ritenis | 17. Priekšējā riteņa vāks |
| 2. Slēdža kārba | 10. Motora pārsegs | 18. Priekšējais ritenis |
| 3. Drošības spiedpoga | 11. Apakšējais rokturis | 19. Priekšējā riteņa atbalsts |
| 4. Bloķēšanas svira | 12. Kabeļa āķis | 20. Aizmugures vāks |
| 5. Kabeļa skava | 13. Slēdža rokturis | 21. Līmeņa indikators |
| 6. Zāles uztvērējs | 14. Aizmugures riteņa vāks | 22. Indikatora gaisma |
| 7. Aizmugures ritenis | 15. Aizmugures ritenis | |
| 8. Korpusa apakšdaļa | 16. Aizmugures riteņa atbalsts | |

PĀRZINI IZMANTOTO ZĀLES PLĀUJMAŠĪNU

Uzmanīgi izlasiet šo rokasgrāmatu un pirms, pēc zāles plaujmašīnas lietošanas, kā arī lietošanas laikā ievērojiet sniegtos drošības norādījumus. Šo vienkāršo norādījumu ievērošana nodrošinās zāles plaujmašīnas uzturēšanu labā darba kārtībā. Pirms plaujmašīnas iedarbināšanas iepazīstieties ar tās vadības iekārtām, un vispirms noskaidrojiet, kā izslēgt zāles plaujmašīnu ārkārtas gadījumā. Saglabājiet šo lietošanas rokasgrāmatu un citus plaujmašīnas dokumentus turpmākai uzziņai.

1. UZ IZSTRĀDĀJUMA ESOŠIE SIMBOLI



Pirms zāles plaujmašīnas izmantošanas uzmanīgi izlasiet šo lietošanas rokasgrāmatu un glabājiet to drošā vietā turpmākai uzziņai.



Neļaujiet tuvumā atrasties nepiederošām personām.



Sargieties no asiem asmeņiem. Asmeņi turpina griezties arī pēc motora izslēgšanas.

Izņemiet kontaktdakšu no mašīnas pirms apkopes vai, ja vads ir bojāts.



Neturiet elektrības elastīgo vadu griezējasmeņu tuvumā.



CE marķējums
Izstrādājums atbilst
Eiropas Kopienā
piemērojamām prasībām
un noteikumiem.



WEEE marķējums
UZMANĪBU! Neizmetiet
nolietotus instrumentus
kopā ar māsaimniecības
atkritumiem. Tie jāaizved
uz publisku savākšanas
punktu, kur tos likvidēs
saskaņā ar vietējiem
noteikumiem.



Trokšņa līmeņa
marķējums
Instrumenta trokšņa
līmenis nepārsniedz
96 dB.



**DROŠĪBAS
BRĪDINĀJUMA
SIMBOLS:** Pievērš
uzmanību vai brīdina, un
to izmanto kopā ar citiem
simboliem vai attēliem.

DUBULTA IZOLĀCIJA

 **Plaujmašīnai ir dubulta izolācija.**

Tas nozīmē, ka visas iekšējās daļas ir elektriski izolētas no elektroapgādes tīkla. To panāk ar papildu izolācijas barjeras ierīkošanu starp elektriskajām un mehāniskajām daļām.

2. VISPĀRĪGI DROŠĪBAS NOTEIKUMI

Drošības noteikumu mērķis ir pievērst jūsu uzmanību iespējamām briesmām. Jāpievērš īpaša uzmanība drošības simboliem un to skaidrojumiem un tie jāizprot. Drošības brīdinājumi kā tādi nemazina briesmas. Norādījumi vai brīdinājumi, ko tie sniedz, neaizstāj pareizus negadījumu novēršanas pasākumus.

 **BRĪDINĀJUMS:** Drošības brīdinājuma neievērošana var izraisīt nopietnus ievainojumus lietotājam vai citiem. Vienmēr ievērojiet drošības pasākumus, lai mazinātu ugunsgrēka, elektriskās strāvas trieciena un personas ievainojumu risku. Saglabājiēt lietošanas rokasgrāmatu un izskatiet to laiku pa laiku, lai iepazītos ar instrumenta drošu lietošanu un apmācītu citus, kas varētu lietot šo instrumentu.

 **BRĪDINĀJUMS:** Šī mašīna ekspluatācijas laikā rada elektromagnētisko lauku. Atsevišķos gadījumos šis lauks var ietekmēt aktīvos vai pasīvos medicīniskos implantātus. Lai samazinātu nopietnu vai nāvīgu ievainojumu risku, personām ar medicīniskiem implantātiem pirms mašīnas lietošanas mēs iesakām konsultēties ar savu ārstu un medicīnisko implantātu ražotāju.

 **BRĪDINĀJUMS:** Instrumenta darbības laikā jūsu acīs var iekļūt svešķermeņi, kas var izraisīt nopietnus acu bojājumus. Pirms sākt lietot elektroinstrumentu, uzlieciet aizsargbrilles vai brilles ar sānu aizsargiem un sejas masku, kad tas nepieciešams. Mēs iesakām izmantot plata leņķa aizsargmasku virs aizsargbrillēm vai standarta aizsargbrilles ar sānu aizsargiem.

SVARĪGI

PIRMS LIETOŠANAS RŪPĪGI IZLASIET.

SAGLABĀJIET TURPMĀKĀM UZZIŅĀM.

1. Uzmanīgi izlasiet norādījumus. Iepazīstieties ar aprīkojuma vadības iekārtām un pareizu izmantošanu.
2. Nepieļaujiet, ka zāles pļaujmašīnu izmanto bērni vai cilvēki, kas nepārzina zāles pļaujmašīnas izmantošanas norādījumus. Vietējie noteikumi var ierobežot lietotāja vecumu.
3. Nekad nepļaujiet, ja tuvumā ir cilvēki, jo īpaši bērni, vai dzīvnieki.
4. Ņemiet vērā, ka operators vai lietotājs ir atbildīgs par negadījumiem vai apdraudējumu, kas radīts citiem cilvēkiem vai to īpašumam.
5. Veicot zāles pļaušanu, vienmēr valkājiet izturīgus apavus un garās bikses. Nelietojiet aprīkojumu, ja kājās nav apavi vai valkājat atvērtas sandales; nevalkājiet apģērbu, kas ir vaļīgs vai kam ir auklas vai saites.
6. Rūpīgi pārbaudiet vietu, kurā izmantosit aprīkojumu un novāciet visus priekšmetus, ko mašīna varētu izkustināt.
7. Pirms izmantošanas vienmēr vizuāli pārbaudiet, vai asmeņi, asmeņu bultskrūves un griešanas ierīce nav nodilusi vai bojāta. Lai saglabātu līdzsvaru, nomainiet visu bojātu asmeņu un bultskrūvju komplektu. Nomainiet bojātas vai nesalāsāmas etiķetes.
8. Pirms lietošanas pārbaudiet, vai elektroapgādes un pagarinātāja vads nav bojāts vai nodilis. Ja lietošanas laikā vadu sabojā, nekavējoties atvienojiet vadu no elektrības tīkla. **NEPIESKARIETIES VADAM PIRMS TĀ ATVIENOŠANAS NO ELEKTRĪBAS TĪKLA.** Neizmantojiet ierīci, ja vads ir bojāts vai nodilis.
9. Pļaujiet tikai dienas gaismā vai labā mākslīgā apgaismojumā.
10. Kur iespējams, nelietojiet aprīkojumu mitrā zālē.
11. Strādājot nogāzē, nodrošiniet stabilu kāju atbalstu.
12. Pārvietojieties staigājot, nevis skrienot.
13. Izmantojot grozāmu mašīnu ar riteņiem, pļaujiet slīpi pāri nogāzei — nekad nepļaujiet uz augšu vai uz leju.
14. Mainot virzienu nogāzēs, esiet īpaši uzmanīgi.
15. Nepļaujiet pārāk stāvas nogāzes.
16. Esiet īpaši uzmanīgi, apgriežot zāles pļaujmašīnu vai velkot to pret sevi.
17. Apturiet asmeņus, ja zāles pļaujmašīna ir jāsagāž, pārvietojot vai šķērsojot segumu, kas nav zāle, kā arī

- pārvietojot zāles pļaujmašīnu uz pļaušanas vietu un no tās.
18. Nekad nelietojiet zāles pļaujmašīnu ar bojātiem aizsargiem, vai ja nav uzstādītas drošības ierīces, piemēram, deflektors un/vai zāles uztvērējs.
 19. Motoru iedarbiniet uzmanīgi, saskaņā ar norādījumiem un nestāviet asmeņu tuvumā.
 20. Sākot iedarbināt motoru, nesagāziet zāles pļaujmašīnu, ja vien zāles pļaujmašīnu nav nepieciešams sagāzt, lai iedarbinātu. Šādā gadījumā sagāziet to ne vairāk, kā nepieciešams, un tikai to daļu, kas nav lietotāja tuvumā.
 21. Neiedarbiniet motoru, ja stāvat izlaides teknes tuvumā.
 22. Nelieciet plaukstas vai pēdas rotējošo detaļu tuvumā vai zem tām. Nekad nestāviet izvades atveres tuvumā.
 23. Nekad neceliet un nenesiet zāles pļaujmašīnu, ja darbojas motors.
 24. Apturiet motoru un atvienojiet kontaktdakšu, kā arī pārbaudiet, vai visas kustīgās daļas ir pilnībā apstājušās:
 - vienmēr, kad atstājat mašīnu;
 - pirms nosprostojumu tīrīšanas vai izvades teknes tīrīšanas;
 - pirms zāles pļaujmašīnas pārbaudīšanas, tīrīšanas vai strādāšanas ar to;
 - pēc atsišanās pret kādu priekšmetu. Pārbaudiet, vai zāles pļaujmašīnai nav bojājumu un veiciet remontu pirms zāles pļaujmašīnas atkārtotas iedarbināšanas un lietošanas.
- Ja zāles pļaujmašīna sāk neparasti vibrēt (nekavējoties):
- pārbaudiet, vai nav bojājumu;
 - nomainiet vai salabojiet bojātās daļas;
 - pārbaudiet un pieskrūvējiet vaļīgas daļas.
25. Apturiet pļaujmašīnu:
 - ja atstājat zāles pļaujmašīnu bez uzraudzības.
 26. Vienmēr cieši pieskrūvējiet visus uzgriežņus, bultskrūves un skrūves, lai nodrošinātu aprīkojuma drošu darba stāvokli.
 27. Regulāri pārbaudiet, vai zāles uztvērējs nav nodilis vai nolietojies.
 28. Drošības nolūkā nomainiet nodilušas vai nolietotas daļas.
 29. Neizmantojiet zāles pļaujmašīnu, ja ir bojāti vai nolietoti vadi.
 30. Nepievienojiet bojātu vadu elektrības padevei un

- nepieskarieties bojātam vadam pirms tā atvienošanas no strāvas padeves. Bojāts vads var saskarties ar daļām, caur kurām plūst elektrība.
31. Nepieskarieties asmenim, pirms mašīna ir atvienota no stāvas padeves un pirms asmens ir pilnībā apstājies.
 32. Neturiet pagarinātāju asmens tuvumā. Asmens var radīt bojājumus vadiem un likt saskarties ar daļām, caur kurām plūst elektrība.
 33. Atvienojiet no strāvas padeves (piemēram, izņemot kontaktdakšu no kontaktligzdas):
 - atstājot mašīnu bez uzraudzības;
 - pirms nosprostošanas tīrīšanas;
 - pirms mašīnas pārbaudīšanas, tīrīšanas vai strādāšanas ar to;
 - pēc atsišanās pret kādu priekšmetu;
 - ja mašīna sāk neparasti vibrēt.
 34. Bērni nedrīkst izmantot mašīnu.
 35. Šo mašīnu nav paredzēts izmantot personām ar samazinātām fiziskām, sensoriskām vai psihiskām spējām, vai kam trūkst pieredzes un zināšanu, ja tām nav nodrošināta uzraudzība un sniegti norādījumi par iekārtas izmantošanu, ko sniegusi persona, kas atbildīga par to drošību.
 36. Ja ārējais elastīgais kabelis vai vads ir bojāts, to drīkst nomainīt tikai ražotājs vai ražotāja servisa pārstāvis vai līdzīgi kvalificētas personas, lai nepieļautu kaitējumu (ne mazāku par H05VV-F 2 x1,0 mm² vai H05RN-F 2 x1,0 mm²).
 37. Norādījumi šīs iekārtas drošai izmantošanai ietver norādījumu iekārtas aprīkošanai ar noplūdes strāvas aizsardzības ierīci (RCD - Residual Current Device) ar ne vairāk kā 30 mA atvienošanas strāvu.
 38. Esiet uzmanīgi, regulējot mašīnu, lai neļautu pirkstiem iesprūst starp mašīnas kustīgiem asmeņiem un fiksētām daļām.
 39. Pirms mašīnas uzglabāšanas vienmēr ļaujiet tai atdzist.
 40. Veicot apkopi asmeņiem, ņemiet vērā, ka, lai gan strāvas avots ir izslēgts, asmeņus joprojām var pakustināt.
 41. Drošības nolūkā nomainiet nodilušas vai nolietotas daļas; izmantojiet tikai oriģinālās rezerves daļas un piederumus.
 42. Esiet uzmanīgi, regulējot ierīci, lai neļautu pirkstiem iesprūst starp aprīkojums

kustīgiem asmeņiem un fiksētām daļām.

43. Ja elektrības vads ir bojāts, to drīkst nomainīt ražotājs,

ražotāja servisa pārstāvis vai līdzīgi kvalificētas personas, lai nepieļautu kaitējumu.

3. DAĻU APRAKSTS (1. att.)

4. TEHNISKIE DATI

Modelis	EM-330	EM-370
Nominālais spriegums	230 V~	230 V~
Nominālā frekvence	50 Hz	50 Hz
Nominālā jauda	1 100 W	1 300 W
Brīvgaitas ātrums	2 900/min	2 900/min
Plaušanas dziļums	330 mm	370 mm
Garantētais skaņas jaudas līmenis	96 dB (A)	96 dB (A)
L_{pA} (skaņas spiediena līmenis) darbavietā	75,4 dB (A), K=3 dB (A)	77,6 dB (A), K=3 dB (A)
Garantētā vibrācija	0,672 m/s ² , K=1,5 m/s ²	0,917 m/s ² , K=1,5 m/s ²
Zāles uztvērēja ietilpība	27 l	35 l
Neto svars	13,1 kg	14,9 kg
Aizsardzības pret šķidrumu pakāpe	IPX4	IPX4
Augstuma regulēšana	20/40/55 mm, 3 stāvokļi	20/40/55 mm, 3 stāvokļi

5. MONTĀŽA

5-1 RITEŅA MONTĀŽA

Ievietojiet priekšējā un aizmugures vāku asi ritenī un ieskrūvējiet asi riteņa atbalsta atverē. (2. att.)



BRĪDINĀJUMS: Visiem riteņiem jābūt vienādā augstumā.

5-2 SALOKĀMĀ ROKTURA MONTĀŽA

- A) Ievietojiet apakšējos stieņus korpusa apakšdaļas fiksētajās atverēs un, izmantojot skrūvgriezi, piestipriniet ar komplektā iekļauto skrūvi. (3. att., 4. att., 5. att.)
- B) Savienojiet augšējo rokturi un apakšējo rokturi ar bloķēšanas sviru. (6. att., 7. att.)
- C) Novietojiet kabeli pāri roktura asij. Ar kabēļa skavu piestipriniet kabeli apakšējā roktura vidusdaļā tā, lai kabelis ir piestiprināts roktura ārpusē. Pretējā gadījumā kabelis var iesprūst, atverot/aizverot aizmugures vāku. (8. att.)

5-3 ZĀLES UZTVĒRĒJA MONTĀŽA

- Lai uzstādītu: paceliet aizmugures vāku un piestipriniet zāles uztvērēju pie plaujmašīnas aizmugures. (9. att., 10. att., 11. att., 12. att.)
- Lai noņemtu: satveriet un paceliet aizmugures vāku un noņemiet zāles uztvērēju.

Zāles uztvērēja augšpusē atrodas līmeņa indikators, kas norāda, vai uztvērējs ir tukšs vai pilns (13A att., 13B att.):

- Līmeņa indikators paceļas, ja uztvērējs plaušanas laikā nav pilns. (13B att.)
- Ja zāles uztvērējs ir pilns, indikators nolaižas. Ja tā notiek, nekavējoties pārtrauciet plaušanu un iztukšojiet

uztvērēju, pārliecinieties, vai tas ir tīrs un pārbaudiet, vai tas tiek vēdināts. (13A att.)

SVARĪGI

Ja indikatora atvērums ir ļoti nēfira, indikators nepacelsies. Šādā gadījumā nekavējoties notīriet indikatora atvērums vietu.

6. PĻAUŠANAŠ AUGSTUMA NĒREGULĒŠANA

Plaušanas augstumu regulē, piestiprinot riteņus nepieciešamajai atverei.

Visiem riteņiem jābūt vienādā augstumā.

Augstumu (asmens attālumu no zemes) var regulēt no 20 mm līdz 55 mm (3 augstuma stāvokļi). (14. att.)

Zemākais stāvoklis: 20 mm (stāvoklis (1)); vidējais stāvoklis: 40 mm (stāvoklis (2)); augstākais stāvoklis: 55 mm (stāvoklis (3)).



BRĪDINĀJUMS: Atvienojiet elektrības vadu no strāvas padeves.



BRĪDINĀJUMS: Šo regulēšanu veiciet tikai pēc asmens pilnīgas apstāšanās.

7. DROŠĪBAS PASĀKUMI

- Vienmēr strādājiet ar pareizā stāvoklī uzstādītu deflektoru vai zāles uztvērēju.
- Pirms zāles uztvērēja noņemšanas vai plaušanas stāvokļa noregulēšanas vienmēr apturiet motoru.
- Pirms plaušanas no zālāja novāciet visus priekšmetus, ko mašīna varētu izkustināt. Plaujot

uzmanieties no priekšmetiem, kas varētu nebūt pamanīti. **(15. att.)**

- d) Iedarbinot motoru vai parastas ekspluatācijas laikā neceliet plaujmašīnas aizmuguri. **(16. att.)**
- e) Motora darbības laikā nenovietojiet rokas zem korpasa apakšdaļas un neievietojiet rokas izlaides tehnē. **(17. att.)**

8. IEDARBINĀŠANA

Pirms zāles plaujmašīnas pievienošanas elektroapgādes tīklam, pārbaudiet, vai elektroapgādes tīkla spriegums ir 230 V ~ 50 Hz.

Pirms plaušanas sākšanas nostipriniet pagarinātāju kabeļa āķi. **(18. att.)**

Kad zāles plaujmašīna ir ieslēgta, izgaismojas indikatora gaisma. **(19. att.)**

Motoru iedarbiniet šādi. **(20. att.)**

- a) Nospiediet drošības spiedpogu (1).
- b) Vienlaicīgi pavelciet slēdža rokturi (2) un turiet to nospiestu.

Kamēr motors darbojas, manuāli pārvietojiet zāles plaujmašīnu.

Atlaižot slēdža rokturi, motors apstāsies.



UZMANĪBU: Asmens sāk griezties, tiklīdz motors ir iedarbināts.



BRĪDINĀJUMS: Griezējelementi turpina griezties arī pēc motora izslēgšanas.

9. ASMENS

Asmens ir izgatavots no štancētā tērauda. Tam nepieciešams bieži atjaunot formu (ar slīpriņu). Nodrošiniet, lai tas vienmēr būtu balansēts (nebalansēts asmens rada bīstamas vibrācijas). Lai pārbaudītu, vai asmens ir balansēts, galvenajā atverē ievietojiet apaļu stieni un horizontāli atbalstiet asmeni. **(21. att.)** Balansēts asmens paliek horizontālā stāvoklī. Ja asmens nav balansēts, smagais gals pagriezīsies uz leju. Atjaunojiet smagā gala formu, līdz asmens ir balansēts. **(22. att.)** Lai noņemtu asmeni (2), atskrūvējiet asmens skrūvi (3). **(23. att., 24. att., 25. att.)**

Pārbaudiet ventilatora (1) stāvokli un nomainiet bojātās daļas. **(23. att.)**

Montāžas laikā nodrošiniet, lai griezējšķautnes atrodas motora rotācijas virzienā. Asmens skrūve (3) jāpieskrūvē līdz 20–25 Nm griezes momentam.



BRĪDINĀJUMS: Apkopes laikā asmeni nomainiet tikai pret DOLMAR 263001422 (paredzēts EM-330) un DOLMAR 263001414 (paredzēts EM-370).

10. PAGARINĀTĀJI

Izmantojiet tikai tādus pagarinātājus, kas paredzēti izmantošanai ārpus telpām, PVC vai gumijas, parasta slodze, ar šķērsriezuma laukumu, kas nav mazāks par 1,0 mm².

Pirms lietošanas pārbaudiet, vai elektroapgādes un pagarinātāja vadam nav bojājumi, kas radušies lietošanas laikā. Atvienojiet vadu, ja tam ir bojājuma vai nodiluma pazīmes. Ja lietošanas laikā vadu sabojā, nekavējoties atvienojiet vadu no elektrības tīkla. **NEPIESKARIETIES VADAM PIRMS TĀ ATVIEŅOŠANAS NO ELEKTRĪBAS TĪKLA.** Neizmantojiet ierīci, ja vads ir bojāts vai nodilis. Neturiet vadu griezējelementu tuvumā.



BRĪDINĀJUMS: Vienmēr nodrošiniet, lai ventilācijas atverēs nav netīrumu.

11. APKOPE UN APRŪPE



BRĪDINĀJUMS: Pirms apkopes vai tīrīšanas veikšanas vienmēr atvienojiet tīkla kontaktdakšu! Neaulejiet iekārtu ar ūdeni. Iekļuvis ūdens var iznīcināt slēdža-kontaktlīdzdas savienojuma ierīci un elektromotoru. Notīriet iekārtu ar lupatiņu, rokas birstīti u. c.

Nekad neizmantojiet gazoilnu, benzīnu, atšķaidītāju, spirtu vai līdzīgus šķidrumus. Tas var radīt izbalēšanu, deformāciju vai plaisas.

Apskate jāveic speciālistam — neveiciet regulēšanu saviem spēkiem. Sazinieties ar pilnvarotu Dolmar apkopes centru:

- a) ja zāles plaujmašīna atsitas pret priekšmetu;
- b) ja motors negaidīti apstājas;
- c) ja tiek saliekts asmens (nemēģiniet iztaisnot!);
- d) ja tiek saliekta motora vārpsta (nemēģiniet iztaisnot!);
- e) ja, pievienojot kabeli, rodas Issavienojums;
- f) ja bojāti mehānismi;
- g) ja bojāta V veida siksna.

12. PROBLĒMU NOVĒRŠANA



BRĪDINĀJUMS: Pirms veikt apkopi vai tīrīšanu vienmēr atvienojiet kontaktdakšu no elektroapgādes tīkla un pagaidiet, līdz griešanas ierīce apstājas.

Bojājums	Risinājums
Motors nedarbojas	Pārbaudiet elektroapgādes tīkla kabeli. Sāciet tās zālē vai laukumā, kas jau ir nopļauts. Iztīriet izlaides kanālu/korpusu — pļaušanas asmenim brīvi jāgriežas. Mainiet pļaušanas augstumu.
Samazinās motora jauda	Mainiet pļaušanas augstumu. Iztīriet izlaides kanālu/korpusu. Atkārtoti uzasiniet/nomainiet pļaušanas asmeni → pilnvarotā apkopes centrā.
Zāles uztvērējs nav piepildīts	Mainiet pļaušanas augstumu. Ļaujiet zālājam nožūt. Atkārtoti uzasiniet/nomainiet pļaušanas asmeni → pilnvarotā apkopes centrā. Notīriet zāles uztvērēja režģi. Iztīriet izlaides kanālu/korpusu.
Nedarbojas riteņu piedziņa	Noregulējiet elastīgo kabeli. Pārbaudiet V veida siksnu/mehānismus → pilnvarotā apkopes centrā. Pārbaudiet, vai riteņu piedziņai nav bojājumu.



UZMANĪBU: Problēmas, ko nevar novērst, izmantojot šo tabulu, iespējams novērst tikai pilnvarotā Dolmar apkopes centrā.

13. VIDEI NEKAITĪGA LIKVIDĒŠANA



Saskaņā ar ES Direktīvu 2002/96/EK par elektrisko un elektronisko iekārtu atkritumiem un tās ieviešanu dalībvalstu normatīvajos un administratīvajos aktos, visi elektroinstrumenti ir jāsavāc atsevišķi un jāpārstrādā nekaitīgi apkārtējai videi. Alternatīva likvidēšana. Ja

mehanizētā darbarīka īpašnieks darbarīku nenodod ražotājam, viņš ir atbildīgs par tā atbilstošu nodošanu paredzētajā savākšanas vietā, kur ierīci sagatavo pārstrādei saskaņā ar valsts atkārtotas pārstrādes tiesību aktiem un noteikumiem.

Tas neietver pieredumus un darbarīkus bez elektriskajām vai elektroniskajām sastāvdaļām.

14. EK ATBILSTĪBAS DEKLARĀCIJA

Tikai Eiropas valstīm

EK atbilstības deklarācija ir iekļauta šīs lietošanas pamācības A pielikumā.

Bendrasis aprašymas

- | | | |
|------------------------|--------------------------|----------------------------|
| 1. Viršutinė rankena | 9. Priekinis ratas | 17. Priekinio rato gaubtas |
| 2. Skirstomoji dėžė | 10. Variklio dangtis | 18. Priekinis ratas |
| 3. Apsauginis mygtukas | 11. Apatinė rankena | 19. Priekinio rato atrama |
| 4. Fiksavimo svirtis | 12. Kabiukas kabeliui | 20. Galinis gaubtas |
| 5. Laido spaustukas | 13. Jungiklio rankena | 21. Lygio indikatorius |
| 6. Žolės gaudyklė | 14. Galinio rato gaubtas | 22. Kontrolinė lemputė |
| 7. Galinis ratas | 15. Galinis ratas | |
| 8. Dugnas | 16. Galinio rato atrama | |

VEJAPJOVĖS APRAŠYMAS

Prieš pradėdami naudoti ir naudodami vejapjovę bei ją panaudoję, atidžiai perskaitykite šią instrukciją ir visus joje pateiktus nurodymus dėl saugos. Vadovaudamiesi šiais nesudėtingais nurodymais, taip pat palaikysite gerą darbinę vejapjovės būklę. Prieš bandydami naudoti vejapjovę, susipažinkite su visais jos valdikliais, bet svarbiausia įsitinkite, kad žinote, kaip sustabdyti vejapjovę esant avariniam atvejui. Išsaugokite šią vejapjovės naudojimo instrukciją ir visus dokumentus, kad galėtumėte jais pasinaudoti ateityje.

1. ANT GAMINIO PAŽYMĖTI ŽENKLAI

Atidžiai perskaitykite šią naudojimo instrukciją prieš pradėdami naudoti vejapjovę ir laikykite ją saugioje vietoje, kad galėtumėte pasinaudoti ja ateityje.



Neleiskite artyn pašalinių asmenų.



Būkite atsargūs: peiliai yra labai aštrūs. Išjungus variklį, peiliai dar kurį laiką sukasi.

Ištraukite kištuką iš elektros lizdo, prieš pradėdami techninės priežiūros darbus arba jeigu kabelis yra pažeistas.



Laikykite lankstų maitinimo kabelį atokiai nuo pjovimo peilių.



CE ženklinimas
Šis gaminys atitinka Europos Bendrijos reikalavimus ir reglamentus.



WEEE ženklinimas
PERSPĖJIMAS!

Netinkamų naudoti elektros įrankių negalima išmesti kartu su buitinėmis atliekomis. Juos reikia surinkti ir atiduoti į savivaldybės surinkimo punktą, kad jie būtų išmesti nedarant žalos gamtai, atsižvelgiant į vietos teisės aktus.



Triukšmo lygio ženklinimas
Šis įrankis kelia ne didesnę nei 96 dB triukšmą.



ĮSPĖJIMO DĖL SAUGOS ŽENKLAS: Reiškia perspėjimą arba įspėjimą; gali būti naudojamas kartu su kitais ženklais arba paveikslėliais.

DVIGUBA IZOLIACIJA

Šioje veļapjovēje ģrengta dviguba izoliacija.

Tai reiřkia, kad visas iřorinēs dalys yra izoliuotos nuo elektros. Izoliuojama tarp elektrinių ir mechanių dalių ģrengus papildomą izoliacinį sluoksnį.

2. BENDROSIOS SAUGOS TAISYKLĖS

Saugos taisyklių tikslas – atkreipti jūų dėmesį į galimus pavojus. Turite atkreipti dėmesį į saugos ženklus bei pateiktus jų paaiřkinimus ir juos suprasti. Įspėjimai dėl saugos patys savaime nepanaikina jokio pavojaus. Nurodymai ar įspėjimai nepakeičia tinkamų nelaimės prevencijos priemonių.

 **ĮSPĖJIMAS:** Nesilaikant saugumo įspėjimo, galima susižeisti arba sužeisti kitus. Visuomet laikykitės saugumo atsargumo priemonių, kad sumažintumėte gaisro, elektros šoko ar asmens sužeidimo pavojų. Saugokite šį vartotojo vadovą ir dažnai jį peržiūrėkite, kad ir toliau saugiai dirbtumėte bei išmokytumėte kitus asmenis, kaip saugiai naudoti šį ģrankį.

 **ĮSPĖJIMAS:** Šis ģrenginys darbo metu sukuria elektromagnetinį lauką. Esant

tam tikroms sąlygoms, šis laukas gali sutrikdyti aktyvių arba pasyvių medicininių implantų veikimą. Norint sumažinti sunkių arba mirtinų sužeidimų pavojų, rekomenduojame, kad asmenys, turintys medicininių implantų, prieš pradėdami naudoti šį ģrenginį, pasitartų su savo fiziooterapeutais ir medicininių implantų gamintojais.

 **ĮSPĖJIMAS:** Naudojant bet kokį ģrankį, į akis gali patekti dalelių ir svetimkūnių, kurie gali sunkiai sužeisti akis. Prieš pradėdami naudoti elektrinį ģrankį, visuomet užsidėkite apsauginius darbo akinius, apsauginius akinius su šoniniais skydeliais arba, jei reikia, visą veidą dengiantį antveidį. Ant regėjimo akinių arba standartinių apsauginių akinių su šoniniais skydeliais rekomenduojame naudoti plataus regos lauko apsauginį antveidį.

SVARBU

ATIDŽIAI PERSKAITYKITE PRIEŠ NAUDOJIMĄ.

IŠSAUGOKITE ATEIČIAI.

1. Atidžiai perskaitykite instrukcijas. Nuodugnai susipažinkite su valdikliais ir

- kaip tinkamai naudoti šį įrenginį.
2. Niekuomet neleiskite, kad šią vejapjovę naudotų vaikai arba su šia instrukcija nesusipažinę žmonės. Operatoriaus amžius gali būti reglamentuojamas vietinių įstatymų.
 3. Niekuomet nepjaukite žolės, jei netoliese yra žmonių, ypač vaikų ar naminių gyvūnų.
 4. Prisiminkite, kad operatorius yra atsakingas už nelaimingus atsitikimus ar nelaimes, atsitikusias kitiems žmonėms arba jų turtui padarytą žalą.
 5. Pjaudami žolę, visuomet avėkite tinkamą avalynę ir mūvėkite ilgas kelnes. Nenaudokite įrenginio basomis ar avėdami atvirus sandalus; nedėvėkite laisvų drabužių ir kabančių papuošalų, nesurištų virvelių arba kaklaraiščių.
 6. Kruopščiai apžiūrėkite vietą, kurioje naudosite įrengimą, ir pašalinkite visus daiktus, kuriuos mašina galėtų nusviesti.
 7. Prieš pradėdami naudoti vejapjovę, visuomet apžiūrėkite ir patikrinkite, ar nesusidėvėję ar neapgadinti peiliai, peilių varžtai ir pjoviklio mechanizmas. Pakeiskite visus peilių ir varžtų komplektus, ne tik susidėvėjusius ar apgadintus peilius ir varžtus, kad būtų išlaikyta pusiausvyra. Apgadintas ar neįskaitomas etiketės pakeiskite naujomis.
 8. Prieš pradėdami naudoti, patikrinkite maitinimo ir ilginimo laidus, ar jie nepažeisti arba nenusidėvėję. Jeigu vejapjovės naudojimo metu pažeistumėte laidą, tuoj pat atjunkite jį nuo maitinimo tinklo. **NELIESKITE LAIDO, KOL NEATJUNGSITE JO NUO MAITINIMO TINKLO.** Nenaudokite prietaiso, jeigu laidas yra pažeistas arba nusidėvėjęs.
 9. Žolę pjaukite tik dienos metu arba esant geram dirbtiniam apšvietimui.
 10. Jei įmanoma, venkite pjauti šlapią žolę.
 11. Dirbdami nuokalnėse, visada tvirtai stovėkite ant žemės.
 12. Vaikščiokite, o ne bėgiokite.
 13. Naudodami ratines rotacines mašinas, pjaukite žolę skersai nuokalnių; niekada nepjaukite aukšty-n-žemyn.
 14. Keisdami kryptis nuokalnėse, būkite itin atsargūs.
 15. Nepjaukite žolės pernelyg stačiose nuokalnėse.
 16. Būkite itin atsargūs važiuodami atbuline eiga arba traukdami vejapjovę savęs link.
 17. Sustabdykite peilius, jeigu vejapjovę reikia paversti, kad

- ją galima būtų perkelti per žolę neapaugusius paviršius, ir gabenant vejapjovę iš ir į žolės pjovimo vietą.
18. Niekada neeksploatuokite vejapjovės su pažeistais apsauginiais skydais arba be tinkamai sumontuotų saugos įtaisų, pavyzdžiui, kreiptuvų ir (arba) žolės gaudyklių.
 19. Atsargiai užveskite arba įjunkite variklį, kaip nurodyta instrukcijoje; pėdos turi būti pakankamu atstumu nuo peilių.
 20. Nepakreipkite vejapjovės užvesdami variklį, išskyrus tą atvejį, jeigu vejapjovę reikia pakreipti norint ją užvesti. Tokiu atveju pakreipkite ją tik tiek, kiek tai absoliučiai būtina, ir kelkite tik tą dalį, kuri yra atokiai nuo operatoriaus.
 21. Neužveskite variklio stovėdami priešais išmetimo lataką.
 22. Nekiškite rankų ar kojų artyn prie besisukančių dalių arba po jomis. Visada stovėkite atokiai nuo sniego išmetimo angos.
 23. Niekada nekelkite ir neneškite vejapjovės, kai variklis veikia.
 24. Išjunkite variklį ir ištraukite kištuką iš elektros lizdo; įsitikinkite, ar visos judamosios dalys visiškai sustojo:
 - jei tik paliekate prietaisą be priežiūros;
 - prieš pradėdami valyti užsikimšimus ar prieš atkimšdami išmetimo lataką;
 - prieš atlikdami vejapjovės patikrą, valymo arba remonto darbus;
 - atsitrenkę į kokį nors daiktą. Prieš vėl užvesdami ir naudodami vejapjovę, patikrinkite, ar nėra gedimų, ir, jeigu reikia, pataisykite. Jeigu vejapjovė pradeda nejprastai vibruoti (patikrinkite nedelsdami):
 - apžiūrėkite, ar nesimato apgadinimo požymių;
 - pakeiskite arba pataisykite bet kokias sugadintas dalis;
 - patikrinkite ir priveržkite bet kokios atsilaisvinusias dalis.
 25. Sustabdykite vejapjovę:
 - jei tik paliekate vejapjovę be priežiūros.
 26. Visos veržlės, varžtai ir sraigčiai turi būti tvirtai prisukti, kad būtų užtikrintos saugios įrenginio darbo sąlygos.
 27. Dažnai tikrinkite žolės gaudyklę, ar ji nesusidėvėjusi ir ar tinkamai veikia.
 28. Saugos sumetimais, pakeiskite susidėvėjusias ar apgadintas dalis.
 29. Nenaudokite vejapjovės, jeigu jos kabeliai yra pažeisti arba nusidėvėję.

30. Nejunkite pažeisto kabelio į elektros tinklą ir nelieskite pažeisto kabelio, kol jis nebus ištrauktas iš elektros tinklo. Naudojant pažeistą kabelį, galima prisiliesti prie įtampą turinčių dalių.
31. Nelieskite peilio, kol mašina nebus atjungta nuo maitinimo tinklo ir peilis visiškai nesustos.
32. Laikykite ilginimo laidus atokiai nuo peilio. Peilis gali pažeisti laidus ir prisiliesti prie įtampą turinčių dalių.
33. Atjunkite nuo maitinimo tinklo (t.y. ištraukite kištuką iš elektros lizdo):
 - kai tik paliekate mašiną be priežiūros;
 - prieš pašalindami užsikimšimą;
 - prieš tikrindami, valydami ar dirbdami su mašina;
 - atsitrenkę į kokį nors daiktą;
 - jeigu mašina pradeda nejprastai vibruoti.
34. Neleiskite vaikams naudoti šios mašinos.
35. Vaikams arba asmenims, nesugebantiems saugiai naudotis prietaisu dėl psichinių, jutiminių arba protinių negalių arba patirties bei žinių trūkumo, negalima naudotis šiuo prietaisu, nebent juos prižiūrėtų arba mokytų už jų saugumą atsakingi asmenys.
36. Jeigu išorinis lankstusis kabelis arba laidas būtų pažeistas, siekiant išvengti pavojaus, jį nedelsiant privalo pakeisti gamintojas, jo techninės priežiūros atstovas arba panašūs kvalifikuoti asmenys (ne plonesniu nei H05VV-F 2 x1,0 mm² arba H05RN-F 2 x1,0 mm² kabeliu).
37. Nurodymai, kaip saugiai naudoti šį prietaisą, įskaitant rekomendaciją, kad šį prietaisą reikia prijungti naudojant nutekėjimo srovės saugiklį (RCD), ir išjungimo srovė neturi viršyti 30 mA.
38. Reguluodami mašiną būkite atsargūs, kad pirštų nepagautų judantys asmenys ir nejudamos mašinos dalys.
39. Prieš pastatydami mašiną į vietą, būtinai palaukite, kol ji atvės.
40. Prieš pradėdami peilių techninės priežiūros darbus, nepamirškite, kad nors maitinimo šaltinis yra išjungtas, peiliai vis tiek gali sukintis.
41. Saugumo sumetimais pakeiskite nusidėvėjusias arba pažeistas dalis; naudokite tik originalias keičiamąsias dalis ir priedus.
42. Reguluodami prietaisą, būkite atsargūs, kad pirštų nepagautų judantys peiliai ir nejudamos prietaiso dalys.

43. Jei pažeidžiamas maitinimo laidas, jį leidžiama keisti tik gamintojui, gamintojo klientų aptarnavimo atstovui arba

panašios kvalifikacijos asmenims – kitaip gali kilti pavojus.

3. DALIŲ APRAŠYMAS (1 pav.)

4. TECHNINIAI DUOMENYS

Modelis:	EM-330	EM-370
Nominali įtampa:	230 V~	230 V~
Nominalusis dažnis:	50 Hz	50 Hz
Nominali galia:	1 100 W	1 300 W
Greitis be apkrovos:	2 900/min	2 900/min
Pjovimo plotis:	330 mm	370 mm
Garantuojamas garso galios lygis:	96 dB (A)	96 dB (A)
L_{pA} (SPL) vartotojo darbo vietoje:	75,4 dB (A), $K=3$ dB (A)	77,6 dB (A), $K=3$ dB (A)
Garantuotoji vibracija:	0,672 m/s ² , $K=1,5$ m/s ²	0,917 m/s ² , $K=1,5$ m/s ²
Žolės gaudyklės talpa:	27 l	35 l
Grynasis svoris:	13,1 kg	14,9 kg
Apsaugos nuo skysčių laipsnis:	IPX4	IPX4
Aukščio reguliavimas:	20/40/55 mm, 3 nustatymai	20/40/55 mm, 3 nustatymai

5. MONTAVIMAS

5-1 RATŲ MONTAVIMAS

Įkiškite priekinio ir galinio rato gaubto ašį į ratą, o tada įsriekite jį į rato atramos angą. (2 pav.)



ĮSPĖJIMAS: Visi ratai privalo būti sumontuoti tame pačiame aukšyje.

5-2 SUDEDAMOS RANKENOS MONTAVIMAS

- Įkiškite apatinius rankenų strypus į dugne esančias angas, tuomet pritvirtinkite pateiktais varžtais, naudodami atsuktuvą. (3 pav., 4 pav., 5 pav.)
- Sujunkite viršutinę ir apatinę rankenas, naudodami fiksavimo svirtį. (6 pav., 7 pav.)
- Nutieskite kabelį virš rankenos ašies. Pritvirtinkite jį laido spaustuku ties apatinės rankenos viduriu, kad kabelis būtų užfiksuotas išorinėje rankos dalyje. Kitaip kabelis gali būti prispaustas atidarant/uždarant galinį gaubtą. (8 pav.)

5-3 ŽOLĖS GAUDYKLĖS MONTAVIMAS

- Norėdami pritvirtinti: Pakelkite galinį gaubtą ir prikabinkite žolės gaudyklę prie vejpajovės galo. (9 pav., 10 pav., 11 pav., 12 pav.)
- Norėdami nuimti: Suimkite ir pakelkite galinį gaubtą, nuimkite žolės gaudyklę.

Žolės gaudyklės viršuje yra lygio indikatorius, kuris parodo, ar gaudyklė yra tuščia, ar pilna (13A pav., 13B pav.):

- Jeigu pjaunant žolę gaudyklė nėra pilna, lygio indikatorius atsidar. (13B pav.)
- Jeigu gaudyklė yra pilna, indikatorius užsidaro. Taip atsitikus, tuoj pat liaukitės pjovę žolę ir išpilkite žolę iš

gaudyklės, tinkamai ją išvalykite bei patikrinkite, ar neužsikimšo jos ventiliavimo tinkelis. (13A pav.)

SVARBU

Jeigu indikatoriaus atidarymo anga bus labai purvina, indikatorius neatsidarys. Tokiu atveju tuoj pat nuvalykite indikatoriaus atidarymo angą.

6. ŽOLĖS PJOVIMO AUKŠČIO REGULIAVIMAS

Žolės pjovimo aukštis reguliuojamas nustatant ratus į atitinkamą angą.

Visi ratai privalo būti sumontuoti tame pačiame aukšyje. Aukštį (peiliu atstumą nuo žemės paviršiaus) galima nustatyti nuo 20 mm iki 55 mm (3 aukščio padėtyse). (14 pav.)

Žemiausia nuostata: 20 mm ((1) padėtis); vidurinė nuostata: 40 mm ((2) padėtis); aukščiausia nuostata: 55 mm ((3) padėtis).



ĮSPĖJIMAS: Atjunkite elektros laidą nuo elektros tinklo.



ĮSPĖJIMAS: Šį nustatymą galima atlikti tik tada, kai peilis nesisuka.

7. ĮSPĖJIMAI DĖL SAUGOS

- Visuomet naudokite kreiptuvą arba žolės gaudyklę nustatę į tinkamą padėtį.
- Prieš nuimdami žolės gaudyklę arba reguliuodami pjovimo aukščio padėtį, visuomet išjunkite variklį.
- Prieš pradėdami pjauti veją, patraukite nuo jos visus pašalinius daiktus, kuriuos mašina galėtų pagriebti ir

sviesti. Pjaudami veją, stebėkite, kad neužkliudytumėte jokių pašalinių daiktų, kurių galite būti nepastebėję. **(15 pav.)**

- d) Užvesdami variklį arba įprastai dirbdami, niekada nepakeikite vejąplovės galo. **(16 pav.)**
- e) Varikliui veikiant, niekada neikiškite rankų ar kojų po dangų arba išmetimo latako galu. **(17 pav.)**

8. ĮJUNGIMAS

Prieš prijungdami vejąplovę prie maitinimo tinklo, patikrinkite ar maitinimo tinklo įtampa yra 230 V ~ 50 Hz. Prieš įjungdami vejąplovę, užfiksuokite ilginimo laidą kabluku kabeliui. **(18 pav.)**

Įjungus vejąplovę, užsidegs kontrolinė lemputė. **(19 pav.)** Užveskite variklį tokiu būdu. **(20 pav.)**

- a) Paspauskite apsauginį mygtuką (1).
- b) Tuo pat metu patraukite už jungiklio rankenos (2) ir laikykite už jos.

Varikliui veikiant, stumkite vejąplovę rankiniu būdu. Jeigu atleisite jungiklio rankeną, variklis išsijungs.



PERSPĖJIMAS: Užvedus variklį, tuoj pat pradeda sukintis peilis.



ISPĖJIMAS: Išjungus variklį, pjovimo dalys dar kurį laiką sukasi.

9. PEILIS

Peilis pagamintas iš presuoto plieno. Jį reikės dažnai galąsti (naudojant galandimo diską).

Jis visuomet būtinai turi būti subalansuotas (nesubalansuotas peilis kelia pavojingą vibraciją).

Norėdami pasitrinti subalansavimą, prakiškite apvalų strypelį pro centrinę angą ir įtvirtinkite jį horizontaliai.

(21 pav.) Subalansuotas peilis liks horizontalus. Jei peilis nesubalansuotas, sunkesnis galas nusiųs žemyn. Galąskite sunkesnį galą tol, kol peilis bus subalansuotas. **(22 pav.)** Norėdami nuimti peilį (2), atsukite peilio varžtą (3). **(23 pav., 24 pav., 25 pav.)**

Patikrinkite ventiliatorių (1) būklę ir pakeiskite visas pažeistas dalis. **(23 pav.)**

Vėl sumontuodami, įsitinkinkite, kad pjovimo kraštai būtų nukreipti variklio sukimosi krypties link. Peilio varžtas (3) privalo būti prisuktas 20 -25 Nm jėga.



ISPĖJIMAS: Prireikus, pakeiskite peilį: tik DOLMAR 263001422 (modeliui EM-330) ir DOLMAR 263001414 (modeliui EM-370).

10. ILGINIMO LAIDAI

Galima naudoti tik naudojimui lauke skirtus, PVC, arba gumuotus ilginimo laidus, numatytus įprastam elektros stiprumui, kurių skersmuo yra ne mažesnis nei 1,0 mm². Prieš naudojimą patikrinkite maitinimo ir ilginimo laidus, ar

jie nebuvo pažeisti naudojimo metu; pažeistus arba senus laidus pakeiskite naujais. Jeigu vejąplovės naudojimo metu pažeistumėte laidą, tuoj pat atjunkite jį nuo maitinimo tinklo. **NELIESKITE LAIDO, KOL NEATJUNGSITE JO NUO MAITINIMO TINKLO.** Nenaudokite prietaiso, jeigu laidas yra pažeistas arba nusidėvėjęs. Laikykite ilginimo laidus atokiai nuo pjovimo elementų.



ISPĖJIMAS: Ventiliacijos angos turi būti švarios: nedulkėtos ir nepurvinos.

11. PRIEŽIŪRA IR TECHNINIS APTARNAVIMAS



ISPĖJIMAS: Prieš pradėdami bet kokius techninės priežiūros ar valymo darbus, visuomet ištraukite prietaiso kištuką iš elektros lizdo!

Nepurškite ant prietaiso vandens. Į prietaisą patekęs vanduo gali sugadinti kištuko-lizdo sistemą ir elektrinį variklį. Valykite įrenginį skudurėliu, rankiniu šepečiu ir pan.

Niekada nenaudokite gazolino, benzino, tirpiklio, spirito arba panašių medžiagų. Gali atsirasti išblukimų, deformacijų arba įtrūkimų.

Patikrą privalo atlikti specialistas; nemėginkite patys daryti reguliavimo darbų – privalote kreiptis į įgaliotąjį „Dolmar“ techninio aptarnavimo centrą:

- a) jeigu vejąplovė atsitrenkia į kokį nors daiktą;
- b) jeigu staiga užgęsta variklis;
- c) jeigu peilis yra sulankstytas (nemėginkite jo tiesinti!);
- d) jeigu variklio velenas yra sulankstytas (nemėginkite jo tiesinti!);
- e) jeigu prijungus kabelį, įvyko trumpasis jungimas;
- f) jeigu pažeisti krumpliaraciai;
- g) jeigu V formos diržas yra su defektais.

12. TRIKČIŲ ŠALINIMAS



ĮSPĖJIMAS: Prieš pradėdami bet kokius techninės priežiūros ar valymo darbus, visuomet ištraukite prietaiso kištuką iš elektros tinklo ir palaukite, kol peilio mechanizmas visiškai sustos.

Gedimas	Atitaisymo darbai
Variklis neveikia	Patikrinkite, ar laidas įjungtas į maitinimo tinklą. Pradėkite pjauti neaukštą žolę arba pjaukite toje vietoje, kurioje žolė jau nupjauta. Išvalykite išmetimo kanalą/korpusą - pjovimo peilis privalo sukstis nevaržomai. Nustatykite tinkamą pjovimo aukštį.
Sumažėja variklio galia	Nustatykite tinkamą pjovimo aukštį. Išvalykite išmetimo kanalą/korpusą. Atiduokite pagaląsti/pakeisti pjovimo peilį → į įgaliojajį techninio aptarnavimo centrą.
Žolės gaudyklė neužpildoma.	Nustatykite tinkamą pjovimo aukštį. Palaukite, kol veja bus sausa. Atiduokite pagaląsti/pakeisti pjovimo peilį → į įgaliojajį techninio aptarnavimo centrą. Išvalykite žolės gaudyklės groteles. Išvalykite išmetimo kanalą/korpusą.
Neveikia ratų pavara.	Pareguliuokite lankstų kabelį. Atiduokite prietaisą į → įgaliojajį techninio aptarnavimo centrą, kad patikrintų V formos diržą/pavaras. Patikrinkite, ar nesugadinti varantieji ratai.



PERSPĖJIMAS: Gedimus, kurių neįmanoma atitaisyti vadovaujantis šia lentele, gali pataisyti tik „Dolmar“ įgaliojasis techninio aptarnavimo centras.

13. SENŲ ĮRENGINIŲ IŠMETIMAS NEDĀRANT ŽALOS APLINKAI



Atsižvelgiant į ES Direktyvą 2002/96/EB dėl elektrinių ir elektroninių įrenginių bei jos įgyvendinimą pagal nacionalinius teisės aktus, visi elektriniai įrankiai privalo būti surenkami atskirai nuo buitinių atliekų bei perdirbami tokiu būdu, kad nebūtų daroma žala aplinkai.

Alternatyvus išmetimo būdas: Jeigu elektrinio įrankio savininkas negrąžina seno įrankio gamintojui, jis privalo tinkamai jį išmesti specialiuose atliekų surinkimo punktuose, kuriuose toks prietaisas paruošiamas perdirbimui, atsižvelgiant į nacionalinius teisės aktus ir taisykles dėl atliekų perdirbimo.

Tai netaikytina priedams ir įrankiams, kuriuose nėra elektrinių arba elektroninių sudedamųjų dalių.

14. EB ATITIKTIES DEKLARACIJA

Tik Europos šalims

EB atitikties deklaracija pateikta šios naudojimo instrukcijos A priede.

- | | | |
|--------------------------|---------------------------|----------------------|
| 1. Käepideme ülemine osa | 9. Esiratas | 17. Esiratta kate |
| 2. Lülituskarp | 10. Mootorikate | 18. Esiratas |
| 3. Turvalüliti nupp | 11. Käepideme alumine osa | 19. Esiratta toend |
| 4. Lukustushoob | 12. Kaabli kinnituskonks | 20. Tagumine kate |
| 5. Kaabliklamber | 13. Lülitushoob | 21. Tasemeindikaator |
| 6. Rohukoguja | 14. Tagaratta kate | 22. Märgulamp |
| 7. Tagaratas | 15. Tagaratas | |
| 8. Korpus | 16. Tagaratta toend | |

TUNDKE OMA MURUNIIDUKIT

Lugege kasutusjuhend tähelepanelikult läbi ja järgige selles antud ohutusjuhiseid nii enne muruniiduki kasutamist, selle kasutamise ajal kui ka pärast kasutamist. Nende lihtsate juhiste järgimine aitab teil hoida muruniidukit heas töökorras. Õppige enne muruniidukiga töötamist põhjalikult tundma muruniiduki juhtimisseadiseid, kuid eelkõige veenduge, et oskate muruniidukit seisata hädaolukorras. Hoidke kasutusjuhend ja muu asjakohane kirjandus käepärast, et saaksite neid vajadusel uuesti lugeda.

1. TOOTEL OLEVAD SÜMBOLID



Lugege kasutusjuhend enne muruniiduki kasutamist tähelepanelikult läbi ja hoidke seda kindlas kohas, et saaksite seda vajadusel uuesti lugeda.



Hoidke kõrvalised isikud eemal.



Olge löiketerade suhtes tähelepanelik. Löiketerad jätkavad pöörlemist ka pärast mootori väljalülitamist.

Eemaldage pistik vooluvõrgust enne masina hooldamist või toitejuhtme kahjustumise korral.



Hoidke painduv toitejuhe löiketeradest eemal.



CE-märgistus
Toode vastab Euroopa Ühenduse nõuetele ja seadusesätetele.



WEEE-märgis ETTEVAATUST!
Kasutuskõlbmatuid elektritööriistu ei tohi visata olmeprügi hulka. Need tuleb viia kohalikku kogumiskohta, et need saaksid keskkonnasõbralikult ja kohalikke õigusakte järgides jäätmekäitlusse suunatud.



Mürataseme märgis
Tööriista müra ei ületa 96 dB.



OHUSÜMBOL: Tähistab hoiatust ja manitseb ettevaatusele; seda võidakse kasutada koos teiste sümbolite või piltidega.

KAHEKORDNE ISOLATSIOON

 **Niidukil on kahekordne isolatsioon.**

See tähendab, et kõik välised seadmeosad on toiteallikast elektriliselt isoleeritud. Selle saavutamiseks kasutatakse elektriliste ja mehaaniliste osade eraldamiseks täiendavat isolatsiooni.

2. PÕHILISED OHUTUSNÕUDED

Ohutuseeskirjade eesmärk on juhtida tähelepanu võimalikele ohtudele. Ohusümbolid ja nende juures toodud selgitavad ohutusteadet nõuavad teilt erilist tähelepanelikkust ja arusaamist. Ainult ohutusteadete järgimisega te ühtki ohtu ei kõrvalda. Juhis või hoiatus, mille need annavad, ei asenda asjakohaseid ettevaatusabinõusid.

 **HOIATUS:** Ohutusteate eiramine võib põhjustada raske kehavigastuse teile endale või teistele. Järgige alati ettevaatusabinõusid, et vähendada tulekahju, elektrilöögi ja kehavigastuse tekkimise võimalust. Hoidke kasutusjuhend alles ning lugege seda sageli uuesti ohutu töö tagamiseks ja teiste selle masinaga töötavate isikute juhendamiseks.

 **HOIATUS:** Masin tekitab töötamise ajal elektromagnetilise välja. Nimetatud väli võib teatud tingimuste korral põhjustada häireid aktiivsete või passiivsete meditsiiniliste implantaatide töös. Selleks, et vähendada raskete või eluohtlike kehavigastuste ohtu, soovime meditsiiniliste implantaatidega isikutel enne masina kasutamist pidada nõu oma arsti või meditsiinilise implantaadi tootjaga.

 **HOIATUS:** Mis tahes tööriista või seadmega töötamine võib põhjustada võõrkehade sattumise silma, mille tagajärjeks võib olla tõsine silmakahjustus. Elektriseadmega töötamisel kandke alati kaitseprille või küljekaitsega kaitseprille ning vajaduse korral kogu nägu katvat näokaitset. Soovime optiliste prillide peal kanda spetsiaalset kaitsemaski või standardseid küljekaitsemega kaitseprille.

TÄHTIS

LUGEGE ENNE KASUTAMIST TÄHELEPANELIKULT LÄBI.

HOIDKE ALLES EDASPIDISEKS KASUTAMISEKS.

1. Lugege tähelepanelikult juhiseid. Õppige põhjalikult tundma masina juhtimisseadiseid ja niiduki õiget kasutamist.
2. Mitte mingil juhul ärge lubage muruniidukit kasutada lastel ega isikutel, kes pole tutvunud käesoleva kasutusjuhendiga. Kohalikud määrused võivad seada piiranguid kasutaja vanusele.
3. Ärge kunagi niitke siis, kui läheduses viibivad inimesed (eriti lapsed) või lemmikloomad.
4. Pidage meeles, et muruniiduki omanik või kasutaja vastutab teistele isikutele põhjustatud vigastuste või nende varale tekitatud kahjustuste eest.
5. Kandke niitmise ajal alati tugevaid jalatseid ja pikki pükse. Ärge töötage masinaga, kui olete paljajalu või kannata lahtisi sandaale. Ärge kandke masinaga töötamise ajal laialõikelisi või rippuvate nõõridega rõivaid ega kaelasidemeid.
6. Kontrollige hoolikalt niidetavat ala ja eemaldage sealt kõik esemed, mis võivad masinale ette jäädes eemale paiskuda.
7. Kontrollige alati enne kasutamist, kas lõiketera, lõiketera poldid ja niiduki korpus pole kulunud või vigastatud. Vahetage kulunud või kahjustunud terad ja poldid komplektina välja, et tagada ühtlane kulumine. Vahetage kahjustunud või loetamatuks muutunud sildid välja.
8. Enne kasutamist kontrollige, kas toite- ja pikendusjuhtmetel esineb märke kahjustustest või kulumisest. Kui toitejuhe saab kasutamise ajal vigastada, ühendage see kohe vooluvõrgust lahti. **ÄRGE PUUDUTAGE JUHET ENNE, KUI OLETE SELLE VOOLUVÕRGUST EEMALDANUD.** Ärge kasutage seadet, kui selle juhe on kahjustunud või kulunud.
9. Niitke ainult päevavalguses või hea tehisvalgustusega.
10. Võimaluse korral vältige märja muru niitmist.
11. Jälgige kallakutel alati, et teil oleks kindel jalgealune.
12. Kõndige, ärge jookske.
13. Edasiveoga niidukite puhul niitke kallakutel ristisuunas, mitte kunagi üles-alla suunas.
14. Olge kallakutel liikumissuunda muutes äärmiselt ettevaatlik.
15. Ärge niitke liiga järskudel kallakutel.
16. Olge tagurdamisel või muruniiduki enda poole tõmbamisel äärmiselt ettevaatlik.

17. Seisake lõiketerad, kui muruniidukit tuleb mootori töötamise ajal kallutada, et liikuda üle alade, mis ei ole muruga kaetud, ning siis, kui viite muruniidukit niitmisalale või sealt ära.
 18. Ärge mitte mingil juhul kasutage muruniidukit, mille kaitsekatted on vigastatud või millel puuduvad ohutusseadised (nt suunaja ja/või rohkoguja peavad olema õigesti paigaldatud).
 19. Käivitage või lülitage mootor sisse vastavalt juhistele, hoides jalgu lõiketeradest ohutus kauguses.
 20. Ärge kallutage muruniidukit käivitamisel, kui lülitate mootorit sisse, välja arvatud juhul, kui muruniidukit tuleb käivitamiseks kallutada. Sellisel juhul ärge kallutage niidukit rohkem kui vaja ning tõstke ainult seda osa, mis jääb kasutajast eemale.
 21. Ärge seiske mootori käivitamise ajal tühjendusrenni ees.
 22. Ärge pange käsi ja jalgu pöörlevate osade lähedale ega nende alla. Hoidke tühjendusava alati takistustest puhtana.
 23. Mitte mingil juhul ärge tõstke ega kandke muruniidukit sel ajal, kui mootor töötab.
 24. Järgmistel juhtudel tuleb mootor seisata, toitepistik
- vooluvõrgust lahti ühendada ning veenduda, et kõik liikuvad osad on täielikult peatunud:
- masina juurest lahkumise korral;
 - enne takistuste eemaldamist muruniidukist või ummistuste kõrvaldamist väljaviskerennist;
 - enne kontrollimist, puhastamist või mis tahes muude tööde teostamist muruniidukil;
 - pärast pörkumist vastu võõrkeha. Kontrollige, et muruniiduk ei oleks kahjustunud. Teostage enne muruniiduki käivitamist ja niitma hakkamist vajalikud parandustööd. Kui muruniiduk hakkab ebataavaliselt vibreerima (kontrollige kohe):
 - kontrollige kahjustuse esinemist;
 - vahetage kõik kahjustunud osad välja või parandage need;
 - kontrollige osade pingust ja pinguldage lahtised osad.
25. Seisake muruniiduk:
 - alati, kui lahkute muruniiduki juurest.
 26. Jälgige, et kõik mutrid, poldid ja kruvid oleksid tugevasti

- kinni keeratud. Nii tagate niiduki ohutu töötamise.
27. Kontrollige regulaarselt rohukogujat kulumise või vigastuste kindlakstegemiseks.
 28. Ohutuse tagamiseks vahetage kulunud või kahjustunud osad uute vastu.
 29. Ärge kasutage muruniidukit siis, kui juhtmed on vigastatud või kulunud.
 30. Ärge ühendage kahjustunud toitejuhet vooluvõrku ning ärge puudutage kahjustunud toitejuhet enne, kui olete selle vooluvõrgust lahti ühendanud. Kahjustunud toitejuhe võib puutuda kokku pingestatud komponentidega.
 31. Ärge puudutage lõiketera enne, kui olete masina vooluvõrgust lahti ühendanud ja lõiketerad on täielikult seiskunud.
 32. Hoidke pikendusjuhtmeid lõiketerast eemal. Lõiketera võib toitejuhtmeid vigastada, mille tagajärjel võite puutuda vastu pingestatud komponente.
 33. Katkestage voolutoide (s.t tõmmake toitejuhtme pistik pistikupesast välja):
 - alati, kui lahkute muruniiduki juurest;
 - enne ummistuse kõrvaldamist;
 - enne kontrollimist, puhastamist või mis tahes muude tööde teostamist muruniidukil;
 - pärast põrkumist vastu võõrkeha;
 - alati, kui muruniiduk hakkab ebatavaliselt vibreerima.
 34. Lastel ei ole lubatud masinat kasutada.
 35. Masinat ei tohiks kasutada piiratud kehaliste või vaimsete võimetega või piiratud tajumisvõimega isikud ega ka isikud, kellel puuduvad vastavad oskused ja kogemus, välja arvatud juhul, kui nad töötavad vastutava isiku järelevalve all või on saanud asjakohaseid juhiseid masina kasutamiseks.
 36. Kui väline paindkaabel või toitejuhe on kahjustunud, tuleb see lasta välja vahetada üksnes tootjal või tootja hooldusteenindusel või sarnase kvalifikatsiooniga isikul, et vältida ohtu (mitte väiksem kui H05VV-F 2 x1,0 mm² või H05RN-F 2 x1,0 mm²).
 37. Muruniiduki ohutu töö tagamiseks peab see olema varustatud rikkevoolukaitsmega, mis vastab rakendusvoolule kuni 30 mA.
 38. Olge masina reguleerimisel ettevaatlik, et vältida sõrmede muljumist fikseeritud osade ja liikuvate lõiketerade vahele.

39. Enne hoiulepanekut laske masinal alati maha jahtuda.
40. Võtke lõiketerade hooldamisel arvesse, et kuigi toide on välja lülitatud, võivad lõiketerad siiski liikuda.
41. Ohutuse tagamiseks vahetage kulunud või kahjustunud osad välja. Kasutage väljavahetamiseks ainult originaalvaruosi ja -tarvikuid.

42. Olge muruniiduki reguleerimisel ettevaatlik, et vältida sõrmede muljumist muruniiduki fikseeritud osade ja liikuvate lõiketerade vahele.
43. Kui toitejuhe on vigastatud, peab tootja, tema esindaja või vastava kvalifikatsiooniga isik selle ohu vältimiseks asendama.

3. MURUNIIDUKI OSADE KIRJELDUS (Joon. 1)

4. TEHNILISED ANDMED

Mudel:	EM-330	EM-370
Nimipinge:	230 V~	230 V~
Nominaalsagedus:	50 Hz	50 Hz
Nominaalvõimsus:	1100 W	1300 W
Koormuseta kiirus:	2900 p/min	2900 p/min
Lõikelaius:	330 mm	370 mm
Garanteeritud müratugevuse tase:	96 dB (A)	96 dB (A)
L_{pA} (SPL) kasutaja töökohal:	75,4 dB (A), K = 3 dB (A)	77,6 dB (A), K = 3 dB (A)
Garanteeritud vibratsioon:	0,672 m/s ² , K = 1,5 m/s ²	0,917 m/s ² , K = 1,5 m/s ²
Rohukoguja mahutavus:	27 l	35 l
Netomass:	13,1 kg	14,9 kg
Kaitseaste (kaitstus vedeliku eest):	IPX4	IPX4
Kõrguse reguleerimine:	20/40/55 mm, 3 reguleeritavat kõrgust	20/40/55 mm, 3 reguleeritavat kõrgust

5. KOKKUPANEK

5-1 RATTA PAIGALDAMINE

Sisestage esi- ja tagaratta kate telg rattasse ja seejärel kruvige ratta toendis olevasse auku. (Joon. 2)



HOIATUS: Kõik rattad peavad olema samal kõrgusel.

5-2 KOKKUPANDAVA KÄEPIDEME MONTEERIMINE

- A) Sisestage käepideme alumised osad niiduki korpusse olevatesse aukudesse ja seejärel keerake need kaasasolevate kruvidega kinni, kasutades kruvikeerajat. (Joon. 3, joon. 4, joon. 5)
- B) Ühendage käepideme ülemine ja alumine osa lukustushoova abil. (Joon.6, joon.7)
- C) Seadke kaabel käepideme toru kohale. Kinnitage see kaabliklambriga käepideme alumise osa külge ja veenduge, et kaabel jääb fikseeritud asendis käepideme välisküljele. Vastasel juhul võib kaabel

jääda selle avamisel/sulgemisel tagumise kate vahele. (Joon. 8)

5-3 ROHUKOGUJA MONTEERIMINE

- Paigaldamine: tõstke tagumine kate üles ja haakige rohukoguja niiduki tagaosa külge. (Joon. 9, joon. 10, joon. 11, joon. 12)
- Eemaldamine: Tõstke tagumine kate üles, eemaldage rohukoguja.

Rohukoguja peal paikneb tasemeindikaator, mis näitab, kas rohukoguja on tühi või täis (Joon. 13A, joon. 13B):

- Kui rohukoguja ei ole täis, siis on tasemeindikaator niitmise ajal ülespuhutud asendis. (Joon. 13B)
- Kui rohukoguja on täis, siis vajub tasemeindikaator kokku. Kui see juhtub, siis seisake kohe niitmine ja tühjendage rohukoguja. Veenduge, et see on puhas, ja tagage selle võrgu tuulutamine. (Joon. 13A)

TÄHTIS

Kui tasemeindikaatori ava paiknemiskoht on väga määrdundud, siis tasemeindikaator ei puhu üles. Sellisel

juhul puhastage kohe tasemeindikaatori ava paiknemiskohta.

6. LÕIKEKÕRGUSE REGULEERIMINE

Lõikekõrguse reguleerimiseks tuleb rattad kinnitada vastavatesse aukudesse.

Kõik rattad peavad olema samal kõrgusel.

Kõrgust (lõiketerast maapinnani) saab reguleerida vahemikus 20 mm kuni 55 mm (3 kõrguse asendit).

(Joon. 14)

Madalaim kõrgus: 20 mm (asend (1)); keskmine kõrgus: 40 mm (asend (2)); kõrgeim kõrgus: 55 mm (asend (3)).



HOIATUS: Ühendage toitejuhe vooluallikast lahti.



HOIATUS: Lõiketera peab lõikekõrguse reguleerimise ajal olema seisatud.

7. OHUTUSNÕUDED

- Niidukiga töötamise ajal peavad suunaja või rohkoguja asetsema õigel kohal.
- Seisake mootor alati enne rohkoguja eemaldamist või lõikekõrguse reguleerimist.
- Eemaldage enne niitmist murult kõik esemed, mis võivad lõiketera külge takerduda ja laiali paiskuda. Olge niitmise ajal tähelepanelik mis tahes varjatud võõrkehade suhtes. **(Joon. 15)**
- Ärge kunagi tõstke niiduki tagumist osa üles mootori käivitamise ja niitmise ajal. **(Joon. 16)**
- Ärge kunagi viige käsi või jalgu korpuse alla ega tagumise väljaviskeava renni, kui mootor töötab. **(Joon. 17)**

8. KÄIVITAMINE

Veenduge enne muruniiduki ühendamist vooluallikaga, et võrgupinge on 230 V – 50 Hz.

Enne muruniiduki käivitamist kinnitage pikendusjuhe kaabli kinnituskonksu külge. **(Joon. 18)**

Kui muruniiduk töötab, siis süttib märgulamp. **(Joon. 19)**

Käivitage mootor alljärgnevalt. **(Joon. 20)**

- Vajutage turvalüliti nuppu (1).
- Samal ajal tõmmake lülitushooba (2) ja hoidke seda vastu käepidet.

Kui mootor töötab, lükake muruniidukit edasi.

Kui vabastate lülitushoova, siis mootor seiskub.



ETTEVAATUST: Kui mootor on käivitatud, hakkab lõiketera kohe pöörlema.



HOIATUS: Lõikeseade jätkab pöörlemist ka pärast mootori väljalülitamist.

9. LÕIKETERA

Lõiketera on valmistatud stantsitud terasest. Selline materjal võimaldab lõiketera sageli teritada (lihvimiskettaga).

Kandke hoolt, et lõiketera oleks alati balansis (tasakaalustamata lõiketera võib põhjustada ohtlikku vibreerimist). Tasakaalustatuse kontrollimiseks sisestage ümmargune varras läbi lõiketera keskmise augu ja hoidke varrast horisontaalselt. **(Joon. 21)** Tasakaalustatud lõiketera jääb horisontaalseks. Kui lõiketera ei ole tasakaalustatud, hakkab raskem ots allapoole vajuma. Teritage raskemat otsa uuesti, kuni lõiketera jääb tasakaalu. **(Joon. 22)** Lõiketera (2) eemaldamiseks keerake lõiketera kruvi (3) lahti. **(Joon. 23, joon. 24, joon. 25)**

Kontrollige ventilaatori (1) seisukorda ja vahetage kõik kahjustunud osad välja. **(Joon. 23)**

Tagasi monteerimisel veenduge, et lõikeservad jäävad esiküljega mootori pöörlemise suunas. Lõiketera kruvi (3) tuleb kinni keerata pöördemomendiga 20–25 Nm.



HOIATUS: Kasutage väljavahetamiseks ainult järgmisi lõiketerasid: DOLMAR 263001422 (mudelile EM-330) ja DOLMAR 263001414 (mudelile EM-370).

10. PIKENDUSJUHTMED

Kasutage ainult väliskeskonnas tavalises töörežiimis kasutamiseks ette nähtud PVC- või kummiisolatsiooniga pikendusjuhtmeid, mille ristlõikepindala ei ole väiksem kui 1,0 mm².

Enne kasutamist kontrollige, kas toite- ja pikendusjuhtmetel esineb määrke kahjustustest. Ühendage kahjustunud või kulunud juhe kohe vooluvõrgust lahti. Kui toitejuhe saab kasutamise ajal vigastada, ühendage toitejuhe kohe vooluvõrgust lahti. **ÄRGE PUUDUTAGE JUHET ENNE, KUI OLETE SELLE VOOLUVÕRGUST EEMALDANUD.** Ärge kasutage seadet, kui selle juhe on kahjustunud või kulunud. Hoidke pikendusjuhe lõikeseadmest eemal.



HOIATUS: Kandke hoolt, et ventilatsioonivad oleksid alati prahist puhtad.

11. HOOLDUS



HOIATUS: Tõmmake toitejuhe enne mis tahes hooldus- või puhastustööde teostamist alati seinast välja! Ärge piserdage niidukit veega. Niidukisse pääsenud vesi võib kahjustada lülitusseadet ja elektrimootorit. Puhastage niidukit lapiga, käsharjaga jms. Ärge kunagi kasutage bensiini, vedeldit, alkoholi ega midagi muud sarnast. Selle tulemuseks võib olla

luitumine, deformatsioon või pragunemine.

Pöörde Dolmar volitatud hooldusteenindusse ja ärge teostage ise mitte ühtki reguleerimist järgmistel juhtudel:

- a) kui muruniiduk pörkub vastu mõnda eset;
- b) kui mootor seiskub ootamatult;
- c) kui lõiketera on kõver (ärge joondage!);
- d) kui mootorivõll on kõver (ärge joondage!);
- e) lühise esinemisel, kui kaabel on ühendatud;
- f) kui ülekanne on kahjustunud;
- g) kui V-rihm on kahjustunud.

12. VEAOTSING



HOIATUS: Tõmmake toitejuhtme pistik alati enne muruniiduki hooldamist või puhastamist vooluvõrgust välja ja oodake, kuni lõiketera on täielikult seiskunud.

Rike	Rikke kõrvaldamine
Mootor ei tööta	Kontrollige elektri kaablit. Käivitage mootor madala rohuga alal või seal, kus rohi on juba niidetud. Puhastage tühjendusrenni/korpust – lõiketera peab vabalt pöörlema. Reguleerige lõikekõrgust.
Mootori võimsus langeb	Reguleerige lõikekõrgust. Puhastage tühjendusrenni/korpust. Laske lõiketera teritada/välja vahetada → volitatud hooldusteeninduses.
Rohukoguja ei täitu	Reguleerige lõikekõrgust. Laske murul ära kuivada. Laske lõiketera teritada/välja vahetada → volitatud hooldusteeninduses. Puhastage rohkoguja võret. Puhastage tühjendusrenni/korpust.
Rattavedu ei funktsioneer	Reguleerige painduvat kaablit. Laske V-rihma/ülekanne kontrollida → volitatud hooldusteeninduses. Kontrollige, ega vedavad rattad pole kahjustunud.



ETTEVAATUST: Kõiki rikkeid, mida antud tabelis ei ole näidatud, võivad kõrvaldada ainult Dolmar ametliku hooldusteeninduse töötajad.

13. KASUTUSEST KÕRVALDAMINE KESKKONNAOHUTUL VIISIL



Vastavalt ELi elektri- ja elektroonikaseadmete direktiivile 2002/96/EÜ ja selle riiklikele ülevõtmisõigusaktidele tuleb kõik elektriseadmed koguda kokku eraldi ja töödelda ümber keskkonnale ohutul viisil.

Alternatiivne viis kasutusest kõrvaldamiseks:

kui elektritööriista või -seadme omanik ei tagasta kasutusest kõrvaldatud tööriista või seadet tootjale, peab ta selle viima kindlaksmääratud jäätmekogumispunkti, kus seade valmistatakse ette keskkonnasäästlikuks ümbertöötlmiseks.

Nimetatud nõue ei kehti tarvikute ning tööriistade ja seadmete kohta, millel puuduvad elektrilised või elektroonilised komponendid.

14. EÜ VASTAVUSDEKLARATSIOON

Ainult Euroopa riigid

EÜ vastavusdeklaratsioon on lisatud käesolevale kasutusjuhendile lisana A.

Objaśnienia do widoku ogólnego

- | | | |
|------------------------------|---------------------------|------------------------------|
| 1. Górna część uchwyty | 9. Przednie koło | 17. Kołpak koła przedniego |
| 2. Blok przełącznika | 10. Pokrywa silnika | 18. Przednie koło |
| 3. Przycisk blokujący | 11. Dolna część uchwyty | 19. Wspornik koła przedniego |
| 4. Dźwignia blokady | 12. Zaczep przewodu | 20. Pokrywa tylna |
| 5. Opaska zaciskowa przewodu | 13. Uchwyt przełącznika | 21. Wskaźnik poziomu |
| 6. Kosz na trawę | 14. Kołpak koła tylnego | 22. Lampka wskaźnika |
| 7. Tyłne koło | 15. Tyłne koło | |
| 8. Korpus | 16. Wspornik koła tylnego | |

POZNAJ SWOJĄ KOSIARKĘ DO TRAWY

Należy uważnie przeczytać niniejszą instrukcję, przestrzegając zawartych w niej zaleceń, dotyczących bezpieczeństwa przed, podczas i po zakończeniu użytkowania kosiarki do trawy. Przestrzeganie tych prostych wskazówek pozwoli również utrzymać kosiarkę do trawy w dobrym stanie technicznym. Należy zapoznać się z elementami sterowania kosiarki przed rozpoczęciem jej użytkowania. Przede wszystkim należy jednak wiedzieć, jak zatrzymać kosiarkę w sytuacji awaryjnej. Należy zachować niniejszą instrukcję i wszystkie inne dokumenty dotyczące kosiarki do przyszłego wykorzystania.

1. SYMBOLE UMIESZCZONE NA URZĄDZENIU

Należy uważnie przeczytać niniejszą instrukcję przed rozpoczęciem użytkowania kosiarki do trawy i przechowywać ją w bezpiecznym miejscu w celu późniejszego wykorzystania.



Osoby postronne nie powinny zbliżać się do kosiarki.



Należy uważać na ostre krawędzie noży. Noże obracają się nawet po wyłączeniu silnika.

Przed wykonaniem czynności konserwacyjnych lub w przypadku uszkodzenia przewodu należy odłączyć zasilanie urządzenia, wyciągając wtyczkę.



Należy uważać, aby elastyczny przewód zasilający nie znalazł się w pobliżu noży tnących.



Oznaczenie CE Produkt spełnia wymagania dyrektyw obowiązujących na terenie Unii Europejskiej.



Znak WEEE
UWAGA! Zużyte urządzenia elektryczne nie mogą być utylizowane wraz z odpadami komunalnymi. Urządzenia elektryczne należy oddawać w punktach, gdzie są gromadzone w celu utylizacji w sposób przyjazny dla środowiska zgodnie z lokalnie obowiązującymi przepisami.



Oznaczenie poziomu hałasu
Hałas generowany przez narzędzie nie przekracza 96 dB.



SYMBOL OSTRZEGAJĄCY O ZAGROŻENIU: Oznacza ważną uwagę lub ostrzeżenie; może występować wraz z innymi symbolami lub rysunkami.

PODWÓJNA IZOLACJA



Kosiarka posiada podwójną izolację.

Oznacza to, że wszystkie części zewnętrzne są odizolowane elektrycznie od zasilania. Wykorzystano do tego celu materiał izolacyjny, znajdujący się pomiędzy częściami elektrycznymi oraz mechanicznymi.

2. OGÓLNE ZASADY BEZPIECZEŃSTWA

Zasady bezpieczeństwa mają zwrócić uwagę użytkownika na potencjalne zagrożenia. Symbole bezpieczeństwa oraz towarzyszące im objaśnienia wymagają szczególnej uwagi i zrozumienia. Ostrzeżenia dotyczące bezpieczeństwa same w sobie nie eliminują żadnego zagrożenia. Instrukcje lub ostrzeżenia nie zastępują odpowiednich środków zapobiegawczych.



OSTRZEŻENIE:

Nieprzestrzeganie ostrzeżenia dotyczącego bezpieczeństwa może spowodować poważne obrażenia u użytkownika lub osób trzecich. Należy zawsze przestrzegać środków ostrożności dotyczących bezpieczeństwa, aby zmniejszyć ryzyko pożaru, porażenia prądem i obrażeń. Należy zachować niniejszą instrukcję obsługi i często do niej sięgać, aby zapewnić bezpieczną obsługę urządzenia oraz w razie potrzeby poinstruować w tym zakresie inne osoby, które z niego korzystają.



OSTRZEŻENIE: Podczas pracy urządzenie wytwarza pole elektromagnetyczne. W pewnych warunkach pole to może zakłócać pracę aktywnych lub pasywnych implantów

medycznych. Aby zmniejszyć ryzyko poważnych lub śmiertelnych obrażeń, zalecamy osobom z implantami medycznymi skonsultowanie się z lekarzem i producentem implantów medycznych przed przystąpieniem do obsługi tego urządzenia.



OSTRZEŻENIE:

Użytkowanie dowolnego urządzenia może spowodować wyrzucanie przedmiotów – w przypadku gdy dostaną się do oczu, mogą spowodować poważne uszkodzenie wzroku. Przed rozpoczęciem pracy z urządzeniem elektrycznym należy zawsze założyć gogle lub okulary ochronne z bocznymi osłonami, a w razie potrzeby pełną maskę chroniącą twarz. Zalecamy stosowanie maski bezpieczeństwa „Wide Vision” nakładanej na okulary lub standardowych okularów ochronnych z bocznymi osłonami.

WAŻNE

PRZECZYTAĆ UWAŻNIE PRZED UŻYCIEM.

ZACHOWAĆ W CELU PÓZNIJSZEGO WYKORZYSTANIA.

1. Należy uważnie przeczytać niniejszą instrukcję. Należy zapoznać się z elementami sterowania i zasadami właściwego użytkowania urządzenia.
2. Nie wolno dopuszczać, aby kosiarkę do trawy używały dzieci lub osoby, które nie zapoznały się z niniejszą instrukcją. Lokalne przepisy mogą ograniczać wiek użytkownika urządzenia.
3. Nie wolno kosić, gdy w pobliżu znajdują się inne osoby, zwłaszcza dzieci, oraz zwierzęta.
4. Należy pamiętać, że operator lub użytkownik odpowiada za wypadki lub niebezpieczeństwa zagrażające innym osobom lub ich mieniu.
5. Podczas koszenia należy zawsze nosić odpowiednio mocne obuwie i długie spodnie. Nie wolno użytkować urządzenia, nie mając na stopach obuwia lub nosząc otwarte sandały. Unikać noszenia luźnej odzieży, a także wiszących ozdób lub krawatów.
6. Należy dokładnie sprawdzić obszar, na którym ma być użytkowane urządzenie i usunąć wszystkie przedmioty, które mogą zostać wyrzucone przez urządzenie.

7. Przed rozpoczęciem użytkowania należy sprawdzić urządzenie, aby upewnić się, że noże, śruby mocujące noże oraz układ tnący nie są zużyte lub uszkodzone. W przypadku zużycia lub uszkodzenia noży lub śrub należy wymienić cały zestaw, aby układ tnący był odpowiednio wyważony. Wymienić uszkodzone lub nieczytelne etykiety.
8. Przed użyciem należy sprawdzić, czy przewód zasilający i przedłużacz nie wykazują śladów uszkodzenia lub zużycia. Jeśli przewód zostanie uszkodzony podczas użytkowania urządzenia, należy go niezwłocznie odłączyć od zasilania. **NIE DOTYKAĆ PRZEWODU PRZED JEGO ODŁĄCZENIEM OD ZASILANIA.** Nie używać urządzenia, jeśli przewód jest zużyty lub uszkodzony.
9. Należy kosić tylko przy świetle dziennym lub odpowiednio silnym sztucznym oświetleniu.
10. W miarę możliwości należy unikać koszenia mokrej trawy.
11. Podczas pracy na pochyłościach należy pamiętać, aby pewnie stać na podłożu.
12. Podczas koszenia należy chodzić, a nie biegać.
13. W przypadku kosiarek kołowych należy kosić zawsze w poprzek pochyłości, nigdy pod górę lub w dół.
14. Należy zachować szczególną ostrożność przy zmianie kierunku na pochyłościach.
15. Nie wolno kosić pochyłości o bardzo dużym kącie nachylenia.
16. Należy zachować najwyższą ostrożność przy cofaniu lub przyciąganiu kosiarki do trawy do siebie.
17. Należy wyłączyć kosiarkę do trawy w przypadku konieczności jej przechylenia w celu przejścia przez inną powierzchnię niż trawa oraz na czas przejazdu do i z obszaru, na którym będzie użytkowana kosiarka do trawy.
18. Nie użytkować kosiarki do trawy z uszkodzonymi osłonami lub ze zdjętymi zabezpieczeniami, takimi jak wyrzutnik lub kosz na trawę.
19. Silnik należy uruchamiać zgodnie z instrukcją, stojąc z dala od noży.
20. Nie przechylać kosiarki do trawy przy uruchamianiu silnika, poza sytuacjami, gdy przechylenie kosiarki do trawy jest konieczne do uruchomienia. W takim

przypadku nie przechylać kosiarki bardziej, niż jest to absolutnie konieczne i unosić tylko tę część kosiarki, która jest oddalona od użytkownika.

21. Nie uruchamiać silnika, stojąc przed wyrzutnikiem.

22. Nie zbliżać dłoni ani stóp do części obrotowych. Nigdy nie należy stawać przed otworem wyrzutnika.

23. Nie podnosić ani przenosić kosiarki do trawy, gdy silnik pracuje.

24. Należy zatrzymać silnik i wyjąć wtyczkę. Upewnić się, że wszystkie części ruchome urządzenia zostały całkowicie zatrzymane.

- gdy urządzenie nie jest eksploatowane:
- przed usuwaniem trawy blokującej nóż lub odblokowaniem wyrzutnika;
- przed sprawdzaniem, czyszczeniem lub pracą przy kosiarce do trawy;
- po uderzeniu o przeszkodę. Należy sprawdzić, czy kosiarka do trawy nie jest uszkodzona i dokonać ewentualnej naprawy przed ponownym uruchomieniem i użytkowaniem kosiarki do trawy.

Jeśli kosiarka do trawy zaczyna wibrować w nietypowy sposób (należy

natychmiast sprawdzić przyczynę):

- sprawdzić pod kątem uszkodzenia;
- wymienić lub naprawić wszystkie uszkodzone części;
- sprawdzić i dokręcić wszystkie poluzowane części.

25. Zatrzymać kosiarkę:

- zawsze, gdy kosiarka do trawy zostanie pozostawiana bez nadzoru.

26. Należy sprawdzić, czy wszystkie nakrętki, wkręty i śruby są dokręcone, co pozwoli utrzymać urządzenie w odpowiednim stanie technicznym.

27. Należy często sprawdzać kosz na trawę pod kątem zużycia lub uszkodzenia.

28. Ze względów bezpieczeństwa należy wymieniać zużyte lub uszkodzone części.

29. Nie wolno użytkować kosiarki do trawy, jeśli przewody są zużyte lub uszkodzone.

30. Nie wolno podłączać uszkodzonego przewodu do gniazda zasilania ani dotykać uszkodzonego przewodu, gdy jest on jeszcze podłączony do zasilania. Uszkodzony przewód grozi porażeniem prądem elektrycznym.

31. Nie dotykać noża, zanim urządzenie nie zostanie

- odłączone od zasilania, a nóż całkowicie się nie zatrzyma.
32. Należy uważać, aby przedłużacz nie znalazł się w pobliżu noża. Nóż może uszkodzić przewody, co grozi porażeniem prądem elektrycznym.
 33. Odłączyć zasilanie (tj. wyjąć wtyczkę z gniazda zasilającego):
 - zawsze, gdy urządzenie pozostaje bez nadzoru;
 - przed usunięciem blokady;
 - przed sprawdzaniem, czyszczeniem lub pracą przy urządzeniu;
 - po uderzeniu o przeszkodę;
 - gdy urządzenie zaczyna wibrować w nietypowy sposób.
 34. Zabrania się użytkowania urządzenia przez dzieci.
 35. Opisywane urządzenie nie jest przeznaczone do użycia przez osoby niebędące w pełni władz fizycznych, poznawczych lub umysłowych, bądź nieposiadające odpowiedniej wiedzy i doświadczenia, o ile osoba odpowiedzialna za ich bezpieczeństwo nie zapewni odpowiedniego nadzoru i nie przekaze wskazówek dotyczących użytkowania urządzenia.
 36. W przypadku zewnętrznego uszkodzenia przewodu elastycznego lub przewodu powinien on zostać bezwzględnie wymieniony przez producenta, jego autoryzowany serwis lub osobę o podobnych kwalifikacjach w celu niedopuszczenia do niebezpieczeństwa (przewód o przekroju nie mniejszym niż H05VV-F 2 x1,0 mm² lub H05RN-F 2 x1,0 mm²).
 37. Instrukcje bezpiecznego użytkowania urządzenia zawierają zalecenie, aby urządzenie było zasilane przez układ zabezpieczony wyłącznikiem różnicowoprądowym o prądzie załączającym nie wyższym niż 30 mA.
 38. Zachować ostrożność podczas regulacji urządzenia w celu niedopuszczenia do utknięcia palców pomiędzy poruszającymi się nożami oraz zamocowanymi na stałe częściami urządzenia.
 39. Przed schowaniem urządzenia należy zawsze odczekać aż ono ostygnie.
 40. Podczas naprawy noży należy pamiętać, że nawet w przypadku odcięcia zasilania, noże nadal mogą się poruszać.
 41. Ze względów bezpieczeństwa należy wymieniać zużyte lub uszkodzone części. Używać tylko oryginalnych części zamiennych oraz akcesoriów.

42. Zachować ostrożność podczas regulacji urządzenia w celu niedopuszczenia do utknięcia palców pomiędzy poruszającymi się nożami oraz zamocowanymi na stałe częściami urządzenia.

43. Jeżeli przewód zasilający jest uszkodzony, ze względów

bezpieczeństwa musi zostać wymieniony przez producenta, jego autoryzowany serwis lub osobę o podobnych kwalifikacjach.

3. OPIS CZĘŚCI (Rys. 1)

4. DANE TECHNICZNE

Model:	EM-330	EM-370
Napięcie znamionowe:	230 V~	230 V~
Częstotliwość znamionowa:	50 Hz	50 Hz
Moc znamionowa:	1 100 W	1 300 W
Prędkość bez obciążenia:	2 900 obr/min	2 900 obr/min
Szerokość cięcia:	330 mm	370 mm
Gwarantowany poziom mocy akustycznej:	96 dB (A)	96 dB (A)
L_{pA} (SPL) w miejscu pracy:	75,4 dB (A), K=3 dB (A)	77,6 dB (A), K=3 dB (A)
Gwarantowane drgania:	0,672 m/s ² , K=1,5 m/s ²	0,917 m/s ² , K=1,5 m/s ²
Pojemność kosza na trawę:	27 l	35 l
Masa netto:	13,1 kg	14,9 kg
Stopień ochrony przed cieciami:	IPX4	IPX4
Regulacja wysokości:	20/40/55 mm, 3 stopniowa	20/40/55 mm, 3 stopniowa

5. MONTAŻ

5-1 MONTAŻ KOŁA

Umieścić oś kołpaka przedniego i tylnego w kole, a następnie przykręcić w otworze wspornika koła. (Rys. 2)



OSTRZEŻENIE: Wszystkie koła muszą być umieszczone na tej samej wysokości.

5-2 MONTAŻ SKŁADANEGO UCHWYTU

- Umieścić dolne części uchwytu w otworach montażowych korpusu, a następnie przymocować śrubokrętem za pomocą dołączonych wkrętów. (Rys. 3, Rys. 4, Rys. 5)
- Połączyć górną i dolną część uchwytu przy użyciu dźwigni blokady. (Rys. 6, Rys. 7)
- Umieścić przewód na rurze uchwytu. Przytwierdzić przewód na środkowym odcinku dolnej części uchwytu przy użyciu opaski zaciskowej przewodu, aby przewód był zamocowany na zewnątrz uchwytu. W przeciwnym wypadku przewód może zostać pochwycony podczas otwierania/zamykania tylnej pokrywy. (Rys. 8)

5-3 MONTAŻ KOSZA NA TRAWĘ

- Aby zamocować: należy unieść tylną pokrywę i zaczepić kosz na trawę na tylnej części korpusu kosiarki. (Rys. 9, Rys. 10, Rys. 11, Rys. 12)
- Aby zdjąć: chwycić i unieść tylną pokrywę, a następnie zdjąć kosz na trawę.

Na górze kosza na trawę znajduje się wskaźnik poziomu wskazujący czy kosz jest napełniony, czy pusty (Rys. 13A, Rys. 13B):

- Wskaźnik poziomu zostanie napełniony powietrzem, jeśli kosz nie jest pełny podczas koszenia. (Rys. 13B)
- W przypadku całkowitego napełnienia kosza wskaźnik opadnie. W takiej sytuacji należy niezwłocznie przerwać koszenie, a następnie opróżnić kosz, upewniając się, że jest czysty oraz że jego otwory nie są pozapychane. (Rys. 13A)

WAŻNE

Jeżeli miejsce otworu wskaźnika jest bardzo zabrudzone, wskaźnik nie zostanie napełniony powietrzem. W takiej sytuacji należy niezwłocznie oczyścić miejsce otworu wskaźnika.

6. REGULACJA WYSOKOŚCI KOSZENIA

Wysokość koszenia reguluje się, moczując koła w odpowiednich otworach.

Wszystkie koła muszą być umieszczone na tej samej wysokości.
Wysokość (noża od podłoża) może być regulowana w zakresie od 20 mm do 55 mm (3 ustawienia wysokości).
(Rys. 14)
Ustawienie najniższe: 20 mm, (ustawienie (1)); ustawienie środkowe: 40 mm, (ustawienie (2)); ustawienie najwyższe: 55 mm (ustawienie (3)).



OSTRZEŻENIE: Odłączyć przewód elektryczny od zasilania.



OSTRZEŻENIE: Wysokość można regulować tylko wtedy, gdy nóż jest wyłączony.

7. ZASADY BEZPIECZEŃSTWA

- Kosiarkę można użytkować tylko wtedy, gdy wyrzutnik lub kosz na trawę znajdują się w prawidłowym położeniu.
- Należy zawsze zatrzymać silnik przed zdjęciem kosza na trawę lub zmianą wysokości koszenia.
- Przed rozpoczęciem koszenia należy usunąć z trawnika wszystkie przedmioty, które mogłyby zostać wyrzucone przez urządzenie. Podczas koszenia należy uważać na ewentualne przedmioty, które mogły zostać pominięte. **(Rys. 15)**
- Nie wolno unosić tylnej części kosiarki podczas jej używania lub uruchamiania silnika. **(Rys. 16)**
- Nie wolno wsuwać dłoni ani stóp pod korpus kosiarki lub do wyrzutnika, gdy silnik pracuje. **(Rys. 17)**

8. ROZRUCH

Przed podłączeniem elektrycznej kosiarki do trawy do zasilania należy upewnić się, że napięcie zasilania wynosi 230 V ~ 50 Hz.

Przed uruchomieniem elektrycznej kosiarki do trawy należy zamocować przewód przedłużacza w zaczepek przewodu. **(Rys. 18)**

Gdy elektryczna kosiarka do trawy jest włączona, świeci się lampka wskaźnika. **(Rys. 19)**

Uruchomić silnik w następujący sposób. **(Rys. 20)**

- Nacisnąć przycisk blokujący (1).
- Jednocześnie pociągnąć i przytrzymać uchwyt przełącznika (2).

W momencie gdy silnik znajduje się w trybie pracy, należy popchnąć elektryczną kosiarkę do trawy w kierunku do przodu.

Jeśli uchwyt przełącznika zostanie zwolniony, silnik zatrzyma się.



UWAGA: Nóż zaczyna się obracać, gdy tylko silnik zostanie uruchomiony.



OSTRZEŻENIE: Elementy tnące obracają się nawet po wyłączeniu silnika.

9. NÓŻ

Nóż wykonany jest ze stali tłoczony. Konieczne jest jego częste ostrzenie (przy użyciu tarczy szlifierskiej).

Należy upewnić się, że nóż jest prawidłowo wyważony (niewyważony nóż powoduje niebezpieczne wibracje). Aby sprawdzić wyważenie, należy umieścić okrągły pręt w otworze środkowym i podeprzeć nóż w poziomie.

(Rys. 21) Wyważony nóż pozostanie w pozycji poziomej. Jeśli nóż nie jest wyważony, cięższy koniec opadnie w dół. Należy zeszlifować cięższy koniec, aby ponownie wyważyć nóż. **(Rys. 22)** Aby zdemontować nóż (2), należy odkręcić śrubę mocującą (3). **(Rys. 23, Rys. 24, Rys. 25)**

Sprawdź stan wentylatora (1) i wymień ewentualne, uszkodzone części. **(Rys. 23)**

Podczas ponownego montażu należy upewnić się, że krawędzie tnące są ustawione zgodnie z kierunkiem obrotu silnika. Śruba mocująca nóż (3) musi być dokręcona momentem 20-25 Nm.



OSTRZEŻENIE: W przypadku naprawy należy wymienić nóż na następujący: DOLMAR 263001422 (w przypadku modelu EM-330) oraz DOLMAR 263001414 (w przypadku modelu EM-370).

10. PRZEDŁUŻACZE

Należy stosować wyłącznie przedłużacze do użytku zewnętrznego, standardowo przewody PCW lub gumowe, o przekroju poprzecznym wynoszącym nie mniej niż 1,0 mm².

Przed użyciem należy sprawdzić, czy przewody zasilające i przedłużające nie wykazują śladów zużycia lub uszkodzenia – w takim przypadku należy je odłączyć. Jeśli przewód zostanie uszkodzony podczas użytkowania urządzenia, należy go natychmiast odłączyć od zasilania. **NIE DOTYKAĆ PRZEWODU PRZED JEGO ODŁĄCZENIEM OD ZASILANIA.** Nie używać urządzenia, jeśli przewód jest zużyty lub uszkodzony. Należy uważać, aby przewód przedłużający nie znalazł się w pobliżu elementów tnących.



OSTRZEŻENIE: Należy zawsze utrzymywać otwory wentylacyjne w stanie czystym i wolnym od zanieczyszczeń.

11. OBSŁUGA I KONSERWACJA



OSTRZEŻENIE: Przed rozpoczęciem czyszczenia lub konserwacji należy zawsze odłączyć wtyczkę od zasilania!

Nie spryskiwać urządzenia wodą. Woda może uszkodzić blok włącznika oraz silnik elektryczny. Urządzenie należy czyścić przy użyciu szmatki, szczotki itp.

Nie wolno używać benzyny, benzenu, rozpuszczalnika, alkoholu itp. Substancje takie mogą spowodować odbarwienia, odkształcenia lub pęknięcia.

W następujących przypadkach wymagana jest kontrola przeprowadzona przez specjalistę – należy skontaktować się z autoryzowanym punktem serwisowym firmy Dolmar i nie należy samemu przeprowadzać napraw:

- Jeśli elektryczna kosiarka do trawy uderzy w jakiś przedmiot.
- Jeśli silnik nagle zatrzyma się.
- Jeśli nóż jest wygięty (nie wolno go prostować!).
- Jeśli wał silnika jest wygięty (nie wolno go prostować!).
- Jeśli wystąpi zwarcie po podłączeniu zasilania.
- Jeśli zostaną uszkodzone koła zębate.
- Jeśli zostanie uszkodzony pasek klinowy.

12. WYKRYWANIE I USUWANIE USTEREK



OSTRZEŻENIE: Przed rozpoczęciem czyszczenia lub konserwacji należy zawsze odłączyć przewód od zasilania i poczekać, aż nóż przestanie się obracać.

Usterka	Rozwiązanie
Silnik nie uruchamia się	Sprawdzić przewód zasilający. Rozpocząć na obszarze z krótszą trawą lub już skoszonym. Oczyszczyć wyrzutnik/wnętrze korpusu – nóż powinien obracać się swobodnie. Ustawić prawidłową wysokość koszenia.
Spada moc silnika	Ustawić prawidłową wysokość koszenia. Oczyszczyć wyrzutnik/wnętrze korpusu. Naostrzyć/wymienić nóż tnący → w autoryzowanym punkcie serwisowym.
Kosz na trawę nie wypełnia się	Ustawić prawidłową wysokość koszenia. Poczekać, aż trawnik wyschnie. Naostrzyć/wymienić nóż tnący → w autoryzowanym punkcie serwisowym. Oczyszczyć kratkę kosza na trawę. Oczyszczyć wyrzutnik/wnętrze korpusu.
Napęd kół nie działa	Poprawić elastyczny przewód. Sprawdzić pasek klinowy/koła zębate → w autoryzowanym punkcie serwisowym. Sprawdzić, czy koła napędowe pod kątem uszkodzenia.



UWAGA: Usterki, których nie można usunąć zgodnie ze wskazówkami z niniejszej tabeli, mogą być usunięte tylko przez autoryzowany punkt serwisowy firmy Dolmar.

13. UTYLIZACJA PRZYJAZNA DLA ŚRODOWISKA



Zgodnie z dyrektywą UE 2002/96/WE dotyczącą urządzeń elektrycznych i elektronicznych oraz jej implementacją w ramach przepisów krajowych, wszystkie urządzenia elektryczne powinny być gromadzone oddzielnie od innych odpadów i utylizowane w sposób przyjazny dla środowiska.

Alternatywne sposoby utylizacji: Jeśli właściciel urządzenia elektrycznego nie zwróci go do producenta, wówczas odpowiada za przekazanie go do wyznaczonego punktu zbiórki, co pozwoli przygotować urządzenie do utylizacji zgodnie z krajowymi przepisami dotyczącymi utylizacji odpadów.

Nie dotyczy to akcesoriów oraz narzędzi bez układów elektrycznych lub elektronicznych.

14. DEKLARACJA ZGODNOŚCI WE

Dotyczy tylko krajów europejskich

Deklaracja zgodności WE została dołączona jako załącznik A do niniejszej instrukcji obsługi.

Az általános nézeti rajz magyarázata

- | | | |
|-------------------------|------------------------------|-----------------------------|
| 1. Felső fogantyú | 9. Első kerék | 17. Elsőkerék-fedél |
| 2. Kapcsolódoboz | 10. Motorburkolat | 18. Első kerék |
| 3. Biztonsági nyomógomb | 11. Alsó fogantyú | 19. Elsőkerék-felfüggesztés |
| 4. Reteszelőkar | 12. Kábel-tehermentesítő | 20. Hátsó fedél |
| 5. Kábelrögzítő bilincs | 13. Kapcsolókar | 21. Szintjelző |
| 6. Fűgújtó | 14. Hátsókerék-fedél | 22. Jelzőlámpa |
| 7. Hátsó kerék | 15. Hátsó kerék | |
| 8. Vágóaljazat (penge) | 16. Hátsókerék-felfüggesztés | |

ISMERJE MEG A FŰNYÍRÓJÁT

Figyelmesen olvassa el ezt a használati utasítást. A javasolt biztonsági utasításokat tartsa be a fűnyíró használata előtt, közben és után. Ezeknek az egyszerű utasításoknak a betartásával a fűnyírót megfelelően üzemkész állapotban tarthatja. Mielőtt a gépet működésbe hozná, ismerkedjen meg a fűnyíró kezelőszerveivel, és legyen tisztában a fűnyíró vészleállításával. Őrizze meg ezt a használati utasítást és a fűnyíróhoz tartozó minden egyéb dokumentumot.

1. A TERMÉKEN TALÁLHATÓ JELZÉSEK



A fűnyíró használata előtt figyelmesen olvassa el ezt a használati utasítást, és mindig tartsa biztonságos helyen.



A gép használatakor ne engedjen senkit annak közelébe.



Vigyázzon, a kések élesek! A kések a motor kikapcsolása után egy ideig még forognak.

Karbantartás előtt vagy ha a vezeték megsérült, húzza ki a csatlakozódugót a fűnyíróból.



Tartsa távol a rugalmas tápvezetékét a késektől.



CE-jelölés
A termék megfelel az Európai Közösség által meghatározott követelményeknek és előírásoknak.



WEEE-jelölés VIGYÁZAT! A már nem használható elektromos szerszámok nem tartoznak a háztartási hulladékok körébe. Ezeket valamely kommunális gyűjtőhelyre kell elszállítani, ahol a helyi előírásoknak megfelelően gondoskodnak a környezetbarát ártalmatlanításról.



Zajszint jelzése
A szerszám zajszintje nem haladja meg a 96 dB-t.



BIZTONSÁGI FIGYELMEZTETÉS JELZÉSE: Óvatosságra int, illetve egyéb szimbólumokkal vagy képekkel együtt alkalmazva figyelmeztetést jelent.

KETTŐS SZIGETELÉS

 **A fűnyíró kettős szigeteléssel van ellátva.**

Ez azt jelenti, hogy minden külső alkatrésze elektromosan szigetelve van a tápfeszültségtől. A kettős szigetelés úgy van kialakítva, hogy további szigetelés található az elektromos és a mechanikai alkatrészek között.

2. ÁLTALÁNOS BIZTONSÁGI SZABÁLYOK

A biztonsági szabályok célja a felhasználó figyelmének felhívása a lehetséges veszélyekre. A biztonsági jelzéseknek és magyarázataiknak megértése figyelmet igényel. A biztonsági figyelmeztetések önmagukban nem hárítják el a veszélyt. Az utasítások vagy a bennük foglalt figyelmeztetések nem helyettesítik a balesetmegelőző lépéseket.



FIGYELEM: A biztonsági figyelmeztetések be nem tartása súlyos sérülést okozhat a kezelő vagy mások számára. Mindig tartsa be a biztonsági óvintézkedéseket a tűz, az áramütés és személyi sérülés kockázatának csökkentése érdekében. Őrizze meg a használati utasítást, és rendszeresen tekintse át a biztonságos üzemeltetés fenntartása, illetve azon személyek tájékoztatása érdekében, akik a gépet használhatják.



FIGYELEM: A gép elektromágneses mezőt kelt működés közben. Ez az elektromágneses mező bizonyos körülmények között zavarhatja az emberi szervezetbe beültetett aktív vagy passzív implantátumokat. Az esetleges súlyos vagy halálos következmény elkerülése érdekében javasoljuk, hogy a beültetett implantátummal élő személy a gép használata előtt beszéljen orvosával és az implantátum gyártójával.



FIGYELEM: A gép üzemeltetésekor idegen tárgyak repülhetnek ki belőle, amelyek a szembe jutva súlyos károsodást okozhatnak. Az elektromos gép használata előtt vegyen fel

szemvédőt, oldalsó védelemmel rendelkező munkavédelmi szemüveget, illetve szükség esetén teljes arcvédő maszkot. A Wide Vision munkavédelmi maszk szemüveg feletti használatát vagy oldalsó védelemmel rendelkező munkavédelmi szemüvegek alkalmazását javasoljuk.

FONTOS

HASZNÁLAT ELŐTT OLVASSA EL AZ ALÁBBIKAT.

TARTSA MEG AZ ÚTMUTATÓT, KÉSŐBB IS SZÜKSÉGE LEHET RÁ.

1. Figyelmesen olvassa el az útmutatót. Sajátítsa el a gép helyes használatát és a kezelőszervek működtetését.
2. Soha ne engedje, hogy gyermekek vagy ezen útmutatót nem ismerő személyek használják a fűnyírót. Előfordulhat, hogy a helyi törvények rendelkeznek a kezelő életkorát illetően.
3. Ne végezzen fűnyírást, ha emberek – különösen gyermekek – vagy háziállatok tartózkodnak a közelben.
4. Ne feledje, hogy a kezelő, illetve felhasználó felelős a

balesetekért vagy a más személyekkel vagy tulajdonnal szembeni veszélyhelyzetekért.

5. Fűnyírás közben mindig megfelelő lábbelit és hosszú nadrágot viseljen. Ne használja a gépet mezítláb, nyitott szandálban, illetve laza vagy kiálló zsinórokat, kapcsolat tartalmazó ruházatban.
6. Alaposan vizsgálja meg azt a területet, ahol a fűnyírót használni szeretné, és távolítsa el minden olyan tárgyat, melyet a gép felkaphat és kidobhat.
7. Használat előtt mindig ellenőrizze szemrevételezéssel, hogy a kések, a kés csavarjai és a vágóegység nem kopott vagy sérült-e. A kopott vagy sérült késeket és csavarokat a kiegyensúlyozottság megtartása érdekében egyszerre, készletben cserélje. A károsodott vagy olvashatatlan címkéket cserélje ki.
8. Használat előtt ellenőrizze, hogy a tápkábel és a hosszabbító kábel nem sérült vagy kopott-e. Amennyiben a kábel használat közben megsérül, haladéktalanul húzza ki a hálózathoz. **NE NYÚLJON A KÁBELHEZ, AMÍG NEM HÚZTA KI AZ**

- ALJZATBÓL. Ne használja a készüléket, ha a kábel sérült vagy kopott.
9. Fűnyírást csak nappali fényben vagy megfelelő mesterséges megvilágítás mellett végezzen.
 10. Kerülje a gép nedves fűben való használatát, amennyiben ez lehetséges.
 11. Lejtőn mindig bizonyosodjon meg lába kellő megtámasztásáról.
 12. Sétálva haladjon, soha ne fusson.
 13. A kerékkel ellátott, forgó mozgást végző gépekkel a lejtőn keresztbe haladjon, ne a lejtés irányában.
 14. Legyen különösen óvatos a lejtőn való irányváltáskor.
 15. Ne végezzen fűnyírást túl meredek lejtőkön.
 16. Különösen óvatosan járjon el hátramenetben, illetve amikor a fűnyírót maga felé húzza.
 17. Ha a fűnyírót nem füves területen való áthaladáskor vagy az érintett területre/területről való szállításkor meg kell dönteni, várja meg, amíg a kések leállnak.
 18. Ne használja a fűnyírót hibás védőelemekkel, illetve biztonsági eszközök nélkül, például eltávolított terelőelemekkel és/vagy fűgyűjtővel.
 19. Óvatosan indítsa be a motort az utasításoknak megfelelően, és lábait tartsa kellő távolságban a késektől.
 20. Ne döntse meg a fűnyírót a motor bekapcsolásakor, kivéve, ha a fűnyírót a beindításhoz meg kell dönteni. Ebben az esetben se döntse meg jobban a szükségesnél, és mindig a kezelővel ellentétes oldalát megemelve döntse meg.
 21. Ne indítsa el a motort, ha a kidobónyílás előtt áll.
 22. Ne közelítse kezét és lábát forgó alkatrészekhez. A kidobónyílást mindig tartsa szabadon.
 23. Ne emelje fel és ne szállítsa a fűnyírót, ha a motor jár.
 24. Az alábbi esetekben mindig állítsa le a motort, és húzza ki a dugót az aljzatból, valamint győződjön meg arról, hogy minden mozgó alkatrész teljesen leállt:
 - amikor magára hagyja;
 - mielőtt eltömődést szüntet meg vagy megtisztítja a kidobónyílást;
 - ellenőrzés, tisztítás vagy a fűnyírón való munkavégzés előtt;
 - idegen tárgyba ütközés után. Ilyenkor vizsgálja meg, hogy a fűnyíró nem sérült-e meg, és szükség esetén végezze el a szükséges javításokat az ismételt elindítás és használat előtt;

- Ha a gépen rendellenes vibrációt tapasztal, haladéktalanul végezze el az alábbiakat:
- vizsgálja meg a kárt;
 - cserélje ki a sérült alkatrészeket;
 - húzza meg a kilazult az alkatrészeket.
25. Mindig állítsa le a fűnyírót, ha
- felügyelet nélkül hagyja.
26. A gép biztonságos műszaki állapotának biztosítása érdekében a anyák és csavarok mindig legyenek meghúzva.
27. Rendszeresen ellenőrizze, hogy a fűgyűjtő nem kopott vagy sérült-e.
28. A biztonság érdekében cserélje ki a kopott vagy sérült alkatrészeket.
29. Ne használja a fűnyírót, ha a vezetékek sérültek vagy kopottak.
30. Ne csatlakoztasson sérült vezeték a hálózathoz, és ne nyúljon sérült vezetékhez, amíg ki nem húzta a hálózathoz. A sérült vezeték zárlatot vagy áramütést okozhat.
31. Ne nyúljon a késekhez, amíg a gépet nem húzta ki a hálózathoz vagy a kések még nem álltak meg.
32. Tartsa távol a hosszabbító kábeleket a késektől. A kések megsérthetik a kábeleket és zárlatot vagy áramütést okozhatnak.
33. A csatlakozódugót mindig húzza ki az aljzatból:
- ha a gépet felügyelet nélkül hagyja;
 - mielőtt eltömődést szüntet meg;
 - ellenőrzés, tisztítás vagy a gépen való munkavégzés előtt;
 - idegen testbe való ütközés után;
 - ha a gép rendellenesen rázkódni kezd.
34. Gyerekek nem használhatják a gépet.
35. A készüléket nem használhatják csökkent fizikai, érzékelési vagy értelmi képességű személyek (gyerekeket is beleértve), vagy akiknek nincs meg a tapasztalatuk és tudásuk hozzá; kivéve, ha a biztonságukért felelős személy a használatra megtanítja, vagy használat közben felügyeli őket.
36. Ha a külső flexibilis kábel vagy vezeték megsérül, azt a veszélyek megelőzése érdekében kizárólag a gyártó vagy a gyártó által megbízott szerviz, illetve más képzett szakember cserélheti ki (a kábel nem lehet gyengébb, mint: H05VV-F 2 x1,0 mm² vagy H05RN-F 2 x1,0 mm²).

37. A készülék biztonságos üzemeltetésére vonatkozó utasítások, beleértve azt az ajánlást is, hogy a készüléket legfeljebb 30 mA érzékenységgű áramvédő kapcsolóval (fi-relé) kell ellátni.
38. Legyen óvatos a gép beállítása során, nehogy beszoruljon az ujj a mozgó kések és a gép rögzített alkatrészei közé.
39. Tárolás előtt mindig hagyja lehűlni a gépet.
40. A kések szervizelése során ne feledje, hogy a kések még akkor is mozoghatnak, ha az áramforrás ki van kapcsolva.
41. A biztonság érdekében cserélje ki a kopott vagy sérült alkatrészeket. Csak eredeti pótalkatrészeket és tartozékokat használjon.
42. Legyen óvatos a gép beállításakor, nehogy beszoruljon az ujj a mozgó kések és a gép rögzített alkatrészei közé.
43. Ha a csatlakozókábel megsérült, a veszélyek megelőzése érdekében a gyártónak, szervizének illetve más szakképzett személynek kell cserélnie.

3. ALKATRÉSZEK ISMERTETÉSE (1. Ábra)

4. MŰSZAKI ADATOK

Típus:	EM-330	EM-370
Névleges feszültség:	230 V~	230 V~
Névleges frekvencia:	50 Hz	50 Hz
Névleges teljesítmény:	1100 W	1300 W
Terhelés nélküli fordulatszám:	2900/perc	2900/perc
Vágási szélesség:	330 mm	370 mm
Garantált hangteljesítményszint:	96 dB (A)	96 dB (A)
L_{pA} (SPL) a felhasználó telephelyén:	75,4 dB (A), K=3 dB (A)	77,6 dB (A), K=3 dB (A)
Garantált vibráció:	0,672 m/s ² , K=1,5 m/s ²	0,917 m/s ² , K=1,5 m/s ²
Fűgújtó kapacitása:	27 l	35 l
Nettó tömeg:	13,1 kg	14,9 kg
Folyadékok elleni védettség:	IPX4	IPX4
Magasságállítás:	20/40/55 mm, 3 beállítás	20/40/55 mm, 3 beállítás

5. ÖSSZESZERELÉS

5-1 A KERÉK ÖSSZESZERELÉSE

Helyezze az első és hátsó kerékfedél tengelyét a kerékbe, majd csavarja a kerékfelfüggesztés furatába. (2. Ábra)



FIGYELEM: Minden keréknek ugyanabban a magasságban kell lennie.

5-2 AZ ÖSSZEHAJTHATÓ TOLÓKAR ÖSSZESZERELÉSE

- Helyezze az alsó fogantyú végeit a vágóaljzat tartófurataiba, majd csavarhúzó segítségével rögzítse a végeket a mellékelt csavarral. (3. Ábra, 4. Ábra, 5. Ábra)
- A fogantyú felső és alsó részét a rögzítőkarral csatlakoztassa egymáshoz. (6. Ábra, 7. Ábra)
- Helyezze a gázbovdent a tolókarra. Rögzítse az alsó fogantyú részére a kábelrögzítő bilincsel, ügyelve arra, hogy a bovdent a tolókar külseje felé nézzen. Másahogy elhelyezve a bovdent a hátsó fedél nyitása

és csukása, vagy a tolókar felső részének a behajtása esetén becsipődhet. (8. Ábra)

5-3 A FÜGYŰJTŐ ÖSSZESZERELÉSE

1. Felhelyezés: Emelje fel a hátsó fedelet, majd akassza a fűgyűjtőt a fűnyíró hátuljára. (9. Ábra, 10. Ábra, 11. Ábra, 12. Ábra)
2. Eltávolítás: Emelje fel a hátsó fedelet, majd vegye le a fűgyűjtőt.

A fűgyűjtő tetején egy szintjelző található, amely a fűgyűjtő tele vagy üres állapotát mutatja (13A. Ábra, 13B. Ábra):

- A szintjelző felfújódik, ha a fűgyűjtő fűnyírás közben nincs tele. (13B. Ábra)
- Ha a fűgyűjtő megtelt, a szintjelző lecsukódik. Ilyen esetben azonnal hagyja abba a fűnyírást, majd ürtse ki a fűgyűjtőt. Győződjön meg a fűgyűjtő tiszta állapotáról és arról, hogy a rácsok átszellőztek. (13A. Ábra)

FONTOS

A szintjelző nyílásának helyén lévő erős szennyezettség esetén a szintjelző nem fújódik fel. Ilyen esetben azonnal tisztítsa meg a szintjelző nyílásának helyét.

6. A VÁGÁSMAGASSÁG BEÁLLÍTÁSA

A vágási magasság beállítása a kerekek megfelelő furatba helyezésétől történik.

Minden keréknek ugyanabban a magasságban kell lennie.

A magasság (a penge a tereptől) beállítható 20 mm – 55 mm (3 magassági pozíció). (14. Ábra)

A legalacsonyabb beállítás: 20 mm ((1) pozíció); a középső beállítás: 40 mm ((2) pozíció); a legmagasabb beállítás: 55 mm ((3) pozíció).



FIGYELEM: Húzza ki az elektromos vezetéket a hátlózatból.



FIGYELEM: Ezt a beállítást kizárólag a penge álló helyzetében végezze.

7. BIZTONSÁGRA VONATKOZÓ UTASÍTÁSOK

- a) A fűnyírót mindig megfelelő helyzetbe állított terelőlemezzel és fűgyűjtővel működtesse.
- b) A fűgyűjtő eltávolítása, illetve a vágási magasság beállítása előtt mindig állítsa le a motort.
- c) Fűnyírás előtt távolítson el minden olyan idegen objektumot a gyepről, melyet a gép felkaphat és kidobhat. Fűnyírás közben figyelje, hogy nincs-e olyan idegen tárgy, mely elkerülte a figyelmét. (15. Ábra)
- d) A motor indításakor vagy normál használat közben soha ne emelje fel a fűnyíró hátulját. (16. Ábra)
- e) Ne tegye a kezét vagy a lábát a vágóaljazat alá vagy a kidobónyíláshoz működő motor mellett. (17. Ábra)

8. INDÍTÁS

A fűnyíró elektromos hálózathoz történő csatlakoztatása előtt ellenőrizze, hogy a hálózati feszültség 230 V ~ 50 Hz értékű-e.

A fűnyíró beindítása előtt rögzítse a hosszabbító kábelt a kábel-tehermentesítőre. (18. Ábra)

A fűnyíró bekapcsoló állapotát egy jelzőlámpa mutatja.

(19. Ábra)

A következőképpen indítsa be a motort. (20. Ábra)

- a) Nyomja be a biztonsági nyomógombot (1).
- b) A gomb nyomva tartása mellett húzza meg a kapcsolókart (2), majd tartsa meghúzott állapotban.

Amikor a motor jár, kezdje el tolni a fűnyírót.

A kapcsolókar elengedésekor a motor leáll.



VIGYÁZAT: A motor elindulásakor a penge forogni kezd.



FIGYELEM: A vágóelemek a motor kikapcsolása után egy ideig még forognak.

9. PENGE

A fűnyíró pengéje sajtolt lemezacélból készült. A penge rendszeres újraélezést (köszörülést) igényel.

Ügyeljen arra, hogy a penge kiegyensúlyozott legyen (a kiegyensúlyozatlan penge veszélyes vibrációt okozhat). A kiegyensúlyozottság ellenőrzéséhez fűzőn át egy kör keresztmetszetű rudat a penge központi furatán, majd vízszintesen támassza meg a pengét. (21. Ábra) A kiegyensúlyozott penge vízszintesen áll meg. Ha a penge nincs kiegyensúlyozva, akkor a nehezebb vége lefelé fordul. Addig köszörülje a nehezebb véget, míg a penge kiegyensúlyozottá nem válik. (22. Ábra) A penge (2) eltávolításához csavarja ki a penge csavarját (3).

(23. Ábra, 24. Ábra, 25. Ábra)

Ellenőrizze a ventilátor (1) állapotát, és cseréljen ki

minden sérült alkatrészt. (23. Ábra)

Összeszereléskor ügyeljen arra, hogy a vágóelemek a motor forgási irányába nézzenek. A penge csavarját (3) 20–25 Nm nyomatékkal kell meghúzni.



FIGYELEM: Szervizeléskor a pengét kizárólag DOLMAR 263001422 (EM-330 típus), illetve DOLMAR 263001414 (EM-370 típus) típusú pengére cserélje.

10. HOSSZABBÍTÓ KÁBELEK

Kizárólag kültéri használatra szánt hosszabbító kábelt használjon, amely PVC vagy gumi bevonatú, általános terhelésre megfelelő, 1,0 mm² keresztmetszetnél nem kisebb vezetékekből áll.

Használat előtt ellenőrizze, hogy a tápkábeleken és a hosszabbító kábeleken nem láthatók-e sérülés nyomai,

illetve nem öregedtek-e el. Ne használja a kábeleket, ha azokon sérülés vagy öregedés tapasztalható. Amennyiben a kábel használat közben megsérül, haladéktalanul húzza ki azt a hálózathoz. **NE NYÚLJON A KÁBELHEZ, AMÍG NEM HÚZTA KI A HÁLÓZATBÓL.** Ne használja a készüléket, ha a kábel sérült vagy elhasználódott. Tartsa távol a hosszabbító kábelt a vágóelemektől.

 **FIGYELEM:** Mindig ellenőrizze, hogy a szellőzőnyílásokat nem tömítette-e el törmelék.

11. KARBANTARTÁS ÉS ÁPOLÁS

 **FIGYELEM:** Valamennyi karbantartási vagy tisztítási művelet előtt húzza ki a hálózati kábelt! Ne locsolja a készüléket vízzel. A beható víz tönkretelheti a kombinált kapcsoló-dugót és a villanymotort. A készüléket ruhával, kefével stb. tisztítsa. Soha ne használjon gázolajt, benzint, hígítót, alkoholt vagy hasonló anyagokat. Ezek elszineződést, alakvesztést vagy repedést okozhatnak.

Szakértő általi ellenőrzés szükséges, és ne végezzen a készüléken saját kezűleg beállítást, hanem forduljon a Dolmar hivatalos szervizéhez a következő esetekben:

- ha a fűnyíró pengéje idegen tárgyba ütközött.
- ha a motor hirtelen megáll.
- ha a penge elhajlott (ne próbálja meg beállítani!).
- ha a motor tengelye elgörbült (ne próbálja meg beállítani!).
- ha rövidzárlat lép fel a kábel csatlakoztatásakor.
- ha a fogaskerekek megsérülnek.
- ha az ékszj meghibásodott.

12. HIBAEELHÁRÍTÁS



FIGYELEM: Bármilyen karbantartás vagy tisztítási munka előtt, minden esetben húzza ki a dugót a fűnyíróból, és várja meg, amíg a vágóél teljesen megáll.

Hiba	Elhárítás
A motor nem működik	Ellenőrizze a tápkábelt. Indítsa be a gépet alacsony vagy olyan fűvön, melyet már lenyírt. Tisztítsa meg a kidobócsatornát/házat – a vágópengének szabadon kell forognia. Állítson a vágási magasságon.
A motor teljesítménye lecsökken	Állítson a vágási magasságon. Tisztítsa meg a kidobócsatornát/házat. A vágópengét éleztesse meg/cseréltesse ki → a hivatalos szervizzel.
A fűgyűjtő nem telik meg	Állítson a vágási magasságon. Várjon a fű száradásáig. A vágópengét éleztesse meg/cseréltesse ki → a hivatalos szervizzel. Tisztítsa meg a fűgyűjtőn lévő rácst. Tisztítsa meg a kidobócsatornát/házat.
A kerékhatás nem működik	Állítsa be a flexibilis kábelt. Ellenőriztesse az ékszját/fogaskerekeket → a hivatalos szervizzel. Ellenőrizze, hogy a hajtókerekek nem sérültek-e.



VIGYÁZAT: A jelen táblázat alapján nem javítható hibákat kizárólag a Dolmar márkaszerviz javíthatja ki.

13. KÖRNYEZETBARÁT MEGSEMMISÍTÉS



Az elektromos és elektronikus berendezésekről szóló 2002/96/EK európai uniós irányelv, valamint az irányelvnek a nemzeti jogszabályokban való végrehajtása szerint valamennyi elektromos eszközt külön kell gyűjteni, és környezetbarát módon kell újrahasznosítani. Alternatív megsemmisítési módszer:

Amennyiben az elektromos készüléket tulajdonosa nem juttatja vissza a gyártóhoz, akkor a készülék hulladékba helyezését ő felelős. A készülék leadható egy erre kijelölt gyűjtőpontra, amely az adott országban hatályos törvényeknek és rendelkezéseknek megfelelően előkészíti a készüléket újrafelhasználásra. Az elektronikus és elektromos alkatrészeket nem tartalmazó tartozékokra és készülékekre ez nem vonatkozik.

14. EK MEGFELELŐSÉGI NYILATKOZAT

Csak európai országokra vonatkozóan

Az EK Megfelelőségi nyilatkozatot az A függelék tartalmazza a jelen használati útmutatóban.

Vysvetlenie všeobecného pohľadu

- | | | |
|--------------------------|----------------------------|-----------------------------|
| 1. Horná rukoväť | 9. Predné koleso | 17. Kryt predného kolesa |
| 2. Spínacia skrinka | 10. Kryt motora | 18. Predné koleso |
| 3. Bezpečnostné tlačidlo | 11. Spodná rukoväť | 19. Podpora predného kolesa |
| 4. Blokovacia páka | 12. Káblový hák | 20. Zadný kryt |
| 5. Káblová svorka | 13. Rukoväť s prepínačom | 21. Indikátor hladiny |
| 6. Lapač trávy | 14. Kryt zadného kolesa | 22. Svetelný indikátor |
| 7. Zadné koleso | 15. Zadné koleso | |
| 8. Spodná miska | 16. Podpora zadného kolesa | |

SPOZNAJTE SVOJU KOSAČKU

Tento návod si dôkladne prečítajte a dodržiavajte odporúčané bezpečnostné pokyny pred, počas a po používaní svojej kosačky. Dodržiavaním týchto jednotlivých pokynov zachováte svoju kosačku v dobrom prevádzkovom stave. S ovládacími prvkami na kosačke sa oboznámte pred používaním kosačky, avšak hlavne sa naučte, ako zastaviť kosačku v prípade núdze. Tento návod na obsluhu a všetku ostatnú literatúru uschovajte s kosačkou pre možné použitie v budúcnosti.

**1. SYMBOLY
VYZNAČENÉ NA
VÝROBKU**

Návod na obsluhu si dôkladne prečítajte skôr, ako začnete kosačku používať a uschovajte ho na bezpečnom mieste pre možnú potrebu v budúcnosti.



Zabráňte prístupu okolostojacich.



Dávajte pozor na ostré čepele. Čepele pokračujú v otáčaní aj po vypnutí motora.

Zástrčku vytiahnite zo stroja pred vykonávaním údržby, alebo pokiaľ je kábel poškodený.



Prívodný flexibilný kábel vedte v dostatočnej vzdialenosti od sečných čepeľí.



Označenie CE
Tento výrobok vyhovuje požiadavkám a nariadeniam Európskych spoločenstiev.



Označenie WEEE
UPOZORNENIE!
Nepoužívané elektrické náradie nepatrí do dopadu z domácnosti. Je potrebné odovzdať ho na zberné miesto komunálneho odpadu s cieľom jeho následnej environmentálne neškodnej likvidácie vykonanej podľa miestnych nariadení.



Označenie úrovne hluku
Hladina hluku vášho náradia nepresahuje hodnotu 96 dB.



SYMBOL BEZPEČNOSTNEJ

VÝSTRAHY: Vyznačuje varovanie alebo výstrahu, ktoré sa môžu používať v spojení s ďalšími symbolmi alebo obrázkami.

DVOJITÁ IZOLÁCIA



Vaša kosačka má dvojitú izoláciu.

Znamená to, že všetky externé súčasti sú elektricky izolované od prívodu elektrickej energie. To je dosiahnuté umiestnením dodatočnej izolačnej prekážky medzi elektrické a mechanické súčasti.

2. VŠEOBECNÉ BEZPEČNOSTNÉ PRAVIDLÁ

Cieľom bezpečnostných pravidiel je upriamiť pozornosť na možné nebezpečenstvá. Bezpečnostné symboly a vysvetlenia uvedené s nimi vyžadujú dôkladnú pozornosť a pochopenie. Bezpečnostné výstrahy sami o sebe neeliminujú žiadne nebezpečenstvo. Pokyny alebo výstrahy, ktoré uvádzajú, nenahrádzajú správne opatrenia na predchádzanie úrazom.



VÝSTRAHA: Opomenutie dodržiavať bezpečnostné výstrahy môže mať za následok

poranenie seba alebo ostatných. Vždy dodržiavajte bezpečnostné opatrenia s cieľom znížiť riziko požiaru, zasiahnutia elektrickým prúdom alebo osobných poranení. Návod na obsluhu uschovajte a pravidelne si ho pozrite s cieľom dosiahnuť nepretržitú bezpečnú prevádzku a poučiť ostatných, ktorí môžu toto náradie používať.



VÝSTRAHA: Toto strojné zariadenie počas svojej prevádzky produkuje elektromagnetické pole. Toto pole môže v niektorých prípadoch ovplyvňovať činnosť aktívnych alebo pasívnych zdravotných implantátov. Aby sa znížilo riziko vážnych alebo smrteľných úrazov, odporúčame osobám, ktoré používajú zdravotné implantáty, aby sa pred prevádzkovaním tohto strojného zariadenia poradili so svojim lekárom alebo s výrobcou zdravotného implantátu.



VÝSTRAHA: Prevádzka akéhokolvek náradia môže mať za následok odhodenie cudzích predmetov do očí s dôsledkom vážneho poškodenia zraku. Pred začatím používania elektrického náradia si vždy nasadte bezpečnostné okuliare s bočnými štítmami a v prípade potreby štít na ochranu celej tváre. Odporúčame vám, aby ste si v prípade

používania okuliarov alebo štandardných bezpečnostných okuliarov s bočnými štítkami nasadili ochrannú masku so širokým videním.

DÔLEŽITÉ

PRED POUŽITÍM SI DÔKLADNE PREČÍTAJTE.

USCHOVAJTE PRE MOŽNÚ POTREBU V BUDÚCNOSTI.

1. Tieto pokyny si dôkladne prečítajte. Oboznámte sa s ovládačmi a správnym používaním zariadenia.
2. Nikdy nedovoľte, aby deti alebo osoby, ktoré neboli oboznámené s týmito pokynmi, používali kosačku. Miestne nariadenia môžu obmedzovať vek obsluhy.
3. Nikdy nekoste, pokiaľ stoja v blízkosti osoby, hlavne deti, alebo zvieratá.
4. Berte do úvahy, že obsluha alebo používateľ je zodpovedný za nehody alebo riziká vzniknulé vo vzťahu k ostatným osobám alebo k ich majetku.
5. Počas kosenia vždy používajte pevnú obuv a dlhé nohavice. Zariadenie neobsluhujte naboso ani v

otvorených sandáloch; nenoste voľný odev ani odev s visiacimi šnúrkami alebo upínacími prvkami.

6. Dôkladne skontrolujte miesto používania zariadenia a odstráňte všetky predmety, ktoré by mohli byť strojom odhodnené.
7. Pred používaním vždy vizuálne skontrolujte a presvedčte sa, že čepele, skrutky čepelí a montážna zostava sečného náradia nie sú opotrebované alebo poškodené. Aby ste zachovali vyváženie, vymieňajte naraz celú zostavu opotrebovaných alebo poškodených čepelí a skrutiek. Poškodené alebo nečitateľné štítky vymeňte.
8. Pred použitím skontrolujte sieťový a predlžovací kábel z pohľadu príznakov poškodenia alebo opotrebovania. Pokiaľ dôjde počas používania k poškodeniu kábla, okamžite kábel odpojte od prívodu. **PRED ODPOJENÍM OD PRÍVODU ELEKTRICKEJ ENERGIE SA KÁBLA NEDOTÝKAJTE.** Pokiaľ je kábel poškodený alebo opotrebovaný, zariadenie nepoužívajte.
9. Koste iba pri dennom svetle alebo pri dobrom umelom osvetlení.

10. Pokiaľ je to možné, vyhnite sa prevádzkovaníu zariadenia v mokrej tráve.
11. Na svahoch vždy zaujmite stabilný postoj.
12. Kráčajte a nikdy nebežte.
13. Pokiaľ ide o kolesové rotačné stroje, koste pozdĺž čela svahov a nikdy nie nahor a nadol.
14. Pri zmene smeru na svahoch dávajte maximálny pozor.
15. Nekoste nadmerne strmé svahy.
16. Pri pohybe smerom dozadu alebo pri ťahaní kosačky k sebe dávajte maximálny pozor.
17. Čepele zastavte pred sklopením kvôli prenosu cez netravnaté miesta a pred prenášaním kosačky na a z miesta kosenia.
18. Kosačku nikdy nepoužívajte, pokiaľ sú poškodené jej chrániče, alebo bez namontovaných bezpečnostných zariadení, napríklad vychyl'ovačov a/ alebo lapačov trávy.
19. Podľa pokynov opatrne naštartujte alebo zapnite motor; nohy musia byť v dostatočnej vzdialenosti od čepelí.
20. Kosačku nenakláňajte pri spúšťaní alebo zapínaní motora okrem prípadov, kedy je potrebné kosačku sklopiť kvôli naštartovaniu. V takomto prípade nenakláňajte viac ako je to potrebné a zdvihnite iba časť, ktorá smeruje od obsluhy.
21. Nespúšťajte motor pokiaľ stojíte pred vyprázdňovacím žlabom.
22. Ruky ani nohy nestrkajte do blízkosti alebo pod rotujúce časti. Počas celej doby zabezpečte, aby sa vyprázdňovací otvor nezanášal.
23. Nikdy pri spustenom motore kosačku nezdvíhajte ani neprenášajte.
24. Motor zastavte a vytiahnite zástrčku. Počkajte, kým sa všetky pohyblivé časti úplne nezastavia.
 - vždy ak strojné zariadenie nechávate bez dozoru;
 - pred odstránením zablokovania alebo čistením žlabu;
 - pre vykonávaním kontroly, čistenia alebo prácou na kosačke;
 - po narazení na cudzí predmet. Pred opätovným naštartovaním a prevádzkovaním kosačky skontrolujte kosačku z pohľadu poškodenia a opravte ju. Ak kosačka začne neštandardne vibrovať (okamžite skontrolujte).
 - skontrolujte poškodenia;

- vymeňte alebo opravte poškodené diely;
 - skontrolujte a utiahnite všetky uvoľnené časti.
25. Kosačku zastavte:
 - vždy, keď kosačku opúšťate.
 26. Skrutky, svorníky a matice musia byť utiahnuté, aby sa zabezpečil bezpečný prevádzkový stav zariadenia.
 27. Lapač trávy často kontrolujte z pohľadu opotrebovania alebo poškodenia.
 28. Opotrebované alebo poškodené súčasti z bezpečnostných dôvodov vymeňte.
 29. Kosačku nepoužívajte, pokiaľ sú káble poškodené alebo opotrebované.
 30. Poškodený kábel nepripájajte k prívodu, ani sa poškodeného kábla nedotýkajte skôr, ako ho neodpojíte od prívodu elektrickej energie. Poškodený kábel môže spôsobiť kontakt s časťami pod napätím.
 31. Čepele sa nikdy nedotýkajte skôr, ako stroj neodpojíte od prívodu energie a skôr, ako sa čepeľ úplne nezastaví.
 32. Predlžovacie káble vedte v dostatočnej vzdialenosti od čepele. Čepeľ môže spôsobiť poškodenie káblov a viesť ku kontaktu so súčasťami pod napätím.
 33. Odpojenie od prívodu elektrickej energie (t.j. vytiahnutie zástrčky zo zásuvky) vykonajte:
 - ak ponechávate stroj bez dozoru;
 - pred vyčistením zablokovania;
 - pred kontrolou, čistením alebo prácou so strojným zariadením;
 - po narazení na cudzí predmet;
 - vždy, keď začne stroj neštandardne vibrovať.
 34. Deti nesmú strojné zariadenie používať.
 35. Toto zariadenie nie je určené na používanie osobami so zníženými fyzickými, zmyslovými alebo mentálnymi schopnosťami, alebo osobami s nedostatočnými skúsenosťami a znalosťami, a to dokiaľ nepracujú pod dozorom alebo na základe pokynov o používaní zariadenia vydaných od osoby zodpovednej za ich bezpečnosť.
 36. Ak dôjde k poškodeniu externého flexibilného kábla alebo kábla, môže ho vymeniť výlučne výrobca alebo jeho servisný zástupca či podobná kvalifikovaná osoba, aby sa predišlo rizikám (nie tenší než H05VV-F 2 x1,0 mm² alebo H05RN-F 2 x1,0 mm²).

37. Pokyny pre bezpečnú prevádzku zariadenia vrátane odporúčania používať zariadenie pri napájaní cez zariadenie na ochranu pred zvyškovým prúdom(RCD) s vypínacím prúdom nie viac ako 30 mA.
38. Počas nastavovania strojného zariadenia dávajte pozor, aby ste predišli zachyteniu prstov medzi pohyblivé čepele a pevné diely strojného zariadenia.
39. Pred uskladnením vždy nechajte strojné zariadenie vychladnúť.
40. Pri vykonávaní servisu čepelí dávajte pozor na to, že aj pri vypnutí napájacieho zdroja sa môžu čepele naďalej otáčať.
41. Kvôli bezpečnosti vymeňte opotrebované alebo poškodené diely; používajte len originálne náhradné diely a príslušenstvo.
42. Počas nastavovania zariadenia dávajte pozor, aby ste predišli zachyteniu prstov medzi pohyblivé čepele a pevné diely zariadenia.
43. Ak je poškodený napájací kábel, musí byť vymenený výrobcom, jeho servisným zástupcom alebo podobne kvalifikovanou osobou, aby sa predišlo riziku.

3. POPIS SÚČASTÍ (Obr. 1)

4. TECHNICKÉ ÚDAJE

Model:	EM-330	EM-370
Menovité napätie:	230 V~	230 V~
Menovitý kmitočet:	50 Hz	50 Hz
Menovitý výkon:	1100 W	1300 W
Otáčky pri voľnobehu:	2900/min.	2900/min.
Rezná šírka:	330 mm	370 mm
Garantovaná úroveň akustického výkonu:	96 dB (A)	96 dB (A)
L_{pA} (SPL) v polohe používateľa:	75,4 dB (A), K=3 dB (A)	77,6 dB (A), K=3 dB (A)
Garantované vibrácie:	0,672 m/s ² , K=1,5 m/s ²	0,917 m/s ² , K=1,5 m/s ²
Objem lapača trávy:	27 l	35 l
Čistá hmotnosť:	13,1 kg	14,9 kg
Stupeň ochrany proti tektinám:	IPX4	IPX4
Nastavenie výšky:	20/40/55 mm, 3 nastavenia	20/40/55 mm, 3 nastavenia

5. MONTÁŽ

5-1 MONTÁŽ KOLESA

Zasuňte osku krytu predného a zadného kolesa do kolesa a naskrutkujte ju na otvor podpory kolesa. (Obr. 2)



VÝSTRAHA: Všetky kolesá musia byť v rovnakej výške.

5-2 MONTÁŽ SKLÁPACEJ RUKOVÄTI

- A) Zasuňte spodné riadidlá do pevných otvorov na spodnej miske a utiahnite dodávanou skrutkou a skrutkovačom. (Obr. 3, Obr. 4, Obr. 5)
- B) Hornú rukoväť a spodnú rukoväť spojte blokovacou pákou. (Obr. 6, Obr. 7)
- C) Kábel umiestnite ponad tyčku rukoväti. Pomocou káblovej svorky ho prichyťte k strednej časti spodnej rukoväti tak, aby bol kábel prichytený na vonkajšej strane rukoväti. V opačnom prípade môže byť kábel zovretý pri otváraní/zatváraní zadného krytu. (Obr. 8)

5-3 MONTÁŽ LAPAČA TRÁVY

1. Montáž: Zdvihnite zadný kryt a zahájkujte lapač trávy na zadnú stranu kosačky. (Obr. 9, Obr. 10, Obr. 11, Obr. 12)
2. Demontáž: Uchopte a zdvihnite zadný kryt a snímte lapač trávy.

V hornej časti lapača trávy je indikátor hladiny, ktorý ukazuje, či je lapač prázdny alebo plný (Obr. 13A, Obr. 13B):

- Indikátor hladiny sa nafukuje, ak počas kosenia nie je lapač plný. (Obr. 13B)
- Ak je lapač plný, indikátor sa zvinie. Ak k tomu dôjde, okamžite prestaňte s koseníím a vyprázdnite lapač, vyčistite ho a zabezpečte, aby bola sieťka odvetrávaná. (Obr. 13A)

DÔLEŽITÉ

Ak je otvor indikátor veľmi znečistený, indikátor sa nebude nafukovať. V takomto prípade okamžite vyčistite miesto otvoru indikátora.

6. NASTAVENIE VÝŠKY REZU

Výška rezu sa nastavuje pripojením kolies k požadovanému otvoru.

Všetky koliesá musia byť v rovnakej výške.

Výšku (čepel' od zeme) možno nastaviť od 20 mm do 55 mm (3 výškové polohy). (Obr. 14)

Najnižšie nastavenie: 20 mm (poloha (1)); stredné nastavenie: 40 mm (poloha (2)); najvyššie nastavenie: 55 mm (poloha (3)).



VÝSTRAHA: Odpojte elektrický kábel od zdroja napájania.



VÝSTRAHA: Toto nastavenie vykonávajte jedine pri zastavenej čepeli.

7. BEZPEČNOSTNÉ OPATRENIA

- a) Vždy používajte s vychyľovačom alebo lapačom trávy v správnej polohe.
- b) Pred demontážou lapača trávy alebo pred nastavovaním výšky rezu vždy zastavte motor.
- c) Pred koseníím odstráňte z trávnikca cudzie predmety, ktoré by mohli stroj odhodit. Počas kosenia dávajte pozor na cudzie predmety na ktoré ste mohli zabudnúť. (Obr. 15)
- d) Nikdy nezdvíhajte zadnú časť kosačky počas naštartovania motora alebo počas štandardnej prevádzky. (Obr. 16)
- e) Ruky ani chodidlá nikdy počas chodu motora nestrkajte pod spodnú miskú alebo do zadného vyprázdňovacieho žlabu. (Obr. 17)

8. SPUSTENIE

Pred pripojením kosačky k elektrickému prívodu s presvedčte, že hodnota elektrického prívodného napätia je 230 V ~ 50 Hz.

Pred naštartovaním kosačky upevnite predlžovací kábel ku káblóvemu háku. (Obr. 18)

Po zapnutí kosačky sa svetelný indikátor rozsvieti.

(Obr. 19)

Motor spustíte nasledovným spôsobom. (Obr. 20)

- a) Stlačte bezpečnostné tlačidlo (1).
- b) Súčasne potiahnite rukoväť s prepínačom (2) a ponechajte ju uchopenú.

Pokiaľ motor beží, tlačte kosačku manuálne.

Ak rukoväť s prepínačom uvoľníte, motor sa zastaví.



UPOZORNENIE: Čepel' sa začne otáčať po naštartovaní motora.



VÝSTRAHA: Rezné prvky pokračujú v otáčaní aj po vypnutí motora.

9. ČEPEL'

Čepel' je vyrobená z lisovanej ocele. Bude potrebné ju pravidelne brúsiť (pomocou brúsneho kotúča).

Zabezpečte je trvalé vyváženie (nevyvážená čepel' spôsobí nebezpečné vibrácie). Pre kontrolu vyváženia zasuňte okrúhlu tyč cez stredový otvor a čepel' horizontálne podoprite. (Obr. 21) Vyvážená čepel' zostane v horizontálnej polohe. Pokiaľ nie je čepel' vyvážená, ťažká strana bude rotovať smerom nadol.

Ťažkú stranu naostríte dokiaľ nebude čepel' vyvážená. (Obr. 22) Pokiaľ chcete demontovať čepel' (2), odskrutkujte skrutku čepelce (3). (Obr. 23, Obr. 24, Obr. 25)

Skontrolujte stav ventilátora (1) a vymeňte všetky poškodené súčasti. (Obr. 23)

Pri zmontovaní sa presvedčte, že rezné okraje lícujú so smerom otáčania motora. Skrutku čepelce (3) utiahnite na krútiaci moment 20 – 25 Nm.



VÝSTRAHA: Počas vykonávania servisu vymeňte čepel' jedine za: DOLMAR 263001422 (pre EM-330) a DOLMAR 263001414 (pre EM-370).

10. PREDLŽOVACIE KÁBLE

Je dovolené používať len predlžovacie káble na exteriérové použitie, PVC alebo gumený kábel na bežné použitie s priečnym prierezom aspoň 1,0 mm².

Pred použitím skontrolujte, že prívodný a predlžovací kábel nevykazujú počas používania príznaky poškodenia; kábel vykazujúci príznaky poškodenia alebo opotrebovania odpojte. Pokiaľ dôjde počas používania k poškodeniu kábla, okamžite kábel odpojte od prívodu. PRED ODPOJENÍM OD PRÍVODU ELEKTRICKEJ ENERGIE SA KÁBLA NEDOTÝKAJTE. Pokiaľ je kábel poškodený alebo opotrebovaný, zariadenie nepoužívajte. Predlžovací kábel chráňte pred reznými prvkami.



VÝSTRAHA: Vždy zabezpečte, aby boli vetracie otvory čisté a bez úlomkov.

11. ÚDRŽBA A STAROSTLIVOSŤ



VÝSTRAHA: Pred vykonávaním údržby alebo čistenia vždy vytiahnite zo sieťovej zásuvky zástrčku! Na jednotku nestriekajte vodu. Vniknutie vody môže mať za následok zničenie jednotky prepínač-zástrčka a elektrického motora. Jednotku čistite pomocou tkaniny, kefy a pod.

Nepoužívajte benzín, riedidlo, alkohol ani nič podobné. Mohlo by to spôsobiť zmenu farby, deformácie alebo praskliny.

Vyžaduje sa kontrola vykonaná odborníkom; žiadne nastavenia nevykonávajte vlastnými silami, ale spojte sa s autorizovaným servisným strediskom spoločnosti Dolmar:

- Ak kosačka narazí na cudzí predmet.
- Ak motor náhle zastane.
- Ak sa ohne čepeľ (nenastavujte!).
- Ak sa ohne hriadeľ motora (nenastavujte!).
- Ak pri pripojení kábla dôjde ku skratu.
- Ak došlo k poškodeniu prevodov.
- Ak je klinový remeň poškodený.

12. RIEŠENIE PROBLÉMOV



VÝSTRAHA: Pred vykonávaním údržby alebo čistenia vždy vytiahnite sieťovú zástrčku zo sieťovej zásuvky a počkajte, kým sa kosačka úplne nezastaví.

Chyba	Náprava
Motor nebeží	Skontrolujte sieťový privodný kábel. Naštartujte na krátkej trávě alebo na už pokosenej ploche. Vyčistite vyprázdňovací kanál/skriňu – pohybujúca sa čepeľ sa musí otáčať voľne. Nastavte reznú výšku.
Výkon motora klesá	Nastavte reznú výšku. Vyčistite vyprázdňovací kanál/skriňu. Nechajte čepeľ na kosenie naostril/ vymeniť → autorizovanom servisnom stredisku.
Lapač trávy sa nenaplnia	Nastavte reznú výšku. Nechajte trávnik vyschnúť. Nechajte čepeľ na kosenie naostril/ vymeniť → autorizovanom servisnom stredisku. Vyčistite rošt na lapači trávy. Vyčistite vyprázdňovací kanál/skriňu.
Kolesový pohon nefunguje	Nastavte flexibilný kábel. Nechajte skontrolovať klinový remeň/ prevody → autorizovanom servisnom stredisku. Skontrolujte, či nie sú poškodené hnacie kolesá.



UPOZORNENIE: Chyby, ktoré nemožno opraviť pomocou tejto tabuľky môže opraviť jedine autorizované servisné stredisko spoločnosti Dolmar.

13. EKOLOGICKÁ LIKVIDÁCIA



Podľa smernice EÚ číslo 2002/96/ES o elektrických a elektronických zariadeniach a jej implementovaní do národnej legislatívy je potrebné elektrické a elektronické zariadenia zbierať separovane a ekologicky likvidovať.

Alternatívna likvidácia: Pokiaľ majiteľ

elektrického náradia nevráti náradie výrobcovi, je zodpovedný za správnu likvidáciu na určenom zbernom mieste, ktoré pripraví zariadenie na recyklovanie podľa národnej legislatívy a nariadeniach o recyklovaní.

Nevzťahuje sa to na príslušenstvo a náradie bez elektrických alebo elektronických prvkov.

14. VYHLÁSENIE O ZHODE SO SMERNICAMI EURÓPSKEHO SPOLOČENSTVA

Len pre krajiny Európy

Vyhlásenie o zhode so smernicami Európskeho spoločenstva je súčasťou prílohy A tohto návodu na obsluhu.

Vysvětlení k celkovému pohledu

- | | | |
|--------------------------|---------------------------|----------------------------|
| 1. Horní část držadla | 9. Přední kolo | 17. Kryt předního kola |
| 2. Spínací skříň | 10. Kryt motoru | 18. Přední kolo |
| 3. Bezpečnostní tlačítko | 11. Dolní část držadla | 19. Uchytení předního kola |
| 4. Pojistná páčka | 12. Háček na kabel | 20. Zadní kryt |
| 5. Příchytka kabelu | 13. Spínací madlo | 21. Indikátor zaplnění |
| 6. Sběrací koš | 14. Kryt zadního kola | 22. Světelný indikátor |
| 7. Zadní kolo | 15. Zadní kolo | |
| 8. Spodní kryt | 16. Uchytení zadního kola | |

SEZNAMTE SE S OBSLUHOU SEKAČKY NA TRÁVU

Pečlivě si přečtete tuto příručku a před použitím sekačky, při práci i po použití dodržujte doporučené bezpečnostní pokyny. Dodržováním těchto jednoduchých pokynů rovněž uchováte sekačku v dobrém provozním stavu. Před zahájením práce se obeznamte s ovládacími prvky sekačky a ujistěte se zejména, zda sekačku dovedete v nouzové situaci vypnout. Tuto uživatelskou příručku a veškeré další tiskoviny vydané k sekačce uschovejte pro pozdější využití.

1. SYMBOLY VYZNAČENÉ NA VÝROBKU



Před použitím sekačky si pečlivě přečtete tento návod k obsluze a pak jej uložte na bezpečné místo pro pozdější využití.



Nepracujte v blízkosti přihlížejících osob.



Pozor na ostrý sekací nůž. Nůž se po vypnutí motoru nadále setrvačně otáčí.

Před prováděním údržby nebo při poškození kabelu odpojte zařízení ze zásuvky.



Ohebný napájecí kabel vedte mimo dosah nože sekačky.



Označení CE Výrobek splňuje požadavky a předpisy Evropského společenství.



Označení WEEE UPOZORNĚNÍ! Vyřazené elektrické nářadí nepatří do domovního odpadu. Zařízení je třeba dodat do obecního sběrného dvora k ekologické likvidaci v souladu s místními předpisy.



Značka hladiny hluku Hlučnost nářadí nepřesahuje hodnotu 96 dB.



SYMBOL BEZPEČNOSTNÍHO UPOZORNĚNÍ:

Naznačuje výstrahu nebo může být varování použito ve spojení s jinými symboly či obrázky.

DVOJITÁ IZOLACE

 **Sekačka je vybavena dvojitou izolací.**

To znamená, že veškeré externí části jsou elektricky izolovány od napájení. K tomu se využívá další izolační bariéra umístěná mezi elektrické a mechanické díly.

2. VŠEOBECNÁ BEZPEČNOSTNÍ PRAVIDLA

Cílem bezpečnostních pravidel je obrátit vaši pozornost k možnému nebezpečí. Bezpečnostní symboly a příslušná vysvětlení vyžadují vaši pozornost a správné pochopení. Samotná bezpečnostní upozornění však žádné nebezpečí neodstraní. Pokyny či varování nemohou nahradit správná opatření k prevenci nehod.

 **VAROVÁNÍ:**

Neuposlechnutí bezpečnostních varování může vyústit ve vážné zranění obsluhy či okolních osob. Důsledným dodržováním bezpečnostních opatření omezíte nebezpečí požáru, úrazu elektrickým proudem a zranění osob. Příručku si uschovejte často do ní nahlížejte – zabezpečíte tak trvale bezpečný provoz nebo poučení jiných osob, jež mohou se zařízením pracovat.

 **VAROVÁNÍ:** Při provozu tohoto zařízení vzniká elektromagnetické pole. Toto pole může za určitých okolností rušit činnost aktivních či pasivních lékařských implantátů. Osobám s lékařskými implantáty proto v zájmu omezení nebezpečí vážného poškození zdraví nebo i smrtelného úrazu doporučujeme, aby se před používáním tohoto zařízení poradily s lékařem nebo výrobcem příslušného implantátu.

 **VAROVÁNÍ:** Při práci s jakýmkoli nářadím může dojít k vymrštění cizorodých předmětů do očí, jež mohou způsobit vážené poranění zraku. Před zahájením práce s elektrickým nářadím si vždy nasadte ochranné či bezpečnostní brýle s postranními kryty a v případě potřeby použijte celoobličejový štít. Uživatelům dioptrických brýlí doporučujeme použít obličejový štít nebo standardní bezpečnostní brýle s postranními kryty.

DŮLEŽITÉ

PŘED POUŽITÍM SI PEČLIVĚ PŘEČTĚTE POKYNY.

TUTO PUBLIKACI SI USCHOVEJTE K DALŠÍMU POUŽITÍ.

1. Pečlivě si přečtete pokyny. Obeznamte se s ovládacími prvky a správným používáním zařízení.
2. Nikdy nedovolte, aby sekačku obsluhovaly děti nebo osoby neobeznámené s těmito pokyny. Věk obsluhy může být omezen místními předpisy.
3. Nikdy nesekejte v blízkosti osob, zvláště pak dětí a domácích mazlíčků.
4. Pamatujte, že za nehody nebo vystavení nebezpečí jiných osob a jejich majetku odpovídá obsluha či uživatel.
5. Při sekání vždy noste pevnou obuv a dlouhé kalhoty. Se zařízením nepracujte naboso ani v otevřených sandálech a nenoste volný oděv s visíci trásněmi či šňůrkami.
6. Řádně prohlédněte místo, kde budete se zařízením pracovat, a odstraňte veškeré předměty, jež mohou být sekačkou odmrštěny.
7. Před prací vždy vizuálně zkontrolujte, zda není opotřebený či poškozený sekací nůž, šrouby nože a sekací sestava. Opotřebený či poškozený nůž se šrouby vyměňujte v celé sadě, abyste zachovali vyváženost. Poškozené a nečitelné štítky vyměňte.
8. Před použitím zkontrolujte napájecí i prodlužovací kabely, zda nejeví známky poškození. Pokud během práce dojde k poškození kabelu, ihned jej odpojte od zdroje napájení. **PŘED ODPOJENÍM OD ZDROJE NAPÁJENÍ SE KABELU NEDOTÝKEJTE.** Zařízení nepoužívejte, jestliže jsou kabely poškozené či opotřebené.
9. Sekejte pouze za denního světla nebo při dobrém umělém osvětlení.
10. Se zařízením nepracujte pokud možno v mokré trávě.
11. Při práci ve svahu vždy dávejte pozor, kam šlapete.
12. Krácejte – nikdy neběhejte.
13. S kolovými sekačkami pojíždějte při sekání po vrstevnicích svahu, nikdy nahoru a dolů.
14. Při změně směru ve svahu buďte mimořádně opatrní.
15. Nesekejte v příliš strmých svazích.
16. Buďte mimořádně opatrní při otáčení nebo tahání sekačky směrem k sobě.
17. Při nutnosti naklonění sekačky kvůli transportu s přejížděním jiných než

travnatých ploch a při transportu sekačky na pracoviště a z pracoviště vypněte motor pohánějící nůž.

18. Nikdy nepracujte se sekačkou s vadnými kryty nebo se sejmutým bezpečnostním zařízením, například bez krytu vyhazovacího kanálu nebo bez sběracího koše.
19. Motor spouštějte či zapínejte opatrně, v souladu s pokyny a s nohama v bezpečné vzdálenosti od nože.
20. Při zapínání motoru sekačku nenaklánějte s výjimkou případu, kdy je naklonění sekačky při spouštění nutností. V takové situaci sekačku nenaklánějte více, než je absolutně nutné a nadzvedněte pouze část, jež je z pozice obsluhy vzdálenější.
21. Motor nespouštějte, jestliže stojíte před vyhazovacím kanálem.
22. Do blízkosti nebo pod rotující díly nestrkejte ruce ani nohy. Vždy se zdržujte mimo dosah otvoru pro boční výhoz.
23. Pokud je motor v chodu, sekačku nikdy nezvedejte a nepřenášejte.
24. Při následujících činnostech vypněte motor, odpojte zástrčku a ujistěte se, zda se všechny pohyblivé díly zcela zastavily:
 - kdykoli se od něj vzdálíte,
 - před uvolňováním zablokování nebo při uvolňování ucpaného vyhazovacího kanálu,
 - před kontrolou, čištěním nebo pracemi na sekačce,
 - po kontaktu s cizorodým předmětem. Sekačku zkontrolujte, zda není poškozená a před opětovným spuštěním a pracovním využitím proveďte případnou opravu. Jestliže sekačka začne neobvykle vibrovat (provedte okamžitou kontrolu):
 - zkontrolujte, zda nedošlo k poškození,
 - jakékoli poškozené díly vyměňte nebo opravte,
 - zkontrolujte a dotáhněte všechny uvolněné díly.
25. Sekačku vypínejte:
 - kdykoli se od sekačky vzdálíte.
26. Všechny matice, šrouby a vruty udržujte dotažené – zajistíte tak bezpečnou provozuschopnost zařízení.
27. Často kontrolujte sběrací koš, zda není opotřebený či poškozený.
28. V rámci zajištění bezpečnosti poškozené díly vyměňte.
29. Sekačku nepoužívejte, jestliže jsou poškozené či opotřebené kabely.

30. Poškozený kabel nepřipojujte do zásuvky a poškozeného kabelu se před odpojením ze zásuvky nedotýkejte. Poškozený kabel může být příčinou kontaktu s díly pod napětím.
31. Nedotýkejte se nože, než nebude zařízení odpojeno ze zásuvky a dokud se nůž zcela nezastaví.
32. Prodlužovací kabely ved'te mimo dosah nože. Nůž může kabely poškodit a obsluha se může dostat do kontaktu s díly pod napětím.
33. V následujících situacích odpojte napájení (vytáhněte zástrčku ze zásuvky):
- kdykoli necháte sekačku bez dozoru,
 - před uvolňováním zablokování,
 - před kontrolou, čištěním či prováděním prací na zařízení,
 - po odmrštění cizorodého předmětu,
 - kdykoli začne zařízení neobvykle vibrovat.
34. Nedovolte dětem, aby zařízení používaly.
35. Tento výrobek není určen k používání osobami s omezenými fyzickými, smyslovými či duševními schopnostmi nebo s nedostatečnými zkušenostmi a znalostmi, jestliže nejsou pod dohledem nebo pokud nebyly ohledně používání výrobku poučeny osobou odpovědnou za jejich bezpečnost.
36. Jestliže dojde k poškození externího ohebného kabelu či šňůry, musí být výměna provedena výhradně výrobcem, jeho servisním zástupcem či podobnou vyškolenou osobou, aby nedošlo k ohrožení (kabel musí být min. H05VV-F 2 x 1,0 mm² nebo H05RN-F 2 x 1,0 mm²).
37. Dodržujte pokyny k bezpečné obsluze zařízení včetně doporučení napájet zařízení zdrojem jištěným proudovým chráničem s vybavovacím proudem nepřekračujícím hodnotu 30 mA.
38. Při seřizování sekačky buďte opatrní, abyste si neskřípli prsty mezi pohyblivé nože a pevné části sekačky.
39. Před skladováním nechte sekačku vždy vychladnout.
40. Při údržbě nože dávejte pozor, neboť nůž se může pohybovat i přesto, že je zdroj napájení vypnutý.
41. V zájmu zajištění bezpečnosti poškozené díly vyměňte. Používejte pouze originální náhradní díly a příslušenství.
42. Při seřizování zařízení buďte opatrní, abyste si neskřípli prsty mezi pohyblivé nože a pevné části.

43. Poškozený napájecí kabel musí být v rámci bezpečnosti vyměněn výrobcem, zástupcem servisu výrobce

nebo jinou kvalifikovanou osobou.

3. POPIS SOUČÁSTÍ (Obr. 1)

4. TECHNICKÁ DATA

Model:	EM-330	EM-370
Jmenovité napětí:	230 V~	230 V~
Jmenovitý kmitočet:	50 Hz	50 Hz
Jmenovitý výkon:	1 100 W	1 300 W
Otáčky bez zatížení:	2 900/min	2 900/min
Šířka záběru:	330 mm	370 mm
Zaručená hladina akustického výkonu:	96 dB (A)	96 dB (A)
L_{pA} (SPL) v místě obsluhy:	75,4 dB (A), K=3 dB (A)	77,6 dB (A), K=3 dB (A)
Zaručené vibrace:	0,672 m/s ² , K=1,5 m/s ²	0,917 m/s ² , K=1,5 m/s ²
Objem sběracího koše:	27 l	35 l
Čistá hmotnost:	13,1 kg	14,9 kg
Stupeň ochrany proti vodě:	IPX4	IPX4
Výškové nastavení:	20/40/55 mm, 3 nastavení	20/40/55 mm, 3 nastavení

5. MONTÁŽ

5-1 MONTÁŽ KOL

Osu předního a zadního krytu kola zasuňte do kola a kryt zašroubuje do otvoru uchycení kola (**Obr. 2**).



VAROVÁNÍ: Všechna kola musí být ve stejné výšce.

5-2 MONTÁŽ SKLÁPĚCÍHO DRŽADLA

- Dolní část držadla zasuňte do otvorů ve spodním krytu a zajistěte ji dodanými šrouby, jež dotáhnete šroubovákem (**Obr. 3, Obr. 4, Obr. 5**).
- Horní a dolní část držadla spojte pojistnou páčkou (**Obr. 6, Obr. 7**).
- Kabel umístěte k tyči držadla. Přichyťte jej kolem středu dolní části držadla přichytkou kabelu a ujistěte se, zda je uchycen z vnější strany držadla. Jinak by mohlo dojít ke skřípnutí kabelu otevřením či zavřením zadního krytu (**Obr. 8**).

5-3 MONTÁŽ SBĚRACÍHO KOŠE

- Nasazení: Zvedněte zadní kryt a sběrací koš zahákněte za zadní část sekačky (**Obr. 9, Obr. 10, Obr. 11, Obr. 12**).
- Sejmutí: Uchopte a zvedněte zadní kryt, a pak sběrací koš sejmete.

Na horní straně sběracího koše je umístěn indikátor zaplnění, jenž naznačuje, zda je sběrací koš prázdný či plný (**Obr. 13A, Obr. 13B**):

- Jestliže sběrací koš není plný, indikátor zaplnění se při sekání nafoukne (**Obr. 13B**).
- Pokud je koš plný, indikátor splaskne. Jestliže k tomu dojde, sekačku neprodleně vypněte, sběrací koš vyprázdněte, ujistěte se, zda je čistý a zda je síťovina prodyšná (**Obr. 13A**).

DŮLEŽITÉ

Jestliže je umístění otvoru indikátoru silně znečištěné, indikátor se nenafoukne. V takovém případě umístění otvoru indikátoru ihned vyčistěte.

6. SEŘÍZENÍ VÝŠKY POKOSU

Výška pokosu se nastavuje připevněním kol do požadovaných otvorů.

Všechna kola musí být ve stejné výšce. Výšku (nože od země) lze nastavit do 3 výšek od 20 mm do 55 mm (**Obr. 14**).

Nejnižší poloha: 20 mm (poloha (1)); střední poloha: 40 mm (poloha (2)); nejvyšší poloha: 55 mm (poloha (3)).



VAROVÁNÍ: Odpojte elektrický kabel od zdroje napájení.



VAROVÁNÍ: Toto nastavení provádějte pouze pokud nůž není v pohybu.

7. BEZPEČNOSTNÍ OPATŘENÍ

- Vždy pracujte se správně nasazeným krytem vyhazovacího kanálu či sběracím košem.
- Před sejmutím sběracího koše nebo před seřizováním výšky pokosu vždy vypněte motor.
- Před sekáním odstraňte z trávníku všechny cizorodé předměty, jež by sekačka mohla odmrštit. Při sekání zůstaňte opatrní a dejte pozor na předměty, jež jste mohli přehlédnout (**Obr. 15**).
- Při spouštění motoru ani při běžném provozu nikdy nezvedejte zadní kryt sekačky (**Obr. 16**).

- e) Pokud je motor spuštěný, nevkládejte ruce a nikdy nesahejte pod spodní kryt ani do vyhazovacího kanálu (**Obr. 17**).

8. STARTOVÁNÍ

Před připojením sekačky k elektrické síti se ujistěte, zda je napětí sítě 230 V ~ 50 Hz.

Před spuštěním sekačky upevněte prodlužovací kabel do háčku na kabel (**Obr. 18**).

Po připojení sekačky k síti se rozsvítí světelný indikátor (**Obr. 19**).

Spustte motor podle následujícího postupu (**Obr. 20**).

- Stiskněte bezpečnostní tlačítko (1).
- Přitom zatáhněte za spínací madlo (2) a držte je stisknuté.

Po spuštění motoru začněte sekačku tlačit.

Jestliže spínací madlo pustíte, motor se vypne.



UPOZORNĚNÍ: Nůž se začne otáčet ihned po spuštění motoru.



VAROVÁNÍ: Sekací prvky se po vypnutí motoru nadále setrvačně otáčejí.

9. NŮŽ

Sekací nůž je vyroben z lisované oceli. Bude nutné, abyste jej pravidelně ostřili (na brusném kotouči).

Ujistěte se, zda je nůž vždy vyvážený (nevyvážený nůž způsobí nebezpečné vibrace). Kontrolu vyvážení provedete nasunutím kulaté tyče do středového otvoru a natočením nože do vodorovné polohy (**Obr. 21**).

Vyvážený nůž zůstane ve vodorovné poloze. Jestliže je nůž nevyvážený, těžší konec se převáží dolů. Těžší konec přeburste, až se nůž dostane do vyváženého stavu (**Obr. 22**). Jestliže chcete nůž (2) vyjmout, povolte šroub nože (3) (**Obr. 23, Obr. 24, Obr. 25**).

Zkontrolujte stav větráku (1) a vyměňte všechny poškozené díly (**Obr. 23**).

Při zpětné montáži se ujistěte, zda jsou břity nože orientovány ve směru otáčení motoru. Šroub nože (3) musí být dotažen momentem 20–25 Nm.



VAROVÁNÍ: Při opravě nahradte nůž pouze tímto typem: DOLMAR 263001422 (pro model EM-330) a DOLMAR 263001414 (pro model EM-370).

10. PRODLUŽOVACÍ KABELY

Používejte pouze prodlužovací kabely pro venkovní použití, například PVC nebo pryžové kabely pro běžné použití s průřezem vodičů minimálně 1,0 mm².

Před použitím zkontrolujte napájecí i prodlužovací kabely, zda nejsou známky poškození způsobené používáním, a poškozené či zestárlé kabely vyřadte. Pokud během práce dojde k poškození kabelu, ihned jej odpojte od

zdroje napájení. PŘED ODPOJENÍM OD ZDROJE NAPÁJENÍ SE KABELU NEDOTÝKEJTE. Zařízení nepoužívejte, jestliže jsou kabely poškozené či opotřebené. Prodlužovací kabel vedte mimo ostré hrany.



VAROVÁNÍ: Zajistěte, aby ventilační otvory zůstaly vždy průchodné a neucpané.

11. PÉČE A ÚDRŽBA



VAROVÁNÍ: Před prováděním jakýchkoli prací souvisejících s údržbou a čištěním vždy vytáhněte elektrickou zástrčku!

Na zařízení nestříkejte vodu. Vniknutí vody do zařízení může zničit jednotku spínače se zásuvkou a elektromotor. Zařízení čistěte tkaninou, kartáčkem na ruce atd. Nikdy nepoužívejte benzín, benzen, ředidlo, alkohol či podobné prostředky. Mohlo by tak dojít ke změnám barvy, deformacím či vzniku prasklin.

V následujících situacích je nutná prohlídka odborníkem, neprovádějte žádné úpravy – musíte kontaktovat autorizované servisní středisko Dolmar:

- narazí-li sekačka do nějakého předmětu,
- jestliže se motor náhle zastaví,
- pokud dojde k ohnutí nože (nevyrovnávat!),
- dojde-li k ohnutí hřídele motoru (nevyrovnávat!),
- jestliže po připojení kabelu dojde ke zkratu,
- při poškození kol sekačky,
- pokud je vadný klínový řemen.

12. ODSTRAŇOVÁNÍ PROBLÉMŮ



VAROVÁNÍ: Před prováděním jakýchkoli prací souvisejících s údržbou a čištěním vždy vytáhněte elektrickou zástrčku a počkejte, až se nůž zcela zastaví.

Závada	Náprava
Motor neběží	Zkontrolujte připojení napájecího kabelu. Spusťte motor na nízké trávě nebo v místě, které je již posekáno. Vyčistěte vyhazovací kanál a plášť kanálu – pohyblivý nůž se musí volně otáčet. Upravte výšku pokosu.
Poklesl výkon motoru	Upravte výšku pokosu. Vyčistěte vyhazovací kanál a plášť kanálu. Nechte vyměnit či naostřit nůž sekačky → autorizované servisní středisko.
Sběrací koš se nenaplňuje	Upravte výšku pokosu. Počkejte, až trávník vyschne. Nechte vyměnit či naostřit nůž sekačky → autorizované servisní středisko. Vyčistěte mřížku sběracího koše. Vyčistěte vyhazovací kanál a plášť kanálu.
Nefunguje pohon kol	Seřídte ohebné lanko. Zkontrolujte klínový řemen/kola → autorizované servisní středisko. Zkontrolujte, zda nejsou hnací kola poškozená.



UPOZORNĚNÍ: Závady, jež nelze pomoci této tabulky odstranit, je třeba svěřit pouze autorizovanému servisnímu středisku Dolmar.

13. EKOLOGICKÁ LIKVIDACE



V souladu se směrnicí EU 2002/96/ES o elektrických a elektronických zařízeních a její implementací do národních zákonů musí být veškeré elektrické nářadí shromážděno odděleně k ekologické recyklaci. Alternativní likvidace: Jestliže vlastník elektrické nářadí

výrobci neodevzdá, odpovídá za správnou likvidaci na určeném sběrném místě, kde bude zařízení připraveno k recyklaci v souladu s národními zákony a předpisy o recyklaci.

Tyto zásady se nevztahují na příslušenství a nářadí bez elektrických či elektronických dílů.

14. ES PROHLÁŠENÍ O SHODĚ

Pouze pro evropské země

ES prohlášení o shodě je v tomto návodu k obsluze zahrnuto jako Příloha A.

Explicația vederii generale

- | | | |
|-------------------------|------------------------|------------------------|
| 1. Mâner superior | 9. Roată față | 17. Capac roată față |
| 2. Cutie de distribuție | 10. Capac motor | 18. Roată față |
| 3. Buton de siguranță | 11. Mâner inferior | 19. Suport roată față |
| 4. Pârghie de blocare | 12. Cârlig de cablu | 20. Capac posterior |
| 5. Clemă de cablu | 13. Mâner de comutator | 21. Indicator de nivel |
| 6. Separator de iarbă | 14. Capac roată spate | 22. Lumină indicator |
| 7. Roată spate | 15. Roată spate | |
| 8. Bază șasiu | 16. Suport roată spate | |

MAI MULTE INFORMAȚII DESPRE MAȘINA DUMNEAVOASTRĂ DE TUNS IARBA

Citiți acest manual cu atenție, respectând instrucțiunile de siguranță recomandate anterior, în timpul și după utilizarea mașinii de tuns iarba. Prin respectarea acestor simple instrucțiuni, veți păstra mașina de tuns iarba în stare bună de operare. Familiarizați-vă cu comenzile de pe mașina de tuns iarba înainte de a încerca operarea acesteia dar, în special, asigurați-vă că știți modalitățile de oprire în caz de urgență. Păstrați acest manual al utilizatorului și toate celelalte documentații împreună cu mașina de tuns iarba, pentru referințe viitoare.

1. SIMBOLURI MARCATE PE PRODUS



Citiți cu atenție acest manual de instrucțiuni înainte de a utiliza mașina de tuns iarba și păstrați-l într-o locație sigură pentru referințe viitoare.



Instruiți persoanele aflate în zonă să păstreze distanța.



Acordați atenție lamelor ascuțite. Lamele continuă să se rotească după oprirea motorului.

Deconectați cablul de alimentare de la mașină înaintea întreținerii sau dacă acesta este deteriorat.



Păstrați cablul flexibil de alimentare la distanță de lamele de tăiere.



Marcaj CE
Produsul îndeplinește cerințele și reglementările stabilite de Comunitatea Europeană.



Marcaj WEEE
ATENȚIE! Uneltele electrice neutilizate nu vor fi depuse la gunoierul menajer. Acestea trebuie duse la un punct de colectare pentru o depunere la deșeuri într-un mod ecologic, în conformitate cu reglementările locale.



Marcaj de nivel zgomot
Zgomotul produs de
unealta dumneavoastră nu
depășește 96 dB.



**SIMBOL ALERTĂ DE
SIGURANȚĂ:** Indică o
atenționare sau un
avertisment și poate fi
utilizat împreună cu alte
simboluri sau imagini.

IZOLAȚIE DUBLĂ

 **Mașina dumneavoastră de
tuns iarba are o izolație
dublă.**

Acest lucru înseamnă că toate
componentele externe sunt
izolate electric față de alimentare.
Acest lucru se obține prin
amplasarea unei bariere
suplimentare de izolare între
componentele electrice și
mecanice.

2. REGULI GENERALE DE SIGURANȚĂ

Scopul regulilor privind siguranța
este de a vă atrage atenția
asupra potențialelor pericole.
Simbolurile de siguranță și
explicațiile acestora necesită
atenția și înțelegerea
dumneavoastră. Avertismentele
privind siguranța nu elimină toate
pericolele. Instrucțiunile și
avertismentele pe care acestea le
oferă nu pot înlocui măsurile
corecte de prevenire a
accidentelor.



AVERTISMENT:

Nerespectarea avertismentelor
privind siguranța poate duce la
accidentări serioase. Respectați
întotdeauna precauțiile de
siguranță pentru a reduce riscul
incendiilor, șocurilor electrice și
rănilor. Păstrați manualul de
utilizare și consultați-l frecvent
pentru o permanentă operare în
siguranță și pentru instruirea
celorlalți în utilizarea acestei
mașini.



AVERTISMENT:

Această
mașină produce un câmp
electromagnetic în timpul
operării. În anumite condiții, acest
câmp poate intra în interferență
cu implanturi medicale active sau
pasive. Pentru a reduce riscul
accidentelor grave sau fatale,
recomandăm ca persoanele cu
implanturi medicale să consulte
medicul și producătorul
implantului medical înainte a
opera această mașină.



AVERTISMENT:

Operarea
oricărei mașini poate duce la
proiectarea unor obiecte străine
în ochii dumneavoastră,
rezultând afecțiuni grave ale
vederii. Înainte de a începe
operarea mașinii electrice, purtați
întotdeauna mănuși sau ochelari
de protecție cu apărătoare
laterale, sau chiar o mască de
protecție a întregii fețe atunci

când este cazul. Vă recomandăm masca de siguranță Wide Vision pentru utilizare peste ochelari, sau ochelari de protecție standard cu apărători laterale.

IMPORTANT

CITIȚI CU ATENȚIE ÎNAINTE DE UTILIZARE.

PĂSTRAȚI PENTRU REFERINȚE VIITOARE.

1. Citiți cu atenție instrucțiunile. Familiarizați-vă cu comenzile și cu utilizarea corectă a echipamentului.
2. Nu permiteți niciodată copiilor sau persoanelor care sunt nefamiliarizate cu aceste instrucțiuni să utilizeze mașina de tuns iarba. Reglementările locale pot restricționa vârsta operatorului.
3. Nu folosiți mașina când în apropiere se află copii sau animale de companie.
4. Amintiți-vă că utilizatorul este responsabil de accidente sau situațiile neprevăzute antrenate de utilizarea mașinii, cauzate altor persoane sau bunurilor acestora.
5. În timpul folosirii mașinii, purtați întotdeauna o încălțăminte corespunzătoare

(solidă) și pantaloni lungi. Nu folosiți mașina cu picioarele goale sau cu sandale; Evitați purtarea de articole de îmbrăcăminte largi sau cu cordoane sau șnururi care atârnă.

6. Verificați cu atenție zona în care va fi operată mașina și îndepărtați toate obiectele care pot fi expulzate de maină.
7. Înainte de utilizare, inspectați întotdeauna vizual pentru a verifica dacă lamele, șuruburile de lamă sau ansamblul de cuțite nu sunt uzate sau deteriorate. Înlocuiți toate lamele și șuruburile deteriorate sau uzate pentru a menține echilibrarea mașinii. Înlocuiți etichetele deteriorate sau ilizibile.
8. Înainte de utilizare, verificați cablul de alimentare și cablul prelungitor pentru identificarea semnelor de deteriorare sau uzură. În cazul în care cablul se deteriorează în timpul utilizării, deconectați imediat cablul de la alimentare. **NU ATINGEȚI CABLUL ÎNAINTEA DECONECTĂRII DE LA PRIZA ELECTRICĂ.** Nu utilizați echipamentul în cazul în care cablul este deteriorat sau uzat.

9. Operați mașina doar la lumina zilei sau la o lumină artificială puternică.
10. Evitați operarea echipamentului pe iarbă udă, dacă acest lucru este posibil.
11. Acordați atenție atunci când vă deplasați pe suprafețe înclinate.
12. Nu alergați.
13. Pentru mașini rotative cu roți; tundeți iarba de-a lungul pantei, niciodată în sus sau în jos.
14. Acordați atenție maximă atunci când schimbați direcția pe suprafețele înclinate.
15. Nu tundeți iarba pe o pantă excesiv de abruptă.
16. Acordați o atenție maximă atunci când întoarceți sau trageți mașina de tuns iarba spre dumneavoastră.
17. Opriți lamele dacă mașina de tuns iarba trebuie înclinată pentru transport, atunci când traversați suprafețe fără iarbă și atunci când transportați mașina de tuns iarba la sau de la locul de tuns iarba.
18. Nu operați niciodată mașina de tuns iarba cu protecțiile defecte, sau fără dispozitivele de siguranță, cum ar fi defletoarele și/sau separatorul de iarbă.
19. Porniți sau opriți motorul cu atenție având grijă să respectați instrucțiunile și distanța față de lame.
20. Nu înclinați mașina de tuns iarba când porniți motorul, cu excepția situațiilor în care mașina de tuns iarba trebuie înclinată pentru a porni. În acest caz, nu îl înclinați mai mult decât este necesar și ridicați numai partea care se află la distanță de operator.
21. Nu porniți motorul când vă aflați în fața jgheabului de descărcare.
22. Nu apropiați mâinile sau picioarele de componentele rotative. Păstrați permanent distanța față de orificiul de descărcare.
23. Nu ridicați și nu transportați mașina de tuns iarba cu motorul în funcțiune.
24. Opriți motorul și scoateți cablul din priză. Asigurați-vă că toate piesele mobile s-au oprit complet.
 - ori de câte ori lăsați mașina nesupravegheată:
 - înainte de a elimina blocajele sau a desfunda jgheabul;
 - înainte de a controla, curăța sau lucra cu mașina de tuns iarba;
 - după ce ați lovit un obiect străin. Verificați eventualele daune și efectuați reparațiile necesare, înainte de a repune în funcțiune și opera mașina de tuns iarba.

- Dacă mașina de tuns iarba începe să vibreze în mod anormal (verificați imediat):
- verificați dacă există componente deteriorate;
 - înlocuiți sau reparați orice piese deteriorate;
 - verificați prezența și strângeți orice piese slăbite.
25. Opriti mașina de tuns iarba:
 - de fiecare dată când lăsați mașina de tuns iarba nesupravegheată.
 26. Mențineți șuruburile strânse, ca și piulițele, pentru a fi siguri că mașina este în condiții bune de funcționare.
 27. Controlați frecvent ca separatorul de iarbă să nu fie deteriorat sau uzat.
 28. Pentru siguranță, înlocuiți componentele defecte sau uzate.
 29. Nu utilizați mașina de tuns iarba în cazul în care cablurile sunt defecte sau uzate.
 30. Nu conectați un cablu deteriorat la alimentare și nu atingeți un cablu defect înainte de a-l deconecta de la priză. Un cablu deteriorat poate duce la contact cu componentele aflate sub tensiune.
 31. Nu atingeți lama înainte de deconectarea mașinii de la alimentare și oprirea completă a acesteia.
 32. Cablurile de prelungire trebuie menținute la distanță de lamă. Lama poate duce la deteriorarea cablurilor, existând pericolul intrării în contact cu componente aflate sub tensiune.
 33. Deconectați alimentarea (adică scoateți fișa din priză):
 - de fiecare dată când lăsați mașina nesupravegheată;
 - înainte de eliberarea unui blocaj;
 - înainte de a controla, curăța sau lucra cu mașina;
 - după ce ați lovit un obiect străin;
 - de fiecare dată când mașina începe să vibreze anormal.
 34. Nu permiteți niciodată copiilor să utilizeze mașina.
 35. Acest echipament nu este destinat utilizării de către persoane cu capacități fizice, senzoriale sau mentale reduse, sau lipsite de experiență și cunoștințe, cu excepția cazului în care ele au fost supravegheate sau instruite cu privire la utilizarea echipamentului de către o persoană responsabilă pentru securitatea lor.
 36. În cazul în care cablul flexibil extern sau cablul de alimentare este deteriorat, acesta trebuie înlocuit exclusiv de către producător, agentul de service sau o

persoană cu o calificare similară pentru a evita un pericol (nu mai ușor de H05VV-F 2 x1,0 mm² sau H05RN-F 2 x1,0 mm²).

37. Instrucțiuni pentru operarea sigură a echipamentului, inclusiv o recomandare privind faptul că echipamentul trebuie prevăzut cu un diferențial (RCD) cu un curent de decuplare de maxim 30 mA.
38. Aveți grijă în timpul reglării mașinii pentru a preveni prinderea degetelor între lamele în mișcare și piesele fixe ale mașinii.
39. Lăsați întotdeauna mașina să se răcească înainte de a o depozita.
40. Când efectuați operațiuni de service asupra lamelor,

rețineți că, deși sursa de alimentare este oprită, lamele pot fi mișcate în continuare.

41. Pentru siguranță, înlocuiți componentele defecte sau uzate; Utilizați doar piese de schimb și accesorii originale.
42. Aveți grijă în timpul reglării echipamentului pentru a preveni prinderea degetelor între lamele în mișcare și piesele fixe ale echipamentului.
43. Dacă cordonul de alimentare este deteriorat, trebuie înlocuit de către fabricant, agentul său de service sau persoane cu calificare similară, pentru a evita orice pericol.

3. DESCRIEREA COMPONENTELOR (Fig. 1)

4. DATE TEHNICE

Model:	EM-330	EM-370
Tensiune nominală:	230 V~	230 V~
Frecvență nominală:	50 Hz	50 Hz
Putere nominală:	1.100 W	1.300 W
Fără turație la sarcină:	2.900/min	2.900/min
Lățime de tăiere:	330 mm	370 mm
Nivel de presiune sonoră garantat:	96 dB (A)	96 dB (A)
L _{PA} (SPL) la poziția utilizatorului:	75,4 dB (A), K=3 dB (A)	77,6 dB (A), K=3 dB (A)
Nivel de vibrații garantat:	0,672 m/s ² , K=1,5 m/s ²	0,917 m/s ² , K=1,5 m/s ²
Capacitate separator de iarbă:	27 L	35 L
Greutate netă:	13,1 kg	14,9 kg
Grad de protecție împotriva lichidelor:	IPX4	IPX4
Reglare înălțime:	20/40/55 mm, reglare 3	20/40/55 mm, reglare 3

5. ASAMBLARE

5-1 ASAMBLAȚI ROATA

Introduceți axul capacului de roată față și spate în roată și apoi înșurubați-l în orificiul suportului de roată. (Fig. 2)



AVERTISMENT: Toate roțile trebuie să se afle la aceeași înălțime.

5-2 ASAMBLAȚI MÂNERUL PLIABIL

- Introduceți barele de manevrare inferioare în găurile fixe ale bazei șasiului și apoi fixați cu șurubul furnizat, utilizând o șurubelniță. (Fig. 3, Fig. 4, Fig. 5)
- Conectați mânerul superior și mânerul inferior cu pârghia de blocare. (Fig. 6, Fig. 7)
- Poziționați cablul peste axul mânerului. Prindeți cablul în jurul mijlocului mânerului inferior cu ajutorul clemei de cablu, astfel încât cablul să fie fixat în exteriorul mânerului. În caz contrar, cablul poate fi prins în deschiderea/închiderea capacului posterior. (Fig. 8)

5-3 ASAMBLAȚI SEPARATORUL DE IARBĂ

- Pentru montare: Ridicați capacul posterior și cuplați separatorul de iarbă în partea din spate a mașinii de tuns iarba. (Fig. 9, Fig. 10, Fig. 11, Fig. 12)
- Pentru demontare: Prindeți și ridicați capacul posterior, scoateți separatorul de iarbă.

Pe partea de sus a separatorului de iarbă se află un indicator de nivel care indică dacă separatorul este gol sau plin (Fig. 13A, Fig. 13B):

- Indicatorul de nivel se umflă dacă separatorul nu este plin în timpul deplasării. (Fig. 13B)
- Dacă separatorul este plin, indicatorul se dezumflă. După ce se întâmplă acest lucru, opriți imediat deplasarea și goliți separatorul, asigurați-vă că este curat și că împletitura acestuia este ventilată. (Fig. 13A)

IMPORTANT

Dacă poziția deschiderii indicatorului este foarte murdară, indicatorul nu se va umfla. În acest caz, curățați imediat poziția deschiderii indicatorului.

6. REGLAREA ÎNĂLȚIMII DE TĂIERE

Înălțimea de tăiere este reglată prin atașarea roților la orificiul necesar.

Toate roțile trebuie să se afle la aceeași înălțime.

Înălțimea (lamă față de sol) poate fi reglată de la 20 mm la 55 mm (3 poziții de înălțime). (Fig. 14)

Cea mai redusă reglare: 20 mm (poziție (1)); reglare medie: 40 mm (poziție (2)); cea mai mare reglare: 55 mm (poziție (3)).



AVERTISMENT: Deconectați cablul electric de la sursa de alimentare.



AVERTISMENT: Efectuați această reglare doar când lama este oprită.

7. MĂSURI DE PRECAUȚIE PRIVIND SIGURANȚA

- Operați mașina întotdeauna cu deflectorul sau separatorul de iarbă în poziție corectă.
- Opriți întotdeauna motorul înainte de a demonta separatorul de iarbă sau de a regla înălțimea poziției de tăiere.

- Înainte de operare, îndepărtați toate obiectele străine de pe gazon, acestea putând fi proiectate de mașină. În timp ce tundeți iarba, rămâneți în permanență atent/ă la obiectele străine care ar fi putut fi omise. (Fig. 15)
- Nu ridicați niciodată partea din spate a mașinii de tuns iarba în timpul pornirii motorului sau în timpul operării normale. (Fig. 16)
- Nu vă introduceți mâinile sau picioarele sub baza șasiului sau sub igheabul de descărcare din spate în timp ce motorul operează. (Fig. 17)

8. PORNIRE

Înainte de a conecta mașina de tuns iarba la alimentarea cu energie electrică, asigurați-vă că tensiunea de alimentare este de 230 V ~ 50 Hz.

Înainte de a porni mașina de tuns iarba, fixați cablul prelungitor în cârligul de cablu. (Fig. 18)

Când mașina de tuns iarba pornește, lumina indicatoare se va aprinde. (Fig. 19)

Porniți motorul în modul următor. (Fig. 20)

- Apăsăți butonul de siguranță (1).
- În același timp, trageți mânerul de comutator (2) și mențineți-l în poziția respectivă.

Împingeți manual mașina de tuns iarba când motorul operează.

Când eliberați mânerul de comutator, motorul se va opri.



ATENȚIE: Lama începe să se rotească imediat ce motorul este pornit.



AVERTISMENT: Elementele de tăiere continuă să se rotească după oprirea motorului.

9. LAMĂ

Lama este construită din oțel presat. Va fi necesară remodelarea frecventă a acesteia (cu un disc de șlefuire).

Asigurați-vă că aceasta este întotdeauna echilibrată (o lamă neechilibrată va cauza vibrații periculoase). Pentru a verifica echilibrul, introduceți o tijă rotundă prin orificiul central și susțineți lama orizontal. (Fig. 21) O lamă echilibrată va rămâne în poziție orizontală. Dacă lama nu este echilibrată, capătul mai greu se va roti în jos.

Remodelează capătul greu până când lama este echilibrată. (Fig. 22) Pentru de demonta lama (2), deșurubați șurubul lamei (3). (Fig. 23, Fig. 24, Fig. 25)

Verificați starea ventilatorului (1) și înlocuiți orice componente care sunt defecte. (Fig. 23)

La reasamblare, asigurați-vă că marginile de tăiere sunt orientate în direcția de rotire a motorului. Șurubul lamei (3) trebuie să aibă un cuplu de 20 - 25 Nm.



AVERTISMENT: Pentru service, înlocuiți lama cu: doar pentru DOLMAR 263001422 (pentru EM-330) și DOLMAR 263001414 (pentru EM-370).

10. CABLURI DE PRELUNGIRE

Trebuie să folosiți doar cabluri de prelungire pentru uz în exterior, din PVC sau cauciuc de sarcină obișnuită, cu o secțiune transversală de minim 1,0 mm².

Înainte de utilizare, verificați cablurile de alimentare și prelungire pentru semne de uzură în timpul utilizării, deconectați cablul pentru semne de deteriorare sau uzură. În cazul în care cablul se deteriorează în timpul utilizării, deconectați imediat cablul de la alimentare. **NU ATINGEȚI CABLUL ÎNAINTEA DECONECTĂRII DE LA PRIZA ELECTRICĂ.** Nu utilizați echipamentul în cazul în care cablul este deteriorat sau uzat. Mențineți cablul de prelungire la distanță de elementele de tăiere.



AVERTISMENT: Asigurați-vă întotdeauna că orificiile de ventilare nu conțin reziduuri.

11. ÎNTREȚINERE ȘI ÎNGRIJIRE



AVERTISMENT: Înaintea efectuării oricăror operații de întreținere sau curățare, deconectați întotdeauna cablul de alimentare de la priză!

Nu pulverizați unitatea cu apă. Pătrunderea apei poate distruge unitatea și motorul electric. Curățați unitatea cu o lavetă, o perie manuală, etc.

Nu utilizați niciodată gazolină, benzină, diluant, alcool sau alte substanțe asemănătoare. În caz contrar, pot rezulta decolorări, deformări sau fisuri.

Este necesară o verificare expertă; nu efectuați niciun reglaj dumneavoastră; contactați centrul de service autorizat Dolmar:

- în cazul în care mașina de tuns iarba lovește un obiect.
- dacă motorul se oprește brusc.
- dacă lama este îndoită (nu aliniați!).
- dacă axul motorului este îndoit (nu aliniați!).
- dacă apare un scurtcircuit la conectarea cablului.
- dacă pinioanele sunt deteriorate.
- în cazul în care cureaua trapezoidală este defectă.

12. DEPANARE



AVERTISMENT: Înainte de efectuarea oricăror operații de întreținere sau curățare, deconectați cablul de alimentare și așteptați oprirea completă a lamei.

Defect	Acțiune de remediere
Motorul nu operează	Verificați cablul de alimentare. Porniți mașina pe o zonă cu iarbă scurtă, sau pe o zonă care deja a fost tunsă. Curățați carcasa/canalul de descărcare - lama de tăiere trebuie să se rotească liber. Corectați înălțimea de tăiere.
Căderi de tensiune	Corectați înălțimea de tăiere. Curățați canalul/carcasa de descărcare. Reascuțiți/înlocuiți lama de tăiere → centru de service autorizat.
Separatorul de iarbă nu este plin	Corectați înălțimea de tăiere. Permiteți uscarea gazonului. Reascuțiți/înlocuiți lama de tăiere → centru de service autorizat. Curățați grila separatorului de iarbă. Curățați canalul/carcasa de descărcare.
Roata de acționare nu funcționează	Reglați cablul flexibil. Verificați cureaua trapezoidală/pinioanele → centru de service autorizat. Verificați roata de acționare pentru defectuni.



ATENȚIE: Defectele care nu pot fi remediate cu ajutorul acestui tabel, pot fi remediate doar de către un centru de service autorizat Dolmar.

13. DEpunERE LA DEȘURI ÎNTR-UN MOD ECOLOGIC



Conform Directivei UE 2002/96/CE privind echipamentele electrice și electronice și implementarea acesteia în legislația națională, toate echipamentele electrice trebuie colectate separat și reciclate ecologic.

Depunere alternativă la deșuri: În cazul în care proprietarul echipamentului electric nu returnează echipamentul producătorului, acesta este răspunzător pentru depunerea corespunzătoare la un punct de colectare special desemnat care va pregăti echipamentul pentru reciclare conform legilor și reglementărilor naționale privind reciclarea.

Nu sunt incluse accesoriile și echipamentele fără componente electrice sau electronice.

14. DECLARAȚIE DE CONFORMITATE CE

Doar pentru țările europene

Declarația de conformitate CE este inclusă în Anexa A a acestui manual de instrucțiuni.

Пояснения к общему виду

- | | | |
|----------------------------------|-------------------------------|---------------------------------|
| 1. Верхняя рукоятка | 9. Переднее колесо | 17. Ограждение переднего колеса |
| 2. Блок переключателей | 10. Капот | 18. Переднее колесо |
| 3. Кнопка экстренного отключения | 11. Нижняя рукоятка | 19. Опора переднего колеса |
| 4. Стопорный рычаг | 12. Кабельный кронштейн | 20. Задняя крышка |
| 5. Кабельный зажим | 13. Ручка с выключателем | 21. Индикатор уровня |
| 6. Бункер для сбора травы | 14. Ограждение заднего колеса | 22. Индикатор |
| 7. Заднее колесо | 15. Заднее колесо | |
| 8. Поддон | 16. Опора заднего колеса | |

ЗНАКОМСТВО С ГАЗОКОСИЛКОЙ

Внимательно прочтите данное руководство и следуйте указаниям по технике безопасности перед началом работы, во время нее и после окончания использования газонокосилки. Выполнение этих несложных инструкций поможет также поддерживать надлежащую работоспособность газонокосилки. Познакомьтесь с органами управления газонокосилки до начала эксплуатации, но самое главное – узнайте, как выключить газонокосилку в экстренной ситуации. Сохраните руководство пользователя и прочую документацию для дальнейшего использования.

1. МАРКИРОВКИ НА ИЗДЕЛИИ



Внимательно прочтите данное руководство перед началом эксплуатации газонокосилки и сохраните его в надежном месте для дальнейшего использования.



Не допускайте посторонних к месту работ.



Берегитесь острых ножей. После выключения электромотора ножи продолжают вращаться.

Перед выполнением технического обслуживания или в случае повреждения кабеля отсоедините вилку от машины.



Располагайте гибкий кабель питания на расстоянии от ножей.



Знак CE
Данный продукт отвечает требованиям и нормам, действующим в Европейском Сообществе.



Маркировка WEEE
(Директивы ЕС об
отходах электрического и
электронного
оборудования)
ПРЕДУПРЕЖДЕНИЕ!
Непригодные к
эксплуатации
электроинструменты не
относятся к бытовым
отходам. Их необходимо
сдать в пункты сбора
общего назначения для
последующей
экологически безопасной
утилизации в
соответствии с местным
законодательством.



Маркировка уровня шума
Уровень шума данного
инструмента не
превышает 96 дБ.



ЗНАК ПРЕДУПРЕЖДЕНИЯ О ПОТЕНЦИАЛЬНОЙ ОПАСНОСТИ:

Указывает на
необходимость
соблюдения
осторожности в
сочетании с другими
символами или
изображениями.

ДВОЙНАЯ ИЗОЛЯЦИЯ



**Ваша газонокосилка
оснащена двойной
изоляцией.**

Это означает, что все внешние
детали имеют
электроизоляцию от источника
питания. Это достигается путем
помещения дополнительного
изоляционного барьера между
электрическими и
механическими деталями.

2. ОБЩИЕ ПРАВИЛА ТЕХНИКИ БЕЗОПАСНОСТИ

Назначение правил техники
безопасности – привлечь ваше
внимание к возможным
опасностям. Символы техники
безопасности и пояснения к
ним требуют вашего внимания
и понимания. Предупреждения
сами по себе не устраняют
опасность. Инструкции или
предупреждения не заменяют
мероприятий по
предотвращению несчастных
случаев.



ПРЕДОСТЕРЕЖЕНИЕ:

Неследование
предупреждению по технике
безопасности может привести к
серьезной травме оператора
или окружающих. Во избежание
риска возгорания, поражения
электрическим током или
получения травмы следует

соблюдать правила техники безопасности. Сохраните данное руководство пользователя и периодически просматривайте его, чтобы обеспечить безопасную эксплуатацию и инструктировать других пользователей данного изделия.

 **ПРЕДОСТЕРЕЖЕНИЕ:** Во время работы данное устройство создает электромагнитное поле. В некоторых случаях это поле может создавать помехи для активных или пассивных медицинских имплантатов. Чтобы уменьшить риск тяжелой или смертельной травмы, перед началом эксплуатации устройства людям с медицинскими имплантатами рекомендуется проконсультироваться с врачом и производителем имплантата.

 **ПРЕДОСТЕРЕЖЕНИЕ:** Эксплуатация любого инструмента может привести к попаданию инородных предметов в глаза, что может послужить причиной тяжелого ущерба зрению. Перед началом работы с инструментом обязательно надевайте защитные очки или очки с боковыми щитками, либо защитную маску (если

необходимо). Рекомендуется использовать защитную маску с увеличенным углом обзора – у нее много преимуществ по сравнению с очками или стандартными защитными очками с боковыми щитками.

ВАЖНО

ВНИМАТЕЛЬНО ПРОЧИТАЙТЕ ДО НАЧАЛА РАБОТЫ.

СОХРАНИТЕ ДЛЯ ИСПОЛЬЗОВАНИЯ В ДАЛЬНЕЙШЕМ.

1. Внимательно прочитайте инструкции. Ознакомьтесь со всеми органами управления и правилами правильной эксплуатации изделия.
2. Не разрешайте детям и лицам, не знакомым с данными инструкциями, пользоваться газонокосилкой. В местном законодательстве могут существовать возрастные ограничения для операторов.
3. Запрещается эксплуатировать газонокосилку, если поблизости находятся люди (в особенности дети) или животные.

4. Помните, что оператор/пользователь несет ответственность за происшествия и опасные ситуации с другими людьми или их собственностью.
5. На время стрижки газона обязательно надевайте прочную обувь и длинные брюки. Не пользуйтесь оборудованием босиком или в открытых сандалиях; не следует носить свободную одежду, а также одежду, украшенную свисающими шнурами.
6. Тщательно осмотрите место, где будет использоваться оборудование, и удалите все предметы, которые могут быть отброшены машиной.
7. Перед использованием обязательно осмотрите ножи, болты крепления ножей и режущий узел на предмет износа и повреждений. Заменяйте изношенные или поврежденные ножи и болты комплектами, чтобы не допустить нарушения балансировки. Замените изношенные или нечитаемые таблички.
8. Перед началом эксплуатации проверьте сетевой и удлинительный кабели на предмет повреждений или износа. В случае повреждения кабеля во время работы немедленно отсоедините кабель от источника питания. **НЕ КАСАЙТЕСЬ КАБЕЛЯ ДО ОТКЛЮЧЕНИЯ ОТ ИСТОЧНИКА ПИТАНИЯ.** Не используйте устройство, если кабель поврежден или изношен.
9. Стрижку газонов выполняйте только в дневное время или при хорошем искусственном освещении.
10. По возможности не используйте оборудование на мокрой траве.
11. Соблюдайте осторожность на склонах.
12. Передвигайтесь шагом, не бегайте.
13. При использовании колесных ротационных машин стрижку склонов выполняйте только поперек, но ни в коем случае не вверх и не вниз по склону.
14. Соблюдайте особую осторожность, меняя направление движения на склонах.
15. Не выполняйте стрижку чересчур крутых склонов.
16. Соблюдайте особую осторожность при движении задним ходом или подтягивая газонокосилку к себе.

17. Обязательно выключайте ножи, если газонокосилку необходимо наклонить для транспортировки по поверхности, отличной от травы, либо при транспортировке газонокосилки к месту эксплуатации и обратно.
18. Запрещается эксплуатировать газонокосилку с неисправными ограждениями или без защитных приспособлений, например, дефлекторов или бункера для сбора травы.
19. Включайте и выключайте электромотор осторожно, в соответствии с инструкциями, ноги при этом должны находиться как можно дальше от ножей.
20. Не наклоняйте газонокосилку при включении электромотора, за исключением случаев, когда это предусмотрено для запуска двигателя. В этом случае наклоняйте ее на минимальный угол, и поднимайте только дальнюю от оператора часть.
21. Не включайте электромотор, стоя перед разгрузочным желобом.
22. Не помещайте руки или ноги под вращающиеся детали или вблизи них. В любой ситуации не становитесь перед разгрузочным отверстием.
23. Не поднимайте и не переносите газонокосилку с работающим двигателем.
24. Выключите электромотор и отсоедините вилку. Убедитесь, что все движущиеся части полностью остановились.
 - оставляя устройство без присмотра;
 - перед устранением засоров и удалением предметов, закупоривших желоб;
 - перед проверкой, очисткой или обслуживанием газонокосилки;
 - после удара о посторонний предмет. Осмотрите газонокосилку на предмет повреждений и устраните неисправность, прежде чем включать и эксплуатировать газонокосилку; Если началась ненормальная вибрация газонокосилки (немедленно проверьте!):
 - осмотрите инструмент на предмет повреждений;
 - замените или отремонтируйте поврежденные детали;

- проверьте на предмет ослабленных деталей и затяните их.
25. Выключайте газонокосилку:
 - оставляя ее без присмотра;
 26. Все гайки, болты и винты должны быть надежно затянуты - это обеспечит безопасность и работоспособность.
 27. Периодически проверяйте бункер для сбора травы на предмет износа и снижения эксплуатационных качеств.
 28. Чтобы обеспечить безопасность, заменяйте изношенные и поврежденные детали.
 29. Не используйте газонокосилку с поврежденным или изношенным кабелем.
 30. Не подключайте поврежденный кабель к источнику питания и не прикасайтесь к поврежденному кабелю до тех пор, пока он не будет отсоединен от источника питания. Поврежденный кабель может привести к контакту с деталями, находящимися под напряжением.
 31. Не касайтесь ножа до тех пор, пока машина не будет отсоединена от источника питания, и нож полностью не остановится.
 32. Располагайте удлинительные кабели в стороне от ножа. Нож может повредить кабели и коснуться деталей под напряжением.
 33. Отсоединяйте источник питания (т. е. извлекайте вилку из розетки):
 - оставляя машину без присмотра;
 - перед устранением засора;
 - перед проверкой, очисткой или обслуживанием устройства;
 - после удара о посторонний предмет;
 - при появлении ненормальной вибрации.
 34. Детям запрещено пользоваться инструментом.
 35. Данное устройство не предназначено для использования людьми с ограниченными физическими, сенсорными или умственными возможностями, либо не имеющими соответствующего опыта или знаний, за исключением случаев, когда они действуют под руководством или после

надлежащего инструктажа по использованию устройства со стороны лица, ответственного за их безопасность.

36. Если внешний гибкий кабель или шнур поврежден, во избежание риска его следует заменить у производителя, в его сервисной службе или обратиться к лицу, наделенному аналогичными полномочиями (не менее H05VV-F 2 x1,0 мм² или H05RN-F 2 x1,0 мм²).
37. Инструкции по безопасной эксплуатации устройства, включая рекомендации по питанию устройства через источник остаточного тока (RCD) с током отключения не более 30 мА.
38. Соблюдайте осторожность при регулировке машины, чтобы не допустить захвата пальцев между движущимися ножами и неподвижными деталями машины.
39. Перед постановкой на хранение дайте устройству остыть.
40. При обслуживании ножей следует помнить, что ножи могут двигаться даже при отключенном питании.
41. Чтобы обеспечить безопасность, заменяйте

изношенные и поврежденные детали. Используйте только оригинальные запчасти и дополнительные принадлежности.

42. Соблюдайте осторожность при регулировке устройства, чтобы не допустить захвата пальцев между движущимися ножами и неподвижными деталями устройства.
43. Если шнур питания поврежден, во избежание риска его следует заменить у производителя, в его сервисной службе или обратиться к лицу, наделенному аналогичными полномочиями.

3. ОПИСАНИЕ ДЕТАЛЕЙ (Рис. 1)

4. ТЕХНИЧЕСКИЕ ДАННЫЕ

Модель:	EM-330	EM-370
Номинальное напряжение:	230 В ~	230 В ~
Номинальная частота:	50 Гц	50 Гц
Номинальная мощность:	1100 Вт	1300 Вт
Скорость без нагрузки:	2900/мин	2900/мин
Ширина среза:	330 мм	370 мм
Гарантированный уровень звуковой мощности:	96 дБ (А)	96 дБ (А)
Уровень звукового давления (L_{pA}) (SPL) со стороны оператора:	75,4 дБ (А), K=3 дБ (А)	77,6 дБ (А), K=3 дБ (А)
Гарантированный уровень вибрации:	0,672 м/с ² , K=1,5 м/с ²	0,917 м/с ² , K=1,5 м/с ²
Объем бункера для сбора травы:	27 л	35 л
Вес нетто:	13,1 кг	14,9 кг
Уровень герметичности:	IPX4	IPX4
Регулировка высоты:	20/40/55 мм, 3 положений	20/40/55 мм, 3 положений

5. СБОРКА

5-1 СОБЕРИТЕ КОЛЕСО

Вставьте ось ограждения переднего и заднего колеса в колесо и вверните в отверстие опоры колеса.

(Рис. 2)



ПРЕДОСТЕРЕЖЕНИЕ: Все колеса должны быть установлены на одной высоте.

5-2 СОБЕРИТЕ СКЛАДНУЮ РУКОЯТКУ

- Вставьте нижние концы рукоятки в отверстия поддона, затем с помощью отвертки зафиксируйте прилагаемым винтом. (Рис. 3, Рис. 4, Рис. 5)
- Соедините верхнюю и нижнюю рукоятки стопорным рычагом. (Рис. 6, Рис. 7)
- Проложите кабель по оси рукоятки. Зафиксируйте его вокруг нижней рукоятки с помощью кабельного зажима и убедитесь, что кабель располагается в стороне от рукоятки. В противном случае кабель может быть защемлен при открытии/закрытии задней крышки. (Рис. 8)

5-3 СБОРКА БУНКЕРА ДЛЯ СБОРА ТРАВЫ

- Установка: Поднимите заднюю крышку и присоедините бункер для сбора травы в задней части газонокосилки. (Рис. 9, Рис. 10, Рис. 11, Рис. 12)
- Снятие: Возьмитесь за заднюю крышку и поднимите ее, затем отсоедините бункер. В верхней части бункера для сбора травы предусмотрен индикатор уровня заполнения бункера (Рис. 13А, Рис. 13В):
 - Индикатор уровня увеличивается, если бункер для сбора травы не заполнен во время перемещения. (Рис. 13В)
 - Если бункер для сбора травы полный, индикатор уменьшается. В этом случае немедленно прекратите

перемещение и опорожните бункер. Убедитесь, что он чистый, а его сетка вентилируется. (Рис. 13А)

ВАЖНО

Если отверстие индикатора сильно загрязнено, он не будет увеличиваться. В этом случае немедленно очистите отверстие индикатора.

6. НАСТРОЙКА ВЫСОТЫ СРЕЗАНИЯ

Высота срезания настраивается путем установки колес в нужное отверстие.

Все колеса должны быть установлены на одной высоте.

Высоту (лезвия от земли) можно отрегулировать в диапазоне от 20 мм - 55 мм (3 положения высоты).

(Рис. 14)

Крайняя нижняя регулировка: 20 мм (положение (1)); средняя регулировка: 40 мм (положение (2)); крайняя верхняя регулировка: 55 мм (положение (3)).



ПРЕДОСТЕРЕЖЕНИЕ: Отсоедините кабель от источника питания.



ПРЕДОСТЕРЕЖЕНИЕ: Выполняйте регулировку только после останова лезвия.

7. ПРАВИЛА ТЕХНИКИ БЕЗОПАСНОСТИ

- Эксплуатируйте изделие только с правильно установленным дефлектором или бункером для сбора травы.
- Обязательно выключайте электромотор перед снятием бункера для сбора травы или перед настройкой высоты срезания.
- Перед началом обработки газона удалите с него все посторонние предметы, которые могут быть отброшены машиной. Во время обработки газона

обращайте внимание на любые посторонние предметы, которые могли быть пропущены при первом поиске. (Рис. 15)

- d) Запрещается поднимать заднюю часть газонокосилки при запуске электромотора или в обычном режиме эксплуатации. (Рис. 16)
- e) При работающем электродвигателе не помещайте руки под поддон или в задний разгрузочный желоб. (Рис. 17)

8. ПУСК

Перед подключением газонокосилки к источнику электропитания убедитесь, что напряжение в сети составляет 230 В ~ 50 Гц.

Перед запуском газонокосилки установите удлинительный кабель на кабельный кронштейн. (Рис. 18)

При подаче питания на газонокосилку включается индикатор. (Рис. 19)

Запустите двигатель следующим образом. (Рис. 20)

- a) Нажмите кнопку экстренного отключения (1).
- b) Одновременно потяните и удерживайте ручку с выключателем (2).

Когда заработает электромотор, толкайте газонокосилку руками.

Если отпустить ручку с выключателем, мотор остановится.



ПРЕДУПРЕЖДЕНИЕ: Лезвие начинает вращаться одновременно с пуском электромотора.



ПРЕДОСТЕРЕЖЕНИЕ: После выключения электромотора режущие элементы продолжают вращаться.

9. ЛЕЗВИЕ

Лезвие изготовлено из штампованной стали. Его форму необходимо часто восстанавливать (на шлифовальном круге).

Обязательно проверяйте его балансировку (лезвие с нарушенной балансировкой вызывает опасные вибрации). Чтобы проверить балансировку, вставьте круглый стержень в центральное отверстие и установите под него горизонтальную опору. (Рис. 21) Сбалансированное лезвие останется горизонтальным. Если балансировка лезвия нарушена, тяжелый конец повернется книзу. Изменяйте форму тяжелого конца до тех пор, пока лезвие не будет сбалансировано. (Рис. 22) Чтобы снять лезвие (2), отверните винт крепления лезвия (3). (Рис. 23, Рис. 24, Рис. 25)

Проверяйте состояние вентилятора (1) и заменяйте поврежденные детали. (Рис. 23)

При сборке убедитесь, что режущие кромки направлены в направлении вращения электромотора. Винт крепления лезвия (3) должен быть затянут усилием 20-25 Нм.



ПРЕДОСТЕРЕЖЕНИЕ:

При обслуживании заменяйте лезвие только следующим: DOLMAR 263001422 (для EM-330) и DOLMAR 263001414 (для EM-370).

10. УДЛИНИТЕЛЬНЫЕ КАБЕЛИ

Разрешается использовать только удлинительные кабели для наружных работ с оболочкой из ПВХ или резины и сечением не менее 1,0 мм².

Перед использованием проверьте сетевой и удлинительный кабели на предмет повреждений во время использования, если имеются следы повреждения или старения, отсоедините такой кабель. В случае повреждения кабеля во время работы немедленно отсоедините кабель от источника питания. **НЕ КАСАЙТЕСЬ КАБЕЛЯ ДО ОТКЛЮЧЕНИЯ ОТ ИСТОЧНИКА ПИТАНИЯ.** Не используйте устройство, если кабель поврежден или изношен. Располагайте удлинительный кабель в стороне от режущих элементов.



ПРЕДОСТЕРЕЖЕНИЕ: Следите за тем, чтобы вентиляционные отверстия не были засорены.

11. ОБСЛУЖИВАНИЕ И УХОД



ПРЕДОСТЕРЕЖЕНИЕ: Перед выполнением любых работ по обслуживанию и уходу обязательно отсоединяйте вилку от сети!

Не брызгайте на устройство водой. Проникновение внутрь воды может вывести из строя переключатель и электромотор. Очищайте устройство тканью, ручной щеткой и т.п.

Запрещается использовать бензин, лигроин, растворитель, спирт и т.п. Это может привести к изменению цвета, деформации и появлению трещин.

В следующих случаях требуется осмотр изделия специалистом, не выполняйте никакие настройки самостоятельно, обращайтесь для этого в официальный сервисный центр Dolmar:

- a) если газонокосилка ударилась о предмет;
- b) если электромотор внезапно выключился;
- c) если лезвие погнулось (не выпрямлять!);
- d) если вал электромотора погнулся (не выпрямлять!);
- e) если происходит короткое замыкание при подключении кабеля;
- f) если повреждены шестерни;
- g) если имеются дефекты клинового ремня.

12. ПОИСК И УСТРАНЕНИЕ НЕИСПРАВНОСТЕЙ



ПРЕДОСТЕРЕЖЕНИЕ: Перед выполнением любых работ по обслуживанию или очистке обязательно отсоедините вилку от сети и дождитесь полной остановки ножа.

Неисправность	Способ устранения
Не работает электромотор	Проверьте кабель питания. Включайте электромотор на невысокой траве или на уже подстриженном участке газона. Очистите разгрузочный канал/ корпус - лезвие должно вращаться свободно. Исправьте высоту срезания.
Падает мощность двигателя	Исправьте высоту срезания. Очистите разгрузочный канал/ корпус. Заточите/замените лезвие → в официальном сервисном центре.
Бункер для сбора травы не заполняется	Исправьте высоту срезания. Дождитесь высыхания газона. Заточите/замените лезвие → в официальном сервисном центре. Очистите решетку на бункере для сбора травы. Очистите разгрузочный канал/ корпус.
Не работает привод колес	Отрегулируйте гибкий кабель. Проверьте клиновой ремень/ шестерни → в официальном сервисном центре. Проверьте приводные колеса на предмет повреждений.



ПРЕДУПРЕЖДЕНИЕ: Неисправности, которые не удастся устранить с помощью этой таблицы, могут быть исправлены только в официальном сервисном центре Dolmar.

13. ЭКОЛОГИЧЕСКИ БЕЗОПАСНАЯ УТИЛИЗАЦИЯ



Согласно директиве ЕС 2002/96/ЕС по электрическому и электронному оборудованию и ее реализации в национальном законодательстве все электроинструменты необходимо собирать отдельно и сдавать на экологически

безопасную переработку. Другой вариант утилизации: Если владелец электроинструмента не возвращает инструмент производителю, он несет ответственность за надлежащую утилизацию в определенных пунктах сбора, где происходит подготовка изделий к переработке в соответствии с национальными законами и правилами по переработке. Это не распространяется на дополнительные принадлежности и инструменты без электрических и электронных компонентов.

14. ДЕКЛАРАЦИЯ О СООТВЕТСТВИИ ЕС

Только для европейских стран
Декларация о соответствии ЕС приведена в приложении А к данному руководству.

Пояснення загального вигляду

- | | | |
|----------------------------------|----------------------------|------------------------------|
| 1. Верхня ручка | 9. Переднє колесо | 17. Кришка переднього колеса |
| 2. Блок вимикача | 10. Кришка двигуна | 18. Переднє колесо |
| 3. Кнопка безпеки | 11. Нижня ручка | 19. Опора переднього колеса |
| 4. Фіксуєчий важіль | 12. Гак для кабелю | 20. Задня кришка |
| 5. Затискач для кріплення кабелю | 13. Ручка вимикача | 21. Індикатор рівня |
| 6. Травозбірник | 14. Кришка заднього колеса | 22. Лампа індикатора |
| 7. Заднє колесо | 15. Заднє колесо | |
| 8. Піддон | 16. Опора заднього колеса | |

ДІЗНАЙТЕСЯ ПРО СВОЮ ГАЗОНОКОСАРКУ

Уважно прочитайте цю інструкцію з експлуатації та дотримуйтеся вказівок з техніки безпеки перед початком роботи із газонокосаркою, а також під час та після її використання. Дотримання цих простих інструкцій також допоможе Вам зберегти газонокосарку у належному робочому стані.

Ознайомтеся з елементами керування газонокосарки перед її використанням; але насамперед переконайтеся, що Ви знаєте, як зупинити газонокосарку у надзвичайній ситуації. Збережіть цю інструкцію з експлуатації та інші документи, що входять до комплекту постачання газонокосарки, оскільки вони можуть знадобитися Вам у майбутньому.

1. МАРКУВАННЯ НА ПРИСТРОЇ



Перед початком роботи з газонокосаркою уважно прочитайте цю інструкцію з експлуатації та збережіть її в надійному місці для подальшого використання.



Тримайте дистанцію від сторонніх людей.



Стережіться гострого ріжучого полотна. Ріжуче полотно продовжує обертатися після вимкнення двигуна.

Від'єднайте штепсельну вилку від інструмента перед проведенням технічного обслуговування або у разі пошкодження шнура живлення.



Тримайте гнучкий шнур живлення подалі від ріжучого полотна.



Маркування CE
Цей продукт відповідає вимогам і нормам, установленим Європейським Співтовариством.



Маркування щодо утилізації відходів електричного та електронного обладнання
ЗАСТЕРЕЖЕННЯ!
Непридатні для використання електроінструменти не належать до побутових відходів. Їх слід здавати до місцевих пунктів прийому для подальшої екологічно безпечної утилізації відповідно до місцевого законодавства.



Маркування рівня шуму
Рівень шуму від інструмента не перевищує 96 дБ.



ПОЗНАЧЕННЯ НЕБЕЗПЕЧНОЇ СИТУАЦІЇ: Указує на застереження або попередження та може використовуватися разом із іншими позначеннями або зображеннями.

ПОДВІЙНА ІЗОЛЯЦІЯ

Ваша газонокосарка має подвійну ізоляцію.

Це означає, що всі зовнішні деталі ізольовані від електричного живлення. Це забезпечується завдяки додатковому ізоляційному шару

між електричними і механічними деталями.

2. ЗАГАЛЬНІ ПРАВИЛА БЕЗПЕКИ

Мета наведених у цій інструкції правил безпеки – привернути Вашу увагу до потенційних джерел небезпеки. Позначення з техніки безпеки та їхні пояснення потребують Вашої пильної уваги та розуміння. Лише тільки наявність застережень про небезпеку не попереджає виникнення небезпечних ситуацій. Інструкції або будь-які застереження не замінюють собою належні заходи з техніки безпеки.



УВАГА: У разі ігнорування наведених застережень про небезпеку Ви або інші особи можете отримати серйозні травми. Завжди дотримуйтеся правил з техніки безпеки, щоб знизити ризик виникнення пожежі, ураження електричним струмом або травмування. Збережіть цю інструкцію з експлуатації та звертайтеся до неї, якщо Вам необхідно ще раз переглянути правила безпечної експлуатації інструмента або надати іншим особам консультації щодо його використання.

 **УВАГА:** Під час роботи цей інструмент утворює електромагнітне поле. За певних обставин це поле може впливати на активні або пасивні медичні імплантати. Щоб зменшити ризик отримання серйозних або смертельних тілесних ушкоджень, ми рекомендуємо особам із медичними імплантатами звернутися до лікаря та виробника медичних імплантатів за консультацією перед використанням цього інструмента.

 **УВАГА:** Під час роботи інструмент може натрапити на сторонні предмети, які можуть відлетіти та влучити Вам в очі, що призведе до серйозних травм очей. Тому перед початком роботи з інструментом завжди надягайте відкриті захисні окуляри або захисні окуляри із бічними щитками, або за потреби щиток, що закриває все обличчя. Ми рекомендуємо використовувати захисну маску із широким кутом огляду поверх звичайних окулярів або захисні окуляри із бічними щитками.

ВАЖЛИВО

ПРОЧИТАЙТЕ УВАЖНО ПЕРЕД ВИКОРИСТАННЯМ.

ЗБЕРІГАЙТЕ ДЛЯ ВИКОРИСТАННЯ В МАЙБУТНЬОМУ.

1. Уважно прочитайте інструкцію з експлуатації. Ознайомтеся зі всіма елементами керування інструмента, а також із правилами його належного використання.
2. Ніколи не дозволяйте користуватися газонокосаркою дітям та особам, не ознайомленим із цими інструкціями. Місцеві норми можуть обмежувати віковий поріг оператора.
3. Ніколи не використовуйте газонокосарку, коли поблизу знаходяться інші люди, особливо діти або домашні тварини.
4. Пам'ятайте, що оператор або користувач несе відповідальність за нещасні випадки та створення небезпечних ситуацій, що можуть зашкодити іншим людям та їхньому майну.
5. Перед використанням газонокосарки завжди надягайте міцне взуття та

- довгі штани. Забороняється використовувати інструмент босоніж або у відкритих сандаліях; не можна надягати вільний одяг та одяг, на якому є шнурки або зав'язки.
6. Уважно обстежуйте робочу ділянку, на якій Ви збираєтеся використовувати інструмент, і видаляйте усі предмети, які можуть бути ним відкинуті.
 7. Перед використанням інструмента завжди візуально перевіряйте, щоб ріжуче полотно, болти ріжучого полотна і деталі ріжучої частини не були зношені або пошкоджені. Замінюйте разом зношене або пошкоджене ріжуче полотно і болти, щоб зберегти балансування. Замінюйте пошкоджені або непридатні для читання наклейки.
 8. Перед використанням перевіряйте шнур живлення і подовжувальний шнур на наявність ознак пошкодження або зношення. У разі пошкодження шнура під час роботи його слід негайно від'єднати від джерела живлення. **НЕ ТОРКАЙТЕСЯ ШНУРА ДО ТОГО, ЯК ВІД'ЄДНАЄТЕ ЙОГО ВІД ДЖЕРЕЛА ЖИВЛЕННЯ.** Не використовуйте інструмент, якщо шнур пошкоджений або зношений.
 9. Використовуйте газонокосарку тільки за умов денного світла або яскравого штучного освітлення.
 10. За можливості уникайте роботи на мокрій траві.
 11. Завжди впевнено стійте на похилих поверхнях.
 12. Ходіть, ніколи не біжіть.
 13. Під час використання інструментів на колесах пересувайте їх поперек похилої поверхні, а не вгору та вниз.
 14. Будьте надзвичайно уважними, коли Ви змінюєте напрямок руху інструмента на похилій поверхні.
 15. Не використовуйте газонокосарку на дуже крутих схилах.
 16. Будьте надзвичайно уважними, коли Ви розвертаєте газонокосарку або тягнете її на себе.
 17. Зупиняйте ріжуче полотно, якщо потрібно нахилити газонокосарку та перенести через ділянку, де не росте газон, або з однієї робочої ділянки на іншу.
 18. Ніколи не використовуйте газонокосарку із пошкодженими захисними

- кожухами або без інших захисних пристроїв, наприклад відбивачів та/або травозбірника.
19. Обережно запускайте або вмикайте двигун згідно з наведеними інструкціями, тримаючи ноги подалі від ріжучого полотна.
 20. Не нахиляйте газонокосарку під час запуску або вмикання двигуна, окрім тих випадків, коли для запуску двигуна її необхідно нахилити. Однак навіть у цьому випадку не нахиляйте інструмент більше, ніж це потрібно, підіймаючи лише ту його частину, яка знаходиться з протилежного від Вас боку.
 21. Під час запуску двигуна не стійте навпроти жолоба викиду.
 22. Не наближайте руки та ноги до частин, що обертаються. Завжди тримайтеся на відстані від отвору викиду.
 23. Ніколи не піднімайте і не переносьте газонокосарку під час роботи двигуна.
 24. Зупиняйте двигун та від'єднуйте штепсельну вилку. Перевіряйте, щоб усі обертальні частини повністю зупинилися:
 - коли Ви залишаєте інструмент;
 - перед усуненням блокування або видаленням засмічення із жолоба;
 - перед перевіркою та очищенням газонокосарки або проведенням робіт на ній;
 - після зіткнення зі сторонніми предметами. Огляньте газонокосарку на наявність пошкоджень, виконайте необхідний ремонт та тільки після цього запустіть інструмент і продовжуйте роботу. Якщо газонокосарка починає незвично вібрувати (негайно перевірте):
 - перевірте на наявність пошкоджень;
 - замініть або відремонтуйте пошкоджені деталі;
 - перевірте, чи не послаблені кріплення будь-яких деталей інструмента; за необхідності затягніть їх.
 25. Зупиняйте газонокосарку:
 - коли Ви залишаєте газонокосарку.
 26. Щоб гарантувати безпечну роботу інструмента, перевіряйте надійність затягування всіх гайок, болтів та гвинтів.

27. Регулярно перевіряйте травозбірник на наявність ознак зношення або пошкодження.
28. Щоб забезпечити безпечно використання інструмента, замініть зношені або пошкоджені деталі.
29. Не використовуйте газонокосарку, якщо шнури пошкоджені або зношені.
30. Не підключайте пошкоджений шнур до джерела живлення та не торкайтеся пошкодженого шнура, не від'єднавши його від джерела живлення. Якщо шнур пошкоджений, це може призвести до контакту із деталями, що знаходяться під напругою.
31. Не торкайтеся ріжучого полотна, доки інструмент не буде від'єднаний від джерела живлення і ріжуче полотно не зупиниться повністю.
32. Тримайте подовжувальний шнур подалі від ріжучого полотна. Інакше ріжуче полотно може пошкодити шнур, і це може призвести до контакту із деталями, які знаходяться під напругою.
33. Від'єднуйте інструмент від джерела живлення (тобто витягуйте штепсельну вилку з розетки):
 - коли залишаєте інструмент без нагляду;
 - перед усуненням блокування;
 - перед перевіркою та очищенням інструмента або проведенням робіт на ньому;
 - після зіткнення зі сторонніми предметами;
 - коли інструмент починає незвично вібрувати.
34. Дітям не дозволяється використовувати цей інструмент.
35. Цей інструмент не призначений для використання особами з обмеженими фізичними, сенсорними або розумовими здібностями та особами з недостатнім досвідом і знаннями, доки за ними не буде встановлений нагляд або їм не буде надано інструкції стосовно використання цього інструмента особою, відповідальною за їхню безпеку.
36. У разі пошкодження зовнішнього гнучкого кабелю або шнура їхня заміна задля уникнення небезпечної ситуації може бути виконана виключно виробником, співробітником сервісного центру або відповідним чином кваліфікованою особою (не менше H05VV-F 2 x1,0 мм² або H05RN-F 2 x1,0 мм²).

37. Згідно з інструкціями щодо безпечного використання інструмента його живлення повинне здійснюватися через пристрій захисного відключення (ПЗВ) зі струмом відключення не більше 30 мА.
38. Під час налаштування інструмента слідкуйте за тим, щоб пальці не потрапили між ріжучим полотном, що рухається, та нерухомими частинами інструмента.
39. Інструмент слід ставити на зберігання тільки після того, як він повністю охолонув.
40. Здійснюючи технічне обслуговування ріжучого полотна, пам'ятайте про те, що воно все ще може рухатись, незважаючи на те що джерело живлення відключене.
41. Задля безпечного використання інструмента замінійте зношені або пошкоджені деталі та використовуйте лише оригінальні запасні частини та приладдя.
42. Під час налаштування інструмента слідкуйте за тим, щоб пальці не потрапили між ріжучим полотном, що рухається, та нерухомими частинами інструмента.
43. У разі пошкодження шнура живлення його заміну задля запобігання небезпеці має проводити виробник, його сервісний агент або відповідним чином кваліфікована особа.

3. ОПИС ЧАСТИН (Мал. 1)

4. ТЕХНІЧНІ ДАНІ

Модель:	EM-330	EM-370
Номинальна напруга:	230 В~	230 В~
Номинальна частота:	50 Гц	50 Гц
Номинальна потужність:	1100 Вт	1300 Вт
Швидкість без навантаження:	2900 об/хв	2900 об/хв
Ширина скошування:	330 мм	370 мм
Гарантований рівень акустичної потужності:	96 дБ (А)	96 дБ (А)
Звуковий тиск (рівень акустичної потужності) у місці знаходження користувача:	75,4 дБ (А), К=3 дБ (А)	77,6 дБ (А), К=3 дБ (А)
Гарантований рівень вібрації:	0,672 м/с ² , К=1,5 м/с ²	0,917 м/с ² , К=1,5 м/с ²
Об'єм травозбірника:	27 л	35 л
Вага нетто:	13,1 кг	14,9 кг
Ступінь захисту від проникнення рідини:	IPX4	IPX4
Регулювання висоти:	20/40/55 мм, 3 рівні регулювання	20/40/55 мм, 3 рівні регулювання

5. ЗБИРАННЯ

5-1 ЗБИРАННЯ КОЛЕСА

Уставте осі кришок коліс у передні та задні колеса і завинтіть їх в отворах на опорах. (Мал. 2)



УВАГА: Усі колеса повинні бути розташовані на однаковій висоті.

5-2 ЗБИРАННЯ СКЛАДАНОЇ РУЧКИ

- A) Уставте нижні штанги ручки в отвори на піддоні, а потім за допомогою викрутки зафіксуйте їх, закрутивши гвинти, що входять до комплекту постачання. (Мал. 3, Мал. 4, Мал. 5)
- B) З'єднайте верхню і нижню ручки за допомогою фіксуючого важеля. (Мал. 6, Мал. 7)
- C) Розташуйте кабель над штангою ручки. Закріпіть кабель на рівні середини нижньої ручки за допомогою затискача для кріплення кабелю та переконайтеся, що він зафіксований із зовнішнього боку ручки. Інакше кабель може бути затиснутий задньою кришкою під час її відкриття/закривання. (Мал. 8)

5-3 УСТАНОВЛЕННЯ ТРАВОВІЗІРНИКА

- 1. Щоб установити травовізирник: підніміть задню кришку та прикріпіть травовізирник до задньої частини газонокосарки. (Мал. 9, Мал. 10, Мал. 11, Мал. 12)
- 2. Щоб зняти травовізирник: візьміться за задню кришку та підніміть її, після чого зніміть травовізирник.

У верхній частині травовізирника знаходиться індикатор рівня, який відображає, наскільки заповнений травовізирник (Мал. 13А, Мал. 13В):

- Під час роботи з газонокосаркою значення, яке відображає індикатор, є високим, якщо травовізирник незаповнений. (Мал. 13В)
- А коли травовізирник заповнений, індикатор вказує на нуль. За такої індикації слід негайно зупинити роботу із газонокосаркою та спорожнити травовізирник; слід також переконаватися, що він чистий та його сітчаста структура вентилюється. (Мал. 13А)

ВАЖЛИВО

Якщо отвір індикатора є дуже забрудненим, індикатор не відобразить належне значення. У цьому випадку негайно прочистіть отвір індикатора.

6. РЕГУЛЮВАННЯ ВИСОТИ СКОШУВАННЯ

Висота скошування налаштовується шляхом установлення коліс у відповідні отвори.

Усі колеса повинні бути розташовані на однаковій висоті.

Висоту (відстань від ріжучого полотна до землі) можна встановити від 20 мм до 55 мм (3 положення).

(Мал. 14)

Найнижче налаштування: 20 мм (положення (1));

середнє налаштування: 40 мм (положення (2));

найвище налаштування: 55 мм (положення (3)).



УВАГА: Від'єднуйте електричний шнур від джерела живлення.



УВАГА: Здійснювати регулювання висоти можна тільки тоді, коли ріжуче полотно зупинене.

7. ЗАХОДИ БЕЗПЕКИ

- a) Під час роботи відбивач або травовізирник повинні бути встановлені належним чином.
- b) Завжди зупиняйте двигун, перш ніж знімати травовізирник або налаштувати висоту скошування.
- c) Перш ніж починати роботу із газонокосаркою, з газону слід прибрати усі сторонні предмети, які можуть бути відкинуті у разі контакту з інструментом. Під час роботи будьте уважними, оскільки на газоні можуть залишатися сторонні предмети, які Ви не помітили. (Мал. 15)
- d) Запускаючи двигун у нормальному режимі, ніколи не піднімайте задню частину газонокосарки. (Мал. 16)
- e) Під час роботи двигуна ніколи не торкайтеся руками нижньої поверхні піддону або задньої частини жолоба викиду. (Мал. 17)

8. ЗАПУСК

Перш ніж приєднати газонокосарку до джерела електроживлення, слід переконаватися, що напруга у мережі становить 230 В ~ 50 Гц. Зафіксуйте подовжувальний шнур на гаку для кабелю, та тільки потім запускайте газонокосарку. (Мал. 18) При увімкненні газонокосарки загориться лампа індикатора. (Мал. 19)

Запускайте двигун наступним чином. (Мал. 20)

- a) Натисніть на кнопку безпеки (1).
- b) Одночасно натисніть та утримуйте ручку вимикача (2).

Коли двигун працює, просувайте газонокосарку по газону вручну.

Якщо Ви відпустите ручку вимикача, двигун зупиниться.



ЗАСТЕРЕЖЕННЯ: Ріжуче полотно починає обертатися, як тільки двигун запускається.



УВАГА: Ріжучі частини продовжують обертатися після вимкнення двигуна.

9. РІЖУЧЕ ПОЛОТНО

Ріжуче полотно зроблене зі штампованої сталі. Воно потребує регулярного заточування (за допомогою шліфувального кола).

Воно повинне завжди бути добре відбалансованим (невідбалансоване ріжуче полотно спричинятиме небезпечні вібрації). Щоб перевірити балансування, уставте круглий стрижень у центральний отвір та підпріть ріжуче полотно у горизонтальній площині.

(Мал. 21) Відбалансоване ріжуче полотно залишиться у горизонтальному положенні. Якщо ріжуче полотно не відбалансоване належним чином, його важкий край буде обертатися, рухаючись униз. Заточуйте більш важкий край ріжучого полотна, доки воно не буде відбалансоване належним чином. **(Мал. 22)** Щоб зняти ріжуче полотно (2), викрутіть гвинт, що утримує ріжуче полотно (3). **(Мал. 23, Мал. 24, Мал. 25)** Перевірте стан вентилятора (1); якщо будь-які частини пошкоджені, замініть їх. **(Мал. 23)** Під час повторного збирання слід переконатися, що ріжуча кромка розташована у напрямку обертання двигуна. Гвинт, що утримує ріжуче полотно (3), слід затягувати із моментом затягування 20–25 Нм.

 **УВАГА:** Виконуючи технічне обслуговування, замінійте ріжуче полотно таким: тільки DOLMAR 263001422 (для EM-330) і DOLMAR 263001414 (для EM-370).

10. ПОДОВЖУВАЛЬНІ ШНУРИ

Використовуйте подовжувальні шнури, призначені тільки для експлуатації поза приміщенням, наприклад гумовий шнур або шнур ПВХ із площею перерізу не менше 1,0 мм².

Перед початком роботи перевіряйте шнур живлення та подовжувальний шнур на наявність пошкоджень; у разі виявлення ознак пошкодження або старіння, шнур слід від'єднати. У разі пошкодження шнура під час роботи його слід негайно від'єднати від джерела живлення. НЕ ТОРКАЙТЕСЯ ШНУРА ДО ТОГО, ЯК ВІДКЛЮЧИТЕ ЙОГО ВІД ДЖЕРЕЛА ЖИВЛЕННЯ. Не використовуйте інструмент, якщо шнур пошкоджений або зношений. Тримайте подовжувальний шнур подалі від ріжучого полотна.

 **УВАГА:** Завжди стежте за тим, щоб вентиляційні отвори не були заблоковані сміттям.

11. ТЕХНІЧНЕ ОБСЛУГОВУВАННЯ ТА ДОГЛЯД

 **УВАГА:** Перш ніж виконувати будь-які роботи з технічного обслуговування або чищення, завжди від'єднуйте штепсельну вилку від мережі живлення! Не розпилюйте воду на інструмент. Потраплення води може вивести з ладу блок живлення та електродвигун. Протріть інструмент ганчіркою, невеликою щіткою тощо.

Ніколи не використовуйте газолін, бензин, розріджувач, спирт та подібні речовини. Їх

використання може призвести до зміни кольору, деформації та появи тріщин.

У таких випадках потрібний огляд спеціаліста, тому не здійснюйте ніяких налаштувань самостійно, а зверніться до авторизованого сервісного центру Dolmar:

- якщо газонокосарка натрапила на сторонній предмет.
- якщо двигун раптово зупиняється.
- якщо ріжуче полотно погнулося (не намагайтеся вирівняти його!).
- якщо вал двигуна погнувся (не намагайтеся вирівняти його!).
- якщо при підключенні кабелю виникло коротке замикання.
- якщо пошкоджені зубчасті колеса.
- якщо V-подібний ремінь пошкоджено.

12. ВИЯВЛЕННЯ ТА УСУНЕННЯ НЕСПРАВНОСТЕЙ

 **УВАГА:** Перш ніж проводити будь-які роботи з технічного обслуговування або чищення, завжди від'єднуйте штепсельну вилку та чекайте, доки ріжуче полотно повністю зупиниться.

Несправність	Усування несправності
Двигун не працює	Перевірте, чи надійно приєднаний кабель до мережі. Почніть роботу на ділянці із короткою травою або на ділянці, що вже була оброблена газонокосаркою. Прочистіть канал викиду/корпус – ріжуче полотно повинне обертатися вільно. Відрегулюйте висоту скошування.
Двигун втрачає потужність	Відрегулюйте висоту скошування. Прочистіть канал викиду/корпус. Заточіть/замініть ріжуче полотно → зверніться до авторизованого сервісного центру.
Травозбірник не заповнений	Відрегулюйте висоту скошування. Зачекайте, доки газон висохне. Заточіть/замініть ріжуче полотно → зверніться до авторизованого сервісного центру. Прочистіть решітку травозбірника. Прочистіть канал викиду/корпус.
Привод колеса не працює	Налаштуйте гнучкий кабель. Перевірте V-подібний ремінь/зубчасті колеса → зверніться до авторизованого сервісного центру. Перевірте колеса на наявність пошкоджень.

 **ЗАСТЕРЕЖЕННЯ:** Несправності, які не вдається самотужки усунути за допомогою цих інструкцій, можливо, вдасться усунути у авторизованому сервісному центрі Dolmar.

13. ЕКОЛОГІЧНО БЕЗПЕЧНА УТИЛІЗАЦІЯ



Згідно з директивою ЄС 2002/96/ЄС стосовно електричного й електронного обладнання та її реалізацією у державному законодавстві усі електроприлади повинні збиратися окремо і перероблятися таким чином, щоб не завдавати шкоди

навколишньому середовищу. Альтернативна утилізація: Якщо власник електроприладу не повертає пристрій виробнику, він несе відповідальність за здачу пристрою до призначеного пункту збирання сміття, у якому пристрій підготують до переробки відповідно до державних законів і норм.

Це не поширюється на приладдя і пристрої без електричних або електронних компонентів.

14. ДЕКЛАРАЦІЯ ПРО ВІДПОВІДНІСТЬ СТАНДАРТАМ ЄС

Тільки для країн Європи

Декларація про відповідність стандартам ЄС входить до цих інструкцій з експлуатації як Додаток А.

- | | | |
|---------------------|----------------------------|------------------------------|
| 1. Zgornja ročica | 9. Sprednje kolo | 17. Pokrov sprednjega kolesa |
| 2. Stikalna omarica | 10. Pokrov motorja | 18. Sprednje kolo |
| 3. Varnostni gumb | 11. Spodnja ročica | 19. Opora sprednjega kolesa |
| 4. Zaklepni vzvod | 12. Kavelj za kabel | 20. Zadnji pokrov |
| 5. Sponka za kabel | 13. Pretični ročaj | 21. Indikator nivoja |
| 6. Koš za travo | 14. Pokrov zadnjega kolesa | 22. Kontrolna lučka |
| 7. Zadnje kolo | 15. Zadnje kolo | |
| 8. Podvozje | 16. Opora zadnjega kolesa | |

SPOZNAJTE VAŠO KOSILNICO

Pozorno preberite ta priročnik in upoštevajte priporočena varnostna navodila pred, med in po uporabi kosilnice. Z upoštevanjem teh enostavnih navodil bo vaša kosilnica tudi ostala v dobrem stanju. Seznanite se funkcijami za upravljanje vaše kosilnice preden jo uporabite, a predvsem se prepričajte, da veste kako v nujnem primeru ustaviti kosilnico. Shranite ta priročnik za uporabo in drugo literaturo skupaj z vašo kosilnico za prihodnjo uporabo.

1. SIMBOLI NA IZDELKU



Pozorno preberite ta navodila preden uporabite kosilnico, in jih hranite na varnem mestu za prihodnjo uporabo.



Ne dovolite blizu nepooblaščenim osebam.



Pozor, ostra rezila. Ko je motor ugasnjen, se rezila še vedno obračajo.

Pred vzdrževanjem ali ob poškodovanem kablu izvlecite vtič iz naprave.



Gibljivi napajalni kabel naj se nahaja stran od delujočih rezil.



Oznaka CE
Izdelek ustreza zahtevam in pravilniku Evropske skupnosti.



Oznaka WEEE
POZOR! Neuporabna električna orodja ne spadajo med gospodinjске odpadke. Treba jih je odnesti v komunalno zbirališče za okolju prijazno odstranjevanje v skladu z lokalnimi uredbami.



Oznaka za stopnjo hrupa
Hrup vašega orodja ne presega 96 dB.



SIMBOL ZA NEVARNOST: Označuje opozorilo in je lahko uporabljen skupaj z drugimi simboli ali slikami.

DVOJNO IZOLIRANO



Vaša kosilnica je dvojno izolirana.

To pomeni, da so vsi zunanji deli električno izolirani pred električno napeljavo. To je doseženo tako, da je med električnimi in

mehanskimi deli postavljena dodatna izolacijska pregrada.

2. SPLOŠNA VARNOSTNA PRAVILA

Namen varnostnih pravil je pritegniti vašo pozornost na morebitne nevarnosti. Varnostni simboli in njihove razlage zahtevajo vašo pozornost in razumevanje. Varnostna opozorila sama po sebi ne zmanjšujejo nevarnosti. Navedena navodila ali opozorila niso nadomestilo za ustrezne ukrepe za preprečevanje nesreč.



OPOZORILO:

Neupoštevanje varnostnih opozoril lahko vodi do resnih poškodb vas in drugih. Vedno upoštevajte varnostne ukrepe, da zmanjšate tveganje požara, električnega udara in osebne poškodbe. Priročnik shranite in ga vsake toliko časa preglejte, da boste ohranili varno upravljanje ter dali ustrezna navodila drugim uporabnikom te naprave.



OPOZORILO: Kosilnica med delovanjem proizvaja elektromagnetno polje. To polje lahko v določenih okoliščinah vpliva na aktivne ali pasivne medicinske vsadke. Za zmanjšanje tveganja hude telesne poškodbe ali smrti priporočamo, da se osebe z

medicinskimi vsadki pred delom s to napravo posvetujejo s svojim zdravnikom in proizvajalcem medicinskega vsadka.



OPOZORILO: Neustrezno upravljanje katere koli naprave lahko vodi do tega, da v vaše oči priletijo tujki, ki jih lahko močno poškodujejo. Pred uporabo električnih naprav vedno nosite zaščitna očala s stransko zaščito in, če je potrebno, zaščitno masko. Priporočamo uporabo zaščitne maske prek zaščitnih očal ali standardna zaščitna očala s stransko zaščito.

POMEMBNO

PRED UPORABO POZORNO PREBERITE.

SHRANITE ZA POZNEJŠO UPORABO.

1. Pozorno preberite navodila. Bodite seznanjeni s funkcijami za upravljanje in z ustrezno uporabo dodatne opreme.
2. Nikoli ne dovolite uporabe kosilnice otrokom ali osebam, ki niso seznanjene s temi navodili. Lokalni predpisi lahko omejijo starost uporabnika naprave.

3. Nikoli ne kosite v bližini ljudi, še posebej otrok ali hišnih ljubljencev.
 4. Zapomnite si, da je upravljavec ali uporabnik odgovoren za nesreče ali nevarnosti, ki se zgodijo drugim ljudem ali njihovi lastnini.
 5. Med košenjem vedno nosite primerno obutev in dolge hlače. Naprave ne uporabljajte, ko ste bosih ali nosite odprte sandale. Ne nosite oblačil, ki so ohlapna ali imajo viseče vrvice ali pentlje.
 6. Temeljito preglejte območje, kjer se bo naprava uporabljala in odstranite vse predmete, ki jih lahko naprava vrže v zrak.
 7. Pred uporabo vedno preglejte napravo, da vidite ali so rezila, vijaki rezil in montažni deli rezil obrabljeni ali poškodovani. Ob zamenjavi zamenjajte vsa obrabljena rezila in vijake, da ohranite ravnotežje. Zamenjajte poškodovane ali nečitljive nalepke.
 8. Pred uporabo preverite morebitne znake poškodb ali obrabe napajalnega kabla in kablanskega podaljška. Če se kabel med uporabo poškoduje, ga takoj izključite iz napajanja. **PRED IZKLOPOM IZ NAPAJANJA**
- SE NE DOTIKAJTE KABLA.**
Če je napajalni kabel obrabljen, naprave ne uporabljajte.
9. Kosite samo podnevi ali ob dobri umetni svetlobi.
 10. Izogibajte se uporabljanju naprave na mokri travi, kjer drsi.
 11. Vedno bodite previdni, kadar stopate po pobočjih.
 12. Hodite, ne tecite.
 13. Za vrteče se naprave na kolesih; kosite prečno po pobočju, nikoli gor in dol.
 14. Kadar na pobočjih menjujete smer, bodite izjemno previdni.
 15. Ne kosite pri izredno nagnjenih pobočjih.
 16. Bodite izjemno previdni kadar greste s kosilnico vzvratno ali jo vlečete proti sebi.
 17. Ustavite rezila, če morate kosilnico nagniti, kadar se pomikate po drugih površinah in kadar kosilnico vodite do in z območja, ki ga želite pokositi.
 18. Kosilnice ne uporabljajte z okvarjenimi varovali ali brez varnostnih naprav, kot npr. deflektorjev in/ali nameščenega koša za travo.
 19. Previdno zaženite ali vklopite motor v skladu z navodili in s stopali stran od rezil.
 20. Ne nagibajte kosilnice, ko ste zagnali ali vklopili motor, razen v primeru, ko mora biti kosilnica nagnjena, da se

- zažene. V tem primeru kosilnice ne nagibajte več kot je potrebno in dvignite samo tisti del, ki je obrnjen stran od upravljavca.
21. Motorja ne zaganjajte, če stojite pred kanalom za izmet.
 22. Ne postavljajte roke ali noge blizu ali pod vrteče dele. Vedno bodite odmaknjeni od odprtine za izmet.
 23. Nikoli ne dvigujte ali nosite kosilnice, kadar motor deluje.
 24. Ustavite motor in izvlecite vtič. Prepričajte se, ali so se vsi premični deli popolnoma ustavili,
 - kadar zapustite kosilnico,
 - preden odpravite ovire ali očistite kanal,
 - pred pregledom, čiščenjem ali delom na kosilnici,
 - če udarite ob tujek.Preglejte kosilnico glede poškodb in izvedite popravila preden ponovno zaženete in uporabite kosilnico.
Če začne kosilnica neobičajno vibrirati (takoj preglejte):
 - preverite glede poškodb,
 - zamenjajte ali popravite vse poškodovane dele,
 - preverite in pritrdite vse razrahljane dele.
 25. Ustavite kosilnico:
 - kadar zapustite kosilnico,
 26. Vse matice, čepi in vijaki naj bodo trdno priviti, da zagotovite varno delovanje naprave.
 27. Redno pregledujte koš za travo glede obrabljenosti ali okvar.
 28. Zaradi varnosti zamenjajte obrabljene ali poškodovane dele.
 29. Ne uporabljajte kosilnice, če so kabli poškodovani ali obrabljeni.
 30. Na napajanje ne priključujte poškodovanega kabla ali se dotikajte poškodovanega kabla, dokler ni izključen z napajanja. Poškodovan kabel lahko vodi do stika z napajanimi deli.
 31. Ne dotikajte se rezila, dokler naprava ni izključena z napajanja in dokler se rezilo ni popolnoma ustavilo.
 32. Kabelski podaljški naj se nahajajo stran od rezila. Rezilo lahko poškoduje kable in vodi do stika z napajanimi deli.
 33. Za prekinitev napajanja (t.j. izvlečenje vtiča iz vtičnice):
 - kadar pustite napravo nenadzorovano,
 - preden odstranite oviro,
 - pred pregledom, čiščenjem ali delom na napravi,
 - po odstranitvi tujka,
 - kadar začne naprava neobičajno vibrirati.
 34. Otroci ne smejo uporabljati stroja.

35. Naprava ni namenjena uporabi s strani oseb z zmanjšanimi fizičnimi, čutilnimi ali psihičnimi sposobnostmi, ter s pomanjkanjem izkušenj in znanja, razen, če jim oseba, odgovorna za njihovo varnost, nudi nadzor in ustrezna navodila glede uporabe naprave.
36. Če se zunanji gibljivi kabel ali kabel poškoduje, ga mora zamenjati izključno proizvajalec ali njegov pooblaščen servisier ali podobno kvalificirana oseba, zato da se preprečijo nevarnosti (ne lažji kot H05VV-F 2 x1,0 mm² ali H05RN-F 2 x1,0 mm²).
37. Navodila za varno uporabo naprave, vključno s priporočilom, da naj bo naprava napajana prek zaščitnega stikala na diferenčni tok (RCD) z izmerjenim okvarnim tokom ne več kot 30 mA.
38. Med nastavljanjem stroja bodite previdni, da preprečite ujetje prstov med premikajoča se rezila in fiksne dele stroja.
39. Pred shranjevanjem vedno počakajte, da se naprava ohladi.
40. Pri servisu rezil se zavedajte, da se lahko rezila še vedno premaknejo, čeprav je napajanje izključeno.
41. Zaradi varnosti zamenjajte obrabljene ali poškodovane dele. Uporabite samo originalne nadomestne dele in pripomočke.
42. Med nastavljanjem naprave bodite previdni, da preprečite ujetje prstov med premikajoča se rezila in fiksne dele naprave.
43. Poškodovan električni kabel lahko zamenja samo proizvajalec, njegov servisier ali podobno usposobljene osebe, da se prepreči nevarnost.

3. OPIS DELOV (sl. 1)

4. TEHNIČNI PODATKI

Model:	EM-330	EM-370
Nazivna napetost:	230 V~	230 V~
Nazivna frekvenca:	50 Hz	50 Hz
Nazivna moč:	1.100 W	1.300 W
Hitrost brez obremenitve:	2.900/min	2.900/min
Širina rezanja:	330 mm	370 mm
Zajamčena stopnja jakosti zvoka:	96 dB (A)	96 dB (A)
L_{pA} (SPL) na strani uporabnika:	75,4 dB (A), K=3 dB (A)	77,6 dB (A), K=3 dB (A)
Zagotovljeni tresiljaji:	0,672 m/s ² , K=1,5 m/s ²	0,917 m/s ² , K=1,5 m/s ²
Prostornina koša za travo:	27 l	35 l
Neto teža:	13,1 kg	14,9 kg
Stopnja zaščite pred učinki tekočin:	IPX4	IPX4
Nastavitev višine:	20/40/55 mm, 3 nastavitve	20/40/55 mm, 3 nastavitve

5. MONTAŽA

5-1 MONTAŽA KOLESA

Vstavite os pokrova sprednjega in zadnjega kolesa v kolo in jo privijte v luknjo opore kolesa. (sl. 2)



OPOZORILO: Vsa kolesa morajo biti na isti višini.

5-2 MONTAŽA ZLOŽLJIVEGA ROČAJA

- Spodnji del ročaja vstavite v odprtine na podvozju in ga privijte s priloženim vijakom (uporabite izvijač). (sl. 3, sl. 4, sl. 5)
- Zgornji in spodnji del ročaja povežite z zaklepnim vzvodom. (sl. 6, sl. 7)
- Namestite kabel v zarezo ročaja. S sponko za kabel ga pripnite na sredino spodnjega ročaja in se prepričajte, ali je kabel fiksiran z zunanje strani ročaja. V nasprotnem primeru so lahko pri odpiranju/zapiranju zadnjega pokrova stisnjeni kabli. (sl. 8)

5-3 MONTAŽA KOŠA ZA TRAVO

- Za pritrnitev: Dvignite zadnji pokrov in potisnite koš za travo na zadnji del kosilnice. (sl. 9, sl. 10, sl. 11, sl. 12)
- Za odstranitev: Primate zadnji pokrov in ga dvignite ter odstranite koš za travo.

Na vrhu koša za travo je indikator nivoja, ki prikazuje, ali je koš prazen ali poln (sl. 13A, sl. 13B):

- Indikator nivoja se napihne, če koš med košnjo ni poln. (sl. 13B)
- Če je koš poln, se indikator zmanjša. Ko se to zgodi, takoj prenehajte s košnjo in izpraznite koš, pri tem pa se prepričajte, ali je čist in ali je njegova mreža dovolj zračna. (sl. 13A)

POMEMBNO

Če je položaj odprtine indikatorja zelo umazan, se indikator ne bo napihnil. V tem primeru takoj očistite položaj odprtine indikatorja.

6. NASTAVITEV VIŠINE REZANJA

Višino rezanja prilagodite tako, da kolesa pritrдите v ustrezno odprtino.

Vsa kolesa morajo biti na isti višini.

Višino (med rezilom in tlemi) lahko nastavljate od 20 mm do 55 mm (3 položaji višine). (sl. 14)

Najnižja nastavitev: 20 mm (položaj (1)); srednja nastavitev: 40 mm (položaj (2)); najvišja nastavitev: 55 mm (položaj (3)).



OPOZORILO: Odklopite električni kabel z napajanja.



OPOZORILO: To nastavitev uporabite le, ko rezilo miruje.

7. VARNOSTNI UKREPI

- Kosilnico vedno uporabljajte z deflektorjem ali košem za travo v pravilnem položaju.
- Pred odstranjevanjem koša za travo ali nastavljanjem višine rezanja vedno ustavite motor.
- Pred košnjo z zelenice odstranite tujke, ki jih je morda odvrigel stroj. Med košnjo bodite pozorni na tujke, ki ste jih morda spregledali. (sl. 15)
- Pri zagonu motorja ali med običajnim obratovanjem nikoli ne dvigajte zadnjega dela kosilnice. (sl. 16)
- Med delovanjem motorja nikoli potiskajte rok pod podvozje ali v kanal za izmet na zadnji strani kosilnice. (sl. 17)

8. ZAGON

Preden kosilnico priključite na elektriko, se prepričajte, da je napetost omrežja 230 V ~ 50 Hz.

Pred zagonom kosilnice pritrдите kabelski podaljšek na kavelj za kabel. (sl. 18)

Ko je kosilnica prižgana, se vklopi kontrolna lučka. (sl. 19) Motor zaženite kot sledi. (sl. 20)

- Pritisnite varnostni gumb (1).

b) Vmes povlecite pretični ročaj (2) in ga pridržite. Ko je motor v teku, ročno potiskajte kosilnico. Če sprostito pretični ročaj, se bo motor zaustavil.



POZOR: Rezilo se prične obračati takoj, ko se motor zažene.



OPOZORILO: Ko je motor ugasnjen, se rezila še vedno obračajo.

9. REZILLO

Rezilo je izdelano iz stiskanega jekla. Potrebno je redno brušenje (z brusilnim kolesom).

Zagotovite, da je vedno uravnoteženo (neuravnoteženo rezilo povzroča nevarne vibracije). Če želite preveriti ravnotežje, v osrednjo odprtino vstavite okroglo palico in vodoravno podprite rezilo. (sl. 21) Uravnoteženo rezilo bo ostalo v vodoravnem položaju. Če rezilo ni uravnoteženo, se bo težji del obrnil navzdol. Težji del brusite toliko časa, dokler rezilo ne bo pravilno uravnoteženo. (sl. 22) Za odstranitev rezila (2) odvijte vijak rezila (3). (sl. 23, sl. 24, sl. 25)

Preverite, v kakšnem stanju je ventilator (1) in zamenjajte morebitne poškodovane dele. (sl. 23)

Pri ponovni montaži naj bodo ostri robovi obrnjeni v smeri vrtenja motorja. Vijak rezila (3) mora se mora zategniti z momentom od 20 - 25 Nm.



OPOZORILO: Pri servisiranju rezilo nadomestite le z: DOLMAR 263001422 (za EM-330) in DOLMAR 263001414 (za EM-370).

10. KABELSKI PODALJŠKI

Uporabljajte samo kabelske podaljške, namenjene za zunanjo uporabo, običajen PVC- ali gumijast kabel s presekom, večjim od 1,0 mm².

Pred uporabo se prepričajte, ali na napajalnem kablu in podaljškju ni poškodb, med uporabo pa ob znakih poškodb ali staranja izklopite kabel. Če se kabel med uporabo poškoduje, ga takoj izključite iz napajanja. PRED IZKLOPOM IZ NAPAJANJA SE NE DOTIKAJTE KABLA. Če je napajalni kabel obrabljen, naprave ne uporabljajte. Kabelski podaljšek naj bo oddaljen od rezil.



OPOZORILO: Poskrbite za to, da v odprtinah za prezračevanje nikoli ni smeti.

11. VZDRŽEVANJE IN NEGA



OPOZORILO: Pred kakršnim koli vzdrževanjem ali čiščenjem vedno izključite omrežni vtič!

Enote ne pršite z vodo. Vstop vode lahko uniči kombinirano enoto stikalo/vtič ter električni motor. Enoto čistite s krpo, krtačo itd.

Nikoli ne uporabljajte goriva, bencina, razredčila, alkohola ali podobnega. V tem primeru se orodje lahko razbarva, deformira, lahko pa tudi nastanejo razpoke.

Potreben je strokovni pregled, nastavitve ne spreminjajte sami, temveč se obrnite na pooblaščen servisni center izdelkov Dolmar:

- če kosilnica zadene ob predmet.
- če se motor nenadoma zaustavi.
- če je rezilo ukrivljeno (ne ravnajte!).
- če je gred motorja ukrivljena (ne ravnajte!).
- če pride do kratkega stika, ko je kabel priključen.
- če so zobniki poškodovani.
- če je jermen okvarjen.

12. ODPRAVLJANJE TEŽAV



OPOZORILO: Pred kakršnim koli vzdrževanjem ali čiščenjem vedno izključite omrežni vtič in počakajte, da se rezilo ustavi.

Napaka	Ukrep za popravilo
Motor ne vžge	Preverite omrežni priključni kabel. Začnite na nizki travi ali na območju, ki je bilo že pokošeno. Očistite ohišje/kanal za izmet – rezilo za košenje se mora neovirano vrteti. Popravite višino rezanja.
Moč motorja pada	Popravite višino rezanja. Očistite ohišje/kanal za izmet. Premično rezilo naj nabrusi/zamenja → pooblaščen servis.
Koš za travo ni poln	Popravite višino rezanja. Počakajte, da se zelenica posuši. Premično rezilo naj nabrusi/zamenja → pooblaščen servis. Očistite rešetko na košu za travo. Očistite ohišje/kanal za izmet.
Pogonski sklop kolesa ne deluje	Namestite priključni kabel. V jermen/zobnike naj zamenja → pooblaščen servis. Preverite, ali so pogonska kolesa poškodovana.



POZOR: Napake, ki jih ni mogoče odpraviti s pomočjo te preglednice, lahko popravi le pooblaščen servisni center za izdelke Dolmar.

13. OKOLJU PRIJAZNA ODSTRANITEV



V skladu z evropsko direktivo 2002/96/ES o električni in elektronski opremi in njeno uvedbo v nacionalno zakonodajo se morajo vsa električna orodja zbirati ločeno in reciklirati na okolju prijazen način. Drugi načini odstranjevanja: Če lastnik električnega orodja naprave ne vrne proizvajalcu, je odgovoren za pravilno odstranitev na označeno odlagališče, kjer je naprava

pripravljena za recikliranje v skladu z nacionalno zakonodajo in uredbami o recikliranju.

To ne zajema dodatkov in orodij brez električnih ali elektronskih sestavnih delov.

14. ES IZJAVA O SKLADNOSTI

Samo za evropske države

ES izjava o skladnosti je tem navodilom za uporabo priložena kot dodatek A.

Shpjegim i pamjes së përgjithshme

- | | | |
|------------------------|------------------------------------|---------------------------------------|
| 1. Doreza e sipërme | 9. Rrota e përparme | 17. Kapaku i rrotës së përparme |
| 2. Kutia e çelësit | 10. Kapaku i motorit | 18. Rrota e përparme |
| 3. Butoni për sigurinë | 11. Doreza e poshtme | 19. Mbështetësja e rrotës së përparme |
| 4. Leva e bllokimit | 12. Varësja e kabllos | 20. Kapaku i pasmë |
| 5. Mbajtësja e kabllos | 13. Doreza e çelësit | 21. Treguesi i nivelit |
| 6. Mbledhësja e barit | 14. Kapaku i rrotës së pasme | 22. Drita treguese |
| 7. Rrota e pasme | 15. Rrota e pasme | |
| 8. Sotokarti | 16. Mbështetësja e rrotës së pasme | |

NJOHJA ME KOSITËSEN TUAJ TË BARIT

Lexojeni këtë manual me kujdes duke parë paraprakisht me vëmendje udhëzimet e rekomanduara të sigurisë, gjatë dhe pas përdorimit të kositëses së barit. Ndjekja e këtyre udhëzimeve të thjeshta gjithashtu do ta mbajë kositësen tuaj të barit në kushte të mira pune. Njihuni me komandat e kontrollit të kositëses suaj përpara se të përpiqeni ta vini në punë, por mbi të gjitha, sigurohuni që të dini si ta ndaloni kositësen në rast emergjence. Mbajeni këtë manual të përdoruesit dhe të gjithë literaturën tjetër bashkë me kositësen për referenca të ardhshme.

1. SIMBOLET E SHËNUARA NË PRODUKT

Lexoni me kujdes këtë libër udhëzimesh përpara se të përdorni kositësen e barit dhe mbajeni në vend të sigurt për referenca të ardhshme.



Mbajini larg kalimtarët.



Bëni kujdes nga disqet e mprehta. Disqet vazhdojnë të rrotullohen pasi motori të jetë fikur.

Hiqeni spinën nga makineria përpara mirëmbajtjes ose nëse kordoni është dëmtuar.



Mbajeni kordonin fleksibël të furnizimit me korrent larg nga disku prerës.



Shenja CE
Produkti përmbush kërkesat dhe rregulloret e caktuara nga Komuniteti Evropian.



Shenja WEEE
KUJDES! Veglat elektrike të nxjerra nga përdorimi nuk e kanë vendin te mbeturinat shtëpiake. Ato duhen çuar në një pikë grumbullimi të përbashkët për asgjësim jo të dëmshëm për mjedisin dhe në përputhje me rregulloret lokale.



Shenja e nivelit të zhurmës
Zhurma e veglës nuk i kalon 96 dB.



SIMBOLI I ALARMIT TË SIGURISË: Tregon se mund të tregohet kujdes ose paralajmërim së bashku me simbolet ose figurat e tjera.

IZOLIM I DYFISHTË

 **Kositësja juaj ka izolim të dyfishtë.**

Kjo nënkupton se të gjitha pjesët e jashtme janë të izoluar elektrikisht nga furnizimi me energji elektrike. Kjo arrihet duke vendosur një barrierë izolimi shtesë ndërmjet pjesëve elektrike dhe mekanike.

2. RREGULLA TË PËRGJITHSHME TË SIGURISË

Qëllimi i rregullave të sigurisë është t'ju tërheqin vëmendjen për rreziqet e mundshme. Simbolet e sigurisë dhe shpjegimet e tyre kërkojnë vëmendje të kujdeshme dhe aftësinë tuaj për të kuptuar. Paralajmërimet e sigurisë nuk e eliminojnë rrezikun në vetvete. Udhëzimet ose paralajmërimet e dhëna nuk zëvendësojnë masat e përshtatshme për parandalimin e aksidenteve.



PARALAJMËRIM:

Mosrespektimi i paralajmërimeve të sigurisë mund të rezultojë në lëndim të rëndë për ju ose të tjerët. Ndiqni gjithmonë masat paraprake për të ulur rrezikun e zjarrit, goditjeve elektrike dhe lëndimeve personale. Ruajeni manualin e përdorimit dhe rishikojeni shpesh për të vazhduar punën e sigurt dhe për

t'i udhëzuar të tjerët që mund ta përdorin këtë vegël.



PARALAJMËRIM:

Kjo pajisje prodhon fushë elektromagnetike gjatë punës. Fusha mund të ndërhyjë në kushte të caktuara me implantet aktive apo pasive mjekësore. Për të zvogëluar rrezikun e lëndimeve të rënda apo vdekjeprurëse, i këshillojmë personat me implante mjekësore të konsultohen me doktorin dhe prodhuesin e implantit mjekësor përpara se të punojnë me pajisjen.



PARALAJMËRIM:

Përdorimi i veglave mund të bëjë që sytë të goditen nga sende të huaja, gjë që mund të sjellë lëndim të rëndë të syve. Përpara se të përdorni veglën elektrike, mbani gjithmonë syze mbrojtëse ose syze sigurie me mburoja anësore dhe mbrojtëse të plotë fytyre kur të jetë e nevojshme. Rekomandojmë që të përdorni një maskë të gjerë për mbrojtje të shikimit për përdorim mbi syzet optike ose syzet standarde të sigurisë me mburojë anësore.

E RËNDËSISHME

LEXOJENI ME KUJDES PËRPARA PËRDORIMIT.

MBAJENI PËR REFERENCË NË TË ARDHMEN.

1. Lexojini udhëzimet me kujdes. Familjarizohuni me komandat dhe me përdorimin e duhur të pajisjes.
2. Mos u lejoni kurrë fëmijëve apo personave që nuk i njohin këto udhëzime, të përdorin kositësen. Rregullat vendore mund të kufizojnë moshën e përdoruesit.
3. Mos kositni kurrë nëse keni njerëz pranë, sidomos fëmijë ose kafshë shtëpiake.
4. Kini parasysh se manovruesi apo përdoruesi është përgjegjës për aksidentet apo rreziqet që mund t'u ndodhin personave të tjerë apo pronës së tyre.
5. Gjatë kositjes, vishni gjithnjë këpucët e duhura dhe pantallona të gjata. Mos e përdorni pajisjen kur jeni me këmbë zbathur ose kur mbani sandale të hapura; shmangni veshjen e rrobave të gjera ose që kanë rripa ose lidhëse që varen.
6. Inspektojini me kujdes zonën ku do të përdoret pajisja dhe hiqni të gjitha sendet që mund të goditen nga pajisja.
7. Përpara përdorimit, inspektoni gjithnjë me sy për të parë nëse disqet, vidat e disqeve dhe grupi i kositjes kanë shenja konsumi apo dëmtimi. Ndërrojini disqet e konsumuara apo të dëmtuara dhe bulonat e grupeve për të ruajtur drejtpeshimin. Ndërrojini etiketat e dëmtuara ose të palexueshme.
8. Para përdorimit, kontrolloni rrymën elektrike dhe kordonin zgjatues për shenja dëmtimi ose konsumimi. Nëse kordoni dëmtohet gjatë përdorimit, shkëputeni menjëherë nga rryma elektrike. **MOS E PREKNI KORDONIN PARA SE TË SHKËPUSNI RRYMËN ELEKTRIKE.** Mos e përdorni pajisjen nëse kordoni është dëmtuar ose konsumuar.
9. Kositni vetëm në dritë të diellit ose në dritë të mirë artificiale.
10. Shmangni përdorimin e pajisjes në bar të lagur, kur të mundeni.
11. Shkelni gjithnjë mirë në zona të pjerrëta.
12. Ecni, mos vraponi asnjëherë.
13. Për pajisjet rotative me rrota, kositni përgjatë ballinës së pjesëve të pjerrëta, asnjëherë lart e poshtë.
14. Bëni kujdes të veçantë kur ndryshoni drejtimin në zonat e pjerrëta.
15. Mos kositni në zona me pjerrësi shumë të madhe.
16. Bëni kujdes të veçantë kur shkoni mbrapsht apo kur tërhiqni kositësen drejt vetes.

17. Ndalojini disqet nëse kositësja duhet anuar për transportim kur kaloni në sipërfaqe ku nuk ka bar dhe kur e transferoni prej apo në zonën e kositjes.
18. Mos e përdorni kurrë kositësen me mbrojtëse me defekt ose pa pajisje sigurie, për shembull deflektorë dhe/ apo mbledhëse bari të vendosura në vendin e duhur.
19. Ndizeni motorin me kujdes sipas udhëzimeve dhe me këmbët larg disqeve.
20. Mos e anoni kositësen kur ndizni motorin, përveçse kur kositësja e barit duhet të anohet për t'u nisur. Në këtë rast, mos e anoni më shumë nga sa është nevoja dhe ngrini vetëm pjesën që ndodhet larg përdoruesit.
21. Mos e ndizni motorin kur jeni duke qëndruar përpara marmitës.
22. Mos i vendosni duart apo këmbët pranë apo nën pjesët rrotulluese. Qëndroni gjithmonë larg hapjes së shkarkimit.
23. Mos e ngrini dhe mos e mbani ngritur në ajër kositësen e barit kur motori është në punë.
24. Ndaloni motorin dhe hiqni spinën. Sigurohuni që të gjitha pjesët lëvizëse të ndalojnë plotësisht.
 - sa herë që largoheni nga makineria:
 - përpara se të pastroni pengesat apo të zhblllokoni marmitën;
 - përpara se të kontrolloni, pastroni apo punoni mbi kositëse;
 - pasi keni goditur sende të jashtme. Inspektoni kositësen e barit për dëmtime të mundshme dhe bëni riparimet përpara se ta ndizni dhe ta vini kositësen në punë.
- Nëse kositësja e barit fillon të dridhet në mënyrë anormale (kontrollojeni menjëherë):
 - kontrolloni për dëmtim;
 - ndërroni ose riparoni çdo pjesë të dëmtuar;
 - kontrolloni për pjesë të liruara dhe shtrëngojini.
25. Ndaloni kositësen:
 - sa herë që nuk jeni vetë pranë kositëses së barit.
26. Mbajini të gjitha dadot, bulonat dhe vidat të shtrënguara për t'u siguruar që pajisja të jetë në kushte të sigurta pune.
27. Kontrollojeni shpesh mbledhësen e barit për konsum apo prishje.
28. Për siguri, ndërrojini pjesët e konsumuara apo të dëmtuara.

29. Kositësja nuk duhet përdorur nëse kordonët janë dëmtuar ose konsumuar.
30. Nuk duhet lidhur një kordon i dëmtuar me furnizimin me energji ose nuk duhet prekur një kordon i dëmtuar përpara se të shkëputet nga furnizimi me energji. Kordoni i dëmtuar mund të çojë në kontakt me pjesë të ngarkuara me energji.
31. Nuk duhet prekur disku përpara se makineria të shkëputet nga furnizimi me energji dhe disku të ketë ndaluar plotësisht.
32. Kordonët e zgjatimit duhen mbajtur larg diskut. Disku mund të shkaktojë dëmtim të kordonëve dhe të çojë në kontakt me pjesë të ngarkuara me energji elektrike.
33. Për të shkëputur furnizimin me energji elektrike (pra, të hiqni spinën nga priza):
 - kur lini makinerinë vetëm;
 - përpara se të pastroni një bllokim;
 - përpara se të kontrolloni, pastroni apo punoni me kositësen;
 - pasi keni goditur sende të huaja;
 - sa herë që makineria nis të dridhet në mënyrë jo normale.
34. Ndalohet përdorimi i makinerisë nga fëmijët.
35. Kjo pajisje nuk është prodhuar për t'u përdorur nga persona me aftësi të kufizuara fizike, shqisore ose mendore, ose nga persona të cilëve u mungon përvoja dhe njohuria e përshtatshme, nëse nuk janë vëzhguar ose udhëzuar për përdorimin e kësaj pajisjeje nga një person përgjegjës për sigurinë e tyre.
36. Nëse kabloja ose kordoni i jashtëm fleksibël është i dëmtuar, ai duhet të ndërrohet vetëm nga prodhuesi ose nga agjenti i tij i shërbimit ose nga një person me kualifikim të ngjashëm për të shmangur rreziqet (jo më të lehtë se H05VV-F 2 x 1,0 mm² ose H05RN-F 2 x 1,0 mm²).
37. Udhëzimet për përdorimin e sigurt të veglës, përfshirë rekomandimin që vegla duhet të furnizohet nga një automat (RCD) që lëshon një rrymë jo më të madhe se 30 mA.
38. Bëni kujdes gjatë rregullimit të makinerisë për të parandaluar ngecjen e gishtave ndërmjet disqeve që lëvizin dhe pjesëve të palëvizshme të makinerisë.
39. Lëreni gjithmonë makinerinë të ftohet përpara se ta magazinoni.
40. Kur të kryeni shërbime ndaj disqeve asnjëherë mos harroni se, edhe pse burimi i energjisë elektrike është i

fikur, disqet sërish mund të lëvizin.

41. Për siguri, ndërroni pjesët e konsumuara dhe të dëmtuara; përdorni vetëm pjesë këmbimi dhe aksesore origjinalë.
42. Bëni kujdes gjatë rregullimit të pajisjes për të parandaluar ngecjen e gishtave ndërmjet disqeve që lëvizin dhe

pjesëve të palëvizshme të makinerisë.

43. Nëse kordoni i furnizimit me energji elektrike është i dëmtuar, ai duhet të ndërrohet nga prodhuesi, agjenti i tij i shërbimit ose persona me kualifikim të njëjtë që të shmangët rreziku.

3. PËRSHKRIMI I PJESËVE (Fig. 1)

4. TË DHËNA TEKNIKE

Modeli:	EM-330	EM-370
Tensioni nominal:	230 V~	230 V~
Frekuenca nominale:	50 Hz	50 Hz
Fuqja nominale:	1100 W	1300 W
Shpejtësia pa ngarkesë:	2900/min.	2900/min.
Gjerësia e prerjes:	330 mm	370 mm
Niveli i garantuar i fuqisë së zërit:	96 dB (A)	96 dB (A)
L_{pA} (SPL) në vendin e përdoruesit.	75,4 dB (A), K=3 dB (A)	77,6 dB (A), K=3 dB (A)
Dridhja e garantuar:	0,672 m/s ² , K=1,5 m/s ²	0,917 m/s ² , K=1,5 m/s ²
Vëllimi i mbledhëses së barit:	27 L	35 L
Pesha neto:	13,1 kg	14,9 kg
Shkalla e mbrojtjes kundër lëngjeve:	IPX4	IPX4
Rregullimi i lartësisë:	20/40/55 mm, 3 rregullime	20/40/55 mm, 3 rregullime

5. MONTIMI

5-1 MONTIMI I RROTËS

Futni boshtin e kapakut të rrotës së përpasmë dhe të pasmë në rrotë dhe më pas vidhoseni në vrimën nga ku mbështetet rrota. (Fig. 2)



PARALAJMËRIM: Të gjitha rrotat duhet të jenë në të njëjtën lartësi.

5-2 MONTONI DOREZËN PALOSËSE

- A) Futni dorezën e poshtme shufër në vrimat e fiksuara të sotokartit dhe më pas shtrëngoheni me vidat e dhëna me anë të një kaçavide. (Fig. 3, Fig. 4, Fig. 5)
- B) Bashkoni dorezën e sipërme dhe të poshtme me levën e bllokimit. (Fig. 6, Fig. 7)
- C) Vendosni kabllo në boshtin e dorezës. Mblidheni rreth mesit të dorezës së poshtme nga mbajtësja e kabllos dhe sigurohuni që kabloja të jetë fiksuar në pjesën e jashtme të dorezës. Përndryshe kabloja mund të bllokohet kur hapet/mbyllet kapaku i pasmë. (Fig. 8)

5-3 MONTIMI I MBLEDHËSES SË BARIT

1. Për ta vendosur: Ngrini kapakun e pasmë dhe ngeceni mbledhësen e barit në pjesën e pasme të kositësës së barit. (Fig. 9, Fig. 10, Fig. 11, Fig. 12)
2. Për ta hequr: Kapni dhe ngrini kapakun e pasmë, hiqni mbledhësen e barit.

Mbi mbledhësen e barit ka një tregues të nivelit që tregon nëse mbledhësja është bosh apo plot (Fig. 13A,

Fig. 13B):

- Treguesi i nivelit ngrihet nëse mbledhësja nuk është plot gjatë kositjes. (Fig. 13B)
- Nëse mbledhësja është plot, treguesi bie. Kur kjo të ndodhë, ndaloni menjëherë kositjen dhe boshatisni mbledhësen, sigurohuni që të jetë e pastër dhe së rrjeta e saj të jetë e ventiluar. (Fig. 13A)

E RËNDËSISHME

Nëse pozicioni i hapjes së treguesit është i papastër, treguesi nuk ngrihet. Nëse kjo ndodh, pastroni menjëherë pozicionin e hapjes së treguesit.

6. RREGULLIMI I LARTËSISË SË PRERJES

Lartësia e prerjes rregullohet duke vendosur rrotat në vrimat e caktuara.

Të gjitha rrotat duhet të jenë në të njëjtën lartësi.

Lartësia (e diskut nga toka) mund të rregullohet nga 20 mm deri në 55 mm (3 pozicione të lartësisë). (Fig. 14) Pozicioni më i ulët: 20 mm (pozicioni (1)); rregullimi i mesëm: 40 mm (pozicioni (2)); rregullimi më i lartë: 55 mm (pozicioni (3)).



PARALAJMËRIM: Hiqni kordonin elektrik nga furnizimi me energji elektrike.



PARALAJMËRIM: Bëjeni këtë rregullim vetëm pasi disku të ketë ndaluar.

7. PARALAJMËRIMET PËR SIGURINË

- Gjithmonë përdoreni me deflektorin ose mbledhësen e barit në pozicionin e saktë.
- Gjithmonë ndaloni motorin përpara se të hiqni mbledhësen e barit ose të rregulloni lartësinë e pozicionit të prerjes.
- Përpara se të nisni prerjen hiqni të gjithë objektet e huaja nga sheshi që makineria mund t'i përplasë tej. Ndërkohë që kositni, hapni sytë për ndonjë objekt të huaj që mund t'ju ketë shpëtuar. (Fig. 15)
- Asnjëherë mos e ngrini pjesën e pasme të kositëses ndërkohë që ndizni motorin ose gjatë përdorimit normal. (Fig. 16)
- Asnjëherë mos vendosni duart ose këmbët poshtë sotokartit ose në marmitën e pasme ndërkohë që motori është në punë. (Fig. 17)

8. NDEZJA

Përpara se ta lidhni kositësen e barit me rrymën elektrike sigurohuni që tensioni i furnizuar të jetë 230 V ~ 50 Hz. Përpara se të ndizni kositësen e barit, montoni kordonin zgjatues në varësen e kabllos. (Fig. 18)

Kur kositësja e barit të jetë lidhur me energjinë elektrike, do të ndizet drita treguese. (Fig. 19)

Ndizeni motorin si më poshtë. (Fig. 20)

- Shtypni butonin e sigurisë (1).
- Ndërkohë, tërhiqni dorezën e çelësit (2) dhe mos e lëshoni.

Shtyjeni kositësen e barit manualisht kur motori është në punë.

Nëse lëshoni dorezën e çelësit, motori do të ndalojë.



KUJDES: Disku nis të rrotullohet sapo motori të ndizet.



PARALAJMËRIM: Elementet prerëse vazhdojnë të rrotullohen pasi motori të jetë fikur.

9. DISKU

Disku është i përbërë nga çeliku i presuar. Do të jetë e nevojshme që ai të riformohet vazhdimisht (me një disk mprehës).

Sigurohuni që të jetë gjithmonë i ekuilibruar (një disk i paekuilibruar do të shkaktojë dridhje të rrezikshme). Për të kontrolluar ekuilibrin, fusni një shufër të rumbullakët në vrimën qendrore dhe mbështeteni diskun në pozicion horizontal. (Fig. 21) Një disk i ekuilibruar do të mbetet në pozicion horizontal. Nëse disku nuk është i ekuilibruar, skaji më i rëndë anon nga përpara. Riformoni skajin e rëndë derisa disku të jetë i ekuilibruar. (Fig. 22) Për të hequr diskun (2), zhvendosni vidën e diskut (3). (Fig. 23, Fig. 24, Fig. 25)

Kontrolloni kushtet e ventilatorit (1) dhe ndërroni të gjitha pjesët e dëmtuara. (Fig. 23)

Gjatë rimontimit, sigurohuni që pjesa e përparme e skajeve prerëse të jetë në drejtimin e rrotullimit të motorit. Vida e diskut (3) duhet të shtrëngohet me forcën rrotulluese 20-25 Nm.



PARALAJMËRIM: Për shërbim, ndërroni diskun me: vetëm me DOLMAR 263001422 (për EM-330) dhe DOLMAR 263001414 (për EM-370).

10. KORDONËT ZGJATUES

Duhet të përdorni vetëm kordonë zgjatues për përdorim të jashtëm, prej PVC-je ose kordon prej gome për ngarkesë normale me diametër jo më të vogël se 1,0 mm².

Përpara përdorimit kontrolloni rrymën elektrike dhe kordonët zgjatues për shenja dëmtimi gjatë përdorimit, shkëputni kordonin për shenja dëmtimi ose vjetërsimi. Nëse kordoni dëmtohet gjatë përdorimit, shkëputeni menjëherë nga rryma elektrike. MOS E PREKNI KORDONIN PARA SE TË SHKËPUSNI RRYMËN ELEKTRIKE. Mos e përdorni pajisjen nëse kordoni është dëmtuar ose konsumuar. Mbajeni kordonin zgjatues larg elementeve prerëse.



PARALAJMËRIM: Sigurohuni gjithmonë që hapësirat për ajrosje të mos kenë papastërti.

11. MIRËMBAJTJA DHE KUJDESI



PARALAJMËRIM: Përpara se të kryeni shërbime mirëmbajtjeje ose pastrimi, gjithmonë hiqni prizën! Mos e spërkatni njësinë me ujë. Hyrja e ujit mund të shkaktojë njësinë e kombinacionit çelës-spinë dhe motorin elektrik. Pastroni njësinë me një copë, furçë dore, etj. Mos përdorni kurrë benzinë, benzinë pastrimi, hollues, alkool dhe të ngjashme. Mund të shkaktoni çngjyrosje, deformime ose krisje.

Kërkohe inspektim nga ekspertë, mos bëni asnjë rregullim vetë, duhet të kontaktoni qendrën e autorizuar të shërbimit Dolmar:

- a) nëse kositësja e barit godet një objekt.
- b) nëse motori ndalon papritur.
- c) Nëse disku është i përkulur (nuk qëndron drejt!).
- d) nëse boshti i motorit është i përkulur (nuk qëndron drejt!).
- e) nëse ndodh një qark i shkurtër kur kabloja është e lidhur.
- f) nëse ingranazhet dëmtohen.
- g) nëse rripi në formë V-je ka defekt.

12. ZGJIDHJA E DEFEKTEVE



PARALAJMËRIM: Përpara se të kryeni shërbime mirëmbajtjeje ose pastrimi, gjithmonë hiqni prizën nga spina dhe prisni derisa prerësi të ketë ndaluar plotësisht.

Defekti	Veprimi korrigjues
Motori nuk nis	Kontrolloni kabllo e lidhjes me linjën kryesore. Nisni punën aty ku bari është i shkurtër ose në zona ku bari është prerë. Pastroni kanal/folenë e shkarkimit - disku prerës duhet të rrotullohet me lehtësi. Korrigjoni lartësinë e prerjes.
Rënie e fuqisë së motorit	Korrigjoni lartësinë e prerjes. Pastroni kanal/folenë e shkarkimit. Mprihni sërish/ndërroni diskun e kositjes → në qendra të autorizuar shërbimi.
Mbledhësja e barit nuk mbushet	Korrigjoni lartësinë e prerjes. Lëreni sheshin e barit të thahet. Mprihni sërish/ndërroni diskun e kositjes → në qendra të autorizuar shërbimi. Pastroni rrjetën e hekurit në mbledhësen e barit. Pastroni kanal/folenë e shkarkimit.
Transmisioni i rrotave nuk funksionon	Rregulloni kabllo fleksibël. Kontrolloni rripin në formë V-je/ingranazhet → në qendrën e autorizuar të shërbimit. Kontrolloni transmisionin e rrotave për dëmtim.



KUJDES: Defektet që nuk mund të ndreqen me ndihmën e kësaj tabele, mund të ndreqen vetëm nga qendrat e autorizuar të shërbimit Dolmar.

13. ASGJËSIMI NË PËRPUTHJE ME MJEDISIN



Sipas direktivës së BE-së 2002/96/KE mbi mbeturinat elektrike dhe pajisjet elektronike dhe implementimin e saj në ligjin kombëtar, të gjitha veglat elektrike duhet të grumbullohen të veçuara dhe të riciklohen në përputhje me mjedisin. Asgjësim alternativ: Nëse pronari i

veglës elektrike nuk e kthen veglën te prodhuesi, ai është i përgjegjshëm për asgjësimin e duhur të një pikë e caktuar grumbullimi që e përgatit pajisjen për riciklim në përputhje me ligjet dhe rregulloret kombëtare të riciklimit. Kjo nuk përfshin aksesore dhe vegla pa pjesë elektrike ose elektronike.

14. DEKLARATA E KONFORMITETIT ME KE-NË

Vetëm për shtetet evropiane

Deklarata e konformitetit me KE-në është përfshirë si shtojca A e këtij manuali udhëzimesh.

- | | | |
|----------------------|--------------------------------|-------------------------------|
| 1. Горна ръкохватка | 9. Предно колело | 17. Капак за предното колело |
| 2. Превключвател | 10. Капак на мотора | 18. Предното колело |
| 3. Предпазен бутон | 11. Долна ръкохватка | 19. Окачване на предно колело |
| 4. Фиксиращ лост | 12. Скоба за кабел | 20. Заден капак |
| 5. Скоба за кабела | 13. Ръкохватка за включване | 21. Индикатор на нивото |
| 6. Уловител за трева | 14. Капак за задното колело | 22. Индикаторна светлина |
| 7. Задно колело | 15. Задното колело | |
| 8. Шаси | 16. Окачване на задното колело | |

ОПОЗНАЙТЕ СВОЯТА КОСАЧКА ЗА ТРЕВА

Прочетете внимателно това ръководство за експлоатация, като спазвате препоръчителните инструкции за експлоатация преди, по време на и след употреба на косачката за трева. Като спазвате тези прости инструкции, ще можете същевременно да поддържате косачката за трева в добро работно състояние. Запознайте се с възможностите за управление на косачката, преди да започнете работа с нея, но преди всичко се уверете, че знаете как да спрете косачката при спешен случай. Запазете това ръководство за експлоатация и всяка друга документация на косачката за бъдеща употреба.

1. СИМВОЛИ, МАРКИРАНИ ВЪРХУ ИЗДЕЛИЕТО



Прочетете внимателно тази книга с инструкции, преди да използвате косачката за трева, и я дръжте на сигурно място за справки в бъдеще.



Не допускайте странични хора в работния участък.



Пазете се от острите ножове. Ножовете продължават да се въртят и след спиране на мотора.

Отстранете кабела от машината преди поддръжка или ако кабелът е повреден.



Дръжте гъвкавия захранващ кабел далеч от режещите ножове.



СЕ маркировка
Този продукт отговаря на изискванията и правилата на Европейската общност.



Маркировка WEEE (Отпадъци от електрическо и електронно оборудване)
ВНИМАНИЕ! Негодните уреди не бива да се изхвърлят с битовите отпадъци. Те трябва да се предават в места, където да се събират по екологичен начин съгласно местните разпоредби.



Маркировка за нивото на шум
Шумът, издаван от уреда, не е над 96 dB.



СИМВОЛ ЗА ОПАСНОСТ: Показва нужда от внимание или за издаване на предупреждение във връзка с други символи или фигури.

ДВОЙНА ИЗОЛАЦИЯ

 Косачката е двойно изолирана.

Това означава, че всички външни части са електрически изолирани от захранването. Това се постига чрез поставяне на допълнителна изолираща бариера между електрическите и механичните части.

2. ОБЩИ ПРАВИЛА ЗА БЕЗОПАСНОСТ

Предназначението на правилата за безопасност е да насочват вниманието към възможните опасности. Символите за безопасност и съответните обяснения предизвикват вниманието ви и изискват да бъдат разбирани. Предупрежденията за опасности не изключват опасностите сами по себе си. Инструкцията или предупреждението, което съдържат, не замества

правилните мерки за предотвратяване на инциденти.



ПРЕДУПРЕЖДЕНИЕ:

Неспазването на предупреждението за безопасност може да доведе до сериозни наранявания на вас самите и на други хора. Винаги спазвайте предпазните мерки, за да се намали рискът от пожар, удар от ток и наранявания. Пазете ръководството за експлоатация и го преглеждайте, за да се гарантира безопасната работа и да се инструктират други възможни потребители.



ПРЕДУПРЕЖДЕНИЕ: По време на работа машината създава електромагнитно поле. При някои обстоятелства това поле може да оказва въздействие върху активни или пасивни медицински имплантати. За намаляване на риска от сериозни или смъртоносни травми, преди пристъпване към работа с машината, се препоръчва лицата с медицински имплантати да се консултират с лекар и с производителя на имплантата.



ПРЕДУПРЕЖДЕНИЕ:

Работата с всеки уред може да предизвика попадане на чужди предмети в очите, което да ги нарани сериозно. Преди започване на работа с уреда, винаги носете предпазни очила или маска със странични екрани, а при нужда - екран за защита на цялото лице.

Препоръчваме използване на предпазна маска с широко поле на обзора или стандартни предпазни очила със страничен екран.

ВАЖНО

ПРОЧЕТЕТЕ ВНИМАТЕЛНО ПРЕДИ УПОТРЕБА.

ЗАПАЗЕТЕ ЗА СПРАВКИ В БЪДЕЩЕ.

1. Прочетете инструкциите внимателно. Запознайте се с органите за управление и правилата за правилна експлоатация на оборудването.
2. Никога не допускайте деца или лица, незапознати с инструкциите, да използват косачката за трева. Местните закони могат да предвиждат ограничения за възрастта на оператора.

3. Никога не косете в близост до хора (особено деца) или домашни любимци.
4. Не забравяйте, че операторът/потребителят носи отговорност за инциденти или опасни ситуации с други лица или тяхната собственост.
5. По време на косене винаги носете здрави обувки и дълги панталони. Не работете с оборудването с боси крака или обути със сандали; избягвайте да носите свободни дрехи или дрехи с висящи шнурове или връзки.
6. Внимателно проверете участъка, където ще използвате оборудването, и отстранете всички обекти, които могат да бъдат изхвърлени от машината.
7. Преди използване винаги извършвайте визуална проверка за следи от износване или повреда на ножовете и болтовете на режещия възел. За да не допуснете нарушаване на баланса, заменяйте износените или повредени ножове и болтове. Сменете повредени или нечетливи етикети.
8. Преди работа проверявайте кабелите и удължителите за електрозахранването за признаци на повреда или

- износване. Ако шнурът се повреди по време на работа, незабавно го изключете от електрозахранването. **НЕ ДОКОСВАЙТЕ ШНУРА, ПРЕДИ ДА ИЗКЛЮЧИТЕ ЕЛЕКТРОЗАХРАНВАНЕТО.** Не използвайте уреда, ако шнурът е повреден или износен.
9. Косете само на дневно или добро изкуствено осветление.
 10. По възможност избягвайте използване на оборудването в мокра трева.
 11. Винаги внимавайте да сте стъпили здраво, когато сте върху наклон.
 12. Придвижвайте се ходом, никога не тичайте.
 13. За колесни ротационни машини: косенето на наклонени терени се извършва винаги напречно, никога в посока нагоре-надолу по склона.
 14. Бъдете изключително внимателни, когато сменяте посоката при работа върху наклон.
 15. Не косете прекомерно стръмни склонове.
 16. Бъдете изключително внимателни, когато се движите назад или теглите косачката за трева към себе си.
 17. Спрете ножовете, ако се налага косачката за трева да бъде наклонена за транспорт, при прекосяване на повърхности, различни от трева, и когато пренасяте косачката за трева към и от участъка за косене.
 18. Никога не работете с косачка за трева с повредени предпазители или без обезопасяващи устройства, например дефлектори и/или уловител за трева.
 19. Внимателно включвайте или пускайте двигателя в ход, съгласно инструкциите, като държите краката си достатъчно далеч от ножовете.
 20. Не накланяйте косачката за трева, когато стартирате или включвате двигателя, освен ако косачката за трева трябва да е наклонена, за да се стартира. В такъв случай не я накланяйте повече от абсолютно необходимото и повдигайте само частта, която е отдалечена от оператора.
 21. Не пускайте двигателя в ход, докато стоите пред изходния ръкав.
 22. Не поставяйте ръце или крака в близост до или под въртящи се части. В нито

- един момент не заставайте пред изходния ръкав.
23. Никога не повдигайте или носете косачка за трева с работещ двигател.
 24. Спрете двигателя и изключете захранващия кабел. Уверете се, че всички движещи се части са напълно спрели.
 - когато оставяте машината:
 - преди почистване на блокиране или задръствания в изходния ръкав;
 - преди проверка, почистване или работа по косачката за трева;
 - след удар върху външен обект. Преди повторно пускане в ход и експлоатация, проверете косачката за трева за повреди и извършете необходимия ремонт. Ако косачката за трева започне да вибрира необичайно (проверете незабавно):
 - огледайте за повреди;
 - сменете или ремонтирайте повредените части;
 - проверете за разхлабени части и ги затегнете.
 25. Спрете косачката:
 - когато оставяте косачката за трева без наблюдение.
 26. За да сте сигурни, че оборудването е в добро работно състояние, поддържайте всички гайки, болтове и винтове здраво затегнати.
 27. Често проверявайте уловителя за трева за износване или влошено състояние.
 28. За осигуряване на безопасност заменяйте износените или повредени части.
 29. Не използвайте косачката за трева, ако кабелите са повредени или износени.
 30. Не свързвайте повреден кабел към захранването или не докосвайте повреден кабел, преди да се прекъсне свързването му със захранването. Повреден кабел може да доведе до контакт с части под напрежение.
 31. Не докосвайте ножа, преди да се прекъсне връзката на машината със захранването и ножът напълно да е спрял.
 32. Удължителните кабели да се държат далеч от ножа. Ножът може да причини повреда на кабелите и да доведе до контакт с части под напрежение.
 33. Да се прекъсне захранването (напр. чрез

издърпване на щепсела от контакта):

- когато машината остане без наблюдение;
 - преди почистване на блокиране;
 - преди проверка, почистване или работа по машината;
 - след удар върху външен обект;
 - когато машината започне прекомерно да вибрира.
34. Не е позволено деца да използват машината.
35. Този уред не е предназначен за използване от лица с намалени физически, сетивни или умствени способности, или без нужни опит и познания, освен ако те не са били наблюдавани или инструктирани за използването на уреда от човек, който отговаря за тяхната безопасност.
36. Ако външният гъвкав кабел е повреден, трябва да бъде заменен само от производителя, негов сервизен представител или лице с подобна квалификация, за да се избегне опасност (не по-лек от H05VV-F 2 x1.0 мм² или H05RN-F 2 x1.0 мм²).
37. Инструкции за безопасна работа на уреда, включително препоръка уредът да се охранва чрез дефектнотокова защита (RCD), с ток на утечка не повече от 30 mA.
38. Внимавайте при настройка на машината да не захванете пръстите си между движещите се ножове и фиксираните части на машината.
39. Винаги изчакайте машината да се охлади преди прибиране за съхранение.
40. Когато обслужвате ножовете, имайте предвид, че дори при изключено електрозахранване ножовете все пак могат да се движат.
41. Заменяйте износените или повредените части с цел безопасност. Използвайте само оригинални резервни части и принадлежности.
42. Внимавайте при настройка на уреда да не захванете пръстите си между движещите се ножове и фиксираните части на уреда.
43. Ако захранващият кабел е повреден, трябва да се замени от производителя, негов сервизен представител или лица с подобна квалификация, за да се избегне опасност.
- 3. ОПИСАНИЕ НА ЧАСТИТЕ (Фиг. 1)**

4. ТЕХНИЧЕСКИ ДАННИ

Модел:	EM-330	EM-370
Номинално напрежение:	230 V~	230 V~
Номинална честота:	50 Hz	50 Hz
Номинална мощност:	1 100 W	1 300 W
Обороти без натоварване:	2 900/мин	2 900/мин
Ширина на косене:	330 мм	370 мм
Гарантирано ниво на звукова мощност:	96 dB (A)	96 dB (A)
L _{PA} (SPL) от страната на потребителя:	75.4 dB (A), K=3 dB (A)	77.6 dB (A), K=3 dB (A)
Гарантирана вибрация:	0.672 м/с ² , K=1.5 м/с ²	0.917 м/с ² , K=1.5 м/с ²
Капацитет на уловителя за трева:	27 л	35 л
Нето тегло:	13.1 кг	14.9 кг
Степен на защита от течности:	IPX4	IPX4
Регулировка на височината:	20/40/55 мм, 3 степени	20/40/55 мм, 3 степени

5. СГЛОБЯВАНЕ

5-1 СГЛОБЯВАНЕ НА КОЛЕЛОТО

Поставете оста на капака на предното и задното колело и след това я завийте в отвора за окачване на колелото. (Фиг. 2)



ПРЕДУПРЕЖДЕНИЕ: Всички колела трябва да са на една и съща височина.

5-2 СГЛОБЯВАНЕ НА СГЪВАЕМАТА РЪКОХВАТКА

- A) Поставете долните ръкохватки във фиксираните отвори на шасито и след това ги фиксирайте с предоставените болтове с помощта на отвертка. (Фиг. 3, Фиг. 4, Фиг. 5)
- B) Свържете горната и долната ръкохватки с фиксиращия лост. (Фиг. 6, Фиг. 7)
- C) Прекарайте кабела над ръкохватката. Захванете го близо до средата на долната ръкохватка със скобата за кабела и се убедете, че кабелът е закрепен от външната част на ръкохватката. В противен случай кабелът може да бъде захванат при отваряне или затваряне на задния капак. (Фиг. 8)

5-3 СГЛОБЯВАНЕ НА УЛОВИТЕЛЯ ЗА ТРЕВА

1. Монтаж: Повдигнете задния капак и закачете уловителя за трева отзад върху косачката. (Фиг. 9, Фиг. 10, Фиг. 11, Фиг. 12)
2. За демонтиране: Хванете и повдигнете задния капак, извадете уловителя за трева.

Има индикатор за нивото върху горната част на уловителя за трева, който показва дали уловителят е празен или пълен (Фиг. 13A, Фиг. 13B):

- Индикаторът за нивото се надува, ако уловителят за трева се е напълнил по време на работа. (Фиг. 13B)
- Ако уловителят е пълен, индикаторът се свива. Когато това се случи, спрете незабавно косенето и

изпразнете уловителя. Уверете се, че е чист и мрежата му е вентилирана. (Фиг. 13A)

ВАЖНО

Ако позицията на отвора на индикатора е силно замърсена, индикаторът няма да се надуе. В такъв случай незабавно почистете позицията на отвора на индикатора.

6. РЕГУЛИРОВКА НА ВИСОЧИНАТА НА КОСЕНЕ

Височината на косене се регулира чрез окачване на колелата на необходимия отвор.

Всички колела трябва да са на една и съща височина. Височината (от ножа до земята) може да се регулира от 20 мм до 55 мм (3 позиции на височината). (Фиг. 14) Настройка на най-ниско положение: 20 мм (позиция (1)); средна настройка: 40 мм (позиция (2)); най-висока настройка: 55 мм (позиция (3)).



ПРЕДУПРЕЖДЕНИЕ: Прекъснете връзката на захранващия кабел с електрозахранващата мрежа.



ПРЕДУПРЕЖДЕНИЕ: Правете настройката само докато ножът е спрян.

7. ПРАВИЛА ЗА БЕЗОПАСНОСТ

- a) Винаги работете с дефлектора или уловителя за трева, поставени в правилна позиция.
- b) Винаги спирайте двигателя преди отстраняване на уловителя за трева или регулиране на позицията на косене.
- c) Преди косене отстранете всякакви предмети от площта за косене, които може да бъдат изхвърлени от машината. Докато косите внимавайте за предмети, които може да сте пропуснали. (Фиг. 15)

- d) Никога не повдигайте задната част на косачката, когато стартирате двигателя или по време на нормална експлоатация. (Фиг. 16)
- e) Никога не поставяйте ръцете или краката си под шасито или в задния изходен ръкав, когато двигателя работи. (Фиг. 17)

8. СТАРТИРАНЕ

Преди свързване на косачката с електрозахранване се уверете, че подаваното от мрежата напрежение е 230V ~ 50Hz.

Преди стартиране на косачката, фиксирайте удължителния кабел в скобата за кабел. (Фиг. 18) Когато е включено захранването на косачката, ще се включи индикаторната светлина. (Фиг. 19) Стартирайте двигателя както следва. (Фиг. 20)

- a) Натиснете предпазния бутон (1).
- b) И същевременно издърпайте ръкохватката за включване (2) и я дръжте здраво.

Придвижвайте косачката ръчно, когато двигателя работи.

Ако освободите ръкохватката за включване, двигателят ще спре.



ВНИМАНИЕ: Ножът започва да се върти веднага щом се стартира двигателя.



ПРЕДУПРЕЖДЕНИЕ: Режещите части продължават да се въртят и след спиране на мотора.

9. НОЖ

Ножът е изработен от пресована стомана. Често ще се налага да се заточва (с абразивен диск).

Винаги се уверявайте, че е балансиран (небалансираният нож ще причини опасни вибрации). За да проверите баланса, прокарайте кръгла шпилка през централния отвор и закрепете ножа в хоризонтална позиция. (Фиг. 21) Балансираният нож ще остане хоризонтален. Ако ножът не е балансиран, тежкия край ще се завърти надолу. Повторете заточването на тежкия край, докато ножът се балансира. (Фиг. 22) За да свалите ножа (2), развийте болта на ножа (3). (Фиг. 23, Фиг. 24, Фиг. 25)

Проверете състоянието на вентилатора (1) и заменете частите му, ако са повредени. (Фиг. 23) Когато повторно го сглобявате, уверете се, че режещите ръбове са обърнати в посоката на въртене на двигателя. Болтът на ножа (3) трябва да се затегне с въртящ момент до 20 -25 Nm.



ПРЕДУПРЕЖДЕНИЕ: За обслужване заменете ножа само с: DOLMAR 263001422 (за EM-330) и DOLMAR 263001414 (за EM-370).

10. УДЪЛЖИТЕЛНИ КАБЕЛИ

Трябва да използвате само удължителни кабели за употреба на открито, PVC или гумен кабел, с площ на напречното сечение не по-малка от 1.0 мм².

Преди работа проверявайте кабелите и удължителите на електрозахранването за признаци на повреда по време на работа, и ако има признаци за повреда или остаряване, не ги използвайте. Ако шнурът се повреди по време на работа, незабавно го изключете от електрозахранването. НЕ ДОКОСВАЙТЕ ШНУРА ПРЕДИ ДА ИЗКЛЮЧИТЕ ЕЛЕКТРОЗАХРАНВАНЕТО. Не използвайте уреда, ако шнурът е повреден или износен. Дръжте удължителния кабел далеч от режещите части.



ПРЕДУПРЕЖДЕНИЕ: Винаги проверявайте дали вентилационните отвори се поддържат чисти.

11. ПОДДРЪЖКА И ГРИЖИ



ПРЕДУПРЕЖДЕНИЕ: Преди да извършвате каквито и да е дейности по поддръжка или почистване, винаги изключвайте захранващия кабел от мрежата!

Не пръскайте уреда с вода. Навлизане на вода в него може да разруши комбинацията ключ-контакт и електродвигателя. Почиствайте уреда с кърпа, ръчна четка и т.н.

Не използвайте бензин, нафта, разреждател, спирт и др. подобни. Това може да причини обезцветяване, деформация или пукнатини.

Необходима е експертна поддръжка, не правете опити да извършвате настройки, трябва да се свържете с упълномощен сервизен център на Dolmar:

- a) ако косачката удари предмет;
- b) ако двигателят внезапно спре;
- c) ако ножът се огъне (не опитвайте да го изправяте!);
- d) ако валът на двигателя се огъне (не опитвайте да го изправяте!);
- e) ако възникне късо съединение при свързан кабел;
- f) ако се повредят зъбните колела;
- g) ако V-образният ремък е дефектен.

12. ОТСТРАНЯВАНЕ НА НЕИЗПРАВНОСТИ



ПРЕДУПРЕЖДЕНИЕ: Преди да извършвате каквито и да е дейности по поддръжка или почистване, винаги изключвайте захранващия кабел от електрическата мрежа и изчакайте режещият възел напълно да спре.

Повреда	Корективно действие
Двигателят не работи	Проверете свързването на кабела с електрическата мрежа. Започнете на терен с къса трева или такъв, който вече е окосен. Почистете изходния канал/корпус - ножът на косачката трябва свободно да се върти. Коригирайте височината на косене.
Мощността на двигателя спада	Коригирайте височината на косене. Почистете изходния канал/корпус. Заточете/заменете ножа на косачката → упълномощен сервизен център.
Уловителят за трева не се пълни	Коригирайте височината на косене. Оставете тревата да изсъхне. Заточете/заменете ножа на косачката → упълномощен сервизен център. Почистете решетката на уловителя за трева. Почистете изходния канал/корпус.
Задвижването на колелата не функционира	Коригирайте положението на удължителния кабел. Проверете V-образния ремък/зъбните колела → упълномощен сервизен център. Проверете задвижването на колелата за повреди.



ВНИМАНИЕ: Повреди, които не могат да се отстранят с помощта на тази таблица, може да се отстранят само от упълномощен сервизен център на Dolmar.

13. ИЗХВЪРЛЯНЕ ПО ЕКОЛОГИЧЕН НАЧИН



Съгласно Директива 2002/96/ЕС на ЕС за електрическото и електронното оборудване и прилагането ѝ в националното законодателство, всички електрически уреди трябва да се събират отделно и да се рециклират по природосъобразен начин.

Алтернативно бракуване: Ако собственикът на електрическия уред не го върне на производителя, той носи отговорността за правилното му изхвърляне в определено място за събиране, където да бъде подготвен за рециклиране съгласно местните закони и правила за рециклиране.

Това не се отнася за принадлежности и уреди, които нямат електрически или електронни части.

14. ЕО ДЕКЛАРАЦИЯ ЗА СЪОТВЕТСТВИЕ

Само за страните от ЕС

ЕО Декларацията за съответствие е включена като Приложение А към това ръководство за експлоатация.

Objašnjenje općenitog prikaza

- | | | |
|----------------------------|------------------------------|-----------------------------|
| 1. Gornja ručka | 9. Prednji kotač | 17. Pokrov prednjeg kotača |
| 2. Kutija s prekidačima | 10. Pokrov motora | 18. Prednji kotač |
| 3. Sigurnosna tipka | 11. Donja ručka | 19. Oslonac prednjeg kotača |
| 4. Poluga za zaključavanje | 12. Držač kabela | 20. Stražnji pokrov |
| 5. Stezaljka kabela | 13. Ručica prekidača | 21. Pokazatelj razine |
| 6. Hvatač trave | 14. Pokrov stražnjeg kotača | 22. Indikatorsko svjetlo |
| 7. Stražnji kotač | 15. Stražnji kotač | |
| 8. Donja posuda | 16. Oslonac stražnjeg kotača | |

UPOZNAJTE SVOJU KOSILICU

Pažljivo pročitajte ovaj priručnik, pridržavajući se preporučenih sigurnosnih uputa prije, tijekom i nakon korištenja kosilice za travu. Slijedeći ove jednostavne upute održat ćete svoju kosilicu za travu u dobrom radnom stanju. Upoznajte kontrole na kosilici prije pokušaja rada na njoj, ali prije svega, uvjerite se da ste upoznati sa zaustavljanjem kosilice u slučaju nužde. Sačuvajte ove korisničke upute i ostalu literaturu koju ste dobili uz kosilicu za buduću uporabu.

1. SIMBOLI KOJIMA JE PROIZVOD OZNAČEN



Pažljivo pročitajte upute prije rada s kosilicom za travu i pohranite ih na sigurno mjesto za buduću uporabu.



Udaljite promatrače.



Pazite se oštrica. Oštrice se nastavljaju okretati i nakon isključivanja motora.

Uklonite utikač iz stroja prije održavanja ili ako je kabel oštećen.



Udaljite fleksibilni kabel za napajanje od reznih oštrica.



CE oznaka
Proizvod zadovoljava zahtjeve i odredbe definirane od strane Europske zajednice.



Oznaka WEEE
OPREZ! Neupotreblijivi električni alati ne smiju se odlagati zajedno s otpadom iz domaćinstava. Treba ih odnijeti u centar za prikupljanje komunalnog otpada radi odlaganja sigurnog po okoliš u skladu s lokalnim odredbama.



Oznaka razine buke
Buka vašeg stroja nije veća od 96 dB.



SIGURNOSNI SIMBOL UPOZORENJA:
Označava oprez ili upozorenje, a može se koristiti zajedno s ostalim simbolima ili slikama.

DVOSTRUKO IZOLIRANA

 **Vaša kosilica dvostruko je izolirana.**

To znači da su svi vanjski dijelovi električki izolirani od napajanja. To je postignuto postavljanjem dodatne izolacijske prepreke između električkih i mehaničkih dijelova.

2. OPĆA SIGURNOSNA PRAVILA

Svrha sigurnosnih pravila je da privuku vašu pozornost na moguće opasnosti. Sigurnosni simboli i njihova objašnjenja zahtijevaju vašu pažnju i razumijevanje. Sigurnosna upozorenja sama po sebi ne uklanjaju nikakvu opasnost. Upute ili upozorenja koja ona daju ne služe kao zamjena za pravilne mjere za sprečavanje nesreća.

 **UPOZORENJE:**

Nepridržavanje sigurnosnog upozorenja može dovesti do ozbiljnih ozljeda vas i drugih. Uvijek slijedite sigurnosne mjere opreza kako biste smanjili rizik od požara, strujnog udara ili ozljeda. Pohranite vlasnički priručnik i redovito ga pregledavajte za nastavak sigurnog rada i upućivanje drugih koji bi mogli koristiti ovaj alat.

 **UPOZORENJE:** Ovaj stroj proizvodi elektromagnetsko polje za vrijeme rada. To polje može pod određenim okolnostima ometati aktivne ili pasivne medicinske implantate. Radi smanjivanja rizika od ozbiljne ili smrtonosne ozljede preporučujemo da se osobe s medicinskim implantatima obrate liječniku i proizvođaču medicinskog implantata prije korištenja stroja.

 **UPOZORENJE:** Rad bilo kojeg alata može rezultirati ubacivanjem stranog predmeta u vaše oči što može dovesti do teškog oštećenja očiju. Prije početka rada na električnom stroju uvijek nosite zaštitne naočale ili zaštitne naočale s bočnim štitnicima i štitnik za cijelo lice kada je potrebno. Preporučujemo Wide Vision Safety Mask za korištenje preko naočala ili standardnih zaštitnih naočala s bočnim štitnikom.

VAŽNO

PAŽLJIVO PROČITAJTE PRIJE UPORABE.

SAČUVAJTE ZA BUDUĆU UPORABU.

1. Pažljivo pročitajte upute. Upoznajte se s kontrolama i pravilnim korištenjem opreme.
2. Nikada ne dopustite djeci ili osobama koje nisu upoznate s uputama da koriste kosilicu za travu. Lokalne odredbe mogu ograničiti starosnu dob rukovatelja.
3. Nikada ne kosite dok su u blizini ljudi, a naročito djeca ili kućni ljubimci.
4. Imajte na umu da je rukovatelj ili korisnik odgovoran za nesreće ili opasnosti koje se mogu dogoditi drugim ljudima ili njihovoj imovini.
5. Dok kosite, uvijek nosite izdržljivu obuću i duge hlače. Nemojte raditi s opremom bosonogi ili dok nosite otvorene sandale. Izbjegavajte nošenje široke odjeće ili nakita koji imaju viseće rese ili vezice.
6. Pomno proučite područje na kojem će se oprema koristiti i uklonite sve predmete koje bi stroj mogao odbacivati.
7. Prije upotrebe uvijek pregledajte nisu li oštrice, vijci oštrice i sklop rezača istrošeni ili oštećeni. Zamijenite istrošene ili oštećene oštrice i vijke u kompletu s ciljem održavanja ravnoteže. Zamijenite oštećene ili nečitke naljepnice.
8. Prije uporabe provjerite kabel napajanja i produžni kabel radi znakova oštećenja ili istrošenosti. Ako se kabel ošteti tijekom korištenja, odmah ga izvucite iz izvora napajanja. **NE DODIRUJTE KABEL PRIJE IZVLAČENJA IZ IZVORA NAPAJANJA.** Ne koristite uređaj ako je kabel oštećen ili istrošen.
9. Kosite uvijek pri danjem svjetlu ili uz dobru umjetnu rasvjetu.
10. Izbjegavajte rukovanje opremom na mokroj travi, gdje je to izvedivo.
11. Uvijek budite sigurni pri hodanju po nagibima.
12. Hodajte, nikada nemojte trčati.
13. Prilikom korištenja rotirajućih strojeva s kotačima kosite ukoso preko padina, a nikad u smjeru gore i dolje.
14. Budite krajnje oprezni kod promjene smjera na padinama.
15. Ne kosite na prestrmim padinama.
16. Budite krajnje oprezni kod kretanja unatrag ili povlačenja kosilice za travu prema sebi.
17. Zaustavite oštrice ako morate nagnuti kosilicu za travu zbog prenošenja preko površine bez trave te kod transporta kosilice za travu prema i izvan površine koju ćete kositi.

18. Nikada nemojte rukovati kosilicom za travu s postavljenom neispravnom zaštitom ili bez sigurnosnih uređaja, kao što su uređaji za otklanjanje i/ili hvatači trave.
19. Pokrenite ili uključite motor pažljivo u skladu s uputama te sa stopalima prilično udaljenim od oštrica.
20. Ne naginjite kosilicu za travu kod uključivanja motora, osim ako ju je potrebno nagnuti zbog pokretanja. U tom slučaju ne naginjite je više nego je to potrebno i podignite samo dio koji je udaljen od rukovatelja.
21. Ne pokrećite motor stojeći ispred otvora za pražnjenje.
22. Ne postavljajte ruke ili stopala pokraj ili ispod rotirajućih dijelova. Uvijek budite odmaknuti od otvora za pražnjenje.
23. Nikada ne podižite ili prenosite kosilicu za vrijeme rada motora.
24. Zaustavite motor i izvucite utikač. Pobrinite se da su se svi pomični dijelovi u potpunosti zaustavili.
 - kad se morate udaljiti od stroja;
 - prije čišćenja blokada ili oslobađanja otvora;
 - prije provjere, čišćenja ili rada s kosilicom za travu;
 - nakon udarca u strano tijelo. Pregledajte postoje li na kosilici za travu oštećenja i načinite popravke prije ponovnog pokretanja i rada s kosilicom za travu. Ako kosilica počne neuobičajeno vibrirati (odmah provjerite):
 - provjerite je li oštećena;
 - zamijenite ili popravite oštećene dijelove;
 - provjerite ima li labavih dijelova i zategnite ih.
25. Zaustavite kosilicu:
 - kad se morate udaljiti od kosilice.
26. Uvjerite se da su sve matice, svornjaci i vijci čvrsto pritegnuti kako bi stroj bio u sigurnom radnom stanju.
27. Redovito provjeravajte postoje li na hvataču trave znakovi istrošenosti ili kvara.
28. Zamijenite istrošene ili oštećene dijelove radi sigurnosti.
29. Ne koristite kosilicu za travu ako su vodovi oštećeni ili istrošeni.
30. Nemojte priključivati oštećeni kabel na napajanje niti ga dodirivati prije nego što ga isključite iz napajanja. Oštećeni kabel može dovesti do dodira s dijelovima pod naponom.
31. Ne dodirujte oštricu prije isključenja stroja iz napajanja i potpunog zaustavljanja oštrice.

32. Produžne kabele držite dalje od oštrice. Oštrica može uzrokovati oštećenje kabela i dovesti do dodira s dijelovima pod naponom.
33. Prekinite napajanje (izvlačeći utikač iz utičnice):
- uvijek kad ostavljate stroj bez nadzora;
 - prije uklanjanja zapreka;
 - prije provjere, čišćenja ili radova na stroju;
 - nakon udarca u strano tijelo;
 - uvijek kada stroj počne neuobičajeno vibrirati.
34. Djeca ne smiju koristiti stroj.
35. Ovaj uređaj nije namijenjen za rukovanje od strane osoba sa smanjenim fizičkim, osjetilnim ili mentalnim sposobnostima ili s nedovoljnim iskustvom i znanjem, osim ako su pod nadzorom ili dobivaju upute za rukovanje strojem od strane osobe odgovorne za njihovu sigurnost.
36. Ako se vanjski fleksibilni kabel ošteti, smije ga zamijeniti isključivo proizvođač ili njegov serviser ili slično kvalificirana osoba kako bi se izbjegla opasnost (ne lakši od H05VV-F 2 x1,0 mm² ili H05RN-F 2 x1,0 mm²).
37. Upute za siguran rad s uređajem, uključujući preporuke da uređaj mora biti isporučen s uređajem diferencijalne struje (RCD) sa strujom isključivanja ne većom od 30 mA.
38. Budite oprezni kod prilagođavanja stroja kako biste spriječili hvatanje prstiju između pokretnih oštrica i nepokretnih dijelova stroja.
39. Uvijek pustite da se stroj ohladi prije pohrane.
40. Kod servisiranja oštrica budite svjesni da se, iako je isključen izvor napajanja, oštrice i dalje mogu pomicati.
41. Zamijenite istrošene ili oštećene dijelove radi sigurnosti. Koristite samo originalne zamjenske dijelove i pribor.
42. Budite oprezni kod prilagođavanja uređaja kako biste spriječili hvatanje prstiju između pokretnih oštrica i nepokretnih dijelova uređaja.
43. Ako je kabel za napajanje oštećen, mora ga zamijeniti proizvođač, njegov ovlaštenu serviser ili kvalificirana osoba kako bi se izbjegla opasnost.
- 3. OPIS DIJELOVA (SI. 1)**

4. TEHNIČKI PODACI

Model:	EM-330	EM-370
Nazivni napon:	230 V~	230 V~
Nazivna frekvencija:	50 Hz	50 Hz
Nazivna snaga:	1.100 W	1.300 W
Brzina bez opterećenja:	2.900/min	2.900/min
Širina rezanja:	330 mm	370 mm
Zajamčena razina jačine zvuka:	96 dB (A)	96 dB (A)
L_{pA} (razina zvučnog tlaka) na mjestu uporabe:	75,4 dB (A), K=3 dB (A)	77,6 dB (A), K=3 dB (A)
Zajamčena vibracija:	0,672 m/s ² , K=1,5 m/s ²	0,917 m/s ² , K=1,5 m/s ²
Zapremina hvatača trave:	27 L	35 L
Neto težina:	13,1 kg	14,9 kg
Stupanj zaštite od tekućine:	IPX4	IPX4
Prilagođavanje visine :	20/40/55 mm, 3 prilagođavanje	20/40/55 mm, 3 prilagođavanje

5. MONTAŽA

5-1 SKLAPANJE KOTAČA

Umetnite osovinu prednjeg i stražnjeg pokrova kotača u kotač i zatim zategnite u otvor oslonca kotača. (SI. 2)



UPOZORENJE: Svi kotači moraju biti na istoj visini.

5-2 SKLAPANJE PREKLOPNE RUČKE

- Umetnite donje upravljače u za to predviđene fiksne otvore u donjoj posudi a zatim ih pričvrstite isporučanim vijcima i odvijačem. (SI. 3, SI. 4, SI. 5)
- Povežite gornju ručku i donju ručku s polugom za zaključavanje. (SI. 6, SI. 7)
- Kabel postavite preko osovine ručke. Učvrstite ga oko donjeg srednjeg dijela ručke pomoću kablске stezaljke tako da kabel obvezno bude pričvršćen za vanjski dio ručke. U suprotnom se kabel može uklještititi pri otvaranju/zatvaranju stražnjeg pokrova. (SI. 8)

5-3 SKLAPANJE HVATAČA TRAVE

- Sklapanje: Podignite stražnji pokrov i postavite hvatač trave na stražnji dio kosilice. (SI. 9, SI. 10, SI. 11, SI. 12)
- Uklanjanje: Primite i podignite stražnji pokrov, uklonite hvatač trave.

Na vrhu hvatača trave nalazi se pokazatelj razine koji prikazuje je li hvatač prazan ili pun (SI. 13A, SI. 13B):
- Pokazatelj razine napuše se ako hvatač tijekom košnje nije pun. (SI. 13B)
- Ako je hvatač pun, pokazatelj se ispuše. Kada se to dogodi, odmah se prestanite kretati i ispraznite hvatač, uvjerite se da je očišćen i osigurajte prozračnost mrežice hvatača. (SI. 13A)

VAŽNO

Ako je položaj otvora pokazatelja vrlo prljav, indikator se neće napuhati. U tom slučaju odmah očistite položaj otvora pokazatelja.

6. PRILAGOĐAVANJE VISINE REZANJA

Visina rezanja prilagođava se postavljanjem kotača u odgovarajući otvor.

Svi kotači moraju biti na istoj visini.

Visina (od oštrice do tla) može se podesiti od 20 mm do 55 mm (3 položaja visine). (SI. 14)

Najniže podešenje: 20 mm (položaj (1)); srednje podešenje: 40 mm (položaj (2)); najviše podešenje: 55 mm (položaj (3)).



UPOZORENJE: Isključite električni kabel iz izvora napajanja.



UPOZORENJE: Prilagođavanje se može vršiti samo kad je oštrica zaustavljena.

7. SIGURNOSNE MJERE

- Rukujte kosilicom samo ako su uređaj za otklanjanje ili hvatač trave u ispravnom položaju.
- Uvijek zaustavite motor prije uklanjanja hvatača trave ili prilagođavanja visine položaja rezača.
- Prije košnje uklonite sva strana tijela s travnate površine koja bi stroj mogao odbaciti. Tijekom košnje budite na oprezu zbog stranih tijela koje možda niste primijetili. (SI. 15)
- Nikada ne podižite stražnju stranu kosilice prilikom pokretanja motora ili tijekom uobičajenog rada. (SI. 16)
- Nikada ne postavljajte ruke ili stopala ispod donje posude ili u stražnji otvor za pražnjenje za vrijeme rada motora. (SI. 17)

8. POKRETANJE

Prije priključenja kosilice na izvor napajanja pazite da je naponska elektroenergetska mreža od 230 V ~ 50 Hz. Prije pokretanja kosilice za travu pričvrstite produžni kabel za držač kabela. (SI. 18)

Kod pokretanja kosilice za travu uključit će se indikatorsko svjetlo. (SI. 19)

Motor pokrenite na sljedeći način: (SI. 20)

- Pritisnite sigurnosnu tipku (1).
- U međuvremenu povucite ručicu prekidača (2) i čvrsto je držite.

Rukama gurnite kosilicu za vrijeme rada motora.

Ako otpustite ručicu prekidača, motor će se zaustaviti.



OPREZ: Oštrica se počinje okretati odmah nakon pokretanja motora.



UPOZORENJE: Rezni elementi nastavljaju se okretati i nakon isključivanja motora.

9. OŠTRICA

Oštrica je izrađena od stlačenog čelika. Bit će potrebno učestalo je preoblikovati (pomoću brusnog kola). Pazite da je uvijek uravnotežena (neuravnotežena oštrica prouzročit će opasne vibracije). Za provjeru ravnoteže umetnite okrugli štap kroz središnji otvor i vodoravno poduprite oštricu. (SI. 21) Uravnotežena oštrica ostat će u vodoravnom položaju. Težak kraj će se okretati prema dolje ako oštrica nije uravnotežena. Preoblikujte težak kraj sve dok oštrica ne bude uravnotežena. (SI. 22) Za uklanjanje oštrice (2) odvijte vijak na oštrici (3). (SI. 23, SI. 24, SI. 25)

Provjerite stanje ventilatora (1) i zamijenite sve oštećene dijelove. (SI. 23)

Kod ponovnog sastavljanja pazite da je lice rezača okrenuto u smjeru okretanja motora. Vijak oštrice (3) treba pritegnuti momentom od 20 - 25 Nm.



UPOZORENJE: Za potrebe servisiranja, zamijenite oštricu: samo DOLMAR 263001422 (za EM-330) i DOLMAR 263001414 (za EM-370).

10. PRODUŽNI KABELO

Produžne kabele upotrebljavajte isključivo na otvorenom, odnosno obični PVC kabel ili gumeni kabel s presjekom koji nije manji od 1,0 mm².

Prije korištenja provjerite napajanje i produžne kabele za moguće znakove oštećenja prilikom rada, iskopčajte kabele na kojima ste primijetili oštećenje ili istrošenost. Ako se kabel ošteti tijekom korištenja, odmah ga izvucite iz izvora napajanja. NE DODIRUJTE KABEL PRIJE ISKOPČAVANJA IZ IZVORA NAPAJANJA. Ne koristite uređaj ako je kabel oštećen ili istrošen. Držite produžni kabel udaljen od reznih elemenata.



UPOZORENJE: Uvjerite se da su otvori za zrak očišćeni od naslaga prljavštine.

11. ODRŽAVANJE I BRIGA



UPOZORENJE: Prije radova na održavanju ili čišćenju uvijek izvucite utikač iz strujne mreže! Ne prskajte jedinicu vodom. Ulaz vode može uništiti kombiniranu jedinicu prekidač-utikač i električni motor. Čistite uređaj krpom, četkom, itd. Nikada nemojte koristiti benzin, mješavinu benzina, razrjeđivač, alkohol ili slično. Kao rezultat može se izgubiti boja, pojaviti deformacija ili pukotine. **Potreban je pregled stručne osobe, nijedno prilagođavanje ne vršite sami, morate kontaktirati s ovlaštenim servisom Dolmar:**

- ako kosilica za travu udari u neki predmet.
- ako se motor odjednom zaustavi.
- ako je oštrica savinuta (ne ispravljajte je)!
- ako je osovina motora savinuta (ne ispravljajte je)!
- ako dođe do kratkog spoja dok je kabel priključen.
- ako su oštećeni zupčanici.
- ako je oštećen klinasti remen.

12. RJEŠAVANJE PROBLEMA



UPOZORENJE: Prije početka bilo kakvih radova održavanja ili čišćenja uvijek izvucite utikač iz strujne mreže i pričekajte sve dok rezač ne dođe u stanje mirovanja.

Kvar	Pomoćna radnja
Motor se ne pokreće	Provjerite glavni strujni kabel. Pokrenite ga niskoj travi ili na području koje je već pokošeno. Očistite kanal za pražnjenje/kućište - oštrica kosilice mora se slobodno okretati. Ispravite visinu rezanja.
Pada snaga motora	Ispravite visinu rezanja. Očistite kanal za pražnjenje/kućište. Oštricu kosilice oštrite/zamijenite → u ovlaštenom servisnom centru.
Hvatač trave nije pun	Ispravite visinu rezanja. Pustite da se travnjak osuši. Oštricu kosilice oštrite/zamijenite → u ovlaštenom servisnom centru. Očistite rešetku na hvataču trave. Očistite kanal za pražnjenje/kućište.
Pogon kotača ne radi	Podesite savitljivi kabel. Provjerite klinasti remen/zupčanike → u ovlaštenom servisnom centru. Provjerite ima li oštećenja na pogonskim kotačima.



OPREZ: Kvarovi koji se ne mogu ispraviti pomoću ove tablice mogu se ispraviti samo od strane Dolmar ovlaštenog servisnog centra.

13. EKOLOŠKI PRIHVATLJIVO ODLAGANJE



Sukladno s EU direktivom 2002/96/EZ o električnoj i elektroničkoj opremi i njenom primjenom u skladu s državnim zakonom, svi električni alati moraju se odvojeno prikupljati i ekološki prihvatljivo reciklirati. Alternativno odlaganje: Ako vlasnik stroja ne vrati stroj

proizvođaču, on je odgovoran za pravilno odlaganje na za to predviđenom odlagalištu gdje se isti dalje priprema za recikliranje u skladu s nacionalnim zakonima i odredbama o recikliranju.

Navedeno ne uključuje pomoćnu opremu i alate bez električnih ili elektroničkih dijelova.

14. EZ IZJAVA O SUKLADNOSTI

Samo za europske zemlje

EZ Izjava o sukladnosti uključena je kao Prilog A ovoga priručnika s uputama.

Легенда на општиот преглед

- | | | |
|------------------------------------|-----------------------------|------------------------------|
| 1. Горна рачка | 8. Долна основа | 16. Држач за задно тркало |
| 2. Кутија на прекинувачот | 9. Предно тркало | 17. Капак за предното тркало |
| 3. Безбедносно копче за притискање | 10. Капак на моторот | 18. Предно тркало |
| 4. Рачка за блокирање | 11. Долна рачка | 19. Држач за предно тркало |
| 5. Штипка за кабелот | 12. Закачалка за кабел | 20. Заден капак |
| 6. Собирач на трева | 13. Рачка на прекинувачот | 21. Индикатор за ниво |
| 7. Задно тркало | 14. Капак за задното тркало | 22. Индикаторска ламбичка |
| | 15. Задно тркало | |

ПОЗНАВАЈТЕ ЈА ВАШАТА КОСИЛКА

Внимателно прочитајте го ова упатство, почитувајќи ги препорачаните безбедносни упатства пред, за време на и по употребата на вашата косилка. Со следење на овие едноставни упатства, исто така вашата косилка ќе се одржува во добра работна состојба. Запознајте се со контролите на вашата косилка пред да се обидете да работите со неа, но пред с, мора да знаете како да ја запрете вашата косилка во итен случај. Зачувајте ги ова упатство за корисникот и целата друга литература што се однесува на вашата косилка за идна употреба.

1. СИМБОЛИ НА ПРОИЗВОДОТ



Прочитајте ја оваа книга со упатства внимателно пред да започнете со користење на косилката и чувајте ја на сигурно место за идна употреба.



Луѓето што не наоѓаат во близина треба да стојат понастрана.



Внимавајте на острите сечила. Сечилото продолжува да врти откако моторот ќе се исклучи.

Пред одржување или ако е оштетен кабелот, откачете го приклучокот од изворот на електрична енергија.



Држете го флексибилниот кабел за напојување со електрична енергија настрана од сечилата.



СЕ-ознака
Производот ги исполнува барањата и прописите поставени од Европската заедница.



WEEE-ознака
ВНИМАНИЕ!

Неисправните алати не припаѓаат во отпадот од домаќинството. Тие мора да се однесат во комунално претпријатие за собирање отпад за нивно еколошко фрлање во отпад во согласност со локалните прописи.



Ознака за ниво на бучава
Бучавата што ја создава вашиот алат е не повеќе од 96 дБ.



СИМБОЛ ЗА БЕЗБЕДНОСИГНАЛИЗИРАЊЕ:

Укажува на внимание или предупредување, и може да се користи во комбинација со други симболи или слики.

ДВОЈНА ИЗОЛАЦИЈА



Вашата косилка е двојно изолирана.

Тоа значи дека сите надворешни делови се електрично изолирани од напојувањето со електрична енергија. Тоа е постигнато со поставување дополнителна изолациска бариера помеѓу електричните и механичките делови.

2. ОПШТИ БЕЗБЕДНОСИ ПРАВИЛА

Целта на безбедносните правила е да го привлечат вашето внимание кон можните опасности. Неопходно е внимателно и добро да ги разберете безбедносните симболи и нивните објаснувања. Безбедносните предупредувања не ги отстрануваат опасностите сами по себе. Упатствата или предупредувањата кои тие ги даваат не се замена за соодветни мерки за спречување незгоди.



ПРЕДУПРЕДУВАЊЕ: Ако не испочитувате безбедносно предупредување, тоа може да резултира со тешки повреди вам и на другите. Секогаш следете ги безбедносните мерки на претпазливост за да го намалите ризикот од пожар, струен удар и телесна повреда. Зачувајте го упатството за сопственикот и често прегледувајте го за да обезбедите безбедна работа и упатување на останатите кои можеби ќе го користат овој алат.



ПРЕДУПРЕДУВАЊЕ: Машината произведува електромагнетно поле за време

на работата. Тоа поле понекогаш може да им предизвика пречки на активни или пасивни медицински импланти. За да се намали ризикот од тешки или смртоносни повреди, препорачуваме лицата со медицински импланти да се посоветуваат со својот лекар и производителот на медицинскиот имплант пред да ракуваат со машината.

 **ПРЕДУПРЕДУВАЊЕ:** При работата со кој било алат, може да дојде до разлетување на туѓи предмети во вашите очи, што може да резултира со тешка повреда на очите. Пред да започнете да работите со алатот, секогаш носете заштитна маска или заштитни очила со странични штитници, а ако е потребно, и штитник за цело лице. Ние препорачуваме да се користи заштитна маска со широк поглед преку очилата или стандардните заштитни очила со странични штитници.

ВАЖНО

**ВНИМАТЕЛНО
ПРОЧИТАЈТЕ ПРЕД
УПОТРЕБА.**

**ЧУВАЈТЕ ГО ЗА ИДНА
УПОТРЕБА.**

1. Прочитајте ги упатствата внимателно. Запознајте се со контролите и правилната употреба на опремата.
2. Не дозволувајте деца или луѓе што не се запознаени со овие упатства да ја користат косилката. Локалните прописи може да ја ограничуваат возраста на операторот.
3. Не косете кога има луѓе, особено деца, или домашни животни во близина.
4. Имајте на ум дека операторот или корисникот е одговорен за несреќите или опасностите што им се случуваат на другите луѓе или имотот.
5. Додека косите, секогаш носете тешки обувки и долги панталони. Не работете со опремата боси или со отворени сандали; Избегнувајте да носите облека со лабави додатоци, или со жици или врвки што висат.
6. Темелно проверете го подрачјето каде што треба да се користи опремата и отстранете ги сите предмети што машината може да ги фрли.
7. Пред употребата, секогаш визуелно проверете ги сечилата, завртките на сечилата и комплетот за сечење да не се изабени

- или оштетени. Заменете ги изабените или оштетените сечила и завртките во комплетите за да ја зачувате рамнотежата. Заменете ги оштетените или нечитливите лепенки.
8. Пред употребата, проверете дали каблите за напојување и продолжните кабли имаат знаци на оштетување или дотраеност. Ако кабелот се оштети за време на работењето, веднаш откачете го кабелот од изворот на електрична енергија. **НЕ ДОПИРАЈТЕ ГО КАБЕЛОТ ПРЕД ДА ГО ОТКАЧИТЕ ОД ИЗВОРОТ НА ЕЛЕКТРИЧНА ЕНЕРГИЈА.** Уредот не смее да се користи ако кабелот е оштетен или дотраен.
 9. Косете само дење или на добро вештачко светло.
 10. Избегнувајте работа со опремата на мокра трева, кога е можно.
 11. Секогаш внимавајте како газите по стрмнини.
 12. Одете, никогаш не трчајте.
 13. Со вртливи машини на тркала, косете напречно по падини, никогаш нагоре или надолу.
 14. Бидете многу претпазливи кога менувате насока на падини.
 15. Не косете многу стрмни падини.
 16. Бидете многу претпазливи кога одите наназад или ја влечете косилката кон себе.
 17. Сопрете ги сечилата ако косилката треба да се навали за превоз кога се поминуваат површини што не се тревни и кога ја пренесувате косилката до и од подрачјето што треба да се коси.
 18. Не работете со косилката ако штитниците се оштетени или ако безбедносните делови, на пр. одбојниците и/или собирачите на тревата, не се на своите места.
 19. Стартувајте го или вклучете го моторот внимателно, според упатството и со нозете далеку од сечилата.
 20. Не навалувајте ја косилката кога го стартувате или вклучувате моторот, освен ако косилката мора да се навали за стартување. Во таков случај, не навалувајте ја повеќе отколку што е апсолутно потребно и подигнете го само делот што е подалеку од операторот.
 21. Не стартувајте го моторот кога стоите пред отворот за исфрлање.
 22. Не ставајте раце или нозе близу или под вртливите делови. Држете се подалеку

- од отворот за исфрлање во секое време.
23. Не кревајте ја и не носете ја косилката додека моторот работи.
 24. Запирајте го моторот и откачувајте го приклучокот од изворот на електрична енергија. Осигурете се дека сите подвижни делови се целосно запрени.
 - секогаш кога ја оставате машината;
 - пред да одглавувате блокирања или да го чистите испустот;
 - пред проверување, чистење или работење на косилката;
 - откако ќе удриете во некој предмет. Проверете ја косилката да не е оштетена и извршете ги поправките пред да ја стартувате повторно и да работите со косилката. Ако косилката почне да вибрира абнормално (проверете веднаш):
 - проверете дали има оштетувања;
 - заменете ги или поправете ги сите оштетени делови;
 - проверете дали има лабави делови и ако има, стегнете ги.
 25. Запрете ја косилката:
 - секогаш кога ја оставате косилката.
 26. Одржувајте ги сите навртки и завртки стегнати за да бидете сигурни дека опремата е во безбедна работна состојба.
 27. Проверувајте го собирачот на трева често да не е изабен или дотраен.
 28. Заменувајте ги изабените и оштетените делови за поголема безбедност.
 29. Не користете ја косилката ако каблите се оштетени или дотраени.
 30. Не поврзувајте оштетен кабел во извор на електрична енергија и не допирајте оштетен кабел пред да го откачите од изворот на електрична енергија. Оштетениот кабел може да доведе до контакт со деловите што се под напон.
 31. Не допирајте го сечилото пред машината да се откачи од изворот на електрична енергија и сечилото целосно да застане.
 32. Продолжните кабли треба да се држат настрана од сечилото. Сечилото може да предизвика оштетување на каблите и да доведе до контакт со деловите што се под напон.
 33. Прекинувајте го напојувањето (т.е. откачувајте го приклучокот

- од изворот на електрична енергија):
- кога ја оставате машината без ваше присуство;
 - пред чистење на блокирање;
 - пред проверување, чистење или работење на машината;
 - откако ќе удриете во некој предмет;
 - кога машината почнува да вибрира ненормално.
34. Забрането е деца да ја користат машината.
35. Овој уред не е наменет за да го користат лица со намалени физички, сетилни или ментални способности или лица без искуство и знаење, освен ако не ги надгледува или не им дава упатства за користење на уредот лице што е одговорно за нивната безбедност.
36. Ако надворешниот флексибилен кабел или жица се оштетени, мора исклучиво да бидат заменети од страна на производителот или негов сервисен агент, или пак од страна на слично стручно лице со цел да се избегне опасност (кабелот не смее да биде помал од H05VV-F 2 x1,0 мм² или H05RN-F 2 x1,0 мм²).
37. Упатствата за безбедно ракување со уредот, вклучувајќи препорака дека уредот треба да се напојува со електрична енергија преку заштитен прекинувач (RCD) што се активира при јачина на струја не повисока од 30 mA.
38. Внимавајте кога вршите прилагодување на машината за да спречите вашите прсти да бидат зафатени помеѓу сечилата што се движат и фиксните делови на машината.
39. Секогаш оставајте машината да се олади пред да ја складирате.
40. Кога ги сервисирате сечилата, имајте предвид дека дури иако не е поврзано напојувањето со електрична енергија, сечилата с уште може да се движат.
41. Заменете ги дотраените или оштетените делови заради безбедност; Користете само оригинални резервни делови и прибор.
42. Внимавајте кога вршите прилагодување на уредот за да спречите вашите прсти да бидат зафатени помеѓу сечилата што се движат и фиксните делови на уредот.
43. Ако кабелот за напојување е оштетен, мора да се замени од страна на

производителот, негов
сервисен агент или слично

квалификувано лице со цел
да се избегне опасност.

3. ОПИС НА ДЕЛОВИТЕ (Сл. 1)

4. ТЕХНИЧКИ ПОДАТОЦИ

Модел:	EM-330	EM-370
Номинален напон:	230 V~	230 V~
Номинална фреквенција:	50 Hz	50 Hz
Номинална моќност:	1.100 W	1.300 W
Брзина без оптоварување:	2.900/мин	2.900/мин
Широчина на сечење:	330 мм	370 мм
Гарантирано ниво на јачина на звукот:	96 дБ (А)	96 дБ (А)
L_{pA} (SPL) на местото на корисникот:	75,4 дБ (А) $K=3$ дБ (А)	77,6 дБ (А) $K=3$ дБ (А)
Гарантирано ниво на вибрации:	0,672 m/c^2 $K=1,5$ m/c^2	0,917 m/c^2 $K=1,5$ m/c^2
Капацитет на собирачот на трева:	27 л	35 л
Нето тежина:	13,1 кг	14,9 кг
Степен на заштита од течности:	IPX4	IPX4
Прилагодување на височината:	20/40/55 мм, 3 положби	20/40/55 мм, 3 положби

5. СКЛОПУВАЊЕ

5-1 СКЛОПУВАЊЕ НА ТРКАЛОТО

Вметнете ја оската за капакот за предното и задното тркало и потоа завртете ја во дупката на држачот за тркало. (Сл. 2)



ПРЕДУПРЕДУВАЊЕ: Сите тркала мора да бидат на иста височина.

5-2 СКЛОПУВАЊЕ НА ПРЕКЛОПНАТА РАЧКА

- A) Вметнете ги долните рачки во фиксните дупки на долната основа и потоа стегнете ги со испорачаната завртка со помош на одвртувач. (Сл. 3, Сл. 4, Сл. 5)
- B) Спојте ја горната рачка со долната рачка со рачката за блокирање. (Сл. 6, Сл. 7)
- C) Поставете го кабелот преку оската на рачката. Стегнете го околу средината на долната рачка со штипката за кабел и осигурете се дека кабелот е фиксиран околу надворешноста на рачката. Во спротивно, кабелот може да биде зафатен при отворање/затворање на задниот капак. (Сл. 8)

5-3 СКЛОПУВАЊЕ НА СОБИРАЧОТ НА ТРЕВА

1. За да го монтирате: Кренете го задниот капак и закачете го собирачот на трева од задната страна на косилката. (Сл. 9, Сл. 10, Сл. 11, Сл. 12)
2. За да го извадите: Фатете го и кренете го задниот капак, и извадете го собирачот на трева.

На врвот од собирачот на трева, поставен е индикатор за ниво кој покажува дали собирачот е празен или полн (Сл. 13А, Сл. 13В):

- Индикаторот за ниво се надува ако собирачот не е полн за време на движењето. (Сл. 13В)
- Ако собирачот е полн, индикаторот се собира. Штом се случи тоа, веднаш запрете со движење и испразнете го собирачот, и осигурете се дека е чист и дека мрежата е проветрена. (Сл. 13А)

ВАЖНО

Ако положбата на отворот на индикаторот е многу нечиста, индикаторот нема да може да се надува. Во таков случај, веднаш исчистете ја положбата на отворот на индикаторот.

6. ПРИЛАГОДУВАЊЕ НА ВИСОЧИНАТА НА СЕЧЕЊЕ

Височината на сечење се прилагодува со поставување на тркалата на потребното дупче.

Сите тркала мора да бидат на иста височина. Висината (од сечилото до земјата) може да се прилагоди од 20 мм до 55 мм (3 позиции на височина). (Сл. 14)

Најниско прилагодување: 20 мм (позиција (1)); средно прилагодување: 40 мм (позиција (2)); највисоко прилагодување: 55 мм (позиција(3)).



ПРЕДУПРЕДУВАЊЕ: Откачете го електричниот кабел од изворот на електрична енергија.



ПРЕДУПРЕДУВАЊЕ: Ова прилагодување правете го само кога сечилото е сопрено.

7. БЕЗБЕДНОСНИ МЕРКИ НА ПРЕТПАЗЛИВОСТ

- Секогаш работете со одбивачот или собирачот на трева поставен во точна позиција.
- Секогаш запирајте го моторот пред да го вадите собирачот на трева или да ја прилагодувате висината за сечење.
- Пред косењето, отстранете ги сите надворешни предмети од тревникот што може да бидат расфрлени од машината. Додека косите, останете будни и внимавајте на надворешните предмети што можеби сте ги испуштиле. (Сл. 15)
- Никогаш не кревајте го задниот дел од косилката додека го стартувајте моторот или при нормална работа. (Сл. 16)
- Никогаш не поставувајте ги вашите раце или нозе под долната основа или во задниот канал за исфрлање додека работи моторот. (Сл. 17)

8. СТАРТУВАЊЕ

Пред да ја приклучите косилката во изворот на електрична енергија, осигурете се напоен на изворот да е 230 V ~ 50 Hz.

Пред да ја стартувате косилката, фиксирајте го продолжниот кабел на закачалката за кабел. (Сл. 18)

Кога косилката е вклучена, ќе се вклучи индикаторската ламбичка. (Сл. 19)

Стартувајте го моторот на следниот начин. (Сл. 20)

- Притиснете го безбедносното копче за притискање (1).
- Во меѓувреме, повлечете ја рачката на прекинувачот (2) и задржете ја.

Кога моторот ќе почне да работи, почнете да ја туркате косилката рачно.

Ако ја отпуштите рачката на прекинувачот, моторот ќе запре.



ВНИМАНИЕ: Сечилото започнува да врти штом се стартува моторот.



ПРЕДУПРЕДУВАЊЕ: Елементите за сечење продолжуваат да вртат откако моторот ќе се исклучи.

9. СЕЧИЛО

Сечилото е направено од пресуван челик. Треба да се остри често (со брусно тркало).

Осигурете се секогаш да е балансирано (небалансираното сечило ќе предизвика опасни вибрации). За да проверите дали е балансирано, вметнете кружна шипка низ средишната дупка и држете го сечилото во хоризонтална положба. (Сл. 21)

Балансираното сечило ќе остане хоризонтално. Ако сечилото не е балансирано, потешкиот крај ќе се сврти надолу. Острете го потешкиот крај додека сечилото не стане балансирано. (Сл. 22) За да го извадите сечилото (2), одвртете ја завртката за сечилото (3). (Сл. 23, Сл. 24, Сл. 25)

Проверете ја состојбата на вентилаторот (1) и заменете ги сите делови што се оштетени. (Сл. 23)

Кога повторно го склопувате алатот, осигурете се рабовите за сечење да се свртени во насока на вртење на моторот. Завртката за сечилото (3) мора да се стегне до вртежен момент од 20-25 Nm.



ПРЕДУПРЕДУВАЊЕ: При сервисирање, заменете го сечилото само со: DOLMAR 263001422 (за EM-330) и DOLMAR 263001414 (за EM-370).

10. ПРОДОЛЖНИ КАБЛИ

Треба да користите само продолжни кабли за употреба на отворено, од PVC или гумени кабли за стандардна употреба со површина на напречен пресек не помала од 1,0 mm².

Пред употреба, проверете дали каблите за напојување и продолжните кабли имаат знаци на оштетување за време на користењето, и ако има знаци на оштетување и дотраеност, откачете го кабелот од изворот на електрична енергија. Ако кабелот се оштети за време на работењето, веднаш откачете го кабелот од изворот на електрична енергија. НЕ ДОПИРАЈТЕ ГО КАБЕЛОТ ПРЕД ДА ГО ОТКАЧИТЕ ОД ИЗВОРОТ НА ЕЛЕКТРИЧНА ЕНЕРГИЈА. Уредот не смее да се користи ако кабелот е оштетен или дотраен. Држете го продолжниот кабел подалеку од елементите за сечење.



ПРЕДУПРЕДУВАЊЕ: Секогаш осигурувајте отворите за вентилација да се чисти.

11. ОДРЖУВАЊЕ И ГРИЖА



ПРЕДУПРЕДУВАЊЕ: Секогаш пред да изведувате одржување или чистење, откачувајте го приклучокот од изворот на електрична енергија. Не прскајте го уредот со вода. Навлегувањето на водата може да ги уништи комбинираниот уред на прекинувачот и електричниот мотор. Чистете го уредот со крпа, рачна четка и сл.

Не користете нафта, бензин, разредувач, алкохол или слично. Тие средства ја вадат бојата и може да предизвикаат деформации или пукнатини.

Потребна е стручна проверка, не вршете прилагодувања самите, мора да контактирате овластен сервисен центар на Dolmar.

- ако косилката удри во предмет.
- ако моторот нагло запира.
- ако сечилото е свиткано (немојте да го исправувате)!
- ако оската на моторот е свиткана (немојте да ја исправувате)!
- ако доаѓа до краток спој кога ќе се поврзе кабелот.
- ако запчаниците се оштетени.
- ако V-појасот е неисправен.

12. РЕШАВАЊЕ ПРОБЛЕМИ



ПРЕДУПРЕДУВАЊЕ: Секогаш пред да изведувате одржување или чистење, откачувајте го приклучокот од изворот на електрична енергија и чекајте додека секачот целосно не застане.

Дефект	Решение
Моторот не работи	Проверете го кабелот за напојување со електрична енергија. Започнете на ниска трева или на површина што веќе била искосена. Исчистете го каналот/куќиштето за исфрлање - сечилото за косење мора да врти слободно. Прилагодете ја височината на сечење.
Падови на напојувањето на моторот	Прилагодете ја височината на сечење. Исчистете го каналот/куќиштето за исфрлање. Наострете го/заменете го сечилото за косење → овластен сервисен центар.
Собирачот на трева не се полни	Прилагодете ја височината на сечење. Оставете тревникот да се исуши. Наострете го/заменете го сечилото за косење → овластен сервисен центар. Исчистете ја решетката на собирачот на трева. Исчистете го каналот/куќиштето за исфрлање.
Движењето на тркалата не функционира	Прилагодете го флексибилниот кабел. Извршете проверка на V-појасот/запчаниците → овластен сервисен центар. Проверете дали има оштетувања на тркалата.



ВНИМАНИЕ: Дефектите што не можат да се отстранат со помош на оваа табела може да се отстранат само од страна на овластен сервисен центар на Dolmar.

13. ФРЛАЊЕ ВО ОТПАД НА ЕКОЛОШКИ НАЧИН



Во согласност со директивата на ЕУ 2002/96/ЕС за електрична и електронска опрема и нејзината имплементација во националните закони, сите електрични алати мора да бидат фрлени во отпад одделно и да бидат рециклирани на еколошки начин. Алтернативно фрлање во отпад: Ако сопственикот на електричниот алат не го врати алатот на производителот, тој е одговорен за негово соодветно фрлање во отпад во адекватен капацитет што го подготвува уредот за рециклирање во согласност со државните закони и прописи за рециклирање.

Ова не вклучува додатоци и алати без електрични или електронски компоненти.

14. ДЕКЛАРАЦИЈА ЗА СООБРАЗНОСТ ЗА ЕС

Само за државите во Европа

Декларацијата за сообразност за ЕС е вклучена како Анекс А на ова упатство за употреба.

- | | | |
|------------------------------|---------------------------|----------------------------|
| 1. Горња дршка | 9. Предњи точак | 17. Поклопац предњег точка |
| 2. Кутија с прекидачима | 10. Поклопац мотора | 18. Предњи точак |
| 3. Сигурносни тастер | 11. Доња дршка | 19. Држач предњег точка |
| 4. Полуга за закључавање | 12. Кука за кабл | 20. Задњи поклопац |
| 5. Стега кабла | 13. Ручка прекидача | 21. Индикатор нивоа |
| 6. Додатак за смештање траве | 14. Поклопац задњег точка | 22. Светлосни индикатор |
| 7. Задњи точак | 15. Задњи точак | |
| 8. Доња заштита | 16. Држач задњег точка | |

УПОЗНАЈТЕ СВОЈУ КОСИЛИЦУ ЗА ТРАВУ

Пажљиво прочитајте овај приручник и поштујте препоручена безбедносна упутства пре, током и након коришћења косилице за траву. Уколико поштујете ова једноставна упутства, ваша косилица за траву ће добро функционисати. Упознајте се с контролама на косилицу пре него што покушате да је покренете – али, пре свега, уверите се да знате како да зауставите косилицу у хитним случајевима. Сачувајте овај приручник и сву осталу литературу приложену уз косилицу за будућу употребу.

1. СИМБОЛИ НА ПРОИЗВОДУ



Пре употребе косилице за траву пажљиво прочитајте овај приручник с упутствима и чувајте га на сигурном месту за будућу употребу.



Удаљите друге особе из подручја рада.



Чувајте се оштрих сечива. Сечива настављају да ротирају након што се мотор искључи.

Искључите машину из струје пре одржавања или ако је кабл оштећен.



Удаљите флексибилни кабл за напајање од резних сечива.



СЕ ознака
Овај производ испуњава захтеве и прописе које је утврдила Европска заједница.



WEEE ознака
ПАЖЊА!
Неупотребљиви електрични алати не одлажу се заједно са кућним отпадом. Они морају да се однесу у комунални центар за прикупљање како би се одложили на еколошки начин, у складу са локалним прописима.



Ознака нивоа буке
Бука коју ствара ваш алат не премашује 96 dB.



СИМБОЛ БЕЗБЕДНОСНОГ УПОЗОРЕЊА: Указује на опрез или упозорење и може да се користи заједно с другим симболима или приказима.

ДВОСТРУКА ЗАШТИТНА ИЗОЛАЦИЈА



Ваша косилица има двоструку заштитну изолацију.

То значи да су сви спољашњи делови електрично изоловани од извора напајања. Ово се постиже постављањем додатне изолације између електричних и механичких делова.

2. ОПШТА БЕЗБЕДНОСНА ПРАВИЛА

Сврха безбедносних правила јесте да вам скрену пажњу на потенцијалну опасност. На безбедносне симболе и објашњења наведена уз њих треба да обратите посебну пажњу и да их разумете. Безбедносна упозорења сама по себи не елиминишу ризике. Дата упутства или упозорења нису замена за адекватне превентивне мере за спречавање незгода.



УПОЗОРЕЊЕ:

Непоштовањем неког безбедносног упозорења можете озбиљно да повредите себе или друге. Увек поштујте безбедносне мере опреза да бисте умањили ризик од пожара, електричног удара и телесне повреде. Сачувајте приручник за корисника и често га прегледајте да бисте наставили с безбедним руковањем и упутили друге који можда користе овај алат.



УПОЗОРЕЊЕ:

Ова машина производи електромагнетно поље током рада. То поље може у неким условима ометати активне или пасивне медицинске имплантате. Ради смањења ризика од озбиљне или фаталне повреде, препоручујемо особама са медицинским имплантатима да се посаветују са својим лекаром и произвођачем имплантата пре коришћења ове машине.



УПОЗОРЕЊЕ:

Током руковања било којим алатом страна тела могу да вам улете у очи, што може да доведе до озбиљне повреде очију. Пре почетка коришћења електричног алата увек ставите заштитне наочаре са бочним

штитницима и штитник за цело лице када је то потребно. Препоручујемо заштитну маску са широким видним пољем која се ставља преко наочара или стандардне заштитне наочаре са бочним штитницима.

ВАЖНО

ПАЖЉИВО ПРОЧИТАЈТЕ ПРЕ УПОТРЕБЕ.

САЧУВАЈТЕ ЗА БУДУЋУ РЕФЕРЕНЦУ.

1. Пажљиво прочитајте упутства. Упознајте се с контролама и правилном употребом опреме.
2. Никада немојте дозволити да косилицу за траву користе деца и особе које нису упознате с овим упутствима. Локални прописи можда ограничавају старост особе која сме да користи овај уређај.
3. Никада немојте косити док су људи, а посебно деца, или кућни љубимци у близини.
4. Имајте на уму да је руковалац или корисник одговоран за несрећне случајеве или опасност која је изазвана другим људима или њиховој имовини.
5. Приликом кошења увек носите чврсту обућу и дуге панталоне. Немојте да рукујете опремом када сте босоноги или када носите отворене сандале; Избегавајте да носите одећу која је широка или са које висе траке, или кравате.
6. Темељно испитајте подручје на коме ће опрема бити коришћена и уклоните све предмете које машина може одбацити.
7. Пре употребе увек визуелно прегледајте да ли су сечива, завртњи сечива и склоп за сечење похабани или оштећени. Замените похабана или оштећена сечива и завртње да бисте одржали равнотежу. Замените оштећене или нечитке ознаке.
8. Пре коришћења проверите да ли на напојном и продужном каблу има знакова оштећења или хабања. Ако се кабл оштети током употребе, одмах искључите кабл из извора напајања. **НЕ ДОДИРУЈТЕ КАБЛ ДОК ГА НЕ ИСКЉУЧИТЕ ИЗ ИЗВОРА НАПАЈАЊА.** Немојте да користите апарат ако је кабл оштећен или похабан.

9. Косите само при дневном светлу или добром вештачком осветљењу.
10. Избегавајте коришћење опреме на влажној трави кад год је могуће.
11. Увек пазите где газите на нагнутом терену.
12. Ходајте и немојте трчати.
13. Код модела с вучом, косите попречно у односу на нагиб терена, а не уз и низ нагиб.
14. Будите веома опрезни када мењате правац на терену с нагибом.
15. Немојте косити на терену са превише стрмим нагибом.
16. Посебно пажљиво поступајте када косилицу за траву окрећете од себе или је повлачите према себи.
17. Зауоставите сечива ако косилица за траву треба да се нагне ради преношења преко површина које нису травнате, и када се косилица за траву преноси на површину која треба да се покоси или са ње.
18. Никада немојте користити косилицу за траву с неисправним штитницима или без постављених заштитних делова, на пример штитника и/или додатка за смештање траве.
19. Пажљиво покрените или укључите мотор у складу с упутствима и са стопалима удаљеним од сечива.
20. Немојте да нагињете косилицу за траву приликом покретања или укључивања мотора, осим ако косилица за траву мора да се нагне да би се покренула. У том случају немојте да је нагињете више него што је неопходно и подигните само онај део који је удаљен од руковаоца.
21. Не покрећите мотор стојећи испред цеви за избацивање.
22. Не стављајте руке или стопала близу ротирајућих делова или испод њих. Увек се држите даље од отвора цеви за избацивање.
23. Никад не подижите и не носите косилицу за траву док мотор ради.
24. Зауоставите мотор и извуците утикач. Проверите да ли су се сви покретни делови у потпуности зауоставили.
 - кад год остављате машину:
 - пре уклањања страног тела или отпушавања цеви;
 - пре провере, чишћења косилице за траву или рада на њој;
 - након ударца у неки предмет. Прегледајте да ли на косилицу за траву има оштећења и

извршите поправке пре поновног покретања косилице за траву и рада с њом.

Ако косилица почне да ненормално вибрира (одмах проверити):

- проверити да ли има оштећења;
- заменити или поправити све оштећене делове;
- проверити да ли има лабавих делова и притегнути их.

25. Зауставите косилицу:

- кад год се удаљавате од косилице за траву.

26. Одржавајте све матице, завртње и вијке притегнутим да би опрема била безбедна у радним условима.

27. Редовно проверавајте да ли је додаток за смештање траве похабан или истрошен.

28. Замените похабане или оштећене делове ради безбедности.

29. Немојте да користите косилицу за траву ако су каблови оштећени или похабани.

30. Немојте да повезујете оштећени кабл с извором напајања или да додирујете оштећени кабл пре него што га извучете из извора напајања. Оштећени кабл

може да доведе до контакта с деловима који су под напоном.

31. Не додирујте сечиво пре него што искључите машину из извора напајања и док се сечиво у потпуности не заустави.

32. Удаљите продужне каблове од сечива. Сечиво може да оштети каблове и доведе до контакта с деловима који су под напоном.

33. Искључите машину из извора напајања (извлачењем утикача из утичнице):

- кад год остављате машину без надзора;
- пре уклањања неког страног тела;
- пре провере, чишћења машине или рада на њој;
- након ударца у неки предмет;
- кад год машина почне ненормално да вибрира.

34. Деци није дозвољено да користе машину.

35. Уређај није намењен да га користе особе са смањеним физичким, сензорним или менталним способностима или које немају искуство и знање, осим ако нису под надзором и не добијају упутства за употребу апарата од особе одговорне за њихову безбедност.

36. Ако је оштећен спољни флексибилни кабл или гајтан, замену би требало да обави искључиво произвођач, његов сервисни представник или на сличан начин квалификована особа како би се избегла опасност (не лакше од H05VV-F 2 x 1,0 мм² или H05RN-F 2 x 1,0 мм²).
37. Упутства за безбедан рад апарата, укључујући препоруку да би апарат требало да се напаја преко заштитног уређаја диференцијалне струје (RCD) са исклопном струјом од највише 30 mA.
38. Будите пажљиви приликом подешавања машине да вам се прсти не би ухватили између покретних сечива и статичних делова машине.
39. Увек сачекајте да се машина охлади пре него што је одложите.
40. Приликом сервисирања сечива имајте у виду да, иако је напајање искључено, сечива још увек могу да се покрећу.
41. Замените похабане или оштећене делове ради безбедности; користите само оригиналне резервне делове и додатни прибор.
42. Будите пажљиви приликом подешавања апарата да вам се прсти не би ухватили између покретних сечива и статичних делова апарата.
43. Ако је напојни кабл оштећен, мора да га замени произвођач, сервисни заступник или особа с истим квалификацијама да би се избегао ризик.

3. ОПИС ДЕЛОВА (слика 1)

4. ТЕХНИЧКИ ПОДАЦИ

Модел:	EM-330	EM-370
Номинални напон:	230 V~	230 V~
Номинална фреквенција:	50 Hz	50 Hz
Номинална снага:	1.100 W	1.300 W
Брзина без оптерећења:	2.900/мин	2.900/мин
Ширина резања:	330 мм	370 мм
Гарантовани ниво јачине звука:	96 dB (A)	96 dB (A)
L _{рА} (SPL) на месту корисника:	75,4 dB (A), K = 3 dB (A)	77,6 dB (A), K = 3 dB (A)
Гарантоване вибрације:	0,672 м/с ² , K = 1,5 м/с ²	0,917 м/с ² , K = 1,5 м/с ²
Капацитет додатка за смештање траве:	27 L	35 L
Нето тежина:	13,1 кг	14,9 кг
Ниво заштите од течности:	IPX4	IPX4
Подешавање висине:	20/40/55 мм, 3 положаја	20/40/55 мм, 3 положаја

5. МОНТАЖА

5-1 МОНТАЖА ТОЧКА

Убаците осовину поклопца предњег и задњег точка у точак, а потом је ушрафите у отвор држача точка. (слика 2)



УПОЗОРЕЊЕ: Сви точкови морају бити на истој висини.

5-2 МОНТАЖА СКЛОПИВЕ ДРШКЕ

- A) Убаците шипке доње дршке у одговарајуће отворе доње заштите, а потом их причврстите достављеним завртњем користећи одвијач. (слика 3, слика 4, слика 5)
- B) Повезите горњу и доњу дршку полугом за закључавање. (слика 6, слика 7)
- C) Поставите кабл преко осовине дршке. Причврстите га на средини доње дршке помоћу стеге кабла и постарајте се да кабл буде причвршћен на спољашњој страни дршке. У супротном би кабл могао да се прикљешти приликом отварања/затварања задњег поклопца. (слика 8)

5-3 МОНТИРАЊЕ ДОДАТКА ЗА СМЕШТАЊЕ ТРАВЕ

1. За склапање: Подигните задњи поклопац и прикачите смештајни део на задњи део косилице. (слика 9, слика 10, слика 11, слика 12)
2. За уклапање: Ухватите и подигните задњи поклопац, уклоните смештајни део.

На додатку за смештање траве постоји индикатор нивоа који показује да ли је смештајни део празан или пун (слика 13A, слика 13B):

- Индикатор нивоа се подиже ако смештајни део није пун током кошења. (слика 13B)
- Ако је смештајни део пун, индикатор се спушта. Када се ово догоди, одмах престаните с кошењем и испразните смештајни део, очистите га и проверите да решетка није зачепљена. (слика 13A)

ВАЖНО:

Ако је отвор индикатора веома загрљан, индикатор се неће подићи. У том случају одмах очистите отвор индикатора.

6. ПОДЕШАВАЊЕ ВИСИНЕ РЕЗАЊА

Висина резања подешава се постављањем точкова на одговарајући отвор.

Сви точкови морају бити на истој висини. Висина (растојање од сечива до тла) може да се подешава од 20 мм до 55 мм (3 положаја). (слика 14) Подешавање на најмању висину: 20 мм (положај (1)); подешавање на средњу висину: 40 мм (положај (2)); подешавање на највећу висину: 55 мм (положај (3)).



УПОЗОРЕЊЕ: Искључите електрични кабл из извора напајања.



УПОЗОРЕЊЕ: Ово подешавање обављајте само када је сечиво заустављено.

7. БЕЗБЕДНОСНЕ МЕРЕ ОПРЕЗА

- a) Рукујте машином само када су штитник или додатак за смештање траве исправно постављени.
- b) Увек зауставите мотор пре скидања додатка за смештање траве или подешавања висине резања.
- c) Пре кошења, с травака уклоните све предмете које би машина могла да одбаци. Током кошења пазите на предмете које можда нисте учили. (слика 15)
- d) Никада не подижите задњи део косилице док покрећете мотор или током нормалног рада. (слика 16)
- e) Док мотор ради, немојте да стављате руке или стопала испод доње заштите или у задњу цев за избацивање. (слика 17)

8. ПОКРЕТАЊЕ

Пре повезивања косилице за траву с извором напајања проверите да ли је напон у утичници 230 V ~ 50 Hz.

Пре покретања косилице за траву убаците продужни кабл у куку за кабл. (слика 18)

Када се косилица за траву укључи, упалиће се светлосни индикатор. (слика 19) Покрените мотор на следећи начин. (слика 20)

- a) Притисните сигурносни тастер (1).
- b) Док то радите, повуците ручку прекидача (2) и задржите је у руци.

Ручно погурајте косилицу за траву док мотор ради. Ако отпустите ручку прекидача, мотор ће се зауставити.



ПАЖЊА: Сечиво почиње да се окреће чим се мотор покрене.



УПОЗОРЕЊЕ: Резни елементи настављају да ротирају након што се мотор искључи.

9. СЕЧИВО

Сечиво је израђено од пресованог челика. Повремено ће бити потребно да се оно преобликује (помоћу брусног точка).

Побрините се да увек буде балансирано (сечиво које није балансирано доводи до опасних вибрација). Да бисте проверили балансираност, убаците округлу шипку кроз отвор на средини и подуприте сечиво тако да буде у хоризонталном положају. (слика 21) Балансирано сечиво остаје у хоризонталном положају. Ако сечиво није балансирано, тежи део ће се окретати наниже. Преобликујте тежи крај док сечиво не буде балансирано. (слика 22) За скидање сечива (2), одвртните завртањ на сечиву (3). (слика 23, слика 24, слика 25)

Проверите стање вентилатора (1) и замените све делове који су оштећени. (слика 23)

При поновном склапању постарајте се да резне оштрице буду окренуте у смеру окретања мотора. Завртањ на сечиву (3) мора да буде притегнут до момента затезања од 20–25 Нм.

 **УПОЗОРЕЊЕ:** Ради сервисирања сечиво замените са: искључиво DOLMAR 263001422 (код модела EM-330) и DOLMAR 263001414 (код модела EM-370).

10. ПРОДУЖНИ КАБЛОВИ

Требало би да користите искључиво продужне каблове за спољну употребу, са PVC или гуменим каблом стандардне издржљивости и попречног пресека који није мањи од 1,0 мм². Пре употребе проверите да ли на напојним и продужним кабловима има знакова оштећења насталих током употребе и искључите кабл уколико уочите знакове оштећења или дотрајалости. Ако се кабл оштети током употребе, одмах искључите кабл из извора напајања. НЕ ДОДИРУЈТЕ КАБЛ ДОК ГА НЕ ИСКЉУЧИТЕ ИЗ ИЗВОРА НАПАЈАЊА. Немојте да користите апарат ако је кабл оштећен или похабан. Удаљите продужни кабл од резних елемената.

 **УПОЗОРЕЊЕ:** Водите рачуна да на отворима за вентилацију не буде отпадака.

11. ОДРЖАВАЊЕ И НЕГА

 **УПОЗОРЕЊЕ:** Пре обављања било каквих радова на одржавању или чишћења, увек извуците утикач из утичнице!

Не прскајте јединицу водом. Улазак воде може да уништи комбиновану јединицу прекидача и електрични мотор. Јединицу чистите крпом, ручном четком и слично.

Немојте да користите нафту, бензин, разређивач, алкохол и слично. Могу се појавити губитак боје, деформација или оштећење.

Потребно је да машину прегледа стручно лице, немојте сами да вршите никаква подешавања, морате да ступите у контакт са овлашћеним сервисним центром Dolmar:

- ако косилица за траву удари у неки предмет;
- ако се мотор изненада заустави;
- ако је сечиво савијено (немојте га исправљати!);
- ако је осовина мотора савијена (немојте је исправљати!);
- ако дође до кратког споја при повезивању кабла;
- ако су зупчаници оштећени;
- ако је V-каиш оштећен.

12. РЕШАВАЊЕ ПРОБЛЕМА



УПОЗОРЕЊЕ: Пре обављања било каквих радова на одржавању или чишћења, увек извуците утикач из утичнице и сачекајте да се резач заустави.

Квар	Отклањање квара
Мотор не ради	Проверите напојни кабл. Почните са радом на ниској трави или у подручју где је трава већ покошена. Очистите канал за избацивање/кућиште – сечиво за кошење мора слободно да се okreће. Промените висину резања.
Снага мотора се смањује	Промените висину резања. Очистите канал за избацивање/кућиште. Наоштрите/замените сечиво за кошење → овлашћени сервисни центар.
Додатак се смештање траве се не пуни	Промените висину резања. Сачекајте да се травњак осуши. Наоштрите/замените сечиво за кошење → овлашћени сервисни центар. Очистите решетку на додатку за смештање траве. Очистите канал за избацивање/кућиште.
Погон точкова не функционише	Подесите флексибилни кабл. Проверите V-каиш/зупчанике → овлашћени сервисни центар. Проверите да ли су погонски точкови оштећени.



ПАЖЊА: Кварове које не можете да отклоните уз помоћ ове табеле може да отклони само овлашћени сервисни центар Dolmar.

13. ЕКОЛОШКО ОДЛАГАЊЕ



Према Директиви 2002/96/ЕЗ о електричној и електронској опреми и њеној имплементацији у национални закон, сви електрични алати морају да буду посебно сакупљени и рециклирани на начин који ће заштитити животну средину. Алтернативно одлагање: Уколико власник електричног алата не врати алат произвођачу, биће одговоран за адекватно одлагање на утврђеном месту прикупљања на коме се уређај припрема за рециклажу у складу са националним законима и прописима о рециклажи. То се не односи на додатну опрему и алате без електричних или електронских компоненти.

14. ЕЗ-ДЕКЛАРАЦИЈА О УСКЛАЂЕНОСТИ

Само за европске земље

ЕЗ Декларација о усклађености додата је као прилог А
у овај кориснички приручник.

Makita Europe N.V. Jan-Baptist Vinkstraat 2,
3070 Kortenberg, Belgium

Makita Corporation 3-11-8, Sumiyoshi-cho,
Anjo, Aichi 446-8502 Japan