

DOLMAR



DOLMAR GmbH
Postfach 70 04 20
D-22004 Hamburg
Germany
<http://www.dolmar.com>

EM-33-24L-1009

DOLMAR



GB	Electric Lawn Mower	Original Instruction manual
D	Elektrischer Rasenmäher	Original-Bedienungsanleitung
F	Tondeuse à gazon à moteur électrique	Manuel d'instructions d'origine
I	Rasaerba con motore elettrico	Manuale di istruzioni originale
NL	Grasmaaier met elektrische motor	Oorspronkelijke gebruiksaanwijzing
E	Cortadora de pasto con motor eléctrico	Manual de instrucciones original
P	Corta-relva com motor eléctrico	Manual de instruções original
GR	Χλοκοπτικό με ηλεκτρικό κινητήρα	Πρωτότυπο εγχειρίδιο οδηγιών
TR	Elektrikli çim biçme makinesi	Orijinal Kullanım kılavuzu
S	Gräsklippare med elektrisk motor	Bruksanvisning
DK	Plæneklipper med elektrisk motor	Original brugsanvisning
FIN	Sähkömootorilla varustettu ruohonleikkuri	Alkuperäinen käyttöohje
CZ	Elektrická sekačka na trávu	Originální návod k obsluze
PO	Elektryczna kosiarka do trawy	Instrukcja obsługi
HU	Elektromos fűnyíró	Eredeti használati útmutató
RU	Газонокосилка с электродвигателем	Оригинальное руководство по эксплуатации
HR	Električna kosilica za travu	Originalni priručnik s uputama
SLO	Električna kosilnica	Originalni priročnik navodil
SK	Elektrická kosačka	Pôvodný návod na obsluhu
RO	Mașină electrică de tuns iarba	Manual de instrucțiuni al producătorului
LT	Elektrinė vejapjovė	Originali naudojimo instrukcija
LV	Zāles pļaujmašīna ar elektromotoru	Originālā lietošanas rokasgrāmata
EE	Elektrilise mootoriga muruniiduk	Originaalne kasutusjuhend
CS	Električna kosilica	Originalni priručnik sa uputstvima

EM-33 EM-37

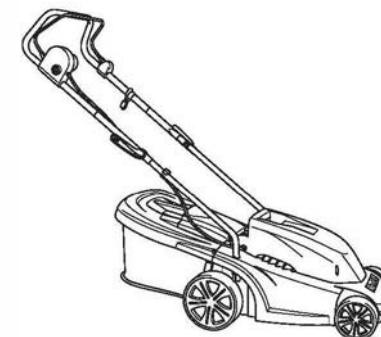

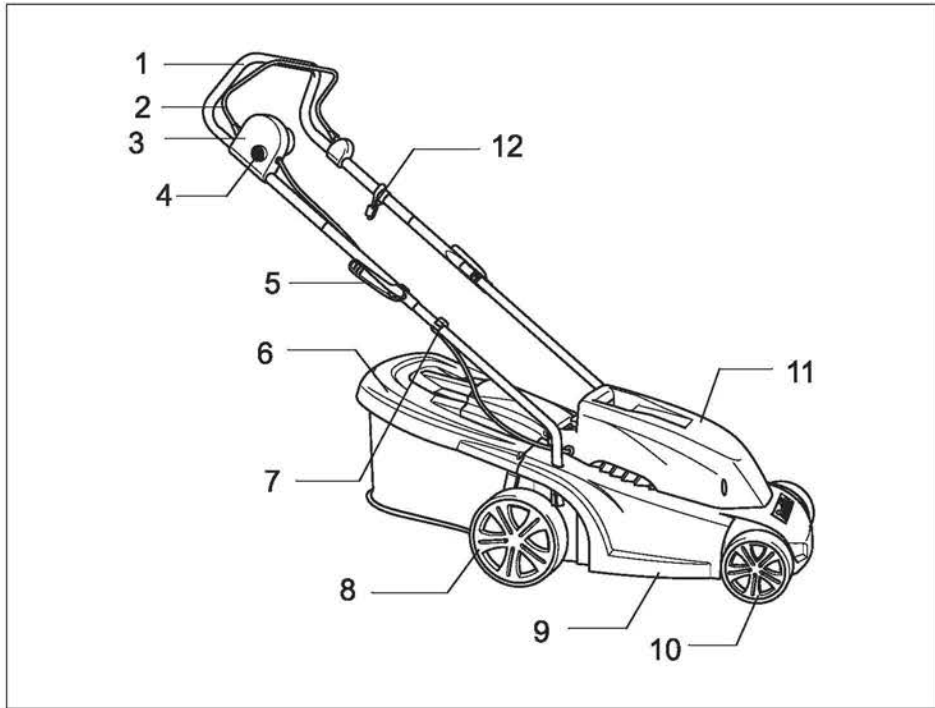

1

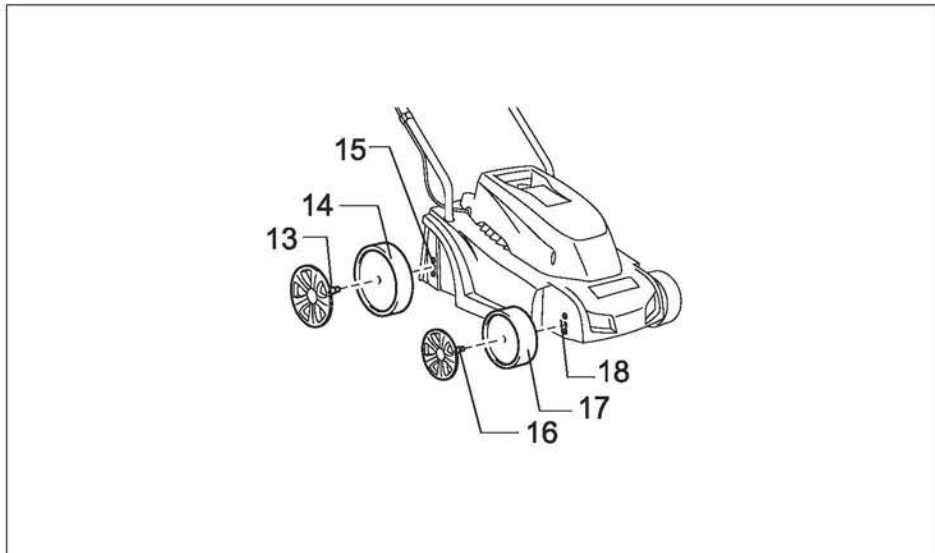

2

2

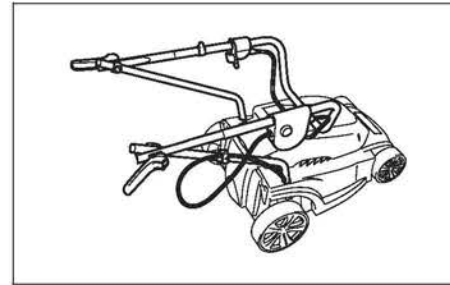

3

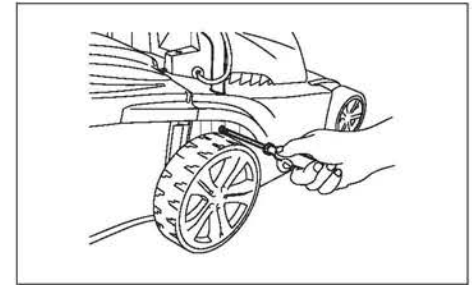

4

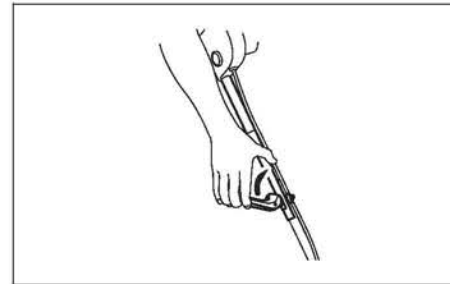

5

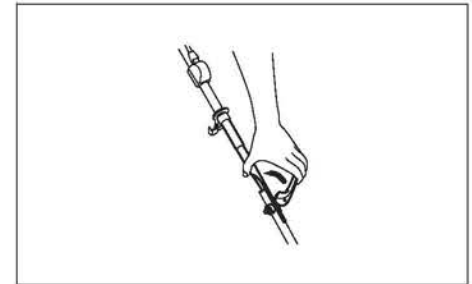

6

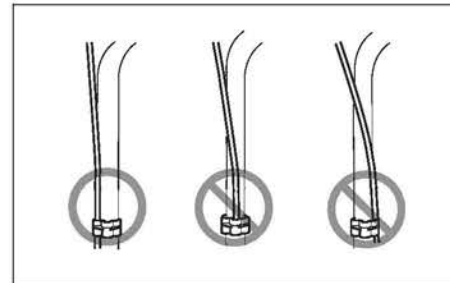

7

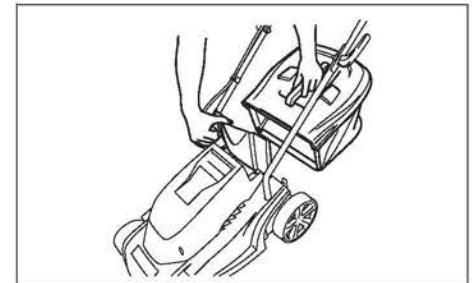

8

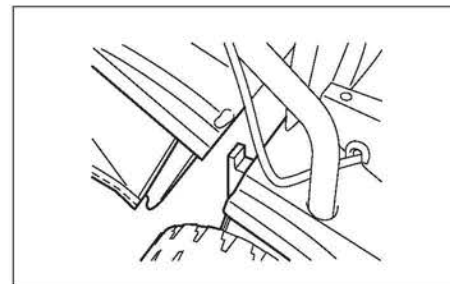

9

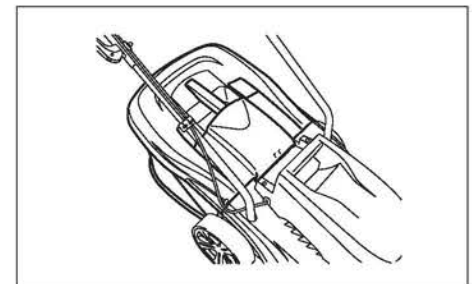

10

3



11

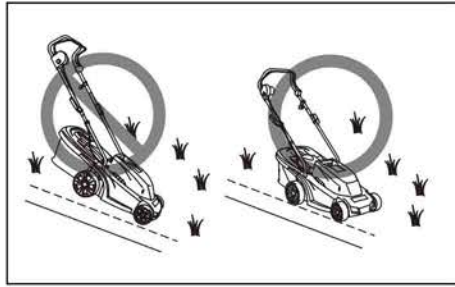

12

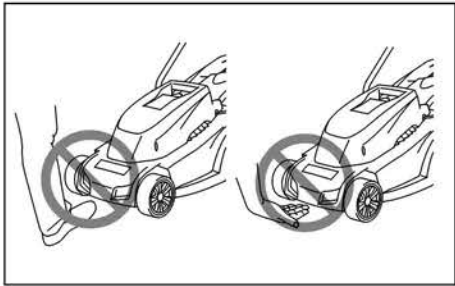

13

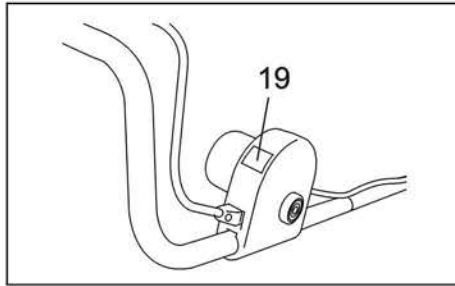

14

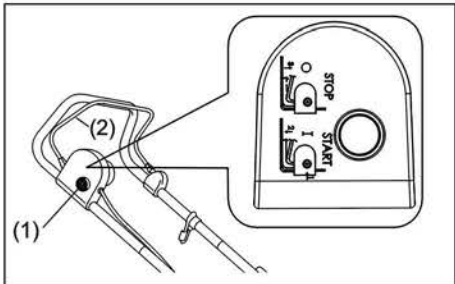

15

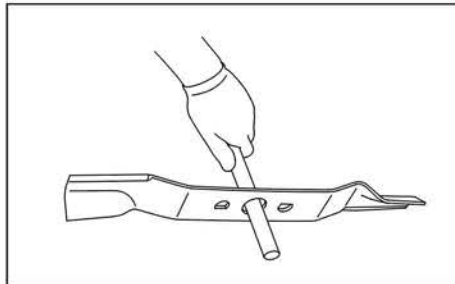

16

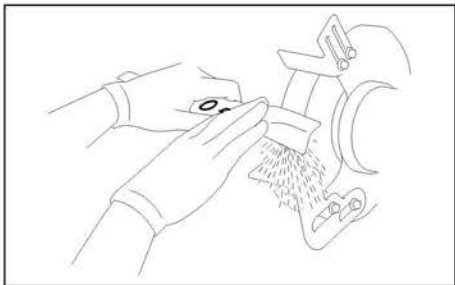

17

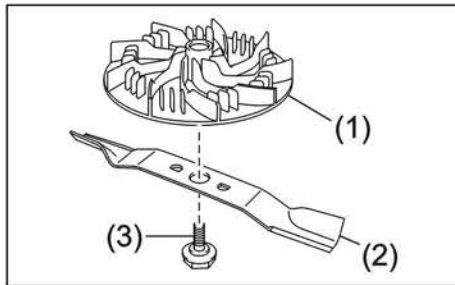

18

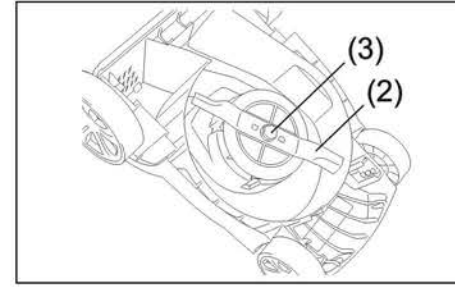

19

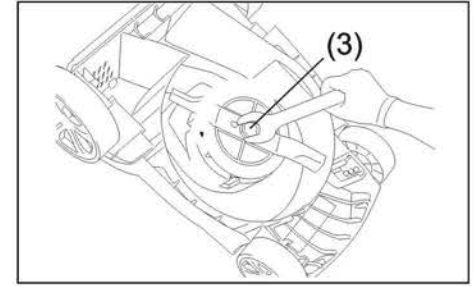

20

DEUTSCH

Erklärung der Gesamtdarstellung

- | | | |
|--------------------------|--------------------|---------------------------|
| 1. Oberer Griff | 8. Hinteres Rad | 15. hintere Radaufhängung |
| 2. Schaltergriff | 9. Bodenwanne | 16. kleine Radkappe |
| 3. Schaltkasten | 10. Vorderes Rad | 17. kleines Rad |
| 4. Sicherheitsdrucktaste | 11. Motorabdeckung | 18. vordere Radaufhängung |
| 5. Verriegelungshebel | 12. Kabelhaken | 19. Anzeigenleuchte |
| 6. Grasfänger | 13. große Radkappe | |
| 7. Kabelklemme | 14. großes Rad | |

LERNEN SIE IHREN RASENMÄHER KENNEN.

Lesen Sie diese Anleitung aufmerksam durch und befolgen Sie die empfohlenen Sicherheitshinweise vor, während und nach der Verwendung des Rasenmähers. Durch Einhalten dieser einfachen Anweisungen halten Sie den Rasenmäher auch in einem guten Zustand. Machen Sie sich vor der Verwendung des Rasenmähers mit den Steuerungen vertraut; stellen Sie vor allem sicher, dass Sie wissen, wie Sie den Rasenmäher im Notfall stoppen können. Bewahren Sie diese Bedienungsanleitung sowie alle anderen, mit den Rasenmäher gelieferten Unterlagen zum späteren Nachschlagen gut auf.

1. SYMBOLE AM PRODUKT

Lesen Sie diese Anleitung aufmerksam durch, bevor Sie den Rasenmäher verwenden und bewahren Sie sie zum späteren Nachschlagen an einem sicheren Ort auf.



Halten Sie Umstehende fern.



Achten Sie auf scharfe Messer.



Ziehen Sie den Netzstecker vom Gerät, bevor Sie Wartungsarbeiten durchführen oder wenn das Kabel beschädigt ist.



Halten Sie das flexible Netzkabel in einem Abstand zu den Schnittmessern.



Lassen Sie den Schaltergriff los, um den Motor zu stoppen.



SICHERHEITSLARM: Weist auf Vorsicht oder eine Warnung hin und wird möglicherweise in Verbindung mit anderen Symbolen oder Piktogrammen verwendet.

DOPELT SCHUTZISOLIERT



Ihr Rasenmäher ist doppelt schutzisoliert.

Das bedeutet, dass alle externen Bauteile elektrisch von der Stromversorgung isoliert sind. Dies wird durch eine zusätzliche Isolierung zwischen elektrischen und mechanischen Bauteilen erreicht.

2. ALLGEMEINE SICHERHEITSGESETZE

Mit diesen Sicherheitsregeln soll Ihre Aufmerksamkeit auf mögliche Gefahren gelenkt werden. Die Sicherheitssymbole und deren Erläuterungen bedürfen Ihrer Aufmerksamkeit und Sie müssen sie verstehen. Die Sicherheitswarnungen selbst verhindern noch keine Gefahr. Die Anweisungen und Warnungen ersetzen keine entsprechenden Maßnahmen zur Unfallvermeidung.



WARNUNG: Ein Nichtbeachten einer Sicherheitswarnung führt zu ernsthaften Verletzungen von Ihnen oder anderen Personen. Befolgen Sie stets die Sicherheitsmaßnahmen, um das Risiko eines Brandes, elektrischen Schlags oder von Personenschäden zu senken. Heben Sie diese Bedienungsanleitung auf und schlagen Sie für einen fortwährenden sicheren Betrieb und die Anleitung anderer Benutzer zur Verwendung dieses Werkzeugs in der Anleitung nach.



WARNUNG: Jegliche Arbeiten können dazu führen, dass Fremdkörper in Ihre Augen gelangen, die ernsthafte Augenverletzungen verursachen. Setzen Sie vor Beginn der Arbeiten mit Elektrowerkzeugen stets eine Schutzbrille mit Seitenschutz und – falls erforderlich – Gesichtsschutz auf. Wir empfehlen, eine Sicherheitsmaske mit breitem Sichtfeld über einer Brille oder eine Standardsicherheitsbrille mit Seitenschutz zu tragen.

- 1) Lesen Sie alle Anweisungen aufmerksam. Machen Sie sich mit der Bedienung und der ordnungsgemäßen Verwendung des Mähers vertraut.
- 2) Erlauben Sie Kindern und Personen, die diese Anleitungen nicht kennen, NIEMALS den Gebrauch des Rasenmähers. Örtliche Bestimmungen können das Mindestalter für den Bediener festlegen.
- 3) Mähen Sie niemals, wenn Personen, vor allem Kinder, oder Haustiere in der Nähe sind.

- 4) Beachten Sie, dass der Bediener für Unfälle mit oder Gefahren für andere Personen oder deren Eigentum verantwortlich ist.
- 5) Tragen Sie während des Mähens stets festes Schuhwerk und lange Hosen. Mähen Sie nicht barfuß oder mit leichten Sandalen.
- 6) Überprüfen Sie sorgfältig das zu mähende Gelände und entfernen Sie alle Gegenstände, die von dem Mäher weggeschleudert werden können.
- 7) Führen Sie vor jedem Gebrauch eine Sichtprüfung der Schneidmesser, Schrauben und Schnitteinheit auf Verschleiß und Beschädigungen durch. Tauschen Sie verschlissene oder beschädigte Schneiden und Schrauben nur satzweise aus, um eine Unwucht zu vermeiden.
- 8) Mähen Sie ausschließlich bei Tageslicht oder ausreichendem Kunstlicht.
- 9) Vermeiden Sie, wenn möglich, den Betrieb des Mähers in feuchtem Gras.
- 10) Achten Sie immer darauf, dass Sie an Hängen einen guten Stand haben.
- 11) Laufen Sie beim Mähen, rennen Sie niemals beim Mähen.
- 12) Mähen Sie bei Walzenmähern quer zum Hang, niemals nach oben und unten.
- 13) Seien Sie besonders vorsichtig, wenn Sie die Richtung am Hang ändern.
- 14) Mähen Sie nicht an Hängen mit übermäßiger Neigung.
- 15) Seien Sie besonders vorsichtig, wenn Sie den Mäher zu sich heranziehen.
- 16) Stoppen Sie das Schnittwerkzeug, wenn der Mäher beim Transport geneigt werden muss, z.B. beim Überqueren von Flächen, die kein Rasen sind, oder beim Transport von und zum zu mähenden Gelände.
- 17) Verwenden Sie den Mäher niemals mit defekten oder ohne Schutzvorrichtungen, beispielsweise ohne Schutzbleche und/oder Grasfänger.
- 18) Starten Sie den Motor vorsichtig entsprechend den Anweisungen und mit ausreichendem Abstand zwischen Füßen und Schnittwerkzeug.
- 19) Kippen Sie den Mäher beim Einschalten nicht, außer wenn der Mäher zum Starten gekippt werden muss. Kippen Sie in diesem Fall den Mäher nicht weiter als notwendig und heben Sie nur den Teil an, der nicht zum Bediener zeigt.
- 20) Starten Sie den Motor nicht, wenn Sie vor der Auswurföffnung stehen.
- 21) Halten Sie Hände und Füße niemals in die Nähe oder unter sich drehender Teile. Halten Sie stets die Auswurföffnung frei.
- 22) Heben oder tragen Sie einen Rasenmäher niemals mit laufendem Motor.
- 23) Halten Sie in folgenden Fällen den Motor an und ziehen Sie den Netzstecker ab:
 - vor dem Lösen von Blockierung oder Reinigen des Auswurfs;
 - vor dem Prüfen, Reinigen oder Arbeiten am Rasenmäher;
 - nach dem Anschlagen an Fremdkörper. Überprüfen Sie den Rasenmäher auf Beschädigungen und nehmen Sie ggf. Reparaturen vor, bevor Sie den Rasenmäher wieder starten und den Betrieb fortsetzen.

- falls der Rasenmäher ungewöhnlich zu vibrieren beginnt (sofort überprüfen);
- 24) Überprüfen Sie, dass alle Muttern, Bolzen und Schrauben stets festgezogen sind, um sichere Arbeitsbedingungen zu gewährleisten.
 - 25) Überprüfen Sie den Grasfänger häufig auf Verschleiß oder Zerstörung.
 - 26) Ersetzen Sie verschlissene oder beschädigte Teile zu Ihrer Sicherheit.
 - 27) Verwenden Sie den Rasenmäher nicht, wenn das Netzkabel beschädigt oder verschlissen ist.
 - 28) Schließen Sie ein beschädigtes Netzkabel nicht an die Stromversorgung an oder berühren Sie ein beschädigtes Kabel erst, wenn es von der Stromversorgung getrennt wurde. Ein beschädigtes Kabel kann in Kontakt mit stromführenden Teilen kommen.
 - 29) Berühren Sie das Schnittmesser erst, wenn das Netzkabel von der Stromversorgung getrennt wurde und das Messer zum völligen Stillstand gekommen ist.
 - 30) Halten Sie Verlängerungskabel vom Schnittmesser fern. Das Schnittmesser kann das Kabel beschädigen und mit stromführenden Teilen in Kontakt kommen.
 - 31) Ziehen Sie in folgenden Fällen den Netzstecker heraus:
 - immer, wenn der Mäher unbeaufsichtigt ist;
 - bevor Sie eine Blockierung lösen;
 - vor dem Prüfen, Reinigen oder Arbeiten am Rasenmäher, nach dem Auftreffen von Fremdkörpern;
 - immer, wenn der Mäher abnormal zu vibrieren beginnt.
 - 32) Kleinkinder sollten beaufsichtigt werden, um sicherzustellen, dass sie nicht mit dem Mäher spielen.
 - 33) Diese Maschine darf nicht von Personen (einschließlich Kindern) mit verminderten physischen, sensorischen oder psychischen Fähigkeiten, oder fehlenden Erfahrungen und Kenntnissen bedient werden, es sei denn, sie werden beaufsichtigt oder wurden in der Anwendung der Maschine von einem Sicherheitsverantwortlichen unterwiesen.
 - 34) Bei einem beschädigten Netzkabel muss dieses durch ein spezielles Netzkabel ersetzt werden, das Sie beim Hersteller oder Kundendienst erhalten.
 - 35) Die Maschine sollte für einen sicheren Betrieb mit einem RCD-Schutzschalter (GFCI, früher als FI-Schutzschalter bezeichnet) mit einem Auslösestrom von max. 30 mA ausgestattet sein.
 - 36) Verwenden Sie den Rasenmäher ausschließlich zum Schneiden und Sammeln von Gras. Die Verwendung zu anderen Zwecken kann gefährlich sein und zur Beschädigung der Maschine führen.

3. BESCHREIBUNG DER BAUTEILE (Abb. 1)

4. TECHNISCHE DATEN

Modell:	EM-33	EM-37
Nennspannung:	230 V~	230 V~
Nennfrequenz:	50 Hz	50 Hz
Nennleistung:	1.100 W	1.300 W
Leerlauf-Drehzahl:	2.900 U/min	2.900 U/min
Schnittbreite:	330 mm	370 mm
Schallpegel nach EN60335		
Schalldruckpegel (L _{pA}):	80 dB (A)	83 dB (A)
Schalldruckpegel (L _{wA}):	87,2 dB (A)	88,7 dB (A)
Abweichung (K):	2,42 dB (A)	2,35 dB (A)
Vibrationspegel nach EN60335		
Schwingungsbelastung (a _h):	max. 2,5 m/s ²	max. 2,5 m/s ²
Abweichung (K):	1,5 m/s ²	1,5 m/s ²
Grasfänger:	27 l	35 l
Nettogewicht:	12,6 kg	14,2 kg
Schutzklasse gegen Feuchtigkeit:	IPX4	IPX4
Höheneinstellung:	20/40/55 mm, 3 Anpassung	20/40/55 mm, 3 Anpassung

5. MONTAGE

5-1 MONTAGE DES RADES (Abb. 2)

Stecken Sie die Achse der hinteren (größeren) Radkappe in das Rad und die Schraube in den Durchbruch für die hintere Radaufhängung. Befestigen Sie das kleinere Rad in gleicher Weise.



WARNUNG: Alle Räder müssen auf gleicher Höhe sein.

5-2 MONTAGE DES KLAPPBAREN GRIFFS

- A) Stecken Sie die unteren Lenkerstangen in die Befestigungslöcher der Bodenwanne, und befestigen Sie diese mit Hilfe der mitgelieferten Schraube und einem Schraubendreher. (Abb. 3 und 4)
- B) Lösen Sie die oberen Lenkerstangen zum Klappen. Verbinden Sie oberen Griff und unteren Griff mit dem Verriegelungshebel. (Abb. 5 und 6)
- C) Verlegen Sie das Kabel über dem Griffrohr. Klemmen Sie das Kabel in der Mitte des unteren Handgriffs mit der Kabelschelle fest, sodass das Kabel an der Außenseite des Mähers fixiert ist. Andernfalls kann das Kabel beim Öffnen/Schließen der hinteren Abdeckung verkleben. (Abb. 7)

5-3 MONTAGE DES GRASFÄNGERS

1. Einsetzen: Heben Sie die hintere Abdeckung an und haken Sie den Grasfänger hinten am Mäher ein. (Abb. 8 bis 10)
2. Entfernen: Heben Sie die hintere Abdeckung an und entfernen Sie den Grasfänger.

5-4 ANPASSEN DER SCHNEIDHÖHE

Die Schnitthöhe kann durch Einsetzen der Räder in den erforderlichen Durchbruch angepasst werden. Alle Räder müssen auf gleicher Höhe sein.

Die Höhe (Scheidmesser über dem Boden) kann in 3 Positionen (20 mm / 40 mm / 55 mm) zwischen 20 mm (die niedrigste Position) und 55 mm (die höchste Position) eingestellt werden.



WARNUNG: Nehmen Sie diese Einstellung nur bei angehaltenem Schnittmesser vor.

6. ARBEITSSCHUTZ

- a) Betreiben Sie den Rasenmäher nur mit ordnungsgemäß montiertem Schutzblech und Grasfänger.
- b) Stoppen Sie stets den Motor, bevor Sie den Grasfänger entfernen oder die Höhe der Schnittposition verändern.
- c) Entfernen Sie vor dem Mähen alle Fremdkörper vom Rasen, die durch die Maschine weggeschleudert werden können. Achten Sie während des Mähens auf Fremdkörper, die Sie übersehen haben könnten. (Abb. 11)
- d) Heben Sie während Startens des Motors oder des Mähens niemals den hinteren Teil des Rasenmähers an. (Abb. 12)
- e) Achten Sie stets darauf, dass die Belüftungsöffnungen frei von Fremdkörpern sind.
- f) Halten Sie Ihre Hände oder Füße niemals unter die Bodenwanne oder in die rückseitige Auswurföffnung, während der Motor läuft. (Abb. 13)

7. STARTEN

Vergewissern Sie sich vor dem Anschließen des Rasenmähers an die Stromversorgung, dass die Versorgungsspannung 230 V mit 50 Hz beträgt. Wenn Sie Versorgungsspannung am Rasenmäher anliegt, leuchtet die Anzeige. (Abb. 14)
Starten Sie den Motor wie folgt. (Abb. 15).

- a) Drücken Sie die Sicherheitsdrucktaste (1).
 b) Ziehen Sie am Schaltergriff (2) und halten Sie diesen fest.
 Drücken Sie den Rasenmäher manuell, wenn der Motor läuft.
 Wenn Sie den Schaltergriff loslassen, stoppt der Motor.

! VORSICHT: Das Schnittmesser beginnt sich zu drehen, sobald der Motor gestartet wird.

! WARNUNG: Die Schnittlelemente drehen sich weiter, nachdem der Motor ausgeschaltet wird.

8. SCHNEIDBLATT

Das Schnittblatt ist aus Pressstahl gefertigt. Es muss regelmäßig (mit einer Schleifscheibe) neu geschärft werden.

Stellen Sie sicher, dass das Schnittblatt stets ausgewuchtet ist (ein unausgewuchtetes Schnittblatt verursacht gefährliche Vibrationen). Stecken Sie zum Prüfen der Auswuchtung einen runden Stab in das Mittenloch und halten Sie das Schnittblatt horizontal. (Abb. 16) Ein ausgewuchtetes Schnittblatt bleibt horizontal. Bei einem unausgewuchtetem Schnittblatt dreht sich das schwerere Ende nach unten. Schleifen Sie das schwere Ende, bis das Schnittblatt wirklich ausgewuchtet ist. (Abb. 17) Zum Entfernen des Schnittblattes (2) lösen Sie die Blattschraube (3). (Abb. 18 bis 20)

Prüfen Sie den Zustand des Ventilators (1) und tauschen Sie beschädigte Teile aus. (Abb. 18)
 Stellen Sie bei der Wiedermontage sicher, dass die Schnittkanten in Richtung der Motorrotation zeigen. Die Blattschraube (3) muss mit einem Moment von 20 bis 25 Nm festgezogen werden.

! WARNUNG: Tauschen Sie bei der Wartung das Schnittblatt aus durch: nur DOLMAR 263001422 (für EM-33) und DOLMAR 263001414 (für EM-37).

9. VERLÄNGERUNGSKABEL

Sie dürfen ausschließlich Verlängerungskabel für die Verwendung im Freien mit PVC (H05VV-F) oder Gummi (H05RN-F) für gewöhnliche Arbeiten mit einem Querschnitt von mindestens 1,5 mm² verwenden. Überprüfen Sie die Netz- und Verlängerungskabel vor der Verwendung auf Anzeichen einer Beschädigung und trennen Sie das Kabel bei Anzeichen einer Beschädigung oder von Verschleiß ab. Falls das Kabel während des Mähens beschädigt wird, trennen Sie das Kabel sofort von der Stromversorgung ab. **BERÜHREN SIE DAS KABEL ERST, WENN ES VON DER STROMVERSORGUNG GETRENNT WURDE.** Verwenden Sie den Rasenmäher nicht, wenn das Kabel beschädigt oder verschlissen ist. Halten Sie Verlängerungskabel vom Schnittlelement fern.

10. WARTUNG

! WARNUNG: Ziehen Sie vor der Durchführung von Wartungs- oder Reinigungsarbeiten stets den Netzstecker heraus!

Besprühen Sie die Maschine nicht mit Wasser. Das Eindringen von Wasser kann die Schalter und den Elektromotor zerstören. Reinigen Sie die Maschine mit einem Tuch, einer Handbürste usw.

In den folgenden Fällen ist eine Inspektion fällig; nehmen Sie keine Einstellungen selbst vor, wenden Sie sich an ein von Dolmar autorisiertes Servicezentrum:

- Servicezentrum:**
- Der Rasenmäher stößt auf einen Gegenstand.
 - Der Motor stoppt plötzlich.
 - Das Schnittmesser ist verbogen (Richten Sie es nicht!).
 - Die Motorwelle ist verbogen (Richten Sie sie nicht!).
 - Ein Kurzschluss tritt auf, wenn das Netzkabel angeschlossen wird.
 - Das Getriebe ist beschädigt.
 - Der Keilriemen ist defekt.

11. PROBLEMBEHEBUNG

! WARNUNG: Ziehen Sie vor der Durchführung von Wartungs- oder Reinigungsarbeiten stets den Netzstecker heraus und warten Sie, bis das Schnittmesser zum Stillstand kommt.

Fehler	Abhilfe
Motor dreht sich nicht	Prüfen Sie den Netzkabelanschluss. Beginnen Sie bei kurzem Gras oder in einem bereits gemähtem Bereich. Reinigen Sie den Auswurfkanal bzw. das Gehäuse. Das Schnittblatt muss sich frei drehen. Korrigieren Sie die Schnitthöhe.
Motorleistung fällt ab	Korrigieren Sie die Schnitthöhe. Reinigen Sie den Auswurfkanal bzw. das Gehäuse. Lassen Sie das Schnittmesser neu scharfen oder ersetzen → autorisiertes Servicezentrum.
Grasfänger wird nicht gefüllt	Korrigieren Sie die Schnitthöhe. Lassen Sie den Rasen trocknen. Lassen Sie das Schnittmesser neu scharfen oder ersetzen → autorisiertes Servicezentrum. Reinigen Sie das Gitter an Grasfänger. Reinigen Sie den Auswurfkanal bzw. das Gehäuse.

! VORSICHT: Bei Problemen, die nicht anhand dieser Tabelle gelöst werden können, dürfen Sie sich nur an eine Dolmar autorisiertes Servicezentrum wenden.

12. UMWELTGERECHTE ENTSORGUNG



Gemäß der Europäischen Richtlinie 2002/96/EC zu Elektro- und Elektronikaltgeräten sowie der Umsetzung in nationales Recht müssen alle Elektrowerkzeuge getrennt gesammelt und einer umweltgerechten Wiederverwertung zugeführt werden.

Alternative Entsorgung: Falls der Eigentümer eines Elektrogeräts das Gerät nicht an den Hersteller zurücksendet, ist dieser für eine ordnungsgemäße Entsorgung am zuständigen Wertstoffhof verantwortlich, wo das Gerät für das Recycling gemäß den nationalen Recycling-Bestimmungen entsorgt wird. Davon ausgenommen sind Zubehörteile und Werkzeuge ohne elektrische oder elektronische Komponenten.

Nur für europäische Länder

EG-Konformitätserklärung

Die Unterzeichnenden, Tamiro Kishima und Rainer Bergfeld, bevollmächtigt durch die Dolmar GmbH, erklären, dass die Geräte der Marke DOLMAR:

Bezeichnung des Geräts: Elektrischer Rasenmäher
 Nummer / Typ des Modells: EM-33, EM-37
 Technische Daten: Siehe „4. Technische Daten“ in Serienfertigung hergestellt werden und **den folgenden Richtlinien der Europäischen Union genügen:**

2006/42/EC, 2006/95/EC, 2004/108/EC, 2000/14/EC
 Außerdem werden die Geräte gemäß den folgenden Standards oder Normen gefertigt:

EN60335, EN62233, EN55014, EN61000

Die technische Dokumentation befindet sich bei:
 Dolmar GmbH,
 Jenfelder Straße 38, Abteilung FZ,
 D-22045 Hamburg

Das Verfahren zur Konformitätsbewertung, vorgesehen in 2000/14/EG, erfolgte in Übereinstimmung mit Anhang VI. Benannte Stelle:

TÜV SÜD Industrie Service GmbH
 Westendstraße 199, D-80686 München
 Kennzeichnungsmarkierung 0036

Modell EM-33
 Gemessener Schalleistungspegel: 87,2 dB
 Garantierter Schalleistungspegel: 96 dB

Modell EM-37
 Gemessener Schalleistungspegel: 88,7 dB
 Garantierter Schalleistungspegel: 96 dB

25. November 2009

Tamiro Kishima
Geschäftsführer

Rainer Bergfeld
Geschäftsführer