

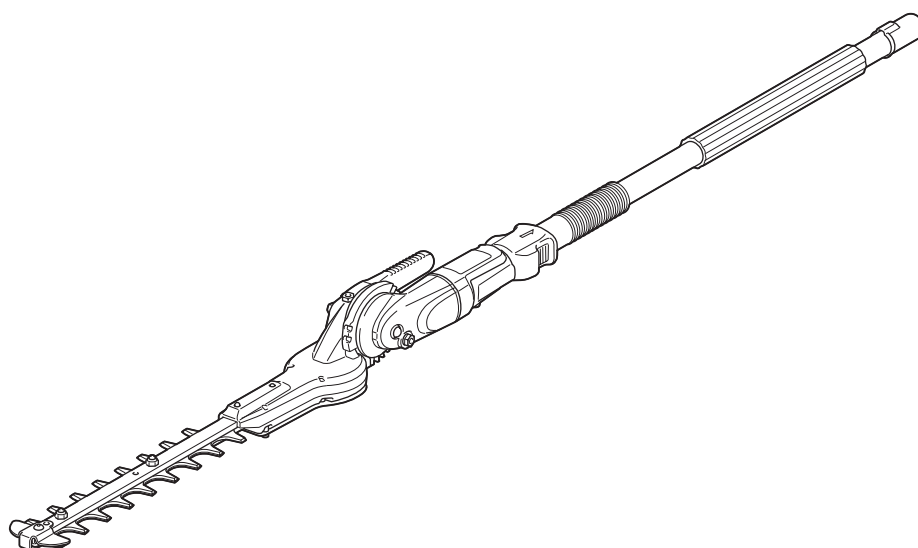

EN	Ground Trimmer Attachment	INSTRUCTION MANUAL	5
PL	Przystawka — nożyce do żywopłotu	INSTRUKCJA OBSŁUGI	9
HU	Talajszinti vágó tartozék	HASZNÁLATI KÉZIKÖNYV	14
SK	Nadstavec plotostrihu	NÁVOD NA OBSLUHU	19
CS	Nástavec plotostříhu	NÁVOD K OBSLUZE	24
UK	Насадка для приповерхневого підрізування	ІНСТРУКЦІЯ З ЕКСПЛУАТАЦІЇ	29
RO	Dispozitiv de atașare pentru mașina de tuns gazonul la nivelul solului	MANUAL DE INSTRUCȚIUNI	34
DE	Aufsatz Gestrüppschneider	BETRIEBSANLEITUNG	39

## HT-CS 3



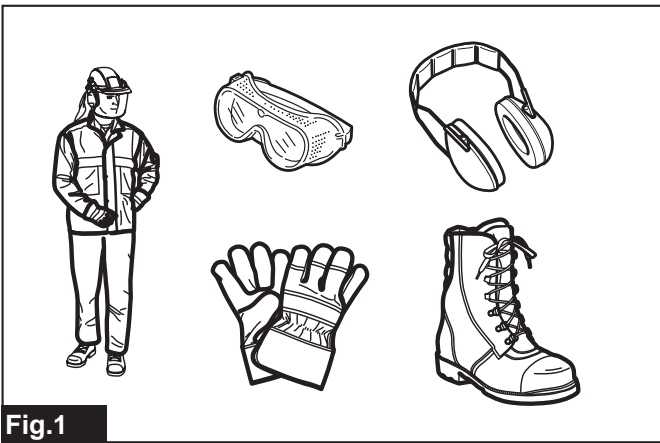

Fig.1

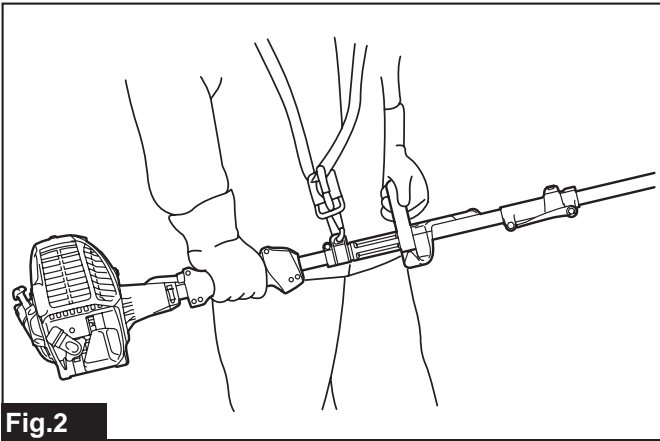

Fig.2

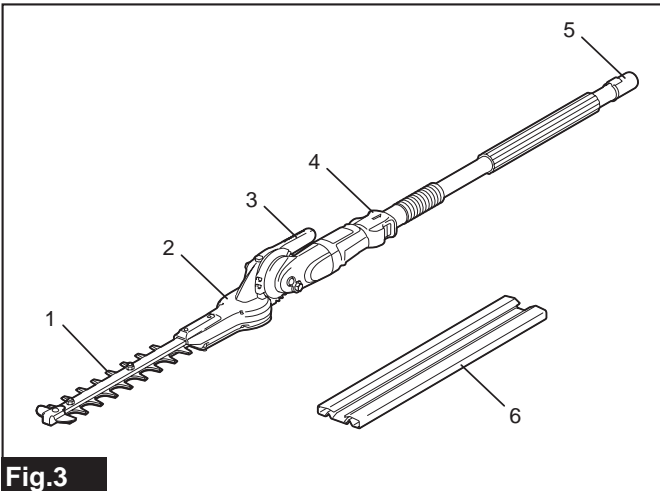

Fig.3

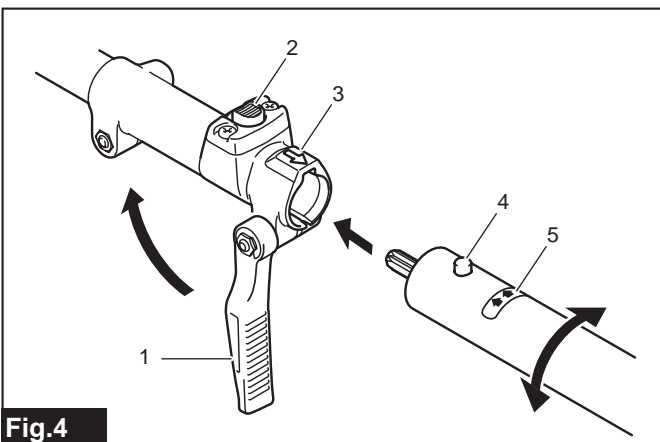

Fig.4

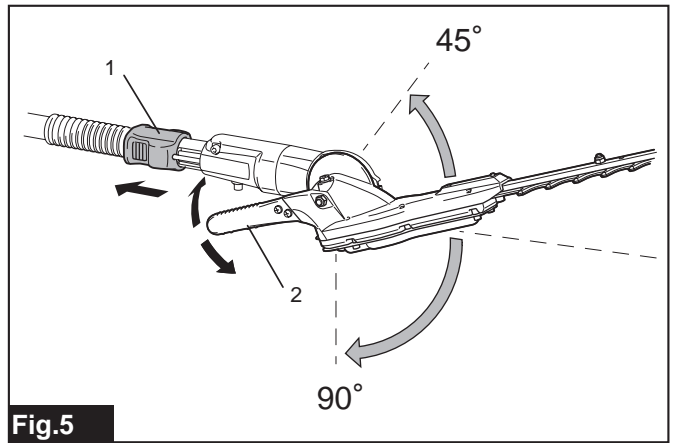

Fig.5

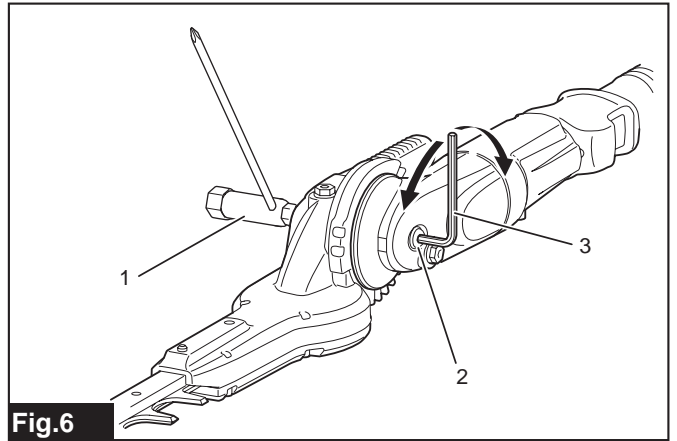

Fig.6

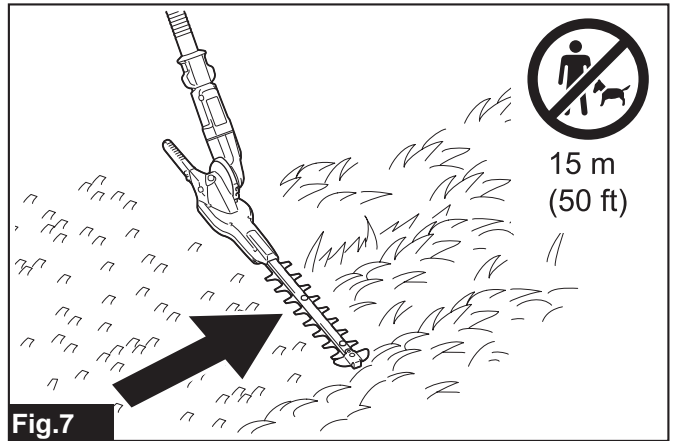

Fig.7

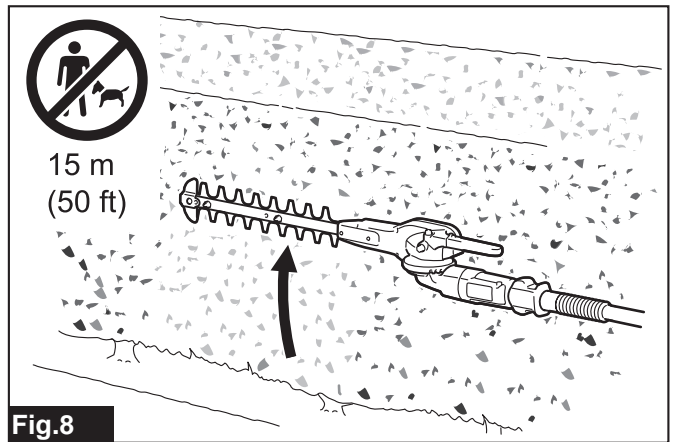

Fig.8

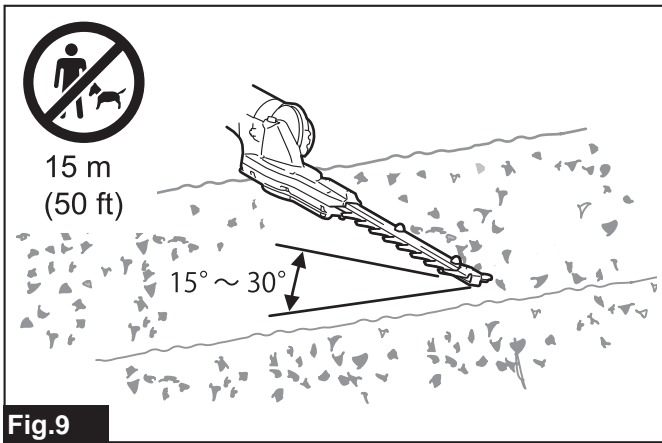

Fig.9

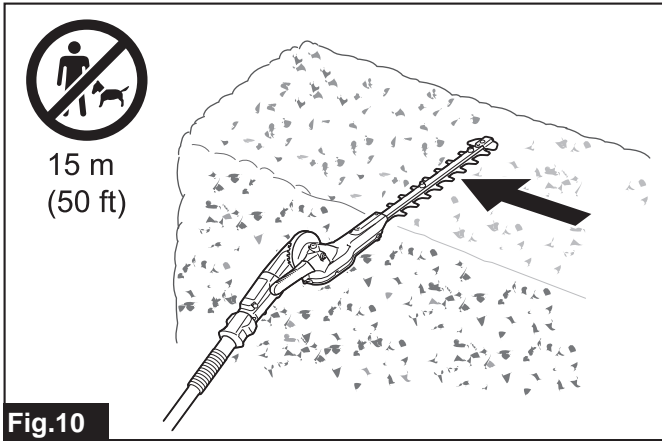

Fig.10

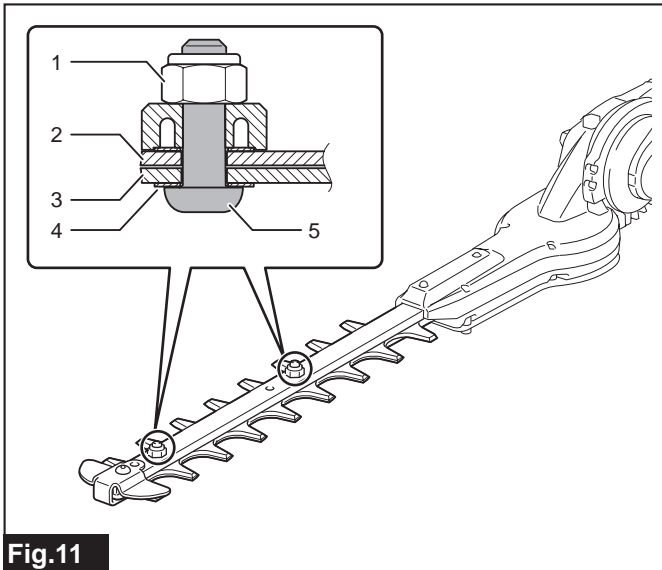

Fig.11

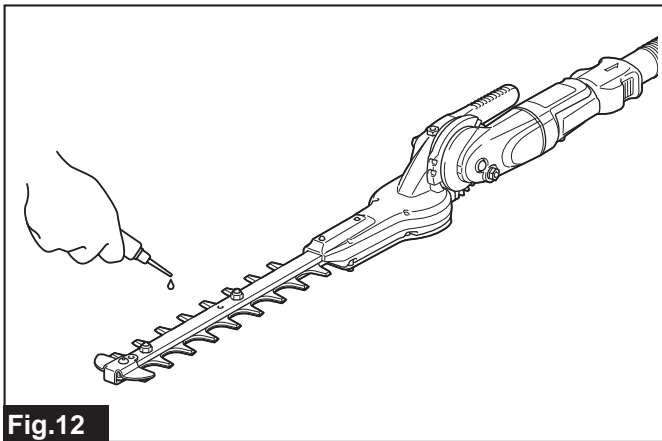

Fig.12

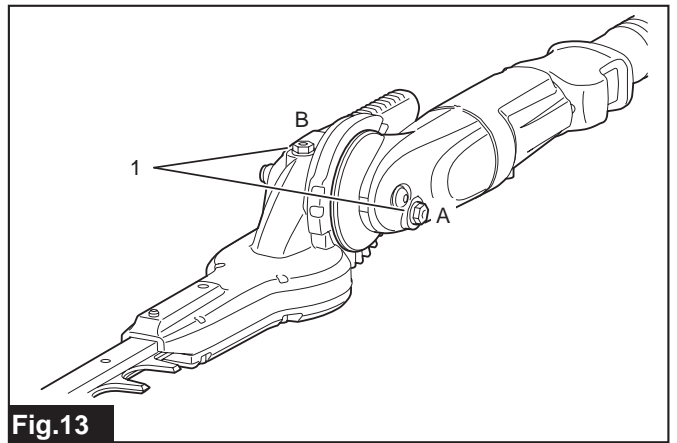

Fig.13

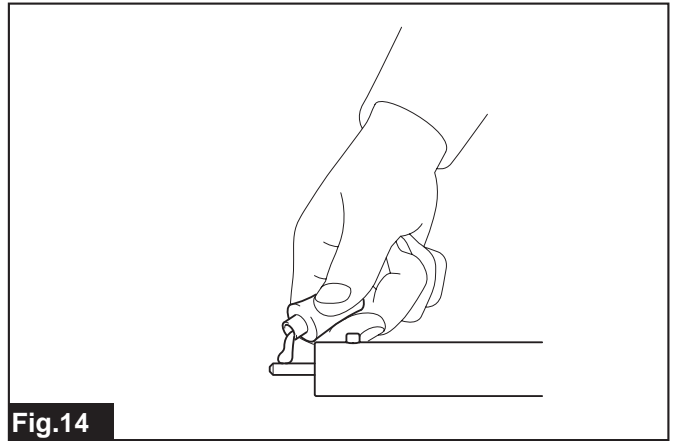

Fig.14

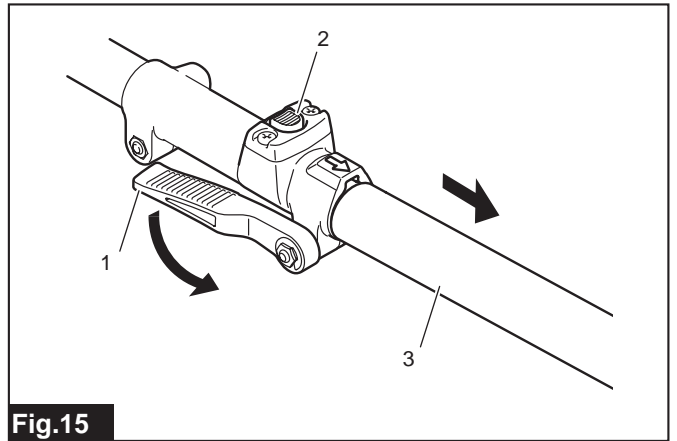

Fig.15

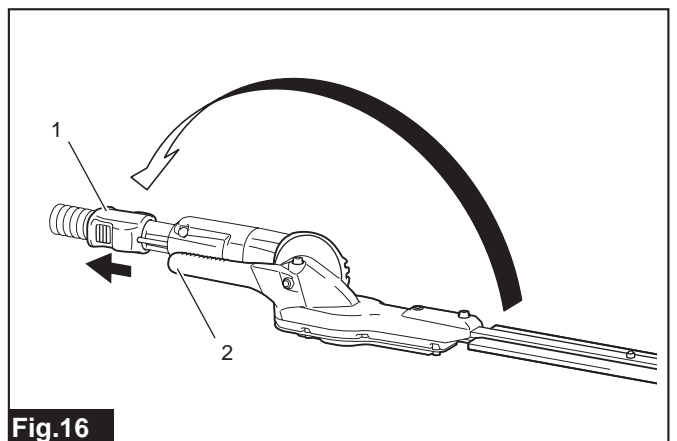
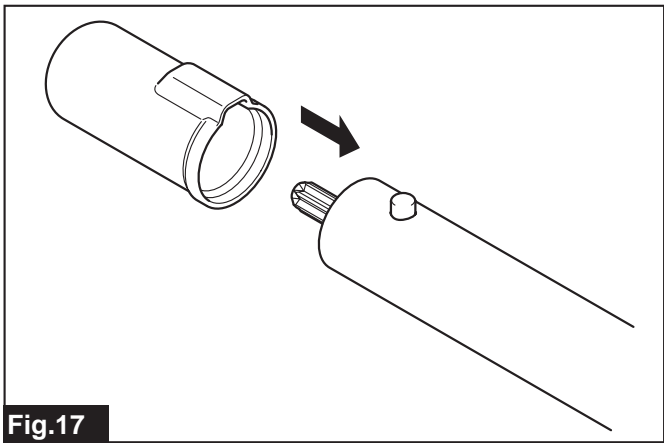

Fig.16



**Fig.17**

## SPECIFICATIONS

<b>Model:</b>	<b>HT-CS 3</b>
Dimensions (L x W x H)	1,324 mm x 104 mm x 103 mm (52" x 4-1/8" x 4-1/16")
Net weight	2.6 kg (5.93 lbs)
Effective cutting length	250 mm (9-7/8")
Gear ratio	1 : 4.78

- Due to our continuing program of research and development, the specifications herein are subject to change without notice.
- Specifications may differ from country to country.

### Approved power unit











**⚠ WARNING:** Never use the attachment with non-approved power unit. Non-approved combination may cause serious injury.

This attachment is approved to use only with the following power unit(s):

- (Multi Function Power Head)  
CS-246.4C
- (Cordless Multi Function Power Head)  
AC3600, AC3610

### Symbols

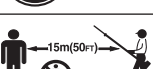
The following show the symbols used for the equipment. Be sure that you understand their meaning before use.

	Read and follow the instruction manual.
	Take particular care and attention!
	Forbidden!
	Beware of electrical lines. Risk of electrical shock.
	Beware of pinching.
	Wear protective gloves.
	Wear protective helmet, eye and ear protection.
	Wear sturdy boots with non-slip soles.
	Keep bystanders and animals at least 15 m (50 ft) away from the power tool.
	Keep the area of operation clear of all persons and pets.
	First aid

### Intended use

This attachment is designed for only the purpose of trimming shrubs, hedges, and grasses on the ground in conjunction with an approved power unit. Never use the attachment for the other purpose. Abusing the attachment may cause serious injury.

### EC Declaration of Conformity

#### For European countries only

The EC declaration of conformity is included as Annex A to this instruction manual.

## IMPORTANT SAFETY INSTRUCTIONS

**⚠ WARNING:** Read all safety warnings and all instructions in this booklet and the instruction manual of the power unit. Failure to follow the warnings and instructions may result in electric shock, fire and/or serious injury.

**⚠ WARNING:** Save all warnings and instructions for future reference.

The term "ground trimmer" and "equipment" in the warnings and precautions refer to the combination of the attachment and the power unit.

The term "motor" in the warnings and precautions refers to the engine or electric motor of the power unit.

### General precautions

1. Before starting the ground trimmer, read this booklet and the instruction manual of the power unit to become familiar with the handling of the ground trimmer.
2. Do not lend the attachment to a person with insufficient experience or knowledge regarding handling of ground trimmers.
3. When lending the attachment, always attach this instruction manual.
4. Do not allow children or young persons under 18 years old to use the ground trimmer. Keep them away from the ground trimmer.
5. Handle the ground trimmer with the utmost care and attention.
6. Never use the ground trimmer after consuming alcohol or drugs, or if feeling tired or ill.
7. Never attempt to modify the attachment.
8. Follow the regulations about handling of ground trimmers in your country.

### Personal protective equipment

#### ► Fig.1

1. Wear safety helmet, protective goggles and protective gloves to protect yourself from flying debris or falling objects.
2. Wear ear protection such as ear muffs to prevent hearing loss.
3. Wear proper clothing and shoes for safe operation, such as a work overall and sturdy, non-slip shoes. Do not wear loose clothing or jewelry. Loose clothes, jewelry or long hair can be caught in moving parts.
4. When touching blades or adjusting the blade angle, wear protective gloves. Blades can cut bare hands severely.

### Work area safety

**⚠ WARNING:** Keep the ground trimmer away from electric lines and communication cables. Touching or approaching high-voltage lines with ground trimmer can result in death or serious injury. Watch power lines and electrical fences around the work area before starting operation.

**⚠ WARNING:** Use of this product can create dust containing chemicals which may cause respiratory or other illnesses. Some examples of these chemicals are compounds found in pesticides, insecticides, fertilizers and herbicides. Your risk from these exposures varies, depending on how often you do this type of work. To reduce your exposure to these chemicals: work in a well ventilated area, and work with approved safety equipment, such as those dust masks that are specially designed to filter out microscopic particles.

1. Operate the ground trimmer under good visibility and daylight conditions only. Do not operate the ground trimmer in darkness or fog.

2. Start and operate the engine only outdoors in a well ventilated area. Operation in a confined or poorly ventilated area can result in death due to suffocation or carbon monoxide poisoning.
3. During operation, never stand on an unstable or slippery surface or a steep slope. During the cold season, beware of ice and snow and always ensure secure footing.
4. During operation, keep bystanders or animals at least 15 m away from the ground trimmer. Stop the motor as soon as someone approaches.
5. Before operation, examine the work area for wire fences, stones, or other solid objects. They can damage the blades.

### Putting into operation

1. Before assembling or adjusting the equipment, switch off the motor and remove the spark plug cap or the battery cartridge.
2. Before assembling the blades or adjusting the cutting angle, wear protective gloves.
3. Before starting the motor, inspect the equipment for damages, loose screws/nuts or improper assembly. Replace if the blades are cracked, bent, or damaged. Check all control levers and switches for easy action. Clean and dry the handles.
4. Never attempt to start the motor if the equipment is damaged or not fully assembled. Otherwise serious injury may result.
5. Before starting the motor, carefully check that the blade is not touching the ground, your body, and other objects. Starting the motor with the blade contacting with foreign object can cause serious accident.
6. Adjust the shoulder harness and hand grip to suit the operator's body size.

### Operation

1. In the event of an emergency, switch off the motor immediately.
2. If you feel any unusual condition (e.g. noise, vibration) during operation, switch off the motor. Do not use the ground trimmer until the cause is recognized and solved.
3. The blades continue to move for a short period after releasing the throttle trigger or switch off the motor. Don't rush to contact the blades.
4. With the engine running only at idle, attach the shoulder harness.
5. During operation, use the shoulder harness. Keep the ground trimmer on your right side firmly.

#### ► Fig.2

6. Hold the front handle with the left hand and the rear grip with the right hand, no matter you are right-hander or left-hander. Wrap your fingers and thumbs around the handles.
7. Never attempt to operate the equipment with one hand. Loss of control may result in serious or fatal injury. To reduce the risk of cut injuries, keep your hands and feet away from the blades.
8. Do not overreach. Keep proper footing and balance at all times. Watch for hidden obstacles such as tree stumps, roots and ditches to avoid stumbling. Clear fallen branches and other objects away.
9. Never work on a ladder or tree to avoid loss of control.
10. Do not hold the machine above shoulder height.
11. During operation, never hit the blades against hard obstacles such as stones and metals. Take particular care when cutting hedges next to or against wire fences. When working close to the ground, make sure that no sand, grit or stones get between the blades.
12. If the blades come into contact with stones or other solid objects, stop the motor immediately and check the blades for damage after removing the spark plug or the battery cartridge. Replace the blades if damaged.
13. If thick branches get jammed in the blades, immediately switch off the motor, put the ground trimmer down and then remove the obstruction after removing the spark plug or the battery cartridge. Check the blades for damage before using the equipment again.
14. Never touch or approach the blades while they are moving. Blades can cut your finger easily. When handling the blades or adjusting the blade angle, stop the motor and remove the spark plug cap or the battery cartridge.
15. Accelerating the motor with the blades blocked increases the load and will damage the motor and/or clutch.
16. Check the cutting blades frequently during operation for cracks or blunt edges. Before the inspection, switch off the motor and wait until the blades stop completely. Replace damaged or dull blades immediately, even if they have only superficial cracks.
17. If the equipment gets heavy impact or fall, check the condition before continuing work. Check the fuel system for fuel leakage and the controls and safety devices for malfunction. If there is any damage or doubt, ask our authorized service center for the inspection and repair.

18. Do not touch the gear case. The gear case becomes hot during operation.
19. Take a rest to prevent loss of control caused by fatigue. We recommend to take a 10 to 20-minute rest every hour.
20. When you leave the equipment, even if it is a short time, always switch off the engine or remove the battery cartridge. The equipment unattended with the engine running may be used by unauthorized person and cause serious accident.
21. Before cutting, pull the throttle lever fully to achieve the maximum speed.
22. Follow the instruction manual of the power unit for proper use of the control lever and switch.
23. During or after operation, do not put the hot equipment onto dry grass or combustible materials.

### Transport

1. Before transporting the equipment, switch off the motor and remove the spark plug cap or battery cartridge. Always fit the blade cover during transportation.
2. When carrying the equipment, carry it in a horizontal position by holding the shaft. Keep the hot muffler away from your body.
3. When transporting the equipment in a vehicle, properly secure it to avoid turnover. Otherwise fuel spillage and damage to the equipment and other baggage may result.

### Maintenance

1. Before doing any maintenance or repair work or cleaning the equipment, always switch off the motor and remove the spark plug cap or the battery cartridge. Wait until the motor gets cold.
2. To reduce the risk of fire, never service the equipment in the vicinity of fire.
3. Always wear protective gloves when handling the blades.
4. Always clean dust and dirt off the equipment. Never use gasoline, benzine, thinner, alcohol or the like for the purpose. Discoloration, deformation or cracks of the plastic components may result.
5. After each use, tighten all screws and nuts, except for the carburetor adjustment screws.
6. Keep the cutting tool sharp. If the cutting blades have become blunt and cutting performance is poor, ask our authorized service center to sharpen the blades.
7. Never repair bent or broken blades by straightening or welding. It may cause parts of the blades to come off and result in serious injury. Contact our authorized service center for Dolmar / Makita genuine blades to replace them.
8. Do not attempt any maintenance or repair not described in this booklet or the instruction manual of the power unit. Ask our authorized service center for such work.
9. Always use Dolmar / Makita genuine spare parts and accessories only. Using parts or accessories supplied by a third party may result in the equipment breakdown, property damage and/or serious injury.
10. Request our authorized service center to inspect and maintain the ground trimmer at regular interval.

### Storage

1. Before storing the equipment, perform full cleaning and maintenance. Fit the blade cover.
2. Store the equipment in a dry and high or locked location out of reach of children.
3. Do not prop the equipment against something, such as a wall. Otherwise the ground trimmer may fall suddenly and cause an injury.

### First aid

1. Always have a first-aid kit close by. Immediately replace any item taken from the first aid kit.
2. **When asking for help, give the following information:**
  - **Place of the accident**
  - **What happened**
  - **Number of injured persons**
  - **Nature of the injury**
  - **Your name**

## PARTS DESCRIPTION

- Fig.3: 1. Blade 2. Gear case 3. Cutter unit handle 4. Angle lock 5. Cap 6. Blade cover

## ASSEMBLY

**⚠ WARNING:** Before assembling or adjusting the equipment, switch off the motor and remove the spark plug cap or the battery cartridge. Otherwise blades or other parts may move and result in serious injury.

**⚠ WARNING:** Before handling or working around blades, wear protective gloves and put the blade cover onto blades. Otherwise the blades can cut bare hands severely.

**⚠ WARNING:** When assembling or adjusting the equipment, always put it down. Assembling or adjusting the equipment in an upright position may result in serious injury.

**⚠ WARNING:** Follow the warnings and precautions in the chapter "Safety precautions" and the instruction manual of the power unit.

### Mounting the attachment to a power unit

To mount the attachment to a power unit, follow the steps below.

1. Make sure that the lock lever is not tightened.
2. Align the pin with the arrow mark.
3. Insert the shaft into the drive shaft of the power unit until the position line and the release button pops up.
4. Tighten the lock lever firmly as shown.

► **Fig.4:** 1. Lock lever 2. Release button 3. Arrow mark 4. Pin 5. Position line

To remove the attachment, loosen the lock lever by turning the lock lever opposite direction, and press the lock button and withdraw the shaft.

**NOTICE:** Do not tighten the lock lever without the shaft of the equipment inserted. Otherwise the lock lever may tighten the entrance of the drive shaft too much and damage it.

### Cutting angle adjustment

**⚠ CAUTION:** When adjusting the cutting angle, always switch off the motor and remove the battery cartridge then lay the ground trimmer flat on the ground.

**⚠ CAUTION:** Do not adjust the cutting angle when the ground trimmer is in an upright position.

**⚠ CAUTION:** Always secure the blades with the blade cover provided before adjusting cutting angle.

**⚠ CAUTION:** Always use the cutter unit handle when adjusting the cutting angle. Grabbing the blade may result in a personal injury.

Hold the cutter unit handle and move the blade to your desired angle while pulling the angle lock. The cutting angle can be adjusted in the range as illustrated in the figure.

► **Fig.5:** 1. Angle lock 2. Cutter unit handle

**NOTE:** The cutter unit is fastened only with certain angles alongside the groove on the unit. Make sure the cutter unit sits properly. If the angle is not appropriate, the clutch is cut and the tool does not operate.

In case the cutter unit is loose, the bolt (the axis of angle adjustment) needs to be tightened.

Set the socket wrench and the hex wrench on the bolt. Adjust the tightness of the cutter unit by turning hex wrench and then fasten the bolt by turning the socket wrench.

► **Fig.6:** 1. Socket wrench 2. Bolt 3. Hex wrench

**NOTE:** Do not fasten the cutter unit too tight. The angle of the cutter unit can not be changed if it is too tight.

## OPERATION

**⚠ WARNING:** If the blades move at idle, adjust the idle speed of the engine down. Otherwise you cannot stop the blades with throttle off and it may cause serious injury.

**⚠ WARNING:** Follow the warnings and precautions in the chapter "IMPORTANT SAFETY INSTRUCTIONS" and the instruction manual of the power unit.

## Grass shearing

When shearing grasses, follow the steps below.

1. Pull the throttle lever fully.
  2. Apply the blades to the grass parallel to the ground.
  3. Shear the grass with a right to left swinging movement.
- **Fig.7**

## Hedge trimming

When trimming hedges vertically, follow the steps below.

1. Pull the throttle lever fully.
2. Apply the blades to the hedge parallel to each other.
3. Trim the hedge from the bottom upwards with a swinging movement.

► **Fig.8**

When trimming hedges horizontally, follow the steps below.

1. Pull the throttle lever fully.
2. Apply the blades to the hedge with an angle of 15° to 30°.

► **Fig.9**

3. Trim the hedge with a right to left swinging movement.

► **Fig.10**

## MAINTENANCE

**⚠ WARNING:** Before inspecting or maintaining the equipment, switch off the motor and remove the spark plug cap or the battery cartridge. Otherwise blades or other parts may move and result in serious injury.

**⚠ WARNING:** Before handling or working around blades, wear protective gloves and put the blade cover onto blades. During the assembly or adjustment, your fingers may contact with blades and it may cause serious injury.

**⚠ WARNING:** When inspecting or maintaining the equipment, always put the equipment down. Assembling or adjusting the equipment in an upright position may result in serious injury.

**⚠ WARNING:** Follow the warnings and precautions in the chapter "IMPORTANT SAFETY INSTRUCTIONS" and the instruction manual of the power unit.

### Inspecting blades

Check the blades daily for damage, crack and dull edge. Ask our authorized service center to replace damaged blades or sharpen dull blades.

### Adjusting the blade clearance

The upper/lower blades wear out gradually after operations. If you cannot get a clean cut though the blades are sharp enough, adjust the clearance as follows.

The tightness of the hex bolt decides the clearance of the blades. The nut holds the hex bolt with certain tightness. Too loose clearance causes blunt cut, but too tight clearance causes unnecessary heat and sooner worn-out of the blades.

1. Loosen the nuts with a wrench.
2. Tighten the hex bolts lightly till they stop. And then, screw them back a quarter to half turn each to gain necessary clearance.
3. Hold the hex bolts and tighten the nuts.
4. Apply light oil on the friction surface of the blades.
5. Start the motor and operate the throttle on and off for a minute.
6. Measure the time necessary for the blades to stop after releasing the throttle. If it is two seconds or longer, switch off the motor and repeat the step 1 to 6.
7. Switch off the motor and touch the blade surface. If they are not too hot to touch, you have made a proper adjustment. If they are too hot to touch, turn the hex bolts back a little and repeat the step 5 to 7.

► **Fig.11:** 1. Nut 2. Upper blade 3. Lower blade 4. Plate 5. Hex bolt

## Lubricating moving parts

**NOTICE:** Follow the instruction of the frequency and amount of grease supplied. Otherwise insufficient lubrication may damage moving parts.

► Fig.12

### Gear case:

**CAUTION:** Do not apply grease when the gear case is hot. Hot gear case can cause burn injury.

Apply grease every 25 working hours.

1. The grease hole locates under the bolt. Remove the bolt to lubricate.
2. Add approx. 3 g (4 cc) of lubricant to the point A of the gearbox and 5 g (7 cc) of the lubricant to the point B respectively via the grease hole.
3. Return the bolt after lubrication.

► Fig.13: 1. Grease hole

**NOTE:** After filling correct amount of grease, grease will come out a bit from the base of the blade during the first operation.

### Drive axle:

Apply grease every 25 working hours.

► Fig.14

## Overall inspection

- Tighten loose bolts, nuts and screws.
- Check for damaged parts and blades. Ask our authorized service center to replace them if necessary.

## Storage

**WARNING:** Follow the warnings and precautions in the chapter "IMPORTANT SAFETY INSTRUCTIONS" and the instruction manual of the power unit.

When storing the attachment, always remove it from the power unit.

1. Turn the lock lever to the direction in the figure and pull out the attachment while pressing the release button.

► Fig.15: 1. Lock lever 2. Release button 3. Attachment

2. Attach the blade cover. Hold the cutter unit handle and fold the blade as shown while pulling the angle lock.

► Fig.16: 1. Angle lock 2. Cutter unit handle

3. Attach the cap onto the end of the shaft.

► Fig.17

## MAINTENANCE INTERVAL

		Before operation	Daily (10h)	25 h	If required
Whole unit	Visually inspect for damaged parts	○	-	-	-
All fixing screws and nuts	Tighten	○	-	-	-
Blades	Inspect for damage, crack and dull edge	-	○	-	-
	Adjust the clearance	-	-	-	○
Gear case	Supply grease	-	-	○	-
Drive axle	Supply grease	-	-	○	-
Power unit	Refer to the instruction manual of the power unit				

## TROUBLE SHOOTING

State of abnormality	Probable cause (malfunction)	Remedy
The motor does not start.	Refer to the instruction manual of the power unit.	Refer to the instruction manual of the power unit.
The motor stops soon after its start.	Refer to the instruction manual of the power unit.	Refer to the instruction manual of the power unit.
The maximum speed is limited.	Refer to the instruction manual of the power unit.	Refer to the instruction manual of the power unit.
The blades do not move. ⇒ <b>Stop the motor immediately!</b>	Inappropriate angle of cutter unit.	Make sure the angle lock engages properly.
The blades do not move. ⇒ <b>Stop the motor immediately!</b>	A twig is caught by the blades.	Remove the foreign matter.
The blades do not move. ⇒ <b>Stop the motor immediately!</b>	The drive system does not work properly.	Ask our authorized service center to inspect and repair it.
The unit vibrates abnormally. ⇒ <b>Stop the motor immediately!</b>	The drive system does not work properly.	Ask our authorized service center to inspect and repair it.
The blades do not stop. ⇒ <b>Stop the motor immediately!</b>	The power unit does not work properly.	Refer to the instruction manual of the power unit.

## OPTIONAL ACCESSORIES

**CAUTION:** These accessories or attachments are recommended for use with your Dolmar tool specified in this manual. The use of any other accessories or attachments might present a risk of injury to persons. Only use accessory or attachment for its stated purpose.

If you need any assistance for more details regarding these accessories, ask your local Dolmar Service Center.

- Blade set
- Grease set

**NOTE:** Some items in the list may be included in the tool package as standard accessories. They may differ from country to country.



## DANE TECHNICZNE

<b>Model:</b>	<b>HT-CS 3</b>
Wymiary (długość x szerokość x wysokość)	1 324 mm x 104 mm x 103 mm (52" x 4-1/8" x 4-1/16")
Masa netto	2,6 kg (5,93 lbs)
Rzeczywista długość cięcia	250 mm (9-7/8")
Przełożenie	1 : 4,78

- W związku ze stale prowadzonym przez naszą firmę programem badawczo-rozwojowym niniejsze dane mogą ulec zmianom bez wcześniejszego powiadomienia.
- Dane techniczne mogą różnić się w zależności od kraju.

### Zatwierdzona jednostka napędowa

**⚠ OSTRZEŻENIE:** Nie wolno używać przyrządu z niezatwierdzoną jednostką napędową. Korzystanie z niezatwierdzonej jednostki napędowej może spowodować poważne obrażenia.

Przyrządu można używać wyłącznie z poniższymi jednostkami napędowymi:

- (Wielofunkcyjna jednostka napędowa)  
CS-246.4C
- (Bezprzewodowa wielofunkcyjna jednostka napędowa)  
AC3600, AC3610

### Symbole

Poniżej pokazano symbole zastosowane na urządzeniu. Przed rozpoczęciem użytkowania należy zapoznać się z ich znaczeniem.

	Przeczytać instrukcję obsługi i stosować się do zaleceń.
	Zachować szczególną ostrożność!
	Zakazane!
	Uważać na przewody elektryczne. Ryzyko porażenia prądem.
	Ryzyko zakleszczenia.
	Nosić rękawice ochronne.
	Nosić kask oraz okulary ochronne i ochronniki słuchu.
	Nosić wytrzymałe obuwie robocze na podeszwie antypoślizgowej.
	Osoby postronne i zwierzęta powinny znajdować się w odległości co najmniej 15 m (50 stóp) od elektronarzędzia.
	Osoby trzecie i zwierzęta powinny znajdować się poza obszarem pracy.
	Pierwsza pomoc

### Przeznaczenie

Ta przystawka jest przeznaczona wyłącznie do przycinania krzewów, żywopłotów oraz trawy na ziemi w połączeniu z zatwierdzoną jednostką napędową. Przystawki nie wolno używać do innych celów. Niewłaściwe użytkowanie może spowodować poważne obrażenia ciała.

### Deklaracja zgodności WE

*Dotyczy tylko krajów europejskich*

Deklaracja zgodności WE jest dołączona jako załącznik A do niniejszej instrukcji obsługi.

## WAŻNE ZASADY BEZPIECZEŃSTWA

**⚠ OSTRZEŻENIE:** Przeczytać wszystkie ostrzeżenia dotyczące bezpieczeństwa oraz wszystkie instrukcje znajdujące się w tej broszurze oraz w instrukcji obsługi jednostki napędowej. Niezastosowanie się do wspomnianych ostrzeżeń i instrukcji może doprowadzić do porażenia prądem elektrycznym, pożaru i/lub poważnych obrażeń ciała.

**⚠ OSTRZEŻENIE:** Wszystkie ostrzeżenia i instrukcje należy zachować do wykorzystania w przyszłości.

Terminy „nożyce do żywopłotu” oraz „urządzenie” używane w sekcji ostrzeżeń i instrukcji bezpieczeństwa odnoszą się do połączenia przystawki i jednostki napędowej.

Określenie „silnik” w ostrzeżeniach i środkach ostrożności dotyczy silnika lub silnika elektrycznego jednostki napędowej.

### Ogólne środki ostrożności

1. Przed rozpoczęciem użytkowania nożyc do żywopłotu należy przeczytać tę instrukcję oraz instrukcję obsługi jednostki napędowej, aby zapoznać się z obsługą nożyc do żywopłotu.
2. Nie należy pożyczyc przystawki osobom bez odpowiedniego doświadczenia ani wiedzy w zakresie obsługi nożyc do żywopłotu.
3. W przypadku pożyczania przyrządu należy zawsze dołączyć do niego niniejszą instrukcję obsługi.
4. Nie pozwalać dzieciom ani młodzieży poniżej 18 lat na używanie nożyc do żywopłotu. Dzieci i młodzież nie powinny zbliżać się do nożyc do żywopłotu.
5. Nożyce do żywopłotu należy obsługiwać z największą uwagą i ostrożnością.
6. Nigdy nie należy używać nożyc do żywopłotu po spożyciu alkoholu lub narkotyków ani gdy operator czuje się zmęczony lub chory.
7. Nie wolno modyfikować przyrządu.
8. Przestrzegać przepisów obowiązujących w danym kraju dotyczących obsługi nożyc do żywopłotów.

### Środki ochrony osobistej

#### ► Rys.1

1. Nosić kask bezpieczeństwa, okulary ochronne oraz rękawice ochronne w celu ochrony ciała przed odrzucanymi w powietrze odpadkami lub spadającymi przedmiotami.
2. Stosować odpowiednią ochronę słuchu, taką jak naszники, w celu zabezpieczenia słuchu przed uszkodzeniem.
3. Nosić odpowiednią odzież oraz obuwie, takie jak kombinezon roboczy i wytrzymałe obuwie na antypoślizgowej podeszwie, w celu zapewnienia bezpiecznej obsługi. Nie nosić luźnych ubrań ani biżuterii. Luźne części ubrania, biżuteria i długie włosy mogą zaplątać się znajdujące się w ruchu części.
4. Dotykając ostrzy lub regulując kąt ostrza, nosić rękawice ochronne. Ostrza mogą poważnie zranić odsłonięte dłonie.

## Bezpieczeństwo w miejscu pracy

**⚠️ OSTRZEŻENIE:** Nożyc do żywopłotu nie należy zbliżać do linii elektrycznych ani kabli telekomunikacyjnych. Dotknięcie lub zbliżenie nożyc do żywopłotu do linii wysokiego napięcia może spowodować śmierć lub poważne obrażenia ciała. Przed rozpoczęciem pracy należy sprawdzić obecność i położenie linii elektrycznych oraz ogrodzeń pod napięciem na obszarze pracy.

**⚠️ OSTRZEŻENIE:** Eksploatacja niniejszego produktu może prowadzić do powstania pyłu zawierającego substancje chemiczne, które mogą przedostać się do układu oddechowego lub przyczynić się do innych dolegliwości. Niektóre z tych substancji chemicznych mogą być związkami występującymi w pestycydach, środkach owadobójczych, nawozach i środkach chwastobójczych. Stopień narażenia na te substancje zależy od tego, jak często wykonywane są tego typu prace. Aby zmniejszyć narażenie na powyższe substancje chemiczne należy pracować w miejscach dobrze wentylowanych i używać sprawdzonych zabezpieczeń, takich jak maski przeznaczone do odfiltrowywania mikroskopijnych cząstek.

1. Nożyc do żywopłotu należy używać tylko w dzień, w warunkach dobrej widoczności. Nie używać nożyc do żywopłotu po zmroku ani we mgle.
2. Silnik należy uruchamiać jedynie na zewnątrz w dobrze wentylowanym miejscu. Praca na ograniczonej przestrzeni lub w miejscu o słabej wentylacji może doprowadzić do śmierci w wyniku uduszenia lub zatrucia tlenkiem węgla.
3. Podczas obsługi narzędzia nigdy nie stawać na niestabilnej lub śliskiej nawierzchni bądź stromym zboczu. Podczas zimy należy zwrócić szczególną uwagę na lód i śnieg oraz zawsze przyjąć stabilną pozycję.
4. Podczas pracy osoby postronne nie powinny zbliżać się do nożyc do żywopłotu na odległość mniejszą niż 15 m. Wyłączyć silnik natychmiast, gdy ktoś się zbliży.
5. Przed użyciem narzędzia należy sprawdzić obszar roboczy pod kątem występowania ogrodzeń z drutu kolczastego, kamieni lub innych obiektów. Mogą one uszkodzić ostrza.

## Uruchamianie urządzenia

1. Przed montażem lub regulacją urządzenia wyłączyć silnik i zdjąć nasadkę świecy zapłonowej lub wyjąć akumulator.
2. Przed montażem ostrzy lub regulacją kąta cięcia założyć rękawice ochronne.
3. Przed uruchomieniem silnika należy przeprowadzić kontrolę narzędzia pod kątem uszkodzeń, poluzowanych śrub/nakrętek lub nieprawidłowego montażu. Należy wymienić pęknięte, wygięte lub uszkodzone ostrza. Sprawdzić wszystkie dźwignie sterujące i przełączniki pod kątem prawidłowego działania. Oczyszczyć i osuszyć uchwyty.
4. Nigdy nie włączać silnika, jeżeli urządzenie jest uszkodzone lub nie jest całkowicie zmontowane. W przeciwnym wypadku może to spowodować poważne obrażenia ciała.
5. Przed uruchomieniem silnika należy dokładnie sprawdzić, czy ostrze nie dotyka ziemi, ciała operatora ani innych przedmiotów. Uruchamianie silnika, gdy ostrze dotyka innych przedmiotów, może spowodować poważny wypadek.
6. Wyregulować szelki nośne oraz rękojeść w celu dopasowania do postury operatora.

## Obsługa

1. W przypadku niebezpieczeństwa wyłączyć natychmiast silnik.
2. W przypadku wystąpienia nietypowych warunków (np. hałasu, drgań) podczas pracy należy wyłączyć silnik. Nie wolno używać nożyc do żywopłotu, dopóki przyczyna nie zostanie rozpoznana i wyeliminowana.
3. Po zwolnieniu dźwigni przepustnicy lub wyłączeniu silnika ostrza pozostają w ruchu jeszcze przez chwilę. Nie należy od razu dotykać ostrzy.
4. Szelki nośne zakładać wyłącznie przy silniku pracującym na obrotach jałowych.
5. Podczas pracy używać uprząży zakładanej na ramiona. Nożycy do żywopłotu należy trzymać mocno po swojej prawej stronie.

### ► Rys.2

6. Zarówno osoby leworęczne, jak i praworęczne, muszą trzymać przedni uchwyt lewą ręką oraz tylny uchwyt prawą ręką. Zaciśnąć palce i kciuki na uchwytach.
7. Nigdy nie należy obsługiwać urządzenia jedną ręką. Utrata kontroli może doprowadzić do poważnych lub śmiertelnych obrażeń. Aby zmniejszyć ryzyko skaleczeń, trzymać ręce i stopy z dala od ostrzy.

8. Nie sięgać zbyt daleko. Zawsze stać na pewnym podłożu i utrzymywać równowagę. Zwracać uwagę na ukryte przeszkody, takie jak pnie drzew, korzenie i rowy w celu uniknięcia potknięcia. Odsunąć leżące gałęzie i inne przedmioty.
9. Aby nie dopuścić do utraty równowagi nigdy nie pracować na drabinie ani drzewie.
10. Nie trzymać maszyny powyżej wysokości ramienia.
11. Podczas pracy nigdy nie należy uderzać ostrzami w twarde przedmioty, takie jak kamień czy metal. Należy zachować szczególną ostrożność podczas pracy w pobliżu ogrodzeń z drutu kolczastego. Pracując blisko ziemi, uważać, aby piasek, żwir lub kamienie nie dostały się pomiędzy ostrza.
12. W przypadku zetknięcia ostrzy z kamieniami lub innymi twardymi przedmiotami należy zatrzymać silnik, wyciągnąć świecę zapłonową lub akumulator i sprawdzić, czy ostrza nie zostały uszkodzone. Wymienić uszkodzone ostrza.
13. Jeśli grube gałęzie zakleszczą się w ostrzach, należy natychmiast wyłączyć silnik, położyć nożycy do żywopłotu, wyjąć świecę zapłonową lub akumulator i dopiero przystąpić do usuwania zakleszczenia. Przed ponownym użyciem urządzenia należy sprawdzić, czy ostrza nie są uszkodzone.
14. Nigdy nie należy dotykać ani zbliżać się do poruszających się ostrzy. Ostrza mogą z łatwością odciąć palec. Podczas pracy przy ostrzach lub regulowania kąta ostrzy wyłączyć silnik i zdjąć nasadkę świecy zapłonowej lub wyjąć akumulator.
15. Zwiększanie prędkości obrotowej silnika, gdy ostrza są zablokowane, zwiększa obciążenie i może spowodować uszkodzenia silnika i/lub sprzęgła.
16. Regularnie sprawdzać ostrza podczas pracy pod kątem pęknięć lub tępych krawędzi. Przed przystąpieniem do kontroli wyłączyć silnik i poczekać na całkowite zatrzymanie się ostrzy. Wymienić uszkodzone lub stępione ostrza, nawet jeśli pęknięcia są tylko powierzchowne.
17. W przypadku silnego uderzenia urządzeniem lub jego upadku należy sprawdzić jego stan przed przystąpieniem do kontynuowania pracy. Sprawdzić układ paliwowy pod kątem nieszczelności oraz elementy sterujące i urządzenia zabezpieczające pod kątem usterek. W przypadku stwierdzenia uszkodzenia lub wątpliwości co do prawidłowej pracy narzędzia należy zwrócić się do autoryzowanego centrum serwisowego w celu przeprowadzenia przeglądu i naprawy.
18. Nie dotykać przekładni. Podczas pracy przekładnia nagrzewa się.
19. Robić przerwy podczas pracy, aby zapobiec utracie kontroli w wyniku zmęczenia. Zaleca się przerwę od 10 do 20 min po każdej przepracowanej godzinie.
20. W przypadku pozostawienia narzędzia, nawet na krótką chwilę, należy zawsze wyłączyć silnik lub wyjąć akumulator. Pozostawione bez nadzoru narzędzie z włączonym silnikiem może zostać użyte przez nieupoważnioną osobę i doprowadzić do poważnego wypadku.
21. Przed przystąpieniem do cięcia pociągnąć całkowicie dźwignię przepustnicy, aby osiągnąć maksymalną prędkość.
22. Postępować zgodnie z informacjami zawartymi w instrukcji obsługi jednostki napędowej, aby prawidłowo korzystać z dźwigni sterowania i przełącznika.
23. Podczas ani po pracy nie należy kłaść gorącego urządzenia na suchej trawie ani materiałach łatwopalnych.

## Transport

1. Przed transportem urządzenia wyłączyć silnik i zdjąć nasadkę świecy zapłonowej lub wyjąć akumulator. Podczas transportu osłona ostrza musi być założona.
2. Narzędzie należy przenosić w pozycji poziomej, trzymając za drążek. Nie zbliżać gorącego tłumika do ciała.
3. Podczas przewożenia narzędzia pojazdem należy je odpowiednio zabezpieczyć, aby nie dopuścić do jego przewrócenia się. W przeciwnym wypadku może dojść do rozlania paliwa i uszkodzenia narzędzia oraz innych przewożonych bagaży.

## Konserwacja

1. Przed przystąpieniem do prac konserwacyjnych lub naprawczych urządzenia, lub przed przystąpieniem do czyszczenia, wyłączyć silnik i zdjąć nasadkę świecy zapłonowej lub wyjąć akumulator. Poczekać na ostygnięcie silnika.
2. Aby zmniejszyć ryzyko pożaru, nigdy nie należy przeprowadzać prac serwisowych urządzeń w pobliżu ognia.
3. Podczas pracy przy ostrzach należy zawsze nosić rękawice ochronne.
4. Zawsze czyścić narzędzie z pyłu i zanieczyszczeń. Nie stosować benzyny, rozpuszczalników, alkoholu ani podobnych środków. Substancje takie mogą spowodować odbarwienie, odkształcenie lub pęknięcie elementów z tworzyw sztucznych.

- Po każdym użyciu dokręcić wszystkie śruby i nakrętki oprócz śrub regulacyjnych gaźnika.
- Narzędzie tnące musi być zawsze ostre. Jeśli ostrza się stępią i cięcie stanie się mało skuteczne, należy poprosić autoryzowany punkt serwisowy o ich naostrzenie.
- Nie wolno naprawiać wygiętych ani złamanych ostrzy poprzez ich prostowanie lub spawanie. Może to spowodować oderwanie się części ostrzy i spowodowanie poważnych obrażeń ciała. Skontaktować się z autoryzowanym punktem serwisowym Dolmar / Makita w celu wymiany ostrza na oryginalne.
- Nie wykonywać prac konserwacyjnych ani naprawczych, które nie zostały opisane w tej broszurze lub w instrukcji obsługi jednostki napędowej. W celu wykonania tego typu prac należy zwrócić się do autoryzowanego centrum serwisowego.
- Używać wyłącznie oryginalnych części zamiennych i akcesoriów firmy Dolmar / Makita. Używanie części i akcesoriów innych firm może spowodować awarię urządzenia, zniszczenie mienia i/lub poważne obrażenia ciała.
- Nożyce do żywopłotu należy regularnie oddawać do przeglądu i konserwacji w naszym autoryzowanym punkcie serwisowym.

## Przechowywanie

- Jeżeli urządzenie ma być nieużywane przez dłuższy okres, należy je całkowicie oczyścić i zakonserwować. Założyć pokrywę ostrzy.
- Narzędzie należy przechowywać w suchym zamkniętym pomieszczeniu, wysoko, poza zasięgiem dzieci.
- Urządzenia nie wolno opierać o żadne obiekty, np. ścianę. Nożyce do żywopłotu mogą niespodziewanie upaść i spowodować obrażenia ciała.

## Pierwsza pomoc

- W pobliżu należy zawsze przechowywać apteczkę pierwszej pomocy. Wszelkie braki z apteczki należy niezwłocznie uzupełniać.
- Wzywając karetkę, należy podać następujące informacje:**
  - Miejsce wypadku
  - Opis wydarzenia
  - Liczbę poszkodowanych osób
  - Opis obrażeń
  - Własne imię i nazwisko

## OPIS CZĘŚCI

- **Rys.3:** 1. Ostrze 2. Przekładnia 3. Uchwyt przyrządu tnącego  
4. Blokada kątowa 5. Pokrywka 6. Osłona ostrza

## MONTAŻ

**⚠ OSTRZEŻENIE:** Przed montażem lub regulacją urządzenia wyłączyć silnik i zdjąć nasadkę świecy zapłonowej lub wyjąć akumulator. W przeciwnym razie ostrza lub inne części mogą się poruszyć i spowodować poważne obrażenia.

**⚠ OSTRZEŻENIE:** Przed pracą przy ostrzach należy założyć rękawice ochronne i założyć osłonę na ostrza. W przeciwnym razie ostrza mogą poważnie zranić odsłonięte dłonie.

**⚠ OSTRZEŻENIE:** Podczas montażu lub regulacji urządzenia zawsze należy odłożyć je na podłoże. Montowanie lub regulowanie narzędzia w położeniu pionowym może spowodować poważne obrażenia.

**⚠ OSTRZEŻENIE:** Należy przestrzegać ostrzeżeń i środków ostrożności opisanych w rozdziale „Środki ostrożności” oraz w instrukcji obsługi jednostki napędowej.

## Podłączanie przyrządu do jednostki napędowej

Aby podłączyć przyrząd do jednostki napędowej, postępować zgodnie z poniższym opisem.

- Upewnić się, że dźwignia blokady nie jest zaciśnięta.
  - Wyrównać kołek zgodnie ze wskazaniem strzałki.
  - Wsunąć drążek do wałka napędowego jednostki napędowej, aż do linii wskazującej położenie i wyskoczenia przycisku zwalniającego.
  - Mocno dokręcić dźwignię blokady, jak pokazano na rysunku.
- **Rys.4:** 1. Dźwignia blokująca 2. Przycisk zwalniający 3. Strzałka  
4. Kołek 5. Linia pozycji

Aby odłączyć przyrząd, poluzować dźwignię blokady, obracając ją w przeciwnym kierunku, nacisnąć przycisk blokady i wysunąć drążek.

**UWAGA:** Nie zaciskać dźwigni blokującej bez włożonego wału. W przeciwnym razie dźwignia blokująca może zbyt mocno zacisnąć gniazdo wału napędowego i je zniszczyć.

## Ustawianie kąta cięcia

**⚠ PRZESTROGA:** Podczas ustawiania kąta cięcia należy zawsze wyłączyć silnik i wyjąć akumulator oraz położyć nożyce do żywopłotu płasko na ziemi.

**⚠ PRZESTROGA:** Nie ustawiać kąta cięcia, gdy nożyce do żywopłotu znajdują się w pozycji pionowej.

**⚠ PRZESTROGA:** Przed przystąpieniem do ustawiania kąta cięcia należy zawsze zabezpieczyć ostrza przy użyciu dołączanej osłony.

**⚠ PRZESTROGA:** Podczas ustawiania kąta cięcia należy zawsze trzymać urządzenie za uchwyt przyrządu tnącego. Chwytnie za ostrze może spowodować obrażenia ciała.

Trzymać za uchwyt przyrządu tnącego i przesunąć ostrze dożądanego ustawienia, odciągając jednocześnie blokadę kątową. Kąt cięcia można ustawić w zakresie przedstawionym na rysunku.

- **Rys.5:** 1. Blokada kątowa 2. Uchwyt przyrządu tnącego

**WSKAZÓWKA:** Przyrząd tnący można zamocować tylko pod pewnymi kątami wzdłuż rowka na przyrządzie. Upewnić się, że przyrząd tnący jest prawidłowo umocowany. Jeśli kąt nie będzie odpowiedni, sprzęgło rozłączy się i narzędzie nie będzie pracować.

W przypadku poluzowania się przyrządu tnącego należy dokręcić śrubę (na oś ustawienia kąta). Założyć klucz nasadowy i klucz imbusowy na śrubę. Wyregulować skręcenie przyrządu tnącego, kręcąc najpierw kluczem imbusowym, a następnie kluczem nasadowym.

- **Rys.6:** 1. Klucz nasadowy 2. Śruba 3. Klucz imbusowy

**WSKAZÓWKA:** Nie skręcać przyrządu tnącego zbyt mocno. Jeśli przyrząd tnący jest skręcony zbyt mocno, nie można zmienić jego kąta.

## OBSŁUGA

**⚠ OSTRZEŻENIE:** Gdy ostrza poruszają się z prędkością jałową, zmniejszyć prędkość jałową silnika. W przeciwnym wypadku zatrzymanie ostrzy za pomocą wyłącznika przepustnicy będzie niemożliwe, co może doprowadzić do poważnych obrażeń.

**⚠ OSTRZEŻENIE:** Należy przestrzegać ostrzeżeń i środków ostrożności opisanych w rozdziale „WAŻNE ZASADY BEZPIECZEŃSTWA” oraz w instrukcji obsługi jednostki napędowej.

## Ścinanie trawy

Podczas ścinania trawy należy postępować w następujący sposób.

- Pociągnąć całkowicie dźwignię przepustnicy.
  - Przyłożyć ostrza do trawy równoległe z ziemią.
  - Ścinać trawę, wykonując ruch wahadłowy od prawej do lewej strony.
- **Rys.7**

## Przycinanie żywopłotu

Podczas przycinania żywopłotu w pionie należy postępować w następujący sposób.

- Całkowicie pociągnąć dźwignię przepustnicy.
  - Przyłożyć ostrza równoległe do żywopłotu.
  - Przycinać żywopłot z dołu do góry ruchem wahadłowym.
- **Rys.8**

Podczas przycinania żywopłotu w poziomie należy postępować w następujący sposób.

- Pociągnąć całkowicie dźwignię przepustnicy.
  - Przyłożyć ostrza do żywopłotu pod kątem od 15° do 30°.
- **Rys.9**
- Przycinać żywopłot od prawej do lewej strony ruchem wahadłowym.
- **Rys.10**

## KONSERWACJA

**⚠️ OSTRZEŻENIE:** Przed przystąpieniem do prac kontrolnych lub konserwacyjnych urządzenia wyłączyć silnik i zdjąć nasadkę świecy zapłonowej lub wyjąć akumulator. W przeciwnym razie ostrza lub inne części mogą się poruszyć i spowodować poważne obrażenia.

**⚠️ OSTRZEŻENIE:** Przed pracą przy ostrzach należy założyć rękawice ochronne i założyć osłonę na ostrza. Podczas montażu lub regulacji palce mogą dotknąć ostrzy, co może spowodować poważne obrażenia.

**⚠️ OSTRZEŻENIE:** Podczas wykonywania przeglądu lub konserwacji urządzenie należy zawsze położyć. Montaż lub regulacja urządzenia w pozycji pionowej może spowodować obrażenia ciała.

**⚠️ OSTRZEŻENIE:** Należy przestrzegać ostrzeżeń i środków ostrożności opisanych w rozdziale „WAŻNE ZASADY BEZPIECZEŃSTWA” oraz w instrukcji obsługi jednostki napędowej.

### Kontrola ostrzy

Codziennie należy sprawdzać ostrza pod kątem uszkodzeń, pęknięć lub stępień. Uszkodzone lub stępione ostrza można wymienić lub naostrzyć w autoryzowanym punkcie serwisowym.

### Regulacja odległości między ostrzami

Górne/dolne ostrza zużywają się stopniowo podczas pracy. Jeśli pomimo odpowiedniego naostrzenia cięcie nie jest dokładne, należy wyregulować odległość w sposób opisany poniżej.

Dokręcenie śruby imbusowej określa odległość pomiędzy ostrzami. Nakrętka utrzymuje określone dokręcenie śruby imbusowej. Zbyt duża odległość powoduje wrażenie tępych ostrzy, a zbyt mała odległość powoduje niepotrzebne nagrzewanie i szybsze zużywanie się ostrzy.

1. Poluzować nakrętki za pomocą klucza.
2. Lekko dokręcić śruby imbusowe do oporu. Następnie odkręcić je o 1/4 do 1/2 obrotu, aby uzyskać potrzebną odległość.
3. Przytrzymać śruby imbusowe i dokręcić nakrętki.
4. Nasmarować powierzchnię tarcia ostrzy lekkim olejem.
5. Uruchomić silnik oraz włączać i wyłączać przepustnicę przez minutę.
6. Zmierzyć czas potrzebny do zatrzymania się ostrzy po zwolnieniu dźwigni przepustnicy. Jeśli trwa do 2 s lub dłużej, wyłączyć silnik i powtórzyć czynności z kroków od 1 do 6.
7. Wyłączyć silnik i dotknąć powierzchni ostrza. Jeśli nie jest ono zbyt gorące, regulacja została wykonana poprawnie. Jeśli jest zbyt gorące, ponownie odkręcić lekko śruby imbusowe i powtórzyć czynności z kroków od 5 do 7.

► **Rys.11:** 1. Nakrętka 2. Górne ostrze 3. Dolne ostrze 4. Płytko 5. Śruba imbusowa

## Smarowanie ruchomych części

**UWAGA:** Przestrzegać instrukcji odnośnie do częstotliwości smarowania i ilości smaru. W przeciwnym razie niewystarczające smarowanie może spowodować uszkodzenie części ruchomych.

► Rys.12

Przekładnia:

**⚠️ PRZESTROGA:** Nie smarować, gdy obudowa przekładni jest gorąca. Gorąca obudowa przekładni może spowodować oparzenia.

Nakładać smar co 25 godz. pracy.

1. Otwór smarowania znajduje się pod śrubą. Wykręcić śrubę na czas smarowania.
2. Nałożyć ok. 3 g (4 cm<sup>3</sup>) smaru w punkcie A przekładni oraz 5 g (7 cm<sup>3</sup>) smaru w punkcie B poprzez otwór smarowania.
3. Po zakończeniu smarowania ponownie wkręcić śrubę.

► **Rys.13:** 1. Otwór smarowania

**WSKAZÓWKA:** Po wprowadzeniu odpowiedniej ilości smaru zacznie on wypływać z podstawy ostrza podczas pierwszego uruchomienia.

**Wałek napędowy:**

Nakładać smar co 25 godz. pracy.

► Rys.14

### Ogólna kontrola

- Dokręcić luźne śruby i nakrętki.
- Sprawdzić części i ostrza pod kątem uszkodzeń. W razie potrzeby zgłosić się do autoryzowanego punktu serwisowego w celu wymiany uszkodzonych części.

### Przechowywanie

**⚠️ OSTRZEŻENIE:** Należy przestrzegać ostrzeżeń i środków ostrożności opisanych w rozdziale „WAŻNE ZASADY BEZPIECZEŃSTWA” oraz w instrukcji obsługi jednostki napędowej.

Podczas przechowywania przystawkę należy zawsze odłączyć od jednostki napędowej.

1. Przekręcić dźwignię blokującą w kierunku pokazanym na rysunku i wyciągnąć przystawkę, naciskając jednocześnie przycisk zwalniający.

► **Rys.15:** 1. Dźwignia blokująca 2. Przycisk zwalniający 3. Przystawka

2. Założyć osłonę ostrza. Trzymać za uchwyt przyrządu tnącego i złożyć ostrze, jak pokazano na rysunku, odciągając jednocześnie blokadę kątową.

► **Rys.16:** 1. Blokada kątowa 2. Uchwyt przyrządu tnącego

3. Założyć pokrywkę na koniec wału.

► Rys.17

## HARMONOGRAM KONSERWACJI

		Przed rozpoczęciem pracy	Codziennie (10 h)	25 h	W razie potrzeby
Cała jednostka	Kontrola wzrokowa pod kątem uszkodzonych części	○	-	-	-
Wszystkie śruby i nakrętki mocujące	Dokręcanie	○	-	-	-
Ostrza	Kontrola pod kątem uszkodzeń, pęknięć i stępień	-	○	-	-
	Regulacja odległości	-	-	-	○
Przekładnia	Nakładanie smaru	-	-	○	-
Wałek napędowy	Nakładanie smaru	-	-	○	-
Jednostka napędowa	Patrz instrukcja obsługi jednostki napędowej				

## ROZWIĄZYWANIE PROBLEMÓW

Nieprawidłowe działanie	Prawdopodobna przyczyna (usterka)	Rozwiązanie
Silnik nie uruchamia się.	Patrz instrukcja obsługi jednostki napędowej.	Patrz instrukcja obsługi jednostki napędowej.
Silnik wyłącza się zaraz po uruchomieniu.	Patrz instrukcja obsługi jednostki napędowej.	Patrz instrukcja obsługi jednostki napędowej.
Maksymalna prędkość jest ograniczona.	Patrz instrukcja obsługi jednostki napędowej.	Patrz instrukcja obsługi jednostki napędowej.
Ostrza nie poruszają się. ⇒ <b>Natychmiast wyłączyć silnik!</b>	Nieprawidłowy kąt jednostki tnącej.	Upewnić się, że blokada kąta włącza się prawidłowo.
Ostrza nie poruszają się. ⇒ <b>Natychmiast wyłączyć silnik!</b>	Gałązka utknęła pomiędzy ostrzami.	Usunąć przeszkodę.
Ostrza nie poruszają się. ⇒ <b>Natychmiast wyłączyć silnik!</b>	Układ napędowy nie działa prawidłowo.	W razie potrzeby zgłosić się do autoryzowanego punktu serwisowego w celu kontroli i naprawy.
Nietypowe drgania jednostki. ⇒ <b>Natychmiast wyłączyć silnik!</b>	Układ napędowy nie działa prawidłowo.	W razie potrzeby zgłosić się do autoryzowanego punktu serwisowego w celu kontroli i naprawy.
Ostrza nie zatrzymują się. ⇒ <b>Natychmiast wyłączyć silnik!</b>	Jednostka napędowa nie działa prawidłowo.	Patrz instrukcja obsługi jednostki napędowej.

## AKCESORIA OPCJONALNE

**⚠ PRZESTROGA:** Zaleca się stosowanie wymienionych akcesoriów i przystawek razem z narzędziem Dolmar opisanym w niniejszej instrukcji. Stosowanie innych akcesoriów lub przystawek może być przyczyną obrażeń ciała. Akcesoriów lub przystawek należy używać tylko zgodnie z ich przeznaczeniem.

Wszelką pomoc oraz dodatkowe informacje szczegółowe na temat tego osprzętu można uzyskać w lokalnych punktach serwisowych Dolmar.

- Zestaw ostrzy
- Zestaw smarowania

**WSKAZÓWKA:** Niektóre pozycje znajdujące się na liście mogą być dołączone do pakietu narzędziowego jako akcesoria standardowe. Mogą to być różne pozycje, w zależności od kraju.

## RÉSZLETES LEÍRÁS

Típus:	HT-CS 3
Méret (H x SZ x M)	1 324 mm x 104 mm x 103 mm (52" x 4-1/8" x 4-1/16")
Nettó tömeg	2,6 kg (5,93 font)
Hasznos vágási hossz	250 mm (9-7/8")
Áttételi arány	1 : 4,78

- Folyamatos kutató- és fejlesztőprogramunk eredményeként az itt felsorolt tulajdonságok figyelmeztetés nélkül megváltozhatnak.
- A tulajdonságok országról országra különbözhetnek.

### Jóváhagyott meghajtóegység

**FIGYELMEZTETÉS:** Soha ne használja a tartozékokat nem jóváhagyott meghajtóegységgel. A nem jóváhagyott alkatrészek kombinációja súlyos személyi sérülést okozhat.

A jelen tartozék kizárólag a következő meghajtóegységgel/egység-gekkel használható:

- (Többfunkciós alapgép)  
CS-246.4C
- (Vezeték nélküli többfunkciós alapgép)  
AC3600, AC3610

### Szimbólumok

A következőkben a berendezésen használt jelképek láthatók. A szer-  
szám használata előtt bizonyosodjon meg arról hogy helyesen értel-  
mezi a jelentésüket.

	Olvassa el a használati útmutatót, és tartsa be az abban leírtakat.
	Legyen különösen elővigyázatos és figyelmes!
	Tilos!
	Figyeljen az elektromos vezetékekre. Áramütés kockázata.
	Becsípődésveszély.
	Viseljen védőkesztyűt.
	Viseljen sisakot, védőszemüveget és fülvédőt.
	Viseljen csúszásmentes talpú, merev cipőt/csizmát.
	Biztosítsa, hogy az emberek és az állatok legalább 15 méterre (50 láb) legyenek az elektromos szerszámtól.
	Biztosítsa, hogy az üzemi területen ne tartózkodjanak személyek és háziállatok.
	Elsősegély

### Rendeltetés

Ez a tartozék kizárólag bokrok, sövények és pázsitok talajszintű vágására szolgál, jóváhagyott tápegységhez csatlakoztatva. Ne használja a tartozékokat más célra. A tartozék nem rendeltetészerű használata súlyos sérüléseket okozhat.

### EK Megfelelőségi nyilatkozat

*Csak európai országokra vonatkozóan*

Az EK-megfelelőségi nyilatkozat az útmutató „A” mellékletében található.

## FONTOS BIZTONSÁGI SZABÁLYOK

**FIGYELMEZTETÉS:** A jelen kézikönyvben és a meghaj-  
tóegység használati útmutatójában szereplő összes bizton-  
sági figyelmeztetést és utasítást olvassa el. Ha nem tartja be  
a figyelmeztetéseket és utasításokat, akkor áramütés, tűz és/  
vagy súlyos sérülés következhet be.

**FIGYELMEZTETÉS:** Őrizzen meg minden figyelmeztetést  
és utasítást a későbbi tájékozódás érdekében.

A figyelmeztetések és óvintézkedések „talajszintű vágógép” és a „szerszám” kifejezései a tartozék és a tápegység együttesére vonatkoznak.

A figyelmeztetésekben és az óvintézkedésekben szereplő „motor” kifejezés a meghajtóegység motorját vagy villanymotorját jelenti.

### Általános óvintézkedések

- A talajszintű vágógép használatba vétele előtt olvassa el ezt a füzetet és a tápegység használati útmutatóját, hogy megismerhesse a szerszám kezelésének módját.
- Ne kölcsönözze a tartozékokat olyan személynek, aki a talajszintű vágógépeket illetően nem rendelkezik megfelelő tapasztalattal vagy ismerettel.
- A tartozék kölcsönadása esetén ezt a használati utasítást is mindig adja át.
- Ne hagyja, hogy 18 éven aluliak használják a talajszintű vágógépet. Ne engedje őket a talajszintű vágógép közelébe.
- Kezelje a talajszintű vágógépet nagyfokú elővigyázatossággal és odafigyeléssel.
- Soha ne használja a talajszintű vágógépet alkohol vagy más tudatmódosító hatású szer fogyasztása után, illetve ha fáradtnak vagy betegnek érzi magát.
- Soha ne alakítsa át a tartozékokat.
- Tartsa be az ország talajszintű vágógépek használatára vonatkozó szabályait.

### Személyi védőfelszerelések

#### ► Ábra1

- Védősisak, védőszemüveg és védőkesztyű használatával óvja magát a repülő hulladékoktól és leeső tárgyaktól.
- A halláskárosodás elkerülése érdekében használjon hallásvédő eszközt, például fülvédőt.
- A biztonságos munkavégzés érdekében viseljen megfelelő ruházatot, például munkaverallt és csúszásmentes talpú, merev bakancsot. Ne viseljen bő ruhát vagy ékszereket. A bő ruhák, ékszerek vagy a hosszú haj beleakadhatnak a mozgó részekbe.
- A kések megérintésekor, illetve a kések szögének beállításakor mindig viseljen védőkesztyűt. A kések súlyosan megvághatják a védelem nélküli kezet.

## A munkaterület biztonsága

**▲ FIGYELMEZTETÉS:** Tartsa távol a talajszinti vágógépet az elektromos vezetékektől és kommunikációs kábelektől. A magasfeszültségű vezetékek megközelítése a talajszinti vágógéppel halált vagy súlyos sérülést okozhat. A munka megkezdése előtt térképezze fel a munkaterület körüli áramvezetéseket és elektromos kerítéseket.

**▲ FIGYELMEZTETÉS:** A termék használata során olyan vegyi anyagokat tartalmazó por képződhet, amely légzési vagy egyéb betegségeket okozhat. Ilyen vegyi anyagok találhatók például a rovarirtó szerekben, növényvédő szerekben, trágyákban és gyomirtó szerekben. Az ilyen anyagoknak való kitettség kockázata attól függ, hogy Ön milyen gyakran végez ilyen jellegű munkát. A kitettség kockázatának csökkentése érdekében jól szellőztetett helyen dolgozzon, a munkavégzéshez pedig használjon erre a célra jóváhagyott munkavédelmi felszereléseket, mint például olyan porvédő álarcokat, amelyeket kifejezetten a mikroszkopikus részecskék kiszűrésére fejlesztettek ki.

1. A talajszinti vágógépet csak jó látási viszonyok és napfényes körülmények között működtesse. Ne működtesse a talajszinti vágógépet sötétben vagy ködben.
2. A motort csak kültéren, jól szellőző helyen indítsa el és használja. A zárt térben vagy nem megfelelően szellőztetett területen történő használat a fulladás vagy a szénmonoxid-mérgezés miatt halált okozhat.
3. Ne üzemeltesse a gépet instabil vagy csúszós felületen, illetve meredek lejtőn állva. A hideg évszakokban óvakodjon a jeges vagy havas felületektől, és ügyeljen lábai biztos megtámasztására.
4. Működtetés közben tartsa a talajszinti vágógépet legalább 15 méteres távolságra az ön közelében álló személyektől vagy állatoktól. Azonnal állítsa le a motort, ha valaki közelebb jön.
5. Üzemeltetés előtt vizsgálja át a teljes munkaterületet, hogy található-e rajta drótkerítés, kő vagy egyéb szilárd tárgy. Ezek a kések sérülését okozhatják.

## Üzembe helyezés

1. A gép összeszerelése vagy beállítása előtt mindig állítsa le a motort, és távolítsa el a gyújtógyertyapipát vagy az akkumulátort.
2. A kések felszerelésekor, illetve a vágási szög beállításakor mindig viseljen védőkesztyűt.
3. A motor elindítása előtt mindig ellenőrizze, hogy a gép sértetlen-e, nincsenek-e benne meglazult csavarok vagy csavaranyák, valamint, hogy megfelelően van-e összeszerelve. Ha a késeken repedést, meghajlást vagy sérülést fedez fel, cserélje ki őket. Ellenőrizze, hogy minden vezérlőkar és kapcsoló erőfeszítés nélkül használható-e. Tisztítsa, majd szárítsa meg a fogantyúkat.
4. Soha ne kísérelje meg elindítani a motort, ha a gép sérült vagy nincsen teljesen összeszerelve. Ellenkező esetben súlyosan megsérülhet.
5. A motor beindítása előtt körültekintően ellenőrizze, hogy a penge nem érintkezik-e a talajjal, az ön testével vagy más tárgyakkal. Súlyos baleset történhet, ha beindításkor a motor idegen tárgyakkal érintkezik.
6. A vállhevedert és a markolatot a kezelő magasságának megfelelően állítsa be.

## Működtetés

1. Vészhelyzetben azonnal állítsa le a motort.
2. Ha a működtetés során valamilyen szokatlan tapasztalat (pl. zajt, vibrációt), állítsa le a motort. Ne használja a talajszinti vágógépet, amíg a problémát nem azonosította és nem oldotta meg.
3. A gázkar elengedését vagy a motor lekapcsolását követően a kések egy rövid ideig tovább mozognak. Ne nyúljon hozzá azonnal a késekhez.
4. A vállhevedert csak alapláncra járó motor mellett csatlakoztassa.
5. A működtetés során mindig használja a vállhevedert. Tartsa erősen a talajszinti vágógépet teste jobb oldalán.

### ► Ábra2

6. Az első fogantyút a bal kezével, míg a hátsó fogantyút a jobb kezével fogja meg, függetlenül attól, hogy Ön jobb- vagy balkezes. Megfelelően markolja meg az ujjai és hüvelykujja segítségével a fogantyúkat.
7. Soha ne kísérelje meg egy kézzel használni a gépet. Az egyensúlyvesztés súlyos vagy akár halálos sérülést eredményezhet. A vágási sérülések kockázatának csökkentése érdekében kezeit és lábait tartsa távol a pengéktől.

8. Ne hajoljon előre túlságosan. Mindig megfelelően szilárd helyzetben és egyensúlya megtartásával dolgozzon. A megbotlás elkerülése érdekében figyeljen a rejtett akadályokra, mint például facsonkokra, gyökerekre és árkokra. Takarítsa el az útból a lehullott faágakat és az egyéb akadályokat.
9. Az egyensúlyvesztés elkerülése érdekében soha ne dolgozzon létrán vagy fán állva.
10. Soha ne tartsa a gépet a vállmagasságnál magasabban.
11. A használat során soha ne üsse neki a késeket kemény akadályoknak, pl. köveknek vagy fémtárgyaknak. Drótkerítés melletti sövény nyírásakor különös körültekintéssel dolgozzon. A talajhoz közel történő munkavégzés esetén biztosítsa, hogy ne kerüljön homok vagy kő a kések közé.
12. Ha a kések kövel vagy egyéb kemény tárggyal ütköznek, azonnal állítsa le a motort, majd a gyertya vagy az akkumulátor eltávolítását követően ellenőrizze, hogy a kések nem sérültek-e meg. Ha megsérültek, cserélje ki a késeket.
13. Ha vastag ágak szorulnak a pengék közé, azonnal állítsa le a motort, tegye le a talajszinti vágógépet, majd miután kivette a gyújtógyertyát vagy az akkumulátort, távolítsa el az ágakat. Az újbóli használat előtt ellenőrizze a pengék épségét.
14. Soha ne érintse meg a késeket, illetve ne közelítse meg őket, miközben mozognak. A kések könnyedén elvághatják az ujjait. A kések kezelésekor, illetve a kések szögének beállításakor állítsa le a motort, majd távolítsa el a gyújtógyertyapipát vagy az akkumulátort.
15. A motor blokkolt késekkel történő gyorsítása növeli a teljesítményt, ami a motor és/vagy a tengelykapcsoló sérülését okozza.
16. Használat közben rendszeresen ellenőrizze, hogy a vágókéseken nincs-e repedés, illetve, hogy nem váltak-e élettelennek. Ellenőrzés előtt állítsa le a motort, és várja meg, hogy a kések teljesen leálljanak. A sérült vagy élettelen késeket azonnal cserélje ki, még akkor is, ha csak felületi repedésekről van szó.
17. Ha az eszközt erős ütés éri, illetve leesik, a munka folytatása előtt ellenőrizze annak állapotát. Ellenőrizze, hogy az üzemenyagrendszer nem szivárog-e, illetve a kezelőszervek és a biztonsági eszközök nem hibásodtak-e meg. Ha bármilyen károsodást észlel vagy felmerül a károsodás gyanúja, ellenőrzésért és javításért forduljon a hivatalos márkaszervizünkhöz.
18. Ne érintse meg a hajtóműházat. Üzem közben a hajtóműház felforrósodhat.
19. Tartson pihenőt, nehogy a fáradtság miatt elveszítse uralmát a gép felett. Célszerű óránként 10–20 perc pihenőt tartani.
20. Ha a gépet akár csak rövid időre is magára hagyja, mindig állítsa le a motort, vagy távolítsa el az akkumulátort. A járó motorral magára hagyott gépet illetéktelen személyek is használhatják, ami súlyos balesetekhez vezethet.
21. A vágás előtt húzza be teljesen a házkart, hogy a gép maximális sebességre gyorsuljon.
22. A vezérlőkar és a kapcsoló megfelelő használatával kapcsolatos információkért tekintse meg a meghajtóegység használati útmutatóját.
23. Használat közben vagy azt követően ne tegye a forró gépet száraz fűre vagy gyúlékony anyagokra.

## Szállítás

1. Az eszköz szállítása előtt kapcsolja le a motort, és távolítsa el a gyújtógyertyapipát vagy az akkumulátort. Szállítás során mindig helyezze fel a késvédőt.
2. A gépet vízszintes helyzetben, tengelyénél fogva szállítsa. A forró kipufogódobot tartsa távol a testétől.
3. Ha a gépet járműben szállítja, szilárdan rögzítse, hogy menet közben ne boruljon fel. Ellenkező esetben az üzemenyag kifolyhat, a gép, illetve az egyéb csomagok pedig megsérülhetnek.

## Karbantartás

1. Bármiféle karbantartási vagy javítási munka, illetve a gép tisztítása előtt mindig állítsa le a motort, és távolítsa el a gyújtógyertyapipát vagy az akkumulátort. Várja meg, amíg a motor lehűl.
2. A tűz kockázatának csökkentése érdekében soha ne szervizelje a gépet tűz közelében.
3. A kések kezelésekor mindig viseljen védőkesztyűt.
4. A gépről mindig takarítsa le a port és a szennyeződést. Erre a célra soha ne használjon gázolajat, benzint, hígítót, alkoholt vagy hasonló anyagokat. Ezek a műanyag alkatrészek elszíneződését, alakvesztését vagy repedését okozhatják.
5. Minden egyes használat után húzza meg a csavarokat és az anyákat, kivéve a karburátor beállítócsavarjait.
6. Mindig tartsa élesen a vágószerszámot. Ha a vágókések élettelennek válnak, a vágási teljesítmény pedig lecsökken, a kések élezéséhez kérje a hivatalos márkaszerviz segítségét.

7. Soha ne próbálja javítani az eltört pengéket egyenesítéssel vagy hegesztéssel. A penge darabjai elszabadulhatnak, súlyos sérülést okozva ezzel. Lépjen kapcsolatba egy hivatalos szervizközpontokkal eredeti Dolmar/Makita pengék beszerzése ügyében.
8. Soha ne próbálkozzon olyan karbantartási vagy javítási műveletekkel, melyet a jelen kézikönyv vagy a meghajtóegység használati útmutatója nem tartalmaz. Az ilyen műveletek elvégzéséért forduljon a hivatalos márkaszervizünkhöz.
9. Mindig kizárólag eredeti Dolmar/Makita pótalkatrészeket és tartozékokat használjon. A harmadik fél által szolgáltatott alkatrészek vagy tartozékok a szerszám meghibásodását okozhatják, illetve anyagi károkat vagy súlyos sérüléseket eredményezhetnek.
10. Rendszeres időközönként igényelje talajszinti vágógépe vizsgálatát és karbantartását hivatalos szervizközpontunktól.

## Tárolás

1. A gép tárolása előtt végezzen átfogó tisztítást és karbantartást. Távolítsa el a késvédőt.
2. A gépet száraz helyen, magasan vagy elzártan tárolja, hogy gyerekek ne férjenek hozzá.
3. Ne támassza a szerszámot semminek, falnak sem. A talajszinti vágógép váratlanul eldőlhethet, sérülést okozva ezzel.

## Elsősegély

1. Az elsősegélydoboznak mindig elérhető közelségben kell lennie. Az elsősegélydobozból kivett eszközöket azonnal pótolni kell.
2. **Ha segítséget kell hívni, az alábbiakat közölje:**
  - A baleset helyszíne
  - A bekövetkezett esemény
  - A sérült személyek száma
  - A sérülés természete
  - Az Ön neve

## ALKATRÉSZEK LEÍRÁSA

- **Ábra3:** 1. Penge 2. Fogaskerékház 3. Vágóegység fogója  
4. Szögzár 5. Sapka 6. Pengefedő

## ÖSSZESZERELÉS

**▲ FIGYELMEZTETÉS:** A gép összeszerelése vagy beállítása előtt mindig állítsa le a motort, és távolítsa el a gyújtógyertya-pipát vagy az akkumulátort. Ellenkező esetben a kések vagy más alkatrészek mozgásba lendülhetnek, ami súlyos sérüléseket okozhat.

**▲ FIGYELMEZTETÉS:** A kések kezelése, illetve az azok körüli munkálatok elvégzése esetén mindig viseljen védőkesztyűt, illetve mindig helyezze fel a késvédőt a késekre. Ellenkező esetben a vágókés súlyosan megvághatja a védelem nélküli kezét.

**▲ FIGYELMEZTETÉS:** A gép összeszerelése vagy beállítása során mindig tegye le a gépet. A gép álló helyzetben történő összeszerelése és beállítása súlyos sérüléseket okozhat.

**▲ FIGYELMEZTETÉS:** Minden esetben kövesse a „Biztonsági óvintézkedések” fejezetben, illetve a meghajtóegység használati útmutatójában ismertetett figyelmeztetéseket és óvintézkedéseket.

### A tartozék felszerelése a meghajtóegységre

A tartozék meghajtóegységre történő felszerelése érdekében végezze el az alábbi lépéseket.

1. Biztosítsa, hogy a rögzítőkar ne legyen meghúzva.
2. Állítsa a nyílhoz a rögzítőcsapot.
3. Tolja be a tengelyt a meghajtóegység hajtótengelyébe a megfelelő pozíciót jelző vonalig, illetve addig, amíg a kioldógomb ki nem ugrik.
4. Erősen, az ábrán látható módon húzza meg a rögzítőkart.  
► **Ábra4:** 1. Zárókar 2. Kioldógomb 3. Nyíljelölés 4. Szeg 5. Pozícióvonal

A tartozék eltávolítása érdekében a rögzítőkar ellentétes irányba történő elforgatásával lazítsa meg a rögzítőkart, majd nyomja be a rögzítőgombot, és húzza ki a tengelyt.

**MEGJEGYZÉS:** Ne szorítsa meg a zárókart a rúd behelyezése nélkül. Ellenkező esetben a zárókar sérülésig szoríthatja a járatot.

### A vágási szög módosítása

**▲ VIGYÁZAT:** A vágási szög módosításához mindig állítsa le a motort, távolítsa el az akkumulátort, és fektesse a talajszinti vágógépet stabilan a földre.

**▲ VIGYÁZAT:** Ne módosítsa a vágási szöveget, ha a talajszinti vágógép álló helyzetben van.

**▲ VIGYÁZAT:** A vágási szög módosítása előtt mindig szorítsa meg a pengéket a tartozék pengefedő segítségével.

**▲ VIGYÁZAT:** A vágási szög módosítása során mindig használja a vágóegység fogóját. A penge megfogása sérülést okozhat.

Tartsa a vágóegység fogóját, majd a szögzárát húzva állítsa a pengét a kívánt szögbe. A vágási szög az ábrán látható mértékben módosítható.

► **Ábra5:** 1. Szögzár 2. Vágóegység fogója

**MEGJEGYZÉS:** A vágóegység csak a felületén látható vajatoknak megfelelő szögökben rögzíthető. Ügyeljen, hogy a vágóegység megfelelően rögzüljön. Ha a szög nem megfelelő, a tengelykapcsoló szétkapcsol, és a szerszám nem működik.

Ha a vágóegység laza, a csavart (a szögállító tengelyt) meg kell szorítani.

Helyezze a csőkulcsot és a hatlapkulcsot a csavarra. A hatlapkulcs elfordításával szorítsa meg a vágóegységet, majd a csőkulcs elfordításával a csavart is.

► **Ábra6:** 1. Csőkulcs 2. Csavar 3. Hatlapkulcs

**MEGJEGYZÉS:** Ne szorítsa meg túlságosan a vágóegységet. Ha a vágóegység túl szoros, nem lehet módosítani a szöveget.

## MŰKÖDTETÉS

**▲ FIGYELMEZTETÉS:** Ha a kések már alapjáraton is mozognak, csökkentse a motor alapjárati fordulatszámát. Ellenkező esetben a késeket nem lehet leállítani a gázkar segítségével, ami súlyos sérüléseket okozhat.

**▲ FIGYELMEZTETÉS:** Minden esetben kövesse a „FONTOS BIZTONSÁGI UTASÍTÁSOK” fejezetben, illetve a meghajtóegység használati útmutatójában ismertetett figyelmeztetéseket és óvintézkedéseket.

### Fűnyírás

Fűnyírásához kövesse az alábbi lépéseket.

1. Húzza be teljesen a gázkart.
2. Mozdítsa a pengéket a fű fölé a talajjal párhuzamosan.
3. Kezdje vágni a fűvet jobbról balra lendítő mozgással.  
► **Ábra7**

### Sövényvágás

Függőleges sövényvágáshoz kövesse az alábbi lépéseket.

1. Teljesen húzza meg a gázkart.
2. Mozdítsa a pengéket a sövényhez, azzal párhuzamosan.
3. Kezdje vágni a sövényt lentől felfelé lendítő mozgással.  
► **Ábra8**

Vízszintes sövényvágáshoz kövesse az alábbi lépéseket.

1. Húzza be teljesen a gázkart.
2. Mozdítsa a pengét a sövényhez 15–30°-os szögben.  
► **Ábra9**
3. Kezdje vágni a sövényt jobbról balra lendítő mozgással.  
► **Ábra10**



## KARBANTARTÁS

**FIGYELMEZTETÉS:** A gép ellenőrzése vagy karbantartása előtt mindig állítsa le a motort, és távolítsa el a gyújtógyertya-pipát vagy az akkumulátort. Ellenkező esetben a kések vagy más alkatrészek mozgásba lendülhetnek, ami súlyos sérüléseket okozhat.

**FIGYELMEZTETÉS:** A kések kezelése, illetve az azok körüli munkálatok elvégzése esetén mindig viseljen védőkesztyűt, illetve mindig helyezze fel a késvédőt a késekre. Az összeszerelés vagy a beállítás során az ujjai hozzáérhetnek a késekhez, ami súlyos sérüléseket is okozhat.

**FIGYELMEZTETÉS:** Ellenőrzéshez vagy karbantartáshoz mindig tegye le a szerszámot. A szerszám állított helyzetű összeszerelése vagy módosítása súlyos sérülést okozhat.

**FIGYELMEZTETÉS:** Minden esetben kövesse a „FONTOS BIZTONSÁGI UTASÍTÁSOK” fejezetben, illetve a meghajtóegység használati útmutatójában ismertetett figyelmeztetéseket és óvintézkedéseket.

### A kések átvizsgálása

Naponta ellenőrizze a késeket, hogy nincsenek-e rajtuk sérülések vagy repedések, illetve nem váltak-e életlenné. A sérült kések cseréje vagy az életlen kések élezése érdekében vegye fel a kapcsolatot a hivatalos márkaszervizünkkel.

### A kések közötti távolság beállítása

A használat következtében a felső és az alsó kések fokozatosan elkopnak. Ha azonban éles kések mellett sem tud megfelelő vágást elérni, a következő lépések segítségével állítsa be a kések közötti hézagot.

A kések közötti távolságot a hatlapfejű csavar meghúzási nyomatéka határozza meg. Az anya egy adott nyomatékkal tartja a hatlapfejű csavart. A túlzottan nagy hézag rossz hatásfokú vágást, míg a túlzottan kicsi hézag felesleges hőképződést és a kések idő előtti elhasználódását eredményezi.

1. Villáskulcs segítségével lazítsa meg az anyákat.
2. Gyengéden húzza meg a hatlapfejű csavarokat, amíg már nem lehet tovább húzni őket. Ezt követően negyed-fél fordulattal lazítsa ki őket a megfelelő hézag elérése érdekében.
3. Tartsa ebben az helyzetben a hatlapfejű csavarokat, majd húzza meg az anyákat.
4. Vigyen fel egy kevés olajat a kések súrlódó felületére.
5. Indítsa el a motort, majd egy percre felváltva húzza be, majd engedje el a gázkart.
6. Mérje le azt az időt, amennyi ahhoz szükséges, hogy a gázkar elengedése után a kések leálljanak. Amennyiben ez az idő két másodperc, vagy annál hosszabb, állítsa le a motort, majd ismételje meg az 1–6. lépéseket.

7. Kapcsolja le a motort, majd érintse meg a kés felületét. Ha érintésre nem tűnnek forrónak, a beállítás megfelelő. Ha túlságosan melegek, kismértékben forgassa el a hatlapfejű csavarokat, majd ismételje meg az 5–7. lépéseket.

- **Ábra11:** 1. Anya 2. Felső kés 3. Alsó kés 4. Lemez  
5. Hatlapcsavar

### A mozgó alkatrészek kenése

**MEGJEGYZÉS:** Kövesse a zsírozásra vonatkozó gyakorisági és mennyiségi utasításokat. A nem elegendő zsírozás a mozgó alkatrészek sérülését okozhatja.

► **Ábra12**

### Hajtóműház:

**VIGYÁZAT:** Ne vigyen fel zsírt, ha a fogaskerékház forró. A forró fogaskerékház égési sérülést okozhat.

25 munkaóránként kenje meg.

1. A kenőfurat a csavar alatt helyezkedik el. A kenés érdekében távolítsa el a csavart.
2. A kenőnyílás segítségével adjon hozzá megközelítőleg 3 g (4 cc) kenőanyagot a fogaskerékház A pontjához és 5 g (7 cc) kenőanyagot a B pontjához.
3. A kenést követően szerelje vissza a csavart.

► **Ábra13:** 1. Kenőfurat

**MEGJEGYZÉS:** A megfelelő mennyiségű kenőanyag betöltését követően az első használat során egy kevés kenőanyag jelenhet meg a kések tövébenél.

### Hajtótengely:

25 munkaóránként kenje meg.

► **Ábra14**

### Általános ellenőrzés

- Húzza meg a meglazult csavarokat és anyákat.
- Ellenőrizze, hogy az egyes alkatrészek és a kések nem sérültek-e meg. Amennyiben cserére van szükség, vegye fel a kapcsolatot hivatalos márkaszervizünkkel.

### Tárolás

**FIGYELMEZTETÉS:** Minden esetben kövesse a „FONTOS BIZTONSÁGI UTASÍTÁSOK” fejezetben, illetve a meghajtóegység használati útmutatójában ismertetett figyelmeztetéseket és óvintézkedéseket.

A tartozék tárolásához mindig távolítsa el a tápegységet.

1. Fordítsa a zárókart az ábrán látható irányba, majd a kioldógombot lenyomva tartva húzza ki a tartozékokat.

► **Ábra15:** 1. Zárókar 2. Kioldógomb 3. Tartozék

2. Tegye fel a pengefedőt. Tartsa a vágóegység fogóját, majd a szögzárat húzva hajtsa be a pengét az ábrán látható módon.

► **Ábra16:** 1. Szögzár 2. Vágóegység fogója

3. Tegye fel a sapkát a cső végére.

► **Ábra17**

## KARBANTARTÁSI INTERVALLUM

		Használat előtt	Naponta (10 óránként)	25 óránként	Szükség esetén
Teljes egység	Szemrevételezéssel keressen sérült alkatrészeket	○	-	-	-
Rögzítőcsavarok és anyák	Húzza meg	○	-	-	-
Kések	Ellenőrizze, hogy nincs-e rajtuk sérülés vagy repedés, illetve nem életlenek-e	-	○	-	-
	Állítsa be a hézagot	-	-	-	○
Hajtóműház	Töltse fel kenőanyaggal	-	-	○	-
Hajtótengely	Töltse fel kenőanyaggal	-	-	○	-
Meghajtóegység	Tekintse meg a meghajtóegység használati útmutatóját				

# HIBAELHÁRÍTÁS

Rendellenesség	Lehetséges ok (meghibásodás)	Megoldás
A motor nem indul el.	Tekintse meg a meghajtóegység használati útmutatóját.	Tekintse meg a meghajtóegység használati útmutatóját.
A motor az elindulást követően rövid időn belül leáll.	Tekintse meg a meghajtóegység használati útmutatóját.	Tekintse meg a meghajtóegység használati útmutatóját.
A maximális sebesség korlátozva van.	Tekintse meg a meghajtóegység használati útmutatóját.	Tekintse meg a meghajtóegység használati útmutatóját.
A kések nem mozognak. ⇒ <b>Haladéktalanul állítsa le a motort!</b>	Nem megfelelő szögben tartja a vágóegységet.	Győződjön meg róla, hogy a vágási szög rögzítőeleme megfelelően rögzít-e.
A kések nem mozognak. ⇒ <b>Haladéktalanul állítsa le a motort!</b>	Ág került a kések közé.	Távolítsa el az idegen tárgyat.
A kések nem mozognak. ⇒ <b>Haladéktalanul állítsa le a motort!</b>	A meghajtórendszer nem működik megfelelően.	Az ellenőrzés és a javítás érdekében vegye fel a kapcsolatot a hivatalos márkaszervizzel.
Az egység rendellenesen rezeg. ⇒ <b>Haladéktalanul állítsa le a motort!</b>	A meghajtórendszer nem működik megfelelően.	Az ellenőrzés és a javítás érdekében vegye fel a kapcsolatot a hivatalos márkaszervizzel.
A kések nem állnak meg. ⇒ <b>Haladéktalanul állítsa le a motort!</b>	A meghajtóegység nem működik megfelelően.	Tekintse meg a meghajtóegység használati útmutatóját.

## OPCIONÁLIS KIEGÉSZÍTŐK

**⚠ VIGYÁZAT:** Ezen kiegészítők és tartozékok használata javasolt a Dolmar szerszámmal a kézikönyvben megadott módon. Bármilyen más kiegészítő vagy tartozék használata a személyi sérülés kockázatával jár. A kiegészítőt vagy tartozékot csak rendeltetésszerűen használja.

Ha bármilyen segítségre vagy további információra van szüksége ezekkel a tartozékokkal kapcsolatban, keresse fel a helyi Dolmar szervizközpontot.

- Késkészlet
- Zsírszett

**MEGJEGYZÉS:** A listán felsorolt néhány kiegészítő megtalálható az eszköz csomagolásában standard kiegészítőként. Ezek országonként eltérőek lehetnek.

## TECHNICKÉ ŠPECIFIKÁCIE

Model:	HT-CS 3
Rozmery (D x Š x V)	1 324 mm x 104 mm x 103 mm (52" x 4-1/8" x 4-1/16")
Čistá hmotnosť	2,6 kg (5,93 lb)
Účinná dĺžka rezu	250 mm (9-7/8")
Prevodový pomer	1 : 4,78

- Vzhľadom na neustály výskum a vývoj podliehajú technické údaje uvedené v tomto dokumente zmenám bez upozornenia.
- Technické údaje sa môžu pre rôzne krajiny líšiť.

### Schválená motorová jednotka

**VAROVANIE:** Nadstavec nikdy nepoužívajte spolu s neschválenou motorovou jednotkou. Neschválená kombinácia môže spôsobiť vážne zranenie.

Používanie tohto nadstavca je schválené len s nasledujúcimi motorovými jednotkami:

- (Multifunkčná motorová jednotka)  
CS-246.4C
- (Akumulátorová multifunkčná motorová jednotka)  
AC3600, AC3610

### Symboly

Nižšie sú uvedené symboly, s ktorými sa môžete stretnúť pri použití nástroja. Je dôležité, aby ste poznali ich význam, skôr než začnete pracovať.

	Prečítajte si návod na obsluhu a dodržiavajte pokyny, ktoré sú v ňom uvedené.
	Práci venujte veľkú pozornosť a dávajte pozor!
	Zakázané!
	Pozor na elektrické vedenia. Nebezpečenstvo zásahu elektrickým prúdom.
	Hrozí riziko zovretia.
	Používajte ochranné rukavice.
	Používajte ochrannú prilbu, okuliare a chrániče sluchu.
	Používajte pevnú obuv s nekĺzavou podrážkou.
	Iné osoby a zvieratá sa nesmú k motorovému nástroju priblížiť na menej než 15 m (50 stôp).
	V oblasti prevádzky sa nesmú nachádzať iné osoby ani domáce zvieratá.
	Prvá pomoc

### Určené použitie

Tento nadstavec slúži len na strihanie kríkov, živých plotov a trávy na zemi v spojení so schválenou motorovou jednotkou. Nadstavec nikdy nepoužívajte na iný účel. Nesprávne používanie nadstavca môže spôsobiť vážne zranenie.

### Vyhlasenie o zhode ES

#### Len pre krajiny Európy

Vyhlasenie o zhode ES sa nachádza v prílohe A tohto návodu na obsluhu.

## DÔLEŽITÉ BEZPEČNOSTNÉ POKYNY

**VAROVANIE:** Prečítajte si všetky bezpečnostné výstrahy a všetky pokyny uvedené v tejto príručke a v návode na použitie motorovej jednotky. Nedodržanie výstrah a pokynov môže mať za následok zasiahnutie elektrickým prúdom, požiar alebo vážne zranenie.

**VAROVANIE:** Všetky výstrahy a pokyny si odložte pre prípad potreby v budúcnosti.

Termíny „plotostrih“ a „zariadenie“ uvedené v časti varovaní a preventívnych opatrení sa týkajú kombinácie nadstavca a motorovej jednotky.

Termín „motor“ v časti výstrah a preventívnych opatrení sa týka motora alebo elektromotora motorovej jednotky.

### Všeobecné preventívne opatrenia

1. Pred spustením plotostrihu si prečítajte túto príručku a návod na používanie motorovej jednotky a oboznámte sa so spôsobom manipulácie s plotostrihom.
2. Nadstavec nepožičiavajte osobe bez dostatočných skúseností alebo znalostí s manipuláciou s plotostrihmi.
3. Pri požičiavaní nadstavca vždy odovzdajte aj návod na obsluhu.
4. Deťom ani osobám mladším než 18 rokov nedovoľte plotostrih používať. Plotostrih odkladajte mimo ich dosahu.
5. S plotostrihom manipulujte s maximálnou opatrnosťou a práci venujte maximálnu pozornosť.
6. Plotostrih nikdy nepoužívajte po požití alkoholu alebo liekov, alebo pokiaľ sa cítite unavení alebo chorí.
7. Nadstavec sa nikdy nepokúšajte upravovať.
8. Dodržiavajte nariadenia upravujúce manipuláciu s plotostrihmi platné vo vašej krajine.

### Osobné ochranné pomôcky

#### ► Obr.1

1. Používajte bezpečnostnú prilbu, ochranné okuliare a ochranné rukavice, aby ste sa chránili pred odletujúcimi úlomkami alebo padajúcimi predmetmi.
2. Používajte ochranné tlmiče, aby ste zabránili strate sluchu.
3. Na zaistenie bezpečnej prevádzky používajte správny odev a obuv, napríklad pracovnú kombinézu a pevnú obuv s nekĺzavou podrážkou. Nenoste voľný odev ani šperky. Voľný odev, šperky alebo dlhé vlasy sa môžu zachytiť do pohyblivých súčastí zariadenia.
4. Pri manipulácii s čepeľami alebo nastavovaní uhla čepeľí používajte ochranné rukavice. Na čepeľoch si môžete vážne porezať ruky.

## Bezpečnosť pracoviska

**VAROVANIE:** Plotostrih držte v bezpečnej vzdialenosti od elektrických vedení a komunikačných káblov. Kontakt s vedením vysokého napätia alebo priblíženie sa k vedeniu s plotostrihom môže zapríčiniť smrť alebo vážne zranenie. Pred začiatkom práce skontrolujte elektrické vedenia a elektrické ploty v okolí pracoviska.

**VAROVANIE:** Používaním tohto výrobku sa môže tvoriť prach obsahujúci chemické látky, ktoré môžu spôsobiť dýchacie problémy alebo iné ochorenia. Príkladmi týchto chemických látok alebo zlúčenín sú pesticídy, insekticídy, hnojivá a herbicídy. Riziko ohrozenia týmito látkami sa líši v závislosti od toho, ako často vykonávate tento typ práce. Pracujte na dobre vetranom mieste s odporúčanými ochrannými pomôckami, napríklad s protiprachovými maskami, ktoré sú špeciálne určené na filtrovanie mikroskopických častíc, aby ste znížili riziká spôsobené vystavením sa týmto chemickým látkam.

1. Plotostrih používajte len pri dobrej viditeľnosti a pri dennom osvetlení. Plotostrih nepoužívajte počas tmy ani pri výskyte hmly.
2. Motor spúšťajte a používajte len vonku v dobre vetranom priestore. Prevádzka v uzavretom alebo nedostatočne vetranom priestore môže spôsobiť smrť v dôsledku udusenía sa alebo otravy oxidom uhoľnatým.
3. Počas vykonávania práce nikdy nestojte na nestabilnom alebo klzkom povrchu, ani na strmom svahu. Počas chladného ročného obdobia dávajte pozor na ľad a sneh a vždy zaujmite stabilný postoj.
4. Počas prevádzky zabezpečte, aby sa okolostojace osoby alebo zvieratá zdržiavali vo vzdialenosti aspoň 15 m od plotostrihu. Ak sa ktokoľvek priblíži, okamžite vypnite motor.
5. Pred vykonávaním práce zistite, či sa na pracovisku nenachádzajú pletivové ploty, kamene alebo iné pevné predmety. Tieto predmety by mohli spôsobiť poškodenie čepeľí.

## Uvedenie do prevádzky

1. Pred zostavením alebo úpravou zariadenia vypnite motor a odpojte hlavicu zapalovacej sviečky alebo akumulátor.
2. Pred zostavením čepeľí alebo nastavením rezného uhla si nasadte ochranné rukavice.
3. Pred naštartovaním motora skontrolujte, či zariadenie nie je poškodené, či nie sú uvoľnené skrutky/matice a či nie je nesprávne zostavené. Ak sú čepele prasknuté, ohnuté alebo poškodené, vymeňte ich. Skontrolujte, či sa ovládacie páčky a prepínače dajú bez problémov používať. Rukoväti vyčistite a vysušte.
4. Nikdy sa nepokúšajte štartovať motor, ak je zariadenie poškodené alebo nie je úplne zostavené. Môže to spôsobiť vážne zranenie.
5. Pred naštartovaním motora dôkladne skontrolujte, či sa čepeľ nedotýka zeme, vášho tela ani iných predmetov. V prípade naštartovania motora vo chvíli, keď sa čepeľ dotýka cudzieho predmetu, môže spôsobiť vážnu nehodu.
6. Postroj na plece a ručné držadlo nastavte tak, aby vyhovovali postave operátora.

## Prevádzka

1. V núdzových prípadoch okamžite vypnite motor.
2. Ak počas prevádzky spozorujete nezvyčajný stav (napr. hluk alebo vibrácie), vypnite motor. Plotostrih nepoužívajte, kým nezistíte príčinu a neodstránite ju.
3. Po uvoľnení tlačidla plynu alebo po vypnutí motora sa čepele ešte krátky čas pohybujú. Neunáhlite sa a čepeľ sa nedotýkajte.
4. Postroj na plece pripnite, keď motor beží len na voľnobežných otáčkach.
5. Počas prevádzky používajte postroj na plece. Plotostrih pevne držte na svojej pravej strane.

### ► Obr.2

6. Prednú rukoväť uchopte ľavou rukou a zadnú rukoväť uchopte pravou rukou bez ohľadu na to, či ste pravák alebo ľavák. Rukoväti zovrite prstami.
7. Zariadenie sa nikdy nesnažte používať jednou rukou. Strata kontroly môže spôsobiť vážne alebo smrteľné zranenie. Ruky a nohy majte v bezpečnej vzdialenosti od čepeľí, aby ste znížili riziko rezných poranení.
8. Pri práci sa nenaťahujte do diaľky. Udržujte vždy správny postoj a rovnováhu. Dávajte pozor na skryté prekážky, ako sú pne stroje, korene a priekopy, aby ste sa nepotkli. Odstráňte si z cesty spadnuté konáre a iné predmety.
9. Nikdy nepracujte na rebríku ani na strome, aby ste nestratili kontrolu nad zariadením.
10. Zariadenie nedržte vo výške nad úrovňou pliec.

11. Počas prevádzky dávajte pozor, aby ste čepeľami nenarazili na tvrdé prekážky, akými sú kamene alebo kovy. Mimoriadnu pozornosť venujte strihaniu živých plotov v blízkosti pletivových plotov. Pri práci pri zemi skontrolujte, či sa medzi čepele nedostal piesok, špina alebo kamene.
12. Ak sa čepeľami dotknete kameňov alebo iných pevných predmetov, motor okamžite zastavte a po odpojení sviečky alebo vybratí akumulátora skontrolujte, či nedošlo k poškodeniu čepeľí. Poškodené čepele vymeňte.
13. Ak sa v čepeľiach zaseknú hrubé konáre, okamžite vypnite motor, plotostrih položte a po odpojení sviečky alebo vybratí akumulátora prekážku odstráňte. Pred opätovným používaním zariadenia skontrolujte, či nedošlo k poškodeniu čepeľí.
14. Nikdy sa nedotýkajte pohybujúcich sa čepeľí, ani sa k nim nepribližujte. Môžete si veľmi ľahko porezať prsty. Pri manipulácii s čepeľami alebo pri nastavovaní uhla čepeľí zastavte motor a odpojte sviečku alebo vyberte akumulátor.
15. V prípade zablokovania čepeľí sa so zvyšovaním otáčok motora zvyšuje zaťaženie, ktoré spôsobí poškodenie motora a/alebo spojky.
16. Počas prevádzky pravidelne kontrolujte, či čepele nie sú popraskané alebo či nemajú otupené hrany. Pred kontrolou motor vypnite a počkajte, kým sa čepele úplne nezastavia. Poškodené alebo otupené čepele okamžite vymeňte, a to aj v prípade vlásočnicových prasklín.
17. Ak bude zariadenie vystavené silnému nárazu alebo ak spadne, pred pokračovaním v práci skontrolujte jeho stav. Skontrolujte, či v palivovom systéme nedochádza k úniku a či ovládacie prvky a bezpečnostné zariadenia fungujú správne. V prípade poškodenia alebo v prípade pochybností požiadajte naše autorizované servisné stredisko o vykonanie kontroly a opravy.
18. Nedotýkajte sa skrine prevodovky. Skriňa prevodovky je počas prevádzky horúca.
19. Robte si prestávky, aby ste predišli strate kontroly v dôsledku únavy. Odporúčame urobiť si každú hodinu 10 až 20-minútovú prestávku.
20. Ak nechávate zariadenie bez dozoru, a to aj na krátku dobu, vždy vypnite motor alebo vyberte akumulátor. Zariadenie bez dozoru s motorom v chode môžu použiť neoprávnené osoby a môže dôjsť k závažnej nehode.
21. Pred rezaním na doraz zatiahnite za plynovú páku, aby ste dosiahli maximálne otáčky.
22. Dodržiavajte pokyny uvedené v návode na obsluhu motorovej jednotky, aby sa zaisťovalo správne používanie ovládacej páky a prepínača.
23. Počas prevádzky a po nej nekladte zariadenie na suchú trávu ani na iné horľavé materiály.

## Preprava

1. Pred prepravou zariadenia vypnite motor a odpojte konektor sviečky alebo akumulátor. V prípade prepravy vždy nasadte kryt čepeľí.
2. Pri prenášaní zariadenie držte za hriadeľ v horizontálnej polohe. Horúci tlmič majte v bezpečnej vzdialenosti od tela.
3. Pri preprave zariadenia vo vozidle zariadenie správne zaisťte, aby ste zabránili jeho prevráteniu. V opačnom prípade môže dôjsť k úniku paliva a poškodeniu zariadenia a ďalšieho nákladu.

## Údržba

1. Pred vykonávaním údržby alebo opravy, alebo pred čistením zariadenia vždy vypnite motor a odpojte konektor sviečky alebo vyberte akumulátor. Počkajte, kým sa motor ochladí.
2. Minimalizujte riziko požiaru. Nikdy nevykonávajte servis zariadenia v blízkosti ohňa.
3. Pri manipulácii s čepeľami vždy používajte ochranné rukavice.
4. Zariadenie vždy očistite od špiny a prachu. Na čistenie nikdy nepoužívajte benzín, benzínový čistič, riedidlo, alkohol ani žiadne iné podobné látky. Použitie týchto látok môže spôsobiť deformáciu alebo popraskanie plastových prvkov.
5. Po každom použití dotiahnite všetky skrutky a matice okrem skrutiek na nastavenie karburátora.
6. Sečné náradie pravidelne brúste. Ak sa sečné čepele otupia a rezný výkon je slabý, požiadajte naše autorizované servisné centrum o ich nabrúsenie.
7. Zohnuté alebo poškodené čepele nikdy nenapravujte narovnávaním ani zvráňaním. Kúsky čepeľí sa môžu uvoľniť a spôsobiť vážne zranenie. So žiadosťou o originálne čepele sa obráťte na naše autorizované servisné stredisko spoločností Dolmar/Makita a vymeňte ich.
8. Nepokúšajte sa vykonávať žiadnu údržbu ani opravu, ktorá nie je popísaná v tejto príručke ani v návode na používanie motorovej jednotky. O vykonanie takýchto prác požiadajte naše autorizované servisné stredisko.

- Vždy používajte len originálne náhradné diely a príslušenstvo značiek Dolmar/Makita. Používanie dielov a príslušenstva dodávaného inými spoločnosťami môže zapríčiniť poškodenie zariadenia, majetku a/alebo vážne zranenie osôb.
- O vykonanie kontroly a údržby plotostrihu v pravidelných intervaloch požiadajte naše autorizované servisné stredisko.

## Uskladnenie

- Pred uskladnením zariadenia vykonajte úplné vyčistenie a údržbu. Nasadte kryt čepeľí.
- Zariadenie uskladnite na dobre vetranom, vyvýšenom alebo uzamknutom mieste mimo dosahu detí.
- Zariadenie o nič neopierajte, napríklad o stenu. Plotostrih môže náhle spadnúť a spôsobiť zranenie.

## Prvá pomoc

- Vždy majte v blízkosti k dispozícii lekárničku. Všetky použité položky z lekárničky prvej pomoci ihneď doplňte.
- Pri požiadaní o pomoc poskytnite nasledovné informácie:
  - Miesto úrazu
  - Čo sa stalo
  - Počet zranených osôb
  - Charakter poranenia
  - Vaše meno

## POPIS SÚČASTÍ

- Obr.3: 1. Čepeľ 2. Skriňa prevodovky 3. Rukoväť reznej jednotky 4. Poistka uhla 5. Kryt 6. Kryt čepeľí

## ZOSTAVENIE

**VAROVANIE:** Pred zostavením alebo úpravou zariadenia vypnite motor a odpojte hlavicu zapalovacej sviečky alebo akumulátor. V opačnom prípade môžu pohybujúce sa čepele alebo iné časti spôsobiť vážne zranenie.

**VAROVANIE:** Pri manipulácii alebo pri práci s čepeľami používajte ochranné rukavice a na čepele nasadte kryt. Inak si na čepeľach môžete vážne porezať ruky.

**VAROVANIE:** Pri zostavovaní a nastavovaní zariadenie vždy položte. Zostavovanie a nastavovanie zariadenia v zvislej polohe môže spôsobiť vážne zranenie.

**VAROVANIE:** Riadte sa výstrahami a preventívnymi opatreniami uvedenými v kapitole „Bezpečnostné preventívne opatrenia“ a návodom na používanie motorovej jednotky.

## Nasadenie nadstavca na motorovú jednotku

Pri nasadzovaní nadstavca na motorovú jednotku postupujte podľa krokov uvedených nižšie.

- Uistite sa, že poistná páčka nie je utiahnutá.
  - Čap zarovnajete so šípkou.
  - Hriadeľ zasuňte do hnacej osi motorovej jednotky po vyznačenú čiaru, kým tlačidlo na uvoľnenie nevyskočí.
  - Poistnú páčku pevne utiahnite podľa obrázka.
- Obr.4: 1. Poistná páčka 2. Uvoľňovacie tlačidlo 3. Značka šípky 4. Čap 5. Čiara označujúca polohu

Ak chcete nadstavec odstrániť, uvoľnite poistnú páčku otočením v opačnom smere, stlačte poistné tlačidlo a hriadeľ vytiahnite.

**UPOZORNENIE:** Pred utáňovaním poistnej páčky zasuňte hriadeľ zariadenia. V opačnom prípade môže poistná páčka príliš silno stiahnuť otvor na hnací hriadeľ a poškodiť ho.

## Nastavenie uhla rezu

**POZOR:** Pri úprava uhla rezu vždy vypnite motora a vyberte akumulátor. Plotostrih potom položte na rovný podklad.

**POZOR:** Uhol rezu nenastavujte, keď je plotostrih vo vertikálnej polohe.

**POZOR:** Pred nastavovaním uhla rezu čepele vždy zaistite dodávaným krytom.

**POZOR:** Počas nastavovania uhla rezu vždy používajte rukoväť reznej jednotky. Uchopenie za čepeľ môže spôsobiť zranenie osôb.

Držte rukoväť reznej jednotky, zatiahnite za poistku uhla a súčasne presuňte čepeľ do požadovaného uhla. Uhol rezu možno nastaviť v rozsahu podľa zobrazenia na obrázku.

► Obr.5: 1. Poistka uhla 2. Rukoväť reznej jednotky

**POZNÁMKA:** Reznú jednotku možno v drážke pozdĺž jednotky upevniť len v určitých uhloch. Presvedčte sa, či je jednotka správne nasadená. V prípade nesprávneho uhla je spojka rozpojená a náradie nefunguje.

Ak je rezná jednotka uvoľnená, treba dotiahnuť skrutku (os nastavenia uhla).

Na skrutku založte nástrčkový kľúč a šesťhranný kľúč. Upravte utiahnutie reznej jednotky otáčaním šesťhranného kľúča a potom skrutku dotiahnite nástrčkovým kľúčom.

► Obr.6: 1. Nástrčkový kľúč 2. Skrutka 3. Šesťhranný kľúč

**POZNÁMKA:** Reznú jednotku neuťahujte príliš silno. Uhol reznej jednotky nemožno meniť, ak je príliš silno utiahnutá.

## PREVÁDZKA

**VAROVANIE:** Ak sa čepele pohybujú na voľnobežných otáčkach, znížte voľnobežné otáčky motora. Inak nedokázate čepele zastaviť po uvoľnení plynu a môžete si spôsobiť vážne zranenie.

**VAROVANIE:** Riadte sa výstrahami a preventívnymi opatreniami uvedenými v kapitole „DÔLEŽITÉ BEZPEČNOSTNÉ POKYNY“ a návodom na používanie motorovej jednotky.

## Strihanie trávy

Pri strihaní trávy postupujte podľa ďalej uvedených krokov.

- Na doraz zatiahnite za páku plynu.
  - Čepele priblížte k tráve rovnobežne so zemou.
  - Trávu strihajte striedavým pohybom sprava doľava.
- Obr.7

## Strihanie živých plotov

Pri strihaní živých plotov vo vertikálnom smere postupujte podľa nasledujúcich krokov.

- Na doraz zatiahnite za páku plynu.
  - Čepele nastavte zvisle voči živému plotu.
  - Striedavým pohybom zostrihávajte živý plot zdola hore.
- Obr.8

Pri strihaní živých plotov vodorovne postupujte podľa nasledujúcich krokov.

- Na doraz zatiahnite za páku plynu.
  - Čepele vedte v 15° až 30° uhle voči živému plotu.
- Obr.9
- Živý plot strihajte striedavým pohybom sprava doľava.
- Obr.10

## ÚDRŽBA

**VAROVANIE:** Pred kontrolou a údržbou zariadenia vypnite motor a odpojte hlavicu zapalovacej sviečky alebo akumulátor. V opačnom prípade môžu pohybujuce sa čepele alebo iné časti spôsobiť vážne zranenie.

**VAROVANIE:** Pri manipulácii alebo pri práci s čepeľami používajte ochranné rukavice a na čepele nasadte kryt. Počas zostavovania a nastavovania sa vaše prsty môžu dostať do kontaktu s čepeľami a môžete si spôsobiť vážne zranenie.

**VAROVANIE:** Pri kontrole a údržbe zariadenie vždy položte. Zostavovanie a nastavovanie zariadenia v zvislej polohe môže spôsobiť vážne zranenie.

**VAROVANIE:** Riadte sa výstrahami a preventívnymi opatreniami uvedenými v kapitole „DÔLEŽITÉ BEZPEČNOSTNÉ POKYNY“ a návodom na používanie motorovej jednotky.

### Kontrola čepelí

Každý deň kontrolujte, či čepele nie sú poškodené, popraskané alebo otupené. O výmenu poškodených čepelí alebo o nabrúsenie tupých čepelí požiadajte naše autorizované centrum.

### Nastavenie odstupe čepelí

Horné a dolné čepele sa pri práci postupne opotrebovávajú. Ak nedokážete dosiahnuť čistý rez, hoci sú čepele sú dostatočne, nastavte ich odstup podľa nasledujúceho postupu.

Utiahnutie skrutky so šesťhrannou hlavou určuje odstup čepelí. Matica udržiava utiahnutie skrutky na určitej úrovni. Príliš veľká vôľa spôsobuje nerovnomerný rez, príliš malá vôľa spôsobuje zbytočné prehrievanie a rýchlejšie opotrebovanie čepelí.

1. Matice uvoľnite pomocou kľúča.
2. Skrutky so šesťhrannou hlavou dotiahnite na doraz. Potom ich uvoľnite o štvrt' alebo pol otočky, aby ste získali potrebnú vôľu.
3. Skrutky so šesťhrannou hlavou podržte a matice dotiahnite.
4. Na trecie plochy čepelí naneste jemnú vrstvu oleja.
5. Naštartujte motor a jednu minútu pridávajte a uberajte plyn.
6. Zmerajte čas potrebný na zastavenie čepelí po uvoľnení plynu. Ak to trvá dve sekundy alebo dlhšie, vypnite motor a zopakujte kroky č. 1 až 6.
7. Vypnite motor a dotknite sa povrchu čepelí. Ak nie sú na dotyk príliš horúce, nastavenie ste vykonali správne. Ak sú na dotyk príliš horúce, skrutku so šesťhrannou hlavou trochu uvoľnite a zopakujte kroky č. 5 až 7.

► **Obr.11:** 1. Matica 2. Horná čepeľ 3. Dolná čepeľ 4. Doštička 5. Skrutka so šesťhrannou hlavou

### Mazanie pohyblivých častí

**UPOZORNENIE:** Dodržiavajte pokyny upravujúce frekvenciu a množstvo nanášaného maziva. Nedostatočné mazanie môže spôsobiť poškodenie pohyblivých častí.

► **Obr.12**

### Skriňa prevodovky:

**POZOR:** Ak je prevodová skriňa horúca, mazivo nenášajte. Horúca prevodová skriňa vám môže spôsobiť popáleniny.

Mazanie vykonávajte každých 25 prevádzkových hodín.

1. Otvor na mazanie sa nachádza pod skrutkou. Pred mazaním skrutku odstráňte.
2. Pridajte približne 3 g (4 cm<sup>3</sup>) maziva v bode A prevodovej skrine a 5 g (7 cm<sup>3</sup>) maziva v bode B, respektíve prostredníctvom otvoru mazania.
3. Po mazaní vráťte skrutku na miesto.

► **Obr.13:** 1. Mazací otvor

**POZNÁMKA:** Po naplnení správnym množstvom maziva počas prvého použitia zo základne čepelí vytečie trochu maziva.

### Hnacia os:

Mazanie vykonávajte každých 25 prevádzkových hodín.

► **Obr.14**

### Celková kontrola

- Utiahnite uvoľnené skrutky a matice.
- Zistite, či nedošlo k poškodeniu dielov a čepelí. V prípade potreby požiadajte naše autorizované centrum o ich výmenu.

### Uskladnenie

**VAROVANIE:** Riadte sa výstrahami a preventívnymi opatreniami uvedenými v kapitole „DÔLEŽITÉ BEZPEČNOSTNÉ POKYNY“ a návodom na používanie motorovej jednotky.

Pri skladovaní nastavtec vždy odpojte od pohonnej jednotky.

1. Poistnú páčku otočte v smere podľa zobrazenia na obrázku, držte uvoľňovacie tlačidlo a súčasne vytiahnite nastavtec.  
► **Obr.15:** 1. Poistná páčka 2. Uvoľňovacie tlačidlo 3. Nastavtec
2. Kryt čepelí nastavca. Držte rukoväť reznej jednotky a zatiahnutím za poistku uhla zložte čepeľ podľa zobrazenia na obrázku.  
► **Obr.16:** 1. Poistka uhla 2. Rukoväť reznej jednotky
3. Na koniec hriadeľa založte kryt.  
► **Obr.17**

## INTERVAL ÚDRŽBY

		Pred prevádzkou	Denne (10 hod.)	25 hod.	V prípade potreby
Celá jednotka	Vizuálna kontrola, či diely nie sú poškodené	○	-	-	-
Všetky upevňovacie skrutky a matice	Utiahnuť	○	-	-	-
Čepele	Kontrola poškodenia, prasklín a otupených hrán	-	○	-	-
	Nastavenie odstupe	-	-	-	○
Skriňa prevodovky	Doplnenie maziva	-	-	○	-
Hnacia os	Doplnenie maziva	-	-	○	-
Motorová jednotka	Postupujte podľa pokynov v návode na používanie motorovej jednotky				

## RIEŠENIE PROBLÉMOV

Chybný stav	Predpokladaná príčina (porucha)	Náprava
Motor neštartuje.	Postupujte podľa pokynov v návode na používanie motorovej jednotky.	Postupujte podľa pokynov v návode na používanie motorovej jednotky.
Motor sa krátko po naštartovaní zastaví.	Postupujte podľa pokynov v návode na používanie motorovej jednotky.	Postupujte podľa pokynov v návode na používanie motorovej jednotky.
Maximálne otáčky sú obmedzené.	Postupujte podľa pokynov v návode na používanie motorovej jednotky.	Postupujte podľa pokynov v návode na používanie motorovej jednotky.
Čepele sa nepohybujú. ⇒ <b>Motor okamžite zastavte!</b>	Nesprávny uhol reznej jednotky.	Presvedčte sa, či je poistka uhla jednotky správne zaistená.
Čepele sa nepohybujú. ⇒ <b>Motor okamžite zastavte!</b>	V čepeliach sa zasekla vetvička.	Odstráňte cudzí predmet.
Čepele sa nepohybujú. ⇒ <b>Motor okamžite zastavte!</b>	Systém pohonu nefunguje správne.	O kontrolu a opravu požiadajte naše autorizované stredisko.
Jednotka abnormálne vibruje. ⇒ <b>Motor okamžite zastavte!</b>	Systém pohonu nefunguje správne.	O kontrolu a opravu požiadajte naše autorizované stredisko.
Čepele sa nezastavujú. ⇒ <b>Motor okamžite zastavte!</b>	Motorová jednotka nefunguje správne.	Postupujte podľa pokynov v návode na používanie motorovej jednotky.

## VOLITEĽNÉ PRÍSLUŠENSTVO

**⚠ POZOR:** Tieto doplnky a príslušenstvo sú odporúčané na použitie s nástrojom Dolmar, ktorý je uvedený v tomto návode. Pri použití iného príslušenstva či nástavcov môže hroziť nebezpečenstvo zranenia osôb. Príslušenstvo a nástavce sa môžu používať len na stanovené účely.

Ak potrebujete bližšie informácie týkajúce sa tohoto príslušenstva, obráťte sa na svoje miestne servisné stredisko firmy Dolmar.

- Súprava čepelí
- Súprava mazania

**POZNÁMKA:** Niektoré položky zo zoznamu môžu byť súčasťou balenia nástrojov vo forme štandardného príslušenstva. Rozsah týchto položiek môže byť v každej krajine odlišný.

## SPECIFIKACE

Model:	HT-CS 3
Rozměry (D × Š × V)	1 324 mm × 104 mm × 103 mm (52" × 4-1/8" × 4-1/16")
Čistá hmotnost	2,6 kg (5,93 liber)
Efektivní délka stříhu	250 mm (9-7/8")
Převodový poměr	1 : 4,78

- Vzhledem k neustálému výzkumu a vývoji podléhají zde uvedené specifikace změnám bez upozornění.
- Specifikace se mohou pro různé země lišit.

### Schválená motorová jednotka

**VAROVÁNÍ:** Nikdy nepoužívejte nástavec s motorovou jednotkou, která není schválená. Při použití v neschválené kombinaci může dojít k vážnému zranění.

Tento nástavec se smí používat pouze s následujícími motorovými jednotkami:

- (multifunkční motorová jednotka)  
CS-246.4C
- (akumulátorová multifunkční motorová jednotka)  
AC3600, AC3610

### Symbole

Níže jsou uvedeny symboly, se kterými se můžete při použití náradí setkat. Je důležité, abyste dříve, než s ním začnete pracovat, pochopili jejich význam.



Přečtěte si pokyny v návodu k obsluze a dodržujte je.



Budte obzvláště opatrní a dávejte pozor!



Zakázáno!



Dejte pozor na elektrické vedení. Nebezpečí úrazu elektrickým proudem.



Nebezpečí přiskřípnutí.



Noste ochranné rukavice.



Používejte ochrannou přilbu, brýle a ochranu sluchu.



Noste pevnou obuv s protiskluzovou podrážkou.



Nepoužívejte náradí, pokud se ve vzdálenosti menší než 15 m (50 stop) vyskytují přihlížející osoby nebo zvířata.



V oblasti, kde pracujete s náradím, se nesmí vyskytovat žádné osoby ani zvířata.



První pomoc

### Účel použití

Tento nástavec je určen pouze pro zastřihávání keřů, živých plotů a trávy v kombinaci se schválenou motorovou jednotkou. Nástavec nikdy nepoužívejte k žádným jiným účelům. Pokud je nástavec používán k nesprávnému účelu, může dojít k vážnému zranění.

### Prohlášení ES o shodě

*Pouze pro evropské země*

Prohlášení ES o shodě je obsaženo v Příloze A tohoto návodu k obsluze.

## DŮLEŽITÉ BEZPEČNOSTNÍ POKYNY

**VAROVÁNÍ:** Přečtěte si všechny bezpečnostní výstrahy a pokyny v této příručce a návod k obsluze motorové jednotky. Zanedbání výstrah a pokynů může mít za následek úraz elektrickým proudem, vznik požáru nebo vážné zranění.

**VAROVÁNÍ:** Všechny výstrahy a pokyny si uschovejte pro budoucí potřebu.

Pod pojmem „plotostřih“ nebo „zařízení“ je ve výstrahách a opatřeních míněn nástavec připojený k motorové jednotce. Pod pojmem „motor“ je ve výstrahách a opatřeních míněn motor nebo elektromotor motorové jednotky.

### Všeobecná opatření

1. Před spuštěním plotostřihu si přečtěte tuto příručku a návod k obsluze motorové jednotky, kde najdete informace týkající se obsluhy plotostřihu.
2. Nástavec nepůjčujte osobám s nedostatečnými zkušenostmi či znalostmi obsluhy plotostřihů.
3. Při půjčování nástavce vždy přiložte i tento návod k obsluze.
4. Nedovolte, aby plotostřih používaly děti nebo osoby mladší 18 let. Zamezte těmto osobám přístup k plotostřihu.
5. Plotostřih používejte vždy s maximální opatrností a pozorností.
6. S plotostřihem nikdy nepracujte po požití alkoholu či léků a ani pokud jste unavení či nemocní.
7. Nástavec se nikdy nepokoušejte upravovat.
8. Při práci dodržujte směrnice k obsluze plotostřihů platné ve vaší zemi.

### Osobní ochranné prostředky

#### ► Obr.1

1. Noste bezpečnostní helmu, ochranné brýle a ochranné rukavice, které vám poskytnou ochranu před odlétávajícími třískami a padajícími předměty.
2. K zamezení ztráty sluchu používejte ochranu sluchu (ochranná sluchátka).
3. Noste vhodný oděv a obuv umožňující bezpečnou práci (pracovní kombinézu a pevnou obuv s protiskluzovou podrážkou). Nenoste volný oděv a šperky. Volný oděv, šperky či dlouhé vlasy mohou být zachyceny pohyblivými součástmi.
4. Pokud se chystáte manipulovat s noži nebo seřizovat jejich úhel, používejte ochranné rukavice. Nechráněné ruce si můžete o nože vážně poranit.



## Bezpečnost na pracovišti

**VAROVÁNÍ:** Plotostřih používejte v bezpečné vzdálenosti od elektrického vedení či datových kabelů. Při kontaktu s vysokopřepětovým vedením nebo přiblížení se k němu může dojít k úmrtí nebo vážnému zranění. Před spuštěním nářadí zkontrolujte, zda se v okolí pracovní oblasti nenachází elektrické vedení nebo elektrický plot.

**VAROVÁNÍ:** Používáním produktu můžete zviřit prach obsahující chemikálie, jež mohou způsobit onemocnění dýchacích cest či jiná onemocnění. Mezi takové chemikálie mohou patřit například sloučeniny nacházející se v pesticidech, insekticidech, hnojivech a herbicidech. Riziko spojené s vystavením těmto materiálům se liší podle toho, jak často provádíte tento typ práce. Chcete-li omezit vystavení se těmto látkám, pracujte na dobře větraném místě a používejte schválené bezpečnostní vybavení, jako jsou například protiprašné respirátory speciálně určené k odfiltrování mikroskopických částic.

1. S plotostřihem pracujte pouze při dobré viditelnosti a za denního světla. S plotostřihem nepracujte ve tmě či v mlze.
2. Motor spouštějte a používejte pouze venku na dobře větraném místě. Používání v omezeném prostoru nebo na nedostatečně větraném místě může způsobit udušení nebo otravu oxidem uhelnatým.
3. Při práci nikdy nestůjte na nestabilních či kluzkých plochách ani na strmých svazích. Za chladného počasí dejte pozor na led či sníh a vždy si zajistěte bezpečný postoj.
4. S plotostřihem pracujte ve vzdálenosti alespoň 15 m od zvířat nebo přihlížejících osob. Zpozorujete-li, že se k vám někdo blíží, motor co nejdříve vypněte.
5. Před zahájením práce zkontrolujte, zda se v pracovní oblasti nenacházejí drátěné ploty, kameny či jiné pevné objekty. Při kontaktu s těmito předměty může dojít k poškození nožů.

### Uvedení do provozu

1. Před montáží a seřizením zařízení vypněte motor a vytáhněte koncovku zapalovací svíčky nebo vyjměte akumulátor.
2. Při montáži nožů nebo nastavování úhlu řezání používejte ochranné rukavice.
3. Před spuštěním motoru zkontrolujte, zda není zařízení poškozeno, zda nemá povolené šrouby či matice a zda není nesprávně smontováno. Pokud jsou nože prasklé, ohnuté nebo poškozené, vyměňte je. Zkontrolujte volný pohyb všech ovládacích páček a spínačů. Vyčistěte a osušte držadla.
4. Nikdy se nepokoušejte spustit motor, pokud je zařízení poškozené nebo neúplně smontované. V opačném případě může dojít k vážnému zranění.
5. Před spuštěním motoru opatrně zkontrolujte, zda se nože nedotýkají země, vašeho těla nebo jiných předmětů. Pokud se nože dotýkají cizího předmětu a dojde ke spuštění motoru, může dojít k vážné nehodě.
6. Zádový postroj a rukojeť upravte tak, aby vyhovovaly postavě obsluhy.

### Obsluha

1. V případě nouzové situace okamžitě vypněte motor.
  2. Jestliže při provozu zpozorujete něco neobvyklého (např. hluk, vibrace), vypněte motor. Do rozpoznání a odstranění příčiny plotostřih nepoužívejte.
  3. Po uvolnění páčky plynu nebo vypnutí motoru nože ještě po krátkou dobu dojíždějí. Vyčkejte a nožů se nedotýkejte.
  4. Zádový postroj připevněte, pouze pokud je motor ve volnoběžných otáčkách.
  5. Při práci používejte zádový postroj. Plotostřih držte pevně po pravém boku.
- **Obr.2**
6. Držte přední držadlo levou rukou a zadní rukojeť pravou rukou nehledě na to, zda jste pravák nebo levák. Uchopte držadla prsty a palci.
  7. Nikdy se nepokoušejte obsluhovat zařízení pouze jednou rukou. Ztráta kontroly může vést k vážnému nebo smrtelnému zranění. Aby nedošlo k pořežení, udržujte vaše ruce a chodidla v dostatečné vzdálenosti od nožů.
  8. Nepřeceňujte vlastní schopnosti. Udržujte vždy správný postoj a rovnováhu. Dávejte pozor na skryté překážky, jako jsou například pařezy, kořeny či výmoly, abyste neklopýtli. Odstraňte spadlé větve a jiné předměty.
  9. Nikdy nepracujte na žebříku či na stromě, abyste nad strojem neztratili kontrolu.
  10. Stroj nadržte nad úroveň vašich ramen.

11. Během provozu nikdy nepřikládejte nože k tvrdým předmětům, jako jsou kameny nebo kovové předměty. Při stříhání živého plotu v blízkosti drátěného plotu dbejte zvýšené opatrnosti. Při stříhání u země dbejte na to, aby se mezi nože nedostal písek, štěrky nebo kameny.
12. Pokud se nože dostanou do kontaktu s kameny nebo jiným tvrdým materiálem, okamžitě vypněte motor a po vytažení koncovky zapalovací svíčky nebo vyjmutí akumulátoru zkontrolujte, zda nedošlo k jejich poškození. Pokud jsou nože poškozené, vyměňte je.
13. Pokud dojde k zaseknutí silných větví mezi noži, okamžitě vypněte motor, plotostřih položte na zem a po vytažení koncovky zapalovací svíčky či vyjmutí akumulátoru překážku odstraňte. Před opětovným spuštěním zařízení nože zkontrolujte.
14. Nikdy se během provozu nožů nedotýkejte, ani se k nim nepřibližujte. Velmi snadno může dojít k useknutí prstu. Při manipulaci s noži nebo seřizování úhlu nožů vypněte motor a vytáhněte koncovku zapalovací svíčky či vyjměte akumulátor.
15. Zvyšováním otáček motoru v okamžiku, kdy jsou zablokované nože, se zvyšuje zatížení motoru, což může zapříčinit poškození motoru nebo spojky.
16. Nože při provozu často kontrolujte, zda na nich nejsou patrné praskliny či zda nejsou tupé. Před kontrolou vypněte motor a vyčkejte, dokud se nože zcela nezastaví. Poškozené nebo tupé nože okamžitě vyměňte. Vyměňte i nože s povrchovými prasklinami.
17. Jestliže zařízení utrpí prudký náraz nebo pokud upadne, zkontrolujte před obnovením práce jeho stav. Zkontrolujte, zda v paličovém systému nedochází k úniku paliva, a zkontrolujte rovněž správnou funkci ovládacích a bezpečnostních prvků. V případě poškození či pochybností požádejte o prohlídku a opravu naše autorizované servisní středisko.
18. Nedotýkejte se skříňové převodovky. Během provozu se skříň převodovky zahřívá.
19. Odpočívajte – zamezíte tak ztrátě kontroly vinou únavy. Doporučujeme 10–20minutový odpočinek po každé hodině práce.
20. Jestliže se od zařízení třeba jen na chvíli vzdálíte, vždy vypněte motor nebo vyjměte akumulátor. Zařízení ponechané bez dozoru se spuštěným motorem by mohlo být použito neoprávněnou osobou, což by mohlo vést k vážné nehodě.
21. Před stříháním uveďte za účelem dosažení maximálního výkonu páčku plynu do krajní polohy.
22. Pokyny ke správnému použití ovládací páčky a spínače naleznete v návodu k obsluze motorové jednotky.
23. Během provozu nebo po jeho skončení nepokládejte zahřáté zařízení na suchý trávník nebo na hořlavý materiál.

### Přeprava

1. Před přepravou zařízení vypněte motor a vytáhněte koncovku zapalovací svíčky či vyjměte akumulátor. Při přepravě vždy nasadte kryt nožů.
2. Při přenášení uchopte zařízení za hřídelovou tyč a držte jej ve vodorovné poloze. Zahřátý tlumič výfuku udržujte vždy v dostatečné vzdálenosti od těla.
3. Při přepravě ve vozidle zařízení řádně zabezpečte, aby se nepřevercelo. Mohlo by dojít k vylití paliva a poškození zařízení nebo jiného nákladu ve vozidle.

### Údržba

1. Před prováděním údržby, opravy nebo čištění zařízení vždy vypněte motor a vytáhněte koncovku zapalovací svíčky nebo vyjměte akumulátor. Vyčkejte, dokud motor nevychladne.
2. Abyste zamezili nebezpečí vzniku požáru, nikdy neopravujte zařízení v blízkosti ohně.
3. Při manipulaci s noži vždy používejte ochranné rukavice.
4. Ze zařízení vždy odstraňujte prach a nečistoty. K čištění nikdy nepoužívejte benzín, benzen, ředidlo, alkohol ani podobné prostředky. Mohlo by dojít ke změnám barvy, deformacím či popraskání plastových dílů.
5. Po každém použití utáhněte všechny šrouby a matice, vyjma seřizovacích šroubů karburátoru.
6. Udržujte stříhací nářadí nabroušené. Pokud dojde k otupení nožů a sníží se stříhací výkon, požádejte naše autorizované servisní středisko o nabroušení nožů.
7. Ohnuté nebo prasklé nože nikdy nenarovnávejte ani nesvažujte. Mohlo by to vést k oddělení částí nožů a vážnému zranění. Obráťte se na naše autorizované servisní středisko, které vám vymění nože za originální nože Dolmar/Makita.
8. Neprovádějte údržbu ani opravy, které nejsou uvedené v této příručce nebo návodu k obsluze motorové jednotky. Takové práce svěťte našemu autorizovanému servisnímu středisku.

- Vždy používejte pouze originální náhradní díly a příslušenství Dolmar/Makita. Používání dílů či příslušenství dodaných jiným výrobcem může způsobit selhání zařízení, škody na majetku a vážná zranění.
- Kontrolu a údržbu plotostříhu nechávejte pravidelně provádět v našem autorizovaném servisním středisku.

## Skladování

- Před skladováním zařízení důkladně vyčistěte a proveďte potřebnou údržbu. Nasadte kryt nožů.
- Zařízení skladujte na suchém a vyvýšeném či uzamykatelném místě mimo dosah dětí.
- Zařízení nikdy o nic neopírejte (např. o stěnu). Plotostříh by mohl spadnout a způsobit zranění.

## První pomoc

- Vždy mějte po ruce lékárničku. Použitý obsah lékárničky je nutné okamžitě nahradit.
- Při přivolávání pomoci poskytněte následující informace:**
  - Místo nehody
  - Co se stalo
  - Počet zraněných osob
  - Povaha zranění
  - Vaše jméno

## POPIS DÍLŮ

- **Obr.3:** 1. Nože 2. Skříň převodovky 3. Rukojeť stříhací jednotky 4. Zámek úhlu 5. Kryt 6. Kryt nožů

## SESTAVENÍ

**VAROVÁNÍ:** Před montáží a seřizením zařízení vypněte motor a vytáhněte koncovku zapalovací svíčky nebo vyjměte akumulátor. V opačném případě se mohou nože nebo jiné části začít pohybovat a způsobit vážné zranění.

**VAROVÁNÍ:** Než začnete manipulovat s noži nebo v jejich blízkosti pracovat, vezměte si ochranné rukavice a nasadte na nože kryt nožů. V opačném případě si můžete o nože nechráněné ruce vážně poranit.

**VAROVÁNÍ:** Při montáži nebo seřizování mějte zařízení vždy položené na zemi. Provádí-li se montáž nebo seřizování zařízení ve svislé poloze, může dojít k vážnému zranění.

**VAROVÁNÍ:** Řiďte se výstrahami a dodržujte opatření uvedená v kapitole „Bezpečnostní opatření“ a v návodu k obsluze motorové jednotky.

## Montáž nástavce na motorovou jednotku

Montáž nástavce na motorovou jednotku proveďte následujícím způsobem.

- Ujistěte se, zda není dotažená zajišťovací páčka.
  - Kolík vyrovnejte se značkou šipky.
  - Hřídel zasuňte do hnacího hřídele motorové jednotky až do dosažení polohové čáry a vyskočení uvolňovacího tlačítka.
  - Pevně přitáhněte zajišťovací páčku tak, jak je znázorněno na obrázku.
- **Obr.4:** 1. Zajišťovací páčka 2. Uvolňovací tlačítko 3. Značka šipky 4. Kolík 5. Polohová čára

Chcete-li nástavec demontovat, otočením zajišťovací páčky v opačném směru ji uvolněte, stiskněte zajišťovací tlačítko a hřídel vytáhněte.

**POZOR:** Zajišťovací páčku nepřitahujte, pokud není zasunutý hřídel zařízení. Zajišťovací páčka by mohla vstup hnací hřídele příliš stáhnout a poškodit jej.

## Nastavení úhlu řezání

**UPOZORNĚNÍ:** Při nastavování úhlu řezání vždy vypněte motor a vyjměte akumulátor, poté položte plotostříh na zem ve vodorovné poloze.

**UPOZORNĚNÍ:** Nenastavujte úhel řezání, pokud je plotostříh ve svislé poloze.

**UPOZORNĚNÍ:** Před nastavováním úhlu řezání vždy zajistěte nože krytem.

**UPOZORNĚNÍ:** Při nastavování úhlu řezání vždy použijte rukojeť stříhací jednotky. Uchopením nožů si můžete způsobit vážné zranění.

Uchopte rukojeť stříhací jednotky a pohybujte nožem do požadovaného úhlu při současném stlačení zámku úhlu. Úhel řezání může být nastaven v rozmezí znázorněném na obrázku.

► **Obr.5:** 1. Zámek úhlu 2. Rukojeť stříhací jednotky

**POZNÁMKA:** Stříhací jednotka se upevní pouze v určitých úhlech podél drážky jednotky. Ujistěte se, že stříhací jednotka pevně sedí. Při nesprávném úhlu se spojka přeruší a nářadí je nefunkční.

V případě, že je řezací jednotka uvolněná, je třeba dotáhnout šroub (osu nastavení úhlu).

Nasadte nástrčný klíč a šestihřanný klíč na šroub. Upravte dotažením otáčením šestihřanného klíče a poté otáčením nástrčného klíče šroub dotáhněte.

► **Obr.6:** 1. Nástrčný klíč 2. Šroub 3. Šestihřanný klíč

**POZNÁMKA:** Neutahujte stříhací jednotku příliš pevně. Úhel stříhací jednotky nebude možné změnit, je-li příliš utažený.

## PRÁCE S NÁŘADÍM

**VAROVÁNÍ:** Pokud se nože pohybují při volnoběžných otáčkách, volnoběžné otáčky motoru snižte. V opačném případě by nebylo možné nože zastavit uvolněním plynu a mohlo by dojít k vážnému zranění.

**VAROVÁNÍ:** Řiďte se výstrahami a dodržujte opatření uvedená v kapitole „DŮLEŽITÉ BEZPEČNOSTNÍ POKYNY“ a v návodu k obsluze motorové jednotky.

## Stříhání trávy

Chcete-li stříhat trávu, postupujte následovně.

- Zcela vytáhněte páčku plynu.
  - Přiložte nože k trávě rovnoběžně se zemí.
  - Trávu stříhejte kývavým pohybem zprava doleva.
- **Obr.7**

## Stříhání živého plotu

Chcete-li živý plot stříhat svisle, postupujte následovně.

- Zcela vytáhněte páčku plynu.
  - Přiložte nože k živému plotu rovnoběžně k sobě.
  - Živý plot stříhejte kývavým pohybem odspodu nahoru.
- **Obr.8**

Chcete-li živý plot stříhat vodorovně, postupujte následovně.

- Zcela vytáhněte páčku plynu.
  - Přiložte nože na živý plot pod úhlem 15° až 30°.
- **Obr.9**
- Živý plot stříhejte kývavým pohybem zprava doleva.
- **Obr.10**

## ÚDRŽBA

**VAROVÁNÍ:** Před kontrolou nebo údržbou zařízení vypněte motor a vytáhněte koncovku zapalovací svíčky nebo vyjměte akumulátor. V opačném případě se mohou nože nebo jiné části začít pohybovat a způsobit vážné zranění.

**VAROVÁNÍ:** Než začnete manipulovat s noži nebo v jejich blízkosti pracovat, vezměte si ochranné rukavice a nasadíte na nože kryt nožů. Během montáže nebo seřizování se mohou vaše prsty dostat do kontaktu s noži a může dojít k vážnému zranění.

**VAROVÁNÍ:** Při kontrole nebo údržbě zařízení vždy položte. Provádí-li se montáž nebo seřizování zařízení ve svislé poloze, může dojít k vážnému zranění.

**VAROVÁNÍ:** Řiďte se výstrahami a dodržujte opatření uvedená v kapitole „DŮLEŽITÉ BEZPEČNOSTNÍ POKYNY“ a v návodu k obsluze motorové jednotky.

### Kontrola nožů

Nože denně kontrolujte, zda nejsou poškozené, prasklé nebo nemají tupé ostří. Pokud jsou nože poškozené nebo tupé, požádejte naše autorizované servisní středisko o výměnu nebo nabroušení.

### Nastavení rozteče nožů

Horní a spodní nože se při používání postupně opotřebovávají. Pokud nemůžete dosáhnout čistého střihu, i když jsou nože dostatečně nabroušené, nastavte rozteč podle následujícího postupu. Rozteč nožů je určena mírou utažení šroubu se šestihlannou hlavou. Matice udržuje určitou míru utažení šroubu se šestihlannou hlavou. Příliš velká rozteč způsobuje tupý střih, příliš malá rozteč pak způsobuje zbytečné zahřívání a rychlejší opotřebení nožů.

1. Pomocí šroubováku povolte matice.
2. Mírně utáhněte šrouby se šestihlannou hlavou, dokud se nezastaví. Poté je o čtvrt až půl otáčky odšroubujte, čímž dosáhnete správné rozteče.
3. Podržte šrouby se šestihlannou hlavou a utáhněte matice.
4. Na třecí plochu nožů naneste lehký olej.
5. Spusťte motor a po dobu jedné minuty aktivujte a deaktivujte plyn.
6. Změřte čas, za který se nože po uvolnění plynu zastaví. Pokud je naměřený čas dvě sekundy nebo déle, vypněte motor a opakujte kroky 1 až 6.
7. Vypněte motor a dotkněte se povrchu nožů. Pokud je možné se povrchu dotknout, nastavení je správné. Pokud je povrch nadměrně rozpálený, otočte šrouby se šestihlannou hlavou mírně zpět a opakujte kroky 5 až 7.

► **Obr.11:** 1. Matice 2. Horní nůž 3. Spodní nůž 4. Deska 5. Šroub s šestihlannou hlavou

### Mazání pohyblivých částí

**POZOR:** Dodržujte pokyny týkající se frekvence mazání a množství nanášeného maziva. Při nedostatečném mazání hrozí poškození pohyblivých částí.

► **Obr.12**

### Skříň převodovky:

**UPOZORNĚNÍ:** Mazivo nenášejte, pokud je skříň převodovky horká. Horká skříň převodovky může způsobit popálení.

Mazivo nanášejte po každých 25 pracovních hodinách.

1. Mazací otvor se nachází pod šroubem. Chcete-li nanést mazivo, odšroubujte šroub.
2. Naneste přibližně 3 g (4 cm<sup>3</sup>) kapaliny do bodu A na skříň převodovky a 5 g (7 cm<sup>3</sup>) kapaliny do bodu B přes mazací otvor.
3. Po nanesení maziva šroub zašroubujte.

► **Obr.13:** 1. Mazací otvor

**POZNÁMKA:** Pokud jste nanесли správné množství maziva, během prvního použití ze základny nože vyteče malé množství maziva.

### Hnací osa:

Mazivo nanášejte po každých 25 pracovních hodinách.

► **Obr.14**

### Celková kontrola

- Utáhněte povolené šrouby, matice a vrutky.
- Zkontrolujte, zda nejsou některé díly nebo nože poškozené. Pokud jsou některé části nebo nože poškozené, požádejte naše autorizované servisní středisko o výměnu.

### Skladování

**VAROVÁNÍ:** Řiďte se výstrahami a dodržujte opatření uvedená v kapitole „DŮLEŽITÉ BEZPEČNOSTNÍ POKYNY“ a v návodu k obsluze motorové jednotky.

Pokud nástavec skladujete, vždy jej oddělte od motorové jednotky.

1. Otočte zajišťovací páčkou ve směru jako na obrázku a vytáhněte nástavec při současném stisknutí uvolňovacího tlačítka.

► **Obr.15:** 1. Zajišťovací páčka 2. Uvolňovací tlačítko 3. Nástavec

2. Nasadte kryt nožů. Uchopte rukojeť střihací jednotky a složte nůž jako na obrázku při současném stlačení zámku úhlu.

► **Obr.16:** 1. Zámek úhlu 2. Rukojeť střihací jednotky

3. Nasadte kryt na konec tyče.

► **Obr.17**

## INTERVAL ÚDRŽBY

		Před použitím	Každý den (10 h)	25 h	V případě potřeby
Celá jednotka	Vizuální kontrola poškozených částí	○	-	-	-
Všechny upevňovací šrouby a matice	Utažení	○	-	-	-
Nože	Kontrola poškození, prasklin nebo tupého ostří	-	○	-	-
	Nastavení rozteče	-	-	-	○
Skříň převodovky	Nanesení maziva	-	-	○	-
Hnací osa	Nanesení maziva	-	-	○	-
Hnací jednotka	Viz návod k obsluze motorové jednotky				

## ŘEŠENÍ POTÍŽÍ

Problém	Pravděpodobná příčina (porucha)	Náprava
Motor nelze spustit.	Viz návod k obsluze motorové jednotky.	Viz návod k obsluze motorové jednotky.
Motor se vypne krátce po spuštění.	Viz návod k obsluze motorové jednotky.	Viz návod k obsluze motorové jednotky.
Maximální otáčky jsou omezené.	Viz návod k obsluze motorové jednotky.	Viz návod k obsluze motorové jednotky.
Nože se nepohybují. ⇒ <b>Motor okamžitě vypněte!</b>	Nesprávný úhel stříhací jednotky.	Zkontrolujte, zda je zámek úhlu řádně zajištěný.
Nože se nepohybují. ⇒ <b>Motor okamžitě vypněte!</b>	Mezi noži se zasekla větvička.	Odstraňte cizorodý předmět.
Nože se nepohybují. ⇒ <b>Motor okamžitě vypněte!</b>	Systém pohonu nepracuje správně.	Požádejte naše autorizované servisní středisko o kontrolu a opravu.
Jednotka nezvykle vibruje. ⇒ <b>Motor okamžitě vypněte!</b>	Systém pohonu nepracuje správně.	Požádejte naše autorizované servisní středisko o kontrolu a opravu.
Nože se nezastavují. ⇒ <b>Motor okamžitě vypněte!</b>	Hnací jednotka nepracuje správně.	Viz návod k obsluze motorové jednotky.

## VOLITELNÉ PŘÍSLUŠENSTVÍ

**⚠ UPOZORNĚNÍ:** K nářadí Dolmar popsaném v tomto návodu doporučujeme používat toto příslušenství. Při použití jiného příslušenství či nástavců může hrozit nebezpečí zranění osob. Příslušenství lze používat pouze pro stanovené účely.

Potřebujete-li bližší informace ohledně tohoto příslušenství, obraťte se na místní servisní středisko společnosti Dolmar.

- Sada nožů
- Mazací sada

**POZNÁMKA:** Některé položky seznamu mohou být k nářadí přibaleny jako standardní příslušenství. Přibalené příslušenství se může v různých zemích lišit.

## ТЕХНІЧНІ ХАРАКТЕРИСТИКИ

Модель:	HT-CS 3
Розміри (Д x Ш x В)	1 324 мм x 104 мм x 103 мм (52" x 4-1/8" x 4-1/16")
Маса нетто	2,6 кг (5,93 фунтів)
Ефективна довжина підрізання	250 мм (9-7/8 дюйма)
Передатне число	1 : 4,78

- Оскільки наша програма наукових досліджень і розробок триває безперервно, наведені тут технічні характеристики можуть бути змінені без попередження.
- У різних країнах технічні характеристики можуть бути різними.

### Схвалений приводний інструмент

**▲ПОПЕРЕДЖЕННЯ:** Заборонено використовувати насадку з приводним інструментом, який не було схвалено. Використання комбінації пристроїв, яку не було схвалено, може призвести до серйозних травм.

Цю насадку схвалено для використання з такими приводними інструментами:

- (багатофункціональний приводний інструмент) CS-246.4C
- (акумуляторний багатофункціональний приводний інструмент) AC3600, AC3610

### Символи

Далі наведено символи, які застосовуються для позначення обладнання. Перед користуванням переконайтеся, що ви розумієте їхнє значення.



Прочитайте посібник з експлуатації та дотримуйтеся наведених у ньому вказівок.



Будьте особливо уважні та обережні!



Заборонено!



Обережно: електричні дроти. Ризик ураження електричним струмом.



Обережно: ризик заземлення.



Надягайте захисні рукавиці.



Надягайте каску, засоби захисту органів зору та слуху.



Надягайте міцне взуття із підшвами, що не ковзають.



Сторонні особи та тварини не повинні наближатися до електроінструмента на відстань менше 15 м (50 футів).



Слідкуйте, щоб на робочій ділянці не було людей та домашніх тварин.



Перша допомога

### Призначення

Дана насадка призначена тільки для приповерхневого підрізання чагарників, живоплоту й трави. Вона використовується разом із сертифікованим блоком живлення. Забороняється застосовувати насадку за іншим призначенням. Порушення режиму експлуатації насадки може призвести до серйозної травми.

### Декларація про відповідність стандартам ЄС

Тільки для країн Європи

Декларацію про відповідність стандартам ЄС наведено в Додатку А до цієї інструкції з експлуатації.

## ВАЖЛИВІ ІНСТРУКЦІЇ З ТЕХНІКИ БЕЗПЕКИ

**▲ПОПЕРЕДЖЕННЯ:** Прочитайте всі попередження з техніки безпеки та всі інструкції, наведені в цій брошурі та посібнику з експлуатації приводного інструмента. Недотримання попереджень та інструкцій може призвести до ураження електричним струмом, до виникнення пожежі та/або до отримання серйозних травм.

**▲ПОПЕРЕДЖЕННЯ:** Збережіть усі попередження й інструкції для довідки на майбутнє.

У наведених попередженнях і застереженнях терміни «машина для приповерхневого підрізання» й «обладнання» означають сполучення насадки та блоку живлення.

Термін «двигун» у попередженнях і застереженнях стосується двигуна або електродвигуна приводного інструмента.

### Загальні застереження

1. Перш ніж запустити машину для приповерхневого обрізання, прочитайте цей буклет і посібник з експлуатації блоку живлення, щоб ознайомитися з порядком її використання.
2. Не віддавайте насадку в тимчасове користування людям з недостатнім досвідом чи знаннями щодо керування машиною для приповерхневого обрізання.
3. Позичаючи насадку, також обов'язково передавайте й цю інструкцію з експлуатації.
4. Не дозволяйте дітям або підліткам віком до 18 років експлуатувати машину для приповерхневого обрізання. Вони повинні знаходитися на безпечній відстані від машини для приповерхневого обрізання.
5. Під час експлуатації машини для приповерхневого обрізання слід проявляти максимальну обережність й уважність.
6. Забороняється проводити роботи з машиною для приповерхневого обрізання після вживання алкоголю або наркотиків, а також у разі перевтоми або захворювання.
7. Заборонено вносити зміни до конструкції насадки.
8. Виконуйте вимоги нормативних актів щодо використання машини для приповерхневого обрізання, які діють у вашій країні.

### Засоби індивідуального захисту

#### ► Рис.1

1. Надягайте захисний шолом, захисні окуляри та захисні рукавиці, щоб захистити себе від уламків, що розлітаються, або від предметів, що падають.
2. Щоб запобігти втраті слуху, користуйтеся засобами захисту органів слуху, наприклад навушками.
3. Задля безпечної роботи надягайте відповідний одяг та взуття, наприклад робочий комбінезон та міцне взуття з підшвами, що не ковзають. Не надягайте прикраси або вільний одяг. Деталі, що рухаються, можуть захопити вільний одяг, прикраси або довге волосся.
4. Коли торкаєтеся лез або регулюєте кут леза, користуйтеся захисними рукавицями. Незахищені руки можна сильно поранити лезами.

## Безпека робочого місця

**▲ПОПЕРЕДЖЕННЯ:** Утримуйте машину для приповерхневого обрізання на безпечній відстані від ліній електричного струму та комунікаційних кабелів. Наближення машини для приповерхневого обрізання до ліній високої напруги або контакт з ними може призвести до тяжкої травми або смерті. Перш ніж приступити до роботи, огляньте місце розташування ліній електричного струму або електричної огорожі.

**▲ПОПЕРЕДЖЕННЯ:** Під час використання цього виробу може утворюватися пил, що містить хімічні речовини, які можуть викликати захворювання дихальних шляхів або інші хвороби. Наприклад, такі хімічні речовини містяться у пестицидах, інсектицидах, добривах та гербіцидах. Ризик негативного впливу таких речовин залежить від частоти виконання таких робіт. Щоб зменшити вплив таких хімічних речовин, слід працювати на добре провітряній ділянці та використовувати схвалені засоби індивідуального захисту, як-от пилозахисні маски, спеціально призначені для фільтрації мікроскопічних частинок.

1. Експлуатуйте машину для приповерхневого обрізання лише в умовах денного освітлення та належної видимості. Забороняється експлуатація машини для приповерхневого обрізання в темноті й під час туману.
2. Вмикати двигун і давати йому працювати можна лише в добре провітрованому місці надворі. Робота в обмеженому просторі або місці з поганою вентиляцією може призвести до смерті через удушення або отруєння чадним газом.
3. Під час роботи не можна стояти на нестійкій або слизькій поверхні, а також на крутому схилі. У холодну пору року будьте обережні, працюючи на снігу або на льоду, а також подбайте про стійку опору для ніг.
4. Протягом проведення робіт машина для приповерхневого обрізання має знаходитися на відстані щонайменше 15 м від переохожих чи тварин. У разі наближення будь-кого зупиніть двигун.
5. Перед початком роботи перевірте робочу ділянку на наявність дротяних загорож, каміння або інших твердих предметів. Вони можуть пошкодити леза.

## Введення в експлуатацію

1. Перед збиранням або регулюванням обладнання вимкніть двигун і зніміть ковпачок свічки запалювання або касету з акумулятором.
2. Перед збиранням лез або регулюванням кута різання надягайте захисні рукавички.
3. Перш ніж запуснути двигун, перевірте обладнання на наявність пошкоджень, послаблених гвинтів/гайок та переконайтеся, що інструмент зібрано належним чином. Замініть тріснуті, зігнуті або пошкоджені леза. Перевірте належне функціонування всіх важелів керування та вмикачів. Очистіть руки та витріть їх насухо.
4. У жодному разі не намагайтеся запустити двигун, якщо обладнання пошкоджено або зібрано не повністю. Це може призвести до отримання серйозних травм.
5. Перш ніж запустити двигун, уважно перевірте, щоб різальна пластина не дотикалася землі, вашого тіла або інших об'єктів. Запуск двигуна в разі дотикання сторонніх об'єктів різальною пластиною може призвести до нещасних випадків із серйозними наслідками.
6. Відрегулюйте плечовий ремінь та рукоятку відповідно до зросту оператора.

## Робота

1. У разі надзвичайної ситуації негайно вимкніть двигун.
2. Якщо, на ваш погляд, протягом роботи складаються незвичайні умови (як то шум або вібрації), вимкніть двигун. Не використовуйте машину для приповерхневого обрізання, поки не з'ясуєте причини та не вирішите проблему.
3. Після відпускання дросельного перемикача або вимикання двигуна леза ще деякий час продовжують рухатися. Не поспішайте торкатися лез.
4. Прикріплюйте плечовий ремінь, тільки коли двигун працює на холостому ходу.
5. Протягом роботи використовуйте плечові ремені. Надійно утримуйте машину для приповерхневого обрізання на правому боці.

### ► Рис.2

6. Тримайте передню ручку лівою рукою, а задню — правою, незалежно від того, яка рука у вас є ведучою. Обхопіть ручки пальцями.

7. Не намагайтеся працювати з обладнанням, тримаючи його однією рукою. Втрата контролю може призвести до смертельної травми. Щоб зменшити ризик поранення, не наближайте руки та ноги до лез.
8. Не тягніться надто далеко. Завжди твердо стійте на ногах та тримайте рівновагу. Будьте уважні, щоб не спіткнулися, оскільки на місці роботи можуть бути приховані перешкоди, наприклад пні, коріння або канави. Приберіть з ділянки опалі гілки та інші предмети.
9. Щоб не допустити втрати контролю, ніколи не працюйте, стоячи на дереві або на драбині.
10. Не піднімайте інструмент вище рівня плечей.
11. Під час роботи не вдаряйте лезами по твердих перешкодах, наприклад камінню й металевих предметах. Будьте особливо обережні під час обрізання живоплоту поряд із дротяними загорожами. Працюючи близько до землі, слідкуйте, щоб між лезами не було піску, гравію або каміння.
12. У разі контакту лез із камінням або іншими твердими предметами негайно зупиніть двигун, зніміть ковпачок свічки запалювання або касету з акумулятором і перевірте леза на відсутність пошкоджень. У разі наявності пошкоджень замініть леза.
13. Якщо товсті гілки застрягають між різальними пластинами, негайно вимкніть двигун, покладіть машину для приповерхневого обрізання на землю, а потім витягніть перешкоду після від'єднання свічки запалювання або батарейного блоку. Перед тим як знову розпочати використання обладнання, перевірте різальні пластини на відсутність пошкоджень.
14. У жодному разі не торкайтеся лез, коли вони рухаються. Леза можуть легко порізати палець. Якщо потрібно відрегулювати кут різання або виконати інші дії з лезами, зупиніть двигун і зніміть ковпачок свічки запалювання або касету з акумулятором.
15. Прискорення роботи двигуна у разі блокування лез збільшує навантаження і може призвести до пошкодження двигуна та/або зчеплення.
16. Під час роботи слід часто перевіряти леза на наявність тріщин або тупих кромок. Перед оглядом вимкніть двигун і зачекайте до повної зупинки лез. Негайно замініть пошкоджені або тупі леза, навіть якщо вони мають тільки поверхневі тріщини.
17. Якщо інструмент зазнав сильного удару або впав, перевірте його стан, перш ніж продовжувати роботу. Перевірте систему подання палива на наявність витоків, а елементи керування й запобіжні пристрої — на ознаки несправностей. У разі виявлення пошкоджень або виникнення сумнівів зверніться до нашого авторизованого сервісного центру для проведення огляду інструмента та його ремонту.
18. Не торкайтеся редуктора. Під час роботи редуктор стає гарячим.
19. Відпочивайте, щоб не допустити втрати контролю внаслідок перевтоми. Рекомендовано щогодини робити перерву на 10—20 хвилин.
20. Якщо ви залишаєте інструмент навіть на короткий час, обов'язково вимикайте двигун або виймайте касету з акумулятором. Якщо залишити без нагляду обладнання, коли двигун що працює, ним можуть скористатися сторонні особи, що може призвести до серйозного нещасного випадку.
21. Перед різанням натисніть дросельний важіль до кінця, щоб досягти максимальної швидкості.
22. Дотримуйтеся вказівок посібника з експлуатації приводного інструмента щодо належного використання важеля керування та перемикача.
23. Під час роботи та неї після не кладіть гаряче обладнання на суху траву або займисті матеріали.

## Транспортування

1. Перед транспортуванням обладнання вимкніть двигун і зніміть ковпачок свічки запалювання або касету з акумулятором. Перед транспортуванням обов'язково прилаштуйте кришку леза.
2. Переносити обладнання потрібно в горизонтальному положенні, тримаючи його за вал. Не наближайте до себе гарячий глушник.
3. При транспортуванні в автомобілі необхідно належним чином зафіксувати обладнання, щоб не допустити його перекидання. Недотримання цієї вимоги може призвести до пошкодження обладнання та іншого багажу.

## Технічне обслуговування

1. Перед виконанням будь-яких робіт з технічного обслуговування, ремонту або чищення обладнання обов'язково вимикайте двигун і знімайте ковпачок свічки запалювання або касету з акумулятором. Зачекайте, поки двигун не охолоне.

- Щоб зменшити ризик займання, ніколи не виконуйте роботи з обслуговування обладнання поблизу вогню.
- Під час виконання будь-яких дій з лезами носіть захисні рукавиці.
- Обов'язково очищуйте обладнання від пилу та бруду. У жодному разі не використовуйте для цього газолін, бензин, розріджувач, спирт абощо. Це може призвести до знебарвлення, деформації або появи тріщин на пластмасових деталях.
- Після використання затягніть усі гвинти та гайки, за винятком регулювальних гвинтів карбюратора.
- Слідкуйте, щоб різальний інструмент був гострим. Якщо різальні леза затупляться і якість різання стане незадовільною, зверніться до спеціаліста авторизованого сервісного центру щодо загострення лез.
- Забороняється ремонт погнутих або зламаних різальних пластин шляхом їх випрямлення або зварювання. Це може призвести до відокремлення деталей різальних пластин і, як наслідок, до важких травм. Зв'яжіться з нашим уповноваженим сервісним центром для придбання оригінальних різальних пластин Dolmar/Makita та проведення заміни.
- Не намагайтеся виконувати роботи з технічного обслуговування або ремонту, не описані в цій брошурі або посібнику з експлуатації приводного інструмента. Така робота повинна виконуватися співробітниками нашого авторизованого сервісного центру.
- Завжди використовуйте тільки оригінальні запасні частини та приладдя Dolmar/Makita. Використання деталей або приладдя, які постачаються сторонніми організаціями, може призвести до несправності обладнання, пошкодження майна та/або важких травм.
- Через регулярні періоди часу надсилайте до нашого сервісного центру заявки на проведення огляду й технічного обслуговування машини для приповерхневого обрізання.

## Зберігання

- Готуючи обладнання до зберігання, виконайте повне очищення та технічне обслуговування. Прилаштуйте кришку леза.
- Зберігайте обладнання в сухому недоступному для дітей місці — на високій полиці або в зачиненому приміщенні.
- Не спирайте обладнання об будь-який об'єкт, наприклад об стінку. У разі недотримання цього правила машина для приповерхневого обрізання може несподівано впасти й завдати травми.

## Перша допомога

- Аптечка першої медичної допомоги має постійно знаходитися неподалік від місця роботи. Відразу замінійте складові аптечки, які було використано.
- Викликаючи допомогу, надайте таку інформацію:
  - Місце нещасного випадку
  - Що сталося
  - Кількість постраждалих людей
  - Характер травми
  - Ваше ім'я

## ОПИС ДЕТАЛЕЙ

- **Рис.3:** 1. Різальна пластина 2. Корпус редуктора 3. Ручка різального блоку 4. Кутовий фіксатор 5. Наконечник 6. Кришка різальної пластини

## ЗБОРКА

**▲ПОПЕРЕДЖЕННЯ:** Перед збиранням або регулюванням обладнання вимкніть двигун і зніміть ковпачок свічки запалювання або касету з акумулятором. Інакше леза чи інші деталі можуть рухатися і спричинити серйозну травму.

**▲ПОПЕРЕДЖЕННЯ:** Перед виконанням будь-яких дій з лезами або поблизу них надіньте захисні рукавиці та прилаштуйте кришку леза. Інакше незахищені руки можна сильно поранити лезами.

**▲ПОПЕРЕДЖЕННЯ:** Обов'язково кладіть обладнання на горизонтальну поверхню перед збиранням або регулюванням. Збирання або регулювання обладнання у вертикальному положенні може призвести до серйозної травми.

**▲ПОПЕРЕДЖЕННЯ:** Дотримуйтеся попереджень і застережень, наведених у розділі «Правила техніки безпеки» та посібнику з експлуатації приводного інструмента.

## Установлення насадки на приводний інструмент

Щоб установити насадку на приводний інструмент, виконайте описані нижче дії.

- Переконайтеся, що важіль блокування не затягнуто.
  - Сумістіть штифт зі стрілкою.
  - Вставте вал у приводний вал приводного інструмента до лінії положення, так щоб піднялася кнопка розблокування.
  - Міцно затягніть важіль блокування, як показано на малюнку.
- **Рис.4:** 1. Затискний важіль 2. Кнопка фіксатора 3. Маркування зі стрілкою 4. Штифт 5. Лінія позиціонування

Щоб зняти насадку, відпустіть важіль блокування, повернувши його в протилежний бік, натисніть кнопку блокування та витягніть вал.

**УВАГА:** Не затягайте затискний важіль, якщо штанга обладнання не вставлена. У разі невиконання цієї вимоги затискний важіль може затиснути вхідний отвір приводної штанги з надмірним зусиллям, що призведе до його пошкодження.

## Регулювання кута різання

**▲ОБЕРЕЖНО:** Регулюючи кут різання, слід обов'язково вимкнути двигун і витягти батарейний блок, після чого покласти машину для приповерхневого обрізання на землю.

**▲ОБЕРЕЖНО:** Забороняється регулювати кут різання, якщо машина для приповерхневого обрізання знаходиться у вертикальному положенні.

**▲ОБЕРЕЖНО:** Перед проведенням регулювання кута різання необхідно зафіксувати різальні пластини за допомогою кришки різальної пластини.

**▲ОБЕРЕЖНО:** Регулюючи кут різання, слід обов'язково використовувати ручку різального блоку. Захват рукою різальної пластини може призвести до травми.

Утримуючи ручку різального блоку, переміщуйте різальну пластину на потрібний кут, тягнучи на себе кутовий фіксатор. Кут різання можна регулювати в діапазоні, зазначеному на малюнку.

- **Рис.5:** 1. Кутовий фіксатор 2. Ручка різального блоку

**ПРИМІТКА:** Різальний блок можна закріпити лише під певними кутами впродовж канавки блоку. Переконайтеся в належній посадці різального блоку. Якщо кут встановлено неправильно, муфту буде перерізано й інструмент вийде з ладу.

Якщо різальний блок прилягає не щільно, затягніть болт (вісь кутового регулювання). Установіть накидний і шестигранний ключ на болт. Відрегулюйте момент затягування різального блоку, повертаючи шестигранний ключ, а потім закріпіть болт, повертаючи накидний ключ.

- **Рис.6:** 1. Накидний ключ 2. Болт 3. Шестигранний ключ

**ПРИМІТКА:** Не докладайте надмірних зусиль для затягнення різального блоку. Кут нахилу різального блоку не можна змінити в разі зовеликого моменту затягування.

## РОБОТА

**▲ПОПЕРЕДЖЕННЯ:** Якщо леза рухаються без навантаження, зменште швидкість холостого ходу двигуна. Інакше не вдасться зупинити леза, коли дросельний важіль буде відпущено, що може призвести до серйозних травм.

**▲ПОПЕРЕДЖЕННЯ:** Дотримуйтеся попереджень і застережень, наведених у розділі «ВАЖЛИВІ ІНСТРУКЦІЇ З ТЕХНІКИ БЕЗПЕКИ» та посібнику з експлуатації приводного інструмента.

### Підстригання трави

Підстригаючи траву, виконуйте наведені нижче дії.

1. Витягніть на повну довжину важіль дросельної заслінки.
  2. Опустіть різальні пластини в траву, утримуючи їх паралельно поверхні землі.
  3. Підстригайте траву зліва направо коливальними рухами.
- Рис.7

### Обрізання живоплоту

У разі вертикального обрізання живоплоту виконуйте наведені нижче дії.

1. Натисніть дросельний важіль до кінця.
  2. Опускайте різальні пластини на живопліт у паралельних площинах.
  3. Обрізання живоплоту виконуйте в напрямку знизу вгору коливальними рухами.
- Рис.8

У разі горизонтального обрізання живоплоту виконуйте наведені нижче дії.

1. Витягніть на повну довжину важіль дросельної заслінки.
  2. Опускайте різальні пластини на живопліт під кутом від 15° до 30°.
- Рис.9
3. Обрізайте живопліт зліва направо коливальними рухами.
- Рис.10

## ТЕХНІЧНЕ ОБСЛУГОВУВАННЯ

**▲ПОПЕРЕДЖЕННЯ:** Перед оглядом або технічним обслуговуванням обладнання вимкніть двигун і зніміть ковпачок свічки запалювання або касету з акумулятором. Інакше леза чи інші деталі можуть рухатися і спричинити серйозну травму.

**▲ПОПЕРЕДЖЕННЯ:** Перед виконанням будь-яких дій з лезами або поблизу них надіньте захисні рукавиці та прилаштуйте кришку леза. Під час збирання або регулювання пальці можуть торкатися лез, а це може призвести до серйозних травм.

**▲ПОПЕРЕДЖЕННЯ:** Під час проведення огляду або технічного обслуговування обладнання обов'язково кладіть його на землю. Складання або регулювання обладнання в вертикальному положенні може призвести до серйозних травм.

**▲ПОПЕРЕДЖЕННЯ:** Дотримуйтеся попереджень і застережень, наведених у розділі «ВАЖЛИВІ ІНСТРУКЦІЇ З ТЕХНІКИ БЕЗПЕКИ» та посібнику з експлуатації приводного інструмента.

### Огляд лез

Щодня перевіряйте леза на відсутність пошкоджень, тріщин та тупих кромки. Звертайтеся до авторизованого сервісного центру для заміни пошкоджених лез або загострення затуплених лез.

### Регулювання зазору між лезами

Верхні та нижні леза поступово зношуються внаслідок використання. Якщо не вдається досягти рівного різання, хоча леза достатньо гострі, відрегулюйте зазор, як описано нижче. Зазор між лезами визначається щільністю затягування болта з шестигранною головкою. Гайка утримує болт із шестигранною головкою з певною щільністю. Завеликий зазор призводить до незадовільного різання, а замалий зазор — до надмірного нагрівання та передчасного зношення лез.

1. Відпустіть гайки за допомогою ключа.
  2. Злегка затягніть болти із шестигранною головкою до зупинки. Потім відкрутіть кожен із них назад на величину від чверті до половини обороту, щоб отримати необхідний зазор.
  3. Притримуйте болти з шестигранною головкою і затягніть гайки.
  4. Нанесіть легку оливу на поверхні тертя лез.
  5. Запустіть двигун і натискайте й відпускайте дросельний важіль протягом хвилини.
  6. Виміряйте час, потрібний для повної зупинки лез після відпускання дросельного важеля. Якщо цей час становить дві секунди або більше, вимкніть двигун і повторіть кроки 1—6.
  7. Вимкніть двигун і торкніться поверхні лез. Якщо вони не надто гарячі, щоб можна було торкнутися, регулювання виконано правильно. Якщо вони надто гарячі, щоб можна було торкнутися, відкрутіть болти з шестигранною головкою ще трохи та повторіть кроки 5—7.
- Рис.11: 1. Гайка 2. Верхнє лезо 3. Нижнє лезо 4. Пластина 5. Болт із шестигранною голівкою

### Змащування деталей, що рухаються

**УВАГА:** Виконуйте інструкції щодо періодичності й обсягу застосування консистентного мастила. У разі невиконання цієї вимоги недостатнє змащування може призвести до пошкодження рухомих деталей.

► Рис.12

### Редуктор:

**▲ОБЕРЕЖНО:** Забороняється подача консистентного мастила, коли корпус редуктора ще не охолонув. Корпус редуктора може завдати опіків.

Потрібно змащувати через кожні 25 годин роботи.

1. Отвори для змащування знаходяться під болтом. Зніміть болт для змащування.
  2. Подайте приблизно 3 г (4 куб. см) мастила в точку А редуктора та 5 г (7 куб. см) мастила в точку В через відповідний змащувальний отвір.
  3. Прикріпіть на місце болт після змащування.
- Рис.13: 1. Отвір для змащування

**ПРИМІТКА:** Після введення належного обсягу мастила воно трохи виступатиме з основи леза під час першого використання.

### Ведуча вісь:

Потрібно змащувати через кожні 25 годин роботи.

► Рис.14

### Загальний огляд

- Затягніть ослаблені болти, гайки та гвинти.
- Перевірте обладнання на наявність пошкоджених деталей і лез. За необхідності зверніться до авторизованого сервісного центру для заміни.

### Зберігання

**▲ПОПЕРЕДЖЕННЯ:** Дотримуйтеся попереджень і застережень, наведених у розділі «ВАЖЛИВІ ІНСТРУКЦІЇ З ТЕХНІКИ БЕЗПЕКИ» та посібнику з експлуатації приводного інструмента.

Під час зберігання насадки завжди вимикайте її з блоку живлення.

1. Поверніть затискний важіль у напрямку, указаному на малюнку, і витягніть насадку, утримуючи натиснутою кнопку фіксатора.
- Рис.15: 1. Затискний важіль 2. Кнопка фіксатора 3. Насадка
2. Установіть кришку різальної пластини. Утримуючи ручку різального блоку, складіть різальну пластину, як показано на малюнку, потягнувши на себе кутовий фіксатор.
- Рис.16: 1. Кутовий фіксатор 2. Ручка різального блоку
3. Установіть наконечник на торець штанги.
- Рис.17



## ПЕРІОДИЧНІСТЬ ТЕХНІЧНОГО ОБСЛУГОВУВАННЯ

		Перед початком роботи	Щодня (10 год)	25 год	За потреби
Увесь пристрій	Візуальна перевірка на наявність пошкоджених деталей	○	-	-	-
Усі фіксуючі гвинти та гайки	Затягнути	○	-	-	-
Леза	Перевірка на наявність пошкоджень, тріщин і тупих кромки	-	○	-	-
	Регулювання зазору	-	-	-	○
Редуктор	Нанесення мастила	-	-	○	-
Ведуча вісь	Нанесення мастила	-	-	○	-
Приводний інструмент	Див. посібник з експлуатації приводного інструмента				

## УСУНЕННЯ НЕСПРАВНОСТЕЙ

Стан відхилення від норми	Можлива причина (несправність)	Спосіб виправлення
Двигун не запускається.	Див. посібник з експлуатації приводного інструмента.	Див. посібник з експлуатації приводного інструмента.
Двигун зупиняється недовзі після запуску.	Див. посібник з експлуатації приводного інструмента.	Див. посібник з експлуатації приводного інструмента.
Обмежено максимальну швидкість.	Див. посібник з експлуатації приводного інструмента.	Див. посібник з експлуатації приводного інструмента.
Леза не рухаються. ⇒ <b>Негайно зупиніть двигун!</b>	Неправильний кут різального пристрою.	Перевірте, чи блокування кута спрацьовує належним чином.
Леза не рухаються. ⇒ <b>Негайно зупиніть двигун!</b>	Між лезами застрягла гілка.	Приберіть сторонній предмет.
Леза не рухаються. ⇒ <b>Негайно зупиніть двигун!</b>	Система приводу працює неправильно.	Зверніться до авторизованого сервісного центру для перевірки та ремонту.
Аномальна вібрація пристрою. ⇒ <b>Негайно зупиніть двигун!</b>	Система приводу працює неправильно.	Зверніться до авторизованого сервісного центру для перевірки та ремонту.
Леза не зупиняються. ⇒ <b>Негайно зупиніть двигун!</b>	Приводний інструмент працює неправильно.	Див. посібник з експлуатації приводного інструмента.

## ДОДАТКОВЕ ПРИЛАДДЯ

**⚠ОБЕРЕЖНО:** Це додаткове та допоміжне обладнання рекомендується використовувати з інструментом Dolmar відповідно до цього посібника з використання. Використання будь-якого іншого додаткового та допоміжного обладнання може мати ознаки ризику отримання травми. Використовуйте додаткове та допоміжне обладнання лише за заявленим призначенням.

У разі необхідності отримати допомогу для докладнішого ознайомлення з оснащенням звертайтеся до місцевого сервісного центру Dolmar.

- Набір лез
- Комплект для змащування

**ПРИМІТКА:** Деякі елементи списку можуть входити до комплекту інструмента як стандартне приладдя. Вони можуть відрізнятися залежно від країни.

## SPECIFICAȚII

Model:	HT-CS 3
Dimensiuni (L x l x H)	1.324 mm x 104 mm x 103 mm (52" x 4-1/8" x 4-1/16")
Greutate netă	2,6 kg (5,93 lbs)
Lungime de tăiere efectivă	250 mm (9-7/8")
Raport de transmisie	1 : 4,78

- Datorită programului nostru continuu de cercetare și dezvoltare, specificațiile pot fi modificate fără o notificare prealabilă.
- Specificațiile pot varia în funcție de țară.

### Unitate de acționare aprobată

**⚠️ AVERTIZARE:** Nu utilizați niciodată dispozitivul de atașare cu o unitate de acționare neaprobată. Combinațiile neaprobate pot cauza leziuni grave.

Acest dispozitiv de atașare este aprobat pentru utilizare numai cu următoarele unități/următoarea unitate de acționare:

- (Pompă cu motor universală)  
CS-246.4C
- (Pompă cu motor universală fără cablu)  
AC3600, AC3610

### Simboluri

Mai jos sunt prezentate simbolurile de pe echipament. Asigurați-vă că înțelegeți sensul acestora înainte de utilizare.



Citiți și respectați manualul de instrucțiuni.



Acordați atenție și grijă deosebită!



Interzis!



Feriți-vă de liniile electrice. Risc de șoc electric.



Evitați agățarea.



Purtați mănuși de protecție.



Purtați cască de protecție, protecție pentru ochi și urechi.



Purtați cizme robuste cu talpă antiderapantă.



Țineți persoanele din zonă și animalele la cel puțin 15 m (50 ft) de unitatea de acționare.



Țineți toate persoanele și animalele de companie departe de zona de operare.



Primul ajutor

### Destinația de utilizare

Acest dispozitiv de atașare este conceput numai pentru tunderea arbuștilor, gardurilor vii și ierbi de la nivelul solului împreună cu o unitate de acționare aprobată. Nu utilizați niciodată dispozitivul de atașare în alte scopuri. Utilizarea abuzivă a dispozitivului de atașare poate cauza vătămări corporale grave.

### Declarație de conformitate CE

#### Numai pentru țările europene

Declarația de conformitate CE este inclusă ca Anexa A în acest manual de instrucțiuni.

## INSTRUCȚIUNI IMPORTANTE PRIVIND SIGURANȚA

**⚠️ AVERTIZARE:** Citiți toate avertizările și instrucțiunile din această broșură și din manualul de instrucțiuni al unității de acționare. Nerespectarea acestor avertismente și instrucțiuni poate avea ca rezultat electrocutarea, incendiul și/sau rănirea gravă.

**⚠️ AVERTIZARE:** Păstrați toate avertismentele și instrucțiunile pentru consultări ulterioare.

Termenul „mașină de tuns gazonul la nivelul solului” și „echipament” din avertizări și atenționări se referă la combinația dispozitiv de atașare și unitate de acționare.

Termenul „motor” din avertizări și atenționări se referă la motorul sau la motorul electric al unității de acționare.

### Precauții generale

1. Înainte de a porni mașina de tuns gazonul la nivelul solului, citiți această broșură și manualul de instrucțiuni al unității de acționare pentru a vă familiariza cu manipularea mașinii de tuns la nivelul solului.
2. Nu împrumutați dispozitivul de atașare unei persoane cu experiență sau cunoștințe insuficiente cu privire la manevrarea mașinilor de tuns gazonul la nivelul solului.
3. Când împrumutați dispozitivul de atașare, împrumutați-l întotdeauna împreună cu acest manual de instrucțiuni.
4. Nu permiteți copiilor sau tinerilor sub 18 ani să utilizeze mașina de tuns gazonul la nivelul solului. Țineți mașina de tuns gazonul la nivelul solului la distanță de aceștia.
5. Manevrați mașina de tuns gazonul la nivelul solului cu cea mai mare grijă și atenție.
6. Este interzis să utilizați mașina de tuns gazonul la nivelul solului după consumul de alcool sau droguri, sau dacă sunteți obosit sau bolnav.
7. Nu încercați niciodată să modificați dispozitivul de atașare.
8. Respectați reglementările privind manevrarea mașinilor de tuns gazonul la nivelul solului din țara dumneavoastră.

### Echipament personal de protecție

#### ► Fig.1

1. Purtați cască, ochelari și mănuși de protecție pentru a vă proteja împotriva resturilor proiectate sau obiectelor căzătoare.
2. Purtați protecție pentru urechi, precum amortizoare pentru urechi, pentru a preveni pierderea auzului.
3. Purtați îmbrăcăminte și încălțăminte corespunzătoare pentru operarea în siguranță, precum o salopetă de lucru și încălțăminte rezistentă, cu talpă antiderapantă. Nu purtați îmbrăcăminte prea largă sau bijuterii. Hainele largi, bijuteriile sau părul lung se poate prinde în piesele aflate în mișcare.
4. Când atingeți lamele sau la reglarea unghiului lamei, purtați mănuși de protecție. Lamele pot cauza tăieturi grave dacă nu purtați mănuși de protecție.

## Siguranța zonei de lucru

**⚠️AVERTIZARE:** Păstrați mașina de tuns gazonul la nivelul solului departe de liniile electrice și cablurile de comunicații. Atingerea sau apropierea de liniile de înaltă tensiune sunt compoziții ce se găsesc în pesticide, insecticide, îngrășăminte și erbicide. Riscurile la care sunteți expus în acest caz variază, în funcție de frecvența cu care executați acest tip de lucrare.

**⚠️AVERTIZARE:** Utilizarea acestui produs poate crea praf ce conține substanțe chimice care pot cauza boli respiratorii sau de altă natură. Câteva exemple de substanțe chimice sunt compoziții ce se găsesc în pesticide, insecticide, îngrășăminte și erbicide. Riscurile la care sunteți expus în acest caz variază, în funcție de frecvența cu care executați acest tip de lucrare. Pentru a reduce expunerea la aceste chimicale: lucrați într-un spațiu bine ventilat și cu un echipament de protecție omologat, cum ar fi acele măști de protecție a respirației care sunt special concepute pentru a filtra particulele microscopice.

1. Operați mașina de tuns gazonul la nivelul solului doar în condiții bune de vizibilitate și pe timp de zi. Nu operați mașina de tuns gazonul la nivelul solului pe întuneric sau în condiții de ceață.
2. Porniți și operați motorul numai în aer liber, într-o zonă bine ventilată. Operarea într-o zonă închisă sau slab ventilată poate duce la deces din cauza sufocării sau a intoxicației cu monoxid de carbon.
3. În timpul operării, nu stați pe o suprafață instabilă sau alunecoasă sau pe o pantă abruptă. În timpul sezonului rece, ferțiți-vă de gheață și zăpadă și asigurați-vă întotdeauna o poziție stabilă.
4. În timpul operării, țineți mașina de tuns gazonul la nivelul solului la o distanță de cel puțin 15 m de persoanele din jur sau animale. Opriti motorul atunci când o persoană se apropie de dumneavoastră.
5. Înainte de operare, verificați dacă în zona de lucru există garduri de sârmă, pietre sau alte obiecte solide. Acestea pot deteriora lamele.

## Punerea în funcțiune

1. Înainte de asamblarea sau de reglarea echipamentului, opriti motorul și scoateți capacul bujiei sau cartușul acumulatorului.
2. Înainte de asamblarea lamelor sau de reglarea unghiului de tăiere, purtați mănuși de protecție.
3. Înainte de porni motorul, verificați dacă echipamentul prezintă deteriorări, șuruburi/piulițe slăbite sau asamblare necorespunzătoare. Înlocuiți lamelele dacă sunt crăpate, îndoite sau deteriorate. Verificați dacă toate pârghiile de control și comutatoarele funcționează ușor. Curățați și uscați mânerul.
4. Nu încercați niciodată să porniți motorul dacă echipamentul este deteriorat sau nu este asamblat complet. În caz contrar, există pericolul de vătămare gravă.
5. Înainte de a porni motorul, verificați cu atenție ca lama să nu atingă solul, corpul dvs. și alte obiecte. Pornirea motorului cu lama în contact cu un obiect străin poate provoca accidente grave.
6. Reglați centura de umăr și dispozitivul de prindere astfel încât să corespundă dimensiunii corpului operatorului.

## Operarea

1. În cazul unei urgențe, opriti motorul imediat.
2. Dacă observați condiții neobișnuite (de ex. zgomote, vibrații) în timpul operării, opriti motorul. Nu utilizați mașina de tuns gazonul la nivelul solului până la identificarea și soluționarea cauzei.
3. Lamelele continuă să se miște pentru o perioadă scurtă de timp după eliberarea manetei de accelerație sau după oprirea motorului. Nu vă grăbiți să puneți mâna pe lame.
4. Cu motorul în funcțiune numai la ralanti, atașați centura de umăr.
5. În timpul operării, utilizați centura de umăr. Țineți ferm mașina de tuns gazonul la nivelul solului în dreapta dvs.

### ► Fig.2

6. Țineți mânerul frontal cu mâna stângă și mânerul posterior cu mâna dreaptă, indiferent dacă sunteți dreptaci sau stângaci. Prindeți mânerul bine cu degetele.
7. Nu încercați niciodată să utilizați echipamentul cu o singură mână. Pierderea controlului poate duce la leziuni grave sau fatale. Pentru a reduce riscul de tăieturi, țineți mâinile și picioarele departe de lame.
8. Nu vă întindeți excesiv. Mențineți-vă permanent echilibrul și sprijiniți-vă ferm pe picioare. Feriți-vă de obstacole ascunse precum cioturi de copaci, rădăcini și șanțuri pentru a nu vă împiedica. Îndepărtați ramurile căzute și alte obiecte.
9. Nu lucrați niciodată pe o scară sau în copac, pentru a evita pierderea controlului.
10. Nu țineți mașina mai sus de înălțimea umerilor.

11. În timpul operării, nu loviți niciodată lamele de obstacole dure, cum ar fi pietre și bucăți de metal. Aveți grijă deosebită la tăierea gardurilor vii de lângă sau de pe garduri de sârmă. Atunci când lucrați aproape de sol, asigurați-vă că nu există nisip, pietriș sau pietre mai mari între lame.
12. Dacă lamelele intră în contact cu pietre sau alte obiecte solide, opriti motorul imediat și verificați lamelele pentru deteriorare după îndepărtarea bujiei sau a cartușului acumulatorului. Înlocuiți lamelele dacă sunt deteriorate.
13. Dacă se blochează ramuri groase între lamele, opriti imediat motorul, puneți jos mașina de tuns gazonul viu la nivelul solului și apoi îndepărtați obstrucția, după îndepărtarea bujiei sau a cartușului acumulatorului. Verificați lamelele pentru deteriorări înainte de a utiliza din nou echipamentul.
14. Nu atingeți niciodată sau nu vă apropiați de lame în timp ce acestea de mișcă. Lamelele pot tăia degetele cu ușurință. Când manipulați lamele sau reglați unghiul lamei, opriti motorul și scoateți capacul bujiei sau cartușul acumulatorului.
15. Accelerarea motorului cu lamele blocate mărește sarcina și va deteriora motorul și/sau ambreiajul.
16. Verificați frecvent lamelele de tăiere în timpul operării pentru a depista eventuale fisuri sau margini tocite. Înainte de inspecție, opriti motorul și așteptați până când lamelele se opresc complet. Înlocuiți lamelele deteriorate sau tocite imediat, chiar dacă acestea au doar fisuri superficiale.
17. Dacă echipamentul suferă un impact puternic sau o cădere, verificați starea acestuia înainte de a continua lucrul. Verificați sistemul de alimentare cu combustibil pentru scurgeri și comenzi și dispozitivele de siguranță pentru defecțiuni. Dacă există semne de deteriorări sau aveți dubii, contactați centrul nostru de service autorizat pentru inspecție și reparații.
18. Nu atingeți cutia de viteze. Cutia de viteze se încinge în timpul operării.
19. Odihniți-vă pentru a preveni pierderea controlului din cauza obosealii. Vă recomandăm să luați o pauză de 10-20 de minute la fiecare oră.
20. Când lăsați echipamentul nesupravegheat, chiar și pentru o perioadă scurtă, opriti întotdeauna motorul sau scoateți cartușul acumulatorului. Echipamentul nesupravegheat cu motorul în funcțiune poate fi utilizat de persoane neautorizate și poate cauza accidente grave.
21. Înainte de tăiere, trageți complet maneta de accelerație pentru a obține viteza maximă.
22. Respectați manualul de instrucțiuni al unității de acționare pentru utilizarea corespunzătoare a manetei de comandă și a comutatorului.
23. În timpul sau după operație, nu puneți echipamentul fierbinte pe iarbă uscată sau materiale inflamabile.

## Transport

1. Înainte de a transporta echipamentul, opriti motorul și scoateți capacul bujiei sau cartușul acumulatorului. Întotdeauna montați capacul lamei în timpul transportului.
2. Când transportați echipamentul, deplasați-l în poziție orizontală, ținând de ax. Păstrați amortizorul de zgomot fierbinte departe de corp.
3. Când transportați echipamentul într-un vehicul, fixați-l corespunzător pentru a evita răsturnarea. În caz contrar, pot apărea scurgeri de combustibil și defecțiuni ale echipamentului și a altor bagaje.

## Întreținere

1. Înainte de realizarea oricăror lucrări de întreținere sau reparații, sau înainte de curățarea echipamentului, întotdeauna opriti motorul și scoateți capacul bujiei sau cartușul acumulatorului. Așteptați până când se răcește motorul.
2. Pentru a reduce riscul de incendiu, nu reparați niciodată echipamentul în apropierea focului.
3. Purtați întotdeauna mănuși de protecție când manevrați lamele.
4. Curățați întotdeauna praful și murdăria de pe echipament. Nu utilizați niciodată gazolină, benzină, diluant, alcool sau alte substanțe asemănătoare în acest scop. În caz contrar, pot rezulta decolorări, deformări sau fisuri ale componentelor din plastic.
5. După fiecare utilizare, strângeți toate șuruburile și piulițele, cu excepția șuruburilor de reglare a carburatorului.
6. Păstrați unealta de tăiere ascuțită. Dacă lamelele de tăiere s-au tocit iar performanța de tăiere este slabă, solicitați centrul nostru de service autorizat să vă ascuțească lamele.
7. Nu reparați niciodată lamele îndoite sau rupte prin îndreptare sau sudare. Acest lucru poate cauza desprinderea lamelor, ceea ce poate duce la răniri grave. Contactați centrul nostru de service autorizat pentru lame Dolmar/Makita originale, pentru a le înlocui.

- Nu încercați să efectuați nicio operațiune de întreținere sau reparații care nu sunt descrise în această broșură sau în manualul de instrucțiuni al unității de acționare. Contactați centrul de service autorizat pentru astfel de lucrări.
- Utilizați întotdeauna numai piese de schimb și accesorii Dolmar/Makita originale. Utilizarea de piese de schimb sau accesorii furnizate de un terț ar putea avea ca rezultat avariarea echipamentului, daune și/sau accidente grave.
- Solicitați centrului de service autorizat să inspecteze și să întrețină mașina de tuns gazonul la nivelul solului la intervale regulate.

### Depozitare

- Înainte de depozitarea echipamentului, efectuați curățarea și întreținerea complete. Montați apărătoarea lamei.
- Depozitați echipamentul într-un loc uscat și la înălțime sau încuiat astfel încât copiii să nu aibă acces.
- Nu sprijiniți echipamentul de nimic, cum ar fi de un perete. În caz contrar, mașina de tuns gazonul la nivelul solului poate cădea, cauzând vătămări.

### Primul ajutor

- Țineți întotdeauna o trusă de prim ajutor la îndemână. Înlocuiți imediat orice element folosit din trusa de prim ajutor.
- Când solicitați ajutor, oferiți următoarele informații:**
  - **Locul accidentului**
  - **Ce s-a întâmplat**
  - **Numărul de persoane rănite**
  - **Natura accidentului**
  - **Numele dumneavoastră**

## DESCRIERE COMPONENTE

- **Fig.3:** 1. Pânză de ferăstrău 2. Cutie de viteze 3. Mâner unitate cuțit 4. Dispozitiv de blocare a unghiului 5. Capac 6. Apărătoarea lamei

## ASAMBLARE

**AVERTIZARE:** Înainte de asamblarea sau de reglarea echipamentului, opriți motorul și scoateți capacul bujiei sau cartușul acumulatorului. În caz contrar, lamele sau alte componente se pot deplasa și pot cauza răniri grave.

**AVERTIZARE:** Înainte de manipularea sau de lucrul în jurul lamelor, purtați mănuși de protecție și puneți apărătoarea lamelor pe lame. În caz contrar, lamele pot cauza tăieturi grave dacă nu purtați mănuși de protecție.

**AVERTIZARE:** La asamblarea sau reglarea echipamentului, întotdeauna puneți-l jos. Asamblarea sau reglarea echipamentului într-o poziție verticală poate duce la răniri grave.

**AVERTIZARE:** Respectați avertizările și precauțiile din capitolul „Măsuri de siguranță” și manualul de instrucțiuni al unității de acționare.

### Montarea dispozitivului de atașare la o unitate de acționare

Pentru a monta dispozitivul de atașare la o unitate de acționare, urmați pașii de mai jos.

- Asigurați-vă că pârghia de blocare nu este strânsă.
- Aliniați știftul cu marcajul săgeată.
- Introduceți axul în arborele motor al unității de acționare până când linia de poziționare și butonul de eliberare ies în afară.
- Strângeți cu putere pârghia de blocare ca în imagine.

- **Fig.4:** 1. Pârghie de blocare 2. Buton de eliberare 3. Marcaj săgeată 4. Știft 5. Linia de poziționare

Pentru a demonta dispozitivul atașat, slăbiți pârghia de blocare prin rotirea acesteia în direcție opusă, și apăsați butonul de blocare și retrașteți axul.

**NOTĂ:** Nu strângeți pârghia de blocare fără ca axul echipamentului să fie introdus. În caz contrar, pârghia de blocare poate strânge excesiv porțiunea de intrare a arborelui motor și o poate deteriora.

## Reglarea unghiului de tăiere

**ATENȚIE:** La reglarea unghiului de tăiere, opriți întotdeauna motorul și scoateți cartușul acumulatorului, apoi așezați orizontal mașina de tuns gazonul pe sol.

**ATENȚIE:** Nu reglați unghiul de tăiere atunci când mașina de tuns gazonul la nivelul solului este într-o poziție verticală.

**ATENȚIE:** Fixați întotdeauna lamelele cu capacul lamei furnizat, înainte de a regla unghiul de tăiere.

**ATENȚIE:** Utilizați întotdeauna mânerul unității cuțitului la reglarea unghiului de tăiere. Apucarea lamei poate cauza vătămări corporale grave.

Țineți în mânerul unității cuțitului și deplasați lama la unghiul dorit în timp ce trageți de dispozitivul de blocare a unghiului. Unghiul de tăiere poate fi reglat în interval așa cum este ilustrat în figură.

► **Fig.5:** 1. Dispozitiv de blocare a unghiului 2. Mâner unitate cuțit

**NOTĂ:** Unitatea cuțitului este fixată numai cu anumite unghiuri, de-a lungul canelurii de pe unitate. Asigurați-vă că unitatea cuțitului este poziționată în mod corespunzător. În cazul în care unghiul nu este corespunzător, ambreiajul este tăiat, iar unele nu funcționează.

În cazul în care unitatea cuțitului este slăbită, șurubul (axa de reglare a unghiului) trebuie să fie strâns.

Puneți cheia tubulară și cheia hexagonală pe șurub. Reglați etanșeitatea unității cuțitului prin rotirea cheii hexagonale și apoi fixați șurubul prin rotirea cheii tubulare.

► **Fig.6:** 1. Cheie tubulară 2. Șurub 3. Cheie imbus

**NOTĂ:** Nu fixați unitatea cuțitului prea strâns. Unghiul unității cuțitului nu poate fi schimbat dacă este prea strâns.

## OPERAREA

**AVERTIZARE:** În cazul în care lamele se deplasează la ralanti, reglați la valori mai mici viteza de mers în gol a motorului. În caz contrar, lamele nu se pot opri cu accelerația dezactivată iar acest lucru poate cauza leziuni grave.

**AVERTIZARE:** Respectați avertizările și precauțiile din capitolul „INSTRUCȚIUNI DE SIGURANȚĂ IMPORTANTE” și din manualul de instrucțiuni al unității de acționare.

### Tăierea ierbii prin forfecare

Atunci când tăiați iarba prin forfecare, urmați pașii de mai jos.

- Trageți maneta de accelerație complet în sus.
  - Puneți lamele pe iarba, în poziție paralelă cu solul.
  - Tundeți iarba cu o mișcare oscilantă de la dreapta la stânga.
- **Fig.7**

### Tunderea gardului viu

La tunderea verticală a gardului viu, urmați pașii de mai jos.

- Trageți maneta de accelerație complet în sus.
  - Puneți lamele pe gardul viu în poziție paralelă.
  - Tundeți gardul viu de jos în sus, cu o mișcare oscilantă.
- **Fig.8**

La tunderea orizontală a gardului viu, urmați pașii de mai jos.

- Trageți maneta de accelerație complet în sus.
  - Puneți lamele pe gard la un unghi de la 15° până la 30°.
- **Fig.9**
- Tundeți gardul viu cu o mișcare oscilantă de la dreapta la stânga.
- **Fig.10**

## ÎNTREȚINERE

**⚠️AVERTIZARE:** Înainte de inspectarea sau întreținerea echipamentului, opriți motorul și scoateți capacul bujiei sau cartușul acumulatorului. În caz contrar, lamele sau alte componente se pot deplasa și pot cauza răniri grave.

**⚠️AVERTIZARE:** Înainte de manipularea sau de lucrul în jurul lamelor, purtați mănuși de protecție și puneți apăratăoarea lamelor pe lame. În timpul asamblării sau al reglării, degetele pot intra în contact cu lamele iar acest lucru poate cauza vătămări grave.

**⚠️AVERTIZARE:** La inspectarea sau menținerea echipamentului, întotdeauna puneți echipamentul jos. Asamblarea sau reglarea echipamentului într-o poziție verticală poate duce la răniri grave.

**⚠️AVERTIZARE:** Respectați avertizările și precauțiile din capitolul „INSTRUCȚIUNI DE SIGURANȚĂ IMPORTANTE” și din manualul de instrucțiuni al unității de acționare.

### Inspectarea lamelor

Verificați lamele în fiecare zi pentru deteriorări, fisuri și margini tocite. Solicitați centrului nostru de service autorizat să înlocuiască lamele deteriorate sau să ascuță lamele tocite.

### Reglarea jocului lamelor

Lamele superioare/inferioare se uzează treptat după operații. Dacă nu puteți obține o tăiere curată, deși lamele sunt destul de ascuțite, reglați jocul după cum urmează.

Efortul de torsiune al șurubului hexagonal decide jocul lamelor. Piulița ține șurubul hexagonal cu un anumit efort de torsiune. Un joc prea larg cauzează o tăiere tocită, dar un joc prea strâns cauzează căldură inutilă și uzarea precoce a lamelor.

- Slăbiți piulițele cu o cheie tubulară.
- Strângeți șuruburile hexagonale ușor până se opresc. Iar apoi, înșurubați-le pe fiecare cu un sfert până la jumătate de rotație, pentru a obține jocul necesar.
- Țineți șuruburile hexagonale și strângeți piulițele.
- Aplicați ulei ușor pe suprafața de frecare a lamelor.
- Porniți motorul și acționați intermitent pedala de accelerație timp de un minut.
- Măsurați timpul necesar pentru oprirea lamelor după eliberarea pedalei de accelerație. Dacă este de două secunde sau mai mult, opriți motorul și repetați pașii de la 1 la 6.
- Opriți motorul și atingeți suprafața lamei. Dacă acestea nu sunt prea fierbinți la atingere, reglarea este corectă. Dacă acestea sunt prea fierbinți la atingere, rotiți puțin înapoi șuruburile hexagonale și repetați pașii de la 5 la 7.

► **Fig.11:** 1. Piuliță 2. Lamă superioară 3. Lamă inferioară 4. Placă 5. Șurub cu cap hexagonal

## Lubrifierea pieselor în mișcare

**NOTĂ:** Urmați instrucțiunile pentru frecvența și cantitatea de unsoare furnizate. În caz contrar, lubrifierea insuficientă poate deteriora componentele în mișcare.

► Fig.12

### Cutie de viteze:

**⚠️ATENȚIE:** Nu aplicați unsoare atunci când cutia de viteze este fierbinte. Cutia de viteze fierbinte poate provoca arsuri.

Aplicați unsoare la fiecare 25 ore de lucru.

- Orificiul de ungere este localizat sub șurub. Scoateți șurubul pentru a putea lubrifia.
- Adăugați aprox. 3 g (4 cc) de lubrifianț la punctul A al cutiei de viteze și 5 g (7 cc) de lubrifianț la punctul B, respectiv prin orificiul de ungere.
- Reintroduceți șurubul după lubrifiere.

► **Fig.13:** 1. Orificiul de ungere

**NOTĂ:** După introducerea unei cantități corecte de unsoare, o cantitate mică de unsoare va ieși din baza lamei la prima operațiune.

### Axa motoare:

Aplicați unsoare la fiecare 25 ore de lucru.

► Fig.14

## Inspecție generală

- Strângeți șuruburile, piulițele și bolțurile slăbite.
- Verificați dacă există componente și lame deteriorate. Solicitați centrului nostru de service autorizat să le înlocuiască, dacă este necesar.

## Depozitare

**⚠️AVERTIZARE:** Respectați avertizările și precauțiile din capitolul „INSTRUCȚIUNI DE SIGURANȚĂ IMPORTANTE” și din manualul de instrucțiuni al unității de acționare.

Atunci când depozitați dispozitivul de atașare, eliminați-l din unitatea de alimentare.

- Rotiți pârghia de blocare în direcția din figură și trageți dispozitivul de atașare în timp ce apăsați pe butonul de eliberare.
 

► **Fig.15:** 1. Pârghie de blocare 2. Buton de eliberare 3. Dispozitiv de atașare
- Atașați apăratăoarea lamei. Țineți mânerul unității cuțitului și pliați lama conform ilustrației în timp ce trageți de dispozitivul de blocare a unghiului.
 

► **Fig.16:** 1. Dispozitiv de blocare a unghiului 2. Mâner unitate cuțit
- Atașați capacul pe capătul arborelui.
 

► **Fig.17**

## INTERVAL DE ÎNTREȚINERE

		Înainte de operare	Zilnic (10 h)	25 h	Dacă este necesar
Întreaga unitate	Inspectați vizual pentru componente deteriorate	○	-	-	-
Toate șuruburile și piulițele de fixare	Strângeți	○	-	-	-
Lame	Inspectați pentru deteriorări, crăpături și margini tocite	-	○	-	-
	Reglați jocul	-	-	-	○
Cutie de viteze	Aplicați unsoare	-	-	○	-
Axa motoare	Aplicați unsoare	-	-	○	-
Unitatea de acționare	Consultați manualul de instrucțiuni al unității de acționare				

## DEPANARE

Stare de anormalitate	Cauză probabilă (defecțiune)	Remediu
Motorul nu pornește.	Consultați manualul de instrucțiuni al unității de acționare.	Consultați manualul de instrucțiuni al unității de acționare.
Motorul se oprește imediat după pornire.	Consultați manualul de instrucțiuni al unității de acționare.	Consultați manualul de instrucțiuni al unității de acționare.
Viteza maximă este limitată.	Consultați manualul de instrucțiuni al unității de acționare.	Consultați manualul de instrucțiuni al unității de acționare.
Lamele nu se mișcă. ⇒ <b>Oprți motorul imediat!</b>	Unghi incorect al unității cuțitului.	Asigurați-vă că pârghia de blocare unghiulară se cuplează corect.
Lamele nu se mișcă. ⇒ <b>Oprți motorul imediat!</b>	O ramură este prinsă în lame.	Îndepărtați materialele străine.
Lamele nu se mișcă. ⇒ <b>Oprți motorul imediat!</b>	Sistemul de acționare nu funcționează corect.	Solicitați centrului nostru de service autorizat să îl inspecteze și să îl repare.
Unitatea vibrează anormal. ⇒ <b>Oprți motorul imediat!</b>	Sistemul de acționare nu funcționează corect.	Solicitați centrului nostru de service autorizat să îl inspecteze și să îl repare.
Lamele nu se opresc. ⇒ <b>Oprți motorul imediat!</b>	Unitatea de acționare nu funcționează corect.	Consultați manualul de instrucțiuni al unității de acționare.

## ACCESORII OPȚIONALE

**⚠ ATENȚIE:** Aceste accesorii sau piese auxiliare sunt recomandate pentru utilizarea împreună cu unealta Dolmar specificată în acest manual. Utilizarea oricăror alte accesorii sau piese auxiliare poate prezenta risc de vătămare corporală. Utilizați accesorii și piesele auxiliare numai în scopul destinat.

Dacă aveți nevoie de asistență sau de mai multe detalii referitoare la aceste accesorii, adresați-vă centrului local de service Dolmar.

- Set de lame
- Aplicare unsoare

**NOTĂ:** Unele articole din listă pot fi incluse ca accesorii standard în ambalajul de scule. Acestea pot diferi în funcție de țară.

# TECHNISCHE DATEN

<b>Modell:</b>	<b>HT-CS 3</b>
Abmessungen (L x B x H)	1.324 mm x 104 mm x 103 mm (52" x 4-1/8" x 4-1/16")
Nettogewicht	2,6 kg (5,93 lbs)
Effektive Schnittlänge	250 mm (9-7/8")
Übersetzungsverhältnis	1: 4,78

- Wir behalten uns vor, Änderungen der technischen Daten im Zuge der Entwicklung und des technischen Fortschritts ohne vorherige Ankündigung vorzunehmen.
- Die technischen Daten können von Land zu Land unterschiedlich sein.

## Zugelassenes Antriebsaggregat



**⚠️ WARNUNG:** Benutzen Sie den Aufsatz niemals mit einem nicht zugelassenen Antriebsaggregat. Eine nicht zugelassene Kombination kann schwere Verletzungen verursachen.

Dieser Aufsatz ist nur für den Einsatz mit dem (den) folgenden Antriebsaggregat(en) zugelassen:

- (Multifunktions-Antriebskopf)  
CS-246.4C
- (Schnurloser Multifunktions-Antriebskopf)  
AC3600, AC3610

## Symbole

Nachfolgend werden die für das Gerät verwendeten Symbole beschrieben. Machen Sie sich vor der Benutzung mit ihrer Bedeutung vertraut.

	Lesen und befolgen Sie die Gebrauchsanleitung.
	Besondere Umsicht und Aufmerksamkeit erforderlich!
	Verboten!
	Vorsicht vor elektrischen Leitungen. Stromschlaggefahr.
	Vorsicht vor Einklemmen.
	Schutzhandschuhe tragen.
	Schutzhelm, Schutzbrille und Gehörschutz tragen.
	Feste Schuhe mit rutschfesten Sohlen tragen.
	Umstehende und Tiere mindestens 15 m vom kraftbetriebenen Werkzeug entfernt halten.
	Den Arbeitsbereich von Personen und Tieren frei halten.
	Erste Hilfe

## Verwendungszweck

Dieser Aufsatz ist ausschließlich zum Beschneiden von Buschwerk, Hecken und Gräsern auf dem Boden in Verbindung mit einem zugelassenen Antriebsaggregat vorgesehen. Benutzen Sie den Aufsatz niemals für andere Zwecke. Missbrauch des Aufsatzes kann schwere Verletzungen verursachen.

## EG-Konformitätserklärung

### Nur für europäische Länder

Die EG-Konformitätserklärung ist als Anhang A in dieser Bedienungsanleitung enthalten.

## WICHTIGE SICHERHEITSVORSCHRIFTEN

**⚠️ WARNUNG:** Lesen Sie alle Sicherheitswarnungen und Anweisungen in dieser Broschüre und in der Gebrauchsanleitung des Antriebsaggregats durch. Eine Missachtung der Warnungen und Anweisungen kann zu einem elektrischen Schlag, Brand und/oder schweren Verletzungen führen.

**⚠️ WARNUNG:** Bewahren Sie alle Warnungen und Anweisungen für spätere Bezugnahme auf.

Der Ausdruck „Gestrüppschneider“ und „Gerät“ in den Warn- und Vorsichtshinweisen bezieht sich auf die Kombination von Aufsatz und Antriebsaggregat.

Der Ausdruck „Motor“ in den Warn- und Vorsichtshinweisen bezieht sich auf den Verbrennungsmotor bzw. Elektromotor des Antriebsaggregats.

### Allgemeine Vorsichtsmaßnahmen

1. Bevor Sie den Gestrüppschneider in Betrieb nehmen, sollten Sie diese Broschüre und die Gebrauchsanleitung des Antriebsaggregats durchlesen, um sich mit der Handhabung des Gestrüppschneiders vertraut zu machen.
2. Leihen Sie den Aufsatz keiner Person mit ungenügender Erfahrung oder Kenntnissen bezüglich der Handhabung von Gestrüppschneidern.
3. Wenn Sie den Aufsatz verleihen, fügen Sie stets diese Gebrauchsanleitung bei.
4. Lassen Sie nicht zu, dass Kinder oder Jugendliche unter 18 Jahren den Gestrüppschneider benutzen. Halten Sie solche Personen vom Gestrüppschneider fern.
5. Behandeln Sie den Gestrüppschneider mit äußerster Sorgfalt und Aufmerksamkeit.
6. Benutzen Sie den Gestrüppschneider niemals nach der Einnahme von Alkohol oder Medikamenten, oder wenn Sie sich müde oder krank fühlen.
7. Versuchen Sie niemals, den Aufsatz zu modifizieren.
8. Befolgen Sie die Vorschriften über die Handhabung von Gestrüppschneidern in Ihrem Land.

### Persönliche Schutzausrüstung

#### ► Abb.1

1. Tragen Sie einen Schutzhelm, eine Schutzbrille und Schutzhandschuhe, um sich vor zersplitterndem Unrat oder fallenden Gegenständen zu schützen.
2. Tragen Sie einen Gehörschutz, wie z. B. Ohrenschrützer, um eine Gehörschädigung zu verhindern.
3. Tragen Sie sachgerechte Kleidung und Schuhe für sicheren Betrieb, wie z. B. einen Arbeitsoverall und robustes, rutschfestes Schuhwerk. Tragen Sie keine lose Kleidung oder Schmuck. Lose Kleidung, Schmuck oder langes Haar kann sich in beweglichen Teilen verfangen.
4. Tragen Sie Schutzhandschuhe, wenn Sie die Messer berühren oder den Messerwinkel einstellen müssen. Die Messer können schwere Verletzungen an bloßen Händen verursachen.

## Sicherheit im Arbeitsbereich

**⚠️ WARNUNG:** Halten Sie den Gestrüppschnneider von elektrischen Leitungen und Kommunikationskabeln fern. Eine Berührung von oder Annäherung an Hochspannungsleitungen mit dem Gestrüppschnneider kann zum Tod oder schweren Verletzungen führen. Achten Sie auf Starkstromleitungen und elektrische Zäune im Umfeld des Arbeitsbereichs, bevor Sie mit der Arbeit beginnen.

**⚠️ WARNUNG:** Durch die Benutzung dieses Produkts kann Staub aufgewirbelt werden, der Chemikalien enthält, die Erkrankungen der Atemwege oder andere Krankheiten verursachen können. Beispiele solcher Chemikalien sind Stoffe, die in Pestiziden, Insektiziden, Düngemitteln und Herbiziden anzutreffen sind. Ihre Gefährdung durch den Umgang mit solchen Chemikalien hängt davon ab, wie oft Sie diese Arbeiten verrichten. Um Ihre Gefährdung durch diese Chemikalien zu reduzieren: Arbeiten Sie in gut belüfteter Umgebung, und verwenden Sie geprüfte Sicherheitsvorrichtungen, wie z. B. Staubmasken, die mikroskopische Teilchen herausfiltern.

1. Betreiben Sie den Gestrüppschnneider nur unter guten Sichtverhältnissen und bei Tageslicht. Betreiben Sie den Gestrüppschnneider nicht bei Dunkelheit oder Nebel.
2. Starten und betreiben Sie den Motor nur im Freien in gut belüfteter Umgebung. Der Betrieb in einem geschlossenen oder schlecht belüfteten Raum kann zum Tod durch Ersticken oder Kohlenmonoxidvergiftung führen.
3. Stellen Sie sich während der Arbeit niemals auf eine instabile oder schlüpfrige Fläche oder einen steilen Hang. Nehmen Sie sich während der kalten Jahreszeit vor Eis und Schnee in Acht, und achten Sie stets auf sicheren Stand.
4. Halten Sie Umstehende oder Tiere während der Arbeit mindestens 15 m vom Gestrüppschnneider entfernt. Stellen Sie den Motor ab, sobald jemand sich nähert.
5. Untersuchen Sie den Arbeitsbereich vor Arbeitsbeginn auf Drahtzäune, Steine oder andere feste Objekte. Diese können eine Beschädigung der Messer verursachen.

## Inbetriebnahme

1. Bevor Sie das Gerät zusammenbauen oder einstellen, stellen Sie den Motor ab, und entfernen Sie den Zündkerzenstecker bzw. den Akku.
2. Tragen Sie Schutzhandschuhe, bevor Sie die Messer zusammenbauen oder den Schnittwinkel einstellen.
3. Überprüfen Sie das Gerät auf Beschädigung, lose Schrauben/Muttern oder falschen Zusammenbau, bevor Sie den Motor starten. Tauschen Sie die Messer aus, falls sie gerissen, verbogen oder beschädigt sind. Überprüfen Sie alle Bedienungshebel und Schalter auf Leichtigkeit. Säubern und trocknen Sie die Handgriffe.
4. Versuchen Sie niemals, den Motor zu starten, wenn das Gerät beschädigt oder nicht vollständig zusammengebaut ist. Anderenfalls kann es zu ernsthaften Verletzungen kommen.
5. Bevor Sie den Motor starten, prüfen Sie sorgfältig, dass das Messer nicht den Boden, Ihren Körper und andere Gegenstände berührt. Wird der Motor gestartet, während das Messer mit Fremdkörpern in Berührung steht, kann es zu einem schweren Unfall kommen.
6. Stellen Sie den Schultergurt und den Handgriff auf die Körpergröße des Bedieners ein.

## Betrieb

1. Schalten Sie den Motor im Notfall unverzüglich aus.
2. Falls Sie während des Betriebs einen ungewöhnlichen Zustand (z. B. Geräusche, Vibrationen) feststellen, schalten Sie den Motor aus. Benutzen Sie den Gestrüppschnneider erst wieder, nachdem die Ursache festgestellt und behoben worden ist.
3. Die Messer bewegen sich noch kurzzeitig weiter, nachdem der Gasabzug losgelassen oder der Motor ausgeschaltet worden ist. Berühren Sie daher die Messer nicht voreilig.
4. Legen Sie den Schultergurt an, während der Motor nur im Leerlauf läuft.
5. Benutzen Sie den Schultergurt während des Betriebs. Halten Sie den Gestrüppschnneider sicher auf Ihrer rechten Seite.

### ► Abb.2

6. Halten Sie dabei den vorderen Griff mit der linken Hand und den hinteren Griff mit der rechten Hand, egal ob Sie Rechts- oder Linkshänder sind. Umschließen Sie die Griffe mit Ihren Fingern und Daumen.

7. Versuchen Sie niemals, das Gerät mit nur einer Hand zu bedienen. Ein Verlust der Kontrolle kann zu schweren oder tödlichen Verletzungen führen. Um die Gefahr von Schnittverletzungen zu verringern, halten Sie Ihre Hände und Füße von den Messern fern.
8. Übernehmen Sie sich nicht. Achten Sie stets auf sicheren Stand und gute Balance. Achten Sie auf verborgene Hindernisse, wie z. B. Baumstümpfe, Wurzeln und Gräben, um Stolpern zu vermeiden. Räumen Sie heruntergefallene Äste und andere Objekte aus dem Weg.
9. Arbeiten Sie niemals auf einer Leiter oder einem Baum, um Verlust der Kontrolle zu vermeiden.
10. Halten Sie die Maschine nicht über der Schulterhöhe.
11. Stoßen Sie die Messer während des Betriebs niemals gegen harte Hindernisse, wie z. B. Steine und Metallgegenstände. Lassen Sie beim Heckenschneiden neben oder vor Drahtzäunen besondere Vorsicht walten. Wenn Sie in Bodennähe arbeiten, achten Sie darauf, dass kein Sand, Kies und auch keine Steine zwischen die Messer gelangen.
12. Falls die Messer mit Steinen oder anderen festen Objekten in Kontakt kommen, stellen Sie sofort den Motor ab, und überprüfen Sie die Messer auf Beschädigung, nachdem Sie die Zündkerze bzw. den Akku entfernt haben. Tauschen Sie die Messer aus, falls sie beschädigt sind.
13. Falls dicke Äste sich zwischen den Messern verklemmen, stellen Sie sofort den Motor ab, legen Sie den Gestrüppschnneider ab, und beseitigen Sie dann das Hindernis, nachdem Sie die Zündkerze bzw. den Akku entfernt haben. Überprüfen Sie die Messer auf Beschädigung, bevor Sie das Gerät wieder benutzen.
14. Unterlassen Sie jegliche Berührung oder Annäherung an die sich bewegenden Messer. Die Messer können Ihren Finger leicht abschneiden. Bevor Sie die Messer anfassen oder den Messerwinkel einstellen, stellen Sie den Motor ab, und entfernen Sie den Zündkerzenstecker bzw. den Akku.
15. Unterlassen Sie eine Erhöhung der Motordrehzahl bei blockierten Messern, weil dadurch die Last erhöht wird und der Motor und/oder die Kupplung beschädigt werden.
16. Überprüfen Sie die Schneidmesser während des Betriebs öfter auf Risse oder stumpfe Schneiden. Stellen Sie vor jeder Inspektion den Motor ab, und warten Sie, bis die Messer zum vollständigen Stillstand gekommen sind. Wechseln Sie beschädigte oder stumpfe Messer unverzüglich aus, selbst wenn sie nur oberflächliche Risse aufweisen.
17. Falls das Gerät einen schweren Aufprall oder Sturz erleidet, überprüfen Sie seinen Zustand, bevor Sie die Arbeit fortsetzen. Überprüfen Sie das Kraftstoffsystem auf Leckagen und die Bedienelemente und Sicherheitsvorrichtungen auf Fehlfunktionen. Wenn Sie einen Schaden feststellen oder Zweifel haben, wenden Sie sich zur Inspektion und Reparatur an unser autorisiertes Kundendienstzentrum.
18. Berühren Sie nicht das Antriebsgehäuse. Das Antriebsgehäuse wird während des Betriebs heiß.
19. Machen Sie eine Pause, um durch Müdigkeit verursachten Verlust der Kontrolle zu verhüten. Wir empfehlen, jede Stunde eine Pause von 10 bis 20 Minuten einzulegen.
20. Wenn Sie das Gerät unbeaufsichtigt lassen, auch nur für kurze Zeit, stellen Sie stets den Motor ab bzw. entfernen Sie den Akku. Wenn Sie den Motor des unbeaufsichtigten Gerätes laufen lassen, kann das Gerät von einer unbefugten Person benutzt werden und einen schweren Unfall verursachen.
21. Ziehen Sie den Gashebel vor dem Schneidbetrieb vollständig an, um die Maximaldrehzahl zu erreichen.
22. Befolgen Sie die Gebrauchsanleitung des Antriebsaggregats, um ordnungsgemäße Benutzung des Steuerhebels und Steuerschalters zu gewährleisten.
23. Legen Sie das heiße Gerät während oder nach dem Betrieb nicht auf trockenes Gras oder brennbare Materialien.

## Transport

1. Bevor Sie das Gerät transportieren, stellen Sie den Motor ab, und entfernen Sie den Zündkerzenstecker bzw. den Akku. Bringen Sie während des Transports immer die Messerabdeckung an.
2. Wenn Sie das Gerät transportieren, tragen Sie es in waagerechter Stellung, indem Sie den Welle halten. Halten Sie den heißen Schalldämpfer von Ihrem Körper fern.
3. Wenn Sie das Gerät in einem Fahrzeug transportieren, sichern Sie es ordnungsgemäß, um Überschlagen zu verhindern. Anderenfalls kann es zu Verschütten von Kraftstoff und Beschädigung des Gerätes und anderem Gepäck kommen.



## Wartung

1. Bevor Sie Wartungs- oder Reparaturarbeiten durchführen oder das Gerät reinigen, stellen Sie stets den Motor ab, und entfernen Sie den Zündkerzenstecker bzw. den Akku. Warten Sie, bis der Motor abgekühlt ist.
2. Um Brandgefahr zu verringern, warten Sie das Gerät niemals in der Nähe von Feuer.
3. Tragen Sie stets Schutzhandschuhe bei der Handhabung der Messer.
4. Säubern Sie das Gerät immer von Staub und Schmutz. Verwenden Sie auf keinen Fall Benzin, Waschbenzin, Verdünnern, Alkohol oder dergleichen zu diesem Zweck. Es kann sonst zu Verfärbung, Verformung oder Rissbildung der Kunststoffteile kommen.
5. Ziehen Sie nach jedem Gebrauch alle Schrauben und Muttern mit Ausnahme der Vergaser-Einstellschrauben fest.
6. Halten Sie das Schneidwerkzeug scharf. Wenn die Schneidmesser stumpf und die Schnittleistung schlecht geworden sind, wenden Sie sich an unser autorisiertes Kundendienstzentrum, um die Messer schärfen zu lassen.
7. Versuchen Sie niemals, verbogene oder gerissene Messer durch Geradebiegen oder Schweißen zu reparieren. Dadurch können sich Teile der Messer lösen und schwere Verletzungen verursachen. Wenden Sie sich an unser autorisiertes Kundendienstzentrum, um die Messer gegen Original-Dolmar/Makita-Messer austauschen zu lassen.
8. Versuchen Sie nicht, Wartungs- oder Reparaturarbeiten durchzuführen, die nicht in dieser Broschüre oder in der Gebrauchsanleitung des Antriebsaggregats beschrieben sind. Überlassen Sie solche Arbeiten unserem autorisierten Kundendienstzentrum.
9. Verwenden Sie immer nur Original-Dolmar/Makita-Ersatz- und Zubehörteile. Die Verwendung von Ersatz- oder Zubehörteilen von Drittherstellern kann zu einem Ausfall des Geräts, Sachschäden und/oder schweren Verletzungen führen.
10. Lassen Sie den Gestrüppschneider von unserem autorisierten Kundendienstzentrum in regelmäßigen Abständen überprüfen und warten.

## Lagerung

1. Bevor Sie das Gerät lagern, führen Sie eine vollständige Reinigung und Wartung durch. Bringen Sie die Messerabdeckung an.
2. Lagern Sie das Gerät an einem trockenen und hohen oder abschließbaren Ort außer Reichweite von Kindern.
3. Lehnen Sie das Gerät nicht gegen eine Wand oder dergleichen. Anderenfalls kann der Gestrüppschneider plötzlich umkippen und Verletzungen verursachen.

## Erste Hilfe

1. Halten Sie stets einen Erste-Hilfe-Kasten in der Nähe. Dem Erste-Hilfe-Kasten entnommenes Material ist sofort wieder aufzufüllen.
2. **Wenn Sie Hilfe anfordern, machen Sie bitte folgende Angaben:**
  - Ort des Unfalls
  - Art des Unfalls
  - Zahl der Verletzten
  - Art der Verletzungen
  - Ihr Name

## BEZEICHNUNG DER TEILE

- **Abb.3:** 1. Messer 2. Antriebsgehäuse 3. Messerwerkhebel  
4. Winkelsperre 5. Kappe 6. Messerabdeckung

## MONTAGE

**⚠️ WARNUNG:** Bevor Sie das Gerät zusammenbauen oder einstellen, stellen Sie den Motor ab, und entfernen Sie den Zündkerzenstecker bzw. den Akku. Anderenfalls können sich die Messer oder andere Teile bewegen und schwere Verletzungen verursachen.

**⚠️ WARNUNG:** Bevor Sie die Messer anfassen oder Arbeiten in ihrer Nähe ausführen, ziehen Sie Schutzhandschuhe an, und bringen Sie die Messerabdeckung an den Messern an. Anderenfalls können die Messer schwere Verletzungen an bloßen Händen verursachen.

**⚠️ WARNUNG:** Legen Sie das Gerät zum Zusammenbauen oder Einstellen immer hin. Wird das Gerät in aufrechter Stellung zusammengebaut oder eingestellt, kann es zu schweren Verletzungen kommen.

**⚠️ WARNUNG:** Befolgen Sie die Warnungen und Vorsichtsmaßnahmen im Kapitel „Sicherheitshinweise“ und in der Gebrauchsanleitung des Antriebsaggregats.

## Montieren des Aufsatzes an einem Antriebsaggregat

Um den Aufsatz an einem Antriebsaggregat zu montieren, folgen Sie den nachstehenden Schritten.

1. Vergewissern Sie sich, dass der Verriegelungshebel gelöst ist.
2. Richten Sie den Stift auf die Pfeilmarkierung aus.
3. Führen Sie die Welle in die Antriebswelle des Antriebsaggregats ein, bis die Positionslinie und der Entriegelungsknopf herauspringen.
4. Ziehen Sie dann den Verriegelungshebel fest, wie gezeigt.  
► **Abb.4:** 1. Verriegelungshebel 2. Entriegelungsknopf  
3. Pfeilmarkierung 4. Stift 5. Positionslinie

Um den Aufsatz abzunehmen, lösen Sie den Verriegelungshebel, indem Sie ihn in die entgegengesetzte Richtung drehen, und drücken Sie den Arretierknopf, um die Welle herauszuziehen.

**ANMERKUNG:** Ziehen Sie den Verriegelungshebel nicht an, ohne dass die Welle des Gerätes eingeführt ist. Anderenfalls kann der Verriegelungshebel den Eingang der Antriebswelle zu sehr verengen und ihn beschädigen.

## Einstellung des Schnittwinkels

**⚠️ VORSICHT:** Schalten Sie vor dem Einstellen des Schnittwinkels stets den Motor aus, und nehmen Sie den Akku ab. Legen Sie dann den Gestrüppschneider flach auf den Boden.

**⚠️ VORSICHT:** Stellen Sie den Schnittwinkel nicht ein, wenn sich der Gestrüppschneider in einer aufrechten Stellung befindet.

**⚠️ VORSICHT:** Sichern Sie die Messer stets mit der mitgelieferten Messerabdeckung, bevor Sie den Schnittwinkel einstellen.

**⚠️ VORSICHT:** Benutzen Sie stets den Messerwerkhebel zum Einstellen des Schnittwinkels. Ergreifen des Messers kann zu Personenschäden führen.

Halten Sie den Messerwerkhebel, und bewegen Sie das Messer auf den gewünschten Winkel, während Sie die Winkelsperre ziehen. Der Schnittwinkel kann innerhalb des in der Abbildung dargestellten Bereichs eingestellt werden.

- **Abb.5:** 1. Winkelsperre 2. Messerwerkhebel

**HINWEIS:** Das Messerwerk wird nur in bestimmten Winkeln entlang der Nut an der Einheit befestigt. Stellen Sie sicher, dass das Messerwerk ordnungsgemäß sitzt. Wenn der Winkel nicht angemessen ist, wird die Kupplung ausgeschaltet, und das Werkzeug funktioniert nicht.

Falls das Messerwerk locker ist, muss die Schraube (Achse der Winklereinstellung) festgezogen werden. Setzen Sie den Steckschlüssel und den Inbusschlüssel an der Schraube an. Stellen Sie die Festigkeit des Messerwerks durch Drehen des Inbusschlüssels ein, und ziehen Sie dann die Schraube durch Drehen des Steckschlüssels fest.

- **Abb.6:** 1. Steckschlüssel 2. Schraube 3. Inbusschlüssel

**HINWEIS:** Ziehen Sie das Messerwerk nicht zu fest an. Der Winkel des Messerwerks kann nicht geändert werden, wenn es zu fest angezogen ist.

## BETRIEB

**⚠ WARNUNG:** Falls sich die Messer bei Leerlaufdrehzahl bewegen, verringern Sie die Leerlaufdrehzahl des Motors. Anderenfalls können die Messer bei Standgas nicht angehalten werden, was zu schweren Verletzungen führen kann.

**⚠ WARNUNG:** Befolgen Sie die Warnungen und Vorsichtsmaßnahmen im Kapitel „WICHTIGE SICHERHEITSAUWEISUNGEN“ und in der Gebrauchsanleitung des Antriebsaggregats.

### Schneiden von Gras

Um Gräser zu schneiden, folgen Sie den nachstehenden Schritten.

1. Betätigen Sie den Gashebel vollständig.
2. Setzen Sie die Messer parallel zum Boden am Gras an.
3. Schneiden Sie das Gras mit einer Schwenkbewegung von rechts nach links.

► **Abb.7**

### Schneiden von Hecken

Um Hecken vertikal zu schneiden, folgen Sie den nachstehenden Schritten.

1. Betätigen Sie den Gashebel vollständig.
2. Setzen Sie die Messer parallel zueinander an die Hecke an.
3. Schneiden Sie die Hecke mit einer Schwenkbewegung von unten nach oben.

► **Abb.8**

Um Hecken horizontal zu schneiden, folgen Sie den nachstehenden Schritten.

1. Betätigen Sie den Gashebel vollständig.
2. Setzen Sie die Messer in einem Winkel von 15° bis 30° an die Hecke an.

► **Abb.9**

3. Schneiden Sie die Hecke mit einer Schwenkbewegung von rechts nach links.

► **Abb.10**

## WARTUNG

**⚠ WARNUNG:** Bevor Sie das Gerät überprüfen oder warten, stellen Sie den Motor ab, und entfernen Sie den Zündkerzenstecker bzw. den Akku. Anderenfalls können sich die Messer oder andere Teile bewegen und schwere Verletzungen verursachen.

**⚠ WARNUNG:** Bevor Sie die Messer anfassen oder Arbeiten in ihrer Nähe ausführen, ziehen Sie Schutzhandschuhe an, und bringen Sie die Messerabdeckung an den Messern an. Während des Zusammenbaus oder der Einstellung können Ihre Finger mit den Messern in Berührung kommen, was zu schweren Verletzungen führen kann.

**⚠ WARNUNG:** Legen Sie das Gerät immer ab, wenn Sie das Gerät überprüfen oder warten. Wird das Gerät in aufrechter Stellung zusammengebaut oder eingestellt, kann es zu schweren Verletzungen kommen.

**⚠ WARNUNG:** Befolgen Sie die Warnungen und Vorsichtsmaßnahmen im Kapitel „WICHTIGE SICHERHEITSAUWEISUNGEN“ und in der Gebrauchsanleitung des Antriebsaggregats.

### Überprüfen der Messer

Überprüfen Sie die Messer täglich auf Beschädigung, Risse und stumpfe Schneiden. Wenden Sie sich an unser autorisiertes Kundendienstzentrum, um beschädigte Messer auszutauschen oder stumpfe Messer zu schärfen.

## Einstellen des Messerspiels

Die oberen/unteren Messer nutzen bei Schneidarbeiten allmählich ab. Wenn Sie keinen sauberen Schnitt erhalten, obwohl die Messer scharf genug sind, stellen Sie das Spiel wie folgt ein. Die Festigkeit der Innensechskantschraube bestimmt das Spiel der Messer. Die Mutter hält die Innensechskantschraube mit einer bestimmten Festigkeit. Ein zu großes Spiel verursacht einen stumpfen Schnitt, während ein zu kleines Spiel unnötige Wärme und schnellere Abnutzung der Messer verursacht.

1. Lösen Sie die Muttern mit einem Schraubenschlüssel.
2. Ziehen Sie die Innensechskantschrauben leicht an, bis sie aufsitzen. Drehen Sie sie dann jeweils um eine Viertel- bis halbe Umdrehung heraus, um das notwendige Spiel zu erhalten.
3. Halten Sie die Innensechskantschrauben, während Sie die Muttern festziehen.
4. Tragen Sie Leichtöl auf die Reibfläche der Messer auf.
5. Starten Sie den Motor, und erhöhen und verringern Sie die Drehzahl mit dem Gashebel für eine Minute.
6. Messen Sie die Zeit bis zum Anhalten der Messer nach dem Loslassen des Gashebels. Beträgt die Zeit zwei Sekunden oder länger, stellen Sie den Motor ab, und wiederholen Sie die Schritte 1 bis 6.
7. Stellen Sie den Motor ab, und berühren Sie die Messeroberfläche. Wenn sie sich nicht zu heiß anfühlt, ist die Einstellung korrekt. Fühlen sich die Messer zu heiß an, drehen Sie die Innensechskantschrauben ein wenig heraus, und wiederholen Sie die Schritte 5 bis 7.

► **Abb.11:** 1. Mutter 2. Obermesser 3. Untermesser 4. Platte 5. Innensechskantschraube

## Schmieren der beweglichen Teile

**ANMERKUNG:** Befolgen Sie die Anweisung zu Häufigkeit der Schmierung und der zugeführten Schmierfettmenge.

Anderenfalls kann unzureichende Schmierung zu einer Beschädigung der beweglichen Teile führen.

► **Abb.12**

### Antriebsgehäuse:

**⚠ VORSICHT:** Tragen Sie kein Fett auf, wenn das Antriebsgehäuse heiß ist. Ein heißes Antriebsgehäuse kann Verbrennungen verursachen.

Tragen Sie Schmierfett alle 25 Betriebsstunden auf.

1. Die Schmieröffnung befindet sich unter der Schraube. Entfernen Sie die Schraube zur Schmierung.
2. Füllen Sie jeweils ca. 3 g (4 cc) Schmiermittel an Punkt A des Antriebsgehäuses und 5 g (7 cc) des Schmiermittels an Punkt B über die Schmieröffnung ein.
3. Drehen Sie die Schraube nach der Schmierung wieder ein.

► **Abb.13:** 1. Schmieröffnung

**HINWEIS:** Nachdem Sie die korrekte Menge Schmierfett eingefüllt haben, kommt während des anfänglichen Betriebs ein wenig Schmierfett am Fuß des Messers heraus.

### Antriebsachse:

Tragen Sie Schmierfett alle 25 Betriebsstunden auf.

► **Abb.14**

## Gesamtinspektion

- Ziehen Sie alle Bolzen, Muttern und Schrauben fest.
- Prüfen Sie, ob beschädigte Teile und Messer vorliegen. Wenden Sie sich an unser autorisiertes Kundendienstzentrum, um Teile bei Bedarf austauschen zu lassen.

## Lagerung

**⚠ WARNUNG:** Befolgen Sie die Warnungen und Vorsichtsmaßnahmen im Kapitel „WICHTIGE SICHERHEITSAUWEISUNGEN“ und in der Gebrauchsanleitung des Antriebsaggregats.

Nehmen Sie den Aufsatz zum Lagern immer vom Antriebsaggregat ab.

1. Drehen Sie den Verriegelungshebel in die in der Abbildung gezeigte Richtung, und ziehen Sie den Aufsatz heraus, während Sie den Entriegelungsknopf drücken.

► **Abb.15:** 1. Verriegelungshebel 2. Entriegelungsknopf 3. Aufsatz

2. Bringen Sie die Messerabdeckung an. Halten Sie den Messerwerkhebel, und klappen Sie das Messer wie gezeigt ein, während Sie die Winkelsperre ziehen.

► **Abb.16:** 1. Winkelsperre 2. Messerwerkhebel

3. Bringen Sie die Kappe am Ende der Welle an.

► **Abb.17**

## WARTUNGSINTERVALL

		Vor dem Betrieb	Täglich (10 Std.)	25 Std.	Bei Bedarf
Ganze Einheit	Visuell auf beschädigte Teile überprüfen	○	-	-	-
Alle Befestigungsschrauben und -muttern	Anziehen	○	-	-	-
Messer	Auf Beschädigung, Risse und stumpfe Schneide überprüfen	-	○	-	-
	Spiel einstellen	-	-	-	○
Antriebsgehäuse	Schmierfett zuführen	-	-	○	-
Antriebsachse	Schmierfett zuführen	-	-	○	-
Antriebsaggregat	In der Gebrauchsanleitung des Antriebsaggregats nachschlagen.				

## FEHLERSUCHE

Zustand der Unregelmäßigkeit	Wahrscheinliche Ursache (Funktionsstörung)	Abhilfemaßnahme
Der Motor startet nicht.	In der Gebrauchsanleitung des Antriebsaggregats nachschlagen.	In der Gebrauchsanleitung des Antriebsaggregats nachschlagen.
Der Motor bleibt bald nach dem Starten stehen.	In der Gebrauchsanleitung des Antriebsaggregats nachschlagen.	In der Gebrauchsanleitung des Antriebsaggregats nachschlagen.
Die Maximaldrehzahl ist begrenzt.	In der Gebrauchsanleitung des Antriebsaggregats nachschlagen.	In der Gebrauchsanleitung des Antriebsaggregats nachschlagen.
Die Messer bewegen sich nicht. ⇒ <b>Den Motor unverzüglich abstellen!</b>	Falscher Winkel des Schneidwerks.	Sicherstellen, dass die Winkelverriegelung ordnungsgemäß einrastet.
Die Messer bewegen sich nicht. ⇒ <b>Den Motor unverzüglich abstellen!</b>	Ein Zweig klemmt zwischen den Messern.	Den Fremdkörper entfernen.
Die Messer bewegen sich nicht. ⇒ <b>Den Motor unverzüglich abstellen!</b>	Das Antriebssystem funktioniert nicht ordnungsgemäß.	Wenden Sie sich an unser autorisiertes Kundendienstzentrum, um eine Inspektion und Reparatur durchführen zu lassen.
Das Gerät vibriert ungewöhnlich stark. ⇒ <b>Den Motor unverzüglich abstellen!</b>	Das Antriebssystem funktioniert nicht ordnungsgemäß.	Wenden Sie sich an unser autorisiertes Kundendienstzentrum, um eine Inspektion und Reparatur durchführen zu lassen.
Die Messer bleiben nicht stehen. ⇒ <b>Den Motor unverzüglich abstellen!</b>	Das Antriebsaggregat funktioniert nicht ordnungsgemäß.	In der Gebrauchsanleitung des Antriebsaggregats nachschlagen.

## SONDERZUBEHÖR

**⚠ VORSICHT:** Die folgenden Zubehörteile oder Vorrichtungen werden für den Einsatz mit dem in dieser Anleitung beschriebenen Dolmar-Werkzeug empfohlen. Die Verwendung anderer Zubehörteile oder Vorrichtungen kann eine Verletzungsgefahr darstellen. Verwenden Sie Zubehörteile oder Vorrichtungen nur für ihren vorgesehenen Zweck.

Wenn Sie weitere Einzelheiten bezüglich dieser Zubehörteile benötigen, wenden Sie sich bitte an Ihre Dolmar-Kundendienststelle.

- Messersatz
- Schmierfettsatz

**HINWEIS:** Manche Teile in der Liste können als Standardzubehör im Werkzeugsatz enthalten sein. Sie können von Land zu Land unterschiedlich sein.

**Makita Europe N.V.** Jan-Baptist Vinkstraat 2,  
3070 Kortenberg, Belgium

**Makita Corporation** 3-11-8, Sumiyoshi-cho,  
Anjo, Aichi 446-8502 Japan

[www.dolmar.com](http://www.dolmar.com)

885517-901  
EN, PL, HU, SK,  
CS, UK, RO, DE  
20160318