

**Instructions d'emploi d'origine**  
**Originalbetriebsanleitung**  
**Originele gebruiksaanwijzing**

**Important :**

Veuillez lire attentivement ce mode d'emploi avant d'utiliser la débroussailluse thermique, et observez strictement les consignes de sécurité !  
Conservez soigneusement ce manuel d'instructions !

**Wichtig:**

Lesen Sie vor Verwendung der Motorsense/des Motor-Rasentrimmers diese Bedienungsanleitung aufmerksam durch und halten Sie die Sicherheitsregeln strikt ein! Bewahren Sie diese Betriebsanleitung sorgfältig auf!

**Belangrijk:**

Lees deze gebruiksaanwijzing aandachtig door voordat u de bosmaaier/graskantmaaier in gebruik neemt en houdt u te allen tijde aan de veiligheidsinstructies! Bewaar deze gebruiksaanwijzing zorgvuldig!

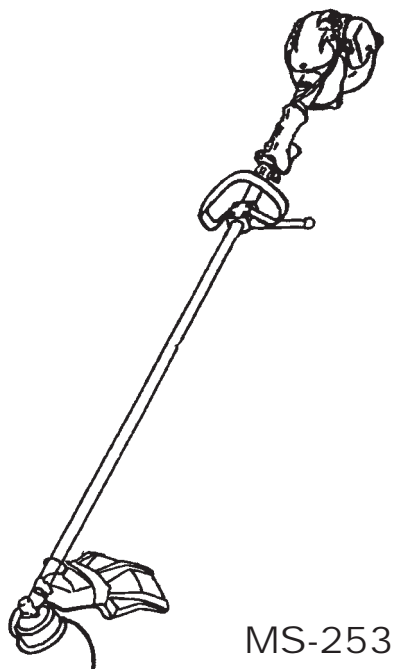
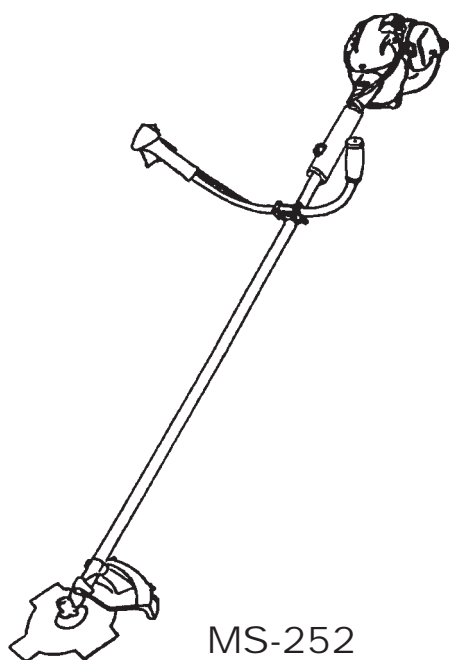

---

**DOLMAR**



## FRANÇAIS (Instructions d'origine)

Merci pour votre achat de cette débroussailleuse thermique de DOLMAR. Nous sommes ravis de vous proposer la débroussailleuse thermique de DOLMAR, résultat d'un long programme de développement et de nombreuses années de savoir-faire et d'expérience.

Veillez lire ce livret qui explique en détail les nombreuses caractéristiques qui en font un outil d'une performance exceptionnelle. Il vous aidera à obtenir le meilleur résultat possible avec votre débroussailleuse thermique de DOLMAR.



## Table des matières

## Page

Symboles.....	2
Consignes de sécurité.....	3
Données techniques.....	7
Nomenclature des pièces.....	8
Montage du moteur et de l'arbre.....	9
Montage de la poignée.....	10
Montage du dispositif de protection.....	11
Montage de la lame de coupe ou de la tête à fil de nylon.....	12
Essence/ravitaillement.....	13
Maniement correct de l'appareil.....	14
Avertissements concernant le fonctionnement et la procédure d'arrêt.....	14
Réaffûtage de l'outil de coupe.....	15
Instructions d'entretien.....	17
Entreposage.....	19

## SYMBOLES

Le mode d'emploi contient les symboles suivants.

	Lire le manuel d'instructions		Porter des lunettes de protection et des protège-oreilles (pour la débroussailleuse thermique uniquement)
	User d'attention et de soins particuliers		Porter un casque protecteur, des lunettes de protection et des protège-oreilles (uniquement pour la débroussailleuse thermique)
	Interdit		Ne pas utiliser de lames métalliques (pour la débroussailleuse thermique uniquement)
	Rester à distance		Vitesse d'outil maximale autorisée
	Danger d'objets volants		Mélange d'huile et de carburant
	Ne pas fumer		Démarrage manuel du moteur
	Pas de flamme nue		Arrêt d'urgence
	Porter des gants de protection		Premiers secours
	Choc en retour		SOUS TENSION/DÉMARRAGE
	Éloigner les personnes et les animaux de la zone de travail		HORS TENSION/ARRÊT
	Porter des bottes de sécurité avec des semelles antidérapantes. Les bottes de sécurité à doigts de pieds métalliques sont recommandées.		

## CONSIGNES DE SÉCURITÉ

### Instructions générales

- Afin de garantir un fonctionnement correct, lisez ce mode d'emploi pour vous familiariser avec l'utilisation de la débroussailleuse thermique. Sans ces informations, vous risquez de ne pas utiliser l'appareil correctement et de vous mettre en danger ou de blesser d'autres personnes.
- Nous vous recommandons de prêter la débroussailleuse thermique uniquement à des personnes qui ont de l'expérience avec les débroussailleuses thermiques. Prêtez-leur systématiquement le mode d'emploi.
- Si vous utilisez l'appareil pour la première fois, sollicitez des instructions de base auprès du vendeur, afin de vous familiariser avec le fonctionnement d'un dispositif de coupe à moteur.
- Il est interdit aux enfants et à toute personne âgée de moins de 18 ans d'utiliser la débroussailleuse thermique. Les personnes de plus de 16 ans peuvent l'utiliser à des fins de formation, mais uniquement sous la supervision d'un formateur agréé.
- Utilisez les débroussailleuses thermiques avec le plus grand soin et attention.
- N'utilisez la débroussailleuse thermique que si vous êtes en bonne condition physique. Effectuez tout le travail avec calme et prudence. Vous êtes responsable par rapport aux autres personnes.
- N'utilisez jamais la débroussailleuse thermique après avoir consommé de l'alcool ou des médicaments, ou si vous vous sentez fatigué ou malade.
- Les lois en vigueur peuvent limiter l'utilisation de l'appareil.

### Utilisation prévue de l'appareil

- La débroussailleuse thermique est destinée uniquement à couper du gazon, des mauvaises herbes et d'autres petits arbustes : elle ne doit jamais être utilisée à d'autres fins telles que le déblayage ou le taillage de haies car cela peut causer des blessures.

### Équipement de protection individuelle

- Les vêtements que vous portez doivent être fonctionnels et adaptés, c'est-à-dire qu'ils doivent être près du corps, sans pour autant gêner vos mouvements. Ne portez pas de bijoux ou de vêtements qui pourraient s'emmêler dans les taillis ou les petits arbustes.
- Pour éviter toute blessure à la tête, aux yeux, aux mains ou aux pieds et pour protéger votre ouïe, vous devez utiliser l'équipement de protection et les vêtements de protection suivants doivent être utilisés pendant le fonctionnement de la débroussailleuse thermique.
- Portez toujours un casque en cas de risque de chute d'objets. Le casque de protection (1) doit être vérifié régulièrement pour parer à d'éventuels dommages et il doit être remplacé au plus tard tous les 5 ans. N'utilisez que des casques de protection agréés.
- La visière (2) du casque (ou alternativement les lunettes) protège le visage des débris et des pierres qui volent. Pendant l'utilisation de la débroussailleuse thermique, portez toujours des lunettes ou une visière afin d'éviter toute blessure aux yeux.
- Portez un équipement de protection antibruit adéquat afin d'éviter toute perte auditive (coquilles antibruit (3), bouchons d'oreille etc.).
- Les vêtements de travail (4) protègent contre les débris et les pierres qui volent. Il est fortement recommandé de porter des vêtements de travail.
- Des gants spéciaux (5) en cuir épais font partie de l'équipement prescrit et doivent toujours être portés durant le fonctionnement de la débroussailleuse thermique.
- Lors de l'utilisation de la débroussailleuse thermique, portez toujours des chaussures robustes (6) avec une semelle anti-dérapante. Elles vous protégeront de blessures éventuelles et vous assureront une bonne stabilité.

### Démarrage de la débroussailleuse thermique

- Éloignez les personnes et les enfants du lieu de travail à une distance minimum de 15 mètres et méfiez-vous des animaux qui se trouvent à proximité.
- Avant utilisation, vérifiez toujours que la débroussailleuse thermique peut être utilisée en toute sécurité :  
Vérifiez la sécurité de l'outil de coupe et le bon fonctionnement du levier de manœuvre ainsi que du verrouillage du levier de manœuvre.
- Il est interdit de faire tourner l'outil de coupe lorsque l'outil fonctionne au ralenti. En cas de doute, vérifiez le réglage avec votre revendeur. Vérifiez que les poignées sont propres et sèches et que l'interrupteur marche/arrêt fonctionne correctement.

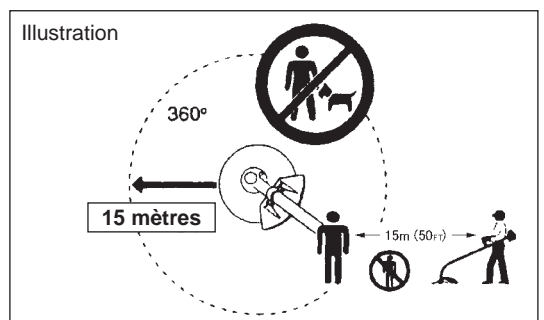
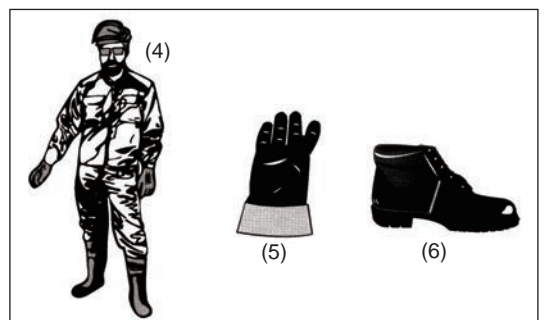
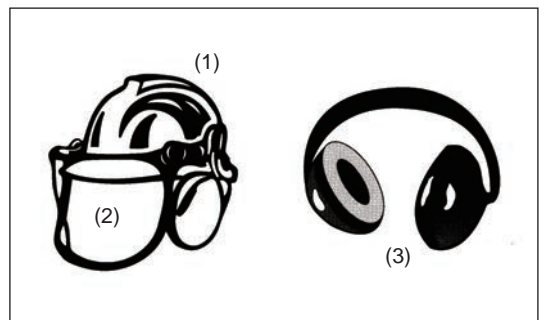
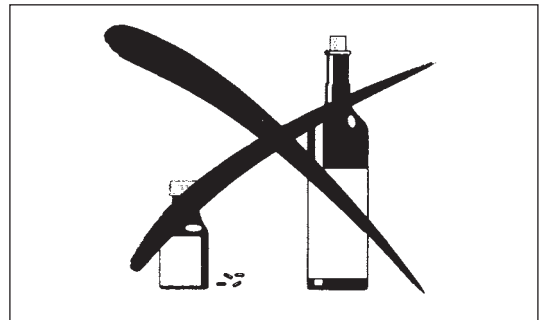
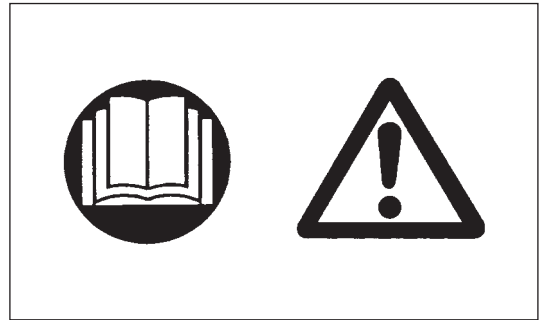

Ne démarrez la débroussailleuse thermique qu'en conformité avec les instructions.

- Ne démarrez pas le moteur selon une autre méthode !
- Utilisez uniquement la débroussailleuse thermique et les outils pour les applications indiquées.
- Ne démarrez le moteur de la débroussailleuse thermique qu'après avoir monté entièrement l'appareil. Le fonctionnement de l'outil n'est autorisé qu'une fois l'ensemble des accessoires fixés !
- Avant de commencer, assurez-vous que l'outil de coupe n'entre pas en contact avec des objets durs tels que des branches, des pierres, etc. et qu'il tournera au démarrage.
- En cas de problème avec le moteur, éteignez-le immédiatement.
- Si l'outil de coupe heurte des pierres ou d'autres objets durs, arrêtez immédiatement le moteur et examinez l'outil de coupe.
- Examinez fréquemment l'outil de coupe pour vérifier qu'il n'a pas subi de dommages (détection de fissures capillaires à l'aide du test de tapping).
- Avant d'utiliser la débroussailleuse thermique, assurez-vous que le harnais est fixé et correctement réglé. Il est très important de régler le harnais selon votre taille, afin d'éviter toute fatigue pendant l'utilisation de l'outil. Ne tenez jamais l'outil d'une seule main pendant l'utilisation.
- Tenez toujours la débroussailleuse thermique avec les deux mains pendant son fonctionnement. Assurez-vous toujours d'avoir une bonne stabilité.
- Utilisez la débroussailleuse thermique de façon à éviter d'inhaler les gaz d'échappement. Ne faites jamais tourner le moteur dans une pièce confinée (risque d'intoxication aux gaz). Le monoxyde de carbone est un gaz sans odeur.
- Éteignez le moteur lorsque vous faites une pause ou que vous laissez la débroussailleuse thermique sans surveillance, et placez-la dans un endroit sûr pour éviter de mettre en danger d'autres personnes ou d'endommager l'outil.
- Ne mettez jamais la débroussailleuse thermique chaude sur de l'herbe sèche ou sur d'autres matériaux combustibles.
- L'outil de coupe doit toujours être équipé de sa protection appropriée. N'utilisez jamais la débroussailleuse sans cette protection !
- Vous devez utiliser tous les dispositifs protecteurs et protections fournis avec l'outil lors du fonctionnement.
- Ne faites jamais fonctionner le moteur si le pot d'échappement est endommagé.
- Éteignez le moteur pendant le transport.
- Lors du transport du matériel, fixez toujours le capot à la lame de coupe.
- Lors des transports en voiture, veillez à placer la débroussailleuse thermique dans une position sûre afin d'éviter toute fuite de carburant.
- Lors du transport de la débroussailleuse thermique, assurez-vous que le réservoir de carburant est complètement vide.
- Lorsque vous déchargez la débroussailleuse thermique du coffre, ne faites jamais tomber le moteur au sol, au risque d'endommager le réservoir de carburant.
- À moins d'une urgence, ne laissez jamais tomber et ne lancez jamais la débroussailleuse thermique sur le sol, au risque de l'endommager gravement.
- Veillez à soulever l'ensemble du matériel du sol lorsque vous le déplacez. Il est très dangereux de traîner le réservoir de carburant : cela risque d'endommager l'outil et de provoquer des fuites de carburant, voire un incendie.
- En cas de chute ou d'impact de l'appareil, vérifiez qu'il est en bon état avant de poursuivre le travail. Vérifiez qu'il n'y a pas de fuite de carburant dans le circuit d'alimentation, et que les commandes et dispositifs de sécurité fonctionnent correctement. En cas de dommage ou de doute, demandez à notre centre d'entretien agréé d'examiner et de réparer l'outil.

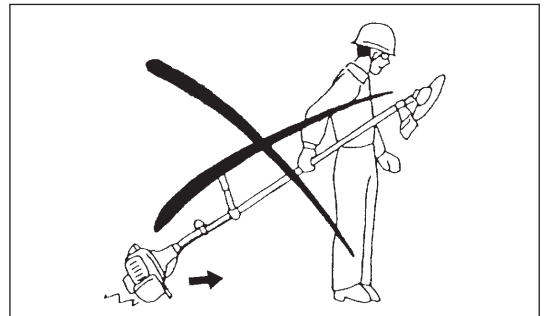
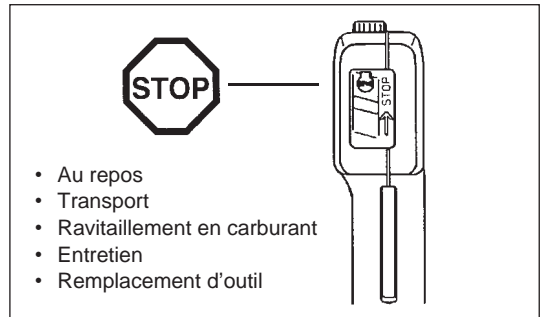
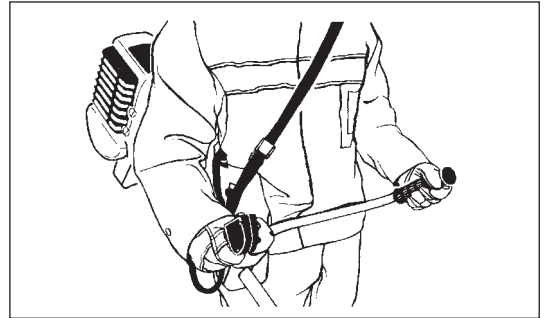
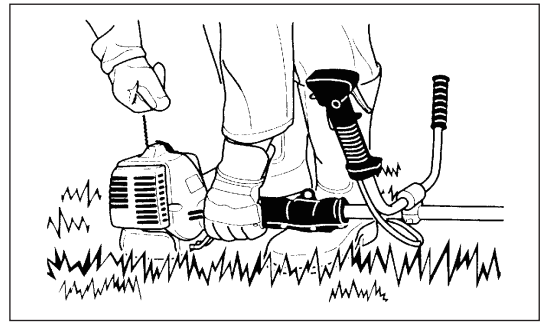

### Ravitaillement en carburant

- Lors du ravitaillement en carburant, coupez le moteur, éloignez-le des flammes nues et ne fumez pas.
- Évitez tout contact entre la peau et l'essence. N'inhaliez pas les vapeurs de carburant. Portez toujours des gants de protection pendant le ravitaillement en carburant. Changez et nettoyez régulièrement les vêtements de protection.
- Veillez à ne pas renverser de carburant ou d'huile, afin d'éviter toute contamination du sol (protection environnementale). Nettoyez la débroussailleuse thermique immédiatement si vous renversez de l'essence.
- Évitez tout contact entre vos vêtements et le carburant. Si vous renversez du carburant sur vos vêtements, changez-en immédiatement (pour éviter que vos vêtements ne prennent feu).
- Vérifiez régulièrement le bouchon du réservoir pour vous assurer qu'il est bien fermé et ne fuit pas.
- Serrez soigneusement le bouchon du réservoir de carburant. Déplacez-vous pour démarrer le moteur (à au moins 3 mètres de l'endroit où vous avez fait le plein).
- Ne faites jamais le plein dans une pièce confinée. Les vapeurs de carburant s'accumulent au niveau du sol (risque d'explosion).
- Transportez et stockez le carburant uniquement dans des récipients agréés. Assurez-vous que les enfants ne peuvent pas accéder au carburant.

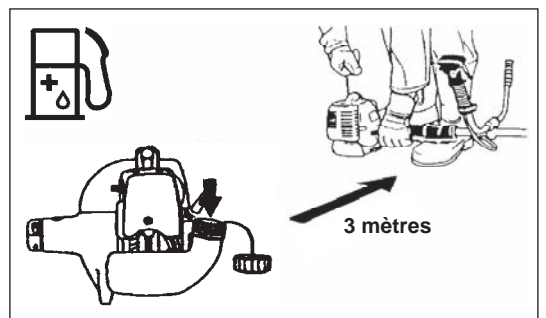
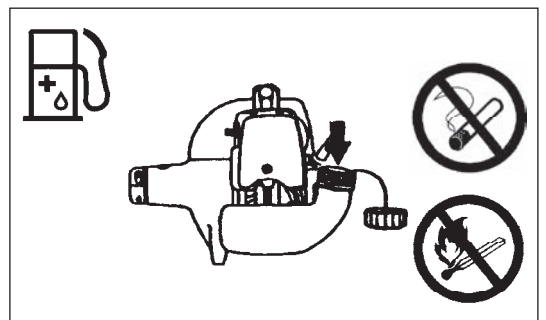

## Mode d'emploi

- N'utilisez la débroussailleuse thermique qu'avec une bonne visibilité et un bon éclairage. En hiver, soyez attentif aux zones glissantes ou mouillées, au verglas et à la neige (risque de glissade). Assurez-vous toujours d'avoir une bonne stabilité.
- Ne coupez jamais à une hauteur supérieure aux épaules.
- Ne montez jamais sur une échelle pour utiliser la débroussailleuse thermique.
- Ne grimpez jamais dans les arbres pour utiliser la débroussailleuse thermique.
- Ne travaillez jamais sur des surfaces instables.
- Retirez le sable, les pierres, les clous, etc., que vous trouvez dans la zone de travail.  
Les corps étrangers peuvent endommager l'outil de coupe et entraîner des chocs en retour dangereux.
- Avant de commencer à couper, vous devez vous assurer que l'outil de coupe a atteint sa pleine vitesse de fonctionnement.
- Si de l'herbe ou des branches venaient à être happées entre l'outil de coupe et le carter, arrêtez toujours le moteur avant de le nettoyer. Dans le cas contraire, la rotation involontaire de la lame pourrait provoquer des blessures graves.
- Faites une pause pour éviter toute perte de contrôle liée à la fatigue. Il est recommandé de faire une pause de 10 à 20 minutes toutes les heures.



## Choc en retour (poussée de lame)

- Lorsque vous utilisez la débroussailleuse thermique, des chocs en retour incontrôlés peuvent se produire.
- Cela risque particulièrement de se produire lorsque vous tentez de couper avec le segment de la lame compris entre 12h et 2h.
- N'utilisez jamais la débroussailleuse thermique lorsque le segment est compris entre 12h et 2h.
- N'utilisez pas le segment de la lame de la débroussailleuse thermique sur des objets solides, comme des buissons, des arbres, etc., dont le diamètre est supérieur à 3 cm afin d'éviter que la débroussailleuse thermique soit déviée avec une grande force et provoque des blessures.

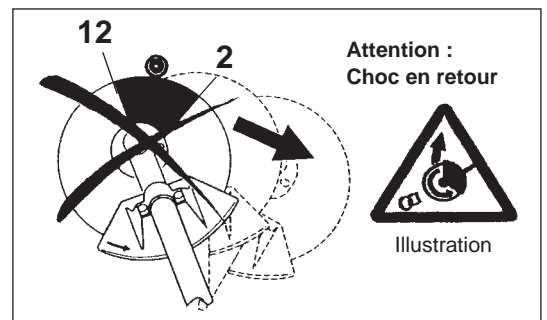

## Prévention des chocs en retour

### Pour éviter les chocs en retour, souvenez-vous ce qui suit :

- L'utilisation du segment de la lame situé entre 12h et 2h présente des dangers, surtout lorsque vous utilisez des outils de coupe en métal.
- Les opérations de coupe dans un segment de la lame situé entre 11h et 12h et entre 2h et 5h doivent être effectuées par des opérateurs formés et expérimentés uniquement, et à leur propre risque exclusivement.  
Une coupe facile quasiment sans chocs en retour est possible dans un segment de la lame situé entre 8h et 11h.

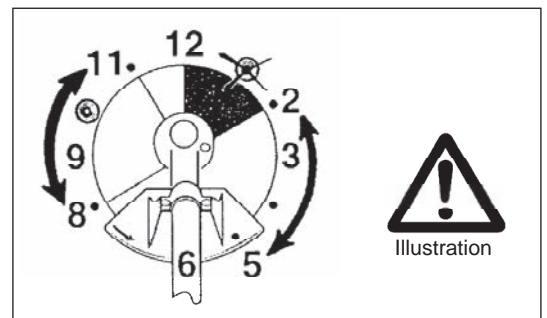

## Outils de coupe

Utilisez uniquement l'outil de coupe adapté au travail.

MS-252 avec lame de coupe (lame en étoile (4 dents), lame en tourbillon (8 dents)), MS-253 avec la tête à fil de nylon.

N'utilisez jamais d'autres lames, y compris les chaînes pivotantes en métal et les lames batteuses. Dans le cas contraire, vous risqueriez de vous blesser grièvement. Pour couper des matériaux épais, tels que des mauvaises herbes, de l'herbe haute, des taillis, des petits arbustes, du sous-bois, du fourré etc. (épaisseur max. du diamètre de 2 cm). Le fauchage doit être effectué avec des mouvements de droite à gauche de la débroussailleuse thermique en demi-cercles égaux (de la même façon que vous utilisez une faux).

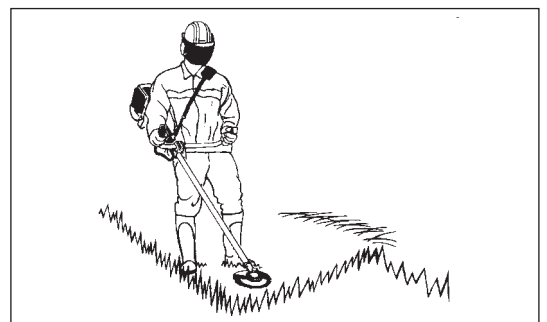

## Instructions d'entretien

- Faites entretenir votre matériel par notre centre d'entretien agréé, en utilisant toujours des pièces de rechange d'origine. Des réparations incorrectes et un mauvais entretien peuvent raccourcir la durée de vie du matériel et augmenter le risque d'accident.
- Avant de commencer à utiliser l'outil, vérifiez son état, et notamment l'outil de coupe, les dispositifs de protection et le harnais. Examinez également avec une attention toute particulière les lames de coupe, qui doivent être bien affûtées.
- Coupez le moteur et retirez le connecteur de bougies lorsque vous remplacez ou aigüisez les outils de coupe et lorsque vous nettoyez la lame de coupe ou l'outil de coupe.



Ne redressez et ne soudez jamais des outils de coupe endommagés.

- Utilisez la débroussailleuse thermique en émettant le moins de bruit et de contamination possible. Vérifiez notamment le bon réglage du carburateur.
- Nettoyez régulièrement la débroussailleuse thermique et vérifiez que toutes les vis ainsi que les écrous sont bien serrés.
- Ne procédez jamais à l'entretien de la débroussailleuse thermique et ne la stockez jamais à proximité de flammes nues.
- Rangez toujours la débroussailleuse thermique dans des pièces fermées, avec le réservoir de carburant complètement vide.
- Lors du nettoyage, de l'entretien et du stockage du matériel, fixez toujours le capot à la lame de coupe.



Respectez les instructions de prévention des accidents publiées par les associations professionnelles concernées et les compagnies d'assurance.  
N'effectuez aucune modification sur la débroussailleuse thermique, car ce faisant vous risquez de compromettre votre sécurité.

L'exécution de l'entretien ou des réparations par l'utilisateur est limitée aux activités décrites dans le mode d'emploi. Toute autre tâche doit être réalisée par un agent d'entretien agréé. N'utilisez que des pièces de rechange et des accessoires d'origine fournis par DOLMAR.

L'utilisation d'accessoires ou d'outils non agréés augmente les risques d'accident. DOLMAR n'acceptera aucune responsabilité en cas d'accidents ou de dommages causés par l'utilisation d'outils de coupe, de dispositifs de fixation d'outils de coupe ou d'accessoires non approuvés.

### Premiers secours

En cas d'accident, assurez-vous qu'une trousse de premiers secours se trouve à proximité des opérations de coupe. Remplacez immédiatement tout article pris dans la trousse de premiers secours.

Lorsque vous demandez de l'aide, veuillez fournir les renseignements suivants :

- Lieu de l'accident
- Ce qui s'est passé
- Nombre de personnes blessées
- Types de blessures
- Votre nom



### Vibrations

- Les personnes souffrant de troubles circulatoires peuvent subir des blessures au niveau des vaisseaux sanguins ou du système nerveux si elles sont exposées à des vibrations excessives. Les vibrations peuvent entraîner les symptômes suivants aux doigts, mains ou poignets : engourdissement, picotements, douleur, sensation lancinante, changement de couleur de la peau ou altération de la peau. Si l'un ou l'autre de ces symptômes apparaît, consultez un médecin !
- Pour réduire le risque de « maladie des doigts blancs », gardez vos mains au chaud lors de l'utilisation et entretenez bien le matériel et les accessoires.

---

Pour les pays d'Europe uniquement

### Déclaration de conformité CE

**Les soussignés, Tamiro Kishima et Rainer Bergfeld, tels qu'autorisés par Dolmar GmbH, déclarent que les outils DOLMAR :**

Nom de la machine : Débroussailleuse Thermique

N° de modèle/Type : MS-252, MS-253

Spécifications : reportez-vous au tableau « CARACTÉRISTIQUES TECHNIQUES »

sont fabriquées en série et

**sont conformes aux directives européennes suivantes :**

2000/14/CE, 2006/42/CE

et sont produites conformément aux normes ou documents de normalisation suivants :

EN ISO 11806-1

La documentation technique se trouve dans les locaux de l'entreprise sise :

Dolmar GmbH,

Jenfelder Straße 38, Abteilung FZ, D-22045 Hamburg

La procédure d'évaluation de la conformité requise par la directive 2000/14/CE est conforme à l'annexe V.

Niveau de puissance sonore mesurée : 109,1 dB

Niveau de puissance sonore garantie : 111 dB

3. 11. 2009

Handwritten signature of Tamiro Kishima in black ink.

Tamiro Kishima  
Directeur général

Handwritten signature of Rainer Bergfeld in black ink.

Rainer Bergfeld  
Directeur général

## CARACTÉRISTIQUES TECHNIQUES MS-252, MS-253

Modèle		MS-252	MS-253		
		Poignée en U	Poignée fermée		
Dimensions : longueur x largeur x hauteur (sans la lame de coupe)	mm	1 770 x 620 x 410	1 770 x 340 x 220		
Poids (sans la protection plastique et la lame de coupe)	kg	4,5	4,4		
Volume (réservoir de carburant)	L	0,5			
Déplacement du moteur	cm <sup>3</sup>	24,5			
Performances maximales du moteur	kw	0,73 à 7 000 min <sup>-1</sup>			
Vitesse du moteur à la vitesse max. recommandée de l'axe	min <sup>-1</sup>	8 800			
Vitesse maximale de l'axe (correspondant)	min <sup>-1</sup>	6 000			
Consommation maximale de carburant	kg/h	—			
Consommation maximale spécifique de carburant	g/kwh	—			
Ralenti	min <sup>-1</sup>	2 600			
Vitesse d'engagement de l'embrayage	min <sup>-1</sup>	3 600			
Carburateur	type	WALBRO WYJ			
Système d'allumage	type	Allumage à semi-conducteurs			
Bougie d'allumage	type	NGK BM7A			
Distance entre les électrodes	mm	0,6 – 0,7			
Vibrations selon la norme ISO 22867	Poignée droite (Prise arrière)	$a_{HV\ eq}$	m/s <sup>2</sup>	3,8	3,8
		Incertitude K	m/s <sup>2</sup>	0,7	0,7
	Poignée gauche (Prise avant)	$a_{HV\ eq}$	m/s <sup>2</sup>	5,5	4,8
		Incertitude K	m/s <sup>2</sup>	0,6	1,2
Niveau moyen de pression sonore par rapport à la norme ISO 22868	$L_{PA\ eq}$	dB(A)	91,2	94,5	
	Incertitude K	dB(A)	1,8	2,4	
Niveau moyen de puissance sonore conformément à la norme ISO 22868	$L_{WA\ eq}$	dB(A)	102,9	106,1	
	Incertitude K	dB(A)	1,7	1,8	
Carburant	Gaz mixte (essence : huile moteur deux temps de marque DOLMAR = 50:1)				
Rapport de vitesse	14/19				

# NOMENCLATURE DES PIÈCES

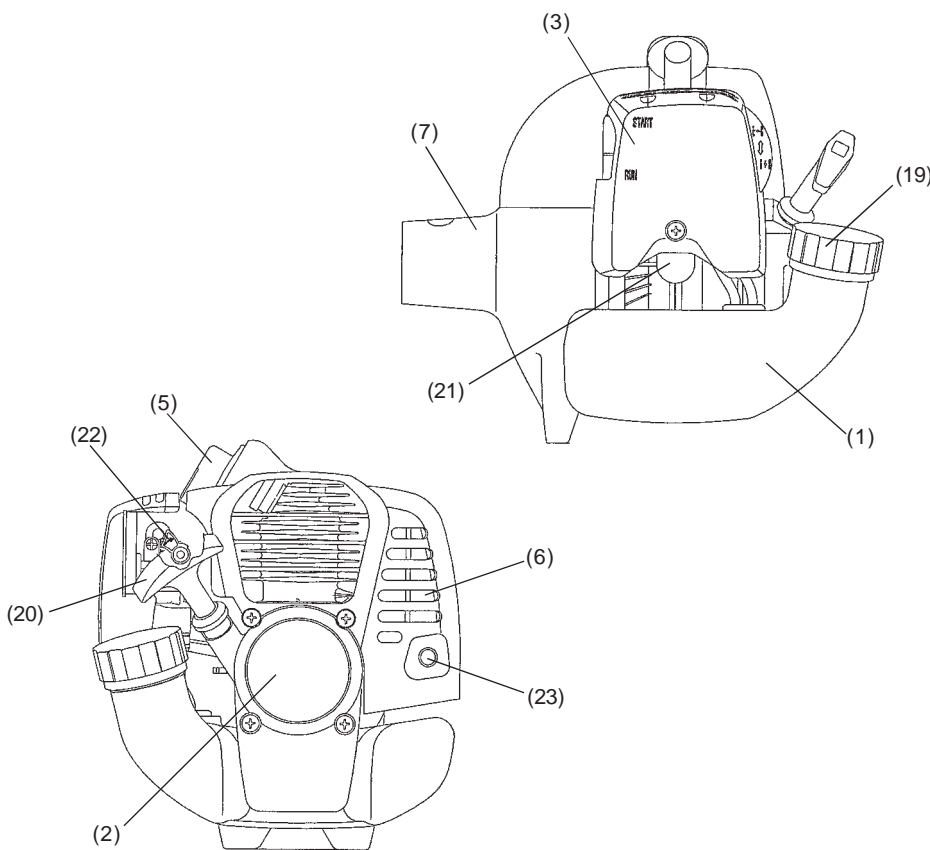
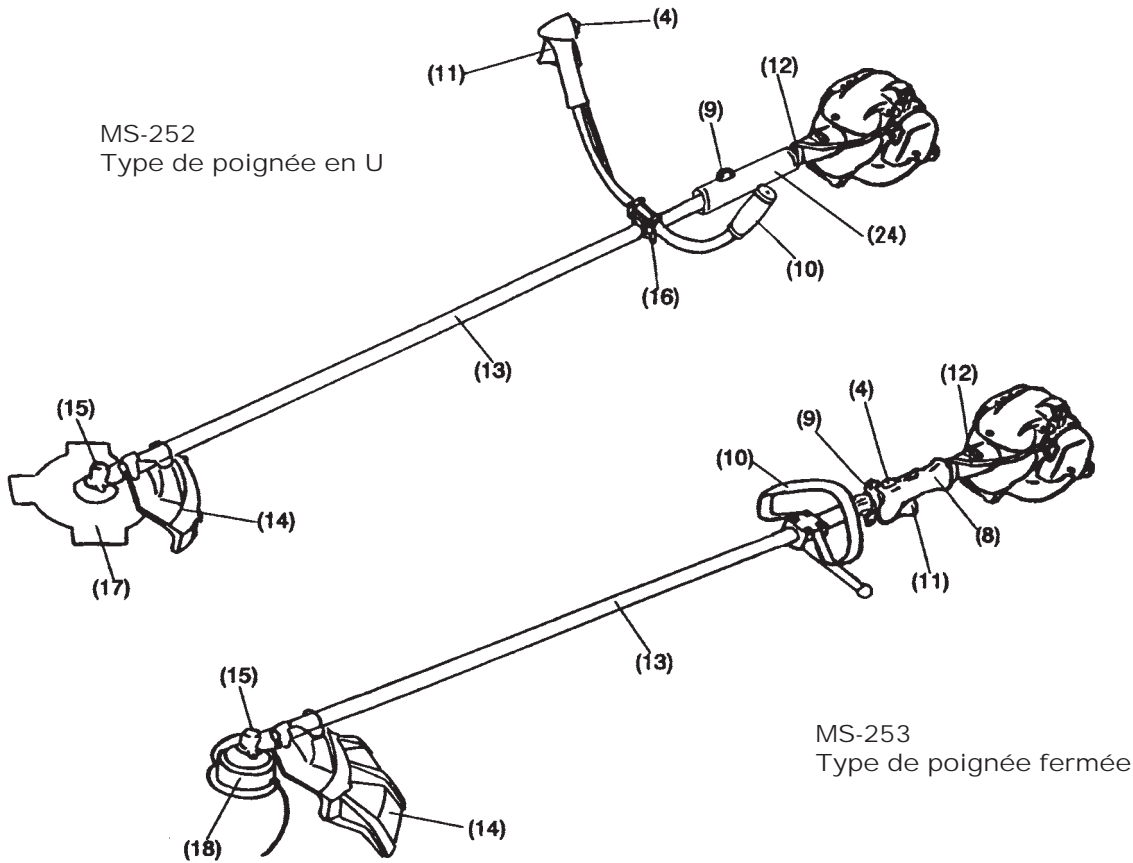

F	NOMENCLATURE DES PIÈCES
1	Réservoir de carburant
2	Démarrreur à rappel
3	Filtre à air
4	Interrupteur I-O (marche/arrêt)
5	Bougie d'allumage
6	Pot d'échappement
7	Carter d'embrayage
8	Prise arrière
9	Crochet de suspension
10	Poignée
11	Levier de manœuvre
12	Câble de contrôle
13	Arbre
14	Dispositif de protection (protège-lame de l'outil de coupe)
15	Carter d'engrenage
16	Support de poignée
17	Lame de coupe
18	Tête à fil de nylon
19	Bouchon de réservoir de carburant
20	Bouton de démarrage
21	Pompe d'amorçage
22	Levier de l'étrangleur
23	Tuyau d'échappement
24	Tampon de ceinture



## MONTAGE DU MOTEUR ET DE L'ARBRE

ATTENTION : Avant d'intervenir sur la débroussailleuse thermique, éteignez toujours le moteur et débranchez le connecteur des bougies. Portez toujours des gants de protection.

ATTENTION : Ne démarrez la débroussailleuse thermique qu'après l'avoir montée entièrement.

- Desserrez les deux boulons (1) et insérez le tuyau principal (2) dans le carter d'embrayage (3).
- Insérez-le jusqu'à la position repérée par une flèche. (Reportez-vous au schéma à droite.)  
Si l'insertion est difficile, tournez légèrement la cannelure (4) et réinsérez le tuyau.
- Serrez les deux boulons (1) de manière égale à droite et à gauche à l'aide de la clé Allen fournie.

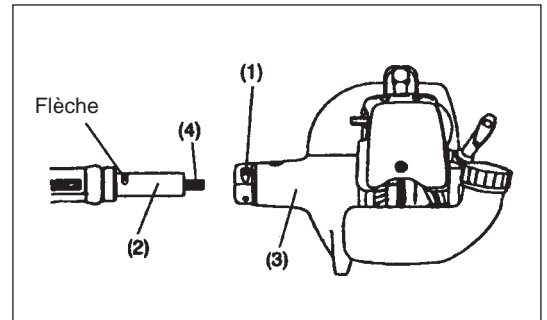

### Montage du câble de contrôle

- Retirez le capot du filtre à air.
- Placez le câble de contrôle (5) dans le câble de réglage (6). Déplacez la tête d'injection (7) et placez le câble dans la tête d'injection. À ce stade, veillez à ce que l'orifice arrondi dans la tête d'injection soit orienté vers l'embout à l'extrémité filaire interne.
- Relâchez la tête d'injection et assurez-vous que l'embout filaire interne est placé dans l'orifice.
- Installez le capot du filtre à air.

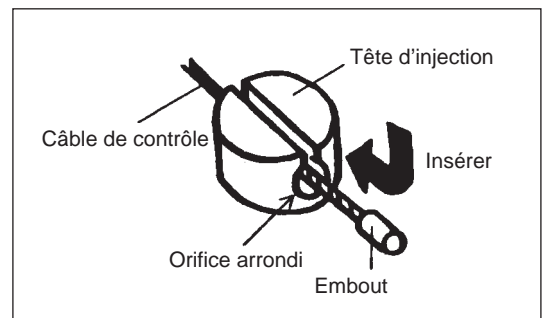
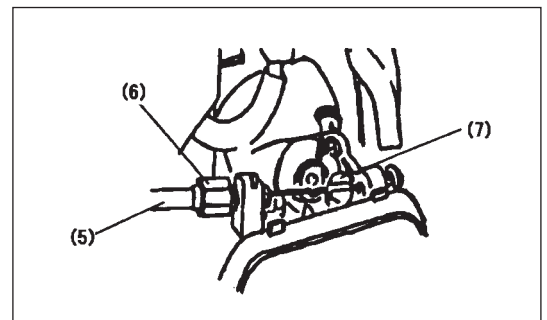

### Raccordement du cordon de commutation

- Raccordez les cordons de commutation aux deux cordons provenant du moteur en insérant l'un dans l'autre.
- Fixez le connecteur du cordon à l'aide d'une bride.

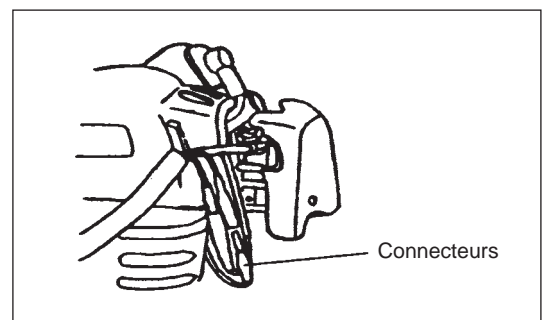

## MONTAGE DE LA POIGNÉE

ATTENTION : Avant toute intervention sur la débroussailleuse thermique, coupez toujours le moteur et débranchez le connecteur des bougies.  
Portez toujours des gants de protection !

ATTENTION : Ne démarrez la débroussailleuse thermique qu'après l'avoir montée entièrement.



Pour les modèles d'outils avec poignées en U

- Positionnez le métal de fixation de poignée de sorte que la poignée avec le levier de manœuvre soit positionné sur la droite (le côté de la prise droite) vue du côté du moteur, et l'autre poignée sur la gauche.
- Montez la rainure du matériel de fixation de poignée au bout de la poignée. Fixez temporairement le métal attaché à l'aide du boulon à six pans creux fourni.
- Réglez la poignée sur une position facile à utiliser, et serrez fermement les quatre boulons à six pans creux de manière uniforme à droite et à gauche en utilisant la clé Allen.

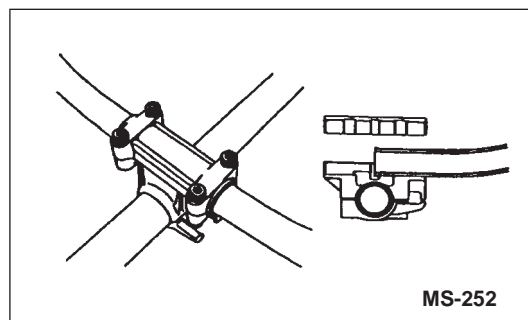

- Enroulez le tampon de ceinture autour de l'arbre afin que le crochet de suspension (1) fasse saillie à travers la fente dans le tampon de ceinture ; le câble de contrôle et les cordons (3) sont également enroulés sous le tampon de ceinture (2).

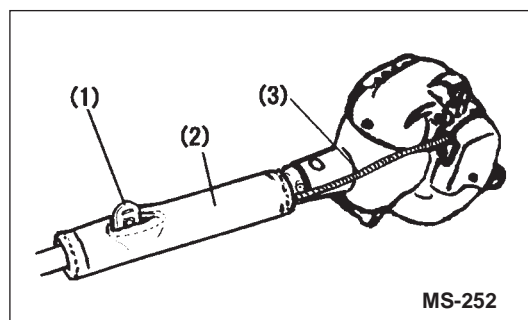

Pour les modèles d'outils avec poignée fermée

- Fixez un garde-fou sur le côté gauche de l'appareil avec la poignée pour votre protection.
- Assurez-vous que l'ensemble poignée/garde-fou est ajusté entre le dispositif d'espacement et la flèche.

AVERTISSEMENT : Ne retirez pas la douille d'écartement et ne la compressez pas. Le dispositif d'espacement maintient une certaine distance entre les deux mains. Si vous rapprochez l'ensemble poignée/garde-fou de l'autre poignée, au-delà de la longueur de la douille d'écartement, vous risquez de perdre le contrôle et de vous blesser.

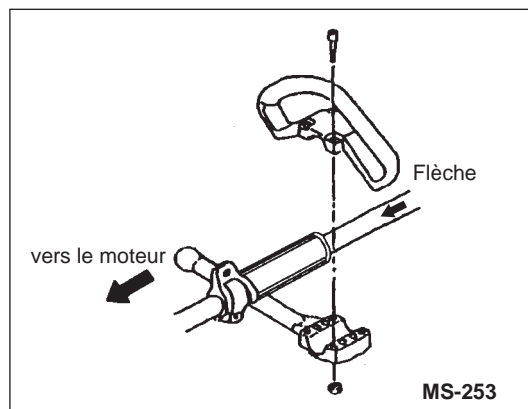

## MONTAGE DU DISPOSITIF DE PROTECTION

Pour satisfaire aux règles de sécurité en vigueur, utilisez uniquement l'outil/le dispositif de protection comme indiqué dans le tableau.

**Utilisez toujours des lames de coupe ou têtes à fil de nylon d'origine DOLMAR.**

- La lame de coupe doit être bien affûtée, et dépourvue de fissures et de cassures.  
Si la lame de coupe heurte une pierre pendant le fonctionnement de l'outil, arrêtez le moteur et vérifiez immédiatement la lame.
- Affûtez ou remplacez la lame de coupe toutes les trois heures de fonctionnement.
- Si la tête à fil de nylon heurte une pierre pendant le fonctionnement de l'outil, arrêtez le moteur et vérifiez la tête à fil de nylon immédiatement.

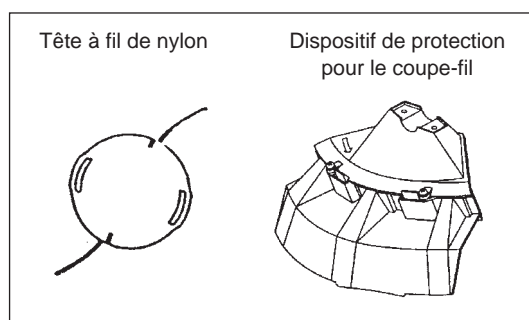
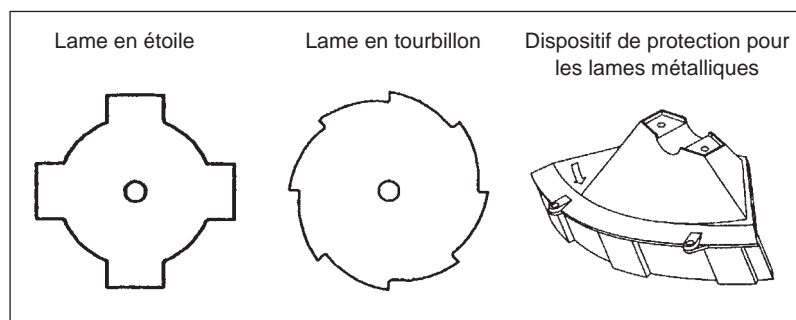

**ATTENTION :** Le dispositif de protection approprié doit toujours être installé, pour votre propre sécurité et afin de vous conformer aux réglementations en vigueur en matière de prévention des accidents !  
Il est interdit d'utiliser le matériel sans avoir correctement installé le carter.

- Installez le dispositif de protection (1) sur la bride (3) avec deux boulons M6 x 30 (2).

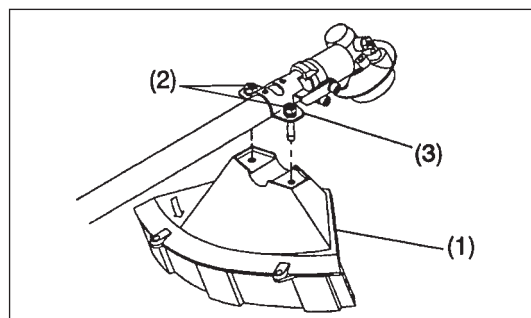

- Lorsque vous utilisez la tête à fil, montez le protecteur (6) dans le dispositif de protection (1) et serrez-les avec deux écrous (5) et deux vis (4).

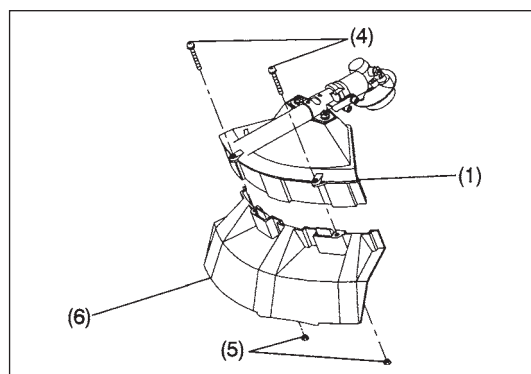

## MONTAGE DE LA LAME DE COUPE OU DE LA TÊTE À FIL DE NYLON

Tournez l'appareil la tête en bas pour pouvoir remplacer facilement la lame de coupe ou la tête à fil de nylon.



- Insérez la clé hexagonale à travers le trou du carter d'engrenage et tournez la rondelle de réception (3) jusqu'à ce qu'elle soit verrouillée avec la clé hexagonale.
- Desserrez l'écrou (1) (filetage gauche) avec la clé à douille, et enlevez l'écrou (1) et la rondelle de serrage (2).

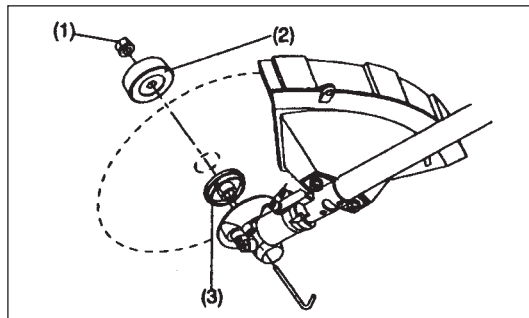

Avec la clé hexagonale encore en position.

- Montez la lame de coupe sur l'arbre de sorte que le guide de la rondelle de réception (3) s'ajuste dans l'orifice de l'arbre dans la lame de coupe. Installez la rondelle de serrage (2) et fixez la lame de coupe avec l'écrou (1).  
[Couple de serrage : 13 - 23 N-m]

REMARQUE : Portez toujours des gants lors de la manipulation de la lame de coupe.

REMARQUE : L'écrou de fixation de la lame de coupe (avec la rondelle à ressort) est une pièce à changer périodiquement. S'il de l'usure ou des déformations apparaissent sur la rondelle à ressort, remplacez l'écrou.

REMARQUE : La rondelle de serrage (2) et l'écrou (1) ne sont pas nécessaires pour le montage de la tête à fil de nylon. La tête à fil de nylon doit pouvoir être installée sur le haut de la rondelle de réception (3).

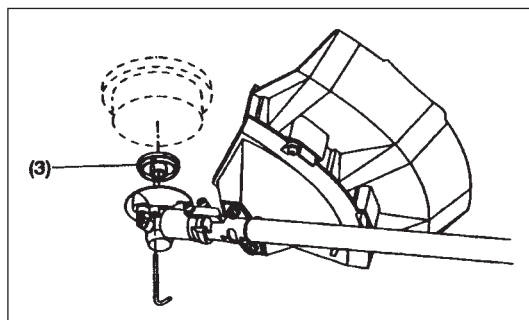
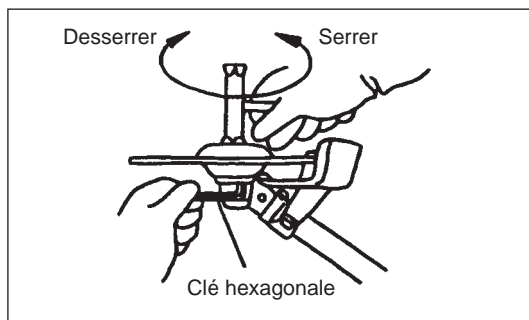

- Vissez la tête à fil de nylon sur l'arbre.

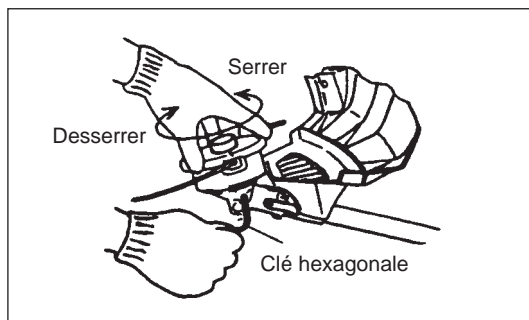

- Assurez-vous que le côté gauche de la lame est en haut.

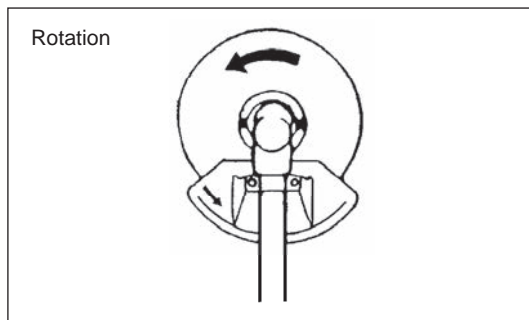



## Manipulation du carburant

Le plus grand soin est requis lors de la manipulation du carburant. Il peut contenir des substances similaires aux solvants. Faites le plein dans une pièce bien ventilée ou en extérieur. Ne respirez pas les vapeurs d'essence, évitez tout contact du carburant ou de l'huile avec votre peau.

Les produits à base d'huile minérale dégraissent la peau. Le contact répété de la peau avec ces substances pendant une période prolongée entraîne le dessèchement de la peau.

Cela peut provoquer de nombreuses maladies de peau. Des réactions allergiques peuvent également se produire.

Le contact de l'huile avec les yeux peut irriter ces derniers. Si de l'huile pénètre dans vos yeux, lavez-les immédiatement à l'eau claire. Si vos yeux sont toujours irrités, consultez immédiatement un docteur !



Observez les consignes de sécurité décrites à la page 4.

## Mélange d'huile et de carburant

Le moteur de la débroussailleuse thermique est un moteur deux-temps très efficace. Pour fonctionner, il utilise un mélange de carburant et d'huile pour moteur deux-temps. Le moteur est conçu pour l'essence normale sans plomb et d'une valeur d'octane minimale de 91 RON. Si ce type de carburant n'est pas disponible, vous pouvez utiliser du carburant d'un indice d'octane plus important. Cela n'affectera pas le moteur mais pourra entraîner un mauvais comportement lors du fonctionnement. La même situation se produira si vous utilisez du carburant au plomb. Pour obtenir des performances optimales du moteur et protéger votre santé ainsi que l'environnement, utilisez uniquement du carburant sans plomb !

Pour lubrifier le moteur, utilisez de l'huile pour moteur deux-temps (norme qualité : TC-3), que vous ajoutez au carburant. Le moteur a été conçu pour être utilisé avec de l'huile pour moteur deux-temps spécifique selon une proportion de mélange de 50:1 afin de protéger l'environnement. En outre, une longue durée de service et un fonctionnement fiable avec une émission minimale des gaz d'échappement sont garantis. Il est absolument essentiel de respecter une proportion de mélange de 50:1 (huile pour moteur deux temps spécifique). Dans le cas contraire, la fiabilité du fonctionnement de la débroussailleuse thermique ne peut pas être garantie.





## Proportion correcte du mélange :

Essence : huile moteur deux temps spécifique = 50 :1 ou

Essence : huile moteur deux temps d'autres fabricants = 25 :1 recommandée

Remarque : Pour préparer le mélange d'huile-essence, d'abord mélangez la quantité d'huile avec la moitié de l'essence requise, puis ajoutez le reste de l'essence. Secouez bien le mélange avant de le verser dans le réservoir de la débroussailleuse thermique. Il est déconseillé d'ajouter plus d'huile moteur que la quantité spécifiée afin de garantir un fonctionnement en toute sécurité.

Une quantité trop importante d'huile moteur entraîne une production plus élevée de résidus de combustion qui polluent l'environnement et bouchent le canal d'échappement dans le cylindre ainsi que le pot d'échappement. Cela accroît également la consommation d'essence et diminue les performances.

Essence	50:1	25:1
	+	
1 000 cm <sup>3</sup> (1 litre)	20 cm <sup>3</sup>	40 cm <sup>3</sup>
5 000 cm <sup>3</sup> (5 litres)	100 cm <sup>3</sup>	200 cm <sup>3</sup>
10 000 cm <sup>3</sup> (10 litres)	200 cm <sup>3</sup>	400 cm <sup>3</sup>

## Ravitaillement en carburant

### Le moteur doit être coupé.

- Nettoyez avec soin autour du bouchon de réservoir de carburant (2) afin d'éviter que des impuretés pénètrent dans le réservoir de carburant (1).
- Dévissez le bouchon de remplissage du réservoir (2) et remplissez le réservoir avec le carburant.
- Vissez fermement le bouchon de réservoir de carburant (2).
- Nettoyez le bouchon de réservoir de carburant à vis (2) et le réservoir après le ravitaillement.

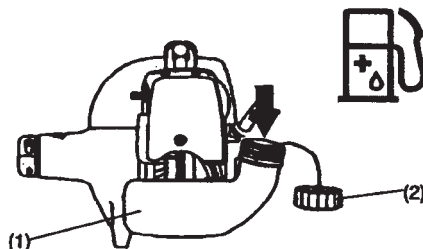

## Stockage du carburant

Le carburant ne peut pas être conservé pendant une durée illimitée. N'achetez que la quantité requise pour une période de 4 semaines d'utilisation. Utilisez uniquement des récipients de stockage de carburant agréés.

## MANIEMENT CORRECT DE L'APPAREIL

### Fixation du harnais

- Réglez la longueur de sangle de sorte que la lame de coupe soit maintenue parallèle au sol.

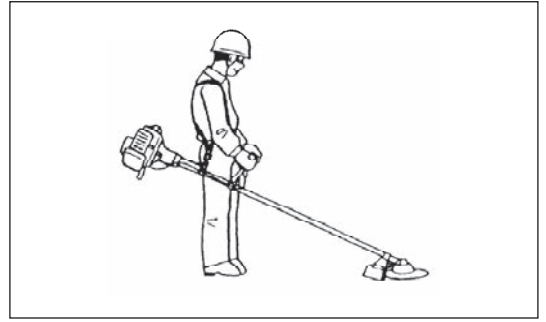

### Détachement

- En cas d'urgence, appuyez sur les encoches (1) situées de chaque côté pour vous détacher de l'appareil. Veillez particulièrement à garder le contrôle de l'appareil à ce stade. Ne laissez pas la machine être déviée vers vous ou vers quiconque situé à proximité du lieu de travail.

**AVERTISSEMENT :** Toute perte de contrôle de la machine peut provoquer des blessures corporelles graves ou MORTELLES.

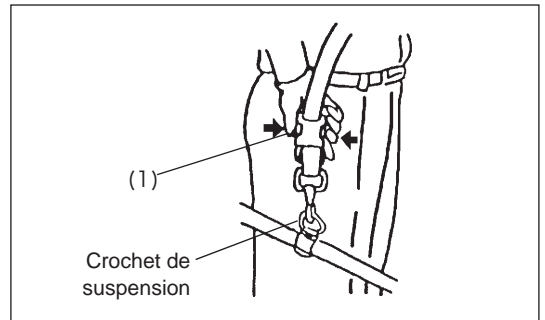

## AVERTISSEMENTS CONCERNANT LE FONCTIONNEMENT ET LA PROCÉDURE D'ARRÊT

Respectez les réglementations en vigueur en matière de prévention des accidents.

### Démarrage

Éloignez-vous d'au moins 3 mètres de l'endroit où vous avez procédé au ravitaillement en carburant. Déposez la débroussailleuse thermique sur une surface propre, en veillant à ce que l'outil de coupe n'entre pas en contact avec le sol ou tout autre objet.

### Démarrage à froid

#### Pour les outils avec poignées en U ou poignées fermées

- Appuyez sur l'interrupteur I-O (1) dans le sens indiqué par la flèche.

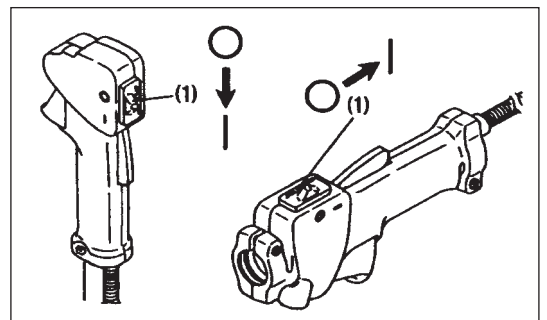

- Placez d'abord l'appareil sur le sol.
- Appuyez légèrement et à plusieurs reprises (7 à 10 fois) sur la pompe d'amorçage (2) jusqu'à ce que le carburant pénètre dans celle-ci.
- Déplacez le levier d'étrangleur (3) en position « |+| ».

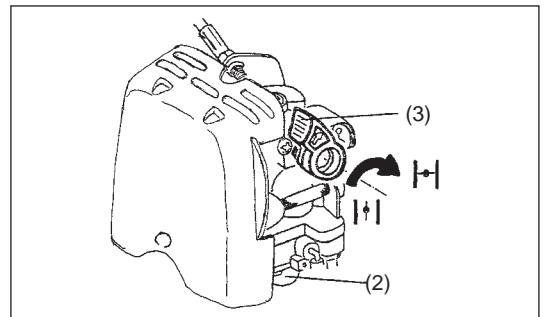

- Maintenez fermement le carter d'embrayage avec votre main gauche, comme illustré.
- Tirez lentement la poignée de démarrage jusqu'à ce que vous sentiez une résistance, puis continuez à tirer raisonnablement.
- Ne tirez pas entièrement la corde de démarrage et ne laissez pas la poignée de démarrage se rétracter sans la contrôler, mais veillez à ce qu'elle se rétracte lentement.
- Répétez l'opération de démarrage jusqu'à ce que vous entendiez les sons d'allumage.
- Lorsque le moteur démarre, remplacez le levier de l'étrangleur en position « |+| ». Veuillez noter que le levier de l'étrangleur repasse automatiquement en position « |+| » lorsque le levier d'accélération est actionné et le papillon des gaz ouvert.

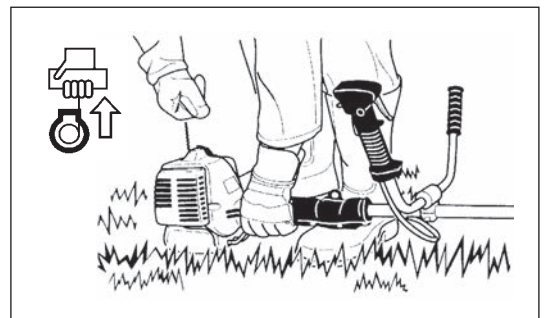



– Faites tourner le moteur pendant environ une minute à vitesse modérée avant de le mettre plein gaz.

Remarque : – Si vous tirez plusieurs fois sur la poignée de démarrage lorsque le levier de l'étrangleur est en position « |→| », le moteur ne démarre pas facilement car il est noyé.

– Si une entrée de carburant excessive se produit, enlevez la bougie et tirez la poignée de démarrage lentement pour retirer l'excès de carburant. Séchez également l'électrode de la bougie.

#### Mise en garde pendant le fonctionnement :

Si le levier d'accélération est complètement ouvert durant un fonctionnement à vide, la rotation du moteur augmente à plus de 10 000 min<sup>-1</sup>. Ne jamais faire tourner le moteur à une vitesse plus élevée que nécessaire, ou à une vitesse de 6 000 à 8 000 min<sup>-1</sup> environ.

#### Démarrage du moteur chaud

– Comme décrit ci-dessus, mais sans déplacer le levier d'étrangleur (le levier d'étrangleur reste en position « ||↑ »).

#### ARRÊT

– Relâchez entièrement le levier d'accélération (6) et lorsque la vitesse de rotation du moteur a diminué, placez l'interrupteur I-O (1) en position « O » pour couper le moteur.

– Attention, il est possible que la tête à fil de nylon ne s'arrête pas immédiatement, laissez-la ralentir jusqu'à ce qu'elle s'arrête.

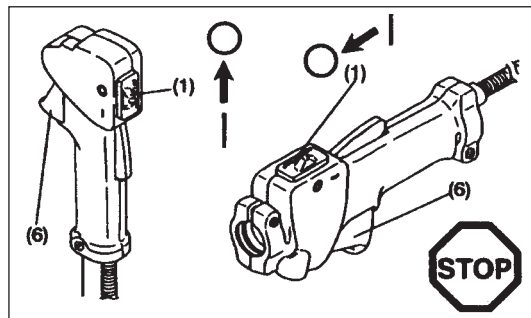

#### RÉGLAGE DE LA ROTATION À BAS RÉGIME (RALENTI)

La lame de coupe ou la tête à fil de nylon ne doivent pas tourner lorsque le levier de manœuvre est complètement libéré. Au besoin, réglez la vitesse du ralenti à l'aide de la vis de réglage du ralenti.

#### Vérification de la vitesse du ralenti

– La vitesse du ralenti doit être réglée sur 2 600 min<sup>-1</sup>.

Au besoin, corrigez-la à l'aide de la vis du ralenti (la lame et la tête à fil de nylon ne doivent pas tourner lorsque le moteur fonctionne au ralenti).

Le serrage de la vis (1) entraîne l'augmentation de la vitesse du moteur, tandis que son desserrage réduit la vitesse du moteur.

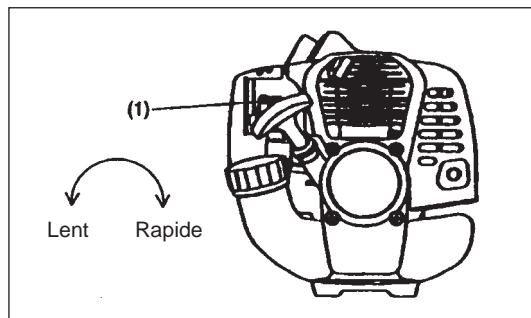

## RÉAFFÛTAGE DE L'OUTIL DE COUPE



**ATTENTION :** Les outils de coupe mentionnés ci-dessous doivent être réaffûtés par un installateur agréé. Un réaffûtage manuel entraînera des déséquilibres de l'outil de coupe, qui causeront des vibrations et endommageront l'appareil.

– lame de coupe (lame en étoile (4 dents), lame en tourbillon (8 dents))

Un service de réaffûtage et d'équilibrage professionnels sont fournis par des agents d'entretien agréés.

**REMARQUE :** Pour augmenter la durée de service de la lame de coupe (lame en étoile, lame en tourbillon) vous pouvez la retourner une fois, jusqu'à ce que les deux bords de coupe soient émoussés.

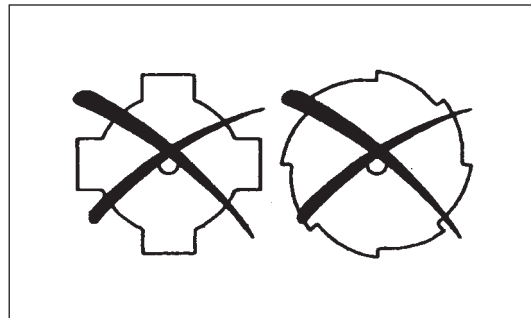

## TÊTE A FIL DE NYLON

La tête à fil de nylon est une tête de débroussailluse thermique double dotée de mécanismes automatiques d'alimentation et d'éjection.

La tête à fil de nylon extrait automatiquement la longueur correcte de fil de nylon lors des changements de la force centrifuge dus à l'augmentation ou la baisse du régime-moteur. Toutefois, pour couper le gazon plus efficacement, appuyez la tête à fil de nylon contre le sol pour en faire sortir du fil supplémentaire comme illustré dans la section relative au fonctionnement.

### Fonctionnement

- Augmentez la vitesse de la tête à fil de nylon à 6 000 min<sup>-1</sup> environ. Une vitesse faible (inférieure à 4 800 min<sup>-1</sup>) n'est pas adaptée, car le fil de nylon n'est pas extrait correctement à faible vitesse.
- La zone de coupe la plus efficace est indiquée par des hachures.

Si le fil de nylon ne sort pas correctement, procédez comme suit :

1. Relâchez le levier d'accélération pour faire tourner le moteur au ralenti, puis appuyez à fond sur le levier d'accélération. Répétez cette procédure jusqu'à ce que le fil de nylon sorte selon une longueur appropriée.
2. Si le fil de nylon est trop court pour sortir automatiquement selon la procédure ci-dessus, appuyez le bouton de la tête à fil de nylon contre le sol pour faire sortir le fil de nylon.
3. Si le fil de nylon ne sort pas à l'aide de la procédure 2, rembobinez ou remplacez le fil de nylon en suivant les procédures décrites dans la section « Remplacement du fil de nylon ».

### Remplacement du fil de nylon

- Arrêtez tout d'abord le moteur.
- Appuyez sur les attaches du bloc principal pour retirer le capot, puis retirez la bobine.
- Accrochez le centre du fil de nylon neuf dans l'entaille au centre de la bobine, en faisant dépasser une extrémité du fil d'environ 80 mm (3-1/8") de plus que l'autre. Ensuite, enroulez solidement les deux extrémités autour de la bobine dans le sens de rotation de la tête (vers la gauche, comme indiqué par les lettres LH vers la droite, comme indiqué par les lettres RH figurant sur le côté de la bobine).
- Enroulez tout sauf environ 100 mm (3-15/16") de fil, en laissant les extrémités temporairement accrochées à travers l'entaille sur le côté de la bobine.

- Montez la bobine dans le bloc afin que ses rainures et protubérances soient alignées avec celles du bloc. Placez la bobine en orientant vers le haut le côté contenant des lettres. Ensuite, décrochez les extrémités du fil de son emplacement temporaire et glissez les fils à travers les œillets pour qu'ils sortent du boîtier.

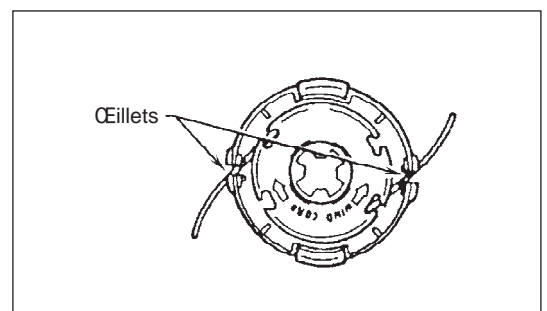
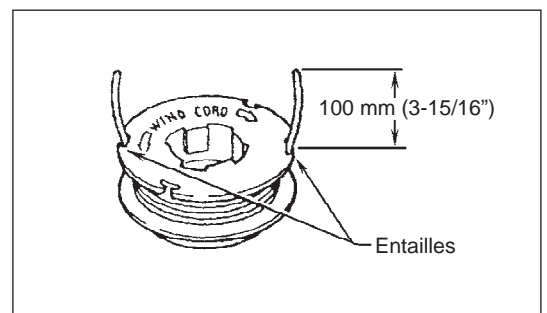
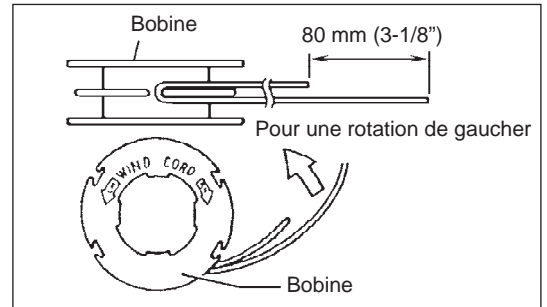
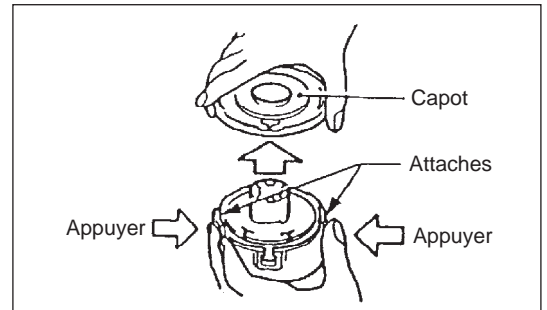
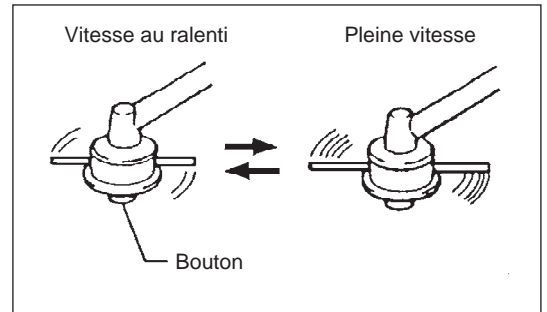
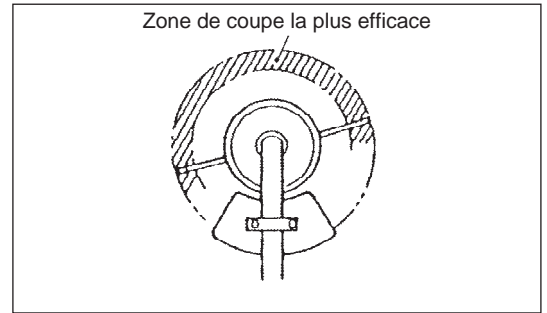

- Aligned la protubérance située sous le capot avec les fentes des œillets. Ensuite, appuyez fermement sur le capot sur le bloc pour le fixer.

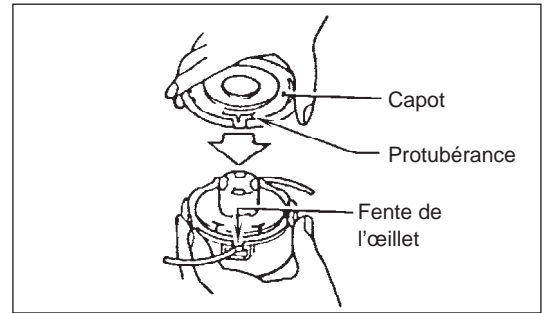

## INSTRUCTIONS D'ENTRETIEN

**ATTENTION :** Avant d'intervenir sur la débroussailleuse thermique, coupez toujours le moteur et débranchez le connecteur des bougies (voir « Vérification de la bougie »).  
Portez toujours des gants de protection.

**ATTENTION :** Ne retirez jamais le lanceur à rappel automatique vous-même, au risque de provoquer un accident. Demandez à un agent d'entretien agréé de le retirer pour vous.



Afin d'assurer une longue durée de service et d'éviter d'endommager le matériel, effectuez régulièrement les opérations d'entretien suivantes.

### Vérification et entretien journaliers

- Avant utilisation, vérifiez qu'il ne manque aucune pièce et que les vis sont bien serrées. Soyez particulièrement vigilant quant au serrage de la lame de coupe ou de la tête à fil de nylon.
- Avant d'utiliser l'appareil, vérifiez toujours que le passage de l'air de refroidissement et les ailettes du cylindre ne sont pas obstrués. Nettoyez-les au besoin.
- Après utilisation, procédez aux tâches quotidiennes suivantes :
  - Nettoyez la partie extérieure de la débroussailleuse thermique et vérifiez qu'elle ne comporte aucun dommage.
  - Nettoyez le filtre à air. Nettoyez le filtre à air plusieurs fois par jour lorsque vous travaillez dans des conditions très poussiéreuses.
  - Vérifiez si la lame ou la tête à fil de nylon sont endommagées et assurez-vous qu'elles sont bien montées.
  - Vérifiez que la différence entre le ralenti et la vitesse d'embrayage est suffisante pour garantir que l'outil de coupe est à l'arrêt lorsque le moteur tourne au ralenti (au besoin, réduisez la vitesse du ralenti).
- Si, pendant le ralenti, l'outil continue à tourner, contactez votre agent d'entretien agréé le plus proche.
- Vérifiez que l'interrupteur I-O, le levier de verrouillage, le levier de manœuvre et le bouton de verrouillage fonctionnent correctement.

### Nettoyage du filtre à air

- Dévissez la vis (1).
- Retirez le couvercle du filtre à air (3).
- Sortez l'élément en éponge (2), lavez-le dans de l'eau tiède et séchez-le complètement.
- Après le nettoyage, remontez le couvercle du filtre à air (3) et attachez-le avec la vis (1).

**REMARQUE :** En cas de poussière ou saleté excessive collée au filtre à air, nettoyez-le tous les jours. Un filtre à air encrassé peut rendre le démarrage du moteur difficile, voire impossible, ou peut en augmenter la vitesse rotationnelle du moteur.

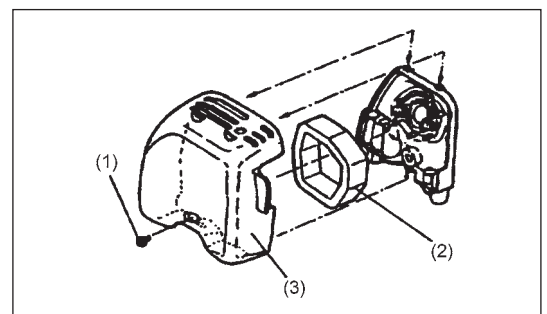

## Vérification de la bougie

- N'utilisez que la clé universelle fournie pour retirer ou installer la bougie.
- L'écartement entre les deux électrodes de la bougie doit être compris entre 0,6 et 0,7 mm (0,024" et 0,028"). Réglez l'écartement s'il est trop large ou trop étroit. Si la bougie est bouchée par du carton ou encrassée, nettoyez-la complètement ou remplacez-la.

ATTENTION : Ne touchez jamais le connecteur de la bougie lorsque le moteur est en marche (danger de secousse électrique de haute tension).

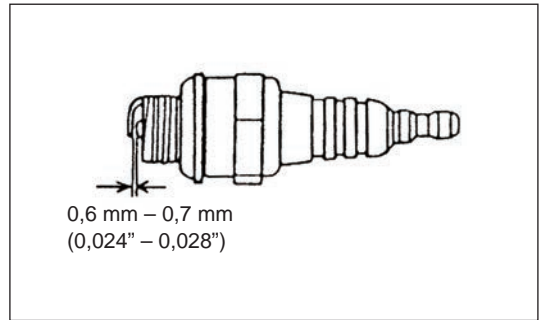

## Mettez de la graisse dans le carter d'engrenage

- Mettez de la graisse (Shell Alvania 3 ou équivalent) dans le carter d'engrenage à travers l'orifice de graissage toutes les 30 heures. (De la graisse d'origine DOLMAR peut être achetée chez votre revendeur DOLMAR.)

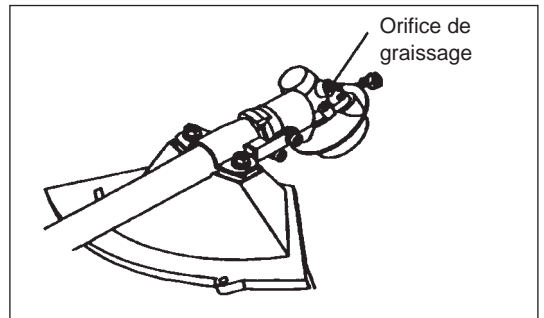

## Crépine d'aspiration dans le réservoir de carburant

- Le remplissage de carburant (5) de la crépine d'aspiration est utilisé pour alimenter le carburant requis par le carburateur.
- Une inspection visuelle périodique du filtre à carburant doit être effectuée. Pour ce faire, dévissez le bouchon du réservoir, utilisez un crochet à fil et retirez la crépine d'aspiration à travers l'orifice du réservoir. Les filtres qui sont devenus rigides, qui ont été pollués ou bouchés doivent être remplacés.
- Une alimentation insuffisante en carburant peut entraîner un excès de la vitesse maximale permise. Il est donc important de remplacer le filtre à carburant au moins tous les trois mois pour assurer une alimentation satisfaisante en carburant dans le carburateur.

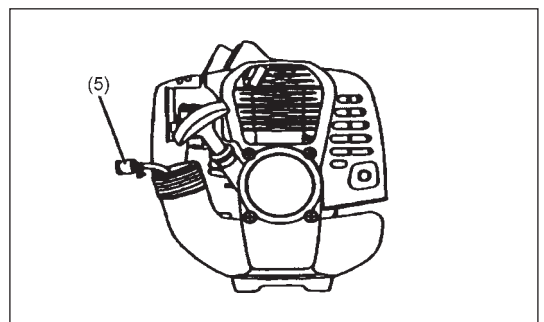

## Nettoyage du port d'échappement du silencieux

- Vérifiez régulièrement le port d'échappement du silencieux (6).
- S'il est bouché par de la calamine, grattez avec précaution la calamine avec un outil adapté.

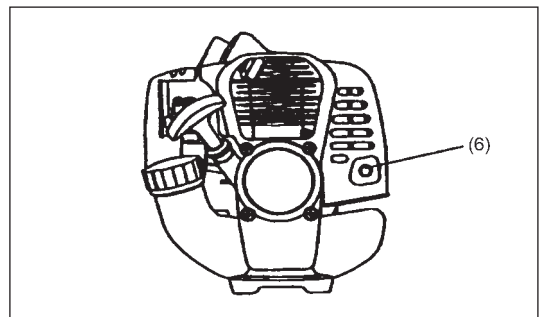

Tout autre type d'entretien ou travail de réglage non inclus et décrit dans ce manuel doit être effectué par des agents d'entretien agréés uniquement.

## ENTREPOSAGE

- Si vous entreposez l'appareil pendant une durée prolongée, purgez le carburant situé dans le réservoir de carburant et le carburateur comme suit : purgez l'ensemble du carburant situé dans le réservoir. Jetez-le correctement et conformément aux réglementations locales.
- Retirez la bougie et versez quelques gouttes d'huile dans l'orifice de la bougie. Ensuite, tirez doucement sur le démarreur afin que l'huile recouvre l'intérieur du moteur et serrez la bougie.
- Retirez la saleté ou la poussière située sur la lame de coupe et à l'extérieur du moteur, essayez avec un chiffon imbibé d'huile et placez l'appareil dans un lieu le plus sec possible.

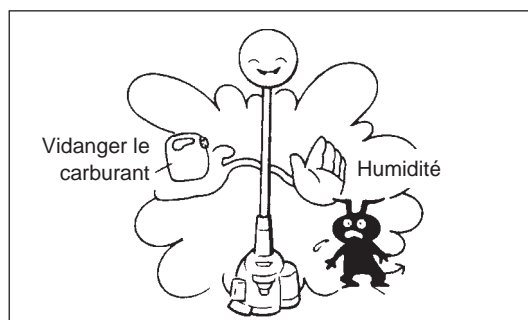

### Programme d'entretien

Général	Assemblage du moteur, vis et écrous	Inspection visuelle à la recherche de dommages et serrage Vérifiez l'état général et la sécurité
Après chaque plein	Levier de manœuvre Interrupteur I-O	Vérifier le fonctionnement Vérifier le fonctionnement
Tous les jours	Filtre à air Conduite d'air de refroidissement Outil de coupe Ralenti	Doit être nettoyé Doit être nettoyé Vérifiez l'absence de dommage et l'affûtage Inspection (l'outil de coupe ne doit pas bouger)
Toutes les semaines	Bougie d'allumage Silencieux	Inspection, remplacez si nécessaire Vérifiez et nettoyez l'ouverture au besoin
Tous les trimestres	Crépine d'aspiration Réservoir de carburant	Doit être remplacé Doit être nettoyé
Procédure de mise hors service	Réservoir de carburant Carburateur	Videz le réservoir de carburant Utilisez jusqu'à ce que le moteur tombe en panne de carburant

### Résolution de pannes

Panne	Système	Observation	Cause
Le moteur ne démarre pas, ou difficilement	Système d'allumage	Étincelle d'allumage O.K.	Panne de l'alimentation en carburant ou du système de compression, panne mécanique
		Pas d'étincelle d'allumage	Interrupteur I-O commandé, panne de câblage ou court-circuit, bougie ou connecteur défectueux, module d'allumage défectueux
	Alimentation en carburant	Réservoir de carburant plein	Position incorrecte de l'étrangleur, carburateur défectueux, ligne d'alimentation en carburant pliée ou bloquée, carburant encrassé
	Compression	Pas de compression lors de la mise en route	Joint inférieur du cylindre défectueux, joints d'étanchéité du vilebrequin endommagés, cylindre ou segments de piston défectueux ou mauvaise étanchéité de la bougie
Problèmes de démarrage à chaud	Panne mécanique	Le démarreur ne s'enclenche pas	Ressort du démarreur cassé, pièces cassées à l'intérieur du moteur
		Réservoir plein, bougie d'allumage en place	Carburateur contaminé, qui doit être nettoyé
Le moteur démarre mais s'éteint	Alimentation en carburant	Réservoir rempli	Mauvais réglage du ralenti, carburateur contaminé Évent du réservoir de carburant défectueux, tuyau d'alimentation en carburant interrompu, câble ou interrupteur I-O défectueux
Performances insuffisantes	Plusieurs systèmes peuvent être affectés simultanément	Mauvais ralenti du moteur	Filtre à air contaminé, carburateur contaminé, silencieux bouché, conduit d'échappement du cylindre bouché

## DEUTSCH (Originalanweisungen)

Herzlichen Glückwunsch, dass Sie sich für den Kauf einer Motorsense/eines Motor-Rasentrimmers von DOLMAR entschieden haben. Wir freuen uns, Ihnen die Motorsense/den Motor-Rasentrimmer von DOLMAR anbieten zu können; diese Erzeugnisse sind das Ergebnis eines langen Entwicklungsprogramms und vieler Jahre an Erkenntnissen und Erfahrungen.

Lesen Sie diese Broschüre mit detaillierten Informationen zu den verschiedenen Punkten, die die herausragende Leistung dieses Produkts demonstrieren, aufmerksam durch. So können Sie das bestmögliche Ergebnis mit Ihrer Motorsense/Ihrem Motor-Rasentrimmer von DOLMAR erzielen.



## Inhaltsverzeichnis

## Seite

Symbole.....	20
Sicherheitsanweisungen.....	21
Technische Daten.....	25
Bezeichnung der Bauteile.....	26
Zusammenbau von Motor und Achse.....	27
Montieren des Griffs.....	28
Montieren des Schutzes.....	29
Montieren des Schneidmessers/ Nylon-Schneidkopfs.....	30
Kraftstoff/Betankung.....	31
Richtige Handhabung der Maschine.....	32
Wichtige Betriebsschritte und Stoppen des Werkzeugs.....	32
Nachschärfen des Schneidwerkzeugs.....	33
Wartungsanweisungen.....	35
Aufbewahrung.....	37

## SYMBOLE

Beim Lesen der Betriebsanleitung werden Ihnen die folgenden Symbole begegnen:

	Betriebsanleitung lesen		Augen- und Gehörschutz tragen (gilt nur für Motor-Rasentrimmer)
	Besondere Aufmerksamkeit erforderlich		Schutzhelm, Schutzbrille und Gehörschutz tragen (gilt nur für Motorsense)
	Verboten		Keine Schneidmesser aus Metall verwenden (gilt nur für Motor-Rasentrimmer)
	Abstand halten		Maximal zulässige Werkzeugdrehzahl
	Gefahr durch herumfliegende Gegenstände		Kraftstoff-Öl-Gemisch
	Rauchverbot		Manueller Motorstart
	Offene Flamme verboten		Not-Aus
	Schutzhandschuhe tragen		Erste Hilfe
	Rückschlagen		EIN/START
	Keine anderen Personen und keine Tiere im Arbeitsbereich		AUS/STOPP
	Festes Schuhwerk mit rutschfesten Sohlen tragen. Empfohlen werden Arbeitsschutzschuhe mit Stahlkappen.		



## Allgemeine Sicherheitsregeln

- Zur Gewährleistung eines ordnungsgemäßen Betriebs muss der Benutzer diese Betriebsanleitung aufmerksam durchlesen, um sich mit dem Umgang der Motorsense/des Motor-Rasentrimmers vertraut zu machen. Unzureichend informierte Bedienpersonen können durch einen unsachgemäßen Umgang mit der Maschine sich selbst und andere gefährden.
- Es wird empfohlen, die Motorsense/den Motor-Rasentrimmer nur an Personen zu verleihen, die über Erfahrungen im Umgang mit Motorsensen/Motor-Rasentrimmern verfügen. Überreichen Sie stets auch diese Betriebsanleitung.
- Erstanwender sollten sich von ihrem Händler eine grundlegende Einweisung geben lassen, um mit dem Umgang eines motorbetriebenen Schneidwerkzeugs vertraut zu werden.
- Kindern und Jugendlichen unter 18 Jahren ist die Bedienung der Motorsense/des Motor-Rasentrimmers untersagt. Personen über 16 Jahren dürfen die Maschine für Übungszwecke verwenden, jedoch nur unter Aufsicht eines qualifizierten Anleiters.
- Verwenden Sie die Motorsense/den Motor-Rasentrimmer stets mit größtmöglicher Sorgfalt.
- Betreiben Sie die Motorsense/den Motor-Rasentrimmer nur, wenn Sie in guter physischer Verfassung sind. Führen Sie alle Arbeiten ruhig und mit Vorsicht aus. Die Bedienperson ist gegenüber Dritten haftbar.
- Betreiben Sie die Motorsense/den Motor-Rasentrimmer nie nach dem Genuss von Alkohol oder nach der Einnahme von Medikamenten, oder wenn Sie ermüdet oder krank sind.
- Die Erlaubnis zur Verwendung dieser Maschine kann durch örtlich geltende Gesetze und Bestimmungen eingeschränkt sein.

## Verwendungszweck der Maschine

- Die Motorsense/der Motor-Rasentrimmer ist nur zum Schneiden von Gras, Unkraut, Büschen und Gestrüpp bestimmt, und darf nicht für andere Zwecke verwendet werden, beispielsweise zum Abkanten oder Heckeschneiden, da dies zu Verletzungen führen kann.

## Persönliche Schutzausrüstung

- Tragen Sie zweckmäßige und geeignete Kleidung, d. h. die Kleidung sollte am Körper anliegen, jedoch ohne zu behindern. Tragen Sie keinen Schmuck und keine Kleidung, der/die sich in Büschen oder Gestrüpp verfangen könnte.
- Um Verletzungen von Kopf, Augen, Händen und Füßen zu vermeiden, aber auch um Ihr Gehör zu schützen, müssen Sie während des Betriebs der Motorsense/des Motor-Rasentrimmers die folgenden Schutzausrüstung und Schutzkleidung tragen.
- Tragen Sie stets einen Helm, wenn die Gefahr herabfallender Gegenstände besteht. Der Schutzhelm (1) muss regelmäßig auf Beschädigungen überprüft und spätestens nach jeweils 5 Jahren durch einen neuen Helm ersetzt werden. Verwenden Sie ausschließlich zugelassene Schutzhelme.
- Das Visier (2) des Helms (oder alternativ eine Schutzbrille) schützt das Gesicht vor herumfliegenden Bruchstücken und Steinen. Tragen Sie während des Betriebs der Motorsense/des Motor-Rasentrimmers eine Schutzbrille oder ein Visier, um Verletzungen der Augen zu vermeiden.
- Tragen Sie einen angemessenen Gehörschutz, um eine Schädigung des Gehörs zu vermeiden (Gehörschutzkapseln (3), Gehörschutzstöpsel usw.).
- Arbeitsanzüge (4) schützen gegen herumfliegende Steine und Bruchstücke. Wir empfehlen dringend, dass der Bediener einen Arbeitsanzug trägt.
- Spezielle Handschuhe (5) aus dickem Leder sind Bestandteil der vorgeschriebenen Ausrüstung und müssen bei Betrieb der Motorsense/des Motor-Rasentrimmers stets getragen werden.
- Tragen Sie bei Betrieb der Motorsense/des Motor-Rasentrimmers stets feste Schuhe (6) mit einer rutschfesten Sohle. Derartige Schuhe schützen vor Verletzungen und geben einen sicheren Halt.

## Starten der Motorsense

- Vergewissern Sie sich, dass sich in einem Arbeitsbereich von 15 m keine Kinder oder andere Personen aufhalten, achten Sie außerdem auf Tiere im Arbeitsbereich.
- Überprüfen Sie vor der Verwendung stets, dass sich die Motorsense/der Motor-Rasentrimmer in betriebs sicherem Zustand befindet. Überprüfen Sie das Schneidwerkzeug auf festen Sitz und Sicherheit, den Gashebel auf Leichtgängigkeit und die Arretiertaste des Gashebels auf ordnungsgemäße Funktion.
- Im Leerlauf darf sich das Schneidwerkzeug nicht drehen. Wenden Sie sich bei Bedenken an Ihren Händler, um die Einstellungen überprüfen zu lassen. Sorgen Sie dafür, dass die Griffe sauber und trocken sind, und testen Sie die Funktion des EIN/AUS-Schalters.

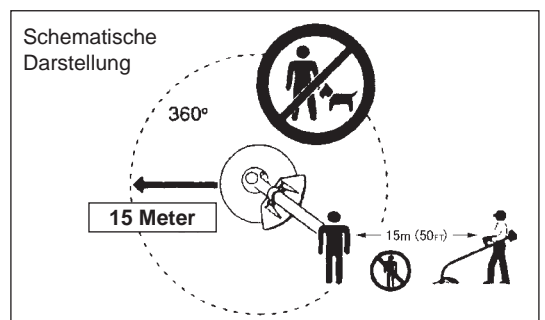
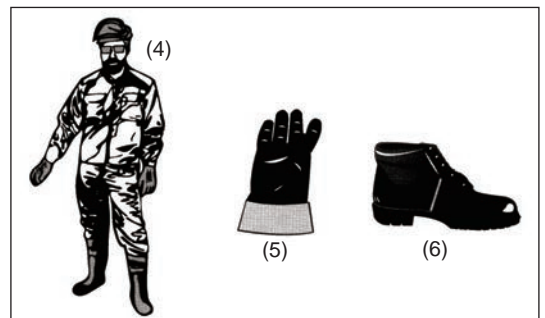
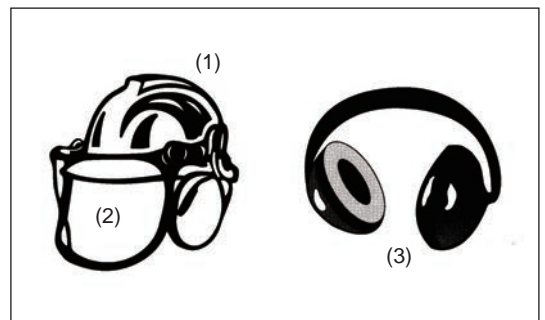
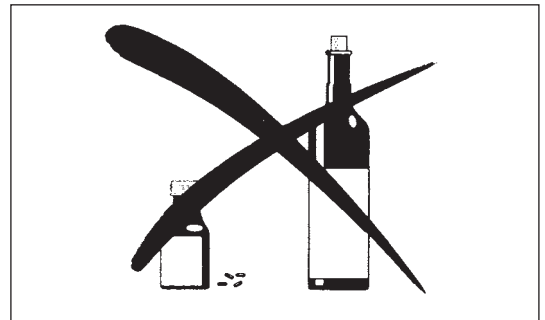
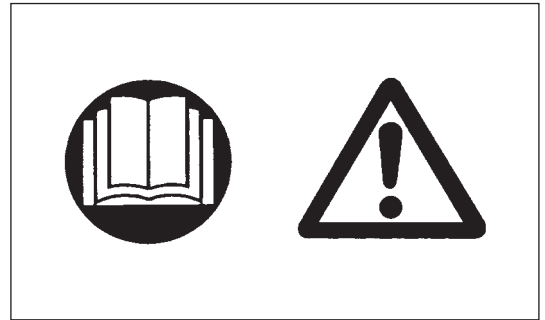

Starten Sie die Motorsense/den Motor-Rasentrimmer immer nur gemäß den Anleitungen.

- Starten Sie den Motor auf keine andere Weise!
- Verwenden Sie die Motorsense/den Motor-Rasentrimmer und die Werkzeuge nur für die angegebenen Zwecke.
- Starten Sie den Motor der Motorsense/des Motor-Rasentrimmers nur, wenn die Maschine vollständig zusammengebaut ist. Der Betrieb der Maschine ist nur gestattet, wenn alle entsprechenden Zubehörteile angebaut sind!
- Stellen Sie vor dem Starten sicher, dass das Schneidwerkzeug keine harten Gegenstände (Geäst, Steine usw.) berührt, da sich das Schneidwerkzeug beim Starten dreht.
- Schalten Sie bei Auftreten von Problemen mit dem Motor den Motor sofort aus.
- Sollte das Schneidwerkzeug Steine oder andere harte Gegenstände treffen, schalten Sie sofort den Motor aus und überprüfen Sie das Schneidwerkzeug.
- Überprüfen Sie das Schneidwerkzeug in regelmäßigen, kurzen Zeitabständen (Prüfen Sie durch einen Klopfest auf Haarrisse).
- Betreiben Sie die Motorsense/den Motor-Rasentrimmer nur mit angehängtem Schultergurt. Der Schultergurt muss vor dem Betrieb der Motorsense/des Motor-Rasentrimmers entsprechend eingestellt werden. Wichtig ist, dass der Schultergurt auf die Körpergröße des Bedieners eingestellt wird, um ein Ermüden während der Arbeiten zu verhindern. Halten Sie die Maschine während des Betriebs niemals mit nur einer Hand.
- Halten Sie die Motorsense/den Motor-Rasentrimmer während des Betriebs stets mit beiden Händen. Sorgen Sie immer für einen sicheren Stand.
- Betreiben Sie die Motorsense/den Motor-Rasentrimmer stets so, dass Sie die Abgase nicht einatmen. Betreiben Sie den Motor niemals in geschlossenen Räumen (Gefahr einer Rauchvergiftung). Kohlenmonoxid ist ein geruchloses Gas.
- Schalten Sie den Motor aus, wenn Sie die Maschine ablegen, oder wenn Sie die Motorsense/den Motor-Rasentrimmer unbeaufsichtigt lassen, und lagern Sie die Maschine immer an einem sicheren Ort, um eine Gefährdung anderer Personen und Beschädigungen der Maschine zu vermeiden.
- Legen Sie die Motorsense /den Motor-Rasentrimmer niemals in heißem Zustand in trockenes Gras oder auf andere entflammable Materialien.
- Das Schneidwerkzeug muss immer mit dem entsprechenden Schutz versehen werden.  
Betreiben Sie die Maschine niemals ohne diesen Schutz!
- Während des Betriebs müssen alle mit der Maschine gelieferten Schutzvorrichtungen und Abdeckungen verwendet werden.
- Betreiben Sie den Motor niemals mit beschädigtem Auspuffschalldämpfer.
- Schalten Sie vor einem Transport den Motor aus.
- Bringen Sie vor einem Transport immer die Schutzabdeckung am Schneidmesser an.
- Sorgen Sie für eine sichere Position der Motorsense/des Motor-Rasentrimmers während des Transports, um ein Auslaufen vom Kraftstoff zu verhindern.
- Stellen Sie vor einem Transport der Motorsense/des Motor-Rasentrimmers sicher, dass der Kraftstofftank völlig leer ist.
- Lassen Sie beim Abladen der Motorsense/des Motor-Rasentrimmers von einem LKW den Motor niemals fallen; bei einem Sturz kann der Kraftstofftank beschädigt werden.
- Lassen Sie die Motorsense/den Motor-Rasentrimmer nur in einem Notfall fallen; bei einem Sturz kann die Motorsense/der Motor-Rasentrimmer schwer beschädigt werden.
- Heben Sie die Maschine bei einem Umsetzen immer vollständig vom Boden ab. Ein Ziehen am Kraftstofftank ist äußerst gefährlich und kann zu Beschädigung des Kraftstofftanks oder zum Auslaufen von Kraftstoff führen und ggf. einen Brand verursachen.
- Wenn die Maschine einem starken Stoß ausgesetzt wurde oder heruntergefallen ist, überprüfen Sie den Zustand der Maschine, bevor Sie die Arbeiten fortsetzen. Überprüfen Sie das Kraftstoffsystem auf Leckagen und die Bedienelemente und Sicherheitseinrichtungen auf Fehlfunktionen. Wenn Sie einen Schaden bemerken oder sich nicht sicher sind, wenden Sie sich zwecks Inspektion und Reparatur an unser autorisiertes Servicecenter.

### Betanken

- Schalten Sie den Motor aus, halten Sie den Motor von offenen Flammen fern, und rauchen Sie während des Auftankens nicht.
- Vermeiden Sie Hautkontakt mit Mineralölprodukten. Atmen Sie die Kraftstoffdämpfe nicht ein. Tragen Sie zum Betanken immer Schutzhandschuhe. Wechseln und reinigen Sie Schutzkleidung regelmäßig.
- Stellen Sie zur Vermeidung einer Kontamination des Erdbodens (Umweltschutz) sicher, dass kein Kraftstoff und kein Öl in das Erdreich eindringen. Falls etwas Kraftstoff ausläuft, reinigen Sie die Motorsense/den Motor-Rasentrimmer sofort.
- Achten Sie darauf, dass Ihre Kleidung nicht in Kontakt mit Kraftstoff kommt. Falls Ihre Kleidung in Kontakt mit Kraftstoff kommt, wechseln Sie die Kleidung sofort (Brandgefahr!).
- Überprüfen Sie den Tankdeckel regelmäßig auf ordnungsgemäßen Sitz und auf Dichtheit.
- Schrauben Sie den Tankdeckel ordnungsgemäß fest. Entfernen Sie sich von dem Ort des Auftankens mindestens 3 m, bevor Sie den Motor starten.
- Tanken Sie die Maschine niemals in geschlossenen Räumen auf. Andernfalls kann es aufgrund einer Ansammlung von Kraftstoffdämpfen am Boden zu einer Explosion kommen.
- Transportieren und lagern Sie Kraftstoff ausschließlich in dafür zugelassenen Behältern. Stellen Sie sicher, dass Kinder keinen Zugang zu gelagertem Kraftstoff haben.

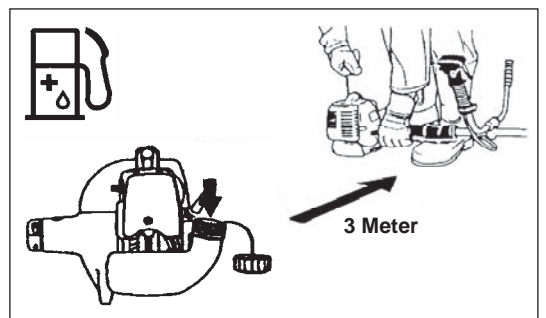
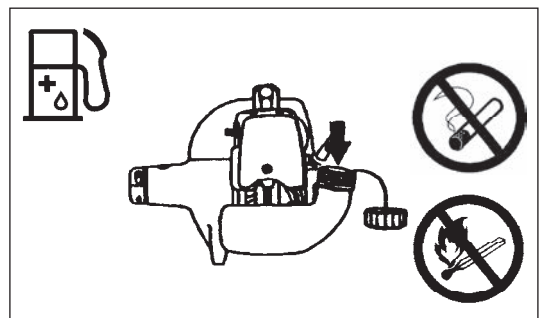
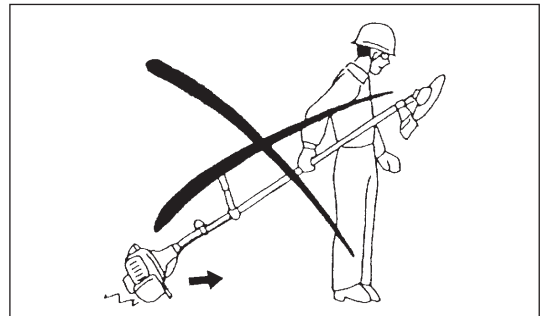
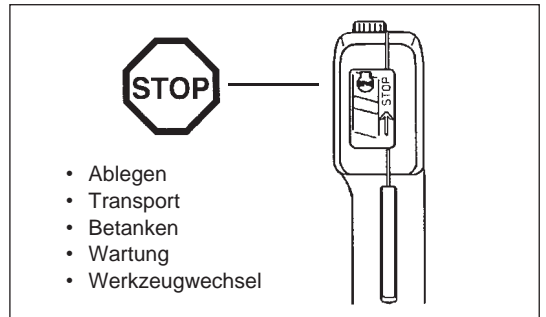
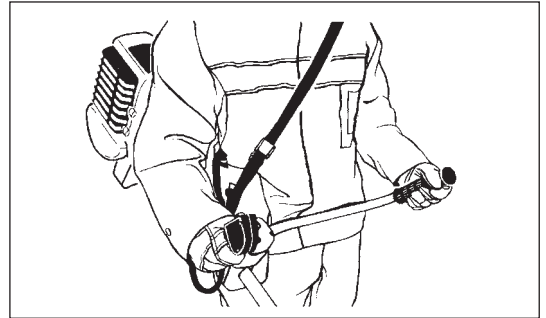
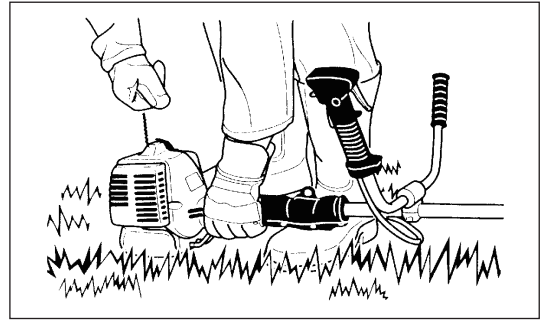

## Handhabung

- Verwenden Sie die Motorsense/den Motor-Rasentrimmer nur bei guten Lichtverhältnissen und guter Sicht. Achten Sie im Winter auf rutschige oder nasse Bereiche, z. B. auf vereiste oder schneebedeckte Flächen (Rutschgefahr). Sorgen Sie immer für einen sicheren Stand.
- Schneiden Sie niemals über Hüfthöhe.
- Betreiben Sie die Motorsense/den Motor-Rasentrimmer niemals auf einer Leiter stehend.
- Klettern Sie niemals auf einen Baum, um die Motorsense/den Motor-Rasentrimmer dort zu betreiben.
- Arbeiten Sie niemals auf nicht stabilen Flächen.
- Entfernen Sie Sand, Steine, Nägel usw. aus dem Arbeitsbereich. Fremdkörper können das Schneidwerkzeug beschädigen und so gefährliche Rückschläge verursachen.
- Vor Beginn des Schnitts muss, dass das Schneidwerkzeug die volle Arbeitsdrehzahl erreicht haben.
- Wenn sich Gras oder Geäst zwischen Schneidwerkzeug und Schutz verfangen hat, stoppen Sie immer erst den Motor, bevor Sie diese entfernen. Andernfalls kann es bei unerwartetem Rotieren des Schneidwerkzeugs zu schweren Verletzungen kommen.
- Legen Sie regelmäßig Pausen ein, damit es nicht zu einem Kontrollverlust aufgrund von Ermüdungserscheinungen kommt. Wir empfehlen, jede Stunde eine Pause von 10 bis 20 Minuten einzulegen.



## Rückschlagen (Kickback)

- Während des Betriebs der Motorsense kann ein unkontrolliertes Rückschlagen auftreten.
- Ein Rückschlagen tritt vor allem auf, wenn Sie mit dem Messerbereich zwischen dem 12- und 2-Uhr-Segment schneiden.
- Setzen Sie das Schneidmesser der Motorsense niemals mit dem Messerbereich zwischen dem 12- und 2-Uhr-Segment an.
- Setzen Sie diesen Bereich des Schneidmessers der Motorsensenblattes niemals an feste Gegenstände (Büsche oder Bäume usw.) mit einem Durchmesser von mehr als 3 cm an. Andernfalls wird die Motorsense mit großer Kraft abgelenkt, was sehr gefährlich ist und zu Verletzungen führen kann.

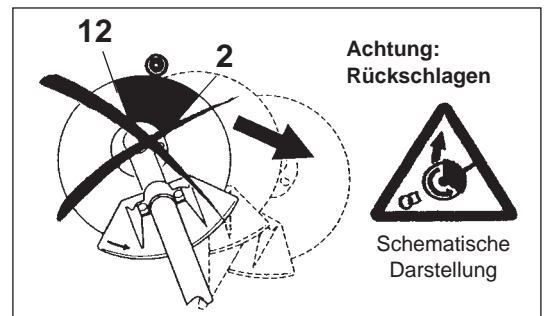

## Vermeiden von Rückschlagen

### Beachten Sie Folgendes, um ein Rückschlagen zu vermeiden:

- Das Arbeiten im Schneidmesserbereich zwischen dem 12- und 2-Uhr-Segment ist extrem gefährlich, besonders bei Verwendung von Metallmessern.
- Schneidarbeiten im Schneidblattbereich zwischen dem 11- und 12-Uhr-Segment sowie zwischen dem 2- und 5-Uhr-Segment dürfen von geschulten und erfahrenen Bedienern, und dann nur auf eigene Gefahr durchgeführt werden. Der optimale Bereich für ein problemloses Schneiden mit fast keinen Rückschlägen liegt zwischen dem 8- und 11-Uhr-Segment des Schneidmessers.

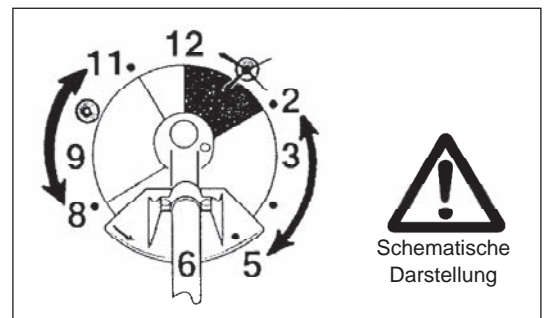

## Schneidwerkzeuge

Verwenden Sie für die anstehenden Arbeiten ausschließlich das dafür vorgesehene Schneidwerkzeug.

MS-252 mit Schneidmesser (Sternmesser (4 Zähne), Wirbelmesser (8 Zähne));  
MS-253: Nylon-Schneidkopf.

Verwenden Sie niemals andere Messer, auch keine metallischen, mehrteiligen Pivotketten und Schlegelmesser. Anderenfalls kann es zu schweren Verletzungen kommen.

Zum Schneiden dickerer Materialien (z. B. Unkraut, hohes Gras, Büsche, Gestrüpp, Unterholz, Dickicht mit einer max. Dicke von 2 cm). Führen Sie diese Schneidarbeiten durch Schwenken der Motorsense in Halbkreisen von rechts nach links durch (ähnlich wie eine herkömmliche Sense).

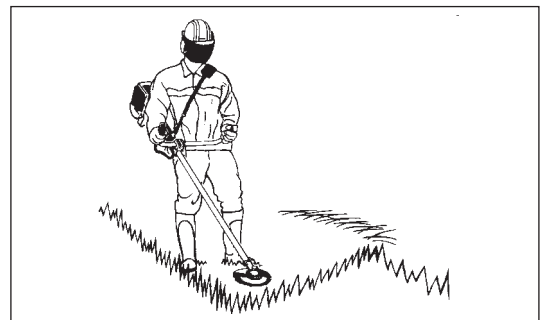

## Wartungsanweisungen

- Lassen Sie Ihre Ausrüstung durch unser autorisiertes Servicecenter warten, verwenden Sie stets nur Originalersatzteile. Unsachgemäße Reparatur- und Wartungsarbeiten können die Lebenszeit der Ausrüstung verkürzen und das Unfallrisiko erhöhen.
- Überprüfen Sie immer den Zustand der Sense, vor allem auch der Schutzvorrichtungen des Schneidwerkzeugs sowie den Schultergurt, bevor Sie mit der Arbeit beginnen. Achten Sie besonders darauf, dass sich die Schneidmesser in ordnungsgemäßem Zustand befinden und ordnungsgemäß geschärft sind.
- Schalten Sie den Motor aus und ziehen Sie den Zündkerzenstecker ab, bevor Sie Schneidwerkzeuge austauschen oder schärfen; die gilt auch für das Reinigen von Schneidmessern oder Schneidwerkzeugen.

Beschädigte Schneidwerkzeuge dürfen auf keinen Fall begradigt oder geschweißt werden.

- Betreiben Sie die Motorsense/den Motor-Rasentrimmer mit möglichst geringer Geräusch- und Abgasentwicklung, und verursachen Sie möglichst keine Verschmutzungen der Umwelt. Stellen Sie vor allem sicher, dass der Vergaser richtig eingestellt ist.
- Reinigen Sie die Motorsense/den Motor-Rasentrimmer regelmäßig und stellen Sie sicher, dass alle Schrauben und Muttern fest angezogen sind.
- Warten oder lagern Sie die Motorsense/den Motor-Rasentrimmer niemals in der Nähe offener Flammen.
- Lagern Sie die Motorsense/den Motor-Rasentrimmer in verschlossenen Räumen und mit leerem Kraftstofftank.
- Bringen Sie vor dem Reinigen, Warten und/oder Einlagern immer die Schutzabdeckung am Schneidmesser an.



Beachten Sie die geltenden Bestimmungen zur Verhinderung von Unfällen, die von den zuständigen Berufsverbänden und von Versicherungsunternehmen herausgebracht werden.

Nehmen Sie keine technischen Veränderungen an der Motorsense/dem Motor-Rasentrimmer vor, andernfalls gefährden Sie Ihre Sicherheit.

Der Bediener darf nur die in dieser Betriebsanleitung beschriebenen Wartungs- und Reparaturarbeiten durchführen. Alle anderen Arbeiten müssen von autorisiertem Wartungspersonal durchgeführt werden. Verwenden Sie ausschließlich originale Ersatz- und Zubehörteile, die von DOLMAR freigegeben und geliefert wurden. Die Verwendung nicht freigegebener Zubehörteile und Werkzeuge stellt eine erhöhte Unfallgefahr dar.

DOLMAR übernimmt keine Haftung für Unfälle oder Schäden, die durch die Verwendung nicht freigegebener Schneidwerkzeuge, Befestigungen für Schneidwerkzeuge und Zubehörteile verursacht werden.

#### Erste Hilfe

Stellen Sie für den Fall eines Unfalls sicher, dass in der Nähe der Schneidarbeiten ein Erste-Hilfe-Kasten verfügbar ist. Ersetzen Sie aus dem Erste-Hilfe-Kasten entnommene Materialien sofort.

Machen Sie folgende Angaben, wenn Sie Hilfe anfordern:

- Ort des Unfalls
- Was ist passiert
- Anzahl der verletzten Personen
- Art der Verletzungen
- Ihr Name

#### Schwingung

- Wenn sich Personen mit Durchblutungsstörungen zu starken mechanischen Schwingungen aussetzen, kann es zu Schädigungen von Blutgefäßen und/oder Nervensystem kommen. Durch mechanische Schwingungen können an Fingern, Händen oder Handgelenken folgende Symptome auftreten: „Einschlafen“ von Körperteilen (Taubheit), Kribbeln, Schmerz, Stechen, Veränderung von Hautfarbe oder Haut. Falls eines dieser Symptome auftritt, suchen Sie einen Arzt auf!
- Um das Risiko der „Weißfingerkrankheit“ (Vibrationsbedingtes Vasospastisches Syndrom, VVS) zu verringern, halten Sie Ihre Hände während des Arbeitens warm, und warten und pflegen Sie Ausrüstung und Zubehörteile gut.



---

Nur für europäische Länder

#### EG-Konformitätserklärung

**Die Unterzeichnenden, Tamiro Kishima und Rainer Bergfeld, bevollmächtigt durch die Dolmar GmbH, erklären, dass die Geräte der Marke DOLMAR:**

Bezeichnung des Geräts/der Geräte: Motorsense/Motor Rasentrimmer

Nummer / Typ des Modells: MS-252, MS-253

Technische Daten: siehe unter „TECHNISCHE DATEN“

in Serienfertigung hergestellt werden und

**den folgenden Richtlinien der Europäischen Union genügen:**

2000/14/EG, 2006/42/EG

Außerdem werden die Maschinen gemäß den folgenden Standards oder Normen gefertigt:

EN ISO 11806-1

Die technische Dokumentation befindet sich bei:

Dolmar GmbH,

Jenfelder Straße 38, Abteilung FZ, D-22045 Hamburg

Das Verfahren zur Konformitätsbewertung, vorgesehen in 2000/14/EG, erfolgte in Übereinstimmung mit Anhang V.

Gemessener Schalleistungspegel: 109,1 dB

Garantierter Schalleistungspegel: 111 dB

3. 11. 2009

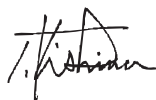

Tamiro Kishima  
Geschäftsführer



Rainer Bergfeld  
Geschäftsführer

## TECHNISCHE DATEN MS-252, MS-253

Modell		MS-252		MS-253	
		2-Handgriff		Rundumgriff	
Abmessungen: Länge x Breite x Höhe (ohne Schneidmesser)		mm	1.770 x 620 x 410		1.770 x 340 x 220
Gewicht (ohne Kunststoffschutz und Schneidmesser)		kg	4,5		4,4
Fassungsvermögen (Kraftstofftank)		L	0,5		
Motor-Hubraum		cm <sup>3</sup>	24,5		
Maximale Motorleistung		kW	0,73 bei 7.000 min <sup>-1</sup>		
Motordrehzahl bei empfohlener max. Wellendrehzahl		min <sup>-1</sup>	8.800		
Maximale Wellendrehzahl (entsprechend)		min <sup>-1</sup>	6.000		
Maximaler Kraftstoffverbrauch		kg/h	—		
Maximaler spezifischer Kraftstoffverbrauch		g/kWh	—		
Leerlaufdrehzahl		min <sup>-1</sup>	2.600		
Drehzahl Kupplungseingriff		min <sup>-1</sup>	3.600		
Vergaser		Typ	WALBRO WYJ		
Zündsystem		Typ	Halbleiterzündung		
Zündkerze		Typ	NGK BM7A		
Elektrodenabstand		mm	0,6 bis 0,7		
Schwingungen nach ISO 22867	Rechter Griff (Hinterer Griff)	a <sub>hv eq</sub>	m/s <sup>2</sup>	3,8	3,8
		Abweichung K	m/s <sup>2</sup>	0,7	0,7
	Linker Griff (Vorderer Griff)	a <sub>hv eq</sub>	m/s <sup>2</sup>	5,5	4,8
		Abweichung K	m/s <sup>2</sup>	0,6	1,2
Durchschnittlicher Schalldruckpegel nach ISO 22868		L <sub>PA eq</sub>	dBA	91,2	94,5
		Abweichung K	dBA	1,8	2,4
Durchschnittlicher Schallleistungspegel nach ISO 22868		L <sub>WA eq</sub>	dBA	102,9	106,1
		Abweichung K	dBA	1,7	1,8
Kraftstoff		Ottokraftstoff-Öl-Gemisch (Ottokraftstoff : DOLMAR Original-2-Takt-Motoröl = 50 : 1)			
Übersetzung Getriebe		14/19			



# BEZEICHNUNG DER BAUTEILE

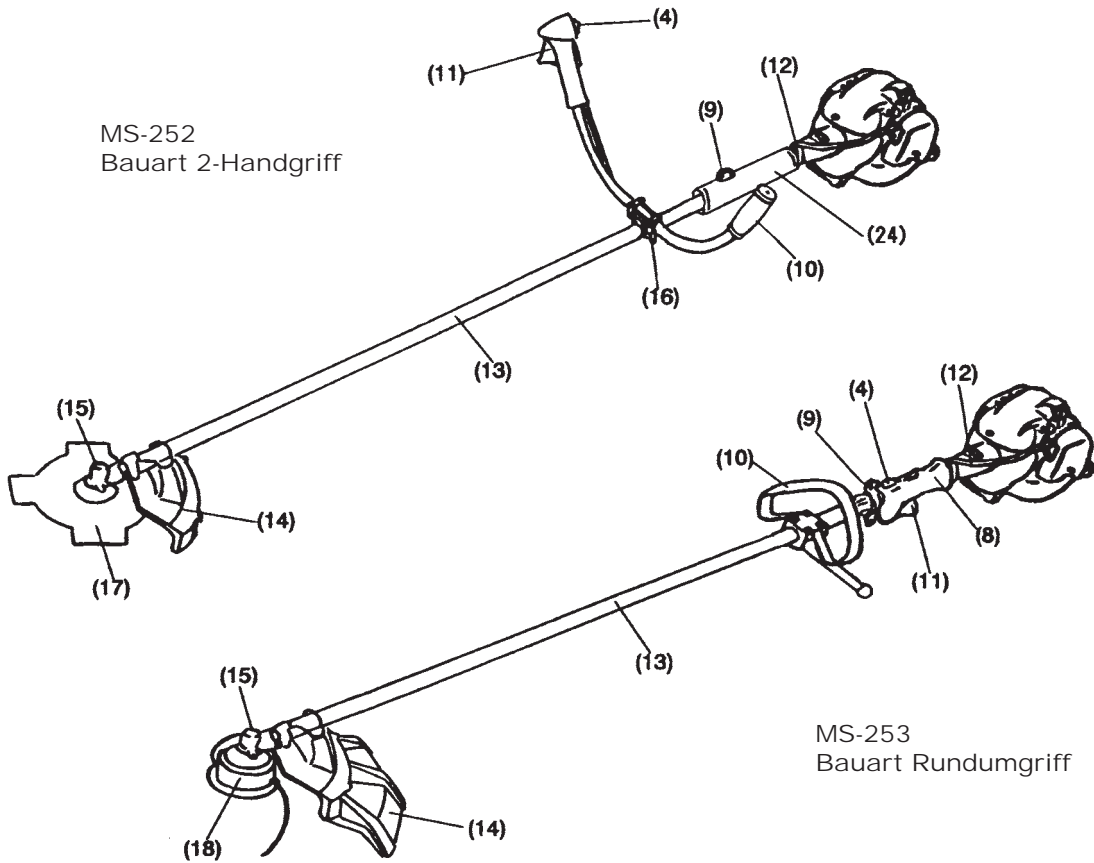

MS-253  
Bauart Rundumgriff

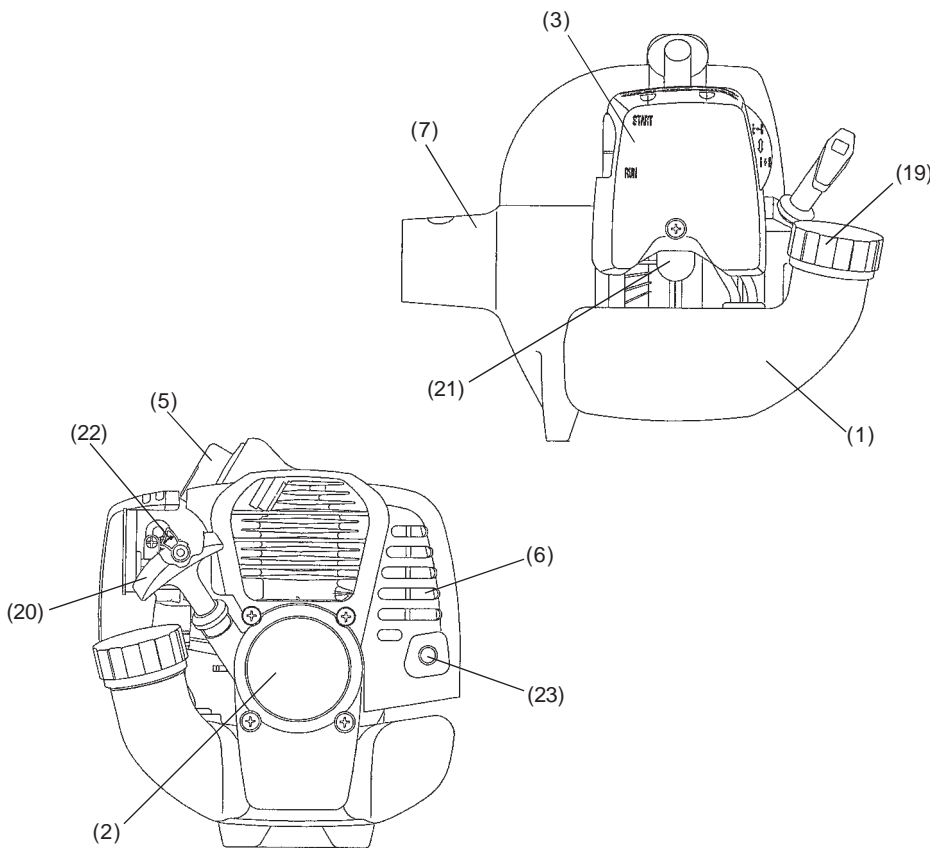

D	BEZEICHNUNG DER BAUTEILE
1	Kraftstofftank
2	Seilspulstarter
3	Luftfilter
4	I-O-Schalter (EIN/AUS)
5	Zündkerze
6	Abgasschalldämpfer
7	Kupplungsgehäuse
8	Hinterer Griff
9	Einhänger
10	Griff
11	Gashebel
12	Seilzug
13	Achse
14	Schutz (für Schneidwerkzeug)
15	Getriebegehäuse
16	Griffhalterung
17	Schneidmesser
18	Nylon-Schneidkopf
19	Tankdeckel
20	Startergriff
21	Anlasseinspritzpumpe
22	Choke-Hebel
23	Abgasrohr
24	Hüftauflage



## ZUSAMMENBAU VON MOTOR UND ACHSE

**ACHTUNG:** Schalten Sie vor allen Arbeiten mit der Motorsense den Motor aus und ziehen Sie den Zündkerzenstecker von der Zündkerze.  
Tragen Sie unbedingt Schutzhandschuhe.

**ACHTUNG:** Stellen Sie vor dem Starten der Motorsense sicher, dass die Motorsense wieder vollständig zusammengebaut ist.

- Lösen Sie die zwei Schrauben (1) und setzen Sie das Ende der Achse (2) in das Kupplungsgehäuse (3) ein.
- Setzen Sie die Achse bis zur Pfeilmarkierung ein (siehe Abbildung rechts).  
Wenn sich die Achse schwer einsetzen lässt, drehen Sie die Welle (4) etwas, und versuchen Sie es erneut.
- Ziehen Sie mit Hilfe des mitgelieferten Inbusschlüssels die zwei Schrauben (1) gleichmäßig fest.

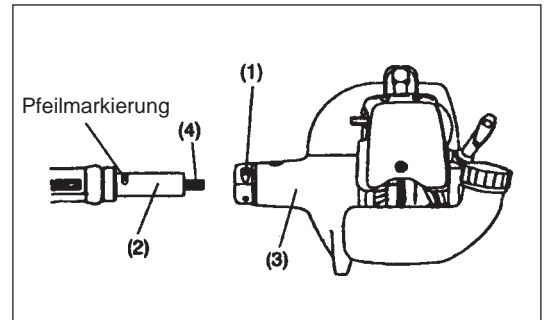

### Montieren des Seilzugs

- Nehmen Sie die Luftfilterabdeckung ab.
- Führen Sie den Seilzug (5) durch die Einstellschraube (6). Ziehen Sie den Aufnahmenippel (7) etwas, und setzen Sie den Seilzug in den Aufnahmenippel ein. Achten Sie dabei darauf, dass die runde Öffnung des Aufnahmenippels in Richtung der Endhülle des Zugseils zeigt.
- Lassen Sie den Aufnahmenippel los; stellen Sie sicher, dass sich die Endhülle des Zugseils in der Öffnung befindet.
- Bringen Sie die Luftfilterabdeckung wieder an.

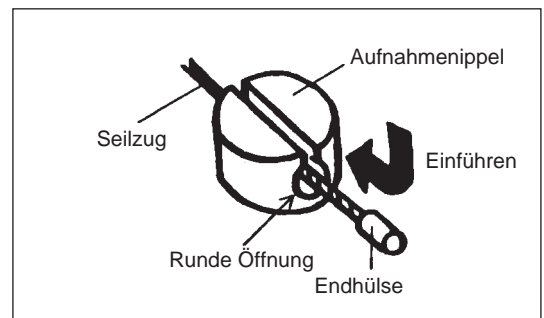
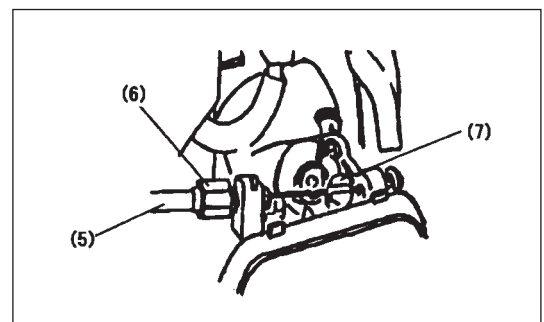

### Anschließen der Schalterkabel

- Schließen Sie das Schalterkabel an das Kabel des Motors an. Stecken Sie die zwei Kabel am Steckverbinder zusammen.
- Befestigen Sie den Kabelstecker anhand einer Klemme.

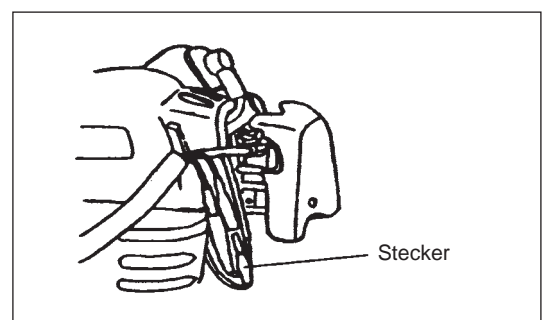

## MONTIEREN DES GRIFFS

**ACHTUNG:** Stoppen Sie vor allen Arbeiten an der Motorsense den Motor und ziehen Sie den Zündkerzenstecker von der Zündkerze.

Tragen Sie immer Schutzhandschuhe!

**ACHTUNG:** Stellen Sie vor dem Starten der Motorsense sicher, dass die Motorsense wieder vollständig zusammengebaut ist.



Bei Modellen mit 2-Handgriff

- Richten Sie die Griffstange so aus, dass der Griff mit dem Gashebel (rechter Griff) auf der rechten Seite positioniert ist (bei Blick von der Motorseite), und der andere Griff auf der linken Seite.
- Setzen Sie das Griffende in die Nut der Griffbefestigung ein. Befestigen Sie die Halterklemme mit Hilfe der mitgelieferten Innensechskantschrauben. Ziehen Sie die Schrauben nur leicht an.
- Richten Sie den Griff so aus, dass eine bequeme Handhabung der Maschine möglich ist, und ziehen Sie mit einem Inbusschlüssel die vier Innensechskantschrauben rechts und links gleichmäßig fest.

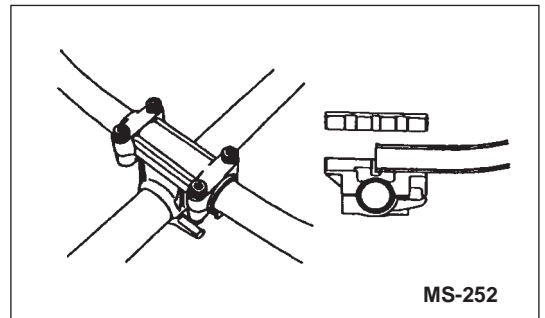

- Wickeln Sie die Hüftauflage um die Achse. Der Einhänger (1) muss durch den Schlitz ragen. Verlegen Sie dabei auch den Seilzug und die Elektrokabel (3) unter die Hüftauflage (2).

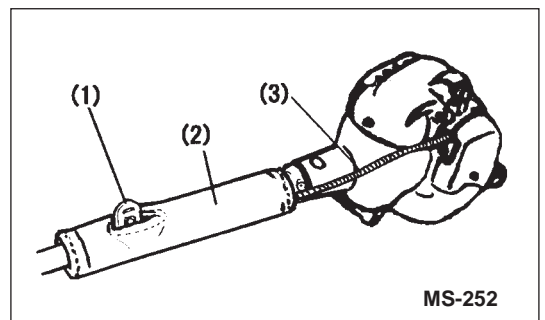

Bei Modellen mit Rundumgriff

- Befestigen Sie den Griff so an der Maschine, dass der Absperrstab für Bedienschutz nach links zeigt.
- Stellen Sie sicher, dass sich Baugruppe aus Handgriff/Absperrstab zwischen dem Distanzstück und der Pfeilmarkierung befindet.

**WARNUNG:** Entfernen oder kürzen Sie das Distanzstück nicht. Das Distanzstück sorgt für einen bestimmten Abstand zwischen den Händen. Das Montieren des Griffs mit Absperrstab zu nahe am anderen Griff, in einem kürzeren Abstand als die Länge des Distanzstücks, kann zu Kontrollverlust und schweren Verletzungen führen.

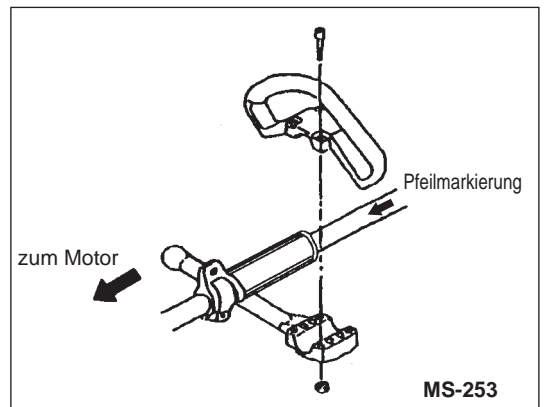

## MONTIEREN DES SCHUTZES

Aufgrund der geltenden Sicherheitsvorschriften dürfen nur die in dieser Übersicht aufgezeigten Werkzeug/Schutz-Kombinationen verwendet werden.

**Verwenden Sie ausschließlich originale Schneidmesser/Nylon-Schneidköpfe von DOLMAR.**

- Das Schneidmesser muss gut geschliffen sein und darf keine Risse oder Brüche aufweisen. Falls das Schneidmesser während des Betriebs gegen einen Stein geschlagen ist, stoppen Sie sofort den Motor und überprüfen Sie das Messer.
- Schleifen oder ersetzen Sie das Schneidmesser nach jeweils drei Betriebsstunden.
- Falls der Nylon-Schneidkopf während des Betriebs gegen einen Stein geschlagen ist, stoppen Sie sofort den Motor und überprüfen Sie den Nylon-Schneidkopf.

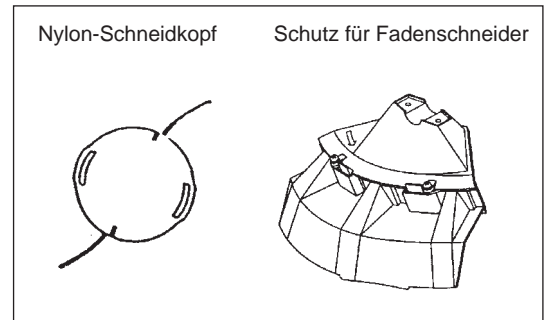
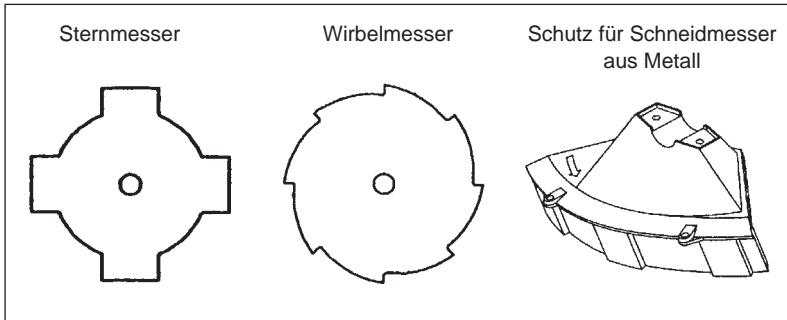

**ACHTUNG:** Für Ihre eigene Sicherheit und gemäß den Bestimmungen zur Unfallverhinderung müssen Sie stets den entsprechenden Schutz anbringen.  
Der Betrieb der Maschine ohne installierten Schutz ist verboten.

- Befestigen Sie den Schutz (1) mit den zwei Schrauben M6 x 30 (2) an der Klemme (3).

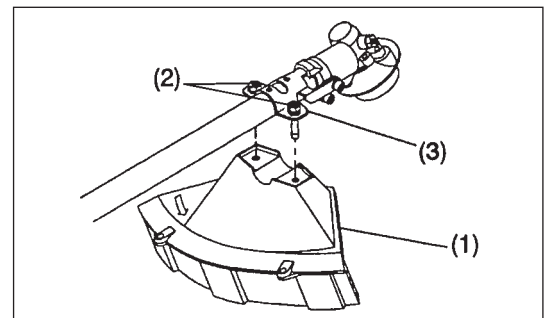

- Bei Verwendung des Fadenschneidkopfs passen Sie den Schutz (6) in den Schutz (1) ein, und ziehen Sie diesen mit zwei Muttern (5) und zwei Schrauben (4) fest.

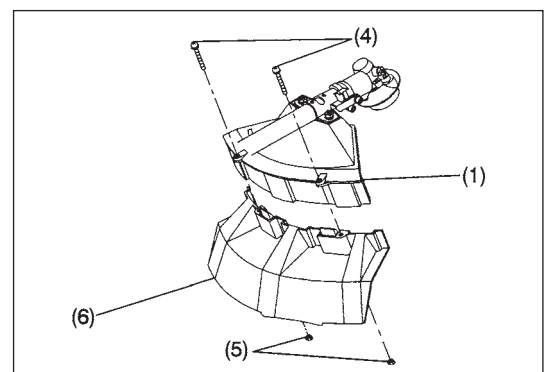

## MONTIEREN DES SCHNEIDMESSERS/NYLON-SCHNEIDKOPFS

Das Schneidmesser oder den Nylon-Schneidkopf können Sie einfacher austauschen, wenn Sie vorher die Maschine umdrehen.



- Stecken Sie den Inbusschlüssel durch die Öffnung im Getriebegehäuse und drehen Sie die Aufnahmescheibe (3), bis der Inbusschlüssel greift.
- Lösen Sie mit dem Steckschlüssel die Mutter (1) (Linksgewinde), und nehmen Sie die Mutter (1) und die Klemmscheibe (2) ab.

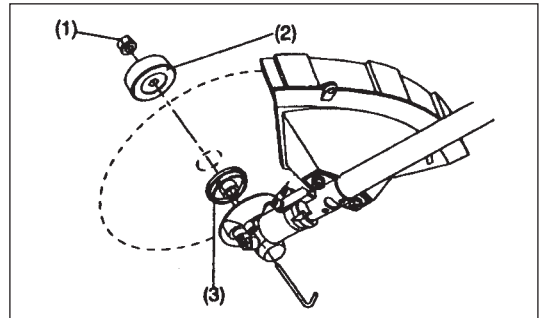

Mit eingestecktem Inbusschlüssel.

- Setzen Sie das Schneidmesser so auf die Welle, dass die Führung der Aufnahmescheibe (3) im Wellenloch des Schneidmessers sitzt. Befestigen Sie die Klemmscheibe (2) und sichern Sie das Schneidmesser mit Hilfe der Mutter (1). [Anzugsmoment: 13 bis 23 Nm]

HINWEIS: Tragen Sie beim Umgang mit dem Schneidmesser immer Schutzhandschuhe.

HINWEIS: Die Mutter zum Befestigen des Schneidmessers (mit Federscheibe) ist ein Verschleißteil. Wenn Sie Verschleiß oder Deformation an der Federscheibe feststellen, ersetzen Sie die Mutter.

HINWEIS: Für die Montage des Nylon-Schnittkopfes werden die Klemmscheibe (2) und die Mutter (1) nicht benötigt. Der Nylonkopf muss auf die Aufnahmescheibe (3) passen.

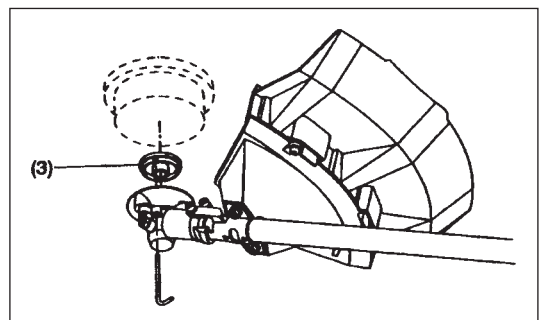
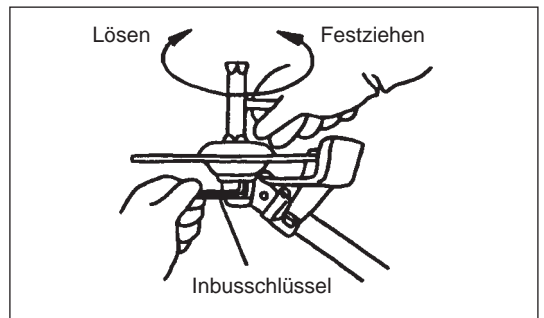

- Schrauben Sie den Nylon-Schneidkopf auf die Welle auf.

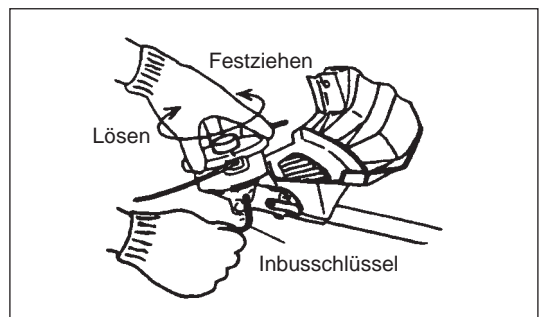

- Vergewissern Sie sich, dass sich das Messer gegen den Uhrzeigersinn dreht.

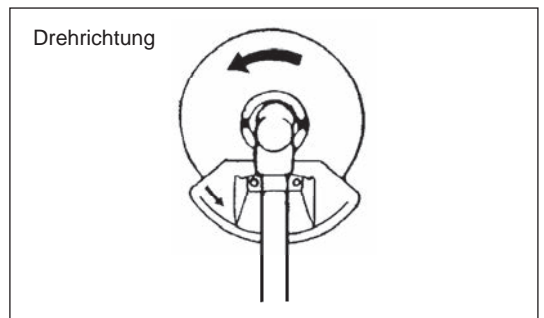



## Umgang mit Kraftstoff

Beim Umgang mit Kraftstoffen ist äußerste Vorsicht geboten. Kraftstoffe können Substanzen enthalten, die wie Lösungsmittel wirken. Tanken Sie nur in einem gut belüfteten Raum oder im Freien auf. Atmen Sie Kraftstoffdämpfe nicht ein, und vermeiden Sie jeglichen Kontakt von Kraftstoffen und Ölen mit der Haut. Mineralölerzeugnisse wirken hautentfettend. Wenn Haut über längere Zeit wiederholt mit derartigen Substanzen in Kontakt kommt, trocknet die Haut aus. Dies kann verschiedenste Hautkrankheiten zur Folge haben. Außerdem können allergische Reaktionen auftreten.

Bei Kontakt mit Öl können Augenirritationen auftreten. Falls Öl in Ihre Augen gelangt, spülen Sie die Augen sofort mit klarem Wasser. Falls die Augenirritationen anhalten, suchen Sie sofort einen Arzt auf!



Beachten Sie die Sicherheitsanweisungen auf Seite 22.

## Kraftstoff-Öl-Gemisch

Die Motorsense wird von einem Hochleistungs-Zweitaktmotor angetrieben. Dieser Motor wird mit einem Gemisch aus Kraftstoff und Zweitakt-Motoröl betrieben. Der Motor ist für bleifreies Normalbenzin mit einer Oktanzahl von ROZ 91 vorgesehen. Ist dieser Kraftstoff nicht verfügbar, können Sie einen Kraftstoff mit höherer Oktanzahl verwenden. Dies hat keinen Einfluss auf den Motor, kann jedoch die Betriebsleistung schmälern.

Ähnliche Probleme treten bei der Verwendung von verbleitem Kraftstoff auf. Um einen optimalen Betrieb des Motors zu erreichen und um Ihre Gesundheit und die Umwelt zu schützen, sollte ausschließlich bleifreier Kraftstoff verwendet werden!

Für die Schmierung des Motors wird ein Zweitakt-Motoröl (Qualitätsklasse: TC-3) verwendet, das dem Kraftstoff beigemischt wird. Zum Schutz der Umwelt ist der Motor für die Verwendung eines vom Hersteller freigegebenen Zweitakt-Motoröls in einem Mischungsverhältnis von 50 : 1 ausgelegt. Durch das magere Mischungsverhältnis ist eine minimale Schadstoffemission bei gleichzeitig langer Lebensdauer und zuverlässigem Betrieb gegeben. Das Mischungsverhältnis von 50 : 1 (vom Hersteller freigegebenes Zweitakt-Motoröl) ist unbedingt einzuhalten, anderenfalls ist der zuverlässige Betrieb der Motorsense nicht gegeben.





## Das korrekte Mischungsverhältnis:

Ottokraftstoff: vom Hersteller freigegebenes Zweitakt-Motoröl = 50 : 1 oder  
Ottokraftstoff: Zweitakt-Motoröl anderer Hersteller = 25 : 1  
empfohlen

Hinweis: Mischen Sie zur Vorbereitung des Kraftstoff-Öl-Gemischs zuerst die gesamte Ölmenge mit der Hälfte des erforderlichen Kraftstoffs, und fügen Sie anschließend den restlichen Kraftstoff hinzu. Mischen Sie das Gemisch durch Schütteln gut durch, bevor Sie es in den Tank der Motorsense einfüllen. Es ist unklug, in der Annahme, dem Motor Gutes zu tun, mehr als die vorgegebene Menge an Motoröl beizumischen.

Dadurch werden lediglich mehr Verbrennungsrückstände produziert, die die Umwelt verschmutzen und den Abgaskanal im Zylinder, die Zündkerze sowie den Schalldämpfer verstopfen. Außerdem steigt der Kraftstoffverbrauch, und die Leistung sinkt.

Ottokraftstoff	+	50 : 1	25 : 1
			
1.000 cm <sup>3</sup> (1 Liter)		20 cm <sup>3</sup>	40 cm <sup>3</sup>
5.000 cm <sup>3</sup> (5 Liter)		100 cm <sup>3</sup>	200 cm <sup>3</sup>
10.000 cm <sup>3</sup> (10 Liter)		200 cm <sup>3</sup>	400 cm <sup>3</sup>

## Betanken

### Der Motor muss ausgeschaltet sein.

- Reinigen Sie den Bereich um den Tankdeckel (2) gründlich, damit kein Schmutz in den Kraftstofftank (1) gelangt.
- Schrauben Sie den Tankdeckel (2) ab und füllen Sie den Kraftstoff ein.
- Schrauben Sie den Tankdeckel (2) wieder fest auf.
- Reinigen Sie nach dem Betanken den Tankdeckel (2) und den Tank.

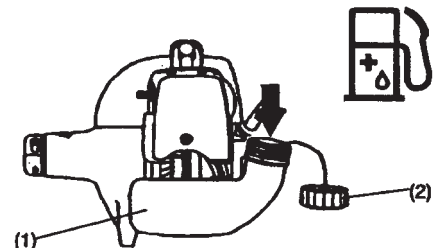

## Aufbewahrung von Kraftstoffen

Kraftstoffe können nicht unbegrenzt gelagert werden.

Kaufen Sie nur die Menge, die Sie in einem Betriebszeitraum von 4 Wochen benötigen. Verwenden Sie ausschließlich zugelasene Kraftstoffbehälter.

## RICHTIGE HANDHABUNG DER MASCHINE

### Befestigen des Schultergurts

- Stellen Sie die Gurtlänge so ein, dass das Schneidmesser parallel zum Boden geführt wird.

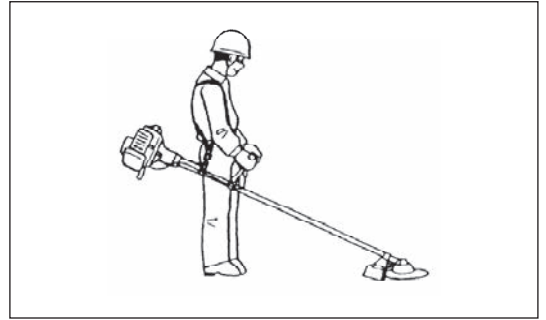

### Abtrennung

- Drücken Sie im Notfall die Rasten (1) an beiden Seiten, und Sie können die Maschine von sich abtrennen. Gehen Sie äußerst vorsichtig vor, damit Sie jederzeit die Kontrolle über die Maschine behalten. Lassen Sie nicht zu, dass die Maschine in Ihre Richtung oder in Richtung anderer Personen in Ihrer Nähe abprallt.
- WARNUNG:** Andernfalls können Sie die Kontrolle über die Maschine verlieren, wodurch es zu schweren oder gar TÖDLICHEN Verletzungen kommen kann.

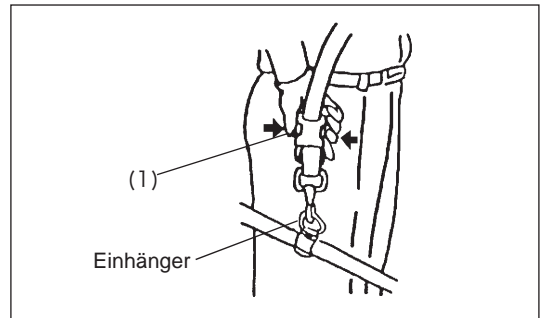

## WICHTIGE BETRIEBSSCHRITTE UND STOPPEN DES WERKZEUGS

Beachten Sie die geltenden Bestimmungen zur Unfallverhütung!

### Starten

Bewegen Sie sich mindestens 3 m von dem Platz des Betankens weg. Legen Sie die Motorsense auf einem sauberen Untergrund ab und achten Sie darauf, dass das Schneidwerkzeug nicht in Kontakt mit dem Erdboden oder anderen Gegenständen steht.

### Kaltstart

#### Bei Maschinen mit 2-Handgriff oder Rundumgriff

- Drücken Sie den I-O-Schalter (1) in die durch den Pfeil angegebene Richtung.

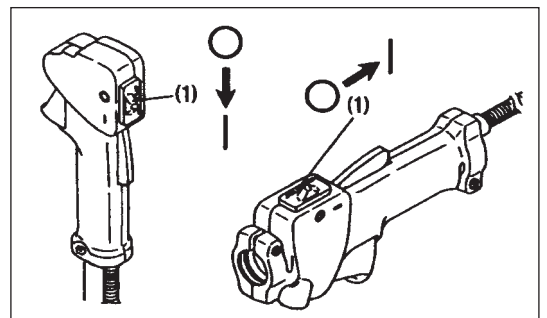

- Legen Sie zuerst die Maschine auf den Boden ab.
- Drücken Sie mehrmals (7 bis 10 Mal) leicht die Anlasseinspritzpumpe (2), bis Kraftstoff in die Anlasseinspritzpumpe gelangt.
- Drücken Sie den Choke-Hebel (3) in die oberste Stellung „|+“.

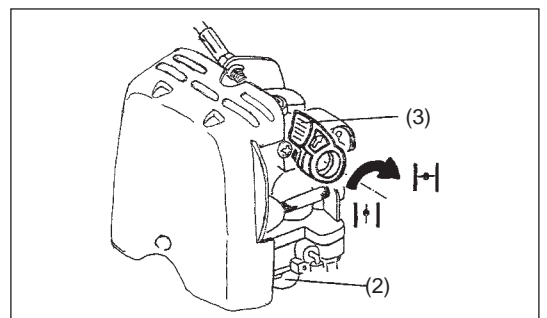

- Halten Sie das Kupplungsgehäuse sicher mit der linken Hand fest (siehe Abbildung).
- Ziehen Sie den Startergriff langsam, bis Sie einen Widerstand spüren, und ziehen Sie dann den Startergriff gleichmäßig weiter durch.
- Ziehen Sie das Starterseil nicht bis zum Anschlag heraus, und lassen Sie den Startergriff nicht unkontrolliert zurückschnellen; achten Sie darauf, dass sich das Seil langsam aufwickelt.
- Wiederholen Sie den Startvorgang, bis die ersten Zündungen zu hören sind.
- Nachdem der Motor angesprungen ist, bringen Sie den Choke-Hebel wieder in die Position „|+“. Beachten Sie, dass bei Betätigung des Gashebels und Öffnen der Drosselklappe der Choke-Hebel automatisch in die Position „|+“ zurückkehrt.

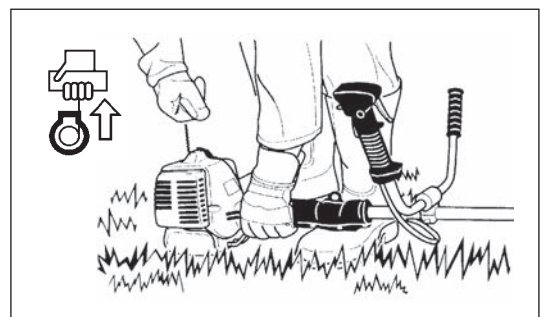

- Lassen Sie den Motor für etwa eine Minute mit einer recht niedrigen Drehzahl laufen, bevor Sie den Motor voll belasten.
- Hinweis: – Wenn Sie den Startergriff wiederholt ziehen, und sich der Choke-Hebel dabei in der Position „“ befindet, springt der Motor aufgrund übermäßiger Kraftstoffansaugung nur schwer an.
- Falls zu viel Kraftstoff in den Motor gelangt ist, schrauben Sie die Zündkerze heraus und ziehen Sie langsam am Startergriff, damit der überflüssige Kraftstoff aus dem Motor austritt. Trocknen Sie außerdem die Elektroden der Zündkerze.

#### Vorsichtsmaßnahmen bei Betrieb:

Wenn der Gashebel im lastfreien Betrieb auf Vollgas gedrückt wird, erreicht die Motordrehzahl über  $10.000 \text{ min}^{-1}$ . Betreiben Sie den Motor niemals mit einer höheren Drehzahl als erforderlich, halten Sie eine Drehzahl von ca.  $6.000$  bis  $8.000 \text{ min}^{-1}$  ein.

#### Starten des warmen Motors

- Der warme Motor wird wie oben beschrieben gestartet, außer dass Sie den Choke-Hebel nicht betätigen (der Choke-Hebel bleibt in der unteren Stellung „“).

#### STOPPEN

- Lassen Sie den Gashebel (6) vollkommen los, und bringen Sie, nachdem sich die Motordrehzahl verlangsamt hat, den I-O-Schalter (1) in die Position „O“, um den Motor zu stoppen.
- Beachten Sie, dass der Schneidkopf nicht sofort stoppt, und warten Sie, bis der Schneidkopf vollständig angehalten hat.

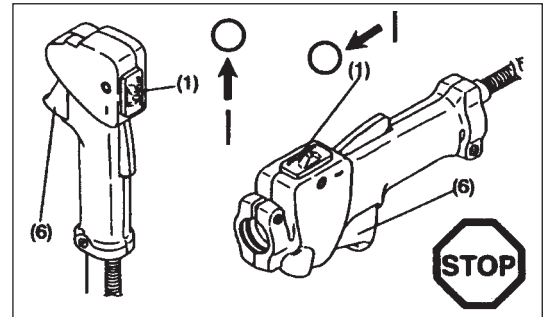

#### EINSTELLEN DER MINDESTDREHZAHL (LEERLAUF)

Bei vollständig losgelassenem Gashebel darf sich das Schneidmesser bzw. der Nylon-Schneidkopf nicht drehen. Passen Sie ggf. die Leerlaufdrehzahl mit Hilfe der Leerlauf-Stellschraube an.

#### Überprüfen der Leerlaufdrehzahl

- Die Leerlaufdrehzahl sollte auf  $2.600 \text{ min}^{-1}$  eingestellt werden.
  - Stellen Sie die Leerlaufdrehzahl ggf. anhand der Leerlaufschraube ein (wenn der Motor im Leerlauf läuft, muss das Schneidmesser bzw. der Nylon-Schneidkopf stillstehen).
- Bei Hineinschrauben der Schraube (1) erhöht sich die Motordrehzahl, bei Herausschrauben der Schraube verringert sich die Motordrehzahl.

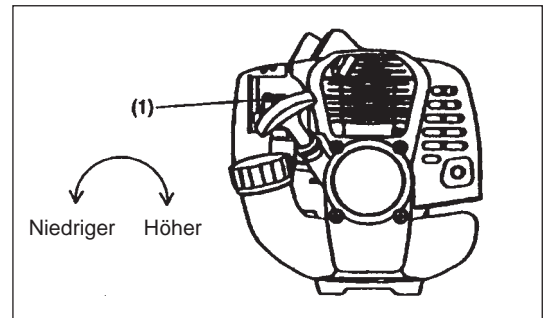

## NACHSCHÄRFEN DES SCHNEIDWERKZEUGS



**ACHTUNG:** Die im Folgenden aufgeführten Schneidwerkzeuge dürfen nur durch autorisierte Einrichtungen geschärft werden. Manuelles Nachschärfen führt zu Unwuchten des Schneidwerkzeugs, wodurch Vibrationen und Beschädigungen der Maschine verursacht werden.

- Schneidmesser (Sternmesser (4 Zähne), Wirbelmesser (8 Zähne))
- Professionelle Schärf- und Auswuchtdienste werden von autorisierten Dienstleistungsunternehmen angeboten.

**HINWEIS:** Zur Verlängerung der Lebenszeit des Schneidmessers (Sternmesser, Wirbelmesser) kann das Schneidmesser einmal umgedreht werden, damit die Schneidkanten auf beiden Seiten abgenutzt werden.

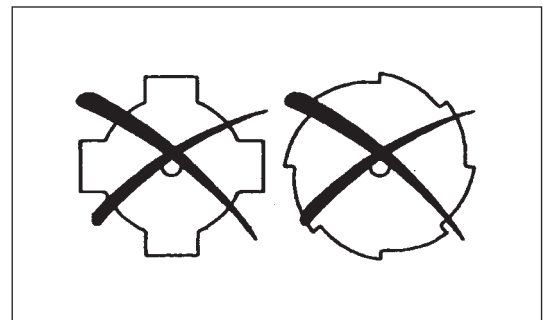



## NYLON-SCHNEIDKOPF

Der Nylon-Schneidkopf ist ein Rasentrimmerkopf mit zwei Fäden. Die Schneidfäden werden sowohl automatisch als auch durch einen Stoß-Zufuhr-Mechanismus zugeführt.

Der Nylon-Schneidkopf führt automatisch die entsprechende Länge des Nylonfadens heraus, dies geschieht durch Ändern der Zentrifugalkraft aufgrund der Zunahme oder Abnahme der Drehzahl. Um weiches Gras jedoch wirksamer zu schneiden, stoßen Sie den Nylon-Schneidkopf gegen den Boden, um ein Stück zusätzlichen Fadens herauszuführen (siehe Abschnitt „Betrieb“).

### Betrieb

- Erhöhen Sie die Drehzahl des Nylon-Schneidkopfes auf ca.  $6.000 \text{ min}^{-1}$ . Bei niedrigeren Drehzahlen (unter  $4.800 \text{ min}^{-1}$ ) wird der Nylonfaden nicht korrekt herausgeführt.
- Der Schneidbereich mit der höchsten Wirkung ist in der Abbildung rechts schraffiert dargestellt.

Falls der Nylonfaden nicht automatisch herausgeführt wird, gehen Sie wie folgt vor:

1. Lassen Sie den Gashebel los, sodass der Motor im Leerlauf läuft, und drücken Sie den Gashebel dann vollständig ein. Wiederholen Sie dies, bis der Nylonfaden die richtige Länge hat.
2. Falls der Nylonfaden zu kurz ist, um mittels dieser Methode automatisch herausgeführt zu werden, stoßen Sie den Knauf des Nylon-Schneidkopfes gegen den Boden, um den Nylonfaden herauszuführen.
3. Falls der Nylonfaden nicht mithilfe der Vorgehensweise 2 herausgeführt werden kann, spulen Sie den Nylonfaden neu auf oder setzen Sie einen neuen Nylonfaden ein (siehe Abschnitt „Austauschen des Nylonfadens“).

### Austauschen des Nylonfadens

- Stoppen Sie zuerst den Motor.
- Drücken Sie die Laschen am Gehäuse nach innen, um die Abdeckung abzunehmen, entnehmen Sie anschließend die Spule.
- Haken Sie die Mitte des Nylonfadens in die Einkerbung in der Mitte der Spule ein, das eine Ende des Fadens muss etwa 80 mm länger als das andere sein. Winden Sie anschließend beide Enden fest um die Spule in Richtung der Kopfdrehung (Linksdrehung wird durch „LH“ und Rechtsdrehung durch „RH“ an der Seite der Spule gekennzeichnet).

- Winden Sie etwa 100 mm des Fadens um die Spule und lassen Sie die Enden vorübergehend in der Einkerbung an der Seite der Spule eingehängt.

- Setzen Sie die Spule in das Gehäuse, sodass die Kerben und Vorsprünge an der Spule mit denen im Gehäuse übereinstimmen. Die Seite mit den Buchstaben der Spule muss nach oben zeigen, sodass die Buchstaben sichtbar sind. Haken Sie nun die Enden des Fadens aus ihrer vorübergehenden Positionen aus, und führen Sie den Faden durch die Fadenführungen, sodass die Fäden aus dem Gehäuse herausragen.

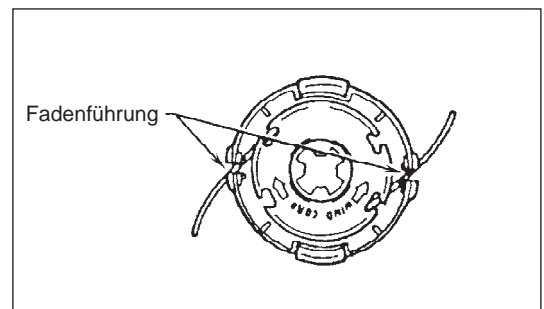
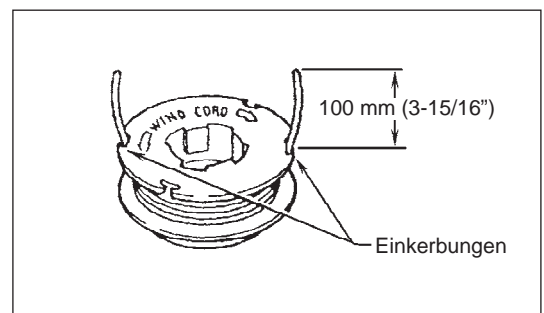
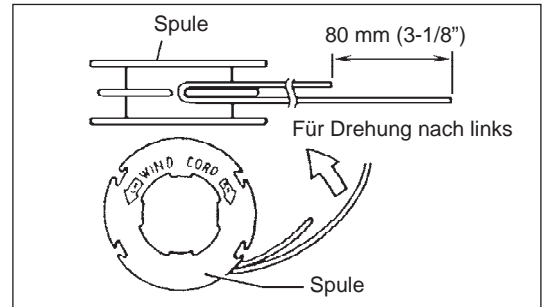
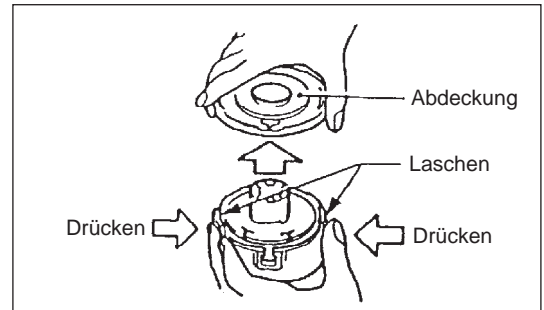
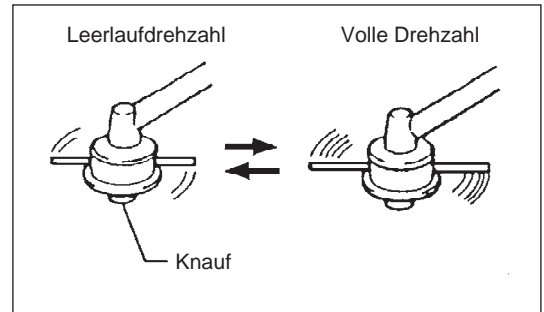

- Richten Sie den Vorsprung an der Unterseite der Abdeckung an den Schlitzen der Fadenführungen aus. Drücken Sie dann die Abdeckung fest auf das Gehäuse.

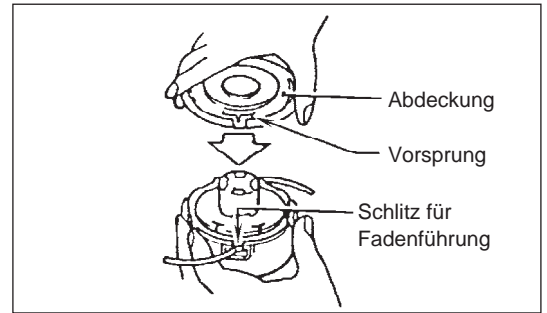

## WARTUNGSANWEISUNGEN

**ACHTUNG:** Schalten Sie vor allen Arbeiten an der Motorsense immer den Motor aus und ziehen Sie den Zündkerzenstecker von der Zündkerze (siehe „Überprüfen der Zündkerze“).

Tragen Sie immer Schutzhandschuhe!

**ACHTUNG:** Bauen Sie den Seilzugstarter niemals selbst aus, da es dabei zu Unfällen kommen kann. Arbeiten am Seilzugstarter dürfen nur von einem autorisierten Servicezentrum ausgeführt werden.



Führen Sie die folgenden Wartungsarbeiten regelmäßig durch, um eine lange Lebenszeit der Maschine zu erzielen und Beschädigungen an der Maschine zu vermeiden.

### Tägliche Inspektionen und Wartungsarbeiten

- Überprüfen Sie die Maschine vor dem Betrieb auf gelockerte Schrauben und fehlende Teile. Achten Sie besonders auf den festen Sitz des Schneidmessers bzw. des Nylon-Schneidkopfes.
- Überprüfen Sie vor jedem Betrieb, ob die Kühlluftdurchgänge und die Zylinderrippen verstopft sind. Reinigen Sie diese ggf.
- Führen Sie täglich nach Gebrauch die folgenden Wartungsarbeiten aus:
  - Reinigen Sie das Äußere der Motorsense und überprüfen Sie die Motorsense auf Beschädigungen.
  - Reinigen Sie den Luftfilter. Wenn Sie unter sehr staubigen Bedingungen arbeiten, reinigen Sie den Filter mehrmals am Tag.
  - Überprüfen Sie das Schneidmesser bzw. den Nylon-Schneidkopf auf Beschädigungen und auf ordnungsgemäßen Sitz.
  - Überprüfen Sie, ob der Unterschied zwischen Leerlauf- und Einrückdrehzahl ausreichend ist, damit das Schneidwerkzeug bei Leerlauf des Motors im Stillstand ist (reduzieren Sie bei Bedarf die Leerlaufdrehzahl).  
Falls sich das Schneidwerkzeug während des Leerlaufs des Motors weiter dreht, wenden Sie sich an Ihr autorisiertes Servicezentrum.
- Überprüfen Sie den I-O-Schalter, den Entriegelungshebel, den Gashebel und die Verriegelungstaste auf ordnungsgemäße Funktion.

### Reinigen des Luftfilters

- Lösen Sie die Schraube (1).
- Nehmen Sie die Luftfilterabdeckung (3) ab.
- Entnehmen Sie den Schwamm (2), waschen Sie den Schwamm in lauwarmem Wasser und lassen Sie den Schwamm vollständig trocknen.
- Setzen Sie nach dem Reinigen den Luftfilterdeckel (3) wieder auf und befestigen Sie ihn mit der Schraube (1).

**HINWEIS:** Sollten übermäßiger Staub und Schmutz am Luftfilter anhaften, reinigen Sie den Luftfilter täglich. Bei einem verstopften Luftfilter kann der Motor nur schwer oder gar nicht gestartet werden, oder die Motordrehzahl nimmt zu.

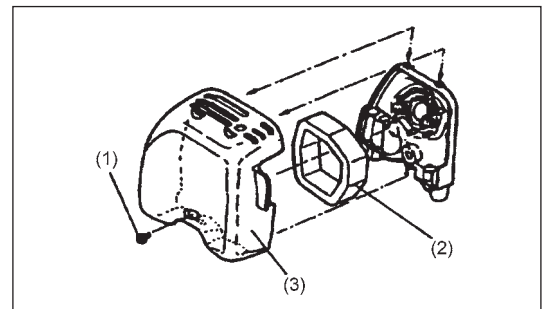

## Überprüfen der Zündkerze

- Schrauben Sie die Zündkerze ausschließlich mit dem mitgelieferten Universalschlüssel heraus- und ein.
- Der Abstand zwischen den Elektroden der Zündkerze muss zwischen 0,6 und 0,7 mm liegen. Wenn der Abstand zu klein oder zu groß ist, korrigieren Sie den Abstand. Falls die Zündkerze mit Kohle zugesetzt oder verschmutzt ist, reinigen Sie die Zündkerze gründlich oder setzen Sie eine neue Zündkerze ein.

**ACHTUNG:** Berühren Sie den Zündkerzenstecker niemals, wenn der Motor läuft (Gefahr eines Hochspannungsschlags).

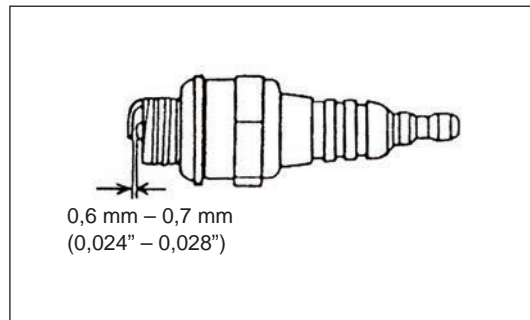

## Einbringen von Schmierfett in das Getriebegehäuse

- Bringen Sie nach jeweils 30 Betriebsstunden Schmierfett (Shell Alvania 3 oder gleichwertig) durch die Schmieröffnung in das Getriebegehäuse ein. (Originales DOLMAR-Schmierfett erhalten Sie bei Ihrem DOLMAR-Händler.)

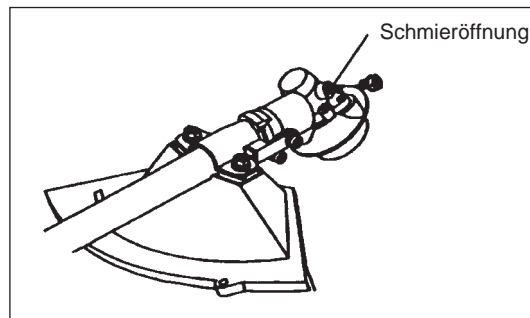

## Ansaugkopf im Kraftstofftank

- Der vom Vergaser benötigte Kraftstoff wird über den Kraftstofffilter (5) des Ansaugkopfes gefiltert.
- Führen Sie regelmäßig eine Sichtprüfung des Kraftstofffilters durch. Für die Inspektion des Filters öffnen Sie den Tankdeckel, und ziehen Sie mit einem Drahhaken den Ansaugkopf durch die Tanköffnung. Falls der Filter verhärtet, verschmutzt oder verstopft ist, ersetzen Sie den Filter.
- Eine unzureichende Kraftstoffzufuhr kann dazu führen, dass die maximal zulässige Drehzahl überschritten wird. Aus diesem Grund ist wichtig, dass der Kraftstofffilter mindestens quartalsweise ersetzt wird, um eine ausreichende Kraftstoffzufuhr zum Vergaser zu gewährleisten.

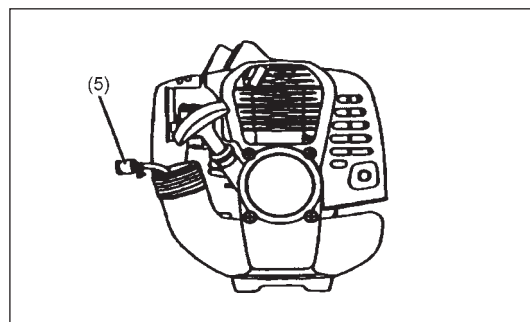

## Reinigen der Austrittsöffnung des Schalldämpfers

- Überprüfen Sie die Austrittsöffnung des Schalldämpfers (6) regelmäßig.
- Wenn die Austrittsöffnung durch Kohleablagerungen verstopft ist, kratzen Sie die Ablagerungen mit Hilfe eines geeigneten Werkzeugs ab.

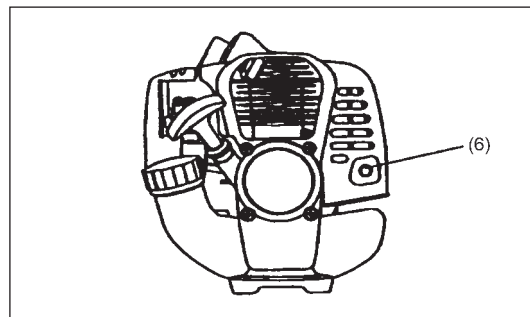

Alle Wartungsarbeiten oder Einstellungen, die in diesem Handbuch nicht beschrieben wurden, müssen von autorisierten Servicezentren durchgeführt werden.

## AUFBEWAHRUNG

- Wenn Sie die Maschine längere Zeit einlagern möchten, lassen Sie, wie im Folgenden erläutert, den Kraftstoff vollständig aus Kraftstofftank und Vergaser ab: Entleeren Sie den Kraftstofftank vollständig. Lagern bzw. entsorgen Sie Kraftstoff nur entsprechend den örtlich geltenden Gesetzen und Bestimmungen.
- Entfernen Sie die Zündkerze und geben Sie einige wenige Tropfen Öl in die Zündkerzenöffnung.  
Ziehen Sie anschließend langsam am Starterseil, damit die gesamte Innenseite des Zylinders durch einen Ölfilm bedeckt wird, und schrauben Sie die Zündkerze wieder ein.
- Entfernen Sie Staub und Schmutz vom Schneidmesser und außen von der Maschine, wischen Sie Messer und Maschine mit einem öligen Lappen ab, und bewahren Sie die Maschine an einem möglichst trockenen Ort auf.

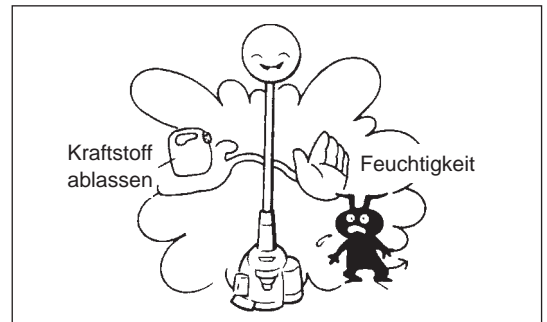

### Wartungsplan

Allgemein	Motorbaugruppe, Schrauben und Muttern	Sichtprüfung auf Beschädigungen und festen Sitz Überprüfen von allgemeinem Zustand und Sicherheit
Nach jedem Betanken	Gashebel I-O-Schalter	Funktionsprüfung Funktionsprüfung
Täglich	Luftfilter Kühlluftkanal Schneidwerkzeug Leerlaufdrehzahl	Reinigen Reinigen Prüfen auf Beschädigungen und Schärfe Überprüfen (Schneidwerkzeug darf sich nicht bewegen)
Wöchentlich	Zündkerze Schalldämpfer	Inspektion, ggf. Austausch Überprüfen und ggf. Reinigen der Öffnung
Quartalsweise	Ansaugkopf Kraftstofftank	Austauschen Reinigen
Vorgehen für Stilllegung	Kraftstofftank Vergaser	Kraftstofftank leeren Betreiben des Motors, bis der Kraftstoff vollständig verbraucht ist

### Problembeseitigung

Problem	System	Beobachtung	Ursache
Motor startet nicht oder nur mit Schwierigkeiten	Zündsystem	Zündfunke OK	Fehler in der Kraftstoffzufuhr oder im Verdichtungssystem, mechanischer Defekt
		Kein Zündfunke	I-O-Schalter betätigt, Fehler oder Kurzschluss in Verdrahtung, Zündkerze oder Zündkerzenstecker defekt, Zündmodul defekt
	Kraftstoffzufuhr	Kraftstofftank gefüllt	Falsche Choke-Position, Vergaser defekt, Kraftstoff-Zufuhrleitung verbogen oder blockiert, Kraftstoff verschmutzt
	Verdichtung	Keine Verdichtung beim Durchziehen	Zylinderkopfdichtung defekt, Kurbelwellendichtungen beschädigt, Zylinder oder Kolbenringe defekt oder ungeeignete Dichtung an der Zündkerze
Probleme bei Warmstart	Mechanischer Fehler	Starter greift nicht ein	Gebrochene Starterfeder, gebrochene Teile innerhalb des Motors
		Tank gefüllt, Zündfunke vorhanden	Vergaser verschmutzt, muss gereinigt werden
Motor startet, geht jedoch gleich wieder aus	Kraftstoffzufuhr	Tank gefüllt	Falsche Leerlaufeinstellung, Vergaser verschmutzt  Problem mit Lüftungsöffnung im Kraftstofftank, Kraftstoff-Zufuhrleitung unterbrochen, Kabel oder I-O-Schalter defekt
Unzureichende Leistung	Möglicherweise sind mehrere Systeme gleichzeitig betroffen.	Motorleerlaufdrehzahl zu niedrig	Luftfilter verschmutzt, Vergaser verschmutzt, Schalldämpfer verstopft, Auslasskanal im Zylinder verstopft

## NEDERLANDS (Originele instructies)

Hartelijk dank voor uw aankoop van deze bosmaaier/graskantmaaier van DOLMAR. Met trots bevelen wij u deze bosmaaier/graskantmaaier van DOLMAR van harte aan als resultaat van een langdurig ontwikkelingsprogramma en jarenlange kennis en ervaring.

Lees deze handleiding met daarin nauwkeurige beschrijvingen van de diverse punten die zijn hoogstaande prestaties demonstreren. Hierdoor bent u in staat de best mogelijke resultaten te behalen die de bosmaaier/graskantmaaier van DOLMAR u kan bieden.



## Inhoud

## Pagina

Symbolen.....	38
Veiligheidsinstructies.....	39
Technische gegevens.....	43
Namen van onderdelen.....	44
De motor en schacht monteren.....	45
De handgreep monteren.....	46
De beschermkap monteren.....	47
Het snijblad of de nylondraad-snijkop monteren.....	48
Brandstof en bijvullen.....	49
Correct omgaan met het gereedschap.....	50
Tips voor gebruik en procedure voor stoppen.....	50
Het snijgarnituur slijpen.....	51
Onderhoudsinstructies.....	53
Opslag.....	55

## SYMBOLLEN

Let op de volgende symbolen wanneer u de gebruiksaanwijzing leest.

	Lees de gebruiksaanwijzing		Draag oog- en gehoorbescherming (alleen voor graskantmaaier)
	Besteed bijzondere zorg en aandacht		Draag een veiligheidshelm, oog- en oorbescherming (alleen voor bosmaaier)
	Verboden		Gebruik geen metalen snijbladen (alleen voor graskantmaaier)
	Houd afstand		Toegestaan maximumtoerental
	Gevaar voor rondvliegende objecten		Benzine-oliemengsel
	Verboden te roken		Motor handmatig starten
	Geen open vuur		Noodstop
	Veiligheidshandschoenen vereist		EHBO
	Terugslag		AAN/START
	Houd mensen en huisdieren weg van het werkgebied		UIT/STOP
	Draag stevige schoenen met antislipzolen. Veiligheidsschoenen met stalen neuzen worden aanbevolen.		





Start de bosmaaier/graskantmaaier alleen in overeenstemming met de instructies.

- Gebruik geen enkele andere methode om de motor te starten!
- Gebruik de bosmaaier/graskantmaaier en de gereedschappen uitsluitend voor de beschreven toepassingen.
- Start de motor van de bosmaaier/graskantmaaier alleen nadat deze volledig is gemonteerd. Het gereedschap mag uitsluitend worden gebruikt nadat alle toepasselijke toebehoren zijn gemonteerd!
- Controleer vóór het starten of het snijgereedschap geen contact maakt met harde voorwerpen, zoals takken, stenen, enz., omdat tijdens het starten het snijgereedschap zal ronddraaien.
- De motor moet onmiddellijk uitgeschakeld worden in geval van enige motorstoring.
- Als het snijgereedschap stenen of andere harde voorwerpen raakt, moet u de motor onmiddellijk uitschakelen en het snijgereedschap controleren.
- Controleer het snijgereedschap regelmatig op beschadiging (inspecteren op haarscheurtjes met de klopgeluidentest).
- Gebruik de bosmaaier/graskantmaaier alleen wanneer de schouderriem is bevestigd, die goed moet worden afgesteld voordat de bosmaaier/graskantmaaier wordt gebruikt. Het is belangrijk de schouderriem af te stellen overeenkomstig de lichaamsgrootte van de gebruiker om vermoeidheid tijdens gebruik te voorkomen. Houd het multifunctionele aandrijfsysteem nooit met slechts één hand vast tijdens het gebruik.
- Houd de bosmaaier/graskantmaaier altijd met beide handen vast tijdens het gebruik. Zorg er altijd voor dat u stevig staat.
- Gebruik de bosmaaier/graskantmaaier zo, dat u geen uitlaatgassen kunt inademen. Laat de motor nooit draaien in een gesloten vertrek (kans op gasverstikking). Koolmonoxide is een geurloos gas.
- Schakel de motor uit tijdens pauzes en wanneer u de bosmaaier/graskantmaaier onbeheerd achterlaat, en leg hem op een veilige plaats om gevaar voor anderen en beschadiging van het gereedschap te voorkomen.
- Leg nooit een warme bosmaaier/graskantmaaier op droog gras of ontvlambare materialen.
- Het snijgereedschap moet zijn uitgerust met zijn bijbehorende beschermkap. Gebruik de maaier nooit zonder deze beschermkap.
- De hele veiligheidsuitrusting en alle beschermkappen die bij het gereedschap zijn geleverd, moeten tijdens het werk worden gebruikt.
- Laat de motor nooit lopen met een defecte uitlaatdemper.
- Schakel de motor uit tijdens het vervoer.
- Wanneer u het gereedschap vervoert, bevestigt u altijd de beschermkap op het snijblad.
- Leg tijdens vervoer per auto de bosmaaier/graskantmaaier op een veilige plaats om te voorkomen dat er brandstof uit lekt.
- Wanneer u de bosmaaier/graskantmaaier vervoert, moet u ervoor zorgen dat de brandstoftank volledig leeg is.
- Let erop dat bij het uitladen van de bosmaaier/graskantmaaier uit de auto de motor niet op de grond valt omdat hierdoor de brandstoftank ernstig kan worden beschadigd.
- Behalve in noodgevallen mag u de bosmaaier/graskantmaaier nooit laten vallen of op de grond gooien omdat dit ernstige schade aan de bosmaaier/graskantmaaier kan veroorzaken.
- Let erop dat u het volledige gereedschap van de grond tilt wanneer u het verplaatst. Het is bijzonder gevaarlijk de brandstoftank over de grond te slepen en dit zal beschadiging en lekkage veroorzaken die kan leiden tot brand.
- Nadat tegen het gereedschap is gestoten of het is gevallen, controleert u de conditie van het gereedschap voordat u de werkzaamheden hervat. Controleer het brandstofsysteem op brandstoflekkage, en de bedieningselementen en veiligheidsvoorzieningen op een juiste werking. Als enige beschadiging zichtbaar is of u twijfelt, vraagt u ons erkende servicecentrum om inspectie en reparatie.

## Brandstof bijvullen

- Schakel de motor uit tijdens het bijvullen van brandstof, houd het gereedschap uit de buurt van open vuur en rook niet.
- Vermijd huidcontact met minerale-olieproducten. Adem de brandstofdampen niet in. Draag altijd veiligheidshandschoenen tijdens het bijvullen van de brandstof. Zorg dat u de beschermende kleding regelmatig vervangt en reinigt.
- Wees voorzichtig geen brandstof of olie te morsen om bodemverontreiniging te voorkomen (milieubescherming). Reinig de bosmaaier/graskantmaaier onmiddellijk nadat brandstof erop is gemorst.
- Vermijd dat brandstof in aanraking komt met uw kleding. Kleed u onmiddellijk om als brandstof op uw kleding is gemorst (om te voorkomen dat de kleding vlam vat).
- Inspecteer de brandstofvuldop regelmatig om zeker te zijn dat de dop stevig kan worden aangedraaid en niet lekt.
- Draai de brandstofvuldop stevig vast. Verplaats de heggenschaar voordat u de motor start (tenminste 3 meter afstand tot de plaats waar brandstof is bijgevoerd).
- Vul nooit brandstof bij in een gesloten vertrek. Brandstofdampen verzamelen zich vlak boven de vloer (risico van explosie.)
- Vervoer en bewaar brandstof alleen in goedgekeurde tanks. Zorg dat de opgeslagen brandstof niet toegankelijk is voor kinderen.

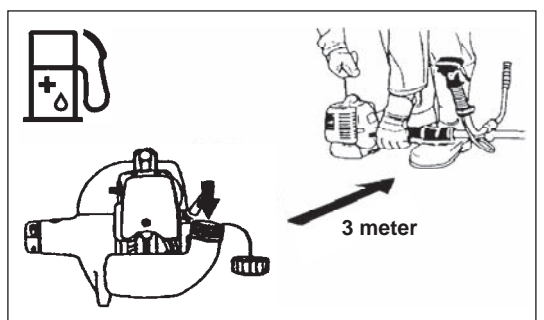
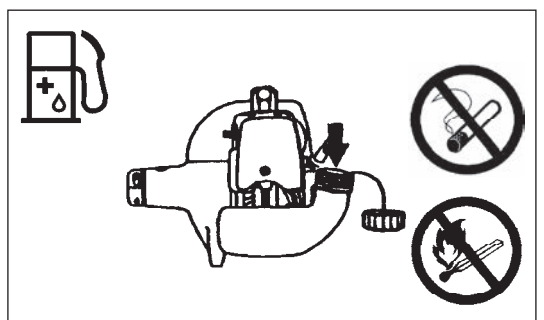
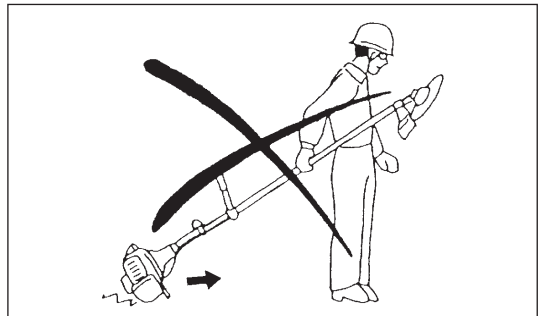
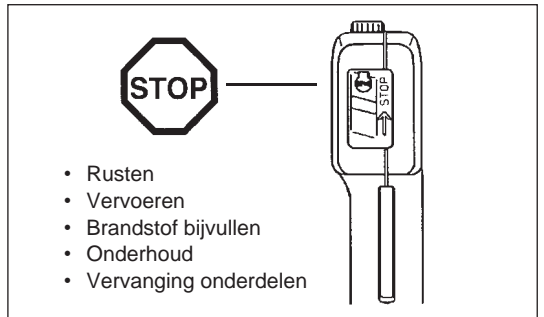
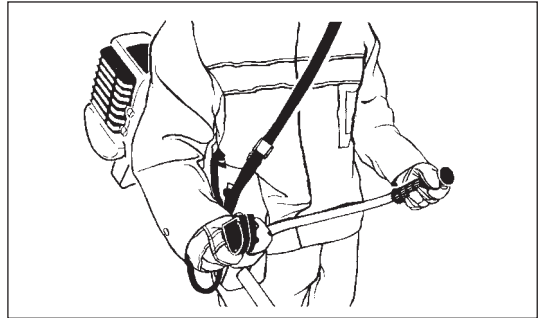
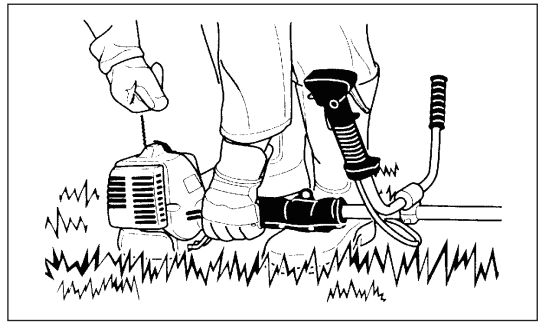

## Gebruiksmethode

- Gebruik de bosmaaier/graskantmaaier alleen bij een goede verlichting en zichtbaarheid. Wees in de winter bedacht op gladde of natte plaatsen, ijs en sneeuw (gevaar voor uitglijden). Zorg er altijd voor dat u stevig staat.
- Maai nooit boven heuphoogte.
- Sta nooit op een ladder terwijl u de bosmaaier/graskantmaaier gebruikt.
- Klim nooit in een boom om daar de bosmaaier/graskantmaaier te gebruiken.
- Werk nooit op onstabiele oppervlakken.
- Verwijder zand, stenen, nagels, enz. die u binnen uw werkbereik vindt. Vreemde voorwerpen kunnen het snijgarnituur beschadigen en gevaarlijke terugslagen veroorzaken.
- Voordat u begint te werken, moet het snijgarnituur op maximaal toerental draaien.
- Als gras of takken bekneld raken tussen het snijgarnituur en de beschermkap, zet u altijd de motor uit voordat u ze verwijdert. Als u dat toch doet, kan door onbedoeld draaien van het snijgarnituur ernstig letsel ontstaan.
- Neem een pauze om te voorkomen dat u door vermoeidheid de controle over het gereedschap verliest. Wij adviseren u ieder uur 10 tot 20 minuten te rusten.



## Terugslag (stoot van het snijblad)

- Wanneer u de bosmaaier gebruikt, kan ongecontroleerde terugslag optreden.
- Dit is met name het geval wanneer u begint met maaien binnen het snijbladsegment van de benzinebosmaaier tussen 12 en 2 uur.
- Gebruik de bosmaaier nooit binnen het snijbladsegment tussen 12 en 2 uur.
- Zorg ervoor dat dit snijbladsegment van de bosmaaier nooit in aanraking komt met harde voorwerpen, zoals stuiken, bomen, enz., met een diameter van 3 cm of meer omdat anders de bosmaaier met grote kracht wordt teruggeslagen met kans op letsel.

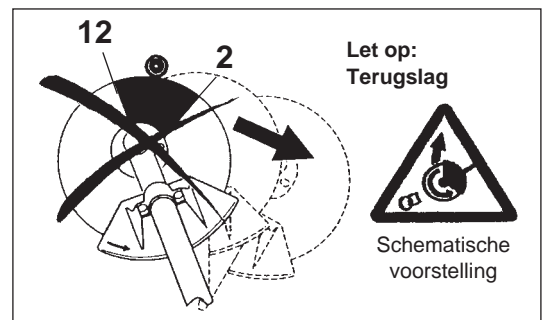

## Terugslag voorkomen

### Houd rekening met het volgende om terugslag te voorkomen:

- Maaien binnen het snijbladsegment tussen 12 en 2 uur levert risico op, met name bij gebruik van metalen snijgarnituur.
- Maaien binnen het snijbladsegment tussen 11 en 12 uur of tussen 2 en 5 uur mag alleen worden uitgevoerd door opgeleide en ervaren gebruikers, en dit alleen op eigen risico.  
Gemakkelijk maaien met nagenoeg geen kans op terugslag is mogelijk binnen het snijbladsegment tussen 8 en 11 uur.

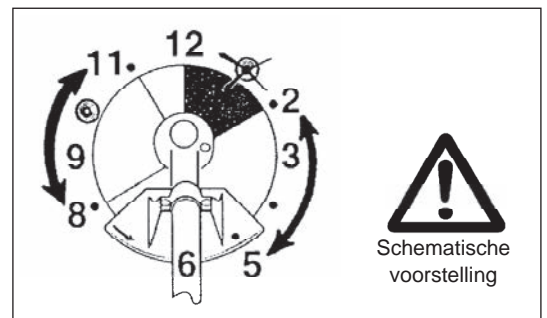

## Snijgarnituren

Gebruik uitsluitend het juiste snijgarnituur voor de geplande werkzaamheden.

MS-252 met snijblad (sterrenblad (4 tanden), wervelblad (8 tanden)), MS-253 met nylondraad-snijkop.

Gebruik nooit andere snijbladen, waaronder metalen meerdelige kettingen en vliegelmessen. Als u zich hier niet aan houdt, kan ernstig letsel ontstaan. Voor het maaien van dik materiaal, zoals onkruid, hoog gras, struiken, heesters, bosjes, ondergroei, enz. (max. 2 cm diameter). U kunt maaien door de bosmaaier gelijkmatig in halve cirkels van rechts naar links te zwaaien (op de manier waarop u een zeis gebruikt).

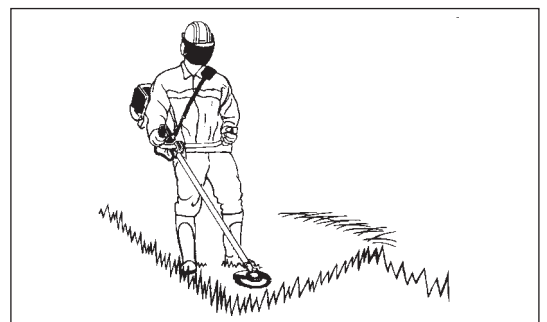

## Onderhoudsinstructies

- Laat uw gereedschap onderhouden door ons erkende servicecentrum dat altijd uitsluitend gebruikmaakt van originele vervangingsonderdelen. Onjuiste reparatie en slecht onderhoud kan de levensduur van het gereedschap verkorten en de kans op ongevallen vergroten.
- De toestand van de maaier, met name van het snijgarnituur en de veiligheidsuitrusting, naast de schouderriem, moeten worden gecontroleerd voor aanvang van de werkzaamheden. Besteed bijzondere aandacht aan snijbladen, die correct moeten worden geslepen.
- Schakel de motor uit en trek de bougiekap eraf wanneer u het snijgarnituur vervangt of slijpt, en wanneer u de maaier of het snijgarnituur schoonmaakt.

Probeer nooit een beschadigd snijgarnituur recht te maken of te lassen.

- Gebruik de bosmaaier/graskantmaaier met zo weinig mogelijk lawaai en vervuiling. Controleer met name de carburateur op een verkeerde afstelling.
- Maak de bosmaaier/graskantmaaier regelmatig schoon en controleer of alle schroeven en moeren stevig zijn vastgemaakt.
- Onderhoud of bewaar de bosmaaier/graskantmaaier niet in de buurt van open vuur.
- Bewaar de bosmaaier/graskantmaaier altijd in een afgesloten ruimte en met een leeggemaakte brandstoftank.
- Wanneer u het gereedschap reinigt, onderhoudt of opbergt, bevestigt u altijd de beschermkap op het snijblad.



Volg de relevante instructies voor het voorkomen van ongevallen die door de relevante beroepsverenigingen en verzekeringsmaatschappijen zijn uitgegeven. Breng geen wijzigingen aan de bosmaaier/graskantmaaier aan, omdat u op die manier uw veiligheid in gevaar brengt.

Het uitvoeren van onderhoud of reparaties door de gebruiker is beperkt tot de activiteiten die in de gebruiksaanwijzing zijn beschreven. Alle andere werkzaamheden moet worden uitgevoerd door een erkend servicecentrum. Gebruik uitsluitend originele vervangingsonderdelen en accessoires die zijn vervaardigd en geleverd door DOLMAR.

Het gebruik van niet-goedgekeurde accessoires en gereedschappen leidt tot een verhoogde kans op ongevallen.

DOLMAR aanvaardt geen enkele aansprakelijkheid voor ongevallen of schade veroorzaakt door het gebruik van niet-goedgekeurde snijgarnituren, bevestigingsmiddelen voor snijgarnituren of accessoires.

## EHBO

Zorg dat er altijd een EHBO-doos beschikbaar is in de buurt waar er wordt gemaaid om eerste hulp te bieden bij eventuele ongevallen. Vervang onmiddellijk elk item dat uit de EHBO-doos is genomen.

Geef de volgende informatie wanneer u hulp inroept:

- Plaats van het ongeval
- Beschrijving van het ongeval
- Aantal gewonden
- Soort letsels
- Uw naam

## Trillingen

- Personen met een slechte bloedsomloop die worden blootgesteld aan sterke trillingen, kunnen verwondingen aan bloedvaten of het zenuwstelsel oplopen. Trillingen kunnen de volgende symptomen veroorzaken in de vingers, handen of polsen: "slapen" (ongevoeligheid), tintelingen, pijn, stekend gevoel, veranderen van huidskleur of van de huid. Als een van deze symptomen zich voordoet, raadpleegt u uw huisarts!
- Om de kans op deze "witte-vingerziekte" te verkleinen, houdt u uw handen warm tijdens het werk en onderhoudt u het gereedschap en de accessoires goed.

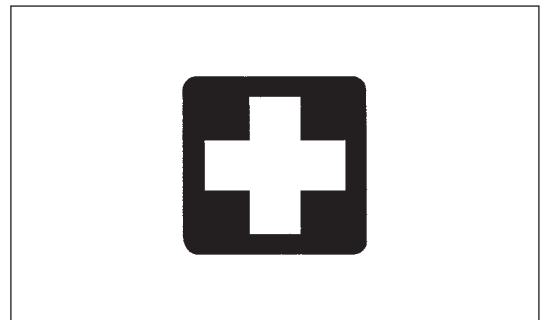

---

Alleen voor Europese landen

## EU-verklaring van conformiteit

**Ondergetekenden, Tamiro Kishima en Rainer Bergfeld, als erkende vertegenwoordigers van Dolmar GmbH, verklaren dat de DOLMAR-machine(s):**

Aanduiding van de machine: Bosmaaier/graskantmaaier

Modelnr./Type: MS-252 en MS-253

Technische gegevens: zie de tabel "TECHNISCHE GEGEVENS"

in serie zijn geproduceerd en

**Voldoen aan de volgende Europese richtlijnen:**

2000/14/EC en 2006/42/EC

En zijn gefabriceerd in overeenstemming met de volgende normen of genormaliseerd documenten:

EN ISO 11806-1

De technische documentatie wordt bewaard door:

Dolmar GmbH,

Jenfelder Straße 38, Abteilung FZ, D-22045 Hamburg

De conformiteitsbeoordelingsprocedure vereist door Richtlijn 2000/14/EC was in Overeenstemming met annex V.

Gemeten geluidsvermogeniveau: 109,1 dB

Gegarandeerd geluidsvermogeniveau: 111 dB

3. 11. 2009

Tamiro Kishima  
Hoofddirecteur

Rainer Bergfeld  
Hoofddirecteur

## TECHNISCHE GEGEVENS MS-252 EN MS-253

Model		MS-252		MS-253	
		U-handgreep		Beugelhandgreep	
Afmetingen: lengte x breedte x hoogte (zonder snijblad)		mm	1.770 x 620 x 410		1.770 x 340 x 220
Gewicht (zonder kunststofbeschermer en snijblad)		kg	4,5		4,4
Volume (brandstoftank)		l	0,5		
Cilinderinhoud		cm <sup>3</sup>	24,5		
Maximaal motorvermogen		kW	0,73 bij 7.000 min <sup>-1</sup>		
Motortoerental bij aanbevolen max. astoerental		min <sup>-1</sup>	8.800		
Maximaal astoerental (bijbehorend)		min <sup>-1</sup>	6.000		
Maximaal brandstofverbruik		kg/u	—		
Maximaal specifiek brandstofverbruik		g/kwh	—		
Stationair toerental		min <sup>-1</sup>	2.600		
Toerental op aangrijppunt van koppeling		min <sup>-1</sup>	3.600		
Carburateur		type	WALBRO WYJ		
Ontstekingsstelsel		type	Transistorontsteking		
Bougie		type	NGK BM7A		
Elektrodenafstand		mm	0,6 – 0,7		
Trillingen volgens ISO 22867	Rechterhandgreep (Achterhandgreep)	$a_{hv\ eq}$	m/s <sup>2</sup>	3,8	3,8
		Onzekerheid (K)		m/s <sup>2</sup>	0,7
	Linkerhandgreep (Voorhandgreep)	$a_{hv\ eq}$	m/s <sup>2</sup>	5,5	4,8
		Onzekerheid (K)		m/s <sup>2</sup>	0,6
Gemiddeld geluidsdruk niveau volgens ISO 22868		$L_{PA\ eq}$	dB (A)	91,2	94,5
		Onzekerheid (K)		dB (A)	1,8
Gemiddeld geluidsvermogen niveau volgens ISO 22868		$L_{WA\ eq}$	dB (A)	102,9	106,1
		Onzekerheid (K)		dB (A)	1,7
Brandstof		Mengsmering (benzine : originele DOLMAR tweetaktmotorolie = 50 : 1)			
Overbrengingsverhouding van tandwielen		14/19			

## NAMEN VAN ONDERDELEN

MS-252  
Type met U-handgreep

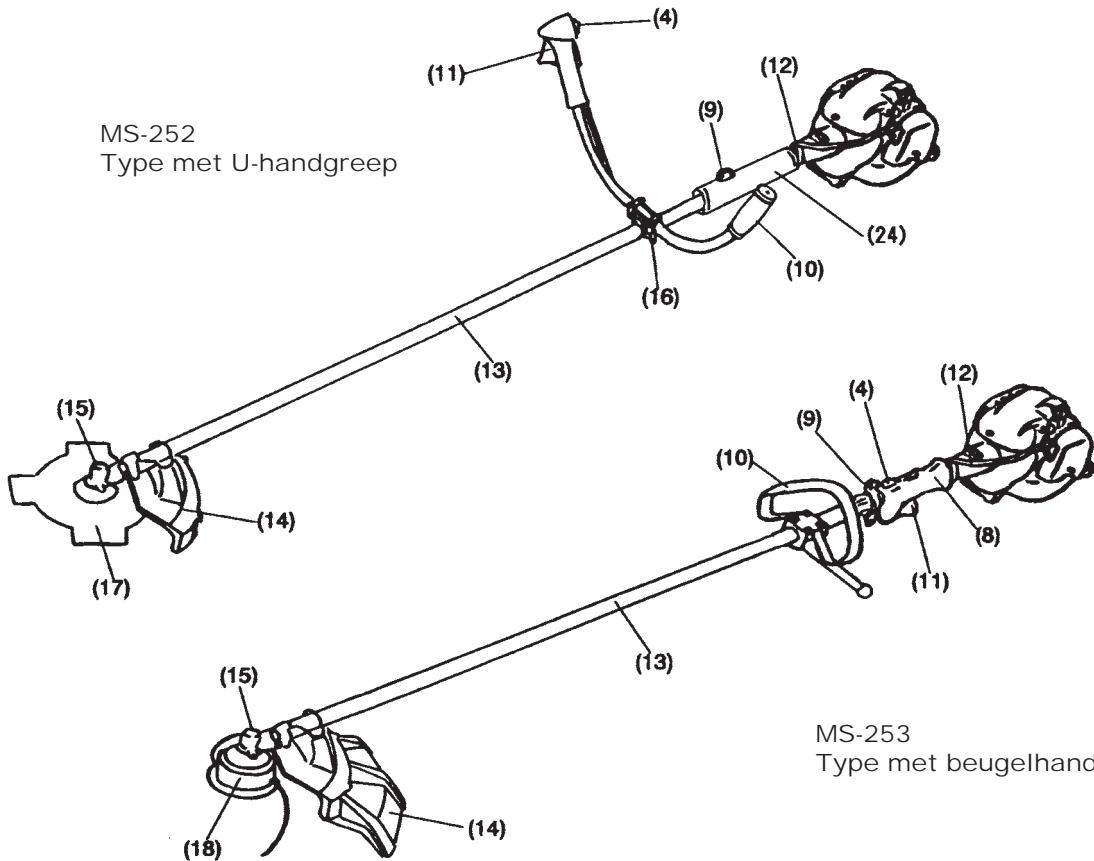

MS-253  
Type met beugelhandgreep

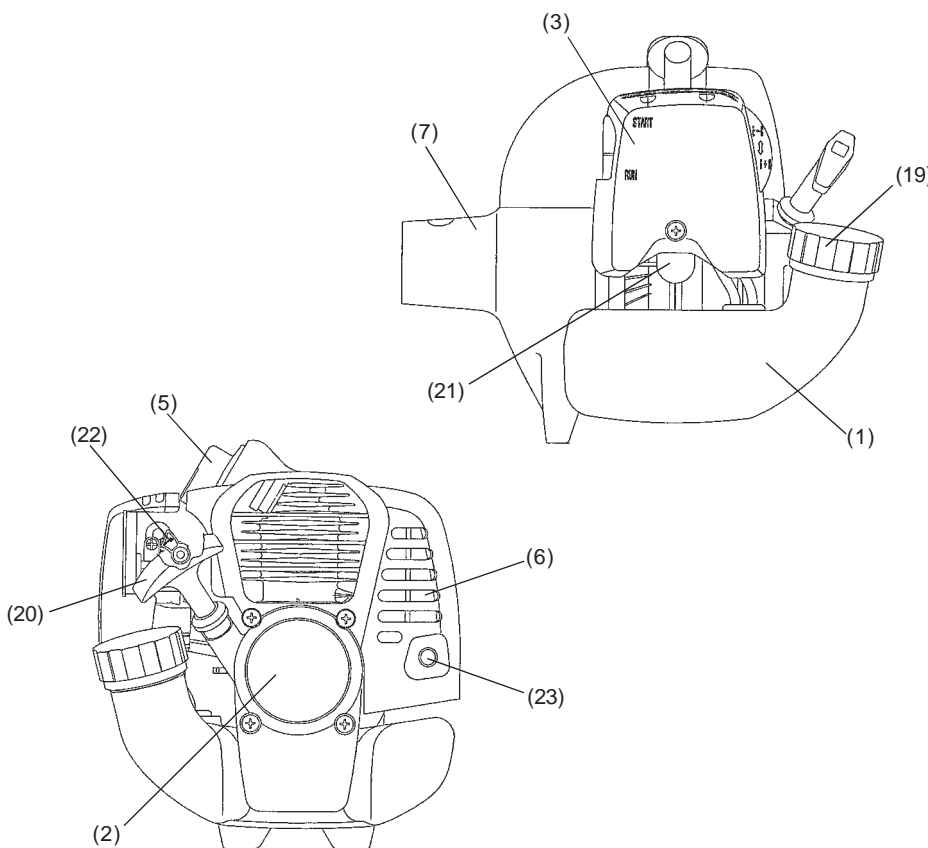

NL	NAMEN VAN ONDERDELEN
1	Brandstoftank
2	Trekstartinrichting
3	Luchtfilter
4	I-O-schakelaar (START - STOP)
5	Bougie
6	Uitlaatdemper
7	Koppelingshuis
8	Achterhandgreep
9	Bevestigingssoog
10	Handgreep
11	Bedieningshendel
12	Gaskabel
13	Schacht
14	Beschermkap van snijgarnituur
15	Tandwielhuis
16	Handgreepbevestiging
17	Snijblad
18	Nylondraad-snijkop
19	Brandstofvuldop
20	Trekstarthandgreep
21	Brandstofhandpomp
22	Chokehendel
23	Uitlaatpijp
24	Heupkussen

## DE MOTOR EN SCHACHT MONTEREN

LET OP: Voordat u werkzaamheden uitvoert aan de bosmaaier, moet u altijd de motor uitzetten en de bougiekap van de bougie aftrekken.  
Draag altijd veiligheidshandschoenen.

LET OP: Start de bosmaaier alleen nadat hij volledig is gemonteerd.

- Draai de twee bouten (1) los en steek de hoofdbuis (2) in het koppelingshuis (3).
- Steek hem erin tot aan het pijlmerkteken. (Raadpleeg de afbeelding rechts.)  
Als het insteken niet lukt, verdraait u de as (4) en klein stukje en probeert u het opnieuw.
- Draai de twee bouten (1) links en rechts gelijkmatig vast met behulp van de bijgeleverde inbusleutel.

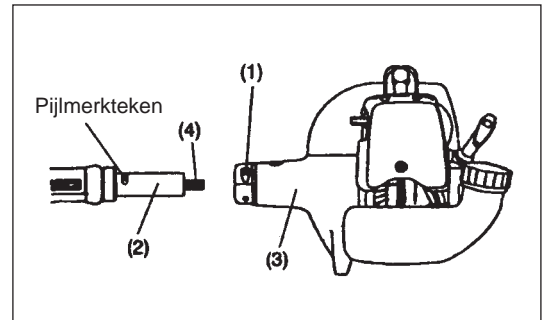

### De gaskabel bevestigen

- Verwijder de luchtfilterkap.
- Steek de gaskabel (5) in de kabelverstelling (6). Verplaats de wartel (7) en leg de kabel in de gleuf van de wartel. Let er op dat moment op dat het ronde gat in de wartel aan de kant zit van het eindbeslag op de binnenkabel.
- Laat de wartel los en controleer of het eindbeslag op de binnenkabel in het ronde gat valt.
- Breng de luchtfilterkap aan.

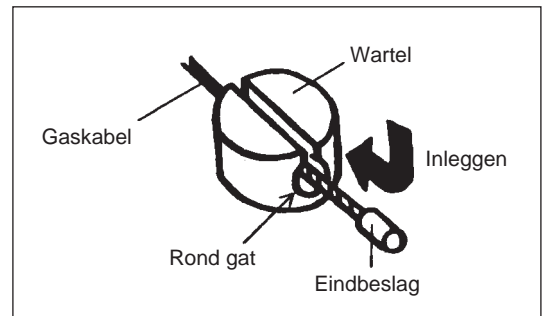
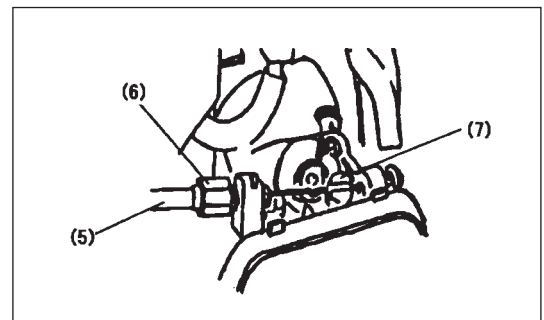

### De draden van de schakelaar aansluiten

- Sluit de twee draden van de schakelaar aan op de twee draden van de motor door de één in de andere te steken.
- Bevestig de draadstekkers met de klem.

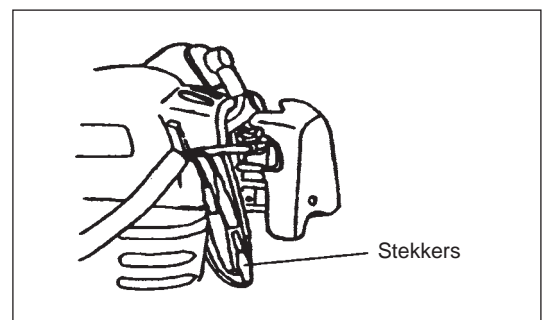



## DE HANDGREEP MONTEREN

LET OP: Voordat u werkzaamheden uitvoert aan de bosmaaier, moet u altijd de motor uitzetten en de bougiekap van de bougie aftrekken.  
Draag altijd veiligheidshandschoenen!

LET OP: Start de bosmaaier alleen nadat hij volledig is gemonteerd.



### Voor modellen met een U-handgreep

- Plaats de handgreepbevestiging zodanig dat het handvat met de bedieningshendel aan de rechterkant zit (rechterhandvat) gezien vanaf de kant van de motor, en het andere handvat aan de linkerkant.
- Plaats de groef in de handgreepbevestiging tegen het uiteinde van de handgreep. Bevestig het geheel voorlopig met de bijgeleverde inbusbouten.
- Stel de handgreep in een gebruiksvriendelijke positie en draai de vier inbusbouten gelijkmatig rechts en links vast met een inbusleutel.

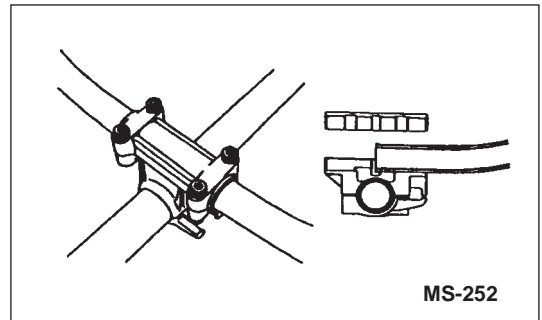

- Wikkel het heupkussen rond de schacht zodat het bevestigingssoog (1) door de sleuf in het heupkussen steekt terwijl de gaskabel en de draden van de schakelaar (3) zich onder het heupkussen (2) bevinden.

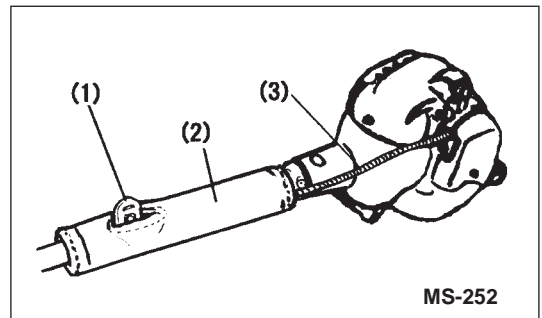

### Voor modellen met een beugelhandgreep

- Monteer een bescherming aan de linkerkant van het gereedschap tezamen met de handgreep ter bescherming van de gebruiker.
- Zorg ervoor dat de handgreep/bescherming wordt gemonteerd tussen de afstandshouder en de pijlmarkeringen.

**WAARSCHUWING:** Verwijder of verkort de afstandshouder niet. De afstandshouder zorgt voor een bepaalde afstand tussen beide handen. Als de handgreep/bescherming dichterbij het andere handvat zou staan dan de lengte van de afstandshouder, kunt u de controle over het gereedschap verliezen waardoor ernstig persoonlijk letsel kan ontstaan.

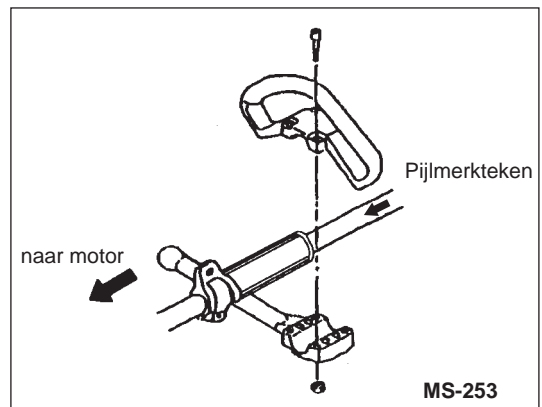

## DE BESCHERMKAP MONTEREN

In naleving van de toepasselijke veiligheidsregels mogen uitsluitend de gereedschap/beschermkap-combinaties worden gebruikt die in de afbeelding worden aangegeven.

**Verzeker u ervan uitsluitend originele snijbladen of nylondraad-snijknoppen van DOLMAR te gebruiken.**

- Het snijblad moet goed geslepen zijn en vrij zijn van barsten of breuken. Als het snijblad tijdens het gebruik een steen raakt, moet u de motor onmiddellijk uitschakelen en het snijblad controleren.
- Slijp of vervang het snijblad na elke drie uur gebruik.
- Als de nylondraad-snijkop een steen raakt tijdens het gebruik, moet u de motor onmiddellijk uitzetten en de nylondraad-snijknop controleren.

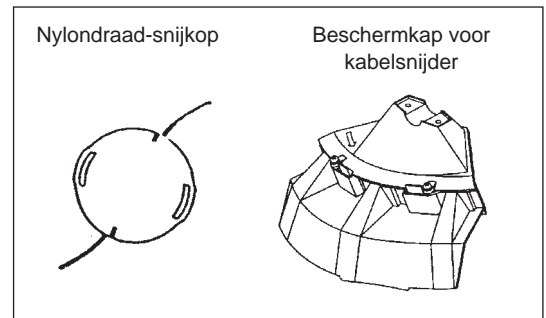
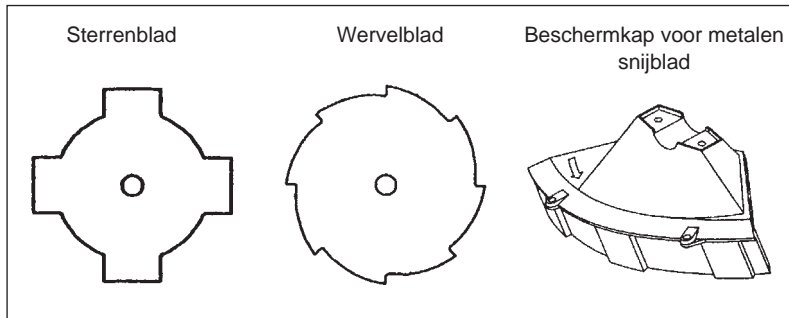

**LET OP:** Voor uw veiligheid en om te voldoen aan de voorschriften voor ongevallenpreventie, moet u altijd de geschikte beschermkap installeren. Het is verboden het gereedschap te gebruiken zonder dat de beschermkap is gemonteerd.

- Bevestig de beschermkap (1) met twee bouten M6 x 30 (2) aan de klem (3).

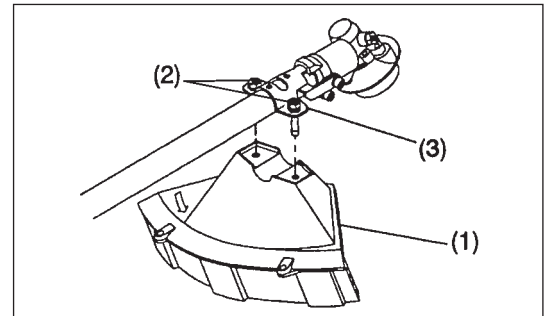

- Wanneer u de draadkop gebruikt, moet u de beschermkap (6) in de beschermkap (1) installeren en deze vastmaken met twee moeren (5) en twee schroeven (4).

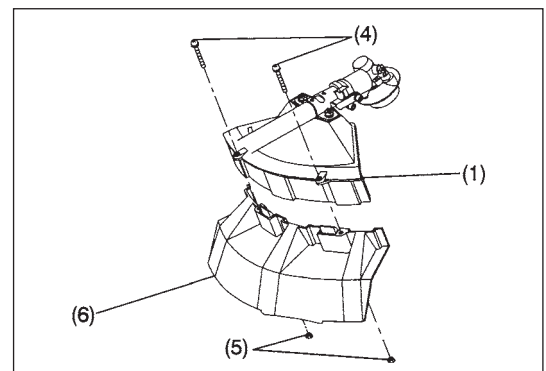

## HET SNIJBLAD OF DE NYLONDRAAD-SNIJKOP MONTEREN

Draai het gereedschap ondersteboven zodat u het snijblad of de nylondraad-snijkop gemakkelijk kunt vervangen.



- Steek de inbusleutel in de opening van het tandwielhuis en draai de ontvangerring (3) met de inbusleutel tot deze vergrendeld wordt.
- Maak de moer (1) (met linksdraaiend schroefdraad) los met de dopsleutel en verwijder de moer (1) en de klemring (2).

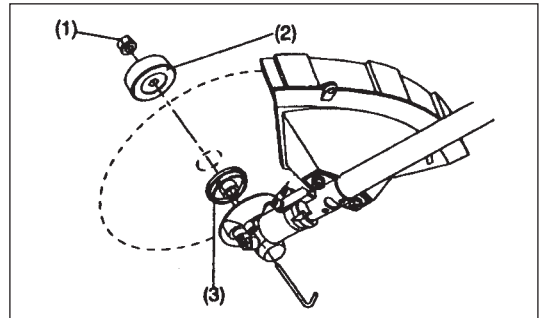

Terwijl de inbusleutel nog op zijn plaats zit.

- Monteer het snijblad op de schacht zodat de nok op de ontvangerring (3) past in de uitsparing in het asgat van het snijblad. Monter de klemring (2) en bevestig het snijblad met de moer (1).  
[Aanhaalkoppel: 13 - 23 Nm]

OPMERKING: Draag altijd veiligheidshandschoenen wanneer u het snijblad hanteert.

OPMERKING: De bevestigingsmoer van het snijblad (met veerring) is een verbruiksartikel. Als u slijtage of vervorming van de veerring opmerkt, moet u de moer vervangen.

OPMERKING: De klemring (2) en de moer (1) zijn niet nodig voor het monteren van de nylondraad-snijkop. De nylondraad-snijkop moet bovenop de ontvangerring komen (3).

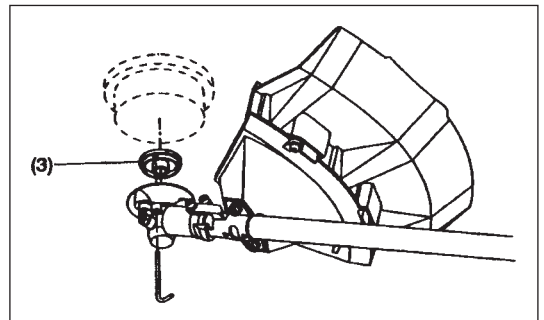
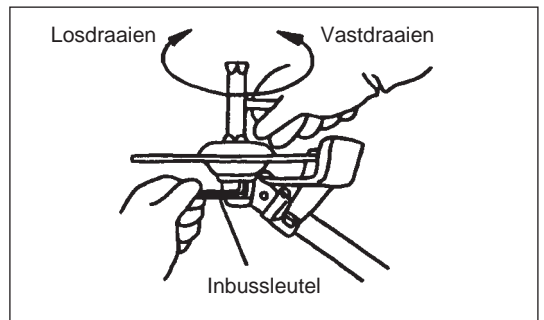

- Schroef de nylondraad-snijkop op de schacht.

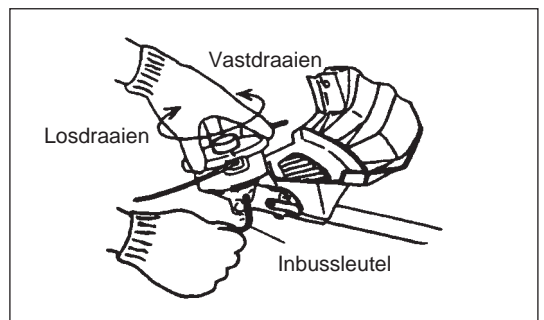

- Zorg ervoor dat het snijblad met de goede kant omhoog wijst voor linksom draaien.

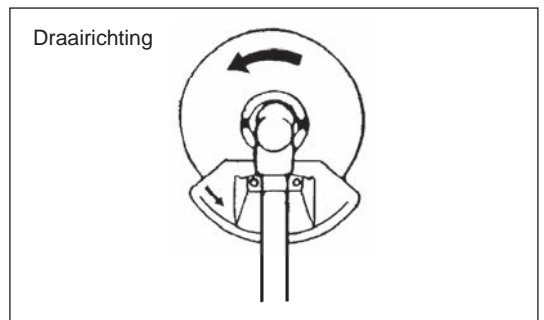



## Omgaan met brandstof

Tijdens het omgaan met brandstoffen moet u uiterste voorzichtigheid betrachten. Brandstof kan stoffen bevatten die ook in oplosmiddelen voorkomen. Tank alleen bij in een goed geventileerde ruimte of buitenshuis. Adem de brandstofdampen niet in en vermijd dat de benzine of olie in aanraking komt met uw huid.

Minerale-olieproducten ontvetten uw huid. Als uw huid bij herhaling en gedurende een langere tijdsduur in aanraking komt met deze stoffen, zal hij uitdrogen. Dit kan leiden tot diverse huidandoeningen. Daarnaast kunnen er ook allergische reacties optreden.

Uw ogen kunnen geïrriteerd raken door contact met olie. Als er olie in uw ogen terecht komt, moet u ze onmiddellijk spoelen met helder water. Als uw ogen dan nog steeds geïrriteerd zijn, moet u onmiddellijk een dokter raadplegen.



Houdt u aan de veiligheidsinstructies op pagina 40.

## Benzine-oliemengsel

De motor van de bosmaaier is een zeer efficiënte tweetaktmotor. Hij loopt op een mengsel van benzine en tweetaktmotorolie. De motor is ontworpen voor gewone loodvrije benzine met een minimaal octaangehalte van 91 RON. In het geval dergelijke benzine niet beschikbaar is, mag u benzine met een hoger octaangehalte gebruiken. Dit zal geen effect hebben op de motor, maar kan wel leiden tot slecht gedrag tijdens het gebruik.

Een vergelijkbare situatie doet zich voor bij gebruik van loodhoudende benzine. Voor een optimale werking van de motor en om uw gezondheid en het milieu te beschermen, gebruikt u alleen loodvrije benzine!





Om de motor te smeren gebruikt u een tweetaktmotorolie (kwaliteitsklasse TC-3) en voegt u deze toe aan de benzine. De motor is ontworpen voor gebruik met de gespecificeerde tweetaktmotorolie bij een mengverhouding van 50 : 1 om het milieu te beschermen. Daarnaast wordt een lange levensduur en een betrouwbare werking met een minimale uitstoot aan uitlaatgassen gegarandeerd. Het is van het grootste belang dat u de mengverhouding 50 : 1 (voor gespecificeerde tweetaktmotorolie) aanhoudt omdat anders de betrouwbare werking van de bosmaaier niet kan worden gegarandeerd.

## De juiste mengverhouding:

Benzine: Gespecificeerde tweetaktmotorolie = 50 : 1 of

Benzine: Tweetaktmotorolie van een andere fabrikant = 25 : 1  
aanbevolen

Opmerking: Om het benzine-oliemengsel te maken, mengt u eerst de volledige hoeveelheid olie met de helft van de vereiste benzine en voegt u daarna de resterende benzine toe. Schud het mengsel stevig voordat u het in de tank van de bosmaaier giet. Het is met het oog op de veilige werking onverstandig om meer motorolie toe te voegen dan gespecificeerd is. Dit leidt alleen maar tot een hogere productie van verbrandingsresten die het milieu vervuilen en zowel het uitlaatkanaal in de cilinder als de uitlaatdemper verstopen. Bovendien zal het brandstofverbruik oplopen en zullen de motorprestaties afnemen.

Benzine	50:1	25:1
	+	
1.000 cm <sup>3</sup> (1 liter)	20 cm <sup>3</sup>	40 cm <sup>3</sup>
5.000 cm <sup>3</sup> (5 liter)	100 cm <sup>3</sup>	200 cm <sup>3</sup>
10.000 cm <sup>3</sup> (10 liter)	200 cm <sup>3</sup>	400 cm <sup>3</sup>

## Brandstof bijvullen

### De motor moet worden uitgezet.

- Maak het gebied rond de brandstofvuldop (2) grondig schoon om te voorkomen dat er vuil in de brandstoftank (1) terechtkomt.
- Draai de brandstofvuldop (2) los en vul brandstof bij in de tank.
- Draai de brandstofvuldop (2) stevig vast.
- Maak de brandstofvuldop (2) en de tank schoon na het bijvullen.

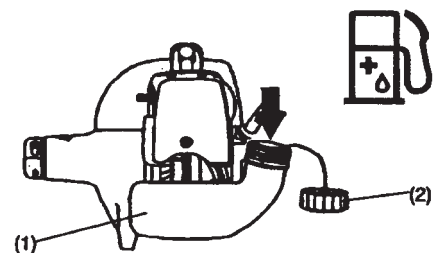

## Opslag van brandstof

Brandstof kan niet voor een onbepaalde tijd worden opgeslagen.

Koop slechts de hoeveelheid die nodig is voor een gebruiksperiode van 4 weken. Gebruik alleen goedgekeurde brandstofopslagtanks.

## CORRECT OMGAAN MET HET GEREEDSCHAP

### De schouderriem bevestigen

- Pas de lengte van de schouderriem zo aan, dat het snijblad parallel aan de grond kan worden gehouden.

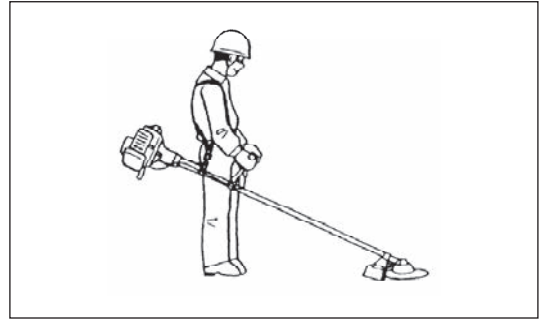

### Losmaken

- In geval van nood, druk de knoppen (1) aan beide zijanten in zodat het gereedschap los komt van uw lichaam. Let er goed op dat u op dat moment de controle over het gereedschap behoudt. Zorg ervoor dat het gereedschap zich niet in uw richting of in de richting van iemand die in de buurt staat beweegt.

**WAARSCHUWING:** Als u geen complete controle over het gereedschap behoudt, kan dit ernstige lichamelijke letsels of de DOOD veroorzaken.

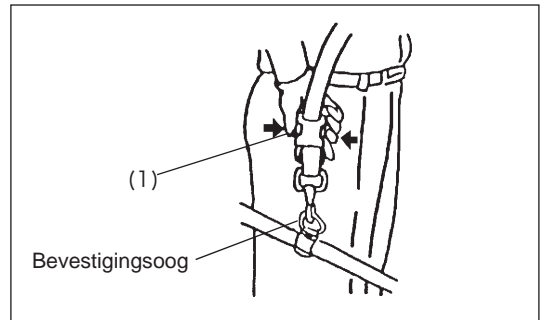

## TIPS VOOR GEBRUIK EN PROCEDURE VOOR STOPPEN

Volg de toepasselijke voorschriften voor ongevallenpreventie.

### Starten

Houd tenminste 3 meters afstand tot de plaats waar brandstof is bijgevoerd. Plaats de bosmaaier op een schoon stuk grond en zorg ervoor dat het snijgarnituur niet in contact komt met de grond of andere objecten.

### Koude start

#### Voor modellen met een U-handgreep of beugelhandgreep

- Duw de I-O-schakelaar (1) in de richting die wordt aangegeven door de pijl.

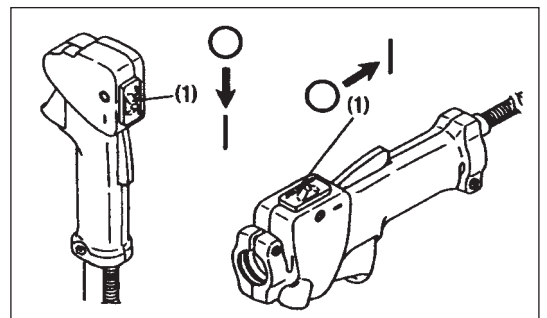

- Plaats het gereedschap eerst op de grond.
- Druk meerdere keren (7 tot 10 keer) voorzichtig op de brandstofhandpomp (2) totdat de brandstof in de brandstofhandpomp stroomt.
- Duw de chokehendel (3) naar de stand "I+I".

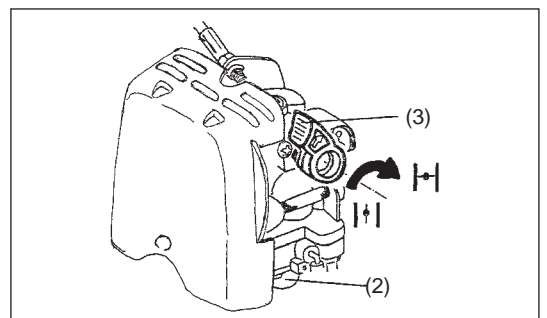

- Houd het koppelingshuis met uw linkerhand vast, zoals afgebeeld.
- Trek langzaam aan de trekstarthandgreep tot u weerstand voelt en trek daarna krachtig door.
- Trek het startkoord niet over zijn volledige lengte eruit en laat de trekstarthandgreep niet ongecontroleerd terugschieten, maar zorg ervoor dat het langzaam teruggetrokken wordt.
- Herhaal de startbediening tot u de eerste ontstekingen hoort.
- Nadat de motor is gestart, zet u de chokehendel terug in de stand "I+I". Merk op dat de chokehendel automatisch terugkeert naar de stand "I+I" wanneer de gashendel wordt ingeknepen en de gasklep wordt geopend.

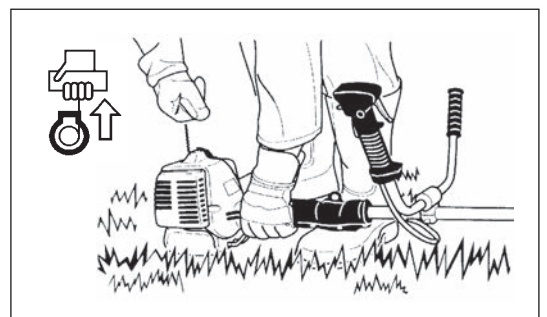

– Laat de motor ongeveer 1 minuut draaien op een gemiddeld toerental voordat u volgas geeft.

Opmerking: – Als herhaaldelijk aan de trekstarthandgreep wordt getrokken terwijl de chokehendel in de stand “I” staat, zal de motor niet gemakkelijk starten vanwege een overmatige brandstoftoevoer.

– In geval van een overmatige brandstoftoevoer, verwijdert u de bougie en trekt u langzaam aan de trekstarthandgreep om overtollige brandstof te verwijderen. Maak ook de elektroden van de bougie droog.

#### Voorzichtig tijdens gebruik:

Als de gashendel volledig wordt ingeknepen tijdens onbelast bedrijf, neemt het motortoerental toe tot 10.000 toeren  $\text{min}^{-1}$  of meer. Laat de motor nooit draaien op een hoger toerental dan nodig is of met een toerental van 6.000 tot 8.000 toeren  $\text{min}^{-1}$ .

#### Een warme motor starten

– Op dezelfde manier als hiervoor beschreven, echter zonder de chokehendel te gebruiken (de chokehendel blijft in de stand “I” staan).

#### STOP

– Laat de gashendel (6) volledig los en nadat het motortoerental is afgenomen, duw de I-O-schakelaar (1) naar de positie “O” om de motor uit te zetten.

– Let erop dat het snijgarnituur wellicht niet onmiddellijk stopt en laat het volledig uitdraaien.

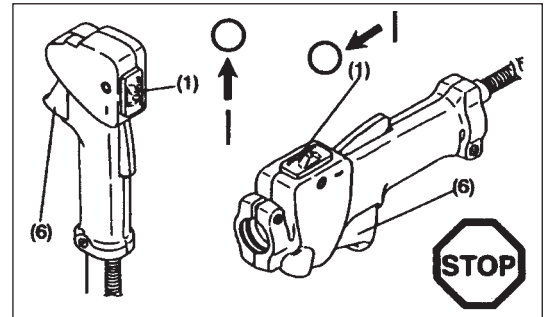

#### HET LAAG TOERENTAL (VOOR STATIONAIR DRAAIEN) AFSTELLEN

Het snijblad of de nylondraad-snijkop mag niet draaien wanneer de bedieningshendel volledig is losgelaten. Stel zo nodig het stationair toerental af met behulp van de stelschroef voor stationair draaien.

#### Het stationair toerental controleren

– Het stationair toerental moet zijn ingesteld op 2.600 toeren  $\text{min}^{-1}$ .

Stel zo nodig het stationair toerental af met behulp van de stelschroef voor stationair draaien (het snijblad of de nylondraad-snijkop mag niet draaien wanneer de motor op stationair toerental draait).

Door de schroef (1) in te draaien zal het motortoerental toenemen, en door de schroef uit te draaien zal het motortoerental afnemen.

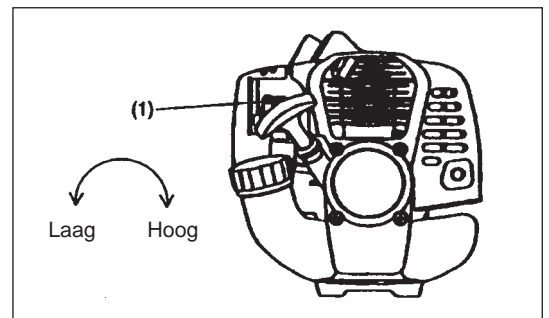

## HET SNIJGARNITUUR SLIJPEN



LET OP: De hieronder vermelde snijgarnituren mogen alleen worden geslepen door een erkend servicecentrum. Het handmatig slijpen zal resulteren in onbalans van het snijgarnituur, waardoor trillingen zullen ontstaan en het gereedschap schade kan oplopen.

– snijblad (sterrenblad (4 tanden), wervelblad (8 tanden))

De erkende servicecentra bieden een professionele service voor het slijpen en uitbalanceren.

OPMERKING: Om de levensduur van het snijblad (sterrenblad, wervelblad) te verlengen, kan dit eenmalig worden omgekeerd, totdat beide snijranden bot zijn geworden.

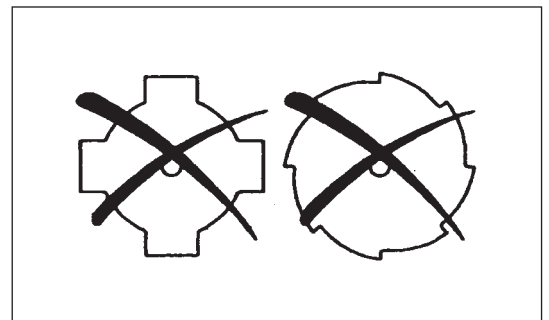



## NYLONDRAAD-SNIJKOP

De nylondraad-snijkop is een dubbele-draadkop voor de graskantmaaier die is uitgerust met zowel een automatisch draadaanvoermechanisme als een stoot-aanvoermechanisme.

De nylondraad-snijkop voert automatisch de juiste lengte nylondraad aan overeenkomstig van veranderingen in de centrifugale kracht die wordt veroorzaakt door een toenemend of afnemend toerental. Om zacht gras efficiënter te maaien, stoot u de nylondraad-snijkop tegen de grond om extra nylondraad aan te voeren, zoals beschreven onder het kopje Bediening.

### Bediening

- Verhoog het toerental van de nylondraad-snijkop naar ongeveer 6.000 toeren  $\text{min}^{-1}$ . Een laag toerental (lager dan  $4.800 \text{ toeren min}^{-1}$ ) is niet geschikt omdat de nylondraad bij een laag toerental niet goed aangevoerd wordt.
- Het meest effectieve maaigebied wordt aangegeven door het gearceerde deel in de afbeelding.

Ga als volgt te werk als de nylondraad niet automatisch wordt aangevoerd:

1. Laat de gashendel los zodat de motor stationair draait en knijp de gashendel vervolgens volledig in. Herhaal deze procedure tot de nylondraad tot de juiste lengte is aangevoerd.
2. Als de nylondraad te kort is om automatisch met behulp van de bovenstaande procedure aan te voeren, stoot u de stootknop van de nylondraad-snijkop tegen de grond om de nylondraad aan te voeren.
3. Als de nylondraad niet met behulp van procedure 2 kan worden aangevoerd, volgt u de procedures die zijn beschreven onder "De nylondraad vervangen" om de nylondraad opnieuw op te wikkelen of te vervangen.

### De nylondraad vervangen

- Schakel eerst de motor uit.
- Druk de vergrendelnokken van de behuizing naar binnen om de afdekking eraf te tillen en verwijder vervolgens de draadspool.

- Haak het midden van de totale lengte van de nieuwe nylondraad in de inkeping in het midden van de draadspool en zorg ervoor dat één uiteinde ongeveer 80 mm langer is dan het andere.

Wikkel vervolgens beide draadhelften rond de draadspool in de draairichting van de snijkop (de wikkelrichting linksom wordt aangegeven door de pijl LH, en de wikkelrichting rechtsom wordt aangegeven door de pijl RH op de zijkant van de draadspool).

- Wikkel op 100 mm na de volledige lengte van de nylondraad op de draadspool, en haak de uiteinden tijdelijk in de inkeping in de zijkant van de draadspool.

- Plaats de draadspool zodanig in de behuizing dat de groeven en uitsteeksels op de draadspool overeenkomen met die in de behuizing. Zorg ervoor dat de zijkant van de draadspool waarop de letters staan naar buiten wijst. Maak nu de uiteinden van de nylondraad los uit hun tijdelijke positie en voer de nylondraden door de oogjes zodat ze uit de behuizing steken.

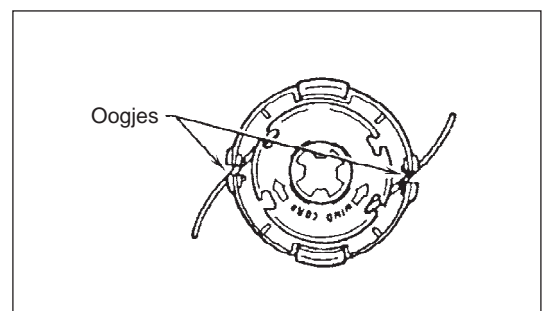
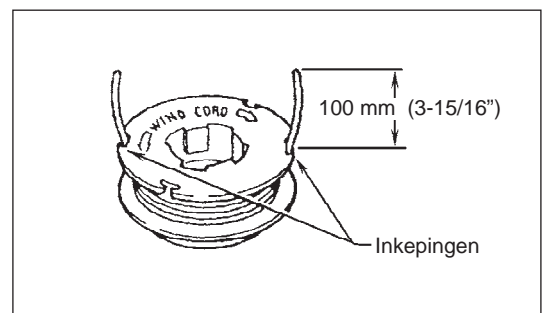
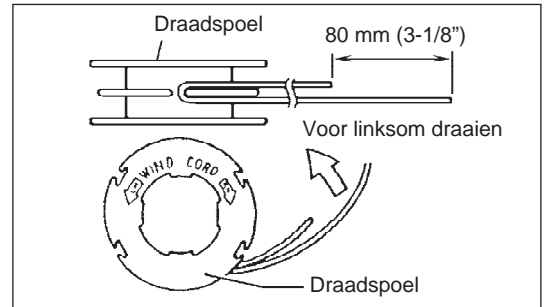
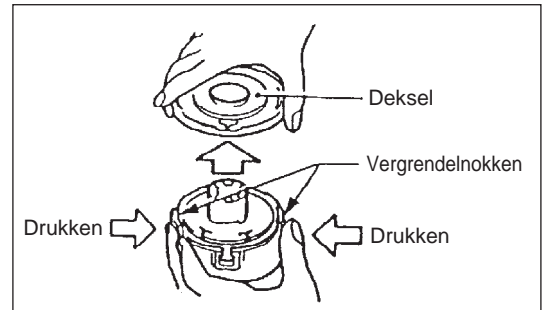
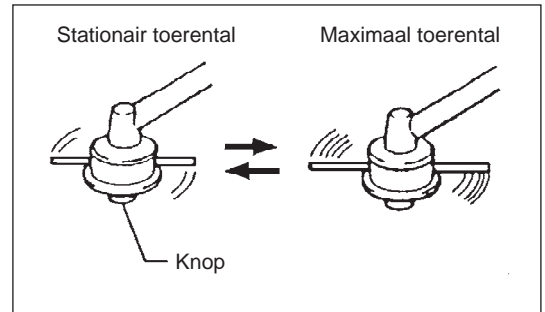
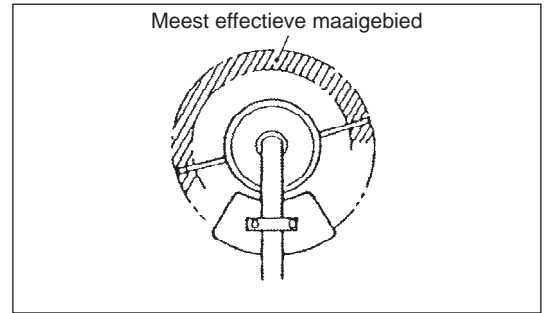

- Lijn het uitsteeksel op de onderkant van het deksel uit met de sleuven naar de oogjes. Druk daarna het deksel stevig op de behuizing zodat hij wordt vergrendeld.

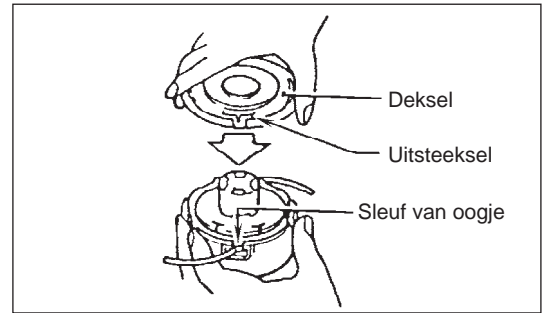

## ONDERHOUDSINSTRUCTIES

LET OP: Voordat u werkzaamheden uitvoert aan de bosmaaier, moet u altijd de motor uitzetten en de bougiekap van de bougie aftrekken (zie "De bougie controleren").

Draag altijd veiligheidshandschoenen.

LET OP: Verwijder nooit zelf de trekstarthandgreep omdat hierdoor een ongeval kan worden veroorzaakt. Dit dient te worden gedaan door een erkend servicecentrum.



Om een lange levensduur te garanderen en eventuele schade aan het gereedschap te voorkomen, moeten de volgende onderhoudswerkzaamheden regelmatig uitgevoerd worden.

### Dagelijkse controle en onderhoud

- Controleer het gereedschap voor het gebruik op losse bouten of ontbrekende onderdelen. Let vooral op of het snijblad of de nyldraad-snijkop stevig is bevestigd.
- Controleer voor gebruik altijd op verstopping van de koelluchtinlaatopening en de koelribben van de cilinder. Maak ze schoon indien dat nodig is.
- Voer de volgende werkzaamheden dagelijks uit na het gebruik:
  - Maak de buitenkant van de bosmaaier schoon en inspecteer op schade.
  - Maak het luchtfilter schoon. Als onder extreem stoffige omstandigheden wordt gewerkt, moet het filter meerdere keren per dag worden schoongemaakt.
  - Controleer het snijblad of de nyldraad-snijkop op schade en controleer of het snijblad of de snijkop stevig bevestigd is.
  - Controleer of er voldoende verschil is tussen het stationair toerental en het aangrijptoerental om zeker te zijn dat het snijgarnituur stilstaat wanneer de motor stationair draait (verlaag zo nodig het stationair toerental).  
In het geval het hulpstuk bij stationair toerental blijft draaien, neemt u contact op met het dichtstbijzijnde, erkende servicecentrum.
- Controleer de werking van de I-O-schakelaar, de uit-vergrendelhendel, de bedieningshendel, en de vergrendelingsknop.

### Het luchtfilter schoonmaken

- Maak de schroef (1) los.
- Verwijder het deksel van de luchtfilter (3).
- Haal het sponselement (2) eruit, was het in lauw water en laat het volledig drogen.
- Plaats het deksel van de luchtfilter (3) na het reinigen terug en maak het vast met de schroef (1).

OPMERKING: Als er overmatig stof of vuil aan de luchtfilter blijft plakken, moet u deze dagelijks schoonmaken. Een verstopt luchtfilter kan het moeilijk of onmogelijk maken om de motor te starten of om het toerental van de motor te laten toenemen.

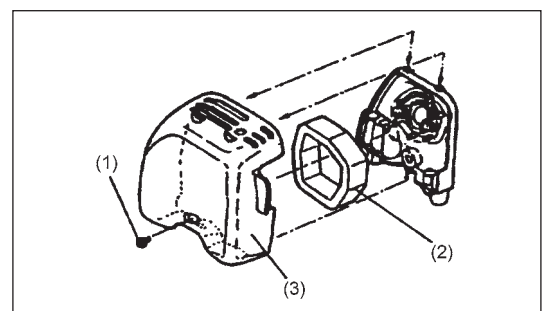

### De bougie controleren

- Gebruik alleen de bijgeleverde moersleutel om de bougie te verwijderen of te installeren.
- De afstand tussen de twee elektroden van de bougie moet 0,6 – 0,7 mm bedragen. Als de afstand te groot of te klein is, moet u deze aanpassen. Als de bougie verstopt zit met roet of vuil, moet u deze grondig schoonmaken of vervangen.

LET OP: Raak de bougiekap nooit aan terwijl de motor draait (gevaar van elektrische schok door hoogspanning).

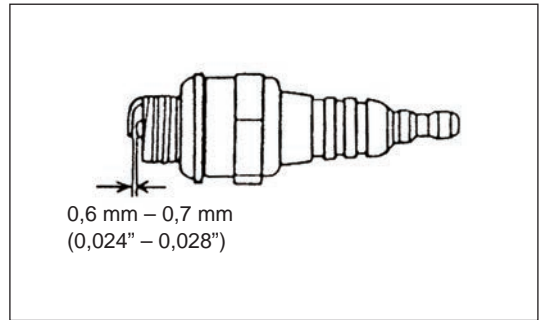

### Toevoer van smeervet aan het tandwielhuis

- Breng elke 30 bedrijfsuren smeervet (Shell Alvania 3 of gelijkwaardig) aan in het tandwielhuis via de smeeroening. (Origineel DOLMAR-smeervet kan worden aangeschaft bij uw DOLMAR-dealer.)

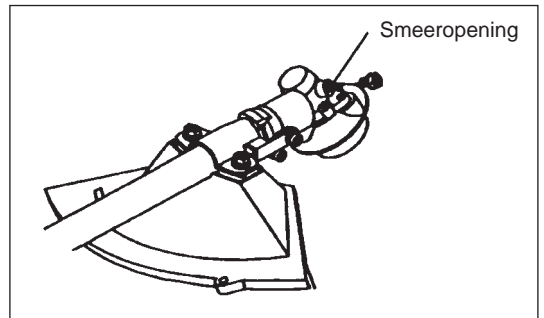

### Zuigkop in brandstoftank

- Het brandstoffilter (5) van de zuigkop wordt gebruikt om de brandstof te filteren die door de carburateur wordt aangezogen.
- Het brandstoffilter moet regelmatig visueel worden gecontroleerd. Hiertoe draait u de brandstofvuldop eraf en gebruikt u een draadhaak om de zuigkop uit de brandstofvulopening te trekken. Als het brandstoffilter hard is geworden, of vervuild of verstopt is, moet het worden vervangen.
- Onvoldoende brandstoftoevoer kan ervoor zorgen dat het maximale toegelaten toerental wordt overschreden. Het is daarom belangrijk het brandstoffilter iedere drie maanden te vervangen om verzekerd te zijn van een goede brandstoftoevoer naar de carburateur.

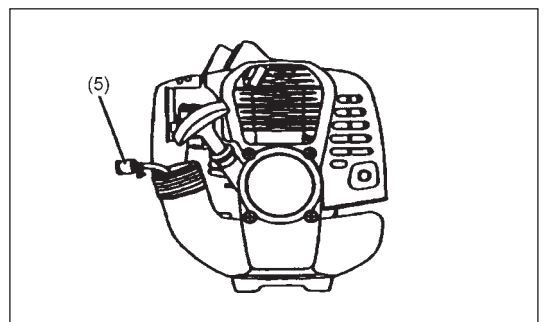

### De uitlaatpoort van de uitlaatdemper schoonmaken

- Controleer de uitlaatpoort van de uitlaatdemper (6) regelmatig.
- Als deze verstopt is met koolafzettingen, schraapt u de afzettingen voorzichtig weg met een geschikt gereedschap.

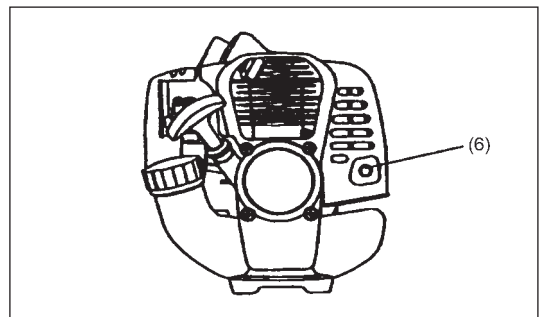

Alle onderhouds- of aanpassingswerkzaamheden die niet in deze gebruiksaanwijzing zijn beschreven, mogen alleen worden uitgevoerd door erkende servicecentra.

- Als u het gereedschap gedurende een lange tijd opslaat, tapt u de brandstof uit de brandstoftank en carburateur als volgt af: Tap alle brandstof af uit de brandstoftank. Gooi dit op correcte wijze weg volgens de lokale regelgeving.
- Verwijder de bougie en breng enkele druppels olie via het bougiegat in de cilinder. Trek vervolgens voorzichtig aan de trekstarthandgreep zodat de olie de binnenkant van de motor bedekt, en draai de bougie weer vast.
- Verwijder vuil en stof vanaf de snijbladen en de buitenkant van de motor, veeg erover met een in olie doordrenkte doek, en sla het gereedschap op een zo droog mogelijke plaats op.

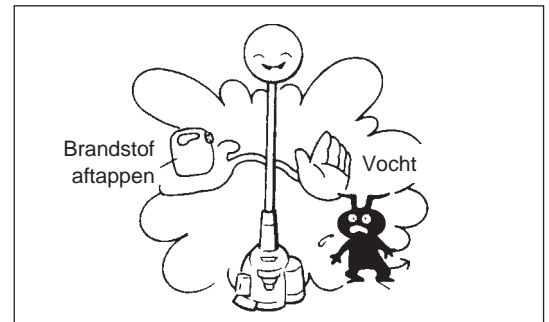

## Onderhoudsschema

Algemeen	Motormontage, schroeven en moeren	Visuele inspectie op beschadiging en bevestigingen Controleer de algemene toestand en veiligheid
Iedere keer na het bijvullen van brandstof	Bedieningshendel I-O-schakelaar	Controleren van de werking Controleren van de werking
Dagelijks	Luchtfilter Koelluchtinlaatkanaal Snijgarnituur Stationair toerental	Maak schoon Maak schoon Controle op schade en scherpte Inspecteer (snijgarnituur mag niet bewegen)
Wekelijks	Bougie Uitlaatdemper	Inspecteer en vervang zo nodig Controleer en maak zo nodig de opening schoon
Iedere 3 maanden	Zuigkop Brandstoftank	Vervang Maak schoon
Uitschakelprocedure	Brandstoftank Carburateur	Maak de brandstoftank leeg Laat de motor draaien tot de brandstof op is

## Stringzoeken

Probleem	Systeem	Waarneming	Oorzaak
Motor start niet of moeilijk	Ontstekingsstelsel	Ontstekingsvonk OK	Fout in brandstofvoeder of compressiestelsel, mechanisch defect
		Geen ontstekingsvonk aanwezig	I-O-schakelaar ingeschakeld, bedradingsfout of kortsluiting, bougie of bougiekap defect, storing in ontstekingsmodule
	Brandstofvoedsysteem	Brandstoftank is vol	Onjuiste stand van chokehendel, carburateur defect, brandstofleiding geknikt of verstopt, brandstof vuil
	Compressie	Geen compressie bij aantrekken	Cilindervoetpakking defect, krukasafdichtingen beschadigd, cilinder of zuigerveren defect, of slechte afdichting van bougie
Problemen bij starten van warme motor	Mechanisch defect	Starter grijpt niet aan	Gebroken startveer, gebroken onderdelen binnenin de motor
		Brandstoftank vol, ontstekingsvonk aanwezig	Carburator vervuild, moet worden schoongemaakt
Motor start, maar slaat af	Brandstofvoedsysteem	Brandstoftank is vol	Verkeerde afstelling van stationair toerental of carburateur is vervuild  Ontluchting van de brandstoftank is defect, brandstofleiding is onderbroken, kabel of I-O-schakelaar is defect
Onvoldoende prestaties	Mogelijk zijn meerdere systemen tegelijk de oorzaak	Slecht stationair lopen	Luchtfilter is vervuild, carburateur is vervuild, uitlaatdemper is verstopt, uitlaatkanaal in de cilinder is verstopt

---

**DOLMAR**



DOLMAR GmbH  
Postfach 70 04 20  
D-22004 Hamburg  
Germany  
<http://www.dolmar.com>

885015A917

ALA