

# DOLMAR

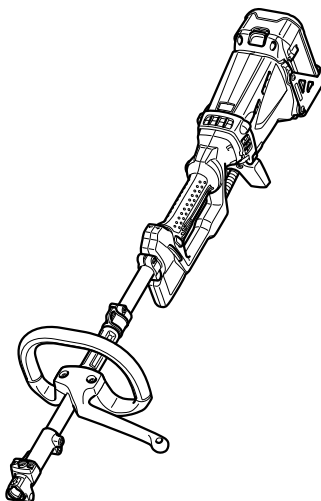

<b>GB</b>	<b>Cordless Multi Function Power Head</b>	<b>Instruction manual</b>
<b>F</b>	<b>Moteur Multi-Fonctions Sans Fil</b>	<b>Manuel d'instructions</b>
<b>D</b>	<b>Multifunktions-Antrieb</b>	<b>Betriebsanleitung</b>
<b>I</b>	<b>Utensile multifunzione a benzina senza fili</b>	<b>Istruzioni per l'uso</b>
<b>NL</b>	<b>Multifunctioneel accuaandrijfsysteem</b>	<b>Gebruiksaanwijzing</b>
<b>E</b>	<b>Herramienta Multifuncional Inalámbrica</b>	<b>Manual de instrucciones</b>
<b>P</b>	<b>Ferramenta Multifuncional a Bateria</b>	<b>Manual de instruções</b>
<b>DK</b>	<b>Batteridrevet multifunktionelt værktøjshoved</b>	<b>Brugsanvisning</b>
<b>GR</b>	<b>Ασύρματη μηχανοκίνητη κεφαλή πολλαπλών χρήσεων</b>	<b>Οδηγίες χρήσης</b>
<b>TR</b>	<b>Akülü Çok Fonksiyonlu Güç Başlığı</b>	<b>Kullanım kılavuzu</b>

**AC-3600**  
**AC-3610**



012659



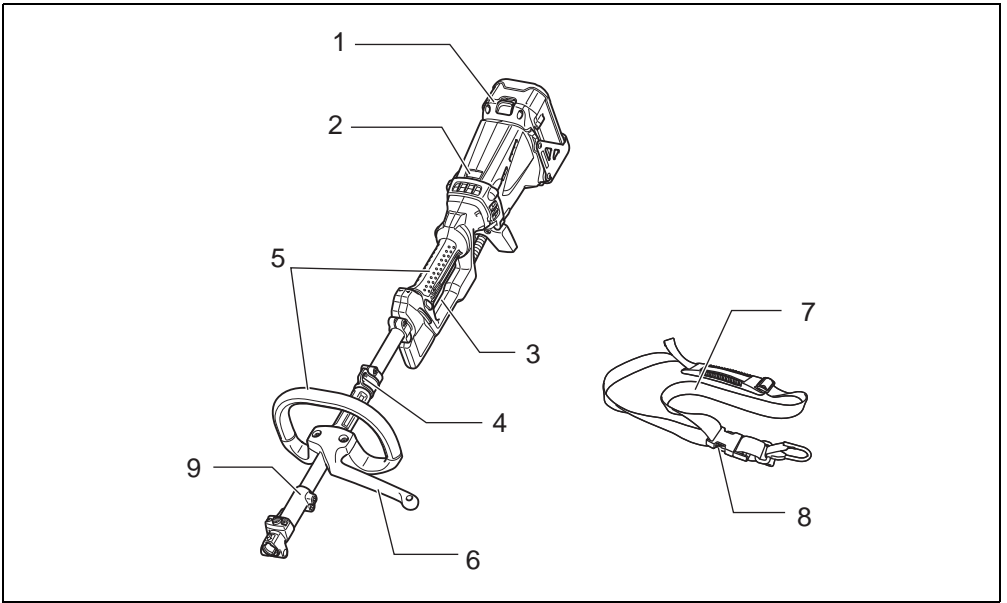

1

012661

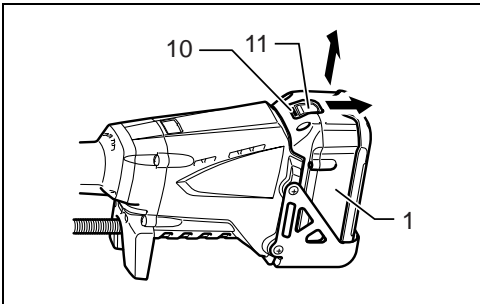

2

012942

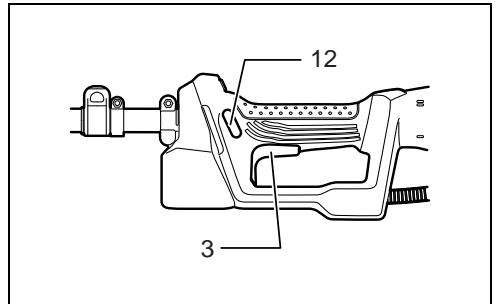

3

010814

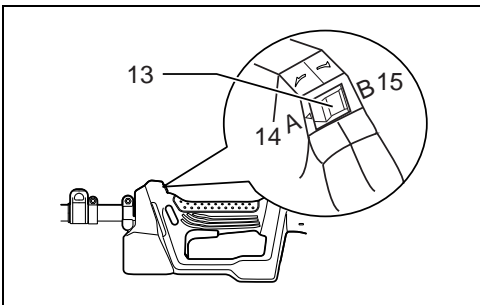

4

010825

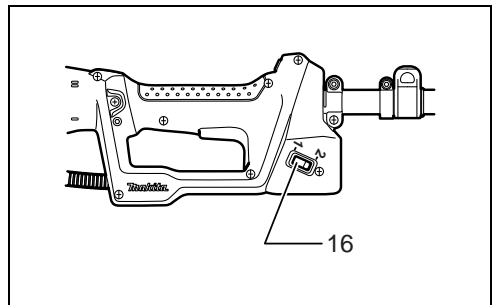

5

010815

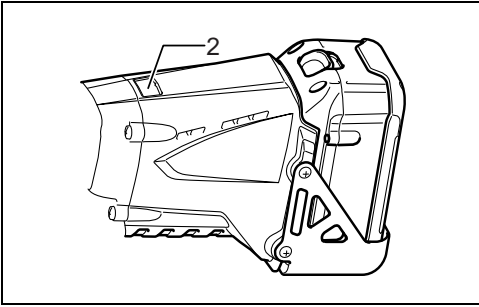

**6**

012967

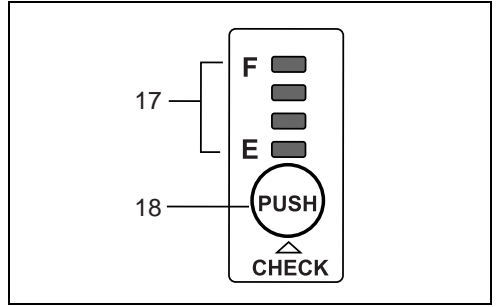

**7**

011715

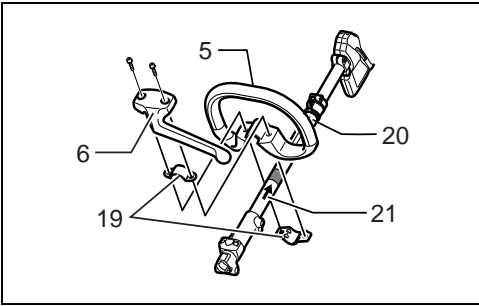

**8**

013202

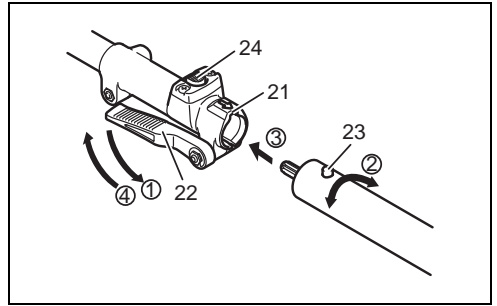

**9**

012660

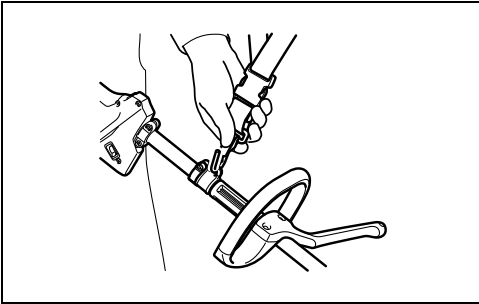

**10**

012761

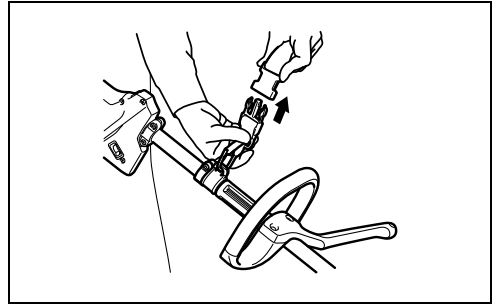

**11**

012762

## ENGLISH (Original instructions)

### Explanation of general view

- |                              |  |                     |
|------------------------------|--|---------------------|
| 1. Battery cartridge         | 10. Red indicator                                    | 17. Indicator lamps |
| 2. Indicator lamp            | 11. Button   | 18. CHECK button    |
| 3. Switch trigger            | 12. Lock-off button                                  | 19. Clamp           |
| 4. Hanger (suspension point) | 13. Reversing switch                                 | 20. Spacer          |
| 5. Grip                      | 14. A position depressed for normal operation        | 21. Arrow mark      |
| 6. Barrier *                 | 15. B position depressed for weed and debris removal | 22. Lock lever      |
| 7. Shoulder harness          | 16. Speed change switch lever                        | 23. Pin             |
| 8. Buckle                    |  | 24. Release button  |
| 9. Joint                     |  |                     |

\* In some countries, the barrier is not provided with the tool.

## SPECIFICATIONS

Model		AC-3600, AC-3610	
No load speed (with brushcutter attachment BC-AC and nylon cutting head)	High	0 - 6,600 min <sup>-1</sup>	
	Low	0 - 4,900 min <sup>-1</sup>	
Overall length		1,019 mm	
Rated voltage		D.C. 36 V	
Standard battery cartridge (and charger)		AP-363 (LG-363)/ AP-3622 (LG-3622)	AD-3612 (LG-3600 K)
⚠ Always keep the combinations of battery/charger on the right columns.			
Net weight		4.6 kg	9.5 kg

- Due to our continuing program of research and development, the specifications herein are subject to change without notice.
- Specifications and battery cartridge may differ from country to country.
- Weight, with battery cartridge, according to EPTA-Procedure 01/2003

### Approved attachment

	Model
Edger attachment	PE-CS
Brushcutter attachment	BC-AC
Hedge trimmer attachment	HT-CS, HT-CS 1
Pole saw attachment	PS-CS, PS-CS 1
Coffee harvester attachment	CH-CS
Cultivator attachment	MC-CS
Shaft extension attachment	SE-CS

Noise	Sound pressure level average		Sound power level average		Applicable standard
	L <sub>PA</sub> (dB (A))	Uncertainty K (dB (A))	L <sub>WA</sub> (dB (A))	Uncertainty K (dB (A))	
PE-CS	76.7	2.7	90.9	2.4	ISO11789
BC-AC (as a brushcutter)	80.1	2.5	93.5	2.5	EN11806
BC-AC (as a string trimmer)	78.6	2.5	91.7	2.5	EN786
HT-CS	86.0	2.5	94.8	2.5	ISO10517
HT-CS + SE-CS	81.8	3.0	97.3	3.0	ISO10517
HT-CS 1	83.5	2.3	92.8	2.6	ISO10517
HT-CS 1 + SE-CS	79.8	1.8	93.4	2.1	ISO10517
PS-CS	91.9	2.5	100.9	2.5	ISO11680
PS-CS + SE-CS	88.8	2.5	102.9	2.5	ISO11680
PS-CS 1	93.6	2.5	101.9	2.5	ISO11680
PS-CS 1 + SE-CS	90.3	2.5	104.4	2.5	ISO11680
CH-CS	78.2	2.5	87.1	2.5	ISO10517
CH-CS + SE-CS	81.9	2.5	95.2	2.5	ISO10517
MC-CS	78.8	2.5	88.3	2.5	EN709

\* Even if the sound pressure level listed above is 80 dB (A) or less, the level under working may exceed 80 dB (A). Wear ear protection.

Vibration Attachment	Left handle (Front grip)		Right handle (Rear grip)		Applicable standard
	$a_h$ (m/s <sup>2</sup> )	Uncertainty K (m/s <sup>2</sup> )	$a_h$ (m/s <sup>2</sup> )	Uncertainty K (m/s <sup>2</sup> )	
PE-CS	1.9	1.5	1.2	1.5	ISO11789
BC-AC (as a brushcutter)	2.5	1.5	≤2.5	1.5	EN11806
BC-AC (as a string trimmer)	4.0	1.5	≤2.5	1.5	EN786
HT-CS	3.5	1.5	2.5	1.5	ISO10517
HT-CS + SE-CS	3.0	2.0	≤2.5	2.0	ISO10517
HT-CS 1	5.5	1.5	≤2.5	1.5	ISO10517
HT-CS 1 + SE-CS	3.5	1.5	≤2.5	1.5	ISO10517
PS-CS	≤2.5	1.5	≤2.5	1.5	ISO11680
PS-CS + SE-CS	≤2.5	2.0	≤2.5	2.0	ISO11680
PS-CS 1	≤2.5	2.0	≤2.5	2.0	ISO11680
PS-CS 1 + SE-CS	≤2.5	2.0	≤2.5	2.0	ISO11680
CH-CS	3.5	1.5	3.0	1.5	ISO10517
CH-CS + SE-CS	≤2.5	2.0	2.6	2.0	ISO10517
MC-CS	≤2.5	1.5	≤2.5	1.5	EN709

ENG901-1

- The declared vibration emission value has been measured in accordance with the standard test method and may be used for comparing one tool with another.
- The declared vibration emission value may also be used in a preliminary assessment of exposure.

**⚠ WARNING:**

- The vibration emission during actual use of the power tool can differ from the declared emission value depending on the ways in which the tool is used.
- Be sure to identify safety measures to protect the operator that are based on an estimation of exposure in the actual conditions of use (taking account of all parts of the operating cycle such as the times when the tool is switched off and when it is running idle in addition to the trigger time).

**Symbol**

END018-3

The following show the symbols used for the equipment. Be sure that you understand their meaning before use.

 ..... Take particular care and attention.

 ..... Read instruction manual.

 ..... Do not expose to moisture.

 ..... Only for EU countries  
Do not dispose of electric equipment or battery pack together with household waste material!  
In observance of the European Directives, on Waste Electric and Electronic Equipment and Batteries and Accumulators and Waste Batteries and Accumulators and their implementation in accordance with national laws, electric equipment and batteries and battery pack(s) that

have reached the end of their life must be collected separately and returned to an environmentally compatible recycling facility.

## General Power Tool Safety Warnings

GEA010-1

**⚠ WARNING** Read all safety warnings and all instructions. Failure to follow the warnings and instructions may result in electric shock, fire and/or serious injury.

**Save all warnings and instructions for future reference.**

## IMPORTANT SAFETY INSTRUCTIONS

ENC007-8

### FOR BATTERY CARTRIDGE

1. Before using battery cartridge, read all instructions and cautionary markings on (1) battery charger, (2) battery, and (3) product using battery.
2. Do not disassemble battery cartridge.
3. If operating time has become excessively shorter, stop operating immediately. It may result in a risk of overheating, possible burns and even an explosion.
4. If electrolyte gets into your eyes, rinse them out with clear water and seek medical attention right away. It may result in loss of your eyesight.
5. Do not short the battery cartridge:
  - (1) Do not touch the terminals with any conductive material.
  - (2) Avoid storing battery cartridge in a container with other metal objects such as nails, coins, etc.

- (3) **Do not expose battery cartridge to water or rain.**

**A battery short can cause a large current flow, overheating, possible burns and even a breakdown.**

6. **Do not store the tool and battery cartridge in locations where the temperature may reach or exceed 50°C (122°F).**
7. **Do not incinerate the battery cartridge even if it is severely damaged or is completely worn out. The battery cartridge can explode in a fire.**
8. **Be careful not to drop or strike battery.**
9. **Do not use a damaged battery.**
10. **Follow your local regulations relating to disposal of battery.**

## SAVE THESE INSTRUCTIONS.

### Tips for maintaining maximum battery life

1. **Charge the battery cartridge before completely discharged.**  
**Always stop tool operation and charge the battery cartridge when you notice less tool power.**
2. **Never recharge a fully charged battery cartridge. Overcharging shortens the battery service life.**
3. **Charge the battery cartridge with room temperature at 10°C - 40°C (50°F - 104°F). Let a hot battery cartridge cool down before charging it.**
4. **Charge the battery cartridge once in every six months if you do not use it for a long period of time.**

## INTENDED USE

This cordless multi function power head is intended for driving an approved attachment listed in the section "SPECIFICATIONS" of this instruction manual. Never use the unit for the other purpose.

### ⚠ WARNING:

- **Read the instruction manual of the attachment as well as this instruction manual before using.** Failure to follow the warnings and instructions may result serious injury.

## PARTS DESCRIPTION (Fig. 1)

### NOTE:

- \* In some countries, the barrier is not provided with the tool.

## FUNCTIONAL DESCRIPTION

### ⚠ WARNING:

- **Always be sure that the tool is switched off and the battery cartridge is removed before adjusting or checking functions on the tool.** Failure to switch off and remove the battery cartridge may result in serious personal injury from accidental start-up.

### Installing or removing battery cartridge

#### ⚠ CAUTION:

- **Hold the tool and the battery cartridge firmly when installing or removing battery cartridge.** Failure to

hold the tool and the battery cartridge firmly may cause them to slip off your hands and result in damage to the tool and battery cartridge and a personal injury.

- **Always switch off the tool before installing or removing of the battery cartridge. (Fig. 2)**

To remove the battery cartridge, slide it from the tool while sliding the button on the front of the cartridge.

To install the battery cartridge, align the tongue on the battery cartridge with the groove in the housing and slip it into place. Always insert it all the way until it locks in place with a little click. If you can see the red indicator on the upper side of the button, it is not locked completely. Install it fully until the red indicator cannot be seen. If not, it may accidentally fall out of the tool, causing injury to you or someone around you.

### NOTE:

- **Do not use force when installing the battery cartridge.** If the cartridge does not slide in easily, it is not being inserted correctly.

## Power switch action

### ⚠ WARNING:

- **Before inserting the battery cartridge in the tool, always check to see that the switch trigger actuates properly and returns to the "OFF" position when released. Do not pull the switch trigger hard without pressing in the lock-off button. This can cause switch breakage.** Operating a tool with a switch that does not actuate properly can lead to loss of control and serious personal injury. (Fig. 3)

To prevent the switch trigger from being accidentally pulled, a lock-off button is provided.

To start the tool, press in the lock-off button and pull the switch trigger. The tool speed is increased by increasing pressure on the switch trigger. Release the switch trigger to stop.

## Reversing Switch for Debris Removal (Fig. 4)

This tool has a reversing switch. To remove debris jammed or entangled in the tool, depress the "B" side of the switch to reverse the rotation. For normal operation, depress the "A" side of the switch.

### NOTICE:

- Always check the direction of rotation before operation.
- Use the reversing switch only after the tool comes to a complete stop. Changing the direction of rotation before the tool stops may damage it.

## Speed change (Fig. 5)

Two speed ranges can be preselected with the speed change switch.



Flipping the speed change switch lever to the "1" position will set the tool to the low speed range and the "2" position will set the tool to the high speed range.

## Battery/motor protection system

The battery cartridge and tool are provided with protection devices that will automatically reduce or cut off power to the tool when overload situations develop that may cause damage to the tool or battery cartridge.

If the tool becomes overloaded but not locked up a protector is provided to reduce the revolutions to protect the motor. In this case the two indicator lamps described in the table below do not light or blink.









All other protection functions can be identified by the indicator lamps described in the table below. **(Fig. 6)**

		Status	Action to be taken
–	Blinking	Battery power has been nearly used up.	Replace the battery with fully charged one.
–	Lighting On	Battery protector is shutting off the power - battery power has been used up.	Replace the battery with fully charged one.
Blinking	–	Overload protector is shutting off the power - the motor was locked.	Release the switch trigger and remove the cause of the motor lock or overload. If the cutting tool is locked by entangling weeds or the like, always remove the battery cartridge before clearing it.
Lighting On	–	Overheat protector is shutting off the power - overheating.	Rest the equipment for a while.
Blinking	Blinking	Electric or electronic malfunction	Ask your local authorized service center for repairs.

010823

### Battery remaining capacity indicator (only for models with Battery AP-3622)

Battery AP-3622 is equipped with the battery remaining capacity indicator. **(Fig. 7)**  
Press the CHECK button to indicate the battery remaining capacity. The indicator lamps will then light for approx. three seconds.

Indicator lamps	Remaining capacity
 Lighted      Off      Blinking	
E  F	70% to 100%
	45% to 70%
	20% to 45%
	0% to 20%
	Charge the battery.
 	The battery may have malfunctioned.

011713

- When only the lowermost indicator lamp (next to the “E”) blinks, or when none of the indicator lamps light, the battery capacity has run out, so the tool does not operate. In these cases, charge the battery or replace the empty battery with a fully charged one.
- When two or more indicator lamps do not light even after charging is complete, the battery has reached the end of its service life.
- When the upper two and lower two indicator lamps light alternately, the battery may have malfunctioned. Contact your local Dolmar authorized service center.

#### NOTE:

- The indicated capacity may be lower than the actual level during use or immediately after using the tool.
- Depending on the conditions of use and the ambient temperature, the indication may differ slightly from the actual capacity.

## ASSEMBLY

#### WARNING:

- **Always be sure that the tool is switched off and battery cartridge is removed before carrying out any work on the tool.** Failure to switch off and remove the battery cartridge may result in serious personal injury from accidental start-up.
- **Never start the tool unless it is completely assembled.** Operation of the tool in a partially assembled state may result in serious personal injury from accidental start-up.

### Installing the grip (Fig. 8)

Securely fit the barrier and grip onto the shaft pipe with two screws and clamps.

Make sure that the grip/barrier assembly is located between the spacer and the arrow mark. Do not remove or shrink the spacer. Once assembled, do not remove the barrier.

#### CAUTION:

- Never install the grip on the label or joint.

#### NOTE:

- In some countries, the barrier and spacer are not provided with the tool. In that case, align the handle to further side of the line which is indicated by the arrow marks.

### Mounting the attachment (Fig. 9)

To mount the attachment to a power unit:

1. Make sure that the lock lever is not tightened.
2. Align the pin with the arrow mark.
3. Insert the shaft into the drive shaft of the power unit until the release button pops up.
4. Tighten the lock lever firmly as shown.

To remove the attachment, loosen the lock lever, press the lock button and withdraw the shaft.

**NOTICE:**

- Do not tighten the lock lever without the shaft of the attachment inserted. Otherwise the lock lever may tighten the entrance of the drive shaft too much and damage it.

**Attaching shoulder harness (Fig. 10)**

Put the shoulder harness on your left shoulder by putting your head and right arm through it. Keep the tool on your right side.

After putting the shoulder harness, attach it to the tool by connecting the buckles provided on both the tool hook and the harness. Be sure that the buckles click and lock completely in place.

Adjust the strap to the suitable length for your operation.

**(Fig. 11)**

The buckle is provided with a means of quick release which can be accomplished by simply squeezing the sides and the buckle.

**⚠ WARNING:**

- **Be extremely careful to maintain control of the tool at all times. Do not allow the tool to be deflected**

**toward you or anyone in the work vicinity.** Failure to keep control of the tool could result in serious injury to the bystander and the operator.

**MAINTENANCE**

**⚠ WARNING:**

- **Always be sure that the tool is switched off and battery cartridge is removed before attempting to perform inspection or maintenance on the tool.** Failure to switch off and remove the battery cartridge may result in serious personal injury from accidental start-up.

**NOTICE:**

- Never use gasoline, benzine, thinner, alcohol or the like. Discoloration, deformation or cracks may result. To maintain product SAFETY and RELIABILITY, repairs, any other maintenance or adjustment should be performed by Dolmar Authorized Service Centers, always using Dolmar replacement parts.

**TROUBLE SHOOTING**

Before asking for repairs, conduct your own inspection first. If you find a problem that is not explained in the manual, do not attempt to dismantle the tool. Instead, ask Dolmar Authorized Service Centers, always using Dolmar replacement parts for repairs.

Malfunction status	Cause	Action
Motor does not run.	Battery cartridge is not installed.	Install the battery cartridge.
	Battery problem (under voltage)	Recharge the battery. If recharging is not effective, replace battery.
	The drive system does not work correctly.	Ask your local authorized service center for repair.
Motor stops running after a little use.	Rotation is in reverse.	Change the direction of rotation with the reversing switch.
	Battery's charge level is low.	Recharge the battery. If recharging is not effective, replace battery.
	Overheating.	Stop using of tool to allow it to cool down.
It does not reach maximum RPM.	Battery is installed improperly.	Install the battery cartridge as described in this manual.
	Battery power is dropping.	Recharge the battery. If recharging is not effective, replace battery.
	The drive system does not work correctly.	Ask your local authorized service center for repair.

012662

**OPTIONAL ACCESSORIES**

**⚠ CAUTION:**

- These accessories or attachments are recommended for use with your Dolmar tool specified in this manual. The use of any other accessories or attachments might present a risk of injury to persons. Only use accessory or attachment for its stated purpose.

If you need any assistance for more details regarding these accessories, ask your local Dolmar Service Center.

- Brushcutter attachment

- Hedge trimmer attachment
- Pole saw attachment
- Cultivator attachment
- Coffee harvester attachment
- Shaft extension attachment
- Dolmar genuine battery and charger

**NOTE:**

- Some items in the list may be included in the tool package as standard accessories. They may differ from country to country.



**For European countries only  
EC Declaration of Conformity**

ENH043-2

**The undersigned, Tamiro Kishima and Rainer Bergfeld, as authorized by Dolmar GmbH, declare that the DOLMAR machine(s):**

Designation of Machine:  
Cordless Multi Function Power Head  
Model No./ Type: AC-3600, AC-3610  
Specifications: see "SPECIFICATIONS" table.

are of series production and

**Conforms to the following European Directives:**

2000/14/EC, 2006/42/EC

And are manufactured in accordance with the following standards or standardised documents:

EN709, EN/ISO10517, EN/ISO11680, EN/ISO11806,  
EN60745, ISO11789, EN60335

The technical documentation is on file at:

Dolmar GmbH,  
Jenfelder Straße 38, Abteilung FZ,  
D-22045 Hamburg

The conformity assessment procedure required by Directive 2000/14/EC was in Accordance with annex V.

**With attachment PE-CS as an edger**

Measured sound power level 90.9 dB (A)  
Guaranteed sound power level 94 dB (A)

**With attachment BC-AC as a brushcutter**

Measured sound power level 93.1 dB (A)  
Guaranteed sound power level 95 dB (A)

**With attachment HT-CS as a hedge trimmer**

Measured sound power level 94.6 dB (A)  
Guaranteed sound power level 97 dB (A)

**With attachment HT-CS and SE-CS as a hedge trimmer**

Measured sound power level 97.0 dB (A)  
Guaranteed sound power level 100 dB (A)

**With attachment HT-CS 1 as a hedge trimmer**

Measured sound power level 92.8 dB (A)  
Guaranteed sound power level 95 dB (A)

**With attachment HT-CS 1 and SE-CS as a hedge trimmer**

Measured sound power level 93.4 dB (A)  
Guaranteed sound power level 95 dB (A)

The conformity assessment procedure required by Directive 2000/14/EC was in Accordance with annex VI.

Notified Body:

TÜV Rheinland LGA Products GmbH  
Tillystraße 2  
90431 Nürnberg, Germany  
Identification number 0197

**With attachment BC-AC as a string trimmer**

Measured sound power level 91.6 dB (A)  
Guaranteed sound power level 94 dB (A)

The EC-Type Examination Certificate No. as a pole saw with PS-CS, PS-CS 1, SE-CS is:

4811008.12005

The EC-Type Examination per 2006/42/EC was performed by:

DEKRA Testing and Certification GmbH  
Enderstraße 92b  
01277 Dresden, Germany  
Identification No. 2140

2. 7. 2013



Tamiro Kishima  
Managing Director



Rainer Bergfeld  
Managing Director

# FRANÇAIS (Instructions d'origine)

## Descriptif

- |                                  |   |                            |
|----------------------------------|---|----------------------------|
| 1. Batterie                      | 11. Bouton  | 18. Bouton CHECK           |
| 2. Voyant                        | 12. Bouton de sécurité                                  | 19. Dispositif de serrage  |
| 3. Gâchette                      | 13. Inverseur   | 20. Douille d'écartement   |
| 4. Crochet (point de suspension) | 14. Position A pour le fonctionnement normal            | 21. Flèche                 |
| 5. Manche                        | 15. Position B pour le retrait des herbes et des débris | 22. Levier de verrouillage |
| 6. Écran *                       | 16. Levier de l'interrupteur de changement de vitesse   | 23. Goupille               |
| 7. Bandoulière                   | 17. Voyants   | 24. Bouton de déblocage    |
| 8. Boucle                        |   |                            |
| 9. Joint                         |   |                            |
| 10. Partie rouge                 |   |                            |

\* Dans certains pays, l'écran n'est pas fourni avec l'outil.

## SPÉCIFICATIONS

Modèle		AC-3600, AC-3610	
Vitesse à vide (avec la tête débroussailleuse BC-AC et la tête à fil de nylon)	Élevée	Entre 0 et 6 600 min <sup>-1</sup>	
	Faible	Entre 0 et 4 900 min <sup>-1</sup>	
Longueur totale		1 019 mm	
Tension nominale		36 V C.C.	
Batterie standard (et chargeur) ⚠ Associez toujours les batteries et chargeurs comme indiqué dans les colonnes de droite.		AP-363 (LG-363)/ AP-3622 (LG-3622)	AD-3612 (LG-3600 K)
Poids net		4,6 kg	9,5 kg

- Étant donné l'évolution constante de notre programme de recherche et de développement, les spécifications contenues dans ce manuel sont sujettes à des modifications sans préavis.
- Les spécifications et la batterie peuvent varier d'un pays à l'autre.
- Poids, batterie incluse, selon la procédure EPTA 01/2003

Fixation approuvée	Modèle
Tête dresse-bordures	PE-CS
Tête débroussailleuse	BC-AC
Tête taille-haie à perche	HT-CS, HT-CS 1
Tête élagueuse à perche	PS-CS, PS-CS 1
Tête peigne vibreur pour café	CH-CS
Tête moto-bineuse	MC-CS
Rallonge d'arbre	SE-CS

Bruit	Niveau moyen de pression sonore		Niveau moyen de puissance sonore		Norme applicable	
	Fixation	L <sub>PA</sub> (dB (A))	Incertitude K (dB (A))	L <sub>WA</sub> (dB (A))		Incertitude K (dB (A))
PE-CS		76,7	2,7	90,9	2,4	ISO11789
BC-AC (comme une débroussailluse)		80,1	2,5	93,5	2,5	EN11806
BC-AC (comme un coupe herbe)		78,6	2,5	91,7	2,5	EN786
HT-CS		86,0	2,5	94,8	2,5	ISO10517
HT-CS + SE-CS		81,8	3,0	97,3	3,0	ISO10517
HT-CS 1		83,5	2,3	92,8	2,6	ISO10517
HT-CS 1 + SE-CS		79,8	1,8	93,4	2,1	ISO10517
PS-CS		91,9	2,5	100,9	2,5	ISO11680
PS-CS + SE-CS		88,8	2,5	102,9	2,5	ISO11680
PS-CS 1		93,6	2,5	101,9	2,5	ISO11680
PS-CS 1 + SE-CS		90,3	2,5	104,4	2,5	ISO11680
CH-CS		78,2	2,5	87,1	2,5	ISO10517
CH-CS + SE-CS		81,9	2,5	95,2	2,5	ISO10517
MC-CS		78,8	2,5	88,3	2,5	EN709

\* Même si le niveau de pression sonore indiqué ci-dessus est de 80 dB (A) ou moins, le niveau en fonctionnement peut dépasser 80 dB (A). Portez des protections auditives.

Vibrations	Poignée gauche (Manche avant)		Poignée droite (Manche arrière)		Norme applicable	
	Fixation	a <sub>h</sub> (m/s <sup>2</sup> )	Incertitude K (m/s <sup>2</sup> )	a <sub>h</sub> (m/s <sup>2</sup> )		Incertitude K (m/s <sup>2</sup> )
PE-CS		1,9	1,5	1,2	1,5	ISO11789
BC-AC (comme une débroussailluse)		2,5	1,5	≤ 2,5	1,5	EN11806
BC-AC (comme un coupe herbe)		4,0	1,5	≤ 2,5	1,5	EN786
HT-CS		3,5	1,5	2,5	1,5	ISO10517
HT-CS + SE-CS		3,0	2,0	≤ 2,5	2,0	ISO10517
HT-CS 1		5,5	1,5	≤ 2,5	1,5	ISO10517
HT-CS 1 + SE-CS		3,5	1,5	≤ 2,5	1,5	ISO10517
PS-CS		≤ 2,5	1,5	≤ 2,5	1,5	ISO11680
PS-CS + SE-CS		≤ 2,5	2,0	≤ 2,5	2,0	ISO11680
PS-CS 1		≤ 2,5	2,0	≤ 2,5	2,0	ISO11680
PS-CS 1 + SE-CS		≤ 2,5	2,0	≤ 2,5	2,0	ISO11680
CH-CS		3,5	1,5	3,0	1,5	ISO10517
CH-CS + SE-CS		≤ 2,5	2,0	2,6	2,0	ISO10517
MC-CS		≤ 2,5	1,5	≤ 2,5	1,5	EN709

ENG901-1

- La valeur de l'émission des vibrations déclarée a été mesurée conformément à la méthode de test standard et peut être utilisée afin de comparer des outils entre eux.
- La valeur de l'émission des vibrations déclarée peut également être utilisée lors d'une évaluation préliminaire de l'exposition.

#### AVERTISSEMENT :





- Selon la manière dont l'outil est utilisé, il est possible que l'émission des vibrations pendant l'utilisation réelle de l'outil électrique diffère de la valeur de l'émission déclarée.

- Veillez à identifier les mesures de sécurité destinées à protéger l'opérateur et établies en fonction de l'estimation de l'exposition dans les conditions réelles d'utilisation (en prenant en compte toutes les étapes du cycle de fonctionnement, telles que les périodes de mise hors tension de l'outil, les périodes de fonctionnement au ralenti et les périodes de mise en route).

## Symbole

END018-3

Les symboles utilisés pour l'appareil sont indiqués ci-dessous. Assurez-vous d'avoir bien compris leur signification avant d'utiliser l'appareil.

-  ..... Utilisez d'attention et de soins particuliers.
-   ..... Reportez-vous au manuel d'instructions.
-  ..... Tenez l'appareil à l'abri de l'humidité.
-  Cd  
Ni-MH  
Li-ion ..... Pour les pays européens uniquement Ne pas jeter les appareils électriques et les bloc-batteries dans les ordures ménagères !

Conformément aux directives européennes relatives aux déchets d'équipements électriques ou électroniques (DEEE) ainsi qu'aux batteries, aux accumulateurs et aux batteries et accumulateurs usagés et à leur transposition dans la législation nationale, les appareils électriques, les batteries et les bloc-batteries doivent être collectés à part et être soumis à un recyclage respectueux de l'environnement.

## Consignes de sécurité générales des outils électriques

GEA010-1

 **AVERTISSEMENT** Veuillez lire toutes les consignes de sécurité et les instructions. Il y a un risque de choc électrique, d'incendie et/ou de blessure grave si les consignes et les instructions ne sont pas toutes respectées.

## Conservez toutes les consignes et instructions pour référence ultérieure.

## CONSIGNES DE SÉCURITÉ IMPORTANTES

ENC007-8

### POUR LA BATTERIE

1. Avant d'utiliser la batterie, veuillez lire toutes les instructions et tous les avertissements inscrits sur (1) le chargeur, (2) la batterie et (3) l'appareil alimenté par la batterie.
2. Ne démontez pas la batterie.
3. Cessez immédiatement d'utiliser l'outil si le temps de fonctionnement devient excessivement court. Il y a un risque de surchauffe, de brûlures, voire d'explosion.
4. Si l'électrolyte pénètre dans vos yeux, rincez-les à l'eau claire et consultez immédiatement un médecin. Il y a un risque de perte de la vue.
5. Évitez de court-circuiter la batterie :

- (1) Ne touchez les bornes avec aucun matériau conducteur.
  - (2) Évitez de ranger la batterie dans un contenant où se trouvent d'autres objets métalliques tels que des clous, pièces de monnaie, etc.
  - (3) N'exposez pas la batterie à l'eau ou à la pluie. Un court-circuit de la batterie risque de provoquer un fort courant, une surchauffe, parfois des brûlures et même une panne.
6. Ne rangez pas l'outil ou la batterie dans des endroits où la température risque d'atteindre ou de dépasser 50°C (122°F).
  7. Ne jetez pas la batterie au feu même si elle est sérieusement endommagée ou complètement épuisée. La batterie peut exploser au contact du feu.
  8. Veillez à ne pas laisser tomber ou heurter la batterie.
  9. N'utilisez pas de batterie endommagée.
  10. Respectez les réglementations locales relatives à la mise au rebut des batteries.

## CONSERVEZ CES INSTRUCTIONS.

### Conseils pour assurer la durée de vie optimale de la batterie

1. Rechargez la batterie avant qu'elle ne soit complètement épuisée. Arrêtez toujours l'outil et rechargez la batterie quand vous constatez que la puissance de l'outil diminue.
2. Ne rechargez jamais une batterie complètement chargée. La surcharge réduit la durée de service de la batterie.
3. Chargez la batterie alors que la température de la pièce se trouve entre 10°C et 40°C (50°F et 104°F). Si une batterie est chaude, laissez-la refroidir avant de la charger.
4. Si vous n'utilisez pas l'outil pendant une période prolongée, rechargez la batterie tous les six mois.

## USAGE PRÉVU

Le moteur multi-fonctions sans fil est destiné à faire fonctionner un accessoire approuvé répertorié dans la section « SPÉCIFICATIONS » de ce manuel d'instructions. N'utilisez jamais l'appareil à d'autres fins.

### AVERTISSEMENT :

- Lisez le manuel d'instructions de l'accessoire, ainsi que ce manuel d'instructions avant d'utiliser l'outil. Le non-respect des mises en garde et instructions peut entraîner de graves blessures.

## DESCRIPTION DES PIÈCES (Fig. 1)

### REMARQUE :

- \* Dans certains pays, l'écran n'est pas fourni avec l'outil.

# DESCRIPTION DU FONCTIONNEMENT

## AVERTISSEMENT :

- **Veillez toujours à ce que l'outil soit éteint et la batterie déposée avant d'effectuer des réglages ou de vérifier le fonctionnement de l'outil.** Si vous ne mettez pas l'outil hors tension et ne retirez pas la batterie, vous risquez de vous blesser grièvement en cas de démarrage accidentel.

## Installation ou retrait de la batterie

### ATTENTION :

- **Tenez fermement l'outil et la batterie lors de l'installation ou du retrait de la batterie.** Si vous ne tenez pas fermement l'outil et la batterie, ils risquent de glisser et de s'abîmer ou de vous blesser.
- **Éteignez toujours l'outil avant d'installer ou de déposer la batterie. (Fig. 2)**

Pour retirer la batterie, faites glisser le bouton à l'avant de la batterie et sortez la batterie.

Pour installer la batterie, alignez sa languette sur la rainure qui se trouve à l'intérieur du carter, puis glissez la batterie pour la mettre en place. Insérez-la toujours bien à fond, jusqu'à ce qu'elle se verrouille en émettant un léger clic. Si vous pouvez voir la partie rouge sur la face supérieure du bouton, la batterie n'est pas parfaitement verrouillée. Installez-la à fond, jusqu'à ce que la partie rouge ne soit plus visible. Sinon, elle risque de tomber accidentellement de l'outil, en vous blessant ou en blessant une personne située près de vous.

### REMARQUE :

- N'appliquez pas une force excessive lors de l'installation de la batterie. Si la batterie ne glisse pas aisément, c'est qu'elle n'est pas insérée correctement.

## Fonctionnement de l'interrupteur

### AVERTISSEMENT :

- **Avant d'insérer la batterie dans l'outil, vérifiez toujours que la gâchette fonctionne bien et revient en position d'arrêt lorsqu'elle est relâchée. N'appuyez pas fortement sur la gâchette sans avoir d'abord enfoncé le bouton de sécurité. Vous risqueriez de casser la gâchette.** L'utilisation d'un outil dont la gâchette ne fonctionne pas correctement risque de provoquer une perte de contrôle et de graves blessures corporelles. (Fig. 3)

Pour éviter tout déclenchement accidentel de la gâchette, l'outil est muni d'un bouton de sécurité.

Pour faire démarrer l'outil, enfoncez le bouton de sécurité puis appuyez sur la gâchette. La vitesse de l'appareil augmente à mesure que vous augmentez la pression exercée sur la gâchette. Pour l'arrêter, relâchez la gâchette.

## Inversement de l'interrupteur pour retirer les débris (Fig. 4)

Cet outil est équipé d'un inverseur de polarité. Pour retirer les débris coincés ou emmêlés dans l'outil, appuyez sur le côté « B » de l'interrupteur pour inverser la rotation. Pour un fonctionnement normal, appuyez sur le côté « A » de l'interrupteur.

### NOTE :

- Vérifiez toujours le sens de rotation avant de mettre l'outil en marche.
- N'actionnez l'inverseur qu'une fois l'outil complètement arrêté. Si vous changez le sens de rotation de l'outil avant l'arrêt de celui-ci, vous risquez de l'endommager.

## Changement de vitesse (Fig. 5)

Deux vitesses peuvent être sélectionnées avec l'interrupteur de changement de vitesse.



Si vous mettez le levier de l'interrupteur de changement de vitesse en position 1, l'outil fonctionnera à faible vitesse et en position 2, il fonctionnera à vitesse élevée.

## Système de protection de la batterie/du moteur

La batterie et l'outil sont fournis avec des protections qui réduisent ou coupent automatiquement l'alimentation de l'outil en cas de surcharges susceptibles de les endommager.

Si l'outil est surchargé mais pas verrouillé, une protection réduit le régime afin de préserver le moteur. Dans ce cas, les deux voyants décrits dans le tableau ci-dessous ne s'allument ou ne clignotent pas.





















Toutes les autres fonctions de protection peuvent être identifiées par les voyants décrits dans le tableau ci-dessous. (Fig. 6)

		État	Mesure à prendre
–	Clignotant	La batterie est presque déchargée.	Remplacez la batterie par une batterie rechargée.
–	S'allume	Le dispositif de protection de la batterie met l'appareil hors tension : la batterie est déchargée.	Remplacez la batterie par une batterie rechargée.
Clignotant	–	Le dispositif de protection contre les surcharges met l'appareil hors tension : le moteur est verrouillé.	Relâchez la gâchette et éliminez la cause du verrouillage du moteur ou de la surcharge. Si l'outil de coupe est bloqué par des herbes coincées, retirez toujours la batterie avant de les éliminer.
S'allume	–	La protection contre la surchauffe coupe l'alimentation : surchauffe.	Laissez reposer l'appareil un moment.
Clignotant	Clignotant	Dysfonctionnement électrique ou électronique	Faites réparer l'appareil par votre centre de service agréé local.

010823

## Voyant d'autonomie de la batterie (uniquement pour les modèles équipés d'une batterie AP-3622)

La batterie AP-3622 est équipée du voyant d'autonomie restante de la batterie. (Fig. 7)  
Appuyez sur le bouton CHECK pour indiquer l'autonomie restante de la batterie. Les voyants s'allument alors pendant trois secondes environ.

Voyants			Autonomie restante
			
Allumé	Éteint	Clignotant	
E 		F	Entre 70 et 100 %
			Entre 45 et 70 %
			Entre 20 et 45 %
			Entre 0 et 20 %
			Recharger la batterie.
			Il est possible que la batterie ait mal fonctionné.

011713

- Lorsque seul le voyant le plus bas (près de la lettre « E ») clignote, ou lorsque aucun des voyants ne s'allume, la batterie est vide donc l'outil ne fonctionne pas. Dans ce cas, rechargez la batterie ou remplacez la batterie vide par une batterie entièrement chargée.
- Si au moins deux voyants ne s'allument pas même une fois le chargement terminé, cela signifie que la batterie arrive en fin de vie.
- Lorsque les deux voyants supérieurs et inférieurs s'allument à tour de rôle, cela signifie que la batterie a peut-être mal fonctionné. Contactez votre centre de service agréé Dolmar le plus proche.

### REMARQUE :

- L'autonomie restante indiquée peut être inférieure au niveau réel pendant ou immédiatement après l'utilisation de l'outil.
- Selon les conditions d'utilisation et la température ambiante, les indications peuvent différer légèrement de l'autonomie réelle restante.

## ASSEMBLAGE

### ⚠ AVERTISSEMENT :

- Assurez-vous toujours que l'outil est hors tension et la batterie retirée avant d'effectuer toute intervention sur l'outil.** Si vous ne mettez pas l'outil hors tension et ne retirez pas la batterie, vous risquez de vous blesser grièvement en cas de démarrage accidentel.
- Ne démarrez jamais l'outil avant qu'il soit complètement assemblé.** Si vous le faites fonctionner alors qu'il n'est pas parfaitement assemblé, vous risquez de vous blesser grièvement en cas de démarrage accidentel.

### Installation du manche (Fig. 8)

Placez solidement l'écran et le manche sur le tuyau de l'arbre avec deux vis et dispositifs de serrage. Assurez-vous que l'ensemble manche/écran se trouve entre la douille d'écartement et la flèche. Ne retirez pas et ne comprimez pas la douille d'écartement. Une fois l'assemblage terminé, ne retirez pas l'écran.

### ⚠ ATTENTION :

- N'installez jamais le manche sur l'étiquette ou le joint.

### REMARQUE :

- Dans certains pays, l'écran et la douille d'écartement ne sont pas fournis avec l'outil. Dans ce cas, alignez le manche sur le côté de la ligne indiqué par les flèches.

### Montage de l'accessoire (Fig. 9)

Pour fixer l'accessoire au groupe moteur :

- Assurez-vous que le levier de verrouillage n'est pas serré.

- Alignez la goupille avec la flèche.
- Insérez l'arbre dans l'arbre d'entraînement du groupe moteur jusqu'à ce que le bouton de déblocage s'éjecte.
- Serrez solidement le levier de verrouillage comme illustré.

Pour retirer l'accessoire, desserrez le levier de verrouillage, appuyez sur le bouton de verrouillage, et retirez l'arbre.

**NOTE :**

- Ne serrez pas le levier de verrouillage sans avoir inséré l'arbre de l'accessoire. Le levier de verrouillage risquerait de serrer trop fortement l'entrée de l'arbre d'entraînement et de l'endommager.

**Fixation de la bandoulière (Fig. 10)**

Placez votre tête et votre bras droit dans la bandoulière pour suspendre cette dernière sur votre épaule gauche. Tenez l'outil sur votre côté droit.

Une fois la bandoulière en place, fixez-la à l'outil grâce aux boucles situées sur le crochet de l'outil et la bandoulière. Veillez à ce que les boucles s'encliquettent à fond.

Réglez la bride selon la longueur appropriée pour le travail à effectuer. (Fig. 11)

La boucle est équipée de dispositifs à décrochage rapide qui peuvent être utilisés par une simple pression sur les côtés et la boucle.

**⚠ AVERTISSEMENT :**

- Faites très attention de conserver le contrôle de l'outil à tout moment. Ne laissez pas l'outil être dévié vers vous ou vers quelqu'un qui se trouve à

**proximité du lieu d'utilisation.** Si vous perdez le contrôle de l'outil, vous risquez de vous blesser grièvement ainsi que les éventuels spectateurs.

**ENTRETIEN**

**⚠ AVERTISSEMENT :**

- Assurez-vous toujours que l'outil est hors tension et la batterie retirée avant d'effectuer toute opération d'inspection ou d'entretien sur l'outil. Si vous ne mettez pas l'outil hors tension et ne retirez pas la batterie, vous risquez de vous blesser grièvement en cas de démarrage accidentel.

**NOTE :**

- N'utilisez jamais d'essence, de benzine, de diluant, d'alcool ou de produit similaire. Ces produits risquent de provoquer des décolorations, des déformations ou des fissures.

Pour garantir la SÉCURITÉ et la FIABILITÉ du produit, les réparations ainsi que tout autre travail d'entretien ou de réglage doivent être effectués dans un centre d'entretien Dolmar agréé, exclusivement avec des pièces de rechange Dolmar.

**RÉSOLUTION DE PROBLÈMES**

Avant de demander la réparation, commencez par mener votre propre inspection. Si vous rencontrez un problème non recensé dans ce manuel, n'essayez pas de démonter l'outil. Demandez plutôt de l'aide à un centre de service Dolmar agréé, et utilisez toujours des pièces de remplacement Dolmar.

État du dysfonctionnement	Cause	Mesure
Le moteur ne tourne pas.	La batterie n'est pas en place.	Mettez la batterie en place.
	Problème de batterie (sous tension)	Recharger la batterie. Si cela ne sert à rien, remplacer la batterie.
	Le système d'entraînement ne fonctionne pas correctement.	Faire réparer l'appareil par le centre de service agréé le plus proche.
Le moteur s'arrête après une brève utilisation.	La rotation est inversée.	Changer le sens de rotation avec l'inverseur.
	Le niveau de chargement de la batterie est faible.	Recharger la batterie. Si cela ne sert à rien, remplacer la batterie.
	Surchauffe.	Cesser d'utiliser l'outil pour le laisser refroidir.
Il n'atteint pas le régime maximal.	La batterie est mal montée.	Monter la batterie comme décrit dans ce guide.
	Le niveau de la batterie chute.	Recharger la batterie. Si cela ne sert à rien, remplacer la batterie.
	Le système d'entraînement ne fonctionne pas correctement.	Faire réparer l'appareil par le centre de service agréé le plus proche.

012662

**ACCESSOIRES FOURNIS EN OPTION**

**⚠ ATTENTION :**

- Ces accessoires ou pièces complémentaires sont recommandés pour être utilisés avec l'outil Dolmar spécifié dans ce mode d'emploi. L'utilisation de tout

autre accessoire ou pièce complémentaire peut comporter un risque de blessure. N'utilisez les accessoires ou pièces qu'aux fins auxquelles ils ont été conçus.

Pour obtenir plus de détails sur ces accessoires, contactez votre Centre de service local Dolmar.

- Tête débroussaileuse
- Tête taille-haie à perche

- Tête élagueuse à perche
- Tête moto-bineuse
- Tête peigne vibreur pour café
- Rallonge d'arbre
- Batterie et chargeur Dolmar authentiques

**REMARQUE :**

- Certains éléments de la liste peuvent être inclus en tant qu'accessoires standard dans le coffret de l'outil envoyé. Ils peuvent varier suivant les pays.

**Pour les pays européens uniquement** ENH043-2

**Déclaration de conformité CE**

**Les soussignés, Tamiro Kishima et Rainer Bergfeld, tels qu'autorisés par Dolmar GmbH, déclarent que les outils DOLMAR :**

Nom de la machine :  
 Moteur Multi-Fonctions Sans Fil  
 N° de modèle/Type : AC-3600, AC-3610  
 Spécifications : voir le tableau  
 « SPÉCIFICATIONS ».

sont fabriquées en série et

**sont conformes aux directives européennes suivantes :**

2000/14/CE, 2006/42/CE

et sont produites conformément aux normes ou documents de normalisation suivants :

EN709, EN/ISO10517, EN/ISO11680, EN/ISO11806, EN60745, ISO11789, EN60335

La documentation technique se trouve dans les locaux de l'entreprise sise :

Dolmar GmbH,  
 Jenfelder Straße 38, Abteilung FZ,  
 D-22045 Hamburg

La procédure d'évaluation de la conformité requise par la directive 2000/14/CE est conforme à l'annexe V.

**Avec l'accessoire PE-CS comme dresse-bordures**

Niveau de la puissance sonore mesurée : 90,9 dB (A)  
 Niveau de la puissance sonore garantie : 94 dB (A)

**Avec l'accessoire BC-AC comme débroussaileuse**

Niveau de la puissance sonore mesurée : 93,1 dB (A)  
 Niveau de la puissance sonore garantie : 95 dB (A)

**Avec l'accessoire HT-CS comme taille-haie**

Niveau de la puissance sonore mesurée : 94,6 dB (A)  
 Niveau de la puissance sonore garantie : 97 dB (A)

**Avec les accessoires HT-CS et SE-CS comme taille-haie**

Niveau de la puissance sonore mesurée : 97,0 dB (A)  
 Niveau de la puissance sonore garantie : 100 dB (A)

**Avec l'accessoire HT-CS 1 comme taille-haie**

Niveau de la puissance sonore mesurée : 92,8 dB (A)  
 Niveau de la puissance sonore garantie : 95 dB (A)

**Avec les accessoires HT-CS 1 et SE-CS comme taille-haie**

Niveau de la puissance sonore mesurée : 93,4 dB (A)  
 Niveau de la puissance sonore garantie : 95 dB (A)

La procédure d'évaluation de la conformité requise par la directive 2000/14/CE est conforme à l'annexe VI.

Organisme notifié :

TÜV Rheinland LGA Products GmbH  
 Tillystraße 2  
 90431 Nürnberg, Allemagne  
 Numéro d'identification 0197

**Avec l'accessoire BC-AC comme coupe herbe**  
 Niveau de la puissance sonore mesurée : 91,6 dB (A)  
 Niveau de la puissance sonore garantie : 94 dB (A)

Le numéro du certificat d'inspection de type CE comme une scie à long manche avec PS-CS, PS-CS 1, SE-CS est :

4811008.12005

L'inspection de type CE pour la norme 2006/42/CE a été réalisée par :

DEKRA Testing and Certification GmbH  
 Enderstraße 92b  
 01277 Dresden, Allemagne  
 N° d'identification 2140

2. 7. 2013



Tamiro Kishima  
 Directeur général



Rainer Bergfeld  
 Directeur général



# DEUTSCH (Originalanweisungen)

## Erklärung der Gesamtdarstellung

- |                                 |  |                                      |
|---------------------------------|--|--------------------------------------|
| 1. Akkublock                    | 10. Roter Bereich  | 16. Schalter zum Ändern der Drehzahl |
| 2. Anzeigenlampe                | 11. Taste  | 17. Anzeigelampen                    |
| 3. Ein/Aus-Schalter             | 12. Arretiertaste  | 18. Taste CHECK (TEST)               |
| 4. Aufhänger (Aufhängungspunkt) | 13. Umschalter   | 19. Klemme                           |
| 5. Griff                        | 14. Position A gedrückt für Normalbetrieb                          | 20. Distanzstück                     |
| 6. Sperre*                      | 15. Position B gedrückt für das Entfernen von Unkraut und Abfällen | 21. Pfeilmarkierung                  |
| 7. Schultergurt                 |  | 22. Arretierhebel                    |
| 8. Gurtschloss                  |  | 23. Stift                            |
| 9. Verbindungsstück             |  | 24. Freigabetaste                    |

\* In einigen Ländern wird die Sperre nicht mitgeliefert.

## SPEZIFIKATIONEN

Modell		AC-3600, AC-3610	
Leerlauf-Drehzahl (mit Freischneider-Aufsatz BC-AC und Nylon-Schneidkopf)	Hoch	0 bis 6.600 min <sup>-1</sup>	
	Niedrig	0 bis 4.900 min <sup>-1</sup>	
Gesamtlänge		1.019 mm	
Nennspannung		36 V Gleichspannung	
Standard-Akkublock (und Ladegerät)		AP-363 (LG-363)/ AP-3622 (LG-3622)	AD-3612 (LG-3600 K)
⚠ Verwenden Sie ausschließlich die in den Spalten rechts aufgeführten Kombinationen aus Akku und Ladegerät.			
Nettogewicht		4,6 kg	9,5 kg

- Aufgrund unserer beständigen Forschungen und Weiterentwicklungen sind Änderungen an den hier angegebenen Technischen Daten ohne Vorankündigung vorbehalten.
- Die Technischen Daten und der Akkublock können in den einzelnen Ländern Abweichungen aufweisen.
- Gewicht, mit Akkublock, ermittelt gemäß EPTA-Verfahren 01/2003

Zugelassene Aufsätze	Modell
Kantenschneider-Vorsatz	PE-CS
Freischneider-Aufsatz	BC-AC
Heckenscheren-Aufsatz	HT-CS, HT-CS 1
Hochentaster-Aufsatz	PS-CS, PS-CS 1
Kaffee-Ernte-Aufsatz	CH-CS
Kultivator-Aufsatz	MC-CS
Schaftverlängerung	SE-CS

Aufsatz	Durchschnittlicher Schalldruckpegel		Durchschnittlicher Schalleistungspegel		Zutreffende Norm
	L <sub>PA</sub> (dB (A))	Abweichung K (dB (A))	L <sub>WA</sub> (dB (A))	Abweichung K (dB (A))	
PE-CS	76,7	2,7	90,9	2,4	ISO11789
BC-AC (als Freischneider)	80,1	2,5	93,5	2,5	EN11806
BC-AC (als Sense)	78,6	2,5	91,7	2,5	EN786
HT-CS	86,0	2,5	94,8	2,5	ISO10517
HT-CS + SE-CS	81,8	3,0	97,3	3,0	ISO10517
HT-CS 1	83,5	2,3	92,8	2,6	ISO10517
HT-CS 1 + SE-CS	79,8	1,8	93,4	2,1	ISO10517
PS-CS	91,9	2,5	100,9	2,5	ISO11680
PS-CS + SE-CS	88,8	2,5	102,9	2,5	ISO11680
PS-CS 1	93,6	2,5	101,9	2,5	ISO11680
PS-CS 1 + SE-CS	90,3	2,5	104,4	2,5	ISO11680
CH-CS	78,2	2,5	87,1	2,5	ISO10517
CH-CS + SE-CS	81,9	2,5	95,2	2,5	ISO10517
MC-CS	78,8	2,5	88,3	2,5	EN709

\* Auch wenn der oben angegebene Schalldruckpegel 80 dB (A) oder weniger beträgt, kann der Pegel beim Arbeiten 80 dB (A) übersteigen. Tragen Sie Gehörschutz.

Aufsatz	Linker Handgriff (vorderer Griff)		Rechter Handgriff (hinterer Griff)		Zutreffende Norm
	a <sub>h</sub> (m/s <sup>2</sup> )	Abweichung K (m/s <sup>2</sup> )	a <sub>h</sub> (m/s <sup>2</sup> )	Abweichung K (m/s <sup>2</sup> )	
PE-CS	1,9	1,5	1,2	1,5	ISO11789
BC-AC (als Freischneider)	2,5	1,5	≤2,5	1,5	EN11806
BC-AC (als Sense)	4,0	1,5	≤2,5	1,5	EN786
HT-CS	3,5	1,5	2,5	1,5	ISO10517
HT-CS + SE-CS	3,0	2,0	≤2,5	2,0	ISO10517
HT-CS 1	5,5	1,5	≤2,5	1,5	ISO10517
HT-CS 1 + SE-CS	3,5	1,5	≤2,5	1,5	ISO10517
PS-CS	≤2,5	1,5	≤2,5	1,5	ISO11680
PS-CS + SE-CS	≤2,5	2,0	≤2,5	2,0	ISO11680
PS-CS 1	≤2,5	2,0	≤2,5	2,0	ISO11680
PS-CS 1 + SE-CS	≤2,5	2,0	≤2,5	2,0	ISO11680
CH-CS	3,5	1,5	3,0	1,5	ISO10517
CH-CS + SE-CS	≤2,5	2,0	2,6	2,0	ISO10517
MC-CS	≤2,5	1,5	≤2,5	1,5	EN709

ENG901-1

- Der hier angegebene Wert für die erzeugten Schwingungen wurde gemäß dem genormten Testverfahren ermittelt und kann als Vergleich zu anderen Werkzeugen herangezogen werden.
- Der angegebene Wert für die erzeugten Schwingungen ist außerdem für eine vorbeugende Bewertung der Belastung zu verwenden.

**! WARNUNG:**

- Die Schwingungsbelastung kann bei tatsächlichem Gebrauch des Elektrowerkzeugs in Abhängigkeit von der Handhabung des Elektrowerkzeugs von dem hier aufgeführten Wert abweichen.
- Stellen Sie sicher, dass Schutzmaßnahmen für den Bediener getroffen werden, die auf den unter den

tatsächlichen Arbeitsbedingungen zu erwartenden Belastungen beruhen (beziehen Sie alle Bestandteile des Arbeitsablaufs ein, also zusätzlich zu den Arbeitszeiten auch Zeiten, in denen das Werkzeug ausgeschaltet ist oder ohne Last läuft).

**Symbol**

END018-3

Im Folgenden sind die im Zusammenhang mit diesem Werkzeug verwendeten Symbole dargestellt. Machen Sie sich vor der Benutzung des Werkzeugs unbedingt mit diesen Symbolen vertraut.

 ..... Besondere Aufmerksamkeit erforderlich.

 ..... Lesen Sie die Bedienungsanleitung.



Setzen Sie das Werkzeug keiner Feuchtigkeit aus.



Nur für EU-Länder  
Entsorgen Sie Elektrowerkzeuge, Batterien und Akkus nicht über den Hausmüll!  
Gemäß der Europäischen Richtlinie über Elektro- und Elektronik- Altgeräte und über Batterien und Akkumulatoren sowie Altbatterien und Altakkumulatoren und ihrer Umsetzung in nationales Recht müssen verbrauchte Elektrowerkzeuge sowie Altbatterien und Altakkumulatoren getrennt gesammelt und einer umweltgerechten Wiederverwertung zugeführt werden.

Ein Kurzschluss des Akkus kann zu hohem Kriechstrom, Überhitzung, möglichen Verbrennungen und sogar zu einer Zerstörung des Werkzeugs führen.

6. Werkzeug und Akkublock dürfen nicht an Orten aufbewahrt werden, an denen Temperaturen von 50°C oder darüber erreicht werden können.
7. Beschädigte oder verbrauchte Akkus dürfen nicht verbrannt werden. Der Akkublock kann in den Flammen explodieren.
8. Lassen Sie den Akku nicht fallen und vermeiden Sie Schläge gegen den Akku.
9. Verwenden Sie niemals einen beschädigten Akku.
10. Befolgen Sie die in Ihrem Land geltenden Bestimmungen bzgl. der Entsorgung von Akkus.

## Allgemeine Sicherheitshinweise für Elektrowerkzeuge

GEA010-1

**⚠ WARNUNG** Lesen Sie alle Sicherheitshinweise und Anweisungen sorgfältig durch. Wenn die Hinweise und Anweisungen nicht beachtet werden, besteht die Gefahr eines Stromschlags, Brands und/oder das Risiko von ernsthaften Verletzungen.

**Bewahren Sie alle Hinweise und Anweisungen zur späteren Referenz gut auf.**

## WICHTIGE SICHERHEITSREGELN

ENC007-8

## FÜR AKKUBLOCK

1. Lesen Sie vor der Verwendung des Akkublocks alle Anweisungen und Sicherheitshinweise für das Akkuladegerät (1), den Akku (2) und das Produkt (3), für das der Akku verwendet wird, sorgfältig durch.
2. Der Akkublock darf nicht zerlegt werden.
3. Falls die Betriebsdauer erheblich kürzer wird, beenden Sie den Betrieb umgehend. Andernfalls besteht die Gefahr einer Überhitzung sowie das Risiko möglicher Verbrennungen und sogar einer Explosion.
4. Wenn Elektrolyt in Ihre Augen gerät, waschen Sie diese mit klarem Wasser aus und suchen Sie sofort einen Arzt auf. Andernfalls können Sie Ihre Sehfähigkeit verlieren.
5. Vermeiden Sie einen Kurzschluss des Akkublocks:
  - (1) Die Kontakte dürfen nicht mit leitendem Material in Berührung kommen.
  - (2) Der Akkublock darf nicht in einem Behälter aufbewahrt werden, in dem sich andere metallische Gegenstände wie beispielsweise Nägel, Münzen usw. befinden.
  - (3) Der Akkublock darf weder Feuchtigkeit noch Regen ausgesetzt werden.

## Tipps für eine maximale Nutzungsdauer von Akku

1. Laden Sie den Akkublock auf, bevor der Akku vollständig entladen ist. Sobald Sie eine verringerte Leistung des Werkzeugs bemerken, beenden Sie stets den Betrieb des Werkzeugs und laden Sie den Akkublock auf.
2. Ein voll aufgeladener Akkublock darf niemals erneut geladen werden. Durch Überladungen wird die Lebensdauer des Akkus verkürzt.
3. Laden Sie den Akkublock bei einer Zimmertemperatur von 10°C bis 40°C auf. Lassen Sie einen heißen Akkublock vor dem Aufladen abkühlen.
4. Laden Sie den Akkublock aller sechs Monate auf, wenn Sie diesen für längere Zeit nicht verwenden.

## VERWENDUNGSZWECK

Dieser Multifunktions-Antrieb ist für das Antreiben eines zugelassenen, in Abschnitt „SPEZIFIKATIONEN“ dieser Betriebsanleitung aufgeführten Aufsatzes vorgesehen. Verwenden Sie diese Einheit niemals für andere Zwecke.

### ⚠ WARNUNG:

- Lesen Sie vor Gebrauch die Betriebsanleitung des Aufsatzes sowie diese Betriebsanleitung. Bei Nichtbeachten der Warnhinweise und Anweisungen kann es zu schweren Verletzungen kommen.

## BESCHREIBUNG DER BAUTEILE (Abb. 1)

### HINWEIS:

- \* In einigen Ländern wird die Sperre nicht mitgeliefert.

## FUNKTIONSBESCHREIBUNG

### ⚠ WARNUNG:

- Schalten Sie das Werkzeug stets aus und nehmen Sie den Akkublock ab, bevor Sie Einstellungen oder eine Funktionsprüfung am Werkzeug vornehmen. Wenn Sie das Werkzeug nicht

ausschalten und den Akkublock nicht abnehmen, kann dies bei einem versehentlichen Starten zu schweren Verletzungen führen.

## Einbauen und Ausbauen des Akkublocks

### ACHTUNG:

- Halten Sie das Werkzeug und den Akkublock sicher fest, wenn Sie den Akkublock einsetzen oder herausnehmen. Andernfalls könnte Ihnen das Werkzeug oder der Akkublock aus den Händen fallen, sodass das Werkzeug oder der Akkublock beschädigt werden oder Verletzungen verursachen.

- Schalten Sie das Werkzeug stets aus, bevor Sie den Akkublock einsetzen oder abnehmen. **(Abb. 2)**

Zum Ausbauen des Akkublocks müssen Sie die Taste auf der Vorderseite des Akkublocks schieben und gleichzeitig den Akkublock aus dem Gerät herausziehen.

Zum Einsetzen des Akkublocks müssen Sie die Zunge des Akkublocks an der Rille im Gehäuse ausrichten und in die gewünschte Position schieben. Setzen Sie den Akkublock unbedingt ganz ein, bis er mit einem Klick einrastet. Wenn Sie den roten Bereich oben auf der Taste sehen können, ist der Akkublock nicht ganz eingerastet. Setzen Sie den Akkublock vollständig ein, bis der rote Bereich nicht mehr zu sehen ist. Andernfalls kann der Akkublock versehentlich aus dem Werkzeug fallen und Sie oder umstehende Personen verletzen.

### HINWEIS:

- Wenden Sie beim Einsetzen des Akkublocks keine Gewalt an. Wenn der Akkublock nicht leicht hineingleitet, ist er nicht richtig angesetzt.

## Betätigung des Ein/Aus-Schalters

### WARNUNG:

- Achten Sie vor dem Einsetzen des Akkublocks in das Werkzeug darauf, dass sich der Ein/Aus-Schalter korrekt bedienen lässt und beim Loslassen in die Position „OFF“ (AUS) zurückkehrt. Drücken Sie niemals mit Gewalt auf den Ein/Aus-Schalter, ohne dabei die Arretiertaste zu betätigen. Dadurch kann der Schalter beschädigt werden. Der Betrieb eines Werkzeugs mit einem nicht ordnungsgemäß funktionierenden Schalter kann zum Kontrollverlust und zu schweren Verletzungen führen. **(Abb. 3)**

Damit der Ein/Aus-Schalter nicht versehentlich betätigt wird, verfügt das Werkzeug über eine Arretiertaste. Zum Start des Werkzeugs müssen die Arretiertaste gedrückt und der Ein/Aus-Schalter betätigt werden. Die Drehzahl des Werkzeugs wird durch größeren Druck auf den Ein/Aus-Schalter erhöht. Lassen Sie zum Ausschalten des Werkzeugs den Ein/Aus-Schalter los.

## Umschalter für das Entfernen von Abfällen (Abb. 4)

Dieses Werkzeug verfügt über einen Umschalter für die Drehrichtung. Drücken Sie zum Entfernen von Abfällen, die sich im Werkzeug verklemt oder verfangen haben, auf die Seite „B“ des Schalters hinein, um die Drehrichtung umzukehren. Für einen Normalbetrieb drücken Sie die Seite „A“ des Schalters hinein.

### HINWEIS:

- Überprüfen Sie vor jedem Betrieb immer die Drehrichtung.
- Der Umschalter darf nur betätigt werden, wenn das Werkzeug im Stillstand ist. Wenn Sie die Drehrichtung bei noch laufendem Werkzeug umschalten, kann das Werkzeug beschädigt werden.

## Ändern der Drehzahl (Abb. 5)

Mit dem Schalter zur Änderung der Drehzahl können Sie zwei Drehzahlbereiche auswählen.



Durch Einstellen des Drehzahlschalters auf Position „1“ wird das Werkzeug im niedrigen Drehzahlbereich betrieben, durch Einstellen auf Position „2“ im hohen Drehzahlbereich.

## Akku-/Motor-Schutzsystem

Der Akkublock und das Werkzeug sind mit Schutzeinrichtungen ausgestattet, die automatisch die Stromzufuhr verringern oder unterbrechen, wenn es zu Überlastungssituationen kommt, in denen das Werkzeug oder der Akkublock beschädigt werden könnte.

Bei einer Überlastung des Werkzeugs, die nicht zu einem Blockieren führen, verringert eine Schutzeinrichtung die Drehzahl, um eine Beschädigung des Motors zu verhindern. In einem solchen Fall leuchten oder blinken die zwei in der untenstehenden Tabelle erläuterten Anzeigen nicht.

Alle anderen Schutzfunktionen sind an den in der untenstehenden Tabelle erläuterten Anzeigen erkennbar. **(Abb. 6)**















		Status	Auszuführende Maßnahme
–	Blinkt	Akkuladung nahezu aufgebraucht.	Ersetzen Sie den Akku durch einen geladenen.
–	Leuchten	Akkuschutz hat das Gerät ausgeschaltet – Akkuladung aufgebraucht.	Ersetzen Sie den Akku durch einen geladenen.
Blinkt	–	Überlastschutz hat das Gerät ausgeschaltet – der Motor war blockiert.	Lassen Sie den Ein/Aus-Schalter los und beseitigen Sie die Ursache der Motorblockade bzw. -überlastung. Falls das Schneidwerkzeug durch verfangenes Geäst oder ähnliches blockiert ist, nehmen Sie vor dem Beseitigen der Blockade stets den Akkublock ab.
Leuchten	–	Überhitzungsschutz hat das Werkzeug ausgeschaltet – Überhitzung.	Lassen Sie das Werkzeug für eine Weile abkühlen.
Blinkt	Blinkt	Fehlfunktion in Elektrik oder Elektronik	Wenden Sie sich für eine Reparatur an Ihr örtliches, autorisiertes Servicecenter.

010823

## Anzeige für Akkuladestatus (nur bei Modellen mit Akku AP-3622)

Der Akkublock AP-3622 ist mit einer Anzeige für den Akkuladestatus ausgestattet. (Abb. 7)

Wenn Sie die Taste CHECK (TEST) drücken, wird der Ladezustand des Akkublocks angezeigt. Die Anzeigelampen leuchten dann ca. 3 s lang auf.

Anzeigelampen			Verbleibende Akkuladung
 Leuchtet	 Aus	 Blinkt	
E 		F	70 % bis 100 %
			45 % bis 70 %
			20 % bis 45 %
			0 % bis 20 %
			Laden Sie den Akkublock auf.
 			Möglicherweise liegt ein Defekt des Akkublocks vor.

011713

- Wenn nur die unterste Anzeigelampe (bei „E“) oder keine der Anzeigelampen blinkt, ist der Akkublock erschöpft und das Werkzeug funktioniert nicht. In diesem Fall laden Sie den Akkublock auf oder tauschen Sie den entladenen Akkublock gegen einen voll aufgeladenen Akkublock aus.
- Wenn selbst nach einem vollständigen Aufladen des Akkublocks zwei oder mehr Anzeigelampen nicht aufleuchten, ist die Lebensdauer des Akkublocks abgelaufen.
- Wenn die oberen zwei Anzeigelampen und die unteren zwei Anzeigelampen wechselseitig aufleuchten, liegt möglicherweise ein Defekt am Akkublock vor. Wenden Sie sich an Ihr autorisiertes Servicecenter von Dolmar.

## HINWEIS:

- Bei oder unmittelbar nach Gebrauch des Werkzeugs wird möglicherweise ein niedrigerer Ladezustand als der tatsächliche Ladezustand angezeigt.
- In Abhängigkeit von den Bedingungen bei Gebrauch und von der Umgebungstemperatur kann der angezeigte Ladezustand geringfügig vom tatsächlichen Ladezustand abweichen.

## ZUSAMMENBAU

### ⚠️ WARNUNG:

- **Stellen Sie unbedingt sicher, dass das Werkzeug ausgeschaltet und der Akkublock ausgebaut ist, bevor Sie Arbeiten am Werkzeug vornehmen.** Wenn Sie das Werkzeug nicht ausschalten und den Akkublock nicht abnehmen, kann dies bei einem versehentlichen Starten zu schweren Verletzungen führen.
- **Starten Sie niemals ein noch nicht vollständig zusammengebautes Werkzeug.** Bei Betrieb des Werkzeugs in teilweise zusammengebautem Zustand kann es durch versehentliches Einschalten des Werkzeugs zu schweren Verletzungen kommen.

## Anbringen des Handgriffs (Abb. 8)

Passen Sie Sperre und Handgriff mit Hilfe von zwei Schrauben und Klemmen am Wellenrohr an.

Stellen Sie sicher, dass die Baugruppe aus Griff/Sperre zwischen das Distanzstück und die Pfeilmarkierung platziert wird. Entfernen oder kürzen Sie das Distanzstück nicht. Entfernen Sie nach der Montage die Sperre nicht.

### ⚠️ ACHTUNG:

- Befestigen Sie den Handgriff nicht auf dem Verbindungsstück oder dem Etikett.

## HINWEIS:

- In einigen Ländern werden die Sperre und das Distanzstück nicht mitgeliefert. Richten Sie in diesem Fall den Handgriff weiter zur Seite aus, die durch Pfeilmarkierungen gekennzeichnet ist.

## Anbringen des Aufsatzes (Abb. 9)

So befestigen Sie den Aufsatz an einem Antrieb:

1. Stellen Sie sicher, dass der Arretierhebel nicht festgezogen ist.
2. Richten Sie den Stift mit der Pfeilmarkierung aus.
3. Setzen Sie die Welle in die Antriebswelle des Antriebs ein, bis die Freigabetaste herauskommt.
4. Ziehen Sie den Arretierhebel wie dargestellt fest.

Zum Abnehmen des Aufsatzes lösen Sie den Arretierhebel, drücken Sie die Verriegelungstaste und ziehen Sie die Welle heraus.

### HINWEIS:

- Ziehen Sie den Arretierhebel nicht ohne eingesetzte Aufsatzwelle fest. Anderenfalls kann der Arretierhebel die Aufnahme der Antriebswelle zu eng festziehen und dadurch beschädigen.

## Anbringen des Schultergurts (Abb. 10)

Hängen Sie den Schultergurt über Ihre linke Schulter und ziehen Sie Ihren Kopf und den rechten Arm durch.

Belassen Sie das Werkzeug an Ihrer rechten Seite.

Nach dem Anlegen des Schultergurts kann der Schultergurt durch Einrasten der Gurtschlösser an der Werkzeughalterung und am Schultergurt am Werkzeug befestigt werden. Stellen Sie sicher, dass das Gurtschloss ordnungsgemäß eingerastet und sicher verriegelt ist.

Stellen Sie den Gurt auf eine für die Arbeiten geeignete Länge ein. (Abb. 11)

Das Gurtschloss verfügt über einen Schnelllösemechanismus, der auf einfache Weise durch Zusammendrücken der Seiten des Schlosses ausgelöst wird.

### ⚠️ WARNUNG:

- **Gehen Sie äußerst vorsichtig vor, damit Sie jederzeit die Kontrolle über das Werkzeug**

**behalten. Lassen Sie nicht zu, dass das Werkzeug in Ihre Richtung oder in Richtung anderer Personen in Ihrer Nähe abbrallt.** Bei Verlust der Kontrolle über das Werkzeug kann es zu schweren Verletzungen des Bedieners oder umstehender Personen kommen.

## WARTUNG

### ⚠️ WARNUNG:

- **Stellen Sie unbedingt sicher, dass das Werkzeug ausgeschaltet und der Akkublock ausgebaut ist, bevor Sie Überprüfungen oder Wartungsarbeiten am Werkzeug vornehmen.** Wenn Sie das Werkzeug nicht ausschalten und den Akkublock nicht abnehmen, kann dies bei einem versehentlichen Starten zu schweren Verletzungen führen.

### HINWEIS:

- Verwenden Sie zum Reinigen niemals Kraftstoffe, Benzin, Verdüner, Alkohol oder ähnliches. Dies kann zu Verfärbungen, Verformungen oder Rissen führen. Zur Gewährleistung von SICHERHEIT und ZUVERLÄSSIGKEIT des Produkts sollten Reparaturen, Wartungsarbeiten und Einstellungen nur durch von Dolmar autorisierte Servicecenter durchgeführt und ausschließlich Dolmar-Ersatzteile verwendet werden.

## FEHLERSUCHE

Prüfen Sie das Werkzeug erst selbst, bevor Sie eine Reparatur in Auftrag geben. Falls Sie vor einem Problem stehen, das nicht in der Betriebsanleitung erläutert ist, bauen Sie das Werkzeug nicht selbst auseinander. Wenden Sie sich stattdessen an ein von Dolmar autorisiertes Servicecenter, in denen stets Dolmar-Ersatzteile verwendet werden.

Fehlfunktionsstatus	Ursache	Maßnahme
Motor dreht sich nicht.	Es ist kein Akkublock eingesetzt.	Setzen Sie den Akkublock ein.
	Akkuprobem (unter Spannung)	Laden Sie den Akku wieder auf. Tauschen Sie den Akku aus, falls ein Aufladen keine Wirkung zeigt.
	Das Antriebssystem arbeitet nicht korrekt.	Wenden Sie sich zwecks Reparatur an Ihr örtliches, autorisiertes Servicecenter.
Nach kurzer Zeit stoppt der Motor.	Drehung in umgekehrte Richtung.	Ändern Sie die Drehrichtung mit Hilfe des Umschalters.
	Der Ladezustand des Akkus ist zu niedrig.	Laden Sie den Akku wieder auf. Tauschen Sie den Akku aus, falls ein Aufladen keine Wirkung zeigt.
	Überhitzung.	Schalten Sie das Werkzeug aus und lassen Sie das Werkzeug abkühlen.
Die maximale Drehzahl wird nicht erreicht.	Der Akku wurde nicht ordnungsgemäß eingesetzt.	Setzen Sie den Akku wie in dieser Betriebsanleitung beschrieben ein.
	Die Akkuleistung fällt ab.	Laden Sie den Akku wieder auf. Tauschen Sie den Akku aus, falls ein Aufladen keine Wirkung zeigt.
	Das Antriebssystem arbeitet nicht korrekt.	Wenden Sie sich zwecks Reparatur an Ihr örtliches, autorisiertes Servicecenter.

# SONDERZUBEHÖR

## ACHTUNG:

- Für das in diesem Handbuch beschriebene Dolmar-Gerät werden die folgenden Zubehör- und Zusatzteile empfohlen. Bei Verwendung anderer Zubehör- und Zusatzteile kann es zu Verletzungen kommen. Verwenden Sie Zubehör- und Zusatzteile nur für den vorgesehenen Zweck.

Informationen zu diesem Zubehör erhalten Sie von Ihrem Dolmar-Servicecenter.

- Freischneider-Aufsatz
- Heckenscheren-Aufsatz
- Hochentaster-Aufsatz
- Kultivator-Aufsatz
- Kaffee-Ernte-Aufsatz
- Schaftverlängerung
- Original-Akku und Original-Ladegerät von Dolmar

## HINWEIS:

- Einige der in der Liste aufgeführten Elemente sind dem Werkzeugpaket als Standardzubehör beigelegt. Diese können in den einzelnen Ländern voneinander abweichen.

## Nur für europäische Länder

ENH043-2

## EG-Konformitätserklärung

**Die Unterzeichnenden, Tamiro Kishima und Rainer Bergfeld, bevollmächtigt durch die Dolmar GmbH, erklären, dass die Geräte der Marke DOLMAR:**

Bezeichnung des Geräts/der Geräte:  
Multifunktions-Antrieb  
Nummer / Typ des Modells: AC-3600, AC-3610  
Technische Daten: siehe Tabelle  
„SPEZIFIKATIONEN“

in Serienfertigung hergestellt werden und den folgenden Richtlinien der Europäischen Union genügen:

2000/14/EG, 2006/42/EG

Außerdem werden die Geräte gemäß den folgenden Standards oder Normen gefertigt:

EN709, EN/ISO10517, EN/ISO11680, EN/ISO11806,  
EN60745, ISO11789, EN60335

Die technische Dokumentation befindet sich bei:

Dolmar GmbH,  
Jenfelder Straße 38, Abteilung FZ,  
D-22045 Hamburg

Das Verfahren zur Konformitätsbewertung, vorgesehen in 2000/14/EG, erfolgte in Übereinstimmung mit Anhang V.

### **Mit Aufsatz PE-CS als Kantenschneider**

Gemessener Schallleistungspegel 90,9 dB (A)

Garantierter Schallleistungspegel 94 dB (A)

### **Mit Aufsatz BC-AC als Freischneider**

Gemessener Schallleistungspegel 93,1 dB (A)

Garantierter Schallleistungspegel 95 dB (A)

### **Mit Aufsatz HT-CS als Heckenschere**

Gemessener Schallleistungspegel 94,6 dB (A)

Garantierter Schallleistungspegel 97 dB (A)

### **Mit Aufsatz HT-CS und SE-CS als Heckenschere**

Gemessener Schallleistungspegel 97,0 dB (A)

Garantierter Schallleistungspegel 100 dB (A)

### **Mit Aufsatz HT-CS 1 als Heckenschere**

Gemessener Schallleistungspegel 92,8 dB (A)

Garantierter Schallleistungspegel 95 dB (A)

### **Mit Aufsatz HT-CS 1 und SE-CS als Heckenschere**

Gemessener Schallleistungspegel 93,4 dB (A)

Garantierter Schallleistungspegel 95 dB (A)

Das Verfahren der Konformitätsbewertung, das in der Richtlinie 2000/14/EG verlangt wird, wurde in Übereinstimmung mit Anhang VI durchgeführt.

Benannte Stelle:

TÜV Rheinland LGA Products GmbH

Tillystraße 2

90431 Nürnberg, Deutschland

Kennummer der benannten Stelle: 0197

### **Mit Aufsatz BC-AC als Sense**

Gemessener Schallleistungspegel 91,6 dB (A)

Garantierter Schallleistungspegel 94 dB (A)

Die Nummer der EG-Baumusterprüfbescheinigung als

Hochentaster mit PS-CS, PS-CS 1, SE-CS lautet:

4811008.12005

Die EU-Baumusterprüfung nach 2006/42/EG wurde

durchgeführt von:

DEKRA Testing and Certification GmbH

Enderstraße 92b

01277 Dresden, Deutschland

Kennummer der benannten Stelle: 2140

2. 7. 2013



Tamiro Kishima  
Geschäftsführer



Rainer Bergfeld  
Geschäftsführer

## ITALIANO (Istruzioni originali)

### Spiegazione della vista generale

- |                                  |   |                                |
|----------------------------------|---|--------------------------------|
| 1. Batteria                      | 10. Indicatore rosso  | 17. Spie luminose              |
| 2. Spia luminosa                 | 11. Pulsante  | 18. Pulsante CHECK (CONTROLLO) |
| 3. Interruttore di accensione    | 12. Sicura di accensione                                      | 19. Morsetto                   |
| 4. Staffa (punto di sospensione) | 13. Leva di inversione  | 20. Distanziatore              |
| 5. Punto di presa                | 14. Posizione A premuta per il funzionamento normale          | 21. Segno di direzione         |
| 6. Barriera *                    | 15. Posizione B premuta per la rimozione di erbacce e detriti | 22. Leva di blocco             |
| 7. Cintura a spalla              | 16. Leva di regolazione della velocità                        | 23. Perno                      |
| 8. Fibbia                        |   | 24. Pulsante di sblocco        |
| 9. Giunto                        |   |                                |

\* In alcuni paesi la barriera non viene fornita in dotazione con l'utensile.

## SPECIFICHE TECNICHE

Modello		AC-3600, AC-3610	
Velocità a vuoto (con accessorio decespugliatore BC-AC e testina di taglio in nylon)	Alta	0 - 6.600 min <sup>-1</sup>	
	Bassa	0 - 4.900 min <sup>-1</sup>	
Lunghezza totale		1.019 mm	
Tensione nominale		36 V CC	
Batteria e caricabatterie standard ⚠ Utilizzare sempre le combinazioni di batteria/caricabatterie indicate nelle colonne a destra.		AP-363 (LG-363)/ AP-3622 (LG-3622)	AD-3612 (LG-3600 K)
Peso netto		4,6 kg	9,5 kg

- Le caratteristiche tecniche riportate di seguito sono soggette a modifiche senza preavviso in virtù del nostro programma continuo di ricerca e sviluppo.
- Le caratteristiche tecniche e le batterie possono differire da paese a paese.
- Peso, comprensivo di batterie, calcolato in base alla Procedura EPTA 01/2003

Accessori approvati	Modello
Accessorio tagliabordi	PE-CS
Accessorio decespugliatore	BC-AC
Accessorio taglia siepi	HT-CS, HT-CS 1
Accessorio sega telescopica	PS-CS, PS-CS 1
Accessorio mietitrice per caffè	CH-CS
Accessorio sarchiatrice	MC-CS
Prolunga dell'albero	SE-CS



Rumorosità	Media del livello di pressione sonora		Media del livello di potenza sonora		Standard applicabili
	Accessorio	L <sub>PA</sub> (dB (A))	Variazione K (dB (A))	L <sub>WA</sub> (dB (A))	
PE-CS	76,7	2,7	90,9	2,4	ISO11789
BC-AC (come decespugliatore)	80,1	2,5	93,5	2,5	EN11806
BC-AC (come tagliabordi)	78,6	2,5	91,7	2,5	EN786
HT-CS	86,0	2,5	94,8	2,5	ISO10517
HT-CS + SE-CS	81,8	3,0	97,3	3,0	ISO10517
HT-CS 1	83,5	2,3	92,8	2,6	ISO10517
HT-CS 1 + SE-CS	79,8	1,8	93,4	2,1	ISO10517
PS-CS	91,9	2,5	100,9	2,5	ISO11680
PS-CS + SE-CS	88,8	2,5	102,9	2,5	ISO11680
PS-CS 1	93,6	2,5	101,9	2,5	ISO11680
PS-CS 1 + SE-CS	90,3	2,5	104,4	2,5	ISO11680
CH-CS	78,2	2,5	87,1	2,5	ISO10517
CH-CS + SE-CS	81,9	2,5	95,2	2,5	ISO10517
MC-CS	78,8	2,5	88,3	2,5	EN709

\* Anche se il livello di pressione sonora sopra indicato è di 80 dB (A) o inferiore, il livello acustico in funzionamento potrebbe superare gli 80 dB (A). Indossare una protezione acustica.

Vibrazione	Impugnatura sinistra (punto di presa anteriore)		Impugnatura destra (punto di presa posteriore)		Standard applicabili
	Accessorio	a <sub>h</sub> (m/s <sup>2</sup> )	Variazione (K) (m/s <sup>2</sup> )	a <sub>h</sub> (m/s <sup>2</sup> )	
PE-CS	1,9	1,5	1,2	1,5	ISO11789
BC-AC (come decespugliatore)	2,5	1,5	≤ 2,5	1,5	EN11806
BC-AC (come tagliabordi)	4,0	1,5	≤ 2,5	1,5	EN786
HT-CS	3,5	1,5	2,5	1,5	ISO10517
HT-CS + SE-CS	3,0	2,0	≤ 2,5	2,0	ISO10517
HT-CS 1	5,5	1,5	≤ 2,5	1,5	ISO10517
HT-CS 1 + SE-CS	3,5	1,5	≤ 2,5	1,5	ISO10517
PS-CS	≤ 2,5	1,5	≤ 2,5	1,5	ISO11680
PS-CS + SE-CS	≤ 2,5	2,0	≤ 2,5	2,0	ISO11680
PS-CS 1	≤ 2,5	2,0	≤ 2,5	2,0	ISO11680
PS-CS 1 + SE-CS	≤ 2,5	2,0	≤ 2,5	2,0	ISO11680
CH-CS	3,5	1,5	3,0	1,5	ISO10517
CH-CS + SE-CS	≤ 2,5	2,0	2,6	2,0	ISO10517
MC-CS	≤ 2,5	1,5	≤ 2,5	1,5	EN709

ENG901-1

- Il valore di emissione delle vibrazioni dichiarato è stato misurato in conformità con il metodo di test standard e può essere utilizzato per confrontare tra loro diversi utensili.
- Il valore dell'emissione delle vibrazioni dichiarato può anche essere usato per stime preliminari dell'esposizione.

- Assicurarsi di individuare le necessarie misure di sicurezza per proteggere l'operatore in base a una stima dell'esposizione nelle condizioni reali di utilizzo (prendendo in considerazione tutte le fasi del ciclo operativo, come quante volte l'utensile viene spento e i periodi in cui rimane inattivo, oltre al tempo di avviamento).

#### AVVERTENZA:

- L'emissione delle vibrazioni durante l'uso effettivo dell'utensile elettrico può risultare diversa rispetto al valore dichiarato, in base alla modalità d'uso dell'utensile.

## Simbolo

END018-3

Di seguito sono riportati i simboli utilizzati per l'apparecchio. È importante comprenderne il significato prima dell'uso.



..... Prestare particolare cura e attenzione.



..... Leggere il manuale di istruzioni.



..... Evitare l'esposizione all'umidità.



..... Solo per Paesi UE

Non gettare le apparecchiature elettriche o le batterie tra i rifiuti domestici. Secondo le Direttive Europee sui rifiuti di apparecchiature elettriche ed elettroniche, su batterie e accumulatori e sui rifiuti di batterie e di accumulatori, e la sua attuazione in conformità alle norme nazionali, le apparecchiature elettriche e le batterie esauste devono essere raccolte separatamente, al fine di essere riciclate in modo eco-compatibile.

## Avvertenze generali di sicurezza per l'uso dell'utensile

GEA010-1

**⚠ AVVERTENZA** Leggere attentamente tutte le avvertenze di sicurezza e le istruzioni. La mancata osservanza delle istruzioni e delle avvertenze riportate di seguito potrebbe provocare scosse elettriche, incendi e/o lesioni gravi.

## Conservare le avvertenze e le istruzioni per riferimenti futuri.

## ISTRUZIONI IMPORTANTI PER LA SICUREZZA

ENC007-8

### RELATIVE ALLA BATTERIA

1. Prima di utilizzare la batteria, leggere tutte le istruzioni e gli avvisi di sicurezza relativi a (1) caricabatteria, (2) batteria e (3) prodotto utilizzato con la batteria.
2. Non smontare la batteria.
3. Se il tempo di funzionamento è diventato eccessivamente breve, non utilizzare l'utensile. Potrebbero verificarsi surriscaldamenti, ustioni o esplosioni.
4. In caso di contatto dell'elettrolita della batteria con gli occhi, sciacquare con acqua fresca e rivolgersi immediatamente a un medico. Potrebbero verificarsi danni permanenti alla funzionalità visiva.
5. Non cortocircuitare la batteria:
  - (1) Non toccare i terminali della batteria con materiale in grado di condurre elettricità.

- (2) Evitare di conservare la batteria a contatto con oggetti metallici quali chiodi, monete e così via.

- (3) Non esporre le batterie all'acqua o alla pioggia.

Un cortocircuito può provocare un elevato flusso di corrente, surriscaldamento, ustioni o rotture.

6. Non conservare l'utensile e la batteria a una temperatura superiore a 50 °C.
7. Evitare di smaltire le batterie danneggiate o esauste bruciandole. Se esposte al fuoco, le batterie possono esplodere.
8. Evitare di far cadere o di colpire la batteria.
9. Non utilizzare batterie danneggiate.
10. Attenersi alle normative della propria area geografica relative allo smaltimento delle batterie.

## CONSERVARE QUESTE ISTRUZIONI.

### Suggerimenti il prolungamento della durata della batteria

1. Caricare le batterie prima di scaricarle completamente. Se si nota una diminuzione di potenza dell'utensile, interrompere il lavoro e ricaricare la batteria.
2. Non ricaricare una batteria già completamente carica. In caso contrario, la durata operativa della batteria potrebbe ridursi.
3. Caricare la batteria in ambienti con temperatura compresa tra 10 °C e 40 °C. Prima di caricare una batteria surriscaldata, lasciarla raffreddare.
4. Caricare la batteria una volta ogni sei mesi se l'utensile rimane inutilizzato per lungo tempo.

## USO PREVISTO

Questo utensile multifunzione a benzina senza fili è destinato alla guida di uno degli accessori approvati ed elencati nella sezione "SPECIFICHE TECNICHE" del presente manuale di istruzioni. Non utilizzare l'apparecchio per altri scopi.

### ⚠ AVVERTENZA:

- Prima dell'uso, leggere il manuale di istruzioni dell'accessorio unitamente al presente manuale. La mancata osservanza delle avvertenze e istruzioni potrebbe comportare il verificarsi di lesioni gravi.

## DESCRIZIONE DELLE PARTI (Fig. 1)

### NOTA:

- \* In alcuni paesi la barriera non viene fornita in dotazione con l'utensile.

## DESCRIZIONE FUNZIONALE

### ⚠ AVVERTENZA:

- Prima di regolare o controllare le funzioni dell'utensile, verificare sempre che l'utensile sia spento e che la batteria sia stata rimossa. Se

l'utensile non è spento e privo di batteria potrebbero verificarsi gravi lesioni personali dovute a un avviamento accidentale.

## Inserimento e rimozione della batteria

### ⚠ ATTENZIONE:

- **Durante l'inserimento o la rimozione della batteria, tenere saldamente l'utensile e la batteria stessa.** In caso contrario potrebbero scivolare dalle mani, con conseguenti danni all'utensile, alla batteria e alla persona.
- Prima di inserire o rimuovere la batteria, spegnere sempre l'utensile. **(Fig. 2)**

Per rimuovere la batteria è sufficiente estrarla dall'utensile facendo scorrere il pulsante sulla parte anteriore della batteria.

Per inserire la batteria, allineare la linguetta della batteria con la scanalatura nell'alloggiamento e farla scorrere in posizione. Inserire a fondo la batteria fino a bloccarla in posizione con uno scatto. Se è visibile l'indicatore rosso sul lato superiore del pulsante, significa che la batteria non è completamente inserita. Inserirla a fondo fino alla scomparsa dell'indicatore rosso. In caso contrario la batteria potrebbe fuoriuscire accidentalmente dall'utensile, provocando danni all'operatore o a eventuali osservatori.

### NOTA:

- Non applicare una forza eccessiva per inserire la batteria. Se la batteria non scorre agevolmente, significa che la manovra di inserimento non è corretta.

## Azionamento dell'interruttore di accensione

### ⚠ AVVERTENZA:

- **Prima di inserire la batteria nell'utensile, controllare se l'interruttore di accensione funziona correttamente e ritorna nella posizione "OFF" una volta rilasciato. Non tirare con forza l'interruttore di accensione senza aver prima premuto la sicura di accensione. Si corre il rischio di causare la rottura dell'interruttore.** L'utilizzo di un utensile con un interruttore malfunzionante può causare la perdita di controllo e infortuni gravi. **(Fig. 3)**

La sicura di accensione consente di evitare l'azionamento involontario dell'interruttore di accensione.

Per accendere l'utensile, premere la sicura e tirare l'interruttore di accensione. Per aumentare la velocità dell'utensile, aumentare la pressione sull'interruttore di accensione. Per arrestare l'utensile, rilasciare l'interruttore di accensione.

## Leva di inversione per la rimozione di detriti (Fig. 4)

Questo utensile è dotato di una leva di inversione. Per rimuovere i detriti rimasti impigliati o incastrati nell'utensile, premere il lato "B" dell'interruttore per invertire la rotazione. Per il funzionamento normale, premere il lato "A" dell'interruttore.

### AVVISO:

- Prima di azionare l'utensile, controllare sempre la direzione di rotazione impostata.

- Utilizzare la leva di inversione solo quando l'utensile è completamente fermo. Una modifica della direzione di rotazione prima dell'arresto potrebbe danneggiare l'utensile.

## Modifica della velocità (Fig. 5)

Utilizzando la leva di regolazione della velocità è possibile preselezionare due tipi di velocità.



Portando la leva di regolazione della velocità nella posizione "1" l'utensile viene azionato a bassa velocità, mentre in corrispondenza della posizione "2" l'utensile opera a velocità elevata.

## Sistema di protezione batteria/motore

La batteria e l'utensile sono muniti di dispositivi di protezione che riducono o disattivano automaticamente l'alimentazione dell'utensile in situazioni di sovraccarico che potrebbero danneggiare l'utensile o la batteria.

Se l'utensile è in sovraccarico ma non è bloccato, un dispositivo di protezione consente di ridurre i giri del motore per proteggerlo. In questo caso le due spie luminose descritte nella seguente tabella non si illuminano e non lampeggiano.

Tutte le altre funzioni di protezione possono essere identificate dalle spie luminose descritte nella seguente tabella. **(Fig. 6)**





		Stato	Azione da compiere
-	Lampeggiante	La batteria è quasi scarica.	Sostituire la batteria con una completamente carica.
-	Accesa	Il sistema di protezione della batteria sta spegnendo l'utensile, la batteria è scarica.	Sostituire la batteria con una completamente carica.
Lampeggiante	-	Il sistema di protezione da sovraccarico sta spegnendo l'utensile, qualcosa ha bloccato il motore.	Rilasciare l'interruttore di accensione e rimuovere la causa di blocco o sovraccarico del motore. Se l'utensile da taglio è bloccato da erbacce o materiali simili rimasti impigliati, rimuovere sempre la batteria prima di procedere alla rimozione.
Accesa	-	Il sistema di protezione da surriscaldamento sta interrompendo l'alimentazione - surriscaldamento.	Lasciare spento l'utensile per un certo periodo di tempo.
Lampeggiante	Lampeggiante	Malfunzionamento elettrico o elettronico	Rivolgersi al più vicino centro di assistenza autorizzato per la riparazione.

010823

## Indicatore di capacità residua della batteria (solo per modelli con batteria AP-3622)

La batteria AP-3622 è dotata di un indicatore della capacità residua. (Fig. 7)

Premere il pulsante CHECK (CONTROLLO) per visualizzare la capacità residua della batteria. Le spie luminose si illuminano per circa tre secondi.

Spie luminose		Capacità residua
Accesa	Spenta	
E	F	70% - 100%
		45% - 70%
		20% - 45%
		0% - 20%
		Caricare la batteria.
		Probabile malfunzionamento o della batteria.

011713

- Quando lampeggia soltanto la spia luminosa più in basso (vicina alla "E"), oppure quando nessuna delle spie luminose si accende, la capacità della batteria è esaurita e l'utensile non è in grado di operare. In questo caso, caricare la batteria o sostituire la batteria esaurita con una completamente carica.
- Se due o più spie luminose non si accendono dopo una ricarica completa, la batteria ha esaurito la propria vita utile.
- Quando si accendono alternatamente le prime e le ultime due spie luminose, potrebbe essersi verificato

un malfunzionamento della batteria. Rivolgersi al più vicino centro di assistenza autorizzato Dolmar.

### NOTA:

- Durante o subito dopo l'utilizzo dell'utensile la capacità indicata potrebbe essere inferiore al valore effettivo.
- Il valore indicato potrebbe variare leggermente dalla capacità effettiva in base alle condizioni di utilizzo e alla temperatura ambientale.

## MONTAGGIO

### ⚠ AVVERTENZA:

- **Prima di eseguire qualsiasi tipo di intervento, verificare sempre che l'utensile sia spento e che la batteria sia stata rimossa.** Se l'utensile non è spento e privo di batteria potrebbero verificarsi gravi lesioni personali dovute a un avviamento accidentale.
- **Non avviare l'utensile se questo non è stato interamente montato.** L'uso di un utensile parzialmente montato potrebbe causare gravi lesioni personali dovute a un avviamento accidentale.

### Montaggio del punto di presa (Fig. 8)

Fissare saldamente la barriera e il punto di presa sul corpo dell'albero con due viti e morsetti.

Assicurarsi che l'insieme punto di presa/barriera sia posizionato tra il distanziatore e il segno di direzione. Non rimuovere o accorciare il distanziatore. Una volta installata, non rimuovere la barriera.

### ⚠ ATTENZIONE:

- Non installare il punto di presa sull'etichetta o sul giunto.

### NOTA:

- In alcuni paesi la barriera e il distanziatore non vengono forniti in dotazione con l'utensile. In questo caso, allineare l'impugnatura all'altro lato della linea indicato dal segno di direzione.

## Montaggio dell'accessorio (Fig. 9)

Per montare l'accessorio su un gruppo di alimentazione:

1. Assicurarsi che la leva di blocco non sia serrata.
2. Allineare il perno con il segno di direzione.
3. Inserire l'albero nell'albero motore del gruppo di alimentazione fino al sollevamento del pulsante di sblocco.
4. Serrare saldamente la leva di blocco come mostrato in figura.

Per rimuovere l'accessorio, allentare la leva di blocco, premere il pulsante di blocco ed estrarre l'albero.

### AVVISO:

- Non serrare la leva di blocco senza aver prima inserito l'albero dell'accessorio. In caso contrario la leva di blocco potrebbe stringere eccessivamente l'ingresso dell'albero motore e danneggiarlo.

## Aggancio della cintura a spalla (Fig. 10)

Agganciare la cintura alla spalla sinistra facendo passare all'interno la testa e il braccio destro. Mantenere l'utensile sul proprio lato destro.

Dopo aver indossato la cintura a spalla, collegarla all'utensile agganciando le rispettive fibbie. Assicurarsi che le fibbie producano uno scatto, bloccandosi in posizione.

Regolare la cinghia secondo la lunghezza adeguata per il proprio lavoro. (Fig. 11)

La fibbia è dotata di un meccanismo di sgancio rapido, utilizzabile premendo i lati della fibbia.

### ⚠ AVVERTENZA:

- In ogni circostanza prestare particolare attenzione nel mantenere il controllo dell'utensile. Impedire

che l'utensile venga deviato verso l'operatore o chiunque si trovi nelle vicinanze. Il mancato controllo dell'utensile può causare lesioni gravi agli astanti e all'operatore.

## MANUTENZIONE

### ⚠ AVVERTENZA:

- Prima di effettuare operazioni di ispezione o manutenzione sull'utensile, verificare sempre che l'utensile sia spento e che la batteria sia stata rimossa. Se l'utensile non è spento e privo di batteria potrebbero verificarsi gravi lesioni personali dovute a un avviamento accidentale.

### AVVISO:

- Evitare assolutamente di usare benzina, diluenti, solventi, alcol o sostanze simili. In caso contrario, potrebbero verificarsi scoloriture, deformazioni o incrinature.

Per preservare la SICUREZZA e l'AFFIDABILITÀ del prodotto, qualsiasi riparazione o intervento di manutenzione e regolazione deve essere eseguito dai centri assistenza autorizzati Dolmar utilizzando sempre ricambi Dolmar.

## RISOLUZIONE DEI PROBLEMI

Prima di richiedere la riparazione, condurre autonomamente un'ispezione. Se si individua un problema non specificato nel manuale, non tentare di smontare l'utensile. Rivolgersi invece ai centri di assistenza autorizzati Dolmar, utilizzando per le riparazioni sempre ricambi Dolmar.

Problema di funzionamento	Causa	Azione
Il motore non si avvia.	La batteria non è inserita.	Inserire la batteria.
	Problema della batteria (sottotensione)	Ricaricare la batteria. Se la ricarica non è efficace, sostituire la batteria.
	Il sistema di guida non funziona correttamente.	Rivolgersi al più vicino centro di assistenza autorizzato per la riparazione.
Il motore si spegne dopo poco tempo.	La rotazione è invertita.	Cambiare la direzione di rotazione con la leva di inversione.
	Il livello di carica della batteria è basso.	Ricaricare la batteria. Se la ricarica non è efficace, sostituire la batteria.
	Surriscaldamento.	Spegnere l'utensile e attendere che si raffreddi.
Non viene raggiunto il regime massimo del motore.	La batteria è inserita in modo scorretto.	Inserire la batteria seguendo le istruzioni riportate nel presente manuale.
	La batteria si sta esaurendo.	Ricaricare la batteria. Se la ricarica non è efficace, sostituire la batteria.
	Il sistema di guida non funziona correttamente.	Rivolgersi al più vicino centro di assistenza autorizzato per la riparazione.

# ACCESSORI OPZIONALI

## **⚠ ATTENZIONE:**

- Si consiglia l'uso dei seguenti accessori per l'utensile Dolmar descritto in questo manuale. L'uso di qualsiasi altro accessorio potrebbe provocare lesioni personali. Utilizzare gli accessori esclusivamente per l'uso dichiarato.

Per l'assistenza e per ulteriori informazioni su tali accessori, rivolgersi al centro assistenza Dolmar di zona.

- Accessorio decespugliatore
- Accessorio tagliasiepi
- Accessorio sega telescopica
- Accessorio sarchiatrice
- Accessorio mietitrice per caffè
- Prolunga dell'albero
- Batteria e caricabatteria originali Dolmar

## **NOTA:**

- Alcuni degli accessori elencati potrebbero essere inclusi nella confezione dell'utensile come accessori standard. Gli accessori standard possono differire da paese a paese.

## **Solo per i paesi europei**

ENH043-2

## **Dichiarazione di conformità CE**

**I sottoscritti Tamiro Kishima e Rainer Bergfeld, debitamente autorizzati da Dolmar GmbH, dichiarano che gli utensili DOLMAR:**

Denominazione della macchina:  
Utensile multifunzione a benzina senza fili  
N. modello/ Tipo: AC-3600, AC-3610  
Specifiche tecniche: vedere la tabella "SPECIFICHE TECNICHE".

appartengono a una produzione in serie e sono **conformi alle seguenti direttive europee:**

2000/14/EC, 2006/42/EC

Sono inoltre prodotte in conformità con gli standard o i documenti standardizzati riportati di seguito:

EN709, EN/ISO10517, EN/ISO11680, EN/ISO11806, EN60745, ISO11789, EN60335

La documentazione tecnica viene conservata presso:

Dolmar GmbH,  
Jenfelder Straße 38, Abteilung FZ,  
D-22045 Hamburg

La procedura di valutazione della conformità richiesta dalla direttiva 2000/14/EC è stata effettuata secondo quanto specificato nell'allegato V.

### **Con accessorio PE-CS come tagliabordi**

Livello di potenza sonora misurato 90,9 dB (A)

Livello di potenza sonora garantito 94 dB (A)

### **Con accessorio BC-AC come decespugliatore**

Livello di potenza sonora misurato 93,1 dB (A)

Livello di potenza sonora garantito 95 dB (A)

### **Con accessorio HT-CS come tagliasiepi**

Livello di potenza sonora misurato 94,6 dB (A)

Livello di potenza sonora garantito 97 dB (A)

### **Con accessorio HT-CS e SE-CS come tagliasiepi**

Livello di potenza sonora misurato 97,0 dB (A)

Livello di potenza sonora garantito 100 dB (A)

### **Con accessorio HT-CS 1 come tagliasiepi**

Livello di potenza sonora misurato 92,8 dB (A)

Livello di potenza sonora garantito 95 dB (A)

### **Con accessorio HT-CS 1 e SE-CS come tagliasiepi**

Livello di potenza sonora misurato 93,4 dB (A)

Livello di potenza sonora garantito 95 dB (A)

La procedura di valutazione della conformità richiesta dalla Direttiva 2000/14/EC è stata effettuata secondo quanto specificato nell'allegato VI.

Ente competente:

TÜV Rheinland LGA Products GmbH

Tillystraße 2

90431 Nürnberg, Germania

Numero di identificazione 0197

### **Con accessorio BC-AC come tagliabordi**

Livello di potenza sonora misurato 91,6 dB (A)

Livello di potenza sonora garantito 94 dB (A)

Il numero dell'attestato di certificazione CE come sega telescopica con PS-CS, PS-CS 1, SE-CS è:

4811008.12005

L'attestato di certificazione CE ai sensi della direttiva

2006/42/EC è stato redatto da:

DEKRA Testing and Certification GmbH

Enderstraße 92b

01277 Dresden, Germania

N. di identificazione 2140

2. 7. 2013



Tamiro Kishima  
Direttore responsabile



Rainer Bergfeld  
Direttore responsabile

## NEDERLANDS (Originele instructies)

### Verklaring van het onderdelenoverzicht

- |                           |  |                                   |
|---------------------------|--|-----------------------------------|
| 1. Accu                   | 10. Rode deel  | 16. Draaisnelheid-keuzeschakelaar |
| 2. Bedrijfslampje         | 11. Knop   | 17. Status van lampjes            |
| 3. Aan/uit-schakelaar     | 12. Uit-vergrendelknop                                       | 18. CHECK-knop                    |
| 4. Oog (bevestigingspunt) | 13. Omkeerschakelaar   | 19. Klem                          |
| 5. Handgrepen             | 14. A Ingedrukte stand voor normale werking                  | 20. Afstandshouder                |
| 6. Bescherming*           | 15. B Ingedrukte stand voor het losmaken van onkruid en vuil | 21. Pijlmarkering                 |
| 7. Schouderdraagstel      |  | 22. Vergrendelknop                |
| 8. Gesp                   |  | 23. Pen                           |
| 9. Aansluiting            |  | 24. Ontgrendelknop                |

\* In sommige landen wordt de bescherming niet bij het gereedschap geleverd.

## TECHNISCHE GEGEVENS

Model	AC-3600, AC-3610	
Onbelast toerental (met bosmaaierhulpstuk BC-AC en nylondraad-snijkop)	Hoog	0 - 6.600 min <sup>-1</sup>
	Laag	0 - 4.900 min <sup>-1</sup>
Totale lengte	1.019 mm	
Nominale spanning	36 V gelijkstroom	
Standaardaccu (en acculader)	AP-363 (LG-363)/ AP-3622 (LG-3622)	AD-3612 (LG-3600 K)
Netto gewicht	4,6 kg	9,5 kg

- Als gevolg van ons doorlopende onderzoeks- en ontwikkelingsprogramma, zijn de technische gegevens van dit gereedschap onderhevig aan veranderingen zonder voorafgaande kennisgeving.
- Specificaties en accu's kunnen van land tot land verschillen.
- Gewicht, inclusief de accu, volgens de EPTA-procedure 01/2003

Goedgekeurde hulpstukken	Model
Grasrandsnijhulpstuk	PE-CS
Bosmaaierhulpstuk	BC-AC
Heggenschaarhulpstuk	HT-CS, HT-CS 1
Stoksnoeizaaghulpstuk	PS-CS, PS-CS 1
Koffieoogsthulpstuk	CH-CS
Grondfreeshulpstuk	MC-CS
Aandrijfasverlengingshulpstuk	SE-CS

Hulpstuk	Gemiddeld geluidsdruk niveau		Gemiddeld geluidsvermogen niveau		Toepasselijke norm
	L <sub>PA</sub> (dB (A))	Onzekerheid K (dB (A))	L <sub>WA</sub> (dB (A))	Onzekerheid K (dB (A))	
PE-CS	76,7	2,7	90,9	2,4	ISO11789
BC-AC (als bosmaaier)	80,1	2,5	93,5	2,5	EN11806
BC-AC (als graskantmaaier)	78,6	2,5	91,7	2,5	EN786
HT-CS	86,0	2,5	94,8	2,5	ISO10517
HT-CS + SE-CS	81,8	3,0	97,3	3,0	ISO10517
HT-CS 1	83,5	2,3	92,8	2,6	ISO10517
HT-CS 1 + SE-CS	79,8	1,8	93,4	2,1	ISO10517
PS-CS	91,9	2,5	100,9	2,5	ISO11680
PS-CS + SE-CS	88,8	2,5	102,9	2,5	ISO11680
PS-CS 1	93,6	2,5	101,9	2,5	ISO11680
PS-CS 1 + SE-CS	90,3	2,5	104,4	2,5	ISO11680
CH-CS	78,2	2,5	87,1	2,5	ISO10517
CH-CS + SE-CS	81,9	2,5	95,2	2,5	ISO10517
MC-CS	78,8	2,5	88,3	2,5	EN709

\* Zelfs als het bovenvermelde geluidsdruk niveau 80 dB (A) of minder is, kan het niveau tijdens bedrijf hoger zijn dan 80 dB (A). Draag gehoorbescherming.

Hulpstuk	Linkerhandgreep (voorste greep)		Rechterhandgreep (achterste greep)		Toepasselijke norm
	a <sub>h</sub> (m/s <sup>2</sup> )	Onzekerheid (K) (m/s <sup>2</sup> )	a <sub>h</sub> (m/s <sup>2</sup> )	Onzekerheid (K) (m/s <sup>2</sup> )	
PE-CS	1,9	1,5	1,2	1,5	ISO11789
BC-AC (als bosmaaier)	2,5	1,5	≤2,5	1,5	EN11806
BC-AC (als graskantmaaier)	4,0	1,5	≤2,5	1,5	EN786
HT-CS	3,5	1,5	2,5	1,5	ISO10517
HT-CS + SE-CS	3,0	2,0	≤2,5	2,0	ISO10517
HT-CS 1	5,5	1,5	≤2,5	1,5	ISO10517
HT-CS 1 + SE-CS	3,5	1,5	≤2,5	1,5	ISO10517
PS-CS	≤2,5	1,5	≤2,5	1,5	ISO11680
PS-CS + SE-CS	≤2,5	2,0	≤2,5	2,0	ISO11680
PS-CS 1	≤2,5	2,0	≤2,5	2,0	ISO11680
PS-CS 1 + SE-CS	≤2,5	2,0	≤2,5	2,0	ISO11680
CH-CS	3,5	1,5	3,0	1,5	ISO10517
CH-CS + SE-CS	≤2,5	2,0	2,6	2,0	ISO10517
MC-CS	≤2,5	1,5	≤2,5	1,5	EN709

ENG901-1

- De opgegeven trillingsemisiewaarde is gemeten volgens de standaardtestmethode en kan worden gebruikt om dit gereedschap te vergelijken met andere gereedschappen.
- De opgegeven trillingsemisiewaarde kan ook worden gebruikt voor een beoordeling vooraf van de blootstelling.

#### WAARSCHUWING:

- De trillingsemisie tijdens het gebruik van het elektrisch gereedschap in de praktijk kan verschillen van de opgegeven trillingsemisiewaarde afhankelijk van de manier waarop het gereedschap wordt gebruikt.

- Zorg ervoor dat veiligheidsmaatregelen worden getroffen ter bescherming van de operator die zijn gebaseerd op een schatting van de blootstelling onder praktijkomstandigheden (rekening houdend met alle fasen van de bedrijfs cyclus, zoals de tijdsduur gedurende welke het gereedschap is uitgeschakeld en stationair draait, naast de ingeschakelde tijdsduur).

#### Symbolen

END018-3

Hieronder staan de symbolen die voor het gereedschap worden gebruikt. Zorg ervoor dat u weet wat ze betekenen alvorens de accu te gebruiken.

 .....Besteed bijzondere zorg en aandacht.





..... Lees de gebruiksaanwijzing.



..... Stel het gereedschap niet bloot aan vocht.



..... Alleen voor EU-landen  
Geef elektrisch gereedschap en accu's niet met het huisvuil mee!  
Volgens de Europese richtlijn inzake oude elektrische en elektronische apparaten, en inzake batterijen en accu's, en de toepassing daarvan binnen de nationale wetgeving, dienen elektrisch gereedschap, accu's en batterijen die het einde van hun levensduur hebben bereikt, gescheiden te worden ingezameld en te worden afgevoerd naar een recyclebedrijf dat voldoet aan de geldende milieu-eisen.

## Algemene veiligheidswaarschuwingen voor elektrisch gereedschap

GEA010-1

**⚠ WAARSCHUWING** Lees alle veiligheidswaarschuwingen en alle instructies. Het niet volgen van de waarschuwingen en instructies kan leiden tot elektrische schokken, brand en/of ernstig letsel.

## Bewaar alle waarschuwingen en instructies om in de toekomst te kunnen raadplegen.

## BELANGRIJKE VEILIGHEIDSINSTRUCTIES

ENC007-8

### VOOR ACCU'S

1. Alvorens de accu in gebruik te nemen, leest u eerst alle instructies en waarschuwingsofschriften op (1) de acculader, (2) de accu en (3) het apparaat waarin de accu wordt aangebracht.
2. Haal de accu niet uit elkaar.
3. Als de gebruikstijd aanzienlijk korter is geworden, stopt u onmiddellijk met het gebruik. Anders kan dit leiden tot kans op oververhitting, mogelijke brandwonden en zelfs een explosie.
4. Als de elektrolyt in uw ogen komt, wast u deze uit met schoon water en raadpleegt u onmiddellijk een arts. Dit kan leiden tot verlies van gezichtsvermogen.
5. Sluit de accu niet kort:
  - (1) Raak de accupolen niet aan met enig geleidend materiaal.
  - (2) Bewaar de accu niet op een plaats waar deze in aanraking kan komen met andere metalen voorwerpen, zoals spijkers, munten, enz.
  - (3) Stel de accu niet bloot aan water of regen.

**Kortsluiting van de accu kan leiden tot een hoge stroomsterkte, oververhitting, mogelijke brandwonden en zelfs een defect.**

6. **Bewaar het gereedschap en de accu niet op plaatsen waar de temperatuur kan oplopen tot 50 °C of hoger.**
7. **Werp de accu niet in een vuur, zelfs niet als deze al ernstig beschadigd of helemaal versleten is. De accu kan in een vuur exploderen.**
8. **Wees voorzichtig dat u de accu niet laat vallen of ergens tegenaan stoot.**
9. **Gebruik nooit een beschadigde accu.**
10. **Neem de plaatselijke regelgeving met betrekking tot het weggooien van de accu in acht.**

## BEWAAR DEZE INSTRUCTIES.

### Tips voor een lange levensduur van de accu

1. **Laad de accu op voordat deze volledig leeg is. Wanneer u merkt dat het gereedschap minder vermogen heeft, stopt u met het gebruik ervan en laadt u eerst de accu op.**
2. **Laad nooit een volledig opgeladen accu op. Te lang opladen verkort de levensduur van de accu.**
3. **Laad de accu op bij een omgevingstemperatuur van 10 °C tot 40 °C. Laat een warme accu eerst afkoelen voordat u deze oplaadt.**
4. **Laad de accu ieder half jaar op als u deze gedurende een lange tijd niet gebruikt.**

## GEBRUIKSDOELEINDEN

Dit multifunctioneel accuaandrijfsysteem is bedoeld voor het aandrijven van een goedgekeurd hulpstuk dat wordt genoemd in het hoofdstuk "TECHNISCHE GEGEVENS" van deze gebruiksaanwijzing. Gebruik het gereedschap nooit voor enig ander doel.

### ⚠ WAARSCHUWING:

- Lees de gebruiksaanwijzing van het hulpstuk en deze gebruiksaanwijzing voordat u het gereedschap gebruikt. Als u zich niet aan de waarschuwingen en instructies houdt, kan ernstig letsel ontstaan.

## BESCHRIJVING VAN DE ONDERDELEN (zie afb. 1)

### OPMERKING:

- \* In sommige landen wordt de bescherming niet bij het gereedschap geleverd.

## BESCHRIJVING VAN DE FUNCTIES

### ⚠ WAARSCHUWING:

- Zorg ervoor dat het gereedschap is uitgeschakeld en dat de accu is verwijderd voordat u de functies van het gereedschap aanpast of controleert. Als het gereedschap niet wordt uitgeschakeld en de accu niet uit het gereedschap wordt verwijderd, kan dat na per

ongeluk inschakelen leiden tot ernstig persoonlijk letsel.

## De accu aanbrengen of verwijderen

### LET OP:

- **Houd het gereedschap en de accu stevig vast tijdens het aanbrengen of verwijderen van de accu.** Als u het gereedschap en de accu niet stevig vasthoudt, kunnen deze uit uw handen glijpen en beschadigd raken, of kan persoonlijk letsel worden veroorzaakt.
- Schakel het gereedschap altijd uit voordat u de accu aanbrengt of verwijdert (**zie afb. 2**).

Om de accu te verwijderen verschuift u de knop aan de voorkant van de accu en schuift u tegelijkertijd de accu eraf.

Om de accu aan te brengen, lijnt u de lip op de accu uit met de groef in de behuizing en duwt u de accu op zijn plaats. Steek de accu zo ver mogelijk in het gereedschap tot u een klinkgeluid hoort. Als u het rode deel aan de bovenkant van de knop kunt zien, is de accu niet goed aangebracht. Breng de accu zo ver mogelijk aan tot het rode deel niet meer zichtbaar is. Als u dit niet doet, kan de accu per ongeluk uit het gereedschap vallen en u of anderen in uw omgeving verwonden.

### OPMERKING:

- Oefen geen grote kracht uit bij het aanbrengen van de accu. Als de accu niet gemakkelijk erin kan worden geschoven, wordt deze niet goed aangebracht.

## In- en uitschakelen

### WAARSCHUWING:

- **Controleer altijd, voordat u de accu in het gereedschap steekt, of de aan/uit-schakelaar op de juiste manier schakelt en weer terugkeert naar de uit-stand nadat deze is losgelaten. Knijp de aan/uit-schakelaar niet hard in zonder de uit-vergrendelknop te bedienen. Hierdoor kan de aan/uit-schakelaar stuk gaan.** Het gebruik van gereedschap met een schakelaar die niet goed werkt, kan leiden tot verlies van controle en ernstige verwondingen (**zie afb. 3**).

Om te voorkomen dat de aan/uit-schakelaar per ongeluk wordt bediend, is een uit-vergrendelknop aangebracht. Om het gereedschap te starten, drukt u eerst de uit-vergrendelknop in en knijpt u daarna de aan/uit-schakelaar in. De draaisnelheid van het gereedschap neemt toe naarmate u meer druk uitoefent op de aan/uit-schakelaar. Laat de aan/uit-schakelaar los om het gereedschap te stoppen.

## Omkeerschakelaar voor verwijderen van vuil (zie afb. 4)

Dit gereedschap is uitgerust met een omkeerschakelaar. Om vuil te verwijderen dat bekneeld of verstrikt zit in het snijgarnituur, drukt u op de "B"-kant van de schakelaar om de draairichting om te keren. Voor normaal gebruik, drukt u op de "A"-kant van de schakelaar.

### KENNISGEVING:

- Controleer altijd de draairichting alvorens het gereedschap te gebruiken.

- Gebruik de omkeerschakelaar alleen nadat het gereedschap volledig tot stilstand is gekomen. Als u de draairichting verandert voordat het gereedschap volledig stilstaat, kan het gereedschap worden beschadigd.

## De snelheid veranderen (zie afb. 5)



Twee draaisnelheidsbereiken kunnen vooraf worden ingesteld met behulp van de draaisnelheidskeuzeschakelaar.

Door de draaisnelheidskeuzeschakelaar in stand "1" te zetten, wordt het gereedschap in het lage draaisnelheidsbereik gezet, en door hem in stand "2" te zetten, wordt het gereedschap in het hoge draaisnelheidsbereik gezet.

## Accu- en motorbeveiligingssysteem

Het gereedschap en de accu zijn voorzien van veiligheidsvoorzieningen die automatisch de voeding naar het gereedschap zullen verminderen of uitschakelen wanneer zich een overbelastingssituatie voordoet waarin het gereedschap of de accu kan worden beschadigd. Voor het geval het gereedschap overbelast wordt, maar niet geblokkeerd wordt, is een beveiligingsinrichting aanwezig die het toerental verlaagt om de motor te beschermen. In dat geval zullen de twee lampjes, beschreven in de onderstaande tabel, niet branden of knipperen.







Alle andere veiligheidsfuncties kunnen worden geïdentificeerd door de lampjes beschreven in de onderstaande tabel (**zie afb. 6**).

		Toestand van accu/gereedschap	Te nemen maatregelen
–	Knippert	De acculading is bijna opgebruikt.	Vervang de accu door een volledig opgeladen accu.
–	Brandt	De accubeschermer schakelt de stroom uit - de acculading is volledig opgebruikt.	Vervang de accu door een volledig opgeladen accu.
Knippert	–	De overbelastingsbeveiliging schakelt de stroom uit - de motor wordt geblokkeerd.	Laat de aan/uit-schakelaar los en hef de oorzaak van de motorblokkering of overbelasting op. Als het snijgarmituur geblokkeerd wordt door verstrikt onkruid of iets dergelijks, verwijdert u altijd de accu voordat u de blokkering opheft.
Brandt	–	De overbelastingsbeveiliging schakelt de stroom uit - oververhitting.	Laat het gereedschap enige tijd afkoelen.
Knippert	Knippert	Elektrische of elektronische storing	Vraag uw plaatselijk erkende servicecentrum het gereedschap te repareren.

010823

## Indicator voor resterende acculading (alleen voor de modellen met accu AP-3622)

Accu AP-3622 is uitgerust met een indicator voor de resterende acculading (zie afb. 7). Druk op de CHECK-knop om de resterende acculading te zien. De indicatorlampjes branden dan gedurende ongeveer drie seconden.

Status van lampjes	Resterende acculading
	
E  F	70% tot 100%
	45% tot 70%
	20% tot 45%
	0% tot 20%
	Laad de accu op.
	Er kan een storing in de accu zijn opgetreden.

011713

- Wanneer alleen het onderste lampje knippert (naast de letter "E"), of wanneer geen van de lampjes branden, is de acculading op en werkt het gereedschap niet meer. In dit geval, laadt u de accu op of vervangt u de lege accu door een volledig opgeladen accu.
- Wanneer twee of meer lampjes niet branden, ook niet nadat het opladen voltooid is, heeft de accu het einde van zijn levensduur bereikt.
- Wanneer de bovenste twee en de onderste twee lampjes beurtelings branden, kan een storing in de accu opgetreden zijn. Neem contact op met u uw plaatselijk, erkend Dolmar-servicecentrum.

### OPMERKING:

- De aangegeven acculading kan lager zijn de werkelijke acculading tijdens gebruik of onmiddellijk na gebruik van het gereedschap.
- Afhankelijk van de gebruiksomstandigheden en de omgevingstemperatuur, is het mogelijk dat de aangegeven acculading verschilt van de werkelijke acculading.

## ONDERDELEN AANBRENGEN/ VERWIJDEREN

### ⚠ WAARSCHUWING:

- **Controleer altijd of het gereedschap is uitgeschakeld en de accu is verwijderd alvorens enige werkzaamheden aan het gereedschap te verrichten.** Als het gereedschap niet wordt uitgeschakeld en de accu niet uit het gereedschap wordt verwijderd, kan dat na per ongeluk inschakelen leiden tot ernstig persoonlijk letsel.
- **Start het gereedschap nooit voordat het op de juiste wijze is gemonteerd.** Door het gereedschap in een gedeeltelijk gemonteerde toestand te laten werken, kan dat na per ongeluk inschakelen leiden tot ernstig persoonlijk letsel.

### De handgreep aanbrengen (zie afb. 8)

Monteer de bescherming en de handgreep stevig met behulp van twee schroeven en klemmen. Zorg ervoor dat de handgreep/bescherming zich tussen de afstandshouder en de pijlmarkeringen bevindt. Verwijder of verkort de afstandshouder niet. Verwijder de bescherming niet nadat deze is gemonteerd.

### ⚠ LET OP:

- Monteer de handgreep nooit op de sticker of de aansluiting.

### OPMERKING:

- In sommige landen worden de bescherming en het afstandshouder niet bij het gereedschap geleverd. Lijn in dat geval de handgreep uit met de verste lijn aangegeven door de pijlmarkeringen.

## Het hulpstuk monteren (zie afb. 9)

Het hulpstuk aan een aandrijfsysteem bevestigen:

1. Zorg ervoor dat de vergrendelhendel niet omlaag staat.
2. Lijn de pen uit met de pijlmarkering.
3. Steek de as van het hulpstuk in de aandrijfas van het aandrijfsysteem tot de ontgrendelknop omhoog komt.
4. Zet de vergrendelhendel stevig omlaag, zoals afgebeeld.

Om het hulpstuk te verwijderen, zet u de vergrendelhendel omhoog, drukt u de vergrendelknop in en trekt u de as eruit.

### KENNISGEVING:

- Zet de vergrendelhendel niet omlaag zonder dat de as van het hulpstuk erin is gestoken. Als u dit doet, kan de vergrendelhendel de ingang voor de aandrijfas te ver dichtknijpen en beschadigen.

## Het schouderdraagstel bevestigen (zie afb. 10)

Hang het schouderdraagstel over uw linkerschouder door uw hoofd en rechterarm erdoor te steken. Houd het gereedschap tegen uw rechterzij.

Nadat u het schouderdraagstel hebt aangetrokken, bevestigt u het gereedschap door de gespen aan zowel de gereedschapshaak als het schouderdraagstel aan elkaar te bevestigen. Controleer dat de gespen volledig op hun plaats klikken en vergrendelen.

Pas de lengte van de schouderriem aan overeenkomstig uw werkzaamheden (zie afb. 11).

De gesp is voorzien van een snelontgrendeling die kan worden gebruikt door eenvoudigweg de zijkant van de gesp in te knijpen.

### ⚠ WAARSCHUWING:

- **Let er goed op dat u te allen tijde de controle over het gereedschap behoudt. Zorg ervoor dat het**

**gereedschap zich niet in uw richting of in de richting van iemand die in de buurt staat beweegt.**

Als u de controle over het gereedschap verliest, kan dat leiden tot ernstig letsel van de gebruiker en omstanders.

## ONDERHOUD

### ⚠ WAARSCHUWING:

- **Zorg er altijd voor dat het gereedschap is uitgeschakeld en de accu is verwijderd, voordat u een inspectie of onderhoud aan het gereedschap uitvoert.** Als het gereedschap niet wordt uitgeschakeld en de accu niet uit het gereedschap wordt verwijderd, kan dat na per ongeluk inschakelen leiden tot ernstig persoonlijk letsel.

### KENNISGEVING:

- Gebruik nooit benzine, wasbenzine, thinner, alcohol, enz. Dit kan leiden tot vlekken, vervormen of barsten.

Om de VEILIGHEID en BETROUWBAARHEID van het gereedschap te handhaven, dienen alle reparaties, onderhoud en afstellingen te worden uitgevoerd door een erkend Dolmar-servicecentrum, en altijd met gebruikmaking van originele Dolmar-ervangingsonderdelen.

## PROBLEMEN OPLOSSEN

Alvorens om reparatie te verzoeken, voert u eerst zelf een inspectie uit. Als u een probleem ondervindt dat niet in deze handleiding wordt beschreven, mag u niet proberen het gereedschap uit elkaar te halen. Vraag in plaats daarvan een erkend Dolmar-servicecentrum, en altijd met gebruikmaking van originele Dolmar-ervangingsonderdelen, het gereedschap te repareren.

Toestand tijdens defect	Oorzaak	Handeling
Motor loopt niet.	De accu is niet aangebracht.	Breng de accu aan.
	Probleem met de accu (lage spanning)	Laad de accu op. Als het opladen niet helpt, vervangt u de accu.
	De aandrijving werkt niet goed.	Vraag uw plaatselijk erkende servicecentrum het gereedschap te repareren.
De motor stopt na kort te hebben gedraaid.	De draairichting is omgekeerd.	Verander de draairichting met de omkeerschakelaar.
	De accu is bijna leeg.	Laad de accu op. Als het opladen niet helpt, vervangt u de accu.
	Oververhitting.	Stop het gebruik van het gereedschap en laat het afkoelen.
Het gereedschap bereikt het maximale toerental niet.	De accu is niet goed aangebracht.	Breng de accu aan zoals beschreven in deze gebruiksaanwijzing.
	Het accuvermogen neemt af.	Laad de accu op. Als het opladen niet helpt, vervangt u de accu.
	De aandrijving werkt niet goed.	Vraag uw plaatselijk erkende servicecentrum het gereedschap te repareren.

# VERKRIJGBARE ACCESSOIRES

## LET OP:

- Deze accessoires of hulpstukken worden aanbevolen voor gebruik met het Dolmar-gereedschap dat in deze gebruiksaanwijzing wordt beschreven. Het gebruik van andere accessoires of hulpstukken kan gevaar voor persoonlijk letsel opleveren. Gebruik de accessoires of hulpstukken uitsluitend voor de aangegeven gebruiksdoeleinden.

Mocht u meer informatie willen hebben over deze accessoires, dan kunt u contact opnemen met uw plaatselijke Dolmar-servicecentrum.

- Bosmaaierhulpstuk
- Heggenschaarhulpstuk
- Stoksnoeizaaghulpstuk
- Grondfreeshulpstuk
- Koffieoogsthulpstuk
- Aandrijfasverlengingshulpstuk
- Originele Dolmar accu en lader

## OPMERKING:

- Sommige items op de lijst kunnen zijn inbegrepen in de doos van het gereedschap als standaard toebehoren. Zij kunnen van land tot land verschillen.

**Alleen voor Europese landen** ENH043-2

## EU-verklaring van conformiteit

**Ondergetekenden, Tamiro Kishima en Rainer Bergfeld, als erkende vertegenwoordigers van Dolmar GmbH, verklaren dat de DOLMAR-machine(s):**

Aanduiding van de machine:  
Multifunctioneel accuaandrijfsysteem  
Modelnr./Type: AC-3600, AC-3610  
Technische gegevens: zie de tabel "TECHNISCHE GEGEVENS".

in serie zijn geproduceerd en

## Voldoen aan de volgende Europese richtlijnen:

2000/14/EC en 2006/42/EC

En zijn gefabriceerd in overeenstemming met de volgende normen of genormaliseerde documenten:

EN709, EN/ISO10517, EN/ISO11680, EN/ISO11806, EN60745, ISO11789 en EN60335

De technische documentatie wordt bewaard door:

Dolmar GmbH,  
Jenfelder Straße 38, Abteilung FZ,  
D-22045 Hamburg

De conformiteitsbeoordelingsprocedure vereist door Richtlijn 2000/14/EC was in Overeenstemming met annex V.

## Met hulpstuk PE-CS als grasrandsnijder

Gemeten geluidsvermogeniveau: 90,9 dB (A)  
Gegarandeerd geluidsvermogeniveau: 94 dB (A)

## Met hulpstuk BC-AC als bosmaaier

Gemeten geluidsvermogeniveau: 93,1 dB (A)  
Gegarandeerd geluidsvermogeniveau: 95 dB (A)

## Met hulpstuk HT-CS als heggenschaar

Gemeten geluidsvermogeniveau: 94,6 dB (A)  
Gegarandeerd geluidsvermogeniveau: 97 dB (A)

## Met hulpstuk HT-CS en SE-CS als heggenschaar

Gemeten geluidsvermogeniveau: 97,0 dB (A)  
Gegarandeerd geluidsvermogeniveau: 100 dB (A)

## Met hulpstuk HT-CS 1 als heggenschaar

Gemeten geluidsvermogeniveau: 92,8 dB (A)  
Gegarandeerd geluidsvermogeniveau: 95 dB (A)

## Met hulpstuk HT-CS 1 en SE-CS als heggenschaar

Gemeten geluidsvermogeniveau: 93,4 dB (A)  
Gegarandeerd geluidsvermogeniveau: 95 dB (A)

De conformiteitsbeoordelingsprocedure vereist door Richtlijn 2000/14/EC was is Overeenstemming met annex VI.

Officiële instantie:

TÜV Rheinland LGA Products GmbH  
Tillystraße 2  
90431 Nürnberg, Duitsland  
Identificatienummer 0197

## Met hulpstuk BC-AC als graskantmaaier

Gemeten geluidsvermogeniveau: 91,6 dB (A)  
Gegarandeerd geluidsvermogeniveau: 94 dB (A)

Het certificaatnummer van het EU-typeonderzoek als stoksnoeizaag met hulpstuk PS-CS, PS-CS 1 en SE-CS is:

4811008.12005

De EU-typeonderzoek volgens 2006/42/EC werd uitgevoerd door:

DEKRA Testing and Certification GmbH  
Enderstraße 92b  
01277 Dresden, Duitsland  
Identificatienr. 2140

2. 7. 2013



Tamiro Kishima  
Hoofddirecteur



Rainer Bergfeld  
Hoofddirecteur

# ESPAÑOL (Instrucciones originales)

## Explicación de los dibujos

- |                                 |  |                                    |
|---------------------------------|--|------------------------------------|
| 1. Cartucho de la batería       | 10. Indicador rojo   | 16. Palanca de cambio de velocidad |
| 2. Luz indicadora               | 11. Botón  | 17. Luces indicadoras              |
| 3. Interruptor disparador       | 12. Botón de desbloqueo  | 18. Botón de comprobación (CHECK)  |
| 4. Gancho (punto de suspensión) | 13. Interruptor de inversión                                     | 19. Abrazadera                     |
| 5. Empuñadura                   | 14. Posición A seleccionada para el funcionamiento normal        | 20. Separador                      |
| 6. Barrera *                    | 15. Posición B seleccionada para retirar raíces y restos pegados | 21. Marca de flecha                |
| 7. Arnés de hombro              |  | 22. Palanca de bloqueo             |
| 8. Hebilla                      |  | 23. Pasador                        |
| 9. Junta                        |  | 24. Botón de liberación            |

\* En algunos países, la barrera no se suministra con la herramienta.

## ESPECIFICACIONES

Modelo		AC-3600, AC-3610	
Velocidad en vacío (con accesorio para desbrozadora BC-AC y cabezal de corte de nylon)	Alta	0 - 6.600 min <sup>-1</sup>	
	Baja	0 - 4.900 min <sup>-1</sup>	
Longitud total		1.019 mm	
Tensión nominal		CC 36 V	
Cartucho de la batería estándar (y cargador) ⚠ Mantenga siempre las combinaciones de batería/cargador en las columnas de la derecha.		AP-363 (LG-363)/ AP-3622 (LG-3622)	AD-3612 (LG-3600 K)
Peso neto		4,6 kg	9,5 kg

- Debido a nuestro programa continuo de investigación y desarrollo, las especificaciones aquí descritas están sujetas a cambios sin previo aviso.
- Las especificaciones y el cartucho de la batería pueden variar de un país a otro.
- Peso, con el cartucho de la batería, de acuerdo con el procedimiento EPTA 01/2003

Accesorio aprobados	Modelo
Accesorio rebordeador	PE-CS
Accesorio para desbrozadora	BC-AC
Accesorio para cortasetos	HT-CS, HT-CS 1
Accesorio para sierra de extensión	PS-CS, PS-CS 1
Accesorio para cosecha de café	CH-CS
Accesorio para cultivador	MC-CS
Extensión del eje	SE-CS

Ruido	Promedio de nivel de presión sonora		Promedio de nivel de potencia sonora		Normativa aplicable
	L <sub>PA</sub> (dB (A))	Incertidumbre K (dB (A))	L <sub>WA</sub> (dB (A))	Incertidumbre K (dB (A))	
PE-CS	76,7	2,7	90,9	2,4	ISO11789
BC-AC (como desbrozadora)	80,1	2,5	93,5	2,5	EN11806
BC-AC (como desmalezadora)	78,6	2,5	91,7	2,5	EN786
HT-CS	86,0	2,5	94,8	2,5	ISO10517
HT-CS + SE-CS	81,8	3,0	97,3	3,0	ISO10517
HT-CS 1	83,5	2,3	92,8	2,6	ISO10517
HT-CS 1 + SE-CS	79,8	1,8	93,4	2,1	ISO10517
PS-CS	91,9	2,5	100,9	2,5	ISO11680
PS-CS + SE-CS	88,8	2,5	102,9	2,5	ISO11680
PS-CS 1	93,6	2,5	101,9	2,5	ISO11680
PS-CS 1 + SE-CS	90,3	2,5	104,4	2,5	ISO11680
CH-CS	78,2	2,5	87,1	2,5	ISO10517
CH-CS + SE-CS	81,9	2,5	95,2	2,5	ISO10517
MC-CS	78,8	2,5	88,3	2,5	EN709

\* Aunque el nivel de presión de sonido enumerado arriba sea 80 dB (A) o inferior, el nivel en funcionamiento puede superar los 80 dB (A). Utilice protección para los oídos.

Vibración	Asidero izquierdo (empuñadura delantera)		Asidero derecho (empuñadura trasera)		Normativa aplicable
	a <sub>h</sub> (m/s <sup>2</sup> )	Incertidumbre K (m/s <sup>2</sup> )	a <sub>h</sub> (m/s <sup>2</sup> )	Incertidumbre K (m/s <sup>2</sup> )	
PE-CS	1,9	1,5	1,2	1,5	ISO11789
BC-AC (como desbrozadora)	2,5	1,5	≤ 2,5	1,5	EN11806
BC-AC (como desmalezadora)	4,0	1,5	≤ 2,5	1,5	EN786
HT-CS	3,5	1,5	2,5	1,5	ISO10517
HT-CS + SE-CS	3,0	2,0	≤ 2,5	2,0	ISO10517
HT-CS 1	5,5	1,5	≤ 2,5	1,5	ISO10517
HT-CS 1 + SE-CS	3,5	1,5	≤ 2,5	1,5	ISO10517
PS-CS	≤ 2,5	1,5	≤ 2,5	1,5	ISO11680
PS-CS + SE-CS	≤ 2,5	2,0	≤ 2,5	2,0	ISO11680
PS-CS 1	≤ 2,5	2,0	≤ 2,5	2,0	ISO11680
PS-CS 1 + SE-CS	≤ 2,5	2,0	≤ 2,5	2,0	ISO11680
CH-CS	3,5	1,5	3,0	1,5	ISO10517
CH-CS + SE-CS	≤ 2,5	2,0	2,6	2,0	ISO10517
MC-CS	≤ 2,5	1,5	≤ 2,5	1,5	EN709

ENG901-1

- El valor de emisión de vibraciones se ha medido de acuerdo con el método de prueba estándar y se puede utilizar para comparar herramientas.
- El valor de emisión de vibraciones declarado también se puede usar en una evaluación preliminar de la exposición.

**⚠ ADVERTENCIA:**

- La emisión de vibraciones durante el uso de la herramienta eléctrica puede diferir del valor de emisiones declarado, dependiendo de las formas en que se utiliza la herramienta.
- Asegúrese de identificar las mediciones correctas para proteger al operario, que se basan en una estimación

de la exposición en condiciones de uso reales (teniendo en cuenta todas las partes del ciclo de operaciones, como los momentos en los que la herramienta está apagada y cuando funciona al ralentí además del tiempo en que está activado el interruptor).

**Símbolo**

END018-3

Se utilizan los siguientes símbolos para el equipo. Asegúrese de que comprende su significado antes del uso.

 ..... Preste especial cuidado y atención.

 ..... Lea el manual de instrucciones.



No la exponga a la lluvia.



Sólo para países de la Unión Europea

¡No deseche el aparato eléctrico o la batería junto con los residuos domésticos!

De conformidad con la Directiva Europea sobre residuos de aparatos eléctricos y electrónicos, y sobre baterías y acumuladores y el desecho de baterías y acumuladores y su aplicación de acuerdo con la legislación nacional, la herramienta eléctrica y las baterías y paquetes de baterías cuya vida útil haya llegado a su fin se deberán recoger por separado y trasladar a una planta de reciclaje que cumpla con las exigencias ecológicas.

- (2) Evite guardar el cartucho de la batería en un recipiente con otros objetos metálicos, como clavos, monedas, etc.
- (3) No exponga el cartucho de la batería al agua o a la lluvia.

Un cortocircuito puede provocar un elevado flujo de corriente, sobrecalentamiento, quemaduras o incluso una avería.

6. No almacene la herramienta ni el cartucho de la batería en lugares donde la temperatura supere los 50°C (122°F).
7. No queme el cartucho de la batería aunque esté gravemente dañado o completamente gastado. El cartucho de la batería puede explotar si entra en contacto con fuego.
8. Procure que la batería no sufra golpes ni caídas.
9. No utilice una batería dañada.
10. Siga las normativas locales relativas al desecho de la batería.

## GUARDE ESTAS INSTRUCCIONES.

### Consejos para conseguir una mayor duración de la batería

1. Cargue la batería antes de que se descargue por completo. Cuando observe que la herramienta tiene menos potencia, deje de utilizarla y cargue el cartucho de la batería.
2. No recargue nunca un cartucho de batería completamente cargado. La sobrecarga acorta la vida útil de la batería.
3. Cargue el cartucho de la batería a una temperatura ambiente que oscile entre 10°C y 40°C (50°F - 104°F). Antes de cargar un cartucho de batería caliente, deje que se enfríe.
4. Cargue la batería una vez cada seis meses si no la utiliza durante un período de tiempo prolongado.

## USO PREVISTO

Esta herramienta multifuncional inalámbrica está diseñada para el acoplamiento de los accesorios enumerados en la sección "ESPECIFICACIONES" de este manual de instrucciones. Nunca utilice esta unidad para otra finalidad.

### ⚠ ADVERTENCIA:

- Antes del uso, lea este manual de instrucciones y el del accesorio. Si no se respetan las siguientes advertencias e instrucciones se pueden producir lesiones graves.

## DESCRIPCIÓN DE LAS PIEZAS (Fig. 1)

### NOTA:

- \* En algunos países, la barrera no se suministra con la herramienta.

## Advertencias de seguridad generales para herramientas eléctricas

GEA010-1

**⚠ ADVERTENCIA** Lea todas las advertencias de seguridad y todas las instrucciones. La no observancia de las advertencias y las instrucciones puede provocar descargas eléctricas, incendios y/o lesiones graves.

## Guarde todas las advertencias e instrucciones para futuras consultas.

## INSTRUCCIONES DE SEGURIDAD IMPORTANTES

ENC007-8

## PARA EL CARTUCHO DE LA BATERÍA

1. Antes de utilizar el cartucho de la batería, lea todas las instrucciones y referencias de precaución que se encuentran en (1) el cargador de baterías, (2) la batería y (3) el producto que utiliza la batería.
2. No desmonte el cartucho de la batería.
3. Si el tiempo de funcionamiento es excesivamente corto, deje de utilizar la herramienta de inmediato. De lo contrario, existe el riesgo de sobrecalentamiento, quemaduras e incluso explosión.
4. Si se produce contacto ocular con electrolito, enjuáguese los ojos con agua limpia y acuda de urgencia al médico. Corre el riesgo de perder la visión.
5. No cortocircuite el cartucho de la batería:
  - (1) No toque los terminales con material conductor.



## DESCRIPCIÓN DEL FUNCIONAMIENTO

### ADVERTENCIA:

- **Antes de ajustar o de comprobar la herramienta, asegúrese siempre de que está apagada y de que la batería ha sido extraída.** Si la herramienta no se apaga o el cartucho de la batería no se extrae de la herramienta, pueden producirse lesiones personales graves en el caso de una puesta en marcha accidental.

## Instalación o extracción del cartucho de la batería

### PRECAUCIÓN:

- **Sujete la herramienta y el cartucho de la batería firmemente cuando instale o extraiga el cartucho de la batería.** Si no sujeta la herramienta y el cartucho de la batería firmemente, pueden resbalar de sus manos y pueden producirse daños en la herramienta o el cartucho de la batería, así como lesiones personales.
- Apague siempre la herramienta antes de instalar o extraer el cartucho de la batería. **(Fig. 2)**

Para quitar el cartucho de la batería, mantenga pulsado el botón de la parte frontal del cartucho y retírelo.

Para instalar el cartucho de la batería, alinee la lengüeta situada en el cartucho de la batería con la ranura del alojamiento e insértela. Insértela completamente hasta que quede firmemente encajada con un clic. Si puede ver el indicador rojo de la zona superior del botón, significa que el cartucho no está encajado completamente. Instálelo completamente hasta que el indicador rojo desaparezca. De lo contrario, el cartucho puede desprenderse accidentalmente de la herramienta y causar lesiones al operario o a alguna persona que se encuentre cerca.

### NOTA:

- No haga fuerza al instalar el cartucho de la batería. Si no se inserta suavemente, significa que no lo está instalando correctamente.

## Accionamiento del interruptor de encendido

### ADVERTENCIA:

- **Antes de insertar el cartucho de la batería en la herramienta, asegúrese siempre de que el interruptor disparador funciona como es debido y que vuelve a la posición "OFF" (apagado) al soltarlo. No apriete con fuerza el interruptor disparador sin presionar hacia dentro el botón de desbloqueo. Podría romper el interruptor.** La utilización de una herramienta con un interruptor que no funciona correctamente puede provocar la pérdida del control y graves lesiones personales. **(Fig. 3)**

Para evitar que el interruptor disparador pueda ser apretado accidentalmente, se ha provisto un botón de desbloqueo.

Para encender la herramienta, presione hacia dentro el botón de desbloqueo y apriete el interruptor disparador. La velocidad de la herramienta aumenta al incrementar la presión sobre el interruptor disparador. Suelte el interruptor disparador para detener la herramienta.

## Interruptor de inversión para la extracción de restos pegados (Fig. 4)

Esta herramienta dispone de un interruptor de inversión. Para retirar los restos que han quedado pegados o enredados en la herramienta, presione el lado "B" del interruptor para invertir el giro. Para el funcionamiento normal, presione el lado "A" del interruptor.

### AVISO:

- Antes de trabajar, compruebe siempre la dirección del giro.
- Utilice el interruptor de inversión sólo cuando la herramienta se haya detenido por completo. De lo contrario, la herramienta podría averiarse.

## Cambio de velocidad (Fig. 5)

Se pueden preseleccionar dos intervalos de velocidad con el interruptor de cambio de velocidad.



Si se ajusta la palanca de cambio de velocidad en la posición "1", la herramienta se ajustará en una gama de velocidad baja y en la posición "2" se ajustará en una gama de velocidad alta.

## Sistema de protección de batería/motor

El cartucho de la batería y la herramienta se proporcionan con dispositivos de protección que reducirán o cortarían la alimentación de la herramienta cuando se produzcan situaciones de sobrecarga que puedan causar daños en la herramienta o en el cartucho de la batería.

Para los casos en los que la herramienta se sobrecarga pero no se bloquea, se proporciona un protector que reduce las revoluciones para proteger el motor. En ese caso, las dos luces indicadoras descritas en la tabla siguiente no se encienden o parpadean.















Todas las otras funciones de protección se pueden identificar mediante las luces indicadoras descritas en la tabla siguiente. **(Fig. 6)**

		Estado	Acción que debe realizarse
–	Parpadea	La carga de la batería está próxima a agotarse.	Sustituya la batería por una completamente cargada.
–	Siempre iluminado	El protector de la batería está cortando la alimentación; se ha agotado la carga de la batería.	Sustituya la batería por una completamente cargada.
Parpadea	–	El protector de sobrecarga está cortando la alimentación; el motor estaba bloqueado.	Suelte el interruptor disparador y elimine la causa de la sobrecarga o el bloqueo del motor. Si la herramienta de corte se bloquea con malas hierbas u otros objetos enredados, retire siempre el cartucho de la batería antes de despejar el atasco.
Siempre iluminado	–	El protector de sobrecarga está cortando la alimentación; sobrecalentamiento.	Deje que el equipo descansa durante un rato.
Parpadea	Parpadea	Avería eléctrica o electrónica	Solicite a su centro de servicio autorizado local una reparación.

010823

## Indicador de capacidad restante de la batería (sólo para modelos con la batería AP-3622)

La batería AP-3622 cuenta con un indicador de capacidad restante de la batería. (Fig. 7) Pulse el botón CHECK para mostrar la capacidad restante de la batería. Las luces indicadoras se iluminarán durante aproximadamente tres segundos.

Luces indicadoras		Capacidad restante
	 	
Iluminada	Apagada Parpadea	
E  F		70% a 100%
		45% a 70%
		20% a 45%
		0% a 20%
		Cargue la batería.
 		Es posible que la batería se haya averiado.

011713

- Cuando la luz indicadora inferior (junto a "E") parpadee o cuando no se encienda ninguna luz indicadora, la capacidad de la batería se habrá agotado, por lo que la herramienta no funcionará. En esos casos, cargue la batería o sustituya la batería vacía por una totalmente cargada.
- Cuando dos o más luces indicadoras no se iluminen incluso después de completar la carga, la batería habrá alcanzado el fin de su vida útil.
- Cuando las dos luces indicadoras superiores se iluminen alternativamente, es posible que la batería tenga un funcionamiento anómalo. Póngase en

contacto con su centro de servicio autorizado local de Dolmar.

### NOTA:

- La capacidad indicada puede ser inferior al nivel real durante el uso o inmediatamente después de utilizar la herramienta.
- En función de las condiciones de uso y de la temperatura ambiente, la indicación puede diferir ligeramente de la capacidad real.

## MONTAJE

### ⚠ ADVERTENCIA:

- **Asegúrese siempre de apagar la herramienta y extraer el cartucho de la batería antes de intentar realizar cualquier tipo de operación en la herramienta.** Si la herramienta no se apaga o el cartucho de la batería no se extrae de la herramienta, pueden producirse lesiones personales graves en el caso de una puesta en marcha accidental.
- **Nunca ponga en marcha la herramienta a no ser que esté completamente ensamblada.** La utilización de la herramienta en un estado parcialmente ensamblado puede provocar lesiones personales graves en el caso de una puesta en marcha accidental.

### Instalación de la empuñadura (Fig. 8)

Inserte la barrera y la empuñadura firmemente en el eje con los dos tornillos y las abrazaderas. Asegúrese de que el conjunto de empuñadura/barrera se encuentre entre el separador y la marca de flecha. No quite o reduzca el espacio del separador. Cuando lo haya montado, no retire la barrera.

### ⚠ PRECAUCIÓN:

- No monte nunca la empuñadura sobre la etiqueta o la junta.

### NOTA:

- En algunos países, la barrera y el separador no se suministran con la herramienta. En tal caso, alinee el

mango con el lado más apartado de la línea indicada por las marcas de flecha.

## Montaje del accesorio (Fig. 9)

Para montar el accesorio a una unidad con motor:

1. Asegúrese de que la palanca de bloqueo no esté apretada.
2. Alinee el pasador con la marca de flecha.
3. Inserte el eje en el eje de transmisión del grupo motor hasta que aparezca el botón de liberación.
4. Apriete con fuerza la palanca de bloqueo como se muestra en la ilustración.

Para extraer el accesorio, afloje la palanca de bloqueo, pulse el botón de bloqueo y retire el eje.

### AVISO:

- No apriete la palanca de bloqueo sin que el eje del accesorio esté insertado. De lo contrario, la palanca de bloqueo puede apretar demasiado la entrada del eje de transmisión y, en consecuencia, podría dañarlo.

## Montaje del arnés de hombro (Fig. 10)

Cuelgue el arnés de hombro en el hombro izquierdo haciendo pasar su cabeza y el brazo derecho a través de él. Mantenga la herramienta en su lado derecho.

Tras colocarse el arnés de hombro, acóplelo a la herramienta atando las hebillas proporcionadas en el gancho de la herramienta y el arnés. Asegúrese de que las hebillas hagan clic y se bloqueen en su posición. Ajuste la correa a la longitud adecuada para la tarea.

### (Fig. 11)

La hebilla se proporciona como un método de liberación rápida que se puede accionar simplemente apretando los laterales y la hebilla.

### ⚠ ADVERTENCIA:

- Procure mantener el control de la herramienta en todo momento. No permita que la herramienta se desvíe hacia usted o hacia cualquiera que se encuentre cerca de usted. Si no se controla la herramienta, se pueden producir graves lesiones personales a personas circundantes y al operario.

## MANTENIMIENTO

### ⚠ ADVERTENCIA:

- Asegúrese de apagar siempre la herramienta y extraer el cartucho de la batería antes de intentar realizar cualquier trabajo de inspección o mantenimiento en ella. Si la herramienta no se apaga o el cartucho de la batería no se extrae de la herramienta, pueden producirse lesiones personales graves en el caso de una puesta en marcha accidental.

### AVISO:

- Nunca utilice gasolina, benceno, disolvente, alcohol o un producto similar. Se puede provocar una decoloración, una deformación o grietas.

Para mantener la SEGURIDAD y la FIABILIDAD del producto, las reparaciones y cualquier otra tarea de mantenimiento o ajuste deberán ser realizadas en centros de servicio autorizados por Dolmar, utilizando siempre repuestos Dolmar.

## LOCALIZACIÓN Y SOLUCIÓN DE AVERÍAS

Antes de solicitar reparaciones, lleve a cabo su propia inspección. Si encuentra un problema que no se explica en el manual, no intente desmontar la herramienta. En su lugar, consulte con centros de servicio autorizados de Dolmar y utilice siempre repuestos de Dolmar para las reparaciones.

Estado de la avería	Causa	Acción
El motor no funciona.	El cartucho de la batería no está instalado.	Instale el cartucho de la batería.
	Problema de la batería (tensión insuficiente)	Recargue la batería. Si la recarga no tiene efecto, reemplace la batería.
	El sistema de transmisión no funciona correctamente.	Solicite a su centro de servicio autorizado local una reparación.
El motor se detiene tras poco uso.	El giro está en el ajuste inverso.	Cambie la dirección de giro con el interruptor de inversión.
	El nivel de carga de la batería es muy bajo.	Recargue la batería. Si la recarga no tiene efecto, reemplace la batería.
	Sobrecalentamiento.	Detenga la herramienta para dejar que se enfríe.
No alcanza las RPM máximas.	La batería se ha instalado incorrectamente.	Instale el cartucho de la batería como se describe en este manual.
	El nivel de la batería está cayendo.	Recargue la batería. Si la recarga no tiene efecto, reemplace la batería.
	El sistema de transmisión no funciona correctamente.	Solicite a su centro de servicio autorizado local una reparación.

# ACCESORIOS OPCIONALES

## PRECAUCIÓN:

- Se recomienda el uso de estos accesorios o complementos con la herramienta Dolmar especificada en este manual. El uso de otros accesorios o complementos puede conllevar el riesgo de ocasionar daños corporales. Utilice los accesorios o complementos solamente para su fin establecido.

Si necesita cualquier ayuda para obtener más información relativa a estos accesorios, pregunte a su centro de servicio Dolmar local.

- Accesorio para desbrozadora
- Accesorio para cortasetos
- Accesorio para sierra de extensión
- Accesorio para cultivador
- Accesorio para cosecha de café
- Extensión del eje
- Batería y cargador originales de Dolmar

## NOTA:

- Algunos elementos de la lista se pueden incluir en el paquete de la herramienta como accesorios estándar. Pueden ser diferentes de un país a otro.

## Sólo para países europeos

ENH043-2

### Declaración de conformidad de la CE

Los abajo firmantes, Tamiro Kishima y Rainer Bergfeld, debidamente autorizados por Dolmar GmbH, declaran que la(s) máquina(s) DOLMAR:

Designación de la máquina:

Herramienta Multifuncional Inalámbrica

Nº de modelo/ Tipo: AC-3600, AC-3610

Especificaciones: consulte la tabla

"ESPECIFICACIONES".

son de producción serie y

### Cumplen con las siguientes Directivas europeas:

2000/14/CE, 2006/42/CE

Y se han fabricado de acuerdo con los siguientes estándares o documentos estandarizados:

EN709, EN/ISO10517, EN/ISO11680, EN/ISO11806,

EN60745, ISO11789, EN60335

La documentación técnica está depositada en:

Dolmar GmbH,

Jenfelder Straße 38, Abteilung FZ,

D-22045 Hamburg

El procedimiento de evaluación de conformidad requerido por la Directiva 2000/14/CE se realizó de acuerdo con el anexo V.

#### Con accesorio PE-CS como rebordeador

Nivel de potencia sonora medida 90,9 dB (A)

Nivel de potencia sonora garantizada 94 dB (A)

#### Con accesorio BC-AC como desbrozadora

Nivel de potencia sonora medida 93,1 dB (A)

Nivel de potencia sonora garantizada 95 dB (A)

#### Con accesorio HT-CS como cortasetos

Nivel de potencia sonora medida 94,6 dB (A)

Nivel de potencia sonora garantizada 97 dB (A)

#### Con accesorio HT-CS y SE-CS como cortasetos

Nivel de potencia sonora medida 97,0 dB (A)

Nivel de potencia sonora garantizada 100 dB (A)

#### Con accesorio HT-CS 1 como cortasetos

Nivel de potencia sonora medida 92,8 dB (A)

Nivel de potencia sonora garantizada 95 dB (A)

#### Con accesorio HT-CS 1 y SE-CS como cortasetos

Nivel de potencia sonora medida 93,4 dB (A)

Nivel de potencia sonora garantizada 95 dB (A)

El procedimiento de evaluación de conformidad requerido por la Directiva 2000/14/CE se realizó de acuerdo con el anexo VI.

Organismo notificado:

TÜV Rheinland LGA Products GmbH

Tillystraße 2

90431 Nürnberg, Alemania

Número de identificación 0197

#### Con accesorio BC-AC como desmalezadora

Nivel de potencia sonora medida 91,6 dB (A)

Nivel de potencia sonora garantizada 94 dB (A)

El número de certificado del examen de tipo CE como sierra de extensión con PS-CS, PS-CS 1, SE-CS es: 4811008.12005

El examen de tipo CE conforme a 2006/42/CE fue realizado por:

DEKRA Testing and Certification GmbH

Enderstraße 92b

01277 Dresden, Alemania

Nº de identificación 2140

2. 7. 2013

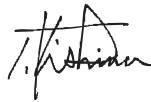

Tamiro Kishima  
Director general



Rainer Bergfeld  
Director general

# PORTUGUÊS (Instruções de origem)

## Descrição geral

- |                                 |   |                          |
|---------------------------------|---|--------------------------|
| 1. Bateria                      | 11. Botão   | 17. Luzes indicadoras    |
| 2. Luz indicadora               | 12. Botão de bloqueio   | 18. Botão CHECK          |
| 3. Gatilho                      | 13. Interruptor de inversão   | 19. Grampo               |
| 4. Suporte (ponto de suspensão) | 14. Posição A pressionada para funcionamento normal                 | 20. Espaçador            |
| 5. Punho                        | 15. Posição B pressionada para remoção de ervas daninhas e detritos | 21. Marca de seta        |
| 6. Barreira*                    | 16. Manípulo do interruptor de mudança de velocidade                | 22. Alavanca de bloqueio |
| 7. Arnês dos ombros             |   | 23. Perno                |
| 8. Fivela                       |   | 24. Botão de libertação  |
| 9. Junta                        |   |                          |
| 10. Indicador vermelho          |   |                          |

\* Em alguns países, a barreira não é fornecida com a ferramenta.

## ESPECIFICAÇÕES

Modelo		AC-3600, AC-3610	
Velocidade sem carga (com implemento roçadeira BC-AC e cabeça de corte em nylon)	Alta	0 - 6.600 min <sup>-1</sup>	
	Baixo	0 - 4.900 min <sup>-1</sup>	
Comprimento total		1.019 mm	
Tensão nominal		C.C. 36 V	
Bateria padrão (e carregador) ⚠ Mantenha sempre as combinações de bateria/carregador nas colunas da direita.		AP-363 (LG-363)/ AP-3622 (LG-3622)	AD-3612 (LG-3600 K)
Peso líquido		4,6 kg	9,5 kg

- Devido à pesquisa e desenvolvimento constantes, estas especificações estão sujeitas a alteração sem aviso prévio.
- As especificações e o cartucho da bateria podem ser diferentes consoante o país.
- Peso, com a bateria, de acordo com o procedimento EPTA de 01/2003

Implemento aprovado	Modelo
Aparador de cantos	PE-CS
Implemento roçadeira	BC-AC
Implemento aparador de cerca viva	HT-CS, HT-CS 1
Implemento podador	PS-CS, PS-CS 1
Implemento derriçador	CH-CS
Implemento cultivador	MC-CS
Extensão do tubo	SE-CS

Ruído	Média do nível de pressão sonora		Média do nível de potência sonora		Norma aplicável
	Implemento	L <sub>PA</sub> (dB (A))	Incerteza K (dB (A))	L <sub>WA</sub> (dB (A))	
PE-CS	76,7	2,7	90,9	2,4	ISO11789
BC-AC (como roçadeira)	80,1	2,5	93,5	2,5	EN11806
BC-AC (como aparador de grama)	78,6	2,5	91,7	2,5	EN786
HT-CS	86,0	2,5	94,8	2,5	ISO10517
HT-CS + SE-CS	81,8	3,0	97,3	3,0	ISO10517
HT-CS 1	83,5	2,3	92,8	2,6	ISO10517
HT-CS 1 + SE-CS	79,8	1,8	93,4	2,1	ISO10517
PS-CS	91,9	2,5	100,9	2,5	ISO11680
PS-CS + SE-CS	88,8	2,5	102,9	2,5	ISO11680
PS-CS 1	93,6	2,5	101,9	2,5	ISO11680
PS-CS 1 + SE-CS	90,3	2,5	104,4	2,5	ISO11680
CH-CS	78,2	2,5	87,1	2,5	ISO10517
CH-CS + SE-CS	81,9	2,5	95,2	2,5	ISO10517
MC-CS	78,8	2,5	88,3	2,5	EN709

\* Mesmo que o nível de pressão sonora listado acima seja 80 dB (A) ou menos, o nível em funcionamento pode exceder 80 dB (A). Use protecção ocular.

Vibração	Pega esquerda (punho dianteiro)		Pega direita (punho traseiro)		Norma aplicável
	Implemento	a <sub>h</sub> (m/s <sup>2</sup> )	Incerteza K (m/s <sup>2</sup> )	a <sub>h</sub> (m/s <sup>2</sup> )	
PE-CS	1,9	1,5	1,2	1,5	ISO11789
BC-AC (como roçadeira)	2,5	1,5	≤2,5	1,5	EN11806
BC-AC (como aparador de grama)	4,0	1,5	≤2,5	1,5	EN786
HT-CS	3,5	1,5	2,5	1,5	ISO10517
HT-CS + SE-CS	3,0	2,0	≤2,5	2,0	ISO10517
HT-CS 1	5,5	1,5	≤2,5	1,5	ISO10517
HT-CS 1 + SE-CS	3,5	1,5	≤2,5	1,5	ISO10517
PS-CS	≤2,5	1,5	≤2,5	1,5	ISO11680
PS-CS + SE-CS	≤2,5	2,0	≤2,5	2,0	ISO11680
PS-CS 1	≤2,5	2,0	≤2,5	2,0	ISO11680
PS-CS 1 + SE-CS	≤2,5	2,0	≤2,5	2,0	ISO11680
CH-CS	3,5	1,5	3,0	1,5	ISO10517
CH-CS + SE-CS	≤2,5	2,0	2,6	2,0	ISO10517
MC-CS	≤2,5	1,5	≤2,5	1,5	EN709

ENG901-1

- O valor da emissão de vibração declarado foi medido de acordo com o método de teste padrão e pode ser utilizado para comparar uma ferramenta com outra.
- O valor da emissão de vibração declarado pode também ser utilizado numa avaliação preliminar de exposição.

#### AVISO:

- A emissão de vibração durante a utilização real da ferramenta eléctrica pode ser diferente do valor de emissão declarado, dependendo da forma como a ferramenta é utilizada.

- Certifique-se de que identifica medidas de segurança, para proteger o operador, que são baseadas numa estimativa de exposição nas condições reais de utilização (tendo em conta todas as partes do ciclo de funcionamento, como as vezes que a ferramenta é desligada e quando está a trabalhar ao ralenti, além do tempo de utilização).

#### Símbolo

Descrição dos símbolos utilizados no equipamento. Certifique-se de que compreende o seu significado, antes da utilização.

END018-3

 ..... Tenha um cuidado e atenção especiais.

 ..... Leia o manual de instruções.

 ..... Não exponha a extensão à humidade.

 Cd  
Ni-MH  
Li-Ion ..... Apenas para países da UE  
Não deite equipamentos eléctricos ou a bateria no lixo doméstico!  
De acordo com as directivas europeias sobre ferramentas eléctricas e electrónicas usadas e baterias usadas, acumuladores e baterias usadas e a sua aplicação para as leis nacionais, as ferramentas eléctricas, as baterias e conjuntos usados devem ser recolhidos em separado e encaminhados a uma instalação de reciclagem dos materiais ecológicos.

## Avisos gerais de segurança para ferramentas eléctricas

GEA010-1

 **AVISO** Leia todos os avisos de segurança e todas as instruções. O não cumprimento dos avisos e instruções pode resultar na ocorrência de choques eléctricos, incêndios e/ou ferimentos graves.

**Guarde todos os avisos e instruções para referência futura.**

## INSTRUÇÕES DE SEGURANÇA IMPORTANTES

ENC007-8

### RELATIVAS À BATERIA

1. Antes de utilizar a bateria, leia as instruções e chamadas de atenção de: (1) o carregador da bateria, (2) a bateria e (3) o produto que utiliza a bateria.
2. Não desmonte a bateria.
3. Se o tempo de utilização com a bateria se tornar demasiado curto, deve parar imediatamente. Se continuar, pode causar sobreaquecimento, incêndio e mesmo explosão.
4. Se o electrólito entrar em contacto com os olhos, enxágue-os com água limpa e consulte imediatamente um médico. Os riscos incluem perda de visão.
5. Não provoque um curto-circuito na bateria:
  - (1) Não deixe que quaisquer materiais condutores entrem em contacto com os terminais da bateria.
  - (2) Evite guardar a bateria juntamente com outros objectos de metal como pregos, moedas, etc.
  - (3) Não exponha a bateria a água ou chuva.

Um curto-circuito na bateria pode criar uma grande carga eléctrica, sobreaquecimento, fogo e uma quebra da corrente.

6. Não guarde a ferramenta e a bateria em locais onde a temperatura possa atingir ou exceder 50°C (122°F).
7. Não incinere a bateria, nem mesmo se esta estiver irremediavelmente danificada ou completamente gasta. Pode explodir e causar um incêndio.
8. Não a deixe cair e evite o choque com outros objectos.
9. Não utilize uma bateria danificada.
10. Siga os regulamentos locais relacionados com a eliminação da bateria.

## GUARDE ESTAS INSTRUÇÕES.

### Sugestões para o máximo de tempo de vida da bateria

1. Não espere que a bateria se gaste completamente para voltar a carregá-la. Pare a ferramenta e carregue a bateria sempre que detectar um baixo nível de energia.
2. Nunca volte a carregar uma bateria já completamente carregada. O carregamento excessivo diminui o tempo de vida das baterias.
3. Carregue a bateria em locais onde a temperatura se situe entre 10°C e 40°C (50°F - 104°F). Se a bateria estiver quente, deixe-a arrefecer antes de iniciar o carregamento.
4. Carregue a bateria uma vez a cada seis meses se não a utilizar durante um longo período.

## USO PRETENDIDO

Esta ferramenta multifuncional a bateria destina-se a ser utilizada com um implemento aprovado listado na secção "ESPECIFICAÇÕES" deste manual de instruções. Nunca utilize a unidade para outra finalidade.

 **AVISO:**

- Leia o manual de instruções do implemento assim como este manual de instruções antes de utilizar. O incumprimento dos avisos e instruções pode resultar em ferimentos graves.

## DESCRIÇÃO DAS PEÇAS (Fig. 1)

**NOTA:**

- \* Em alguns países, a barreira não é fornecida com a ferramenta.

## DESCRIÇÃO DO FUNCIONAMENTO

 **AVISO:**

- Certifique-se sempre de que a ferramenta está desligada e de que a bateria é removida antes de ajustar ou verificar as funções da ferramenta. Caso não desligue e retire a bateria, pode sofrer ferimentos pessoais graves devido a arranque acidental.

## Instalar ou retirar a bateria

### PRECAUÇÃO:

- **Segure bem a ferramenta e a bateria quando instalar ou retirar a bateria.** Se não segurar bem a ferramenta e a bateria, pode fazer com que caiam das mãos e provoquem danos na ferramenta e na bateria ferimentos pessoais.
- Desligue sempre a ferramenta antes de instalar ou retirar a bateria. (Fig. 2)

Para retirar a bateria, mantenha premido o botão na frente da bateria e puxe.

Para colocar a bateria, alinhe a respectiva saliência com a calha do compartimento e encaixe-a suavemente.

Insira-a completamente até fixar em posição com um clique. Se ainda estiver visível o indicador vermelho na parte superior do botão, não estará bem encaixado. Coloque-a completamente, até deixar de ver o indicador vermelho. Caso contrário, pode cair da ferramenta e causar ferimentos em si, ou em alguém que esteja perto de si.

### NOTA:

- Não exerça força ao colocar a bateria. Se não encaixar facilmente é porque não está correctamente posicionada.

## Ação do interruptor de alimentação

### AVISO:

- **Antes de inserir a pilha na ferramenta, verifique se o gatilho está a funcionar correctamente e se regressa à posição "OFF" quando o solta. Não puxe com força o gatilho sem premir o botão de bloqueio. Isto poderá quebrar o interruptor.** Utilizar uma ferramenta com um interruptor que não funciona correctamente pode provocar uma perda de controlo e ferimentos pessoais graves. (Fig. 3)

Para evitar que o gatilho seja acidentalmente puxado, é fornecido botão de bloqueio.

Para iniciar a ferramenta, pressione o botão de bloqueio e puxe o gatilho. A velocidade da ferramenta aumenta com

a pressão exercida no gatilho. Para parar a ferramenta, solte o gatilho.

## Interruptor de inversão para remoção de detritos (Fig. 4)

Esta ferramenta possui um interruptor de inversão. Para remover detritos encravados ou presos na ferramenta, pressione o lado "B" do interruptor para inverter a rotação. Para funcionamento normal, pressione o lado "A" do interruptor.

### ATENÇÃO:

- Verifique sempre a direcção da rotação antes da operação.
- Este interruptor deve ser utilizado apenas quando a ferramenta estiver completamente parada. Se alterar a direcção da rotação antes da ferramenta ter parado, pode avariá-la.

## Alteração da velocidade (Fig. 5)



Podem ser pré-seleccionadas duas gamas de velocidade com o interruptor de alteração de velocidade.

Virar o manípulo do interruptor de mudança de velocidade para a posição "1", irá definir a ferramenta para a gama de velocidade baixa e a posição "2" irá definir a ferramenta para a gama de velocidade alta.

## Sistema de protecção da bateria/motor

A bateria e a ferramenta são fornecidas com dispositivos de protecção que irão reduzir ou cortar automaticamente a alimentação para a ferramenta aquando de situações de sobrecarga que possam causar danos na ferramenta ou na bateria.

Se a ferramenta for sobrecarregada mas não bloqueada, é fornecido um protector para reduzir as rotações para proteger o motor. Neste caso, as duas luzes indicadoras descritas na tabela abaixo não se acendem nem piscam. Todas as outras funções de protecção podem ser identificadas pelas luzes indicadoras descritas na tabela abaixo. (Fig. 6)

		Estado	Acção a efectuar
–	Intermitente	A carga da bateria está quase gasta.	Substitua a bateria por uma totalmente carregada.
–	Luz acesa	O protector da bateria está a cortar a alimentação - a carga da bateria está gasta.	Substitua a bateria por uma totalmente carregada.
Intermitente	–	O protector de carga excessiva está a cortar a alimentação - o motor estava bloqueado.	Solte o gatilho e retire a causa do bloqueio do motor ou carga excessiva. Se a ferramenta de corte está bloqueada por ervas daninhas presas, ou algo do género, retire sempre a bateria antes de as limpar.
Luz acesa	–	O protector de sobreaquecimento está a desligar a alimentação - sobreaquecimento.	Desligue o equipamento durante alguns momentos.
Intermitente	Intermitente	Avaria eléctrica ou electrónica	Consulte o seu centro de assistência autorizado local para reparações.



## Indicador da capacidade restante da bateria (apenas para os modelos com a bateria AP-3622)

A bateria AP-3622 está equipada com o indicador de capacidade restante da bateria. (Fig. 7)

Prima o botão CHECK para indicar a capacidade restante da bateria. As luzes indicadoras acendem-se durante cerca de três segundos.

Luzes indicadoras			Capacidade restante
Acesa	Apagada	Intermitente	
E     F			70% a 100%
			45% a 70%
			20% a 45%
			0% a 20%
			Carregue a bateria.
 			A bateria pode ter avariado.

011713

- Quando apenas a luz indicadora inferior do termóstato (ao lado de "E") fica intermitente, ou quando nenhuma das luzes indicadoras está acesa, a capacidade da bateria esgotou-se, pelo que a ferramenta não funciona. Nestes casos, carregue a bateria ou substitua a bateria vazia por uma completamente carregada.
- Quando duas ou mais luzes indicadoras não se acenderem, mesmo depois de concluir o carregamento, isso significa que a bateria atingiu o fim da vida de serviço útil.
- Quando as duas luzes indicadoras superiores e inferiores se acendem alternadamente, a bateria pode estar avariada. Contacte um centro de assistência autorizado da Dolmar.

### NOTA:

- A capacidade indicada pode ser inferior ao nível real durante a utilização ou imediatamente após utilizar a ferramenta.
- Consoante as condições de utilização e a temperatura ambiente, a indicação pode ser ligeiramente diferente da capacidade actual.

## MONTAGEM

### ⚠ AVISO:

- **Certifique-se sempre de que a ferramenta está desligada e a bateria removida, antes de efectuar qualquer operação na ferramenta.** Caso não desligue e retire a bateria, pode sofrer ferimentos pessoais graves devido a arranque accidental.
- **Nunca ligue a ferramenta a menos que esteja completamente montada.** A utilização da ferramenta num estado parcialmente montado pode resultar em ferimentos pessoais graves devido a arranque accidental.

## Instalar o punho (Fig. 8)

Instale bem a barreira e o punho no tubo do eixo com dois parafusos e grampos.

Certifique-se de que o punho/barreira está localizado entre o espaçador e a marca da seta. Não retire ou diminua o espaçador. Depois de montada, não retire a barreira.

### ⚠ PRECAUÇÃO:

- Nunca instale o punho na etiqueta ou junta.

### NOTA:

- Em alguns países, a barreira e o espaçador não são fornecidos com a ferramenta. Nesse caso, alinhe a pega com o lado mais distante da linha que é indicado pelas marcas de seta.

## Montar o implementos (Fig. 9)

Montar o implemento numa unidade de alimentação:

1. Certifique-se de que a alavanca de bloqueio não está apertada.
2. Alinhe o perno com a marca de seta.
3. Introduza o veio no veio de transmissão da unidade de alimentação até o botão de libertação saltar.
4. Aperte bem a alavanca de bloqueio, conforme mostrado.

Para remover o implemento, desaperte a alavanca de bloqueio, prima o botão de bloqueio e retire o veio.

### ATENÇÃO:

- Não aperte a alavanca de bloqueio sem o veio do implemento introduzido. Caso contrário, a alavanca de bloqueio pode apertar demasiadamente a entrada do veio de transmissão e danificá-la.

## Instalar o arnês dos ombros (Fig. 10)

Coloque o arnês dos ombros no ombro esquerdo colocando a cabeça e o braço direito através do mesmo. Mantenha a ferramenta no seu lado direito.

Após colocar o arnês dos ombros, instale-o na ferramenta ao ligar as fivelas fornecidas no gancho da ferramenta e no arnês. Certifique-se de que ouve o estalido das fivelas a bloquear nas suas posições.

Ajuste a correia ao comprimento adequado para a sua operação. (Fig. 11)

A fivela é fornecida com um dispositivo de libertação rápida que pode ser realizada pressionando simplesmente os lados e a fivela.

### ⚠ AVISO:

- **Certifique-se de que mantém sempre o controlo da ferramenta. Não permita que a ferramenta seja desviada em direcção a si ou a alguém próximo de si.** Caso contrário, pode resultar em ferimentos graves no operador e terceiros.

## MANUTENÇÃO

### ⚠ AVISO:

- **Certifique-se sempre de que a ferramenta está desligada e a bateria removida antes de efectuar operações de inspecção ou de manutenção na ferramenta.** Caso não desligue e retire a bateria, pode sofrer ferimentos pessoais graves devido a arranque accidental.

## ATENÇÃO:

- Nunca utilize gasolina, benzina, diluente, álcool ou semelhante. Podem formar-se descolorações, deformações ou fissuras.

Para manter os níveis de SEGURANÇA e FIABILIDADE definidos para este produto, as reparações e os procedimentos de manutenção ou ajustes devem ser executados por centros de assistência Dolmar autorizados, utilizando sempre peças de substituição Dolmar.

## RESOLUÇÃO DE PROBLEMAS

Antes de pedir reparações, efectue primeiro a sua própria inspecção. Se encontrar um problema que não é explicado no manual, não tente desmontar a ferramenta. Em vez disso, contacte os centros de assistência autorizados da Dolmar, utilizando sempre peças de reposição Dolmar para reparações.

Estado da avaria	Causa	Ação
O motor não arranca.	A bateria não está instalada.	Instale a bateria.
	Problema da bateria (sob tensão)	Recarregue a bateria. Se o recarregamento não for eficaz, substitua a bateria.
	O sistema de accionamento não funciona correctamente.	Consulte o seu centro de assistência autorizado local para reparação.
O motor deixa de funcionar após pouca utilização.	A rotação é invertida.	Altere a direcção de rotação com o interruptor de inversão.
	O nível de carga da bateria está fraco.	Recarregue a bateria. Se o recarregamento não for eficaz, substitua a bateria.
	Sobreaquecimento.	Pare de utilizar a ferramenta para permitir o seu arrefecimento.
Não atinge as RPM máximas.	A bateria não está bem instalada.	Instale a bateria como descrito neste manual.
	A carga da bateria está a diminuir.	Recarregue a bateria. Se o recarregamento não for eficaz, substitua a bateria.
	O sistema de accionamento não funciona correctamente.	Consulte o seu centro de assistência autorizado local para reparação.

012662

## ACESSÓRIOS OPCIONAIS

### PRECAUÇÃO:

- Os seguintes acessórios ou extensões são os recomendados para utilizar com a ferramenta Dolmar especificada neste manual. A utilização de quaisquer outros acessórios poderá representar um risco de ferimento para as pessoas. Apenas utilize o acessório para o fim indicado.

Se precisar de informações adicionais relativas aos acessórios, contacte o centro local de assistência Dolmar.

- Implemento roçadeira
- Implemento aparador de cerca viva
- Implemento podador
- Implemento cultivador
- Implemento derrçador
- Extensão do tubo
- Bateria e carregador genuínos da Dolmar

### NOTA:

- Alguns itens na lista podem estar incluídos no pacote de ferramentas como acessórios de série. Podem diferir de país para país.

### Apenas para os países europeus

#### Declaração de conformidade CE

ENH043-2

**O abaixo-assinado, Tamiro Kishima e Rainer Bergfeld, assim autorizado pela Dolmar GmbH, declaram que as máquinas DOLMAR:**

Designação da máquina:

Ferramenta Multifuncional a Bateria

Nº/Tipo de modelo: AC-3600, AC-3610

Especificações: consulte a tabela

“ESPECIFICAÇÕES”.

são de produção em série e

**Está em conformidade com as directivas europeias seguintes:**

2000/14/EC, 2006/42/EC

E são fabricadas de acordo com as normas e

documentos padronizados seguintes:

EN709, EN/ISO10517, EN/ISO11680, EN/ISO11806,

EN60745, ISO11789, EN60335

A documentação técnica está arquivada em:

Dolmar GmbH,

Jenfelder Straße 38, Abteilung FZ,

D-22045 Hamburg

O procedimento de avaliação da conformidade requisitado pela Directiva 2000/14/EC estava em conformidade com o anexo V.

**Com o implemento PE-CS como aparador**

Nível de potência sonora medido 90,9 dB (A)

Nível de potência sonora garantido 94 dB (A)

**Com o implemento BC-AC como roçadeira**

Nível de potência sonora medido 93,1 dB (A)

Nível de potência sonora garantido 95 dB (A)

**Com o implemento HT-CS como aparador de cerca viva**

Nível de potência sonora medido 94,6 dB (A)

Nível de potência sonora garantido 97 dB (A)

**Com o implemento HT-CS e SE-CS como aparador de cerca viva**

Nível de potência sonora medido 97,0 dB (A)

Nível de potência sonora garantido 100 dB (A)

**Com o implemento HT-CS 1 como aparador de cerca viva**

Nível de potência sonora medido 92,8 dB (A)

Nível de potência sonora garantido 95 dB (A)

**Com o implemento HT-CS 1 e SE-CS como aparador de cerca viva**

Nível de potência sonora medido 93,4 dB (A)

Nível de potência sonora garantido 95 dB (A)

O procedimento de avaliação da conformidade requisitado pela Directiva 2000/14/EC estava de acordo com o anexo VI.

Corpo notificado:

TÜV Rheinland LGA Products GmbH

Tillystraße 2

90431 Nürnberg, Alemanha

Número de identificação 0197

**Com o implemento BC-AC como aparador de grama**

Nível de potência sonora medido 91,6 dB (A)

Nível de potência sonora garantido 94 dB (A)

O N.º do certificado de exame tipo EC como uma extensão da serra com PS-CS, PS-CS 1, SE-CS é:

4811008.12005

O exame tipo EC de acordo com a 2006/42/EC foi efectuado por:

DEKRA Testing and Certification GmbH

Enderstraße 92b

01277 Dresden, Alemanha

N.º de identificação 2140

2. 7. 2013



Tamiro Kishima  
Director executivo



Rainer Bergfeld  
Director executivo

## DANSK (Originalvejledning)

### Forklaring til generel oversigt

- |                             |  |                       |
|-----------------------------|--|-----------------------|
| 1. Batteripakke             | 10. Rød indikator  | 16. Hastighedskontakt |
| 2. Indikatorlampe           | 11. Knap   | 17. Indikatorlamper   |
| 3. Kontaktgreb              | 12. Sikringsknap   | 18. CHECK-knap        |
| 4. Bøjle (ophængningspunkt) | 13. Skiftekontakt  | 19. Spændbøjle        |
| 5. Greb                     | 14. A-position trykket ned for almindelig drift  | 20. Afstandsstykke    |
| 6. Barriere*                | 15. B-position trykket ned for fjernelse af ukrudt og fjernelse af afklippede materialer | 21. Pilemærke         |
| 7. Bæresele                 |  | 22. Låsehåndtag       |
| 8. Spænde                   |  | 23. Split             |
| 9. Samling                  |  | 24. Frigørelsesknap   |

\* I visse lande følger barrieren ikke med maskinen.

## SPECIFIKATIONER

Model		AC-3600, AC-3610	
Hastighed uden belastning (med buskryddertilbehør BC-AC og nylontrimmerhoved)	Høj	0 - 6.600 min <sup>-1</sup>	
	Lav	0 - 4.900 min <sup>-1</sup>	
Længde i alt		1.019 mm	
Nominel spænding		36 V jævnstrøm	
Standardbatteripakke (og oplader)		AP-363 (LG-363)/ AP-3622 (LG-3622)	AD-3612 (LG-3600 K)
⚠ Anvend altid batteri-/oplader-kombinationerne i kolonnerne til højre.			
Nettovægt		4,6 kg	9,5 kg

- På grund af vores løbende forsknings- og udviklingsprogram kan specifikationerne heri ændres uden forudgående varsel.
- Specifikationerne og batteripakken kan variere fra land til land.
- Vægt, inklusive batteripakken, i henhold til EPTA-Procedure 01/2003

Godkendt tilbehør	Model
Kantskærertilbehør	PE-CS
Buskryddertilbehør	BC-AC
Hækkeklippertilbehør	HT-CS, HT-CS 1
Stangsav-tilbehør	PS-CS, PS-CS 1
Kaffehøstningstilbehør	CH-CS
Kultivatortilbehør	MC-CS
Skafforlængertilbehør	SE-CS

Støj	Gennemsnitligt lydtryksniveau		Gennemsnitligt lydeffektniveau		Gældende standard
	L <sub>PA</sub> (dB (A))	Usikkerhed K (dB (A))	L <sub>WA</sub> (dB (A))	Usikkerhed K (dB (A))	
PE-CS	76,7	2,7	90,9	2,4	ISO11789
BC-AC (som en buskrydder)	80,1	2,5	93,5	2,5	EN11806
BC-AC (som en trådtrimmer)	78,6	2,5	91,7	2,5	EN786
HT-CS	86,0	2,5	94,8	2,5	ISO10517
HT-CS + SE-CS	81,8	3,0	97,3	3,0	ISO10517
HT-CS 1	83,5	2,3	92,8	2,6	ISO10517
HT-CS 1 + SE-CS	79,8	1,8	93,4	2,1	ISO10517
PS-CS	91,9	2,5	100,9	2,5	ISO11680
PS-CS + SE-CS	88,8	2,5	102,9	2,5	ISO11680
PS-CS 1	93,6	2,5	101,9	2,5	ISO11680
PS-CS 1 + SE-CS	90,3	2,5	104,4	2,5	ISO11680
CH-CS	78,2	2,5	87,1	2,5	ISO10517
CH-CS + SE-CS	81,9	2,5	95,2	2,5	ISO10517
MC-CS	78,8	2,5	88,3	2,5	EN709

\* Selvom det lydtryksniveau der står ovenfor er 80 dB (A) eller mindre, kan niveauet under arbejde muligvis overstige 80 dB (A). Bær høreværn.

Vibration	Venstre håndtag (forreste greb)		Højre håndtag (bagerste greb)		Gældende standard	
	Tilbehør	$a_h$ (m/s <sup>2</sup> )	Usikkerhed K (m/s <sup>2</sup> )	$a_h$ (m/s <sup>2</sup> )		Usikkerhed K (m/s <sup>2</sup> )
PE-CS		1,9	1,5	1,2	1,5	ISO11789
BC-AC (som en buskrydder)		2,5	1,5	≤2,5	1,5	EN11806
BC-AC (som en trådtrimmer)		4,0	1,5	≤2,5	1,5	EN786
HT-CS		3,5	1,5	2,5	1,5	ISO10517
HT-CS + SE-CS		3,0	2,0	≤2,5	2,0	ISO10517
HT-CS 1		5,5	1,5	≤2,5	1,5	ISO10517
HT-CS 1 + SE-CS		3,5	1,5	≤2,5	1,5	ISO10517
PS-CS		≤2,5	1,5	≤2,5	1,5	ISO11680
PS-CS + SE-CS		≤2,5	2,0	≤2,5	2,0	ISO11680
PS-CS 1		≤2,5	2,0	≤2,5	2,0	ISO11680
PS-CS 1 + SE-CS		≤2,5	2,0	≤2,5	2,0	ISO11680
CH-CS		3,5	1,5	3,0	1,5	ISO10517
CH-CS + SE-CS		≤2,5	2,0	2,6	2,0	ISO10517
MC-CS		≤2,5	1,5	≤2,5	1,5	EN709

ENG901-1

- Den opgivne vibrationsemissionsværdi er målt i overensstemmelse med standardtestmetoden og kan bruges til at sammenligne et værktøj med et andet.
- Den opgivne vibrationsemissionsværdi kan muligvis også bruges til en indledende eksponeringsvurdering.

#### ADVARSEL:

- Vibrationsemissionen under den faktiske brug af maskinen kan afvige fra den opgivne emissionsværdi afhængigt af den måde, maskinen anvendes på.
- Sørg for at bestemme sikkerhedsforanstaltninger for beskyttelse af operatøren, som er baseret på en eksponeringsvurdering for brug under faktiske forhold (hvor alle anvendelsescyklussens dele inddrages, som f.eks. antal gange maskinen slukkes, og når den kører i tomgang ud over triggertiden).

#### Symbol

END018-3

Her vises de symboler, der benyttes til udstyret. Vær sikker på, at du forstår deres betydning, før du bruger udstyret.

 ..... Vær særlig forsigtig og opmærksom.



..... Læs brugsanvisningen.



..... Udsæt ikke maskinen for fugt.



..... Kun for EU-lande

Elektrisk udstyr eller batteripakke må ikke bortskaffes sammen med almindeligt affald!

I henhold til det europæiske direktiv om bortskaffelse af elektriske og elektroniske produkter og om batterier og akkumulatører og bortskaffelse af batterier og akkumulatører og deres implementering under gældende

national lovgivning skal brugt elektrisk udstyr, batterier og batteripakke(r), der har udtjent deres levetid, indsamles separat og returneres til miljøgodkendt genindvinding.

## Generelle sikkerhedsadvarsler for maskiner

GEA010-1

 **ADVARSEL Læs alle sikkerhedsadvarsler og alle instruktioner.** Hvis De ikke følger alle advarsler og instruktioner, kan det medføre elektrisk stød, brand og/eller alvorlig personskade.

## Gem alle advarsler og instruktioner til senere reference.

## VIGTIGE SIKKERHEDSINSTRUKTIONER

ENC007-8

### FOR BATTERIPAKKEN

1. Før brugen af batteripakken skal du læse alle instruktioner og advarsler på (1) batteriopladeren, (2) batteriet og (3) det produkt, som batteriet anvendes i.
2. Skil ikke batteripakken ad.
3. Hvis driftstiden bliver betydeligt kortere, skal du straks ophøre med brugen. Brug kan medføre risiko for overophedning, risiko for forbrændinger eller endog eksplosion.
4. Hvis du får elektrolyt i øjnene, skal du med det samme rense øjnene med rent vand og søge læge. Dette kan medføre tab af synet.
5. Kortslut ikke batteripakken:
  - (1) Undgå at røre ved terminalerne med ledende materiale.

- (2) Undgå at opbevare batteripakken i en beholder med andre metalgenstande som f.eks. søm, mønter osv.
- (3) Udsæt ikke batteripakken for vand eller regn. Hvis batteriet kortsluttes, kan det medføre voldsom strøm, overophedning, mulige forbrændinger og endog nedbrud.
6. Undgå at opbevare værktøjet og batteripakken på steder, hvor temperaturen kan komme op på eller overstige 50°C.
7. Sæt ikke ild til batteripakken, selvom den er alvorligt beskadiget eller helt udtjent. Batteripakken kan eksplodere ved brand.
8. Undgå at tabe eller slå på batteriet.
9. Undlad brug af et beskadiget batteri.
10. Følg de lokale bestemmelser med hensyn til bortskaffelse af batteri.

## GEM DISSE INSTRUKTIONER.

### Tips til, hvordan du forlænger batteriets levetid

1. Oplad batteripakken, før den bliver helt afladet. Ophør med at bruge værktøjet, og udskift batteripakken, hvis strømmen til værktøjet aftager.
2. Oplad aldrig en fuldt opladet batteripakke. Overopladning forkorter batteriets levetid.
3. Oplad batteripakken ved stuetemperatur på 10°C - 40°C. Lad batteripakken køle ned før den oplades, hvis den er varm.
4. Oplad batteripakken en gang hver sytten måned, hvis du ikke bruger det i lang tid.

## TILSIGTET BRUG

Dette batteridrevne multifunktionelle værktøjshoved er beregnet til at drive et godkendt tilbehør, der specificeret under afsnittet "SPECIFIKATIONER" i denne brugsanvisning. Anvend aldrig denne enhed til nogen andre formål.

### ⚠ ADVARSEL:

- Læs brugsanvisningen til dette tilbehør såvel som denne brugsanvisning inden brug. Hvis du ikke overholder advarslerne og instruktionerne, kan det medføre alvorlig personskade.

## BESKRIVELSE AF DELE (Fig. 1)

### BEMÆRK:

- \* I visse lande følger barrieren ikke med maskinen.

## FUNKTIONSBESKRIVELSE

### ⚠ ADVARSEL:

- Sørg altid for, at maskinen er slukket, og batteripakken er taget ud, før du justerer maskinen eller kontrollerer dens funktioner. Hvis du ikke slukker og fjerner batteripakken, kan det medføre alvorlig personskade i tilfælde af utilsigtet start.

## Montering eller afmontering af batteripakke

### ⚠ FORSIGTIG:

- Hold godt fast i maskinen og batteripakken, når du monterer eller afmonterer batteripakken. Hvis maskinen og batteripakken ikke holdes ordentligt fast, kan de glide ud af hænderne og resultere i skader på maskinen og batteripakken samt personskade.
- Sluk altid for maskinen inden montering eller afmontering af batteripakken. (Fig. 2)

Afmonter batteripakken ved at holde ned på knappen foran på batteripakken og skubbe den af maskinen. Ved montering af batteripakken justeres tungen på batteripakken med rillen i huset, hvorefter pakken skubbes på plads. Sæt den altid hele vejen ind, indtil den låses på plads med et lille klik. Hvis den røde indikator øverst på knappen er synlig, er batteripakken ikke låst helt fast. Sæt den helt ind, indtil den røde indikator ikke er synlig. Ellers kan den falde ud af maskinen og skade dig eller andre personer i nærheden.

### BEMÆRK:

- Brug ikke magt ved montering af batteripakken. Hvis den ikke glider let ind, er den ikke indsat korrekt.

## Betjening af kontaktgreb

### ⚠ ADVARSEL:

- Før batteripakken sættes i maskinen, skal du altid kontrollere, at kontaktgrebet reagerer korrekt og vender tilbage i "OFF"-stillingen, når du slipper det. Træk ikke hårdt i kontaktgrebet uden at trykke sikringsknappen ind. Dette kan ødelægge kontakten. Anvendelse af en maskine med et kontaktgreb, som ikke fungerer ordentligt, kan medføre tab af kontrol og alvorlig personskade. (Fig. 3)

En sikringsknop forhindrer, at kontaktgrebet trykkes ind ved et uheld.

Maskinen startes ved at trykke sikringsknappen ind og trykke på kontaktgrebet. Maskinens hastighed forøges ved at trykke hårdere på kontaktgrebet. Slip kontaktgrebet for at stoppe.

## Skiftekontakt til fjernelse af afklippede materialer (Fig. 4)

Denne maskine er udstyret med en skiftekontakt. For at fjerne afklippede eller fastsiddende materialer i maskinen skal du trykke på "B"-siden af kontakten, så rotationen vendes om. For normal anvendelse skal du trykke på "A"-siden af kontakten.

### BEMÆRK:

- Kontroller altid rotationsretningen før anvendelsen.
- Betjen ikke skiftekontakten, før maskinen er helt stoppet. Hvis rotationsretningen ændres, inden maskinen er helt stoppet, kan det beskadige maskinen.

## Ændring af hastigheden (Fig. 5)

Der kan på forhånd vælges mellem to hastighedsområder med hastighedskontakten.

Skiftes hastighedskontakten til "1"-positionen, indstilles maskinen til det lavere hastighedsområde, og "2"-positionen indstiller maskinen til det høje hastighedsområde.



## Batteri-/motorbeskyttelsessystem

Batteripakken og maskinen er udstyret med beskyttelsesfunktioner, som automatisk reducerer eller slukker for strømmen til maskinen, når der opstår overbelastningssituationer, som kan forvolde skade på maskinen eller batteripakken.

Hvis maskinen bliver overbelastet, men ikke låst, reducerer en indbygget beskyttelsesfunktion

omdrejningerne for at beskytte motoren. I dette tilfælde hverken lyser eller blinker de to indikatorlamper, som er beskrevet i skemaet nedenfor.

Alle andre beskyttelsesfunktioner kan identificeres vha. indikatorlamperne, som beskrevet i skemaet nedenfor. (Fig. 6)









		Status	Afhjælpning
–	Blinker	Batteriet er næsten brugt op.	Udskift batteriet med et fuldt opladet batteri.
–	Lyser	Batteribeskyttelsen lukker for strømmen - batteriet er brugt op.	Udskift batteriet med et fuldt opladet batteri.
Blinker	–	Overbelastningsbeskyttelsen lukker for strømmen - motoren var låst.	Slip kontaktgrebet og fjern årsagen til at motoren låses eller overbelastes. Hvis skæreværktøjet er låst pga., at der sidder ukrudt eller lignende fast, skal du altid fjerne batteripakken, før du fjerner det.
Lyser	–	Overophedningsbeskyttelsen lukker for strømmen - overophedning	Lad maskinen hvile et stykke tid.
Blinker	Blinker	Elektrisk eller elektronisk funktionsfejl	Henvend dig til dit lokale autoriserede servicecenter angående reparation.

010823

## Indikator for resterende batterikapacitet (kun for modeller med batteri AP-3622)

Batteri AP-3622 er udstyret med en indikator for resterende batterikapacitet. (Fig. 7)

Tryk på CHECK-knappen for at få angivet den resterende batterikapacitet. Indikatorlampen lyser derefter i ca. tre sekunder.

Indikatorlamper	Resterende kapacitet
 Tændt    Slukket    Blinker	
E  F	70% til 100%
	45% til 70%
	20% til 45%
	0% til 20%
	Oplad batteriet.
  ↑	Der opstod muligvis funktionsfejl på batteriet.

011713

- Når det kun er den allernederste indikatorlampe (ved siden af "E" (tom)) der blinker, eller når ingen af indikatorlamperne lyser, er der ikke mere batterikapacitet tilbage, så maskinen kan ikke anvendes. I dette tilfælde skal batteriet oplades, eller det tomme batteri skal udskiftes med et fuldt opladet batteri.

- Når to eller flere indikatorlamper ikke lyser jævnt efter gennemført opladning, er enden på batteriets levetid nået.
- Når de to øverste eller to nederste indikatorlamper lyser på skift, er der muligvis opstået en funktionsfejl på batteriet. Kontakt dit lokale Dolmar-autoriserede servicecenter.

### BEMÆRK:

- Den angivne kapacitet kan være lavere end det egentlige niveau under brug eller umiddelbart efter anvendelse af maskinen.
- Afhængigt af anvendelsesforholdene og den omgivende temperatur, kan angivelsen muligvis afvige en smule fra den egentlige kapacitet.

## MONTERING

### ⚠ ADVARSEL:

- Sørg altid for, at maskinen er slukket, og batteripakken er taget ud, før du udfører nogen form for arbejde på maskinen.** Hvis du ikke slukker og fjerner batteripakken, kan det medføre alvorlig personskade i tilfælde af utilsigtet start.
- Start aldrig maskinen medmindre den helt samlet.** Anvendelse af maskinen i delvist samlet tilstand, kan resultere i alvorlig personskade i tilfælde af utilsigtet start.

## Montering af grebet (Fig. 8)

Fastgør barrieren og grebet ordentligt på skaffet med to skruer og spændbøjler.

Sørg for at grebets/barrierens montering er placeret mellem afstandsstykket og pilemærket. Du må hverken fjerne eller forminske afstandsstykket. Du skal ikke fjerne barrieren, når først den er monteret.

## **FORSIGTIG:**

- Monter aldrig grebet på etiketten eller samlingen.

## **BEMÆRK:**

- I visse lande følger barrieren og afstandsstykket ikke med maskinen. I dette tilfælde skal du rette håndtaget ind efter den fjerneste side af den linje, som er angivet med pilemærkerne.

## **Montering af tilbehøret (Fig. 9)**

Sådan monteres tilbehøret på en drivenhed:

1. Sørg for at låsehåndtaget ikke er spændt.
2. Ret splitten ind med pilemærket.
3. Sæt skaffet ind i drivakslen på drivenheden indtil frigørelsesknappen springer ud.
4. Spænd låsehåndtaget ordentligt som vist.

For at afmontere tilbehøret skal du løsne låsehåndtaget, trykke på låseknappen og trække skaffet ud.

## **BEMÆRK:**

- Stram ikke låsehåndtaget til hvis tilbehørets skaft ikke er indsat. Ellers kan låsehåndtaget muligvis forårsage, at drivakslens indgang spændes for hårdt og beskadiges.

## **Montering af bæreselen (Fig. 10)**

Placer bæreselen på din venstre skulder ved at trække den over hovedet og højre arm. Behold maskinen på din højre side.

Når du har taget bæreselen på, skal den hægtes på maskinen ved at tilslutte spænderne på både maskinens krog og bæreselen. Sørg for at spænderne klikker og låses helt på plads.

Juster remmen til en passende længde i forhold til anvendelsen. (Fig. 11)

Spændet er udstyret med en hurtigudløser, som kan udløses ved blot at klemme på siderne og spændet.

## **ADVARSEL:**

- **Du skal konstant være meget omhyggelig med at beholde kontrollen over maskinen. Tillad ikke maskinen at blive slået tilbage mod dig eller andre i nærheden.** Har du ikke kontrol over maskinen, kan det resultere i alvorlige personskader på andre tilstedeværende eller operatøren.

## **VEDLIGEHOLDELSE**

### **ADVARSEL:**

- **Sørg altid for, at maskinen er slukket, og batteripakken er taget ud, før du forsøger at udføre inspektion eller vedligeholdelse på maskinen.** Hvis du ikke slukker og fjerner batteripakken, kan det medføre alvorlig personskade i tilfælde af utilsigtet start.

### **BEMÆRK:**

- Brug aldrig benzin, benzen, fortynder, alkohol eller lignende. Det kan muligvis medføre misfarvning, deformation eller revner.

For at holde produktet SIKKERT og PÅLIDELIGT skal reparationer samt al anden vedligeholdelse eller justering udføres af autoriserede Dolmar-servicecentre, og der skal altid benyttes Dolmar-reservedele.

## **FEJLFINDING**

Foretag først selv eftersyn, inden du beder om reparation. Hvis du finder et problem, der ikke er forklaret i brugsanvisningen, skal du ikke forsøge at skille maskinen ad. Bed i stedet et autoriseret Dolmar-servicecenter, der altid benytter Dolmar-reservedele, om reparation.

Fejlfunktionsstatus	Årsag	Afhjælpning
Motoren kører ikke.	Batteripakken er ikke isat.	Isæt batteripakken.
	Batteriproblem (mangler spænding)	Genoplad batteriet. Hvis opladning ikke virker, skal batteriet udskiftes.
	Drivsystemet fungerer ikke korrekt.	Henvend dig til dit lokale autoriserede servicecenter angående reparation.
Motoren stopper med at køre efter kort tids brug.	Rotationsretningen er bagudvendt.	Ændr rotationsretningen med skiftekontakten.
	Batteriets opladningsniveau er lavt.	Genoplad batteriet. Hvis opladning ikke virker, skal batteriet udskiftes.
	Overophedning.	Stop brug af maskinen og lad den køle af.
Den når ikke op på maksimale omdrejninger.	Batteriet er ikke sat ordentligt i.	Sæt batteripakken i som beskrevet i denne brugsanvisning.
	Batteriniveauet falder.	Genoplad batteriet. Hvis opladning ikke virker, skal batteriet udskiftes.
	Drivsystemet fungerer ikke korrekt.	Henvend dig til dit lokale autoriserede servicecenter angående reparation.

012662

## **EKSTRAUDSTYR**

### **FORSIGTIG:**

- Dette tilbehør eller ekstraudstyr anbefales til brug med det Dolmar-værktøj, som er beskrevet i denne

brugsanvisning. Brug af andet tilbehør eller ekstraudstyr kan forårsage personskade. Brug kun tilbehør eller ekstraudstyr til det formål, det er beregnet til.



Henvend dig til dit lokale Dolmar-servicecenter, hvis du har brug for hjælp eller yderligere oplysninger vedrørende tilbehøret.

- Buskryddertilbehør
- Hækkeklippertilbehør
- Stangsav-tilbehør
- Kultivatortilbehør
- Kaffehestningstilbehør
- Skafforlængertilbehør
- Originalt batteri og oplader fra Dolmar

**BEMÆRK:**

- Visse dele på listen er muligvis indeholdt maskinindpakningen som standardtilbehør. De kan variere fra land til land.

**Kun for lande i Europa**

ENH043-2

**EF-overensstemmelseserklæring**

**De undertegnede, Tamiro Kishima og Rainer**

**Bergfeld, erklærer som autoriserede af Dolmar GmbH**

**at denne/disse DOLMAR-maskine(r):**

Maskinens betegnelse:

Batteridrevet multifunktionelt værktøjshoved

Modelnummer/ type: AC-3600, AC-3610

Specifikationer: se tabellen "SPECIFIKATIONER".

er en produktionsserie og

**Overholder følgende europæiske direktiver:**

2000/14/EF, 2006/42/EF

Og er produceret i overensstemmelse med følgende standarder eller standardiserede dokumenter:

EN709, EN/ISO10517, EN/ISO11680, EN/ISO11806,

EN60745, ISO11789, EN60335

Den tekniske dokumentation opbevares på:

Dolmar GmbH,

Jenfelder Straße 38, Abteilung FZ,

D-22045 Hamburg

Den konformitetsvurderingsprocedure, der kræves af

Direktiv 2000/14/EF, blev udført i henhold til appendiks V.

**Med tilbehør PE-CS som en kantskærer**

Målt lydeffektniveau 90,9 dB (A)

Garanteret lydeffektniveau 94 dB (A)

**Med tilbehøret BC-AC som en buskrydder**

Målt lydeffektniveau 93,1 dB (A)

Garanteret lydeffektniveau 95 dB (A)

**Med tilbehøret HT-CS som en hækkeklipper**

Målt lydeffektniveau 94,6 dB (A)

Garanteret lydeffektniveau 97 dB (A)

**Med tilbehøret HT-CS og SE-CS som en**

**hækkeklipper**

Målt lydeffektniveau 97,0 dB (A)

Garanteret lydeffektniveau 100 dB (A)

**Med tilbehøret HT-CS 1 som en hækkeklipper**

Målt lydeffektniveau 92,8 dB (A)

Garanteret lydeffektniveau 95 dB (A)

**Med tilbehøret HT-CS 1 og SE-CS som en**

**hækkeklipper**

Målt lydeffektniveau 93,4 dB (A)

Garanteret lydeffektniveau 95 dB (A)

Den konformitetsvurderingsprocedure, der kræves af Direktiv 2000/14/EF, blev udført i henhold til appendiks VI.

Underrettet organ:

TÜV Rheinland LGA Products GmbH

Tillystraße 2

90431 Nürnberg, Tyskland

Identifikationsnummer 0197

**Med tilbehøret BC-AC som en trådtrimmer**

Målt lydeffektniveau 91,6 dB (A)

Garanteret lydeffektniveau 94 dB (A)

EF-typeafprøvningscertifikatnr. som en stangsav med

PS-CS, PS-CS 1, SE-CS er:

4811008.12005

EF-typeafprøvningen blev pr. 2006/42/EF udført af:

DEKRA Testing and Certification GmbH

Enderstraße 92b

01277 Dresden, Tyskland

Identifikationsnr. 2140

2. 7. 2013

Tamiro Kishima  
Administrerende direktør

Rainer Bergfeld  
Administrerende direktør

## ΕΛΛΗΝΙΚΑ (Πρωτογενείς οδηγίες)

### Περιγραφή γενικής όψης

- |                                 |  |                            |
|---------------------------------|--|----------------------------|
| 1. Κασέτα μπαταρίας             | 11. Κουμπί   | 17. Ενδεικτικές λυχνίες    |
| 2. Ενδεικτική λυχνία            | 12. Κουμπί ασφάλισης                                   | 18. Κουμπί CHECK (ΕΛΕΓΧΟΣ) |
| 3. Σκανδάλη διακόπτης           | 13. Διακόπτης αναστροφής                               | 19. Σφιγκτήρας             |
| 4. Αναρτήρας (σημείο ανάρτησης) | 14. Πατημένη θέση Α για κανονική λειτουργία            | 20. Διαχωριστικό           |
| 5. Λαβή                         | 15. Πατημένη θέση Β για αφαίρεση χόρτων και θραυσμάτων | 21. Σημείο βέλους          |
| 6. Φράγμα *                     | 16. Μοχλός-διακόπτης αλλαγής ταχύτητας                 | 22. Μοχλός κλειδώματος     |
| 7. Ιμάντας ώμου                 |  | 23. Πείρος                 |
| 8. Πόρπη                        |  | 24. Κουμπί απασφάλισης     |
| 9. Ένωση                        |  |                            |
| 10. Κόκκινη ένδειξη             |  |                            |

\* Σε μερικές χώρες, το φράγμα παρέχεται με το εργαλείο.

## ΠΡΟΔΙΑΓΡΑΦΕΣ

Μοντέλο	AC-3600, AC-3610	
Ταχύτητα χωρίς φορτίο (με το θαμνοκοπτικό προσάρτημα BC-AC και τη νάιλον κεφαλή κοπής)	Υψηλή	0 - 6.600 min <sup>-1</sup>
	Χαμηλή	0 - 4.900 min <sup>-1</sup>
Ολικό μήκος	1.019 mm	
Ονομαστική τιμή τάσης	D.C. 36 V	
Κανονική κασέτα μπαταρίας (και φορτιστής) ⚠ Πάντοτε να διατηρείτε τους συνδυασμούς μπαταρίας/φορτιστή των δεξιών στηλών.	AP-363 (LG-363)/ AP-3622 (LG-3622)	AD-3612 (LG-3600 K)
Καθαρό βάρος	4,6 kg	9,5 kg

- Λόγω του συνεχόμενου προγράμματος που εφαρμόζουμε για έρευνα και ανάπτυξη, τα τεχνικά χαρακτηριστικά στο παρόν έντυπο υπόκεινται σε αλλαγή χωρίς προειδοποίηση.
- Τα τεχνικά χαρακτηριστικά και η μπαταρία ενδέχεται να διαφέρουν από χώρα σε χώρα.
- Βάρος μαζί με την μπαταρία σύμφωνα με τη διαδικασία της ΕΡΤΑ 01/2003

### Εγκεκριμένο προσάρτημα

Εγκεκριμένο προσάρτημα	Μοντέλο
Προσάρτημα κόφτη άκρων	PE-CS
Θαμνοκοπτικό προσάρτημα	BC-AC
Προσάρτημα ψαλιδιού μπορντούρας	HT-CS, HT-CS 1
Προσάρτημα κονταροπρίονο	PS-CS, PS-CS 1
Προσάρτημα τσουγκράνας συγκομιδής	CH-CS
Προσάρτημα καλλιεργητή εδάφους	MC-CS
Προσάρτημα προέκτασης άξονα	SE-CS

Θόρυβος	Μέσο επίπεδο ηχητικής πίεσης		Μέσο επίπεδο ηχητικής ισχύος		Ισχύοντα πρότυπα
	Προσάρτημα	L <sub>PA</sub> (dB (A))	Αβεβαιότητα K (dB (A))	L <sub>WA</sub> (dB (A))	
PE-CS	76,7	2,7	90,9	2,4	ISO11789
BC-AC (ως θαμνοκοπτικό)	80,1	2,5	93,5	2,5	EN11806
BC-AC (ως χλοοκοπτικό)	78,6	2,5	91,7	2,5	EN786
HT-CS	86,0	2,5	94,8	2,5	ISO10517
HT-CS + SE-CS	81,8	3,0	97,3	3,0	ISO10517
HT-CS 1	83,5	2,3	92,8	2,6	ISO10517
HT-CS 1 + SE-CS	79,8	1,8	93,4	2,1	ISO10517
PS-CS	91,9	2,5	100,9	2,5	ISO11680
PS-CS + SE-CS	88,8	2,5	102,9	2,5	ISO11680
PS-CS 1	93,6	2,5	101,9	2,5	ISO11680
PS-CS 1 + SE-CS	90,3	2,5	104,4	2,5	ISO11680
CH-CS	78,2	2,5	87,1	2,5	ISO10517
CH-CS + SE-CS	81,9	2,5	95,2	2,5	ISO10517
MC-CS	78,8	2,5	88,3	2,5	EN709

\* Ακόμη και αν το επίπεδο ηχητικής πίεσης που παρατίθεται παραπάνω είναι 80 dB (A) ή μικρότερο, το επίπεδο κατά την εργασία μπορεί να υπερβεί τα 80 dB (A). Να φοράτε ωτοασπίδες.

Δόνηση	Αριστερό χερούλι (Μπροστινή λαβή)		Δεξί χερούλι (Δεξιά λαβή)		Ισχύοντα πρότυπα	
	Προσάρτημα	a <sub>h</sub> (m/s <sup>2</sup> )	Αβεβαιότητα K (m/s <sup>2</sup> )	a <sub>h</sub> (m/s <sup>2</sup> )		Αβεβαιότητα K (m/s <sup>2</sup> )
PE-CS		1,9	1,5	1,2	1,5	ISO11789
BC-AC (ως θαμνοκοπτικό)		2,5	1,5	≤ 2,5	1,5	EN11806
BC-AC (ως χλοοκοπτικό)		4,0	1,5	≤ 2,5	1,5	EN786
HT-CS		3,5	1,5	2,5	1,5	ISO10517
HT-CS + SE-CS		3,0	2,0	≤ 2,5	2,0	ISO10517
HT-CS 1		5,5	1,5	≤ 2,5	1,5	ISO10517
HT-CS 1 + SE-CS		3,5	1,5	≤ 2,5	1,5	ISO10517
PS-CS		≤ 2,5	1,5	≤ 2,5	1,5	ISO11680
PS-CS + SE-CS		≤ 2,5	2,0	≤ 2,5	2,0	ISO11680
PS-CS 1		≤ 2,5	2,0	≤ 2,5	2,0	ISO11680
PS-CS 1 + SE-CS		≤ 2,5	2,0	≤ 2,5	2,0	ISO11680
CH-CS		3,5	1,5	3,0	1,5	ISO10517
CH-CS + SE-CS		≤ 2,5	2,0	2,6	2,0	ISO10517
MC-CS		≤ 2,5	1,5	≤ 2,5	1,5	EN709

ENG901-1

- Η δηλωθείσα τιμή των παραγομένων κραδασμών έχει καταμετρηθεί σύμφωνα με την τυποποιημένη μέθοδο δοκιμασίας και μπορεί να χρησιμοποιηθεί για την σύγκριση ενός εργαλείου με ένα άλλο.
- Η δηλωθείσα τιμή των παραγομένων κραδασμών μπορεί επίσης να χρησιμοποιηθεί για μια προκαταρκτική αξιολόγηση της έκθεσης στους κραδασμούς.

#### ΠΡΟΕΙΔΟΠΟΙΗΣΗ:

- Η εκπομπή κραδασμών κατά τη διάρκεια της πραγματικής χρήσης του ηλεκτρικού εργαλείου μπορεί να διαφέρει από τη δηλωθείσα τιμή των εκπομπών, ανάλογα με τον τρόπο με τον οποίο χρησιμοποιείται το εργαλείο.

- Φροντίστε να λάβετε τα μέτρα ασφαλείας που απαιτούνται για την προστασία του χρήστη που βασίζονται σε μια εκτίμηση της έκθεσης σε πραγματικές συνθήκες χρήσης (λαμβάνοντας υπόψη όλα τα μέρη του κύκλου λειτουργίας, όπως είναι οι περιπτώσεις κατά τις οποίες το εργαλείο είναι απενεργοποιημένο και όταν λειτουργεί στο ρελαντί επιπρόσθετως του χρόνου κατά τον οποίο το εργαλείο βρίσκεται σε χρήση).

#### Σύμβολο

Παρακάτω παρουσιάζονται τα σύμβολα που χρησιμοποιούνται για τον εξοπλισμό. Βεβαιωθείτε ότι κατανοείτε τη σημασία τους πριν από τη χρήση.



..... Δώστε ιδιαίτερη φροντίδα και προσοχή.

END018-3



..... Διαβάστε το εγχειρίδιο οδηγιών.



..... Μην το εκθέσετε στην υγρασία.



..... Μόνο για τις χώρες της ΕΕ  
Μην απορρίπτετε τον ηλεκτρικό εξοπλισμό ή την μπαταρία μαζί με τα οικιακά απορρίμματα!  
Σύμφωνα με την Ευρωπαϊκή Οδηγία περί απορριμμάτων ηλεκτρικών, ηλεκτρονικών συσκευών, μπαταριών και συσσωρευτών και των απορριμμάτων μπαταριών και συσσωρευτών και την ενσωμάτωσή τους στην εθνική νομοθεσία, οι ηλεκτρικές συσκευές, οι μπαταρίες και οι κασέτες μπαταριών, των οποίων έχει παρέλθει ο χρόνος ωφέλιμης ζωής τους, πρέπει να συλλέγονται ξεχωριστά και να επιστρέφονται σε εγκαταστάσεις περιβαλλοντικής ανακύκλωσης.

## Γενικές Προειδοποιήσεις Ασφαλείας Του Ηλεκτρικού Εργαλείου

GEA010-1

**⚠ ΠΡΟΕΙΔΟΠΟΙΗΣΗ** Διαβάστε όλες τις προειδοποιήσεις ασφαλείας και όλες τις οδηγίες. Αν δεν ακολουθήσετε όλες τις προειδοποιήσεις και τις οδηγίες, υπάρχει κίνδυνος ηλεκτροπληξίας, πυρκαϊγιάς ή/και σοβαρού τραυματισμού.

## Φυλάξτε όλες τις προειδοποιήσεις και τις οδηγίες για μελλοντική αναφορά.

## ΣΗΜΑΝΤΙΚΕΣ ΟΔΗΓΙΕΣ ΑΣΦΑΛΕΙΑΣ

ENC007-8

### ΓΙΑ ΤΗΝ ΜΠΑΤΑΡΙΑ

1. Πριν χρησιμοποιήσετε την μπαταρία, διαβάστε όλες τις οδηγίες και τις ενδείξεις προφύλαξης στο (1) φορτιστή μπαταρίας, (2) την μπαταρία και (3) το προϊόν στο οποίο χρησιμοποιείται η μπαταρία.
2. Μην αποσυναρμολογείτε την μπαταρία.
3. Αν ο χρόνος λειτουργίας της μπαταρίας είναι υπερβολικά σύντομος, διακόψτε αμέσως τη λειτουργία. Αν συνεχίσετε, μπορεί να έχει ως αποτέλεσμα τον κίνδυνο υπερθέρμανσης, πιθανών εγκαυμάτων και ακόμη έκρηξης.
4. Αν μπει στα μάτια σας ηλεκτρολύτης, ξεπλύνετε με καθαρό νερό και αναζητήστε αμέσως ιατρική βοήθεια. Μπορεί να χάσετε την όρασή σας.
5. Μην βραχυκυκλώνετε την μπαταρία:
  - (1) Μην αγγίζετε τους ακροδέκτες με αγώγιμο υλικό.
  - (2) Μην αποθηκεύετε την μπαταρία σε δοχείο με άλλα μεταλλικά αντικείμενα, όπως καρφιά, νομίσματα, κτλ.

- (3) Μην εκθέτετε την μπαταρία σε νερό ή βροχή. Αν βραχυκυκλωθεί η μπαταρία, μπορεί να προκληθεί μεγάλη ροή ηλεκτρικού ρεύματος, υπερθέρμανση, πιθανά εγκαύματα και ακόμη και καταστροφή της μπαταρίας.
6. Μην αποθηκεύετε το εργαλείο και την μπαταρία σε μέρη όπου η θερμοκρασία μπορεί να φτάσει ή να ξεπεράσει τους 50°C (122°F).
7. Μην αποτεφρώνετε την μπαταρία ακόμη κι αν παρουσιάζει σοβαρή ζημιά ή είναι εντελώς φθαρμένη. Η μπαταρία μπορεί να εκραγεί σε φωτιά.
8. Να προσέχετε να μη σας πέσει η μπαταρία και να μη συγκρουστεί με κάποιο αντικείμενο.
9. Μη χρησιμοποιείτε μια μπαταρία που έχει υποστεί βλάβη.
10. Ακολουθήστε τους τοπικούς κανονισμούς σχετικά με την απόρριψη της μπαταρίας.

## ΦΥΛΑΞΤΕ ΑΥΤΕΣ ΤΙΣ ΟΔΗΓΙΕΣ.

### Συμβουλές για τη διατήρηση της μέγιστης ζωής της μπαταρίας

1. Να φορτίζετε την μπαταρία πριν αποφορτιστεί εντελώς.  
Πάντοτε να διακόπτετε τη λειτουργία του εργαλείου και να φορτίζετε την μπαταρία όταν παρατηρείται μειωμένη ισχύ του εργαλείου.
2. Ποτέ μην επαναφορτίζετε μια πλήρως φορτισμένη μπαταρία.  
Αν υπερφορτίσετε την μπαταρία, μειώνεται η ωφέλιμη διάρκεια ζωής της.
3. Να φορτίζετε την μπαταρία σε θερμοκρασία δωματίου, δηλαδή στους 10°C έως 40°C (50°F έως 104°F). Αν η μπαταρία είναι θερμή, αφήστε την να ψυχθεί πριν τη φορτίσετε.
4. Να φορτίζετε την κασέτα μπαταρία μια φορά κάθε έξι μήνες όταν δεν τη χρησιμοποιείτε για μεγάλο χρονικό διάστημα.

## ΠΡΟΟΡΙΖΟΜΕΝΗ ΧΡΗΣΗ

Αυτή ασύρματη μηχανοκίνητη κεφαλή πολλαπλών χρήσεων προορίζεται να κινεί ένα εγκατεστημένο προσάρτημα στο κεφάλαιο "ΠΡΟΔΙΑΓΡΑΦΕΣ" του παρόντος εγχειρίδιου οδηγιών. Ποτέ μην χρησιμοποιήσετε τη συσκευή για άλλο σκοπό.

### ⚠ ΠΡΟΕΙΔΟΠΟΙΗΣΗ:

- Διαβάστε το εγχειρίδιο οδηγιών του προσαρτήματος όπως και το παρόν εγχειρίδιο οδηγιών πριν από τη χρήση. Η παράλειψη εφαρμογής των προειδοποιήσεων και των οδηγιών μπορεί να προκαλέσει σοβαρό τραυματισμό.

## ΠΕΡΙΓΡΑΦΗ ΕΞΑΡΤΗΜΑΤΩΝ (Εικ. 1)

### ΣΗΜΕΙΩΣΗ:

\* Σε μερικές χώρες, το φράγμα παρέχεται με το εργαλείο.

## ΠΕΡΙΓΡΑΦΗ ΛΕΙΤΟΥΡΓΙΑΣ

### ΠΡΟΕΙΔΟΠΟΙΗΣΗ:

- Να βεβαιώνετε πάντοτε ότι έχετε σβήσει το εργαλείο και έχετε βγάλει την κασέτα μπαταρίας πριν ρυθμίσετε ή ελέγξετε κάποια λειτουργία του εργαλείου. Αν δεν σβήσετε το εργαλείο και δεν αφαιρέσετε την μπαταρία από το εργαλείο μπορεί να προκληθεί σοβαρός προσωπικός τραυματισμός από τυχαία εκκίνηση.

## Τοποθέτηση ή αφαίρεση της μπαταρίας

### ΠΡΟΣΟΧΗ:

- Κρατήστε το εργαλείο και την κασέτα μπαταρίας γερά κατά την τοποθέτηση ή την αφαίρεση της κασέτας μπαταρίας. Εάν δεν κρατήσετε το εργαλείο και την μπαταρία καλά μπορεί να γλιστρήσουν από τα χέρια σας και να προκληθεί ζημιά στο εργαλείο και στη μπαταρία αλλά και προσωπικός τραυματισμός.
- Πάντοτε να απενεργοποιείτε το εργαλείο πριν από την τοποθέτηση ή την αφαίρεση της κασέτας μπαταρίας. **(Εικ. 2)**

Για να βγάλετε την κασέτα μπαταρίας, σύρετε την από το εργαλείο ολισθαίνοντας το κουμπί στο μπροστινό μέρος της κασέτας.

Για να τοποθετήσετε την κασέτα μπαταρίας, ευθυγραμμίστε τη γλωττίδα της κασέτας μπαταρίας με την εγκοπή στο περίβλημα και ολισθήστε τη στη θέση της. Πάντοτε να την τοποθετείτε έως το τέρμα, δηλαδή έως ότου ασφαλίζει στη θέση και ακουστεί ένας χαρακτηριστικός ήχος “κλικ”. Αν μπορείτε να δείτε την κόκκινη ένδειξη στην πάνω πλευρά του κουμπιού, η μπαταρία δεν είναι πλήρως ασφαλισμένη. Τοποθετήστε την πλήρως για να μη φαίνεται η κόκκινη ένδειξη. Σε αντίθετη περίπτωση, μπορεί να πέσει κατά λάθος από το εργαλείο και να τραυματίσει εσάς ή κάποιον παρευρισκόμενο.

### ΣΗΜΕΙΩΣΗ:

- Να μη χρησιμοποιείτε δύναμη όταν τοποθετείτε την κασέτα μπαταρίας. Αν η κασέτα δεν ολισθαίνει με ευκολία, δεν την εισήγατε σωστά.

## Δράση διακόπτη ρεύματος

### ΠΡΟΕΙΔΟΠΟΙΗΣΗ:

- Πριν την τοποθέτηση της μπαταρίας στο εργαλείο, πάντοτε να ελέγχετε ότι η σκανδάλη-διακόπτης ενεργοποιείται κανονικά και επιστρέφει στη θέση “OFF” όταν την αφήνετε. Μην τραβάτε τη σκανδάλη-διακόπτης με βία χωρίς να πατάτε το κουμπί ασφάλισης. Αυτό μπορεί να προκαλέσει το σπάσιμο του διακόπτη. Η λειτουργία ενός εργαλείου με ένα διακόπτη που δεν ενεργοποιείται σωστά μπορεί να οδηγήσει στην απώλεια του ελέγχου και το σοβαρό προσωπικό τραυματισμό. **(Εικ. 3)**

Για να μην τραβιέται η σκανδάλη-διακόπτης κατά λάθος, παρέχεται ένα κουμπί ασφάλισης.

Για να ξεκινήσετε τη λειτουργία του εργαλείου, πιέστε το κουμπί ασφάλισης και τραβήξτε τη σκανδάλη-διακόπτης. Αν αυξήσετε την πίεση στη σκανδάλη-διακόπτης, αυξάνεται η ταχύτητα της συσκευής. Για να σταματήσετε το εργαλείο, αφήστε τη σκανδάλη-διακόπτης.

## Διακόπτης αναστροφής για αφαίρεση θραυσμάτων (Εικ. 4)

Αυτό το εργαλείο διαθέτει ένα διακόπτη αναστροφής. Για να αφαιρέσετε τα θραύσματα τα οποία μπλόκαραν ή μπλέχτηκαν στο εργαλείο, πατήστε την πλευρά “B” του διακόπτη για να αντιστρέψετε την περιστροφή. Για κανονική λειτουργία, πατήστε την πλευρά “A” του διακόπτη.

### ΕΙΔΟΠΟΙΗΣΗ:

- Πριν από τη λειτουργία, να ελέγχετε πάντοτε την κατεύθυνση περιστροφής.
- Να χρησιμοποιείτε το διακόπτη αναστροφής μόνο όταν το εργαλείο είναι εντελώς ακινητοποιημένο. Αν αλλάξετε την κατεύθυνση περιστροφής πριν ακινητοποιηθεί το εργαλείο, μπορεί να προκληθεί βλάβη στο εργαλείο.

## Αλλαγή ταχύτητας (Εικ. 5)



Μπορούν να προεπιλεγούν δυο ταχύτητες με το διακόπτη αλλαγής ταχύτητας.

Γυρνώντας τον διακόπτη αλλαγής ταχύτητας στην θέση “1” θα τεθεί το εργαλείο στο εύρος χαμηλής ταχύτητας και γυρνώντας τον στη θέση “2” θα τεθεί το εργαλείο στο εύρος υψηλής ταχύτητας.

## Σύστημα προστασίας μπαταρίας/κινητήρα

Η κασέτα μπαταρίας και το εργαλείο διαθέτουν συστήματα προστασίας, τα οποία διακόπτουν ή ελαττώνουν αυτόματα την παροχή ρεύματος στο εργαλείο σε καταστάσεις υπερθέρμανσης που μπορούν να προκαλέσουν βλάβη στο εργαλείο ή στην μπαταρία. Εάν το εργαλείο υπερθερμανθεί αλλά δεν μπλοκάρει υπάρχει μια διάταξη προστασίας για την ελάττωση των στροφών και την προστασία του κινητήρα. Σε αυτή την περίπτωση, οι δυο ενδεικτικές λυχνίες που περιγράφονται στον παρακάτω πίνακα δεν θα ανάβουν ή δεν θα αναβοσβήνουν.















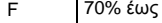

Όλες οι άλλες προστατευτικές λειτουργίες μπορούν να αναγνωριστούν από τις ενδεικτικές λυχνίες που περιγράφονται στον παρακάτω πίνακα. **(Εικ. 6)**

		Κατάσταση	Ενέργεια που πρέπει να γίνει
–	Αναβοσβήνει	Η ισχύς της μπαταρίας έχει σχεδόν εξαντληθεί.	Αντικαταστήστε την μπαταρία με μια πλήρως φορτισμένη.
–	Ανάβει	Το σύστημα προστασίας της μπαταρίας διακόπτει το ρεύμα - η ισχύς της μπαταρίας έχει εξαντληθεί.	Αντικαταστήστε την μπαταρία με μια πλήρως φορτισμένη.
Αναβοσβήνει	–	Το σύστημα προστασίας διακόπτει το ρεύμα - ο κινητήρας έχει μπλοκάρει.	Ελευθερώστε τη σκανδάλη-διακόπτης και απομακρύνετε την αιτία του μπλοκαρίσματος του κινητήρα ή της υπερφόρτωσης. Εάν το εργαλείο κοπής είναι μπλοκαρισμένο από μπλεγμένα χόρτα ή παρόμοια, πάντοτε να αφαιρείτε την μπαταρία πριν το καθαρίσετε.
Ανάβει	–	Το σύστημα προστασίας υπερφόρτισης πραγματοποιεί διακοπή της ισχύος - υπερθέρμανση.	Ξεκουράστε τη συσκευή για λίγο.
Αναβοσβήνει	Αναβοσβήνει	Ηλεκτρική ή ηλεκτρονική δυσλειτουργία	Απευθυνθείτε στο τοπικό σας εξουσιοδοτημένο κέντρο σέρβις για επισκευές.

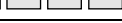
010823

## Δείκτης εναπομένουσας χωρητικότητας μπαταρίας (μόνο για τα μοντέλα με Μπαταρία AP-3622)

Η μπαταρία AP-3622 είναι εφοδιασμένη με τον δείκτη εναπομένουσας χωρητικότητας μπαταρίας. **(Εικ. 7)** Πατήστε το κουμπί CHECK (ΕΛΕΓΧΟΣ) για να δείτε την εναπομένουσα χωρητικότητα της μπαταρίας. Οι ενδεικτικές λυχνίες θα ανάψουν για περίπου τρία δευτερόλεπτα.

Ενδεικτικές λυχνίες			Εναπομένουσα χωρητικότητα
 Αναμμένο	 Σβηστό	 Αναβοσβήνει	
E 		F 	70% έως 100%
			45% έως 70%
			20% έως 45%
			0% έως 20%
			Φορτίστε τη μπαταρία.
			Η μπαταρία μπορεί να δυσλειτουργεί.

011713

- Όταν μόνο η χαμηλότερη ενδεικτική λυχνία (δίπλα στο "E") αναβοσβήνει, ή εφόσον δεν ανάβει καμία από τις ενδεικτικές λυχνίες, η χωρητικότητα της μπαταρίας έχει εξαντληθεί, οπότε το εργαλείο δεν λειτουργεί. Σε αυτές τις περιπτώσεις, φορτίστε τη μπαταρία ή αντικαταστήστε την άδεια μπαταρία με μια πλήρως φορτισμένη.
- Όταν δύο ή περισσότερες ενδεικτικές λυχνίες δεν ανάβουν ακόμη και μετά την ολοκλήρωση της

φόρτισης, η μπαταρία έχει φτάσει στο τέλος της διάρκειας ζωής της.

- Όταν ανάβουν εναλλακτικά οι δύο ανώτερες και οι δύο κατώτερες ενδεικτικές λυχνίες, η μπαταρία μπορεί να παρουσιάζει βλάβη. Επικοινωνήστε με το τοπικό εξουσιοδοτημένο κέντρο τεχνικών υπηρεσιών της Dolmar.

### ΣΗΜΕΙΩΣΗ:

- Η αναφερόμενη χωρητικότητα μπορεί να είναι χαμηλότερη από το πραγματικό επίπεδο κατά τη διάρκεια χρήσης ή αμέσως μετά τη χρήση του εργαλείου.
- Ανάλογα με τις συνθήκες χρήσης και τη θερμοκρασία περιβάλλοντος, η ένδειξη μπορεί να διαφέρει ελαφρώς από την πραγματική χωρητικότητα.

## ΣΥΝΑΡΜΟΛΟΓΗΣΗ

### ΠΡΟΕΙΔΟΠΟΙΗΣΗ:

- Να βεβαιώνεστε πάντοτε ότι έχετε σβήσει το εργαλείο και έχετε βγάλει την μπαταρία πριν εκτελέσετε οποιαδήποτε εργασία σε αυτό.** Αν δεν σβήσετε το εργαλείο και δεν αφαιρέσετε την μπαταρία από το εργαλείο μπορεί να προκληθεί σοβαρός προσωπικός τραυματισμός από τυχαία εκκίνηση.
- Ποτέ να μην ξεκινάτε το εργαλείο εκτός και αν είναι πλήρως συναρμολογημένο.** Αν το εργαλείο είναι μερικώς συναρμολογημένο τότε μπορεί να προκληθεί σοβαρός προσωπικός τραυματισμός από τυχαία εκκίνηση.

### Τοποθέτηση της λαβής (Εικ. 8)

Τοποθετήστε με ασφάλεια το φράγμα και τη λαβή πάνω στο σωλήνα μετάδοσης κίνησης με τις δύο βίδες και τους σφικτήρες.

Εξασφαλίστε ότι το συγκρότημα λαβής/φραγμού βρίσκεται τοποθετημένο μεταξύ του διαχωριστικού και του σημείου του βέλους. Μην αφαιρέσετε ή συμπύξετε το

διαχωριστικό. Μετά τη συναρμολόγηση, μην αφαιρέσετε το φράγμα.

#### ΠΡΟΣΟΧΗ:

- Ποτέ να μην τοποθετείτε τη λαβή στην ετικέτα ή στην ένωση.

#### ΣΗΜΕΙΩΣΗ:

- Σε μερικές χώρες, το φράγμα και το διαχωριστικό παρέχονται με το εργαλείο. Σε αυτή την περίπτωση, ευθυγραμμίστε το χερούλι πιο πέρα στην πλευρά της γραμμής που υποδεικνύεται από τα σημεία του βέλους.

### Στερέωση του προσαρτήματος (Εικ. 9)

Στερέωση του προσαρτήματος σε μια μονάδα ισχύος:

1. Βεβαιωθείτε ότι ο μοχλός κλειδώματος δεν είναι σφιγμένος.
2. Ευθυγραμμίστε την περόνη με το σημείο του βέλους.
3. Εισαγάγετε τον άξονα μέσα στον κινητήριο άξονα της κινητήριας μονάδας έως ότου το κουμπί απελευθέρωσης πεταχτεί πάνω.
4. Ξεσφίξτε το μοχλό κλειδώματος γερά όπως φαίνεται.

Για να αφαιρέσετε το προσαρτήμα, ξεσφίξτε τον μοχλό κλειδώματος, πατήστε το κουμπί κλειδώματος και αφαιρέστε τον άξονα.

#### ΕΙΔΟΠΟΙΗΣΗ:

- Μην σφίγγετε τον μοχλό κλειδώματος χωρίς να είναι μέσα ο άξονας του προσαρτήματος. Σε διαφορετική περίπτωση ο μοχλός κλειδώματος μπορεί να σφίξει υπερβολικά την είσοδο του κινητήριου άξονα και να την καταστρέψει.

### Στερέωση του ιμάντα ώμου (Εικ. 10)

Κρεμάστε τον ιμάντα ώμου στον αριστερό σας ώμο περνώντας από μέσα το κεφάλι και το δεξιά μπράτσο μας. Κρατήστε τη συσκευή στη δεξιά σας πλευρά.

Αφού φορέσετε τον ιμάντα ώμου μπορείτε να στερεώσετε το εργαλείο πάνω του, συνδέοντας τις πόρτες που παρέχονται τόσο στο γάντζο του εργαλείου όσο και στον ιμάντα. Βεβαιωθείτε ότι οι πόρτες κάνουν κλικ και ασφαλίζουν εντελώς στη θέση τους.

Ρυθμίστε τον ιμάντα στο κατάλληλο μήκος για τη λειτουργία σας. (Εικ. 11)

Παρέχεται μια πόρπη με μια διάταξη εύκολης απελευθέρωσης που μπορεί να γίνει πατώντας απλά και τις δύο πλευρές της πόρπης.

#### ΠΡΟΕΙΔΟΠΟΙΗΣΗ:

- **Δώστε μεγάλη προσοχή για να διατηρήσετε πάντοτε τον έλεγχο του εργαλείου. Μην επιτρέψετε στο εργαλείο να εκτραπεί προς τα εσάς ή προς τον οποιονδήποτε στην περιοχή εργασίας. Αν δεν το κάνετε αυτό, το εργαλείο μπορεί να προκαλέσει σοβαρό τραυματισμό στους παρευρισκόμενους και στον χειριστή.**

### ΣΥΝΤΗΡΗΣΗ

#### ΠΡΟΕΙΔΟΠΟΙΗΣΗ:

- **Να βεβαιώνετε πάντοτε ότι έχετε σβήσει το εργαλείο και έχετε βγάλει την μπαταρία πριν εκτελέσετε οποιαδήποτε εργασία ελέγχου ή συντήρησης σε αυτό. Αν δεν σβήσετε το εργαλείο και δεν αφαιρέσετε την μπαταρία από το εργαλείο μπορεί**

να προκληθεί σοβαρός προσωπικός τραυματισμός από τυχαία εκκίνηση.

#### ΕΙΔΟΠΟΙΗΣΗ:

- Μην χρησιμοποιήσετε βενζίνη, βενζόλη, διαλυτικό, αλκοόλη ή κάτι παρόμοιο. Μπορεί να προκληθεί αποχρωματισμός, παραμόρφωση ή ρωγμές.

Για να διατηρείται η ΑΣΦΑΛΕΙΑ και η ΑΞΙΟΠΙΣΤΙΑ του προϊόντος, οι εργασίες επισκευής, καθώς και οποιαδήποτε άλλη εργασία συντήρησης ή ρύθμισης, θα πρέπει να εκτελούνται σε εξουσιοδοτημένα κέντρα εξυπηρέτησης της Dolmar, και πάντοτε με τη χρήση ανταλλακτικών της Dolmar.

### ΕΠΙΛΥΣΗ ΠΡΟΒΛΗΜΑΤΩΝ

Πριν ζητήσετε επισκευές, προβείτε πρώτα στον δικό σας έλεγχο. Εάν βρείτε κάποιο πρόβλημα που δεν επεξηγείται στο εγχειρίδιο, μην προσπαθήσετε να αποσυναρμολογήσετε τη συσκευή. Ανταυτού, επικοινωνήστε με τα εξουσιοδοτημένα κέντρα εξυπηρέτησης της Dolmar και πάντοτε χρησιμοποιήστε τα ανταλλακτικά της Dolmar για τις επισκευές.

Κατάσταση δυσλειτουργίας	Αιτία	Δράση
Ο κινητήρας δεν λειτουργεί.	Δεν είναι τοποθετημένη η μπαταρία.	Τοποθετήστε τη μπαταρία.
	Πρόβλημα μπαταρίας (υπόταση)	Επαναφορτίστε τη μπαταρία. Εάν η επαναφόρτιση δεν είναι αποτελεσματική, αντικαταστήστε την μπαταρία.
	Το σύστημα κίνησης δεν λειτουργεί σωστά.	Απευθυνθείτε στο τοπικό σας εξουσιοδοτημένο κέντρο σέρβις για την επισκευή.
Ο κινητήρας σταματά να λειτουργεί μετά από σύντομη χρήση.	Αντίστροφη περιστροφή.	Αλλάξτε την διεύθυνση περιστροφής με το διακόπτη αναστροφής.
	Το επίπεδο φόρτισης της μπαταρίας είναι χαμηλό.	Επαναφορτίστε τη μπαταρία. Εάν η επαναφόρτιση δεν είναι αποτελεσματική, αντικαταστήστε την μπαταρία.
	Υπερθέρμανση.	Σταματήστε τη χρήση του εργαλείου και αφήστε το να κρυώσει.
Δεν επιτυγχάνει τις μέγιστες ΣΑΛ.	Η μπαταρία δεν έχει τοποθετηθεί σωστά.	Τοποθετήστε την μπαταρία όπως έχει περιγραφεί σε αυτόν τον οδηγό.
	Η ισχύς της μπαταρίας ελαττώνεται.	Επαναφορτίστε τη μπαταρία. Εάν η επαναφόρτιση δεν είναι αποτελεσματική, αντικαταστήστε την μπαταρία.
	Το σύστημα κίνησης δεν λειτουργεί σωστά.	Απευθυνθείτε στο τοπικό σας εξουσιοδοτημένο κέντρο σέρβις για την επισκευή.

012662

## ΠΡΟΑΙΡΕΤΙΚΑ ΑΞΕΣΟΥΑΡ

### ΠΡΟΣΟΧΗ:

- Συνιστάται η χρήση αυτών των αξεσουάρ ή εξαρτημάτων με το εργαλείο της Dolmar, όπως περιγράφεται στο παρόν εγχειρίδιο. Αν χρησιμοποιήσετε άλλα αξεσουάρ ή εξαρτήματα μπορεί να παρουσιαστεί κίνδυνος για πρόκληση τραυματισμού προσώπων. Να χρησιμοποιείτε τα αξεσουάρ και τα εξαρτήματα μόνο για το σκοπό για τον οποίο προορίζονται.

Αν χρειάζεστε κάποια βοήθεια ή περισσότερες πληροφορίες σχετικά με τα αξεσουάρ αυτά, απευθυνθείτε στο πλησιέστερο κέντρο εξυπηρέτησης της Dolmar.

- Θαμνοκοπτικό προσάρτημα
- Προσάρτημα ψαλιδιού μορντοούρας
- Προσάρτημα κονταροπρίονο
- Προσάρτημα καλλιεργητή εδάφους
- Προσάρτημα τσουγκράνας συγκομιδής
- Προσάρτημα πρόεκτασης άξονα
- Αυθεντική μπαταρία και φορτιστής της Dolmar

### ΣΗΜΕΙΩΣΗ:

- Ορισμένα από τα στοιχεία της λίστα μπορεί να περιέχονται στην συσκευασία του εργαλείου ως κανονικά αξεσουάρ. Αυτά ενδέχεται να διαφέρουν από χώρα σε χώρα.

Για Ευρωπαϊκές χώρες μόνο

ENH043-2

**EK – Δήλωση συμμόρφωσης**

**Οι υπογεγραμμένοι, Tamiro Kishima και Rainer Bergfeld, λαμβάνοντας εξουσιοδότηση από την Dolmar GmbH, δηλώνουν ότι το μηχάνημα(τα) της DOLMAR:**

Όνομασία μηχανήματος:

Ασύρματη μηχανοκίνητη κεφαλή πολλαπλών χρήσεων

Αρ. Μοντέλου/ Τύπος: AC-3600, AC-3610

Προδιαγραφές: δείτε τον πίνακα “ΠΡΟΔΙΑΓΡΑΦΕΣ”.

αποτελούν παραγωγή σε σειρά και

**Συμμορφώνονται με τις ακόλουθες Ευρωπαϊκές Οδηγίες:**

2000/14/EK, 2006/42/EK

Και κατασκευάζονται σύμφωνα με τα παρακάτω πρότυπα ή τυποποιημένα έγγραφα:

EN709, EN/ISO10517, EN/ISO11680, EN/ISO11806, EN60745, ISO11789, EN60335

Τα τεχνικά έγγραφα βρίσκονται στο αρχείο στην:

Dolmar GmbH,  
Jenfelder Straße 38, Abteilung FZ,  
D-22045 Hamburg

Η διαδικασία εκτίμησης συμμόρφωσης που απαιτείται από την Οδηγία 2000/14/EK εκτελέστηκε σύμφωνα με το Παράρτημα V.

**Με το προσάρτημα PE-CS ως κόφτη άκρων**  
Μετρημένο επίπεδο ηχητικής ισχύος 90,9 dB (A)  
Εγγυημένο επίπεδο ηχητικής ισχύος 94 dB (A)

**Με το προσάρτημα BC-AC ως θαμνοκοπτικό**  
Μετρημένο επίπεδο ηχητικής ισχύος 93,1 dB (A)  
Εγγυημένο επίπεδο ηχητικής ισχύος 95 dB (A)



**Με ένα προσάρτημα HT-CS όπως ένα ψαλίδι  
μπορντούρας**

Μετρημένο επίπεδο ηχητικής ισχύος 94,6 dB (A)

Εγγυημένο επίπεδο ηχητικής ισχύος 97 dB (A)

**Με ένα προσάρτημα HT-CS και SE-CS όπως ένα  
ψαλίδι μπορντούρας**

Μετρημένο επίπεδο ηχητικής ισχύος 97,0 dB (A)

Εγγυημένο επίπεδο ηχητικής ισχύος 100 dB (A)

**Με ένα προσάρτημα HT-CS 1 όπως ένα ψαλίδι  
μπορντούρας**

Μετρημένο επίπεδο ηχητικής ισχύος 92,8 dB (A)

Εγγυημένο επίπεδο ηχητικής ισχύος 95 dB (A)

**Με ένα προσάρτημα HT-CS 1 και SE-CS όπως  
ένα ψαλίδι μπορντούρας**

Μετρημένο επίπεδο ηχητικής ισχύος 93,4 dB (A)

Εγγυημένο επίπεδο ηχητικής ισχύος 95 dB (A)

Η διαδικασία εκτίμησης συμμόρφωσης που απαιτείται  
από την Οδηγία 2000/14/EK εκτελέστηκε σύμφωνα με το  
Παράρτημα VI.

Κοινοποιημένος οργανισμός:

TÜV Rheinland LGA Products GmbH

Tillystraße 2

90431 Nürnberg, Γερμανία

Αριθμός αναγνώρισης 0197

**Με το προσάρτημα BC-AC ως χλοοκοπτικό**

Μετρημένο επίπεδο ηχητικής ισχύος 91,6 dB (A)

Εγγυημένο επίπεδο ηχητικής ισχύος 94 dB (A)

Ο αρ. του πιστοποιητικού εξέτασης τύπου EK ως  
κονταροπρίονο με PS-CS, PS-CS 1, SE-CS είναι:

4811008.12005

Η Εξέταση Τύπου EK σύμφωνα με την 2006/42/EK  
εκτελέστηκε από την:

DEKRA Testing and Certification GmbH

Enderstraße 92b

01277 Dresden, Germany

Αρ. αναγνώρισης 2140

2. 7. 2013



Tamiro Kishima  
Διευθύνων Σύμβουλος



Rainer Bergfeld  
Διευθύνων Σύμβουλος

# TÜRKÇE (Orijinal talimatlar)

## Genel görünüm

1. Akü
2. Gösterge lambası
3. Açma/kapama düğmesi
4. Askı (askı noktası)
5. Sap
6. Bariyer \*
7. Omuz askısı
8. Toka
9. Bağlantı
10. Kırmızı gösterge
11. Düğme
12. Kilitleme düğmesi
13. Yön değiştirme düğmesi
14. Normal çalışma için A tarafına basılmalıdır
15. Ot ve yabancı maddelerin temizlenmesi için B tarafına basılmalıdır
16. Devir değiştirme düğmesi
17. Gösterge lambaları
18. CHECK (KONTROL) düğmesi
19. Kelepçe
20. Ara parça
21. Ok işareti
22. Kilitleme mandalı
23. Pim
24. Ayırma düğmesi

\* Bazı ülkelerde, ürünle birlikte bariyer verilmaz.

## TEKNİK ÖZELLİKLER

Model		AC-3600, AC-3610	
Yüksüz hız (BC-AC fırçalı kesici ataşmanı ve misinalı kesim başlığı ile)	Yüksek	0 - 6.600 dak <sup>-1</sup>	
	Alçak	0 - 4.900 dak <sup>-1</sup>	
Toplam uzunluk		1.019 mm	
Anma gerilimi		D.C. 36 V	
Standart akü (ve şarj cihazı) ⚠ Daima sağ taraftaki sütunlarda alt alta yazılı olan akü/şarj cihazı kombinasyonunu birlikte kullanın.		AP-363 (LG-363)/ AP-3622 (LG-3622)	AD-3612 (LG-3600 K)
Net ağırlık		4,6 kg	9,5 kg

- Sürekli yapılan araştırma ve geliştirmelerden dolayı, burada belirtilen özellikler önceden bildirilmeksizin değiştirilebilir.
- Özellikler ve akü ülkeye göre farklılıklar gösterebilir.
- EPTA Prosedürü 01/2003 uyarınca ağırlık (akü dahil)

### Onaylı ataşman

Onaylı ataşman	Model
Kenar ataşmanı	PE-CS
Fırçalı kesici ataşmanı	BC-AC
Çit budama ataşmanı	HT-CS, HT-CS 1
Uzatmalı testere ataşmanı	PS-CS, PS-CS 1
Kahve hasat ataşmanı	CH-CS
Kültivatör ataşmanı	MC-CS
Şaft uzatma ataşmanı	SE-CS

### Gürültü

Ataşman	Ortalama ses basıncı seviyesi		Ortalama ses gücü seviyesi		İlgili standart
	L <sub>PA</sub> (dB (A))	Belirsizlik K (dB (A))	L <sub>WA</sub> (dB (A))	Belirsizlik K (dB (A))	
PE-CS	76,7	2,7	90,9	2,4	ISO11789
BC-AC (fırçalı kesici olarak)	80,1	2,5	93,5	2,5	EN11806
BC-AC (misinalı yan tırpan olarak)	78,6	2,5	91,7	2,5	EN786
HT-CS	86,0	2,5	94,8	2,5	ISO10517
HT-CS + SE-CS	81,8	3,0	97,3	3,0	ISO10517
HT-CS 1	83,5	2,3	92,8	2,6	ISO10517
HT-CS 1 + SE-CS	79,8	1,8	93,4	2,1	ISO10517
PS-CS	91,9	2,5	100,9	2,5	ISO11680
PS-CS + SE-CS	88,8	2,5	102,9	2,5	ISO11680
PS-CS 1	93,6	2,5	101,9	2,5	ISO11680
PS-CS 1 + SE-CS	90,3	2,5	104,4	2,5	ISO11680
CH-CS	78,2	2,5	87,1	2,5	ISO10517
CH-CS + SE-CS	81,9	2,5	95,2	2,5	ISO10517
MC-CS	78,8	2,5	88,3	2,5	EN709

\* Yukarıda belirtilen ses basıncı seviyesi 80 dB (A) ve altı olmasına rağmen, çalışma sırasındaki seviye 80 dB (A) değerini geçebilir. Koruyucu kulaklık takın.

## Titreşim

Ataşman	Sol kol (Ön sap)		Sağ kol (Arka sap)		İlgili standart
	$a_{sa}$ (m/san <sup>2</sup> )	Belirsizlik (K) (m/san <sup>2</sup> )	$a_{sa}$ (m/san <sup>2</sup> )	Belirsizlik (K) (m/san <sup>2</sup> )	
PE-CS	1,9	1,5	1,2	1,5	ISO11789
BC-AC (fırçalı kesici olarak)	2,5	1,5	≤2,5	1,5	EN11806
BC-AC (misinalı yan tırpan olarak)	4,0	1,5	≤2,5	1,5	EN786
HT-CS	3,5	1,5	2,5	1,5	ISO10517
HT-CS + SE-CS	3,0	2,0	≤2,5	2,0	ISO10517
HT-CS 1	5,5	1,5	≤2,5	1,5	ISO10517
HT-CS 1 + SE-CS	3,5	1,5	≤2,5	1,5	ISO10517
PS-CS	≤2,5	1,5	≤2,5	1,5	ISO11680
PS-CS + SE-CS	≤2,5	2,0	≤2,5	2,0	ISO11680
PS-CS 1	≤2,5	2,0	≤2,5	2,0	ISO11680
PS-CS 1 + SE-CS	≤2,5	2,0	≤2,5	2,0	ISO11680
CH-CS	3,5	1,5	3,0	1,5	ISO10517
CH-CS + SE-CS	≤2,5	2,0	2,6	2,0	ISO10517
MC-CS	≤2,5	1,5	≤2,5	1,5	EN709

ENG901-1

- Belirtilen titreşim emisyonu değeri, standart test yöntemine göre ölçülmüştür ve makinenin diğer makinelerle karşılaştırılması için kullanılabilir.
- Belirtilen titreşim emisyonu değeri ayrıca maruziyetin ön değerlendirilmesinde de kullanılabilir.

### ⚠ UYARI:

- Elektrikli aletin gerçek kullanımı sırasında ortaya çıkacak titreşim emisyonu, aletin kullanıma şekline bağlı olarak belirtilen emisyon değerinden farklı olabilir.
- Gerçek kullanım koşullarındaki maruziyeti tahmin ederek (örneğin, aletin açılma süresine ek olarak kapalı konuma getirildiği ve rölandite çalıştığı süreler gibi çalışma döngüsünün tüm bileşenlerini dikkate alın), kullanıcıyı korumak için gerekli güvenlik önlemlerinin alındığından emin olun.

### Simge

END018-3

Makine için kullanılan simgeler aşağıda gösterilmiştir. Makineyi kullanmaya başlamadan önce bu simgelerin ne anlama geldiğini öğrenin.

⚠ ..... Gerekli önlemleri alın ve dikkatli olun.

📖 ..... Kullanım kılavuzunu okuyun.

🚫 ..... Neme maruz bırakmayın.

🔋 ..... Sadece AB ülkeleri için Elektrik cihazları ve pilleri ev çöpüyle birlikte atmayın!

Elektrikli ve Elektronik Cihaz Atıkları, Piller ve Aküler ve Pil ve Akü Atıkları Hakkındaki Avrupa Yönergeleri ve bunların ulusal kanunlara göre uygulandığı uyarınca kullanım ömrünü tamamlayan elektrikli cihazlar ve piller mutlaka ayrı olarak toplanmalı ve çevre şartlarına

uygun bir geri dönüşüm tesisine gönderilmelidir.

## Genel Elektrikli Aletler Güvenlik Uyarıları

GEA010-1

⚠ UYARI Tüm güvenlik uyarılarını ve tüm talimatları okuyun. Verilen uyarılara ve talimatlara uyulmaması elektrik çarpmasına, yangına ve/veya ciddi yaralanmalara yol açabilir.

## Tüm uyarıları ve talimatları ileride başvurmak üzere saklayın.

## ÖNEMLİ GÜVENLİK TALİMATLARI

ENC007-8

### AKÜ İÇİN

1. Aküyü kullanmaya başlamadan önce (1) akü şarj cihazı, (2) akü ve (3) akünün takıldığı ürüne ilişkin tüm talimatları ve uyarıları okuyun.
2. Aküyü sökmeye çalışmayın.
3. Çalışma süresinde önemli bir kısıalma gözlerseniz, hemen çalışmayı bırakın. Bu durum aşırı ısınmaya, yangına ve hatta patlamaya yol açabilir.
4. Elektrolit (akü sıvısı) gözlerinize temas ederse, bol temiz suyla yıkayın ve derhal bir doktora başvurun. Elektrolit körlüğe neden olabilir.
5. Akünün kısa devre yapmasını önleyin:
  - (1) Herhangi bir iletken nesne ile akü uçlarına dokunmayın.
  - (2) Aküyü çivi, madeni para vb. metal nesnelere bulunduğu bir yerde saklamayın.
  - (3) Aküyü suya veya yağmura maruz bırakmayın. Aküde oluşan kısa devre büyük bir elektrik akımına, aşırı ısınmaya, yangına ve aletin bozulmasına yol açabilir.
6. Aleti ve aküyü 50°C (122°F) sıcaklığa ulaşabilecek veya bu değeri aşabilecek ortamlarda saklamayın.

7. **Önemli ölçüde hasar görmüş veya tümüyle tükenmiş olsa da aküyü kesinlikle yakarak imha etmeye çalışmayın. Akü ateşe atıldığında patlayabilir.**
8. **Akünün düşmemesine ve darbe almamasına dikkat edin.**
9. **Hasarlı bir aküyü kesinlikle kullanmayın.**
10. **Akünün atılması sırasında ilgili yönetmeliklere uyun.**

## BU TALİMATLARI SAKLAYIN.

### Akünün öngörülen maksimum ömrü dolana kadar kullanılması için öneriler

1. **Aküyü tamamen boşalmasını beklemeden şarj edin.**  
**Aletin çalışma gücünde bir azalma gördüğünüzde, mutlaka çalışmayı bırakıp, aküyü şarj edin.**
2. **Tam olarak şarj edilmiş bir aküyü tekrar şarj etmeyin.**  
**Akünün normalden fazla şarj edilmesi ömrünü kısaltır.**
3. **Aküyü 10°C - 40°C (50°F - 104°F) değerlerini aşmayan oda sıcaklığında şarj edin. Akü ısınmışsa, şarj etmeden önce soğumasını bekleyin.**
4. **Makineyi uzun bir süre kullanmayacaksanız bile, aküsünü her altı ayda bir şarj edin.**

## KULLANIM AMACI

Bu akülü çok fonksiyonlu güç başlığı, bu kullanım kılavuzunun "TEKNİK ÖZELLİKLER" bölümünde listelenen onaylı bir ataşmanı çalıştırmaya için tasarlanmıştır. Bu ürünü kesinlikle başka bir amaçla kullanmayın.

### ⚠ UYARI:

- **Kullanmaya başlamadan önce, bu kullanım kılavuzuyla birlikte ilgili ataşmanın kullanım kılavuzunu da okuyun.** Aşağıdaki uyarıların ve talimatların dikkate alınmaması ciddi yaralanmalara yol açabilir.

## PARÇALARIN TANIMI (Şekil 1)

### NOT:

\* Bazı ülkelerde, ürünle birlikte bariyer verilmez.

## KULLANIMA İLİŞKİN TANIMLAR

### ⚠ UYARI:

- **Makine üzerinde ayar veya başka bir kontrol işlemi gerçekleştirilmeden önce makinenin kapalı ve aküsünün çıkartılmış olduğundan emin olun.** Makinenin kapatılmaması ve aküsünün çıkartılmaması durumunda, makine istem dışı çalışabilir ve neticesinde ciddi yaralanmalar meydana gelebilir.

## Akünün takılması ve çıkartılması

### ⚠ DİKKAT:

- **Aküyü takarken ve çıkartırken makineyi ve aküyü sıkıca tutun.** Aksi takdirde, makine ve akü elinizden

kayarak düşebilir ve neticesinde makine ve akü hasarları ve yaralanmalar meydana gelebilir.

- **Aküyü takmadan ve çıkarmadan önce mutlaka makineyi kapalı konuma getirin. (Şekil 2)**

Aküyü çıkarmak için akünün ön tarafında bulunan düğmeye bastırın ve aküyü çekerek makineden çıkartın. Aküyü takmak için aküdeki dili makine gövdesindeki girintiyle aynı hizaya getirin ve aküyü iterek yerine oturmasını sağlayın. Akünün tam yerine oturduğunu klik sesinden anlayabilirsiniz. Düğmenin üst tarafında bulunan kırmızı göstereyi görüyorsanız, akü tam olarak kilitlenmemiştir. Kırmızı gösterge tamamen kayboluncaya kadar aküyü itin. Aksi takdirde, akü makineden kayıp düşebilir ve operatörün veya çevredeki kişilerin yaralanmasına neden olabilir.

### NOT:

- **Aküyü takarken güç kullanmayın.** Akünün makineye rahatça takılamaması, yanlış takıldığını gösterir.

## Açma/kapama işlemi

### ⚠ UYARI:

- **Aküyü makineye takmadan önce, açma/kapama düğmesinin kusursuz çalıştığını ve açma/kapama düğmesi bırakıldığında makinenin "KAPALI" konumuna döndüğünü kontrol edin. Kilitleme düğmesine basmadan önce açma/kapatma düğmesini zorlamayın. Aksi takdirde, açma/kapama düğmesi kırılabilir.** Açma/kapama düğmesi doğru şekilde çalışmayan bir makinenin kullanılması, kontrol kaybına ve neticesinde ciddi yaralanmalara neden olabilir. (Şekil 3)

Açma/kapama düğmesine yanlışlıkla basılmasını önlemek için makinede bir kilitleme düğmesi bulunur. Makineyi çalıştırmak için önce kilitleme düğmesine ve ardından açma/kapama düğmesine basın. Makinenin devri, açma/kapama düğmesine uyguladığınız basınç ile doğru orantılı artar. Makineyi durdurmak için parmağınızı açma/kapama düğmesinden çekin.

## Yabancı Maddelerin Temizlenmesi İçin Yön Değiştirme Düğmesi (Şekil 4)

Bu makinede bir yön değiştirme düğmesi bulunur. Makineye sıkışan veya takılan yabancı maddeleri temizlemek üzere makinenin dönüş yönünü ters çevirmek için, düğmenin "B" tarafına basın. Normal çalışma için, düğmenin "A" tarafına basın.

### İKAZ:

- **Çalışmaya başlamadan önce dönüş yönünü mutlaka kontrol edin.**
- **Yön değiştirme düğmesini yalnızca makine tamamen durduktan sonra kullanın. Makinenin durmadan önce yönünün değiştirilmesi, makineye zarar verebilir.**

## Devir değiştirme (Şekil 5)

Devir değiştirme düğmesi kullanılarak iki devir aralığı arasında seçim yapılabilir.



Devir değiştirme düğmesi "1" konumuna getirildiğinde makine düşük devir aralığına ayarlanırken, "2" konumuna getirildiğinde yüksek devir aralığına ayarlanır.

## Akü/motor koruma sistemi

Akü ve makinede makinenin ve akünün zarar görmesine neden olabilecek aşırı yüklenme durumları meydana geldiğinde makineye beslenen gücü otomatik olarak düşürecek veya kesecek koruma cihazları bulunmaktadır.

Makine aşırı yüklenmesine rağmen devre dışı kalmaması durumunda motorun korunması için devri düşüren bir koruyucu mevcuttur. Bu durumda aşağıdaki tabloda gösterilen iki gösterge lambası söner veya yanıp sönmeye başlar.

Diğer tüm koruma işlevleri, aşağıdaki tabloda gösterildiği gibi gösterge lambaları tarafından belirtilir. (**Şekil 6**)







		Durum	Alınacak önlem
–	Yanıp sönmüyor	Akü gücü neredeyse bitmek üzere.	Aküyü tam dolu bir aküyle değiştirin.
–	Sabit Yanıyor	Akü koruyucusu gücü kesiyor - akü gücü tükendi.	Aküyü tam dolu bir aküyle değiştirin.
Yanıp sönmüyor	–	Aşırı yük koruyucusu yükü kesiyor - motor kilitlendi.	Açma/kapama düğmesini bırakın ve motorun kilitlenmesine veya aşırı yüklenmesine neden olan durumu ortadan kaldırın. Kesici parça sıkışan otlar veya yabancı maddeler nedeniyle kilitlenmişse, temizlemeye başlamadan önce mutlaka aküyü çıkartın.
Sabit Yanıyor	–	Aşırı ısınma koruyucusu gücü kesiyor - aşırı ısınma.	Makineyi bir süre kapalı konumda bekletin.
Yanıp sönmüyor	Yanıp sönmüyor	Elektrik veya elektronik arızası vardır	Onarım için size en yakın yetkili servis merkezine danışın.

010823

## Kalan akü gücü göstergesi (yalnızca AP-3622 Akü takılı olan modeller için geçerlidir)

AP-3622 aküde bir kalan akü gücü göstergesi mevcuttur. (**Şekil 7**)

Kalan akü gücünü görmek için CHECK (KONTROL) düğmesine basın. Ardından, gösterge lambaları yaklaşık üç saniye yanacaktır.

Gösterge lambaları	Kalan güç
	
E  F	%70 ila %100
	%45 ila %70
	%20 ila %45
	%0 ila %20
	Aküyü şarj edin.
	Akü bozulmuş olabilir.

011713

- Yalnızca en alttaki ("E"nin yanındaki) gösterge lambası yanıp sönmüyorsa veya gösterge lambalarından hiçbirini yanmıyorsa, akü gücü tükenmiştir, yani makine çalışmaz. Bu durumda aküyü şarj edin veya dolu bir aküyle değiştirin.

- Akü şarj edildikten sonra da iki veya daha fazla gösterge lambası yanmıyorsa, akü kullanım ömrünü tamamlamıştır.
- Üstteki iki ve alttaki iki gösterge lambası sırayla yanıp sönmüyorsa, akü bozulmuş olabilir. Size en yakın yetkili Dolmar servis merkezine danışın.

### NOT:

- Gösterilen kapasite, kullanım sırasında veya makine kullanıldıktan hemen sonra gerçek kapasite seviyesinden bir miktar düşük olabilir.
- Gösterilen kapasite seviyesi, kullanım koşullarına ve ortam sıcaklığına bağlı olarak gerçek seviyeden bir miktar farklı olabilir.

## MONTAJ

### ⚠ UYARI:

- **Makine üzerinde herhangi bir işlem yapmadan önce makinenin kapalı ve aküsünün çıkartılmış olduğundan emin olun.** Makinenin kapatılmaması ve aküsünün çıkartılmaması durumunda, makine istem dışı çalışabilir ve neticesinde ciddi yaralanmalar meydana gelebilir.
- **Tamamen kurulu olmadığı sürece makineyi kesinlikle çalıştırmayın.** Makinenin tam olarak monte edilmeden kullanılması durumunda, makine istem dışı çalışabilir ve neticesinde ciddi yaralanmalar meydana gelebilir.

## Sapın takılması (Şekil 8)

Bariyeri ve sapı iki adet vida ve kelepçe yardımıyla shaft borusuna sağlam şekilde sabitleyin.

Sap/bariyer tertibatının, ara parça ile ok işareti arasına takıldığından emin olun. Ara parçayı çıkarmayın veya ezmeyin. Bariyeri bir defa taktıktan sonra çıkarmayın.

### ⚠ DİKKAT:

- Sapı kesinlikle etiket veya bağlantı üzerine takmayın.

### NOT:

- Bazı ülkelerde, ürünle birlikte bariyer ve ara parça verilmez. Bu durumda, sapı, ok işaretleriyle gösterilen hattın uzak tarafına hizalayın.

## Ataşmanın takılması (Şekil 9)

Ataşmanı güç başlığına takmak için:

1. Kilitleme mandalının sıkılmadığından emin olun.
2. Pim ile ok işaretini aynı hizaya getirin.
3. Şaftı, ayırma düğmesi dışarı çıkana kadar güç başlığının tahrik şaftına sokun.
4. Kilitleme mandalını şekilde gösterildiği gibi sıkın.

Ataşmanı çıkartmak için kilitleme mandalını gevşetin, kilit düğmesine basın ve şaftı çekerek çıkartın.

### İKAZ:

- Kilitleme mandalını kesinlikle ataşman şaftını takmadan kapatmayın. Aksi takdirde, kilitleme mandalı, güç başlığı şaftının girişini çok fazla kapatarak hasar görmesine neden olabilir.

## Omuz askısının takılması (Şekil 10)

Omuz askısını başınızı ve sağ kolunuzu içerisinden geçirek sol omzunuza yerleştirin. Makineyi sağ tarafınızda tutun.

Omuz askısını yerleştirdikten sonra, makine kancası ve askı üzerindeki tokaları bağlayarak omuz askısını makineye takın. Tokaların klik sesi duyulacak şekilde takıldığından ve yerine tam olarak oturduğundan emin olun.

Kayışı çalışmanız için uygun uzunluğa ayarlayın.

### (Şekil 11)

Tokalar, yan taraflarından sıkılarak kolayca açılacak bir mekanizmaya sahiptir.

Arıza durumu	Nedeni	Önlem
Motor çalışmıyor.	Akü takılı değildir.	Aküyü takın.
	Akü sorunu (alçak gerilim)	Aküyü şarj edin. Şarj edilmesi yeterli olmuyorsa, aküyü değiştirin.
	Tahrik sistemi doğru şekilde çalışmıyordur.	Onarım için size en yakın yetkili servis merkezine danışın.
Motor kısa bir süre çalıştıktan sonra duruyor.	Dönüş yönü terstir.	Yön değiştirme düğmesini kullanarak dönüş yönünü değiştirin.
	Akü şarj seviyesi düşüktür.	Aküyü şarj edin. Şarj edilmesi yeterli olmuyorsa, aküyü değiştirin.
	Aşırı ısınmıştır.	Soğuması için makineyi kullanmayı kesin.
Makine maksimum devrine ulaşmıyor.	Akü yanlış takılmıştır.	Aküyü bu kılavuzda açıklandığı şekilde takın.
	Akü gücü düşüktür.	Aküyü şarj edin. Şarj edilmesi yeterli olmuyorsa, aküyü değiştirin.
	Tahrik sistemi doğru şekilde çalışmıyordur.	Onarım için size en yakın yetkili servis merkezine danışın.

012662

## OPSİYONEL AKSESUARLAR

### ⚠ DİKKAT:

- Bu kullanım kılavuzunda tanıtılan Dolmar marka

### ⚠ UYARI:

- **Bu sırada makinenin kontrolünü kaybetmemek için çok dikkatli olun. Makinenin size veya çevredeki insanlara doğru savrulmasına izin vermeyin.** Makinenin kontrolünün kaybedilmesi operatörün ve çevredeki kişilerin ciddi şekilde yaralanmasına yol açabilir.

## BAKIM

### ⚠ UYARI:

- **Makinede herhangi bir kontrol veya bakım işlemine başlamadan önce makinenin kapalı ve aküsünün çıkarılmış olduğundan emin olun.** Makinenin kapatılmaması ve aküsünün çıkarılmaması durumunda, makine istem dışı çalışabilir ve neticesinde ciddi yaralanmalar meydana gelebilir.

### İKAZ:

- Kesinlikle gazolin, benzin, tiner, alkol veya benzeri bir madde kullanmayın. Aksi takdirde renk bozulması, deformasyon veya çatlaklar meydana gelebilir.

Ürünün EMNİYETLİ ve GÜVENLİLIR durumda kalmasını sağlamak için tüm onarımlar, bakım ve ayarlar Dolmar yetkili servisleri veya fabrika servis merkezleri tarafından Dolmar yedek parçaları kullanılarak yapılmalıdır.

## SORUN GİDERME

Onarım talebinde bulunmadan önce, kendiniz kontrol edin. Kılavuzda açıklanmamış herhangi bir sorunla karşılaşırsanız, makineyi sökmeye çalışmayın. Bunun yerine, makinenin Dolmar Yetkili Servis Merkezleri tarafından orijinal Dolmar yedek parçalar kullanılarak onarılmasını sağlayın.

makineyle aşağıdaki aksesuarların ve parçaların kullanılması önerilir. Bunların dışında başka aksesuarların veya parçaların kullanılması yaralanmalara yol açabilir. Aksesuarlar ve parçalar

dođru Őekilde ve ngrldkleri iŐlevler iin kullanılmaldır.

Aksesuarlara iliŐkin daha ayrıntılı bilgi almak iin size en yakın yetkili Dolmar servisine baŐvurabilirsiniz.

- Fıralı kesici ataŐmanı
- it budama ataŐmanı
- Uzatmalı testere ataŐmanı
- Kltivatr ataŐmanı
- Kahve hasat ataŐmanı
- Őaft uzatma ataŐmanı
- Orijinal Dolmar ak ve Őarj cihazı

#### NOT:

- Listedeki bazı paralar makineyle birlikte standart aksesuar olarak verilebilir. rnle verilen aksesuarlar lkeden lkeye farklılıklar gsterebilir.

**Yalnızca Avrupa lkeleri iin AT Uygunluk Beyanı** ENH043-2

**AŐađıda imzaları bulunan ve Dolmar GmbH tarafından yetkilendirilmiŐ Tamiro Kishima ve Rainer Bergfeld DOLMAR makine(ler) ile ilgili Őu hususları beyan eder:**

Makinenin Adı:

Akl Çok Fonksiyonlu G BaŐlıđı

Model Numarası / Tipi: AC-3600, AC-3610

Teknik zellikler: bkz. "TEKNİK ZELLİKLER" tablosu.

seri retimdir ve

**Őu Avrupa Ynergelerine uygundur:**

2000/14/EC, 2006/42/EC

Ve Őu standartlara veya standartlaŐtırılmıŐ belgelere uygun olarak retilmiŐtir:

EN709, EN/ISO10517, EN/ISO11680, EN/ISO11806, EN60745, ISO11789, EN60335

Teknik dokmanlar Őu adreste bulunan dosyalarda mevcuttur:

Dolmar GmbH,  
Jenfelder StraŐe 38, Abteilung FZ,  
D-22045 Hamburg

2000/14/EC sayılı Direktif tarafından istenen uygunluk deđerlendirme prosedr, Ek V'e uygundur.

**Kenar ataŐmanı olarak PE-CS ataŐmanı ile birlikte**

llen ses gc seviyesi 90,9 dB (A)

Garanti edilen ses gc seviyesi 94 dB (A)

**Fıralı kesici olarak BC-AC ataŐmanı ile birlikte**

llen ses gc seviyesi 93,1 dB (A)

Garanti edilen ses gc seviyesi 95 dB (A)

**it budama olarak HT-CS ataŐmanı ile birlikte**

llen ses gc seviyesi 94,6 dB (A)

Garanti edilen ses gc seviyesi 97 dB (A)

**it budama olarak HT-CS ve SE-CS ataŐmanı ile birlikte**

llen ses gc seviyesi 97,0 dB (A)

Garanti edilen ses gc seviyesi 100 dB (A)

**it budama olarak HT-CS 1 ataŐmanı ile birlikte**

llen ses gc seviyesi 92,8 dB (A)

Garanti edilen ses gc seviyesi 95 dB (A)

**it budama olarak HT-CS 1 ve SE-CS ataŐmanı ile birlikte**

llen ses gc seviyesi 93,4 dB (A)

Garanti edilen ses gc seviyesi 95 dB (A)

2000/14/EC sayılı Direktif uyarınca istenen uygunluk deđerlendirme prosedr, Ek VI'ya uygundur.

Onaylayan Kurum:

TV Rheinland LGA Products GmbH

TillystraŐe 2

90431 Nrnberg, Almanya

Tanımlama numarası: 0197

**Misinalı yan tırpan olarak BC-AC ataŐmanı ile birlikte**

llen ses gc seviyesi 91,6 dB (A)

Garanti edilen ses gc seviyesi 94 dB (A)

PS-CS, PS-CS 1 ve SE-CS uzatmalı testere olarak AT Tip Muayene Sertifikası Numarası:

4811008.12005

2006/42/EC uyarınca AT Tip Muayenesi Őu kurum tarafından gerekleŐtirilmiŐtir:

DEKRA Testing and Certification GmbH

EnderstraŐe 92b

01277 Dresden, Almanya

Tanım Numarası 2140

2. 7. 2013

Tamiro Kishima  
Genel Mdr

Rainer Bergfeld  
Genel Mdr

---

**DOLMAR**



DOLMAR GmbH  
Postfach 70 04 20  
D-22004 Hamburg  
Germany  
<http://www.dolmar.com>

885116D923

ALA