

DOLMAR

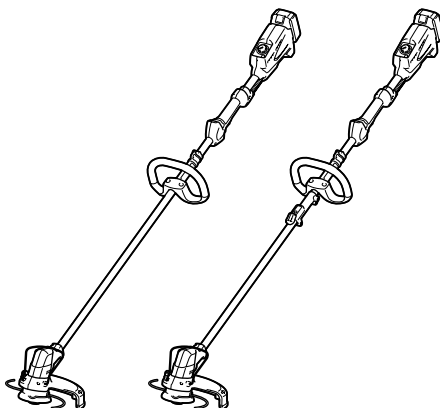

GB	Cordless Grass Trimmer	INSTRUCTION MANUAL
UA	Акумуляторна газонокосарка	ІНСТРУКЦІЯ З ЕКСПЛУАТАЦІЇ
PL	Akumulatorowa wykaszarka do trawy	INSTRUKCJA OBSŁUGI
RO	Motocosoare pentru iarbă fără cablu	MANUAL DE INSTRUCȚIUNI
DE	Akku-Rasentrimmer	BEDIENUNGSANLEITUNG
HU	Vezeték nélküli fűkasza	HASZNÁLATI KÉZIKÖNYV
SK	Akumulátorová kosačka	NÁVOD NA OBSLUHU
CZ	Akumulátorový vyžínač	NÁVOD K OBSLUZE

AT-1831 C
AT-1831 CD



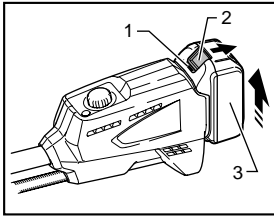

1 013921

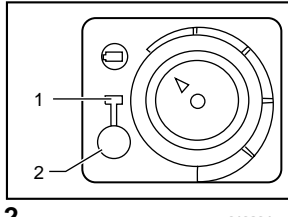

2 013834

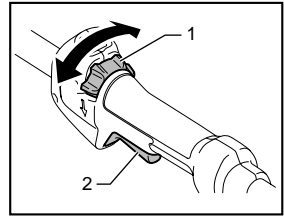

3 014158

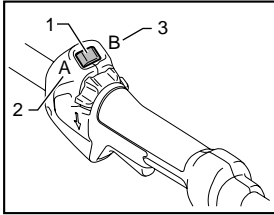

4 014159

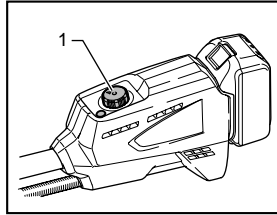

5 013922

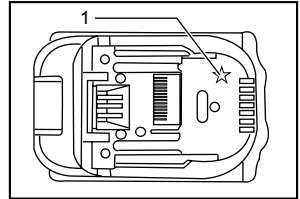

6 012128

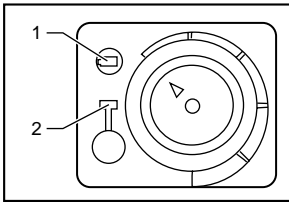

7 013836

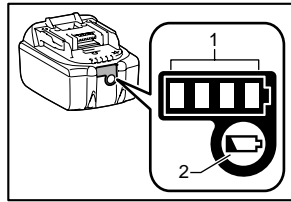

8 015676

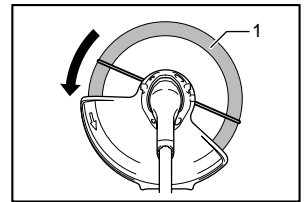

9 013811

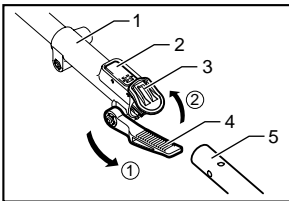

10 013831

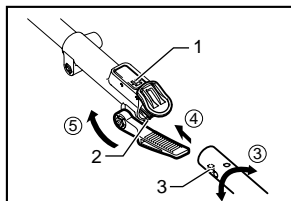

11 013832

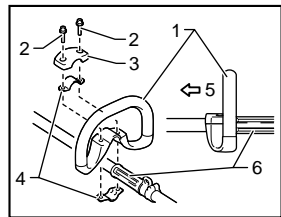

12 014155

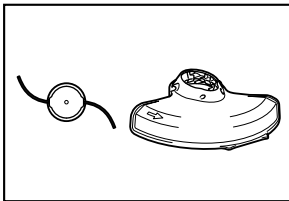

13 013813

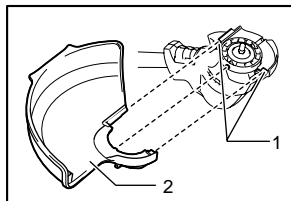

14 013839

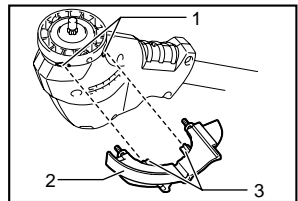

15 013838

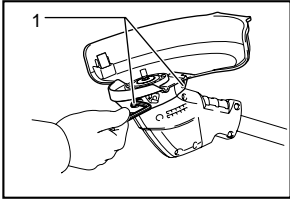

16 014185

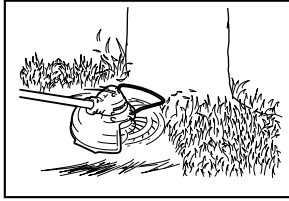

17 013843

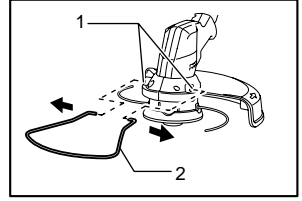

18 013841

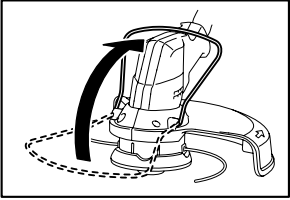

19 013842

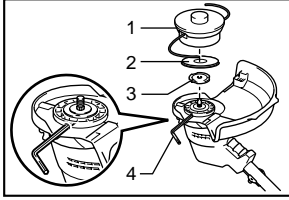

20 013817

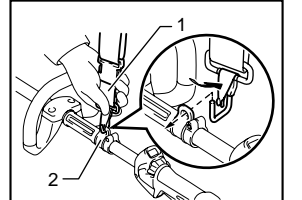

21 014156

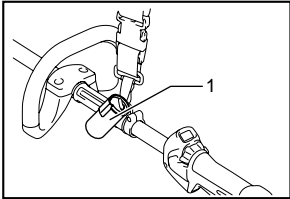

22 014165

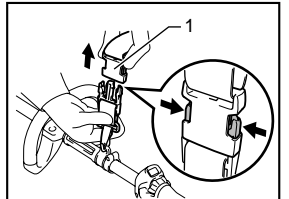

23 014157

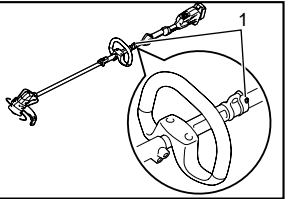

24 014164

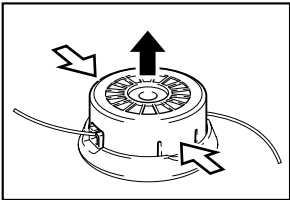

25 013822

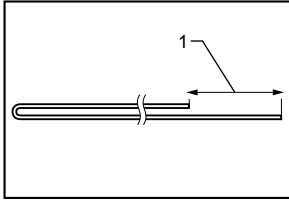

26 013823

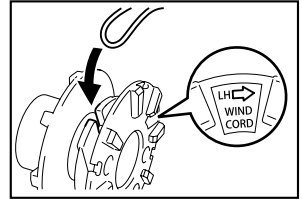

27 013824

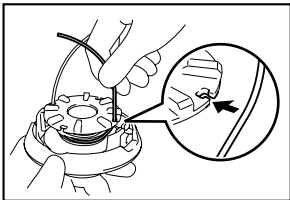

28 013825

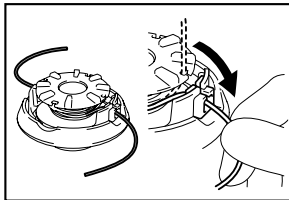

29 013826

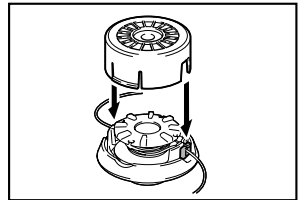

30 013827

ENGLISH (Original instructions)

Explanation of general view

1-1. Red indicator	8-2. Check button	14-2. Protector
1-2. Button	9-1. Most effective cutting area	15-1. Concave portions
1-3. Battery cartridge	10-1. Joint	15-2. Protector holder
2-1. Power indicator	10-2. Lock lever	15-3. Protrusions
2-2. Power button	10-3. Joint cover	16-1. Hex bolts
3-1. Lock-off lever	10-4. Lever	18-1. Holes
3-2. Switch trigger	10-5. Pipe (Cutting tool side)	18-2. Wire guard
4-1. Reversing switch	11-1. Lock lever	20-1. Nylon cutting head
4-2. A position depressed for normal operation	11-2. Concave portion	20-2. Metal guard
4-3. B position depressed for weed and debris removal	11-3. Protrusion	20-3. Receive washer
5-1. Speed adjusting dial	12-1. Grip	20-4. Hex wrench
6-1. Star marking	12-2. Hex bolts	21-1. Buckle
7-1. Battery indicator	12-3. Cover	21-2. Hook
7-2. Power indicator	12-4. Clamps	22-1. Cap
8-1. Indicator lamps	12-5. Cutting tool side	23-1. Buckle
	12-6. Spacer	24-1. Hex bolt
	14-1. Grooves	26-1. 80 - 100 mm

SPECIFICATIONS

Model	AT-1831 C	AT-1831 CD
Type of pipe	Integrated pipe	Splittable pipe
No load speed	3,500 - 6,000 min ⁻¹	
Overall length with nylon cutting head	1,843 mm	
Split length	-	982 mm
Cutting diameter with nylon cutting head	300 mm	
Net weight	3.9 kg	4.1 kg
Rated voltage	D.C. 18 V	
Standard battery cartridge and charger ⚠ Always keep the combinations of battery/charger on the right columns.	AP-183, AP-1840, BL1815N, BL1820, BL1820B, BL1830, BL1840, BL1840B, BL1850, BL1850B / LG-184, DC18RC	

- Due to our continuing program of research and development, the specifications herein are subject to change without notice.
- Specifications and battery cartridge may differ from country to country.
- Weight, with battery cartridge, according to EPTA-Procedure 01/2003

Noise	Sound pressure level		Applicable standard or directive	
	Model	L_{PA} (dB (A))		Uncertainty K (dB (A))
	AT-1831 C / AT-1831 CD	79	0.7	2000/14/EC

- Even if the sound pressure level listed above is 80 dB (A) or less, the level under working may exceed 80 dB (A). Wear ear protection.

Vibration	Front grip		Rear grip		Applicable standard or directive	
	Model	a_h (m/s ²)	Uncertainty K (m/s ²)	a_h (m/s ²)		Uncertainty K (m/s ²)
	AT-1831 C / AT-1831 CD	≤ 2.5	1.5	≤ 2.5	1.5	EN786

- The declared vibration emission value has been measured in accordance with the standard test method and may be used for comparing one tool with another.
- The declared vibration emission value may also be used in a preliminary assessment of exposure.











⚠WARNING:

- The vibration emission during actual use of the power tool can differ from the declared emission value depending on the ways in which the tool is used.
- Be sure to identify safety measures to protect the operator that are based on an estimation of exposure in the actual conditions of use (taking account of all parts of the operating cycle such as the times when the tool is switched off and when it is running idle in addition to the trigger time).

END020-3

Symbols

The following show the symbols used for the equipment. Be sure that you understand their meaning before use.

-  • Take particular care and attention.
-  • Read instruction manual.
-  • Danger; be aware of thrown objects.
-  • The distance between the tool and bystanders must be at least 15 m.
-  • Keep bystanders away.
-  • Keep distance at least 15 m.
-  • Wear a helmet, goggles and ear protection.
-  • Wear protective gloves.
-  • Wear sturdy boots with nonslip soles. Steeltomed safety boots are recommended.
-  • Do not expose to moisture.
-  • Top permissible tool speed.
-  • Never use metal blade.
-  • Only for EU countries
Do not dispose of electric equipment or battery pack together with household waste material!
In observance of the European Directives, on Waste Electric and Electronic Equipment and Batteries and Accumulators and Waste Batteries and Accumulators and their implementation

in accordance with national laws, electric equipment and batteries and battery pack(s) that have reached the end of their life must be collected separately and returned to an environmentally compatible recycling facility.

ENH220-4

For European countries only

EC Declaration of Conformity

Makita declares that the following Machine(s):

Designation of Machine:
Cordless Grass Trimmer
Model No./ Type: AT-1831 C, AT-1831 CD
Specifications: see "SPECIFICATIONS" table.

Conforms to the following European Directives:

2000/14/EC, 2006/42/EC

They are manufactured in accordance with the following standard or standardized documents:

EN60335

The technical file in accordance with 2006/42/EC is available from:

Makita, Jan-Baptist Vinkstraat 2, 3070, Belgium

The conformity assessment procedure required by Directive 2000/14/EC was in Accordance with annex VI.

Notified Body:

TÜV Rheinland LGA Products GmbH
Tillystraße 2
90431 Nürnberg, Germany
Identification number 0197

Measured Sound Power Level: 90 dB (A)

Guaranteed Sound Power Level: 90 dB (A)

1.7.2015



000331

Yasushi Fukaya
Director

Makita, Jan-Baptist Vinkstraat 2, 3070, Belgium

GEB109-3

IMPORTANT SAFETY INSTRUCTIONS

⚠ WARNING! Read all safety warnings and all instructions. Failure to follow the warnings and instructions may result in electric shock, fire and/or serious injury.

Save all warnings and instructions for future reference.

1. **Be familiar with the controls and proper use of the equipment.**

2. Cutting elements continue to rotate after the motor is switched off.
3. Never allow children or people unfamiliar with the instructions to use the machine.
4. Stop using the machine while people, especially children, or pets are nearby.
5. Only use the machine in daylight or good artificial light.
6. Before using the machine and after any impact, check for signs of wear or damage and repair as necessary.
7. Take care against injury from any device fitted for trimming the filament line length. After extending new cutter line always return the machine to its normal operating position before switching on.
8. Never fit metal cutting elements.
9. This appliance is not intended for use by persons (including children) with reduced physical, sensory or mental capabilities, or lack of experience and knowledge, unless they have been given supervision or instruction concerning use of the appliance. Children should be supervised to ensure that they do not play with the appliance.
10. Use the tool with the utmost care and attention.
11. Operate the tool only if you are in good physical condition. Perform all work calmly and carefully. Use common sense and keep in mind that the operator or user is responsible for accidents or hazards occurring to other people or their property.
12. Never operate the tool when tired, feeling ill or under the influence of alcohol or drugs.
13. The tool should be switched off immediately if it shows any signs of unusual operation.

Intended use of the tool

1. Use right tool. The cordless grass trimmer is only intended for cutting grass, light weeds. It should not be used for any other purpose such as hedge cutting as this may cause injury.

Personal protective equipment

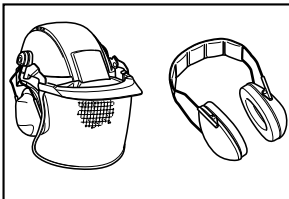

010820

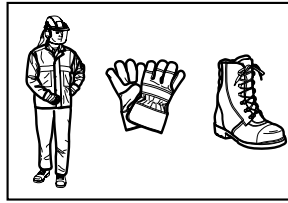

010821

1. Dress Properly. The clothing worn should be functional and appropriate, i.e. it should be tight-fitting but not cause hindrance. Do not wear either jewelry or clothing which could become entangled with high grass. Wear protective hair covering to contain long hair.
2. When using the tool, always wear sturdy shoes with a non-slip sole. This protects against injuries and ensures a good footing.
3. Wear protective glasses or goggles.

Electrical and battery safety

1. Avoid dangerous environment. Don't use the tool in damp or wet locations or expose it to rain. Water entering the tool will increase the risk of electric shock.
2. Recharge only with the charger specified by the manufacturer. A charger that is suitable for one type of battery pack may create a risk of fire when used with another battery pack.
3. Use power tools only with specifically designated battery packs. Use of any other battery packs may create a risk of injury and fire.
4. When battery pack is not in use, keep it away from other metal objects, like paper clips, coins, keys, nails, screws or other small metal objects, that can make a connection from one terminal to another. Shorting the battery terminals together may cause burns or a fire.
5. Under abusive conditions, liquid may be ejected from the battery; avoid contact. If contact accidentally occurs, flush with water. If liquid contacts eyes, seek medical help. Liquid ejected from the battery may cause irritation or burns.
6. Do not dispose of the battery(ies) in a fire. The cell may explode. Check with local codes for possible special disposal instructions.
7. Do not open or mutilate the battery(ies). Released electrolyte is corrosive and may cause damage to the eyes or skin. It may be toxic if swallowed.

Starting up the tool

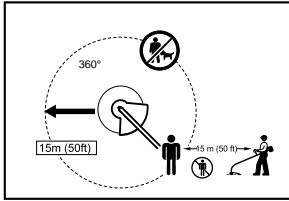

012858

1. Make sure that there are no children or other people within a working range of 15 meters (50 ft), also pay attention to any animals in the working vicinity. Otherwise stop using the tool.
2. Before use always check that the tool is safe for operation. Check the security of the cutting tool and the guard and the switch trigger/lever for easy and proper action. Check for clean and dry handles and test the on/off function of the switch.
3. Check damaged parts before further use of the tool. A guard or other part that is damaged should be carefully checked to determine that it will operate properly and perform its intended function. Check for alignment of moving parts, binding of moving parts, breakage of parts, mounting, and any other condition that may affect its operation. A guard or other part that is damaged should be properly repaired or replaced by our authorized service center unless indicated elsewhere in this manual.
4. Switch on the motor only when hands and feet are away from the cutting tool.
5. Before starting make sure that the cutting tool has no contact with hard objects such as branches, stones etc. as the cutting tool will revolve when starting.

Method of operation

1. Never operate the machine with damaged guards or without the guards in place.
2. Only use the tool in good light and visibility. During the winter season beware of slippery or wet areas, ice and snow (risk of slipping). Always ensure a safe footing.
3. Take care against injury to feet and hands from the cutting tool.
4. Keep hands and feet away from the cutting means at all times and especially when switching on the motor.
5. Never cut above waist height.
6. Never stand on a ladder and run the tool.
7. Never work on unstable surfaces.
8. Don't overreach. Keep proper footing and balance at all times.

9. Remove sand, stones, nails etc. found within the working range. Foreign particles may damage the cutting tool and can cause to be thrown away, resulting in a serious injury.
10. Should the cutting tool hit stones or other hard objects, immediately switch off the motor and inspect the cutting tool.
11. Before commencing cutting, the cutting tool must have reached full working speed.
12. During operation always hold the tool with both hands. Never hold the tool with one hand during use. Always ensure a safe footing.
13. All protective equipment such as guards supplied with the tool must be used during operation.
14. Except in case of emergency, never drop or cast the tool to the ground or this may severely damage the tool.
15. Never drag the tool on the ground when moving from place to place, the tool may become damaged if moved in this manner.
16. Always remove the battery cartridge from the tool:
 - whenever leaving the tool unattended;
 - before clearing a blockage;
 - before checking, cleaning or working on the tool;
 - before making any adjustments, changing accessories or storing;
 - whenever the tool starts vibrating unusually;
 - whenever transporting the tool.
17. Don't force the tool. It will do the job better and with less likelihood of a risk of injury at the rate for which it was designed.

Maintenance instructions

1. The condition of the cutting tool, protective devices and shoulder strap must be checked before commencing work.
2. Turn off the motor and remove the battery cartridge before carrying out maintenance, replacing the cutting tool and cleaning the tool.
3. After use, disconnect the battery cartridge from the tool and check for damage.
4. Check for loose fasteners and damaged parts such as nearly halfway cut-off state in the cutting tool.
5. When not in use store the equipment in a dry location that is locked up or out of children's reach.
6. Use only the manufacturer's recommended replacement parts and accessories.
7. Always ensure that ventilation openings are kept clear of debris.
8. Inspect and maintain the tool regularly, especially before/after use. Have the tool repaired only by our authorized service center.

9. Keep handles dry, clean and free from oil and grease.

SAVE THESE INSTRUCTIONS.

⚠WARNING:

DO NOT let comfort or familiarity with product (gained from repeated use) replace strict adherence to safety rules for the subject product. MISUSE or failure to follow the safety rules stated in this instruction manual may cause serious personal injury.

ENC011-1

IMPORTANT SAFETY INSTRUCTIONS

FOR BATTERY CARTRIDGE

1. Before using battery cartridge, read all instructions and cautionary markings on (1) battery charger, (2) battery, and (3) product using battery.
2. Do not disassemble battery cartridge.
3. If operating time has become excessively shorter, stop operating immediately. It may result in a risk of overheating, possible burns and even an explosion.
4. If electrolyte gets into your eyes, rinse them out with clear water and seek medical attention right away. It may result in loss of your eyesight.
5. Do not short the battery cartridge:
 - (1) Do not touch the terminals with any conductive material.
 - (2) Avoid storing battery cartridge in a container with other metal objects such as nails, coins, etc.
 - (3) Do not expose battery cartridge to water or rain.

A battery short can cause a large current flow, overheating, possible burns and even a breakdown.

6. Do not store the tool and battery cartridge in locations where the temperature may reach or exceed 50 ° C (122 ° F).
7. Do not incinerate the battery cartridge even if it is severely damaged or is completely worn out. The battery cartridge can explode in a fire.
8. Be careful not to drop or strike battery.
9. Do not use a damaged battery.
10. Follow your local regulations relating to disposal of battery.

SAVE THESE INSTRUCTIONS.

⚠ CAUTION: Only use genuine Makita/Dolmar batteries.

Use of non-genuine Makita/Dolmar batteries, or batteries that have been altered, may result in the battery bursting causing fires, personal injury and damage. It will also void the Makita/Dolmar warranty for the Makita/Dolmar tool and charger.

Tips for maintaining maximum battery life

1. Charge the battery cartridge before completely discharged. Always stop tool operation and charge the battery cartridge when you notice less tool power.
2. Never recharge a fully charged battery cartridge. Overcharging shortens the battery service life.
3. Charge the battery cartridge with room temperature at 10 ° C - 40 ° C (50 ° F - 104 ° F). Let a hot battery cartridge cool down before charging it.
4. Charge the battery cartridge if you do not use it for a long period (more than six months).

PARTS DESCRIPTION

AT-1831 C

AT-1831 CD

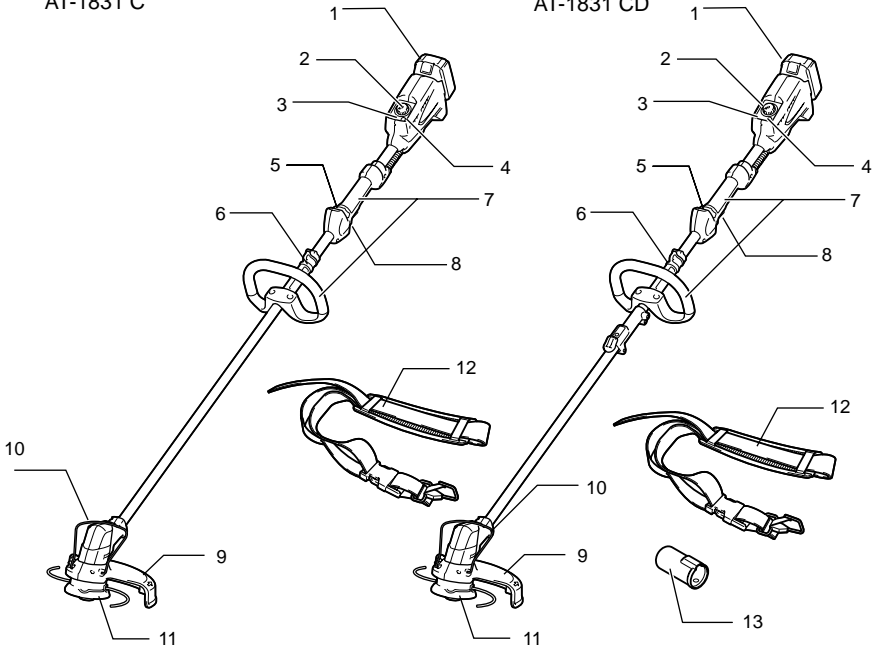

1	Battery cartridge	8	Switch trigger
2	Speed adjusting dial	9	Guard
3	Indication lamp	10	Wire guard
4	Power button	11	Cutting tool
5	Lock-off lever	12	Shoulder harness
6	Hanger (suspension point)	13	Cap
7	Grip		

FUNCTIONAL DESCRIPTION

⚠WARNING:

- **Always be sure that the tool is switched off and battery cartridge is removed before adjusting or checking the functions on the tool.** Failure to switch off and remove the battery cartridge may result in serious personal injury from accidental start-up.

Installing or removing battery cartridge

Fig.1

⚠CAUTION:

- Always switch off the tool before installing or removing of the battery cartridge.
- **Hold the tool and the battery cartridge firmly when installing or removing battery cartridge.** Failure to hold the tool and the battery cartridge firmly may cause them to slip off your hands and result in damage to the tool and battery cartridge and a personal injury.

To remove the battery cartridge, slide it from the tool while sliding the button on the front of the cartridge.

To install the battery cartridge, align the tongue on the battery cartridge with the groove in the housing and slip it into place. Insert it all the way until it locks in place with a little click. If you can see the red indicator on the upper side of the button, it is not locked completely.

⚠CAUTION:

- Always install the battery cartridge fully until the red indicator cannot be seen. If not, it may accidentally fall out of the tool, causing injury to you or someone around you.
- Do not install the battery cartridge forcibly. If the cartridge does not slide in easily, it is not being inserted correctly.

Power switch action

⚠WARNING:

- **Before inserting the battery cartridge in the tool, always check to see that the switch trigger actuates properly and returns to the "OFF" position when released. Do not pull the switch trigger hard without turning the lock-off lever. This can cause switch breakage.** Operating a tool with a switch that does not actuate properly can lead to loss of control and serious personal injury.

Fig.2

Push the power button on the housing so that the tool is powered on and power indicator lights.

Fig.3

To prevent the switch trigger from being accidentally pulled, a lock-off lever is provided.

To start the tool, turn the lock-off lever and then pull the switch trigger. Release the switch trigger to stop.

NOTE:

- After the power button is pushed and the tool is left one minute without any operations, the tool is automatically powered off.

Reversing Switch for Debris Removal

⚠WARNING:

- **Always be sure that the tool is switched off and battery cartridge is removed before removing weeds or debris entangled in the tool that could not be removed when operated in the reverse mode.** Failure to switch off and remove the battery cartridge may result in serious personal injury from accidental start-up.

Fig.4

This tool has a reversing switch which is only provided to change the direction of rotation so that it can be used to remove weeds and debris entangled in the tool. To operate the tool normally the "A" side of the switch should be depressed.

To remove weeds and debris that are jammed in the rotating head the tool can be reversed by depressing the "B" side of the switch. In the reverse position the tool will only operate for a short period of time and automatically shut off.

NOTICE:

- Always check the direction of rotation before operation.
- Use the reversing switch only after the tool comes to a complete stop. Changing the direction of rotation before the tool stops may damage it.

Speed adjusting dial

Fig.5

The tool speed can be infinitely adjusted from 3,500 min⁻¹ to 6,000 min⁻¹ with the speed adjusting dial.

Turn the speed adjusting dial clockwise for higher speed, and counterclockwise for lower speed.

Battery protection system (Lithium-ion battery with star marking)

Fig.6

Lithium-ion batteries with a star marking are equipped with a protection system. This system automatically cuts off power to the tool to extend battery life.

The tool will automatically stop during operation if the tool and/or battery are placed under one of the following conditions:

- Overloaded:

The tool is operated in a manner that causes it to draw an abnormally high current.

In this situation, release the switch trigger on the tool and stop the application that caused the tool to become overloaded. Then pull the switch trigger again to restart.

If the tool does not start, the battery is overheated. In this situation, let the battery cool before pulling the switch trigger again.

- **Low battery voltage:**
The remaining battery capacity is too low and the tool will not operate. In this situation, remove and recharge the battery.

Indication lamps

Fig.7

When the protection system works during the operation, the lamps light up.
Refer to the following table for the status and action to be taken for the indication lamp.

Power indicator	Battery indicator	Status	Action to be taken
	Blinking	Battery power has been nearly used up.	Replace the battery with fully charged one.
	Lighting Up	Battery protector is shutting off the power - battery power has been used up.	Replace the battery with fully charged one.
Blinking		Overheat protector is shutting off the power - overheating.	Rest and cool down the equipment for a while.

013900

Indicating the remaining battery capacity

(Only for battery cartridges with "B" at the end of the model number.)

Fig.8

Press the check button on the battery cartridge to indicate the remaining battery capacity. The indicator lamps light up for few seconds.

Indicator lamps			Remaining capacity
Lighted	Off	Blinking	
			75% to 100%
			50% to 75%
			25% to 50%
			0% to 25%
			Charge the battery.
			The battery may have malfunctioned.

015658

NOTE:

- Depending on the conditions of use and the ambient temperature, the indication may differ slightly from the actual capacity.

Nylon cutting head

NOTICE:

- Do not attempt to bump feed the head while the tool is operating at a high RPM. Bump feeding at a high RPM may cause damage to the nylon cutting head.
- The bump feed will not operate properly if the head is not rotating.

Fig.9

The nylon cutting head is a dual grass trimmer head provided with a bump & feed mechanism.

To cause the nylon cord to feed out, the cutting head should be bumped against the ground while rotating at a low RPM.

NOTE:

If the nylon cord does not feed out while bumping the head, rewind/replace the nylon cord by following the procedures described under "Maintenance".

ASSEMBLY

WARNING:

- **Always be sure that the tool is switched off and battery cartridge is removed before carrying out any work on the tool.** Failure to switch off and remove the battery cartridge may result in serious personal injury from accidental start-up.

- **Never start the tool unless it is completely assembled.** Operation of the tool in a partially assembled state may result in serious personal injury from accidental start-up.

Mounting the attachment pipe

Only for model AT-1831 CD

Fig.10

To mount the attachment to a power unit:

1. Make sure that the lever is not tightened.
2. To open the entrance of the joint, depress the joint cover.

Fig.11

3. Align the protrusion on the pipe (cutting tool side) with the concave portion of the joint part.
4. Insert the attachment pipe into the joint part. Make sure that the surface of the lock lever is horizontal to the pipe.
5. Tighten the lever firmly as shown.

To remove the attachment, loosen the lever, press the front part of the lock lever and then slide the pipe.

Installing the grip

Fig.12

Fit the grip onto the shaft pipe and tighten it with two hex bolts. Make sure that the spacer on the shaft pipe is located between the grip assembly and the other grip. Do not remove or shrink the spacer.

⚠CAUTION:

- For model AT-1831 CD, never install the grip on the joint.

Installing the guard

⚠WARNING:

- **Never use the tool without the guard illustrated in place.** Failure to do so can cause serious personal injury.

Fig.13

Fig.14

Align the protrusions on the protector with the grooves of the motor housing.

Fig.15

Align the protrusions on the protector holder with the concave portions of the motor housing. Insert the protector holder to the motor housing.

Fig.16

After attaching the protector and the protector holder to the motor housing, tighten the hex bolts securely.

Installing the wire guard

⚠CAUTION:

- Before adjusting the wire guard, wait for the cutting head comes to standstill. Do not adjust the wire guard with your foot.

Fig.17

To reduce the risk damaging the objects in front of the cutting head, insert the wire guard so that it controls the cutting range of the mowing line.

Fig.18

Slightly expand the wire guard outward and then insert it into the holes of the protector.

NOTE:

- Do not expand the wire guard outward too much. Otherwise it may break.

Fig.19

When wire guard is not in use, lift it for the idle position.

Installing nylon cutting head

NOTICE:

- Be sure to use genuine Dolmar nylon cutting head. Turn the tool upside down so that you can replace the nylon cutting head easily.

Fig.20

Insert the hex wrench through the hole on the protector cover and the motor housing and rotate the receive washer until it is locked with the hex wrench. Mount the metal guard, the nylon cutting head onto the threaded spindle directly and tighten it by turning it counterclockwise. Remove the hex wrench.

To remove the nylon cutting head, turn the nylon cutting head clockwise while holding the receive washer with the hex wrench.

⚠CAUTION:

- **If during operation the nylon cutting head accidentally impacts a rock or hard object the trimmer should be stopped and inspected for any damage. If the nylon cutting head is damaged it should be replaced immediately.** Use of a damaged nylon cutting head could result in serious personal injury.

OPERATION

Correct handling of tool

Attachment of shoulder harness

Fig.21

Put the shoulder harness on. Then connect the buckles on both the hook and the harness. Be sure that the buckles click and lock completely in place.

Only for model AT-1831 CD

Fig.22

When the cap is not in use, hang it on the hook.

Detachment

Fig.23

The buckle is provided with a means of quick release. Simply squeeze the sides and the buckle to release the tool.

⚠WARNING:

- **Be extremely careful to maintain control of the tool at all times. Do not allow the tool to be deflected toward you or anyone in the work vicinity.** Failure to keep control of the tool could result in serious injury to the bystander and the operator.

Adjustment of the hanger position and shoulder harness

Fig.24

To change the hanger position, loosen the hex bolt on the hanger with the supplied wrench. Then move the hanger.

After adjusting the hanger position, tighten the hex bolt with the wrench securely.

MAINTENANCE

⚠WARNING:

- **Always be sure that the tool is switched off and battery cartridge is removed before attempting to perform inspection or maintenance on the tool.** Failure to switch off and remove the battery cartridge may result in serious personal injury from accidental start-up.

NOTICE:

Never use gasoline, benzene, thinner, alcohol or the like. Discoloration, deformation or cracks may result.

Replacing the nylon cord

⚠WARNING:

- **Make sure that the cover of the nylon cutting head is secured to the housing properly as described below.** Failure to properly secure the cover may cause the nylon cutting head to fly apart resulting in serious personal injury.

Fig.25

Take off cover from housing, pressing two latches which are slotted section oppositely on side of housing.

Fig.26

Cut a nylon line in 3-6 m. Fold the cutting line in two halves, leave one of half longer 80-100 mm than another.

Fig.27

Hook the middle of the new nylon cord to the notch located at the center of the spool between the 2 channels provided for the nylon cord.

Wind both ends firmly around the spool in the direction marked on the head for left hand direction indicated by LH.

Fig.28

Wind all but about 100 mm of the cords, leaving the ends temporarily hooked through a notch on the side of the spool.

Fig.29

Mount the spool on the cover so that the grooves and protrusions on the spool match up with those on the cover. Now, unhook the ends of the cord from their temporary position and feed the cords through the eyelets to come out of the cover.

Fig.30

Align the protrusion on the underside of the cover with the slots of the eyelets. Then push the cover firmly onto the housing to secure it. Make sure the latches fully spread in the cover.

To maintain product SAFETY and RELIABILITY, repairs, any other maintenance or adjustment should be performed by DOLMAR Authorized Service Centers, always using DOLMAR replacement parts.

TROUBLE SHOOTING

Before asking for repairs, conduct your own inspection first. If you find a problem that is not explained in the manual, do not attempt to dismantle the tool. Instead, ask Dolmar Authorized Service Centers, always using Dolmar replacement parts for repairs.

Malfunction status	Cause	Action
Motor does not run.	Battery cartridge is not installed.	Install the battery cartridge.
	Battery problem (under voltage)	Recharge the battery. If recharging is not effective, replace battery.
	The drive system does not work correctly.	Ask your local authorized service center for repair.
Motor stops running after a little use.	Rotation is in reverse.	Change the direction of rotation with the reversing switch.
	Battery's charge level is low.	Recharge the battery. If recharging is not effective, replace battery.
	Overheating.	Stop using of tool to allow it to cool down.
It does not reach maximum RPM.	Battery is installed improperly.	Install the battery cartridge as described in this manual.
	Battery power is dropping.	Recharge the battery. If recharging is not effective, replace battery.
	The drive system does not work correctly.	Ask your local authorized service center for repair.
Cutting tool does not rotate: stop the machine immediately!	Foreign object such as a branch is jammed between the guard and the nylon cutting head.	Remove the foreign object.
	The drive system does not work correctly.	Ask your local authorized service center for repair.
Abnormal vibration: stop the machine immediately!	One end of the nylon cord has been broken.	Bump the nylon cutting head against the ground while it is rotating to cause the cord to feed.
	The drive system does not work correctly.	Ask your local authorized service center for repair.
Cutting tool and motor cannot stop: Remove the battery immediately!	Electric or electronic malfunction.	Remove the battery and ask your local authorized service center for repair.

010856

OPTIONAL ACCESSORIES

CAUTION:

- These accessories or attachments are recommended for use with your Dolmar tool specified in this manual. The use of any other accessories or attachments might present a risk of injury to persons. Only use accessory or attachment for its stated purpose.

If you need any assistance for more details regarding these accessories, ask your local Dolmar service center.

- Nylon cutting head
- Nylon cord (cutting line)
- Shoulder harness
- Hex wrench
- Makita/Dolmar genuine battery and charger

NOTE:

- Some items in the list may be included in the tool package as standard accessories. They may differ from country to country.

УКРАЇНСЬКА (Оригінальні інструкції)

Пояснення до загального виду

1-1. Червоний індикатор	9-1. Сектор, найбільш ефективний для різання	15-1. Увігнуті частини
1-2. Кнопка	10-1. Муфта	15-2. Тримач захисного пристрою
1-3. Касета з акумулятором	10-2. Стопорний важіль	15-3. Виступи
2-1. Індикатор живлення	10-3. Кришка з'єднання	16-1. Болти із шестигранною голівкою
2-2. Кнопка живлення	10-4. Важіль	18-1. Отвори
3-1. Розчіплюючий важіль	10-5. Трубка	18-2. Дротовий захисний кожух
3-2. Кнопка вимикача	(сторона ріжучої частини)	20-1. Ріжуча головка з нейлоновим шнуром
4-1. Перемикач зворотного ходу	11-1. Стопорний важіль	20-2. Металева захисна пластина
4-2. Натиснутий у положення А – нормальна робота	11-2. Увігнута частина	20-3. Опорна шайба
4-3. Натиснутий у положення В – видалення бур'яну і сміття	11-3. Виступ	20-4. Шестигранний ключ
5-1. Коліщатко регулювання швидкості	12-1. Затиск	21-1. Пряжка
6-1. Маркувальна зірочка	12-2. Болти із шестигранною голівкою	21-2. Скоба
7-1. Індикатор акумулятора	12-3. Кришка	22-1. Ковпачок
7-2. Індикатор живлення	12-4. Затиски	23-1. Пряжка
8-1. Індикаторні лампи	12-5. Бік ріжучого пристрою	24-1. Болт із шестигранною голівкою
8-2. Кнопка ПЕРЕВІРКА	12-6. Проставка	26-1. 80 - 100 мм
	14-1. Пази	
	14-2. Протектор	

ТЕХНІЧНІ ХАРАКТЕРИСТИКИ

Модель	AT-1831 C	AT-1831 CD
Тип трубки	Убудована трубка	Трубка, що від'єднується
Швидкість без навантаження	3500 - 6000 хв ⁻¹	
Загальна довжина з ріжучою голівкою з нейлоновим шнуром	1843 мм	
Довжина у разі від'єднання	-	982 мм
Діаметр різання ріжучою голівкою з нейлоновим шнуром	300 мм	
Чиста вага	3,9 кг	4,1 кг
Номінальна напруга	18 В пост. струму	
Стандартна касета з акумулятором та заряджаючий пристрій ⚠ Завжди використовуйте комбінації акумулятора/заряджаючого пристрою, наведені у колонках праворуч.	AP-183, AP-1840, BL1815N, BL1820, BL1820B, BL1830, BL1840, BL1840B, BL1850, BL1850B / LG-184, DC18RC	

- Через те, що ми не припиняємо програми досліджень і розвитку, наведені тут технічні характеристики можуть бути змінені без попередження.
- Технічні характеристики приладу та касета з акумулятором можуть відрізнятися в різних країнах.
- Вага разом з касетою з акумулятором відповідно до EPTA-Procedure 01/2003

Шум	Рівень звукового тиску		Застосовний стандарт або директива
	Модель	Л _{рА} (дБ (А))	
AT-1831 C / AT-1831 CD	79	0,7	2000/14/EC

- Навіть якщо наведений вище рівень звукового тиску менше або дорівнює 80 дБ (А), рівень безпосередньо у місці виконання роботи може перевищувати 80 дБ (А). Використовуйте засоби захисту органів слуху.

Вібрація	Передня ручка		Задня ручка		Застосовний стандарт або директива
	Модель	a _h (м/с ²)	Похибка К (м/с ²)	a _h (м/с ²)	
AT-1831 C / AT-1831 CD	≤ 2,5	1,5	≤ 2,5	1,5	EN786

- Заявлене значення вібрації було виміряно у відповідності до стандартних методів тестування та може використовуватися для порівняння одного інструмента з іншим.
- Заявлене значення вібрації може також використовуватися для попередньої оцінки впливу.

⚠ УВАГА:

- Залежно від умов використання вібрація під час фактичної роботи інструмента може відрізнятися від заявленого значення вібрації.
- Забезпечте належні запобіжні заходи для захисту оператора, що відповідатимуть умовам використання інструмента (слід брати до уваги всі складові робочого циклу, такі як час, коли інструмент вимкнено та коли він починає працювати на холостому ході під час запуску).

END020-3

Символи

Далі наведені символи, які застосовуються для позначення обладнання. Перед користуванням переконайтеся, що Ви розумієте їхнє значення.

- Будьте особливо уважні та обережні!
- Читайте інструкцію з експлуатації.
- Небезпека; пам'ятайте, що предмети можуть відскочити.
- Відстань між інструментом і людьми, що знаходяться поблизу, повинна становити не менше 15 метрів.
- Слідкуйте за тим, щоб сторонні особи знаходилися на небезпечній відстані.
- Тримайте відстань щонайменше 15 метрів.
- Обов'язково надягайте шолом, захисні окуляри та засоби захисту органів слуху.
- Вдягайте захисні рукавиці.
- Надягайте міцне взуття із підшвами, що не ковзають. Ми рекомендуємо захисне взуття зі сталевим носком.
- Не піддавайте інструмент впливу вологи.
- Максимально припустима швидкість роботи інструмента.
- Ніколи не використовуйте металеву ріжучу пластину.
- Тільки для країн ЄС
Не викидайте електроприлади або акумуляторні батареї разом із побутовим сміттям!

Згідно з Європейськими директивами про утилізацію електричного та електронного обладнання та про утилізацію батарей та акумуляторів і батарей та акумуляторів, термін служби яких закінчився, та їх використанням із дотриманням національних законів, електричне обладнання, батареї та акумулятори, термін служби яких закінчився, потрібно збирати окремо та відправляти на екологічно чисті підприємства з їхньої переробки.

ENH220-4

Тільки для країн Європи

Декларація про відповідність стандартам ЄС

Компанія Makita наголошує на тому, що обладнання:

Позначення обладнання:

Акумуляторна газонокосарка

№ моделі / тип: AT-1831 C, AT-1831 CD

Технічні характеристики: див. Таблицю "ТЕХНІЧНІ ХАРАКТЕРИСТИКИ".

Відповідає таким Європейським Директивам:

2000/14/EC, 2006/42/EC

Обладнання виготовлене відповідно до таких стандартів або стандартизованих документів:

EN60335

Технічну інформацію відповідно до 2006/42/EC можна отримати:

Makita, Jan-Baptist Vinkstraat 2, 3070, Бельгія

Процедура оцінювання відповідності, якої вимагає Директива 2000/14/EC, відбулася відповідно до Додатка VI.

Уповноважений орган:

TÜV Rheinland LGA Products GmbH

Tillystraße 2

90431 Nürnberg, Німеччина

Ідентифікаційний номер: 0197

Замірний рівень звукової потужності: 90 дБ (А)

Гарантований рівень звукової потужності: 90 дБ (А)

1.7.2015



000331

Ясуші Фукайя

Директор

Makita, Jan-Baptist Vinkstraat 2, 3070, Бельгія

ВАЖЛИВІ ІНСТРУКЦІЇ БЕЗПЕКИ

⚠ УВАГА! Прочитайте усі застереження стосовно техніки безпеки та всі інструкції. Недотримання цих застережень та інструкцій може призвести до ураження струмом, виникнення пожежі та/або може спричинити серйозні травми.

Збережіть усі інструкції з техніки безпеки та експлуатації на майбутнє.

1. Ознайомтеся із правилами належного користування і керування інструментом.
2. Ріжучі частини продовжують обертатися після вимкнення двигуна.
3. Ніколи не дозволяйте користуватися інструментом дітям та особам, які не ознайомилися з цими інструкціями.
4. Ніколи не використовуйте інструмент, коли інші люди, особливо діти, або домашні тварини знаходяться поблизу.
5. Користуйтеся інструментом тільки у світлий час доби або за умови належного штучного освітлення.
6. До початку використання і після будь-якого зовнішнього впливу на інструмент перевіряйте його на наявність ознак зношення або пошкодження; у разі необхідності відремонтуйте інструмент.
7. Будьте обережні, щоб не отримати травми під час використання будь-якого пристрою для підрізання довжини шнура. Після витягування шнура та перед увімкненням інструмента його слід повертати у звичайне робоче положення.
8. Ніколи не застосовуйте металеві ріжучі частини.
9. Цей інструмент не призначений для використання особами (у тому числі дітьми) з обмеженими фізичними, сенсорними або розумовими здібностями та особами з недостатнім досвідом і знаннями, доки за ними не буде встановлений нагляд або їм не будуть надані інструкції особою, відповідальною за їхню безпеку, стосовно використання цього інструмента. За дітьми слід забезпечити нагляд, щоб бути певними, що вони не грають із інструментом.
10. Інструмент слід завжди використовувати із максимальною обережністю та увагою.
11. Працювати із інструментом можна тільки у доброму фізичному стані. Усю роботу виконуйте спокійно та обережно. Під час роботи керуйтеся здоровим глуздом та пам'ятайте, що оператор або користувач несуть відповідальність за нещасні випадки та небезпеку, якій вони піддають інших людей або їхнє майно.

12. Ніколи не працюйте з інструментом, коли Ви втомлені, нездужаєте або перебуваєте під впливом алкоголю чи лікарських засобів.
13. Інструмент слід негайно вимкати у разі появи будь-яких ознак несправної роботи.

Використання інструмента за призначенням

1. Використовуйте інструмент за призначенням. Акумуляторна газонокосарка призначена для скошування трави та невеликого бур'яну. Не дозволяється використовувати інструмент за іншим призначенням, наприклад для стриження живоплоту, оскільки це може призвести до отримання травм.

Засоби індивідуального захисту

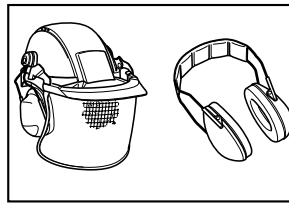

010820

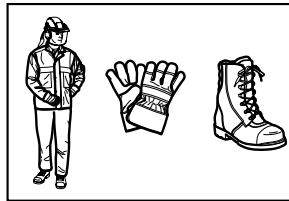

010821

1. Вдягніться належним чином. Одяг повинен бути функціональним та відповідним, тобто він має щільно прилягати, проте не заважати роботі. Не надягайте прикраси чи одяг, що може заплутатися у високій траві. Щоб схвати довге волосся, слід надягати захисний головний убір.
2. Використовуючи інструмент, завжди надягайте міцне взуття з підшвами, що не ковзають. Це захистить Вас від травм та забезпечить стійку опору на ноги.
3. Надягайте захисні окуляри.

Електробезпечність та техніка безпеки під час роботи з акумулятором

1. Не працюйте із інструментом у небезпечних умовах. Не користуйтеся інструментом у вологих або мокрих місцях і не допускайте його знаходження під дощем. При потраплянні води в інструмент зростає ризик ураження електричним струмом.

- Перезаряджайте акумулятор лише за допомогою зарядного пристрою, вказаного виробником. Зарядний пристрій, який підходить для одного типу акумуляторів, може призвести до пожежі при використанні з іншим типом.
- Використовуйте електроприлад лише зі спеціально призначеним типом акумуляторів. Використання акумуляторів інших типів може призвести до травм і пожежі.
- Коли акумулятор не використовується, тримайте його подалі від таких металевих предметів, як скріпки, монети, ключі, цвяхи, шурупи тощо, які можуть закоротити клеми акумулятора. Закорочення клем акумулятора може призвести до отримання опіків або до виникнення пожежі.
- За умов недбалого користування з акумулятора може витікати рідина, контакту з якою слід уникати. У разі випадкового потрапляння рідини на тіло відповідну частину тіла слід промити водою. При потрапленні рідини в очі необхідно звернутися до лікаря. Рідина з акумулятора може спричинити подразнення та опіки.
- Не спалюйте акумулятор(и). Акумулятор може вибухнути. Ознайомтеся з місцевими законами на предмет можливих спеціальних інструкцій з утилізації відходів.
- Не відкривайте та не деформуйте акумулятор(и). Пролитий електроліт є роз'їдаючою речовиною, тому може нанести травму при контакт з шкірою або очима. При проковтуванні може бути токсичним.

Запуск інструмента

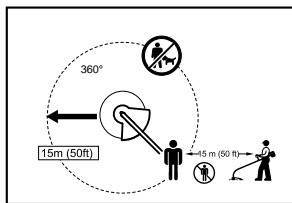

012858

- Будь ласка, переконайтеся, що в радіусі 15 метрів (50 футів) немає дітей або сторонніх осіб, також слідкуйте за тваринами поблизу місця роботи. Інакше роботу інструмента слід зупинити.
 - Перед початком роботи завжди перевіряйте, щоб інструмент був у безпечному для роботи стані. Перевіряйте надійність кріплення ріжучої частини та захисного кожуха, а також легкість і надійність функціонування важеля/куркового вмикача. Переконайтеся, що ручки чисті та сухі, після чого перевірте функцію увімкнення/вимкнення вмикача.
- Перед подальшим використанням інструмента його слід перевіряти на наявність пошкоджених частин. Захисний кожух або іншу пошкоджену деталь слід уважно оглянути, щоб переконатися у тому, що вони можуть далі виконувати свої функції належним чином. Перевіряйте положення та закріплення рухомих частин, наявність полумок частин, монтаж та інші аспекти, які можуть впливати на експлуатацію інструмента. Ремонтувати або замінювати пошкоджені деталі або захисний кожух повинні спеціалісти авторизованого сервісного центру, якщо інше не зазначено в цій інструкції.
 - Вмикайте двигун тільки тоді, коли руки та ноги перебувають на відстані від ріжучої частини.
 - Перед початком роботи слід переконатися, що ріжуча частина не торкається твердих предметів, наприклад, гілля, каміння тощо, оскільки під час пуску він обертається.

Порядок роботи

- Ніколи не користуйтеся інструментом, якщо захисні кожухи пошкоджені або відсутні.
- Інструмент можна використовувати тільки за умов гарного освітлення та видимості. Узимку слід берегтися слизьких або вологих ділянок, льоду та снігу (небезпека ковзання). Постійно слідкуйте за надійною опорою ніг.
- Будьте обережні, щоб не травмувати ноги або руки ріжучою частиною.
- Завжди тримайте руки та ноги на відстані від ріжучої частини, особливо під час увімкнення двигуна.
- Ніколи не ріжте вище рівня пояса.
- Ніколи не стійте на сходах під час роботи з інструментом.
- Заборонено працювати на нестійких поверхнях.
- Не тягніться. Слід завжди твердо стояти на ногах та тримати рівновагу.
- Якщо в межах місця роботи знаходяться цвяхи, пісок, каміння тощо, їх слід прибрати. Сторонні предмети можуть пошкодити ріжучу частину, а також можуть відскочити і завдати серйозної травми.
- Якщо ріжуча частина наштовхнулася на каміння або на інші тверді предмети, слід негайно вимкнути двигун та оглянути ріжучу частину.
- Перш ніж Ви розпочнете роботу, ріжуча частина повинна розвинути повну робочу швидкість.
- Під час роботи завжди тримайте інструмент обома руками. Ніколи не тримайте інструмент під час роботи однією рукою. Постійно слідкуйте за надійною опорою ніг.

13. Під час роботи обов'язково слід використовувати всі засоби захисту, такі як захисні кожухи, які постачаються разом з інструментом.
14. Крім аварійних випадків, ніколи не роняйте та не кидайте інструмент на землю, оскільки це може серйозно пошкодити його.
15. Не тягніть інструмент по землі при переміщенні з місця на місце, тому що це може його пошкодити.
16. Завжди знімайте касету з акумулятором з інструмента:
 - коли залишаєте інструмент без нагляду;
 - перш ніж прочищати засмічення;
 - перед перевіркою та очищенням інструмента або проведенням робіт на інструменті;
 - перед налаштуванням, зміною приладдя або перед тим, як покласти інструмент на зберігання;
 - якщо інструмент починає незвичайним чином вібрувати;
 - під час транспортування інструмента.
17. Не перенавантажуйте інструмент. Він буде виконувати роботу краще та з меншою ймовірністю нанесення травм при роботі на швидкості, на яку він розрахований.

Інструкції щодо технічного обслуговування

1. Перед початком роботи слід перевіряти стан ріжучої частини, захисних пристроїв та плечового ременя.
2. Вимикайте двигун та знімайте касету з акумулятором перед тим, як проводити роботи з технічного обслуговування, замінювати ріжучу частину або чистити інструмент.
3. Після використання інструмента слід від'єднати касету з акумулятором і перевірити її на наявність пошкоджень.
4. Перевіряйте, чи міцно затягнуті кріплення та чи не пошкоджені частини інструмента, наприклад, чи існує небезпека, що нейлоновий шнур у ріжучій частині може порватися навпіл.
5. Коли інструмент не використовується, зберігайте його у сухому закритому і недоступному для дітей місці.
6. Слід використовувати тільки запчастини та приладдя, рекомендовані виробником.
7. Завжди стежте за тим, щоб вентиляційні отвори не забивалися сміттям.
8. Регулярно оглядайте інструмент та проводьте його технічне обслуговування, особливо до та після використання. Інструмент слід ремонтувати тільки в нашому авторизованому сервісному центрі.

9. Рукоятки повинні бути сухими, чистими без залишків жиру та бруду.

ЗБЕРІГАЙТЕ ЦІ ВКАЗІВКИ.

⚠УВАГА:

НІКОЛИ НЕ СЛІД втрачати пильності та розслаблюватися під час користування виробом (що трапляється при частому використанні); слід завжди строго дотримуватися правил безпеки під час використання цього пристрою. **НЕНАЛЕЖНЕ ВИКОРИСТАННЯ** або недотримання правил безпеки, викладених в цьому документі, може призвести до серйозних травм.

ENC011-1

ВАЖЛИВІ ІНСТРУКЦІЇ БЕЗПЕКИ

ДЛЯ КАСЕТИ АКУМУЛЯТОРА

1. Перед тим як користуватися касетою акумулятора, слід прочитати усі інструкції та попереджувачі відмітки щодо (1) зарядний пристрій акумулятора, (2) акумулятор та (3) виробу, що працюють від акумулятора.
 2. Не слід розбирати касету акумулятора.
 3. Якщо період роботи дуже покоротшав, слід негайно припинити користування. Це може призвести до ризику перегріву, опіку та навіть вибуху.
 4. Якщо електроліт потрапив до очей, слід промити їх чистою водою та негайно звернутися за медичного закладу. Це може призвести до втрати зору.
 5. Не закоротіть касету акумулятора.
 - (1) Не слід торкатися клем будь-яким струмопровідним матеріалом.
 - (2) Не слід зберігати касету акумулятора в ємності з іншими металевими предметами, такими як цвяхи, монети і т.д.
 - (3) Не виставляйте касету з батареєю під дощ чи сніг.
- Коротке замикання може призвести до появи значного струму, перегріву та можливим опікам та навіть поломки.
6. Не слід зберігати інструмент та касету з акумулятором в містах, де температура може сягнути та перевищити 50гр.° C (122° F).
 7. Не слід спалювати касету з акумулятором навіть, якщо вона була неодноразово пошкоджена або повністю спрацьована. Касета з акумулятором може вибухнути в огні.
 8. Не слід кидати або ударяти акумулятор.
 9. Не слід використовувати пошкоджений акумулятор.

10. Дотримуйтеся норм місцевого законодавства стосовно утилізації акумуляторів.

ЗБЕРІГАЙТЕ ЦІ ВКАЗІВКИ.

⚠ ЗАСТЕРЕЖЕННЯ: Використовуйте тільки оригінальні акумулятори Makita/Dolmar.

Використання неоригінальних акумуляторів Makita/Dolmar або акумуляторів, які зазнали зміни конструкції, може призвести до розриву акумулятора, наслідком чого може стати займання, отримання травм або пошкодження майна. Це також скасовує дію гарантії Makita/Dolmar на інструмент та зарядний пристрій Makita/Dolmar.

Поради по забезпеченню максимального строку експлуатації акумулятора

1. Касету з акумулятором слід заряджати до того, як він розрядиться повністю. Завжди слід зупинити роботу інструменту та зарядити акумулятор, якщо ви помітили зменшення потужності інструменту.
2. Ніколи не слід заряджати повторно повністю заряджену касету з акумулятором. Перезарядження скорочує строк експлуатації акумулятора.
3. Касету з акумулятором слід заряджати при кімнатній температурі 10 ° C - 40 ° C (50 ° F - 104 ° F). Перед тим як заряджати касету з акумулятором слід зачекати доки вона охолоне.
4. Якщо Ви не користувалися касетою з акумулятором упродовж тривалого часу (більше шести місяців), її необхідно зарядити.

ОПИС ДЕТАЛЕЙ

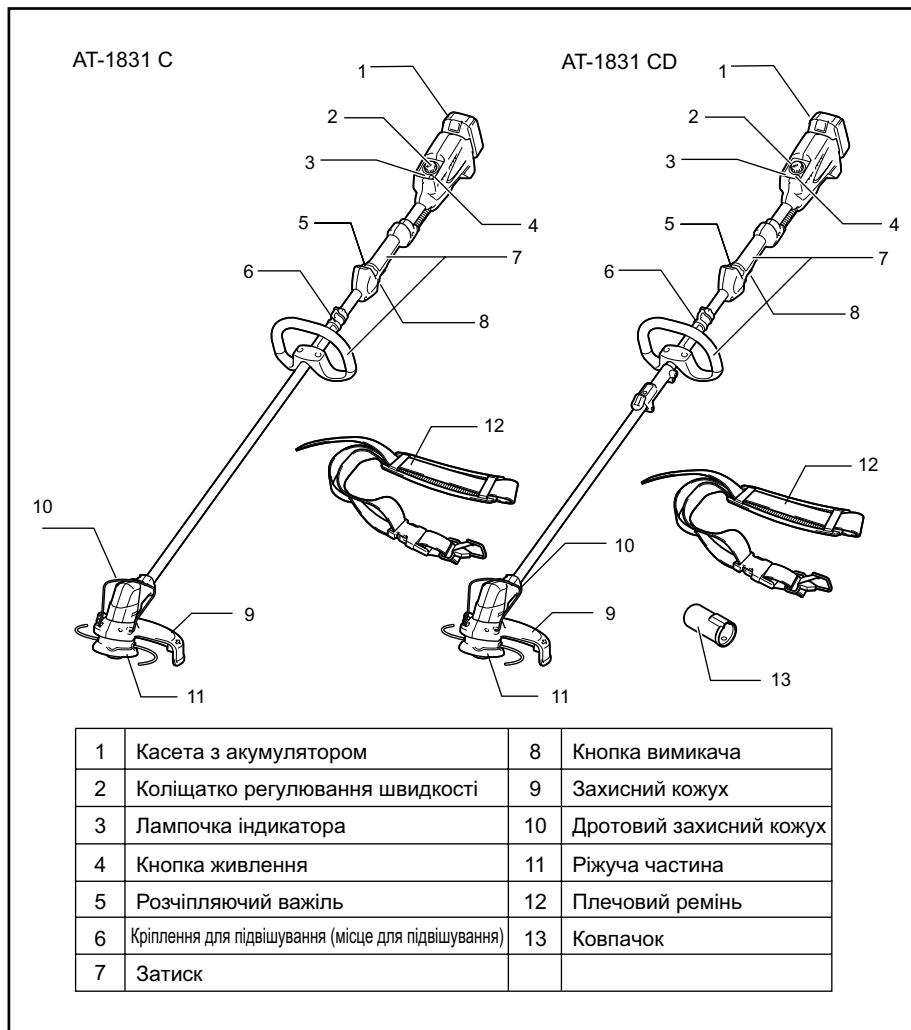

014163

ІНСТРУКЦІЯ З ВИКОРИСТАННЯ

⚠УВАГА:

- **Перед тим як відрегулювати інструмент або перевірити його функціональність, слід переконатися, що інструмент вимкнено й касету з акумулятором знято.** Якщо інструмент не вимкнено й не знято касету з акумулятором, це може призвести до серйозних травм через випадковий запуск інструмента.

Встановлення та зняття касети з акумулятором

мал.1

⚠ОБЕРЕЖНО:

- Завжди вимикайте інструмент перед встановленням або зніманням касети з акумулятором.
- **Під час встановлення або зняття касети з акумулятором надійно утримуйте інструмент і касету з акумулятором.** Інакше інструмент або касета з акумулятором можуть вислизнути з рук, що може призвести до травм або пошкодження інструмента й касети з акумулятором.

Щоб зняти касету з акумулятором, слід витягнути її з інструмента, натиснувши на кнопку в передній частині касети.

Щоб установити касету з акумулятором, слід сумістити шпонку касети з акумулятором із пазом у корпусі та вставити касету на місце. Уставляйте її, доки не почуєте клацання. Якщо на верхній частині кнопки видно червоний індикатор, це означає, що вона заблокована не повністю.

⚠ОБЕРЕЖНО:

- Завжди уставляйте касету повністю, аж поки червоний індикатор стане невидимим. Якщо цього не зробити, касета може випадково випасти з інструмента та завдати травми вам або людям, що знаходяться поруч.
- Не встановлюйте касету з акумулятором із зусиллям. Якщо касета не вставляється легко, то це означає, що Ви її невірно вставляєте.

Умикання живлення

⚠УВАГА:

- **Перед установленням касети з акумулятором в інструмент слід завжди перевіряти належну роботу куркового вмикача, тобто щоб він повертався у положення "OFF" (ВИМК.), коли його відпущено.** Не можна із силою натискати на курковий вмикач, не повернувши важіль блокування вимкненого положення. Інакше це може призвести до поломки вмикача. Робота з інструментом, вмикач якого не спрацьовує належним чином, може призвести до втрати контролю над інструментом та до отримання серйозних травм.

мал.2

Натисніть кнопку живлення на корпусі, щоб запустити інструмент; при цьому загоряється індикатор живлення.

мал.3

Для того щоб запобігти випадковому натисканню куркового вмикача, інструмент оснащений важелем блокування вимкненого положення.

Для того щоб запустити інструмент, слід повернути важіль блокування вимкненого положення, а потім натиснути на курковий вмикач. Щоб зупинити роботу, курковий вмикач слід відпустити.

ПРИМІТКА:

- Якщо після натиснення кнопки живлення за допомогою інструмента не виконується жодна операція протягом однієї хвилини, він автоматично вимикається.

Перемикач зворотного ходу для видалення сміття

⚠УВАГА:

- **Перед тим як видаляти бур'ян або сміття, які заплуталися в інструменті та які не вдається видалити за допомогою режиму зворотного ходу, переконайтеся, що інструмент вимкнений, а касета з акумулятором знята.** Якщо інструмент не вимкнений та не знята касету з акумулятором, це може призвести до серйозних травм через випадковий запуск інструмента.

мал.4

У цьому інструменті є перемикач зворотного ходу, призначений тільки для зміни напрямку обертання, що може використовуватися для видалення бур'яну і сміття, застряглого в інструменті. Для використання інструмента в нормальному режимі роботи слід натиснути сторону "А" перемикача.

Щоб видалити бур'ян і сміття, які застрягли в обертовій головці, можна змінити напрям обертання шляхом натискання сторони "В" перемикача. Інструмент працює у зворотному напрямку обертання лише протягом короткого періоду часу та автоматично вимикається.

ПРИМІТКА:

- Перед початком роботи слід завжди перевіряти напрям обертання.
- Перемикач зворотного ходу можна використовувати тільки після повної зупинки інструмента. Зміна напрямку обертання до повної зупинки інструмента може його пошкодити.

Коліщатко регулювання швидкості

мал.5

Швидкість інструмента можна плавно регулювати у діапазоні від 3500 хв⁻¹ до 6000 хв⁻¹ за допомогою диску регулювання швидкості.

Для отримання більш високої швидкості поверніть диск контролю швидкості по годинниковій стрілці, а для меншої швидкості - проти годинникової стрілки.

Система захисту акумулятора (літій-іонний акумулятор з маркувальною зірочкою)

мал.6

Літій-іонні акумулятори з маркувальною зірочкою оснащені системою захисту. Ця система автоматично вимикає живлення інструмента з метою збільшення робочого часу акумулятора.

Інструмент буде автоматично вимкнений під час роботи, якщо він та/або акумулятор знаходиться в таких умовах:

- Перенавантаження:
Інструмент споживає струм занадто високої потужності під час роботи.
У такому разі відпустіть курок вмикача інструмента та зупиніть роботу, яка призвела до перенавантаження

інструмента. Потім натисніть на курок вмикача, щоб знову запустити інструмент. Якщо інструмент запустити неможливо, це означає, що акумулятор перегрівся. У такому разі дайте акумулятору охолонути, перш ніж знову натиснути на курок вмикача.

- Низька напруга акумулятора:
Залишковий заряд акумулятора занадто низький, тому інструмент не буде працювати. У такому разі зніміть та зарядіть акумулятор.

Індикаторні лампи

мал.7

Лампи загоряються при спрацюванні системи захисту під час роботи інструмента.

Зверніться до наступної таблиці, яка показує стан та необхідні дії у випадку загоряння лампи.

Індикатор живлення	Індикатор акумулятора	Стан	Дії, які треба ужити
	Мигає	Акумулятор майже розрядився.	Замініть акумулятор на повністю заряджений.
	Загоряння	Запобіжник акумулятора відключає живлення – акумулятор розрядився.	Замініть акумулятор на повністю заряджений.
Мигає		Захисний пристрій від перегрівання відключає живлення – перегрів.	Вимкніть пристрій на деякий час та дозвольте йому охолонути.

013900

Відображення залишкового заряду акумулятора

(Тільки для касети з акумулятором, номер моделі якого закінчується літерою "B".)

мал.8

Натисніть кнопку перевірки залишкового заряду акумулятора на касеті з акумулятором, щоб відобразити залишковий заряд акумулятора. Індикатори горітимуть декілька секунд.

Індикаторні лампи			Залишковий заряд
Горить	ВИМК.	Мигає	
			75 % - 100 %
			50 % - 75 %
			25 % - 50 %
			0 % - 25 %
			Зарядіть акумулятор.
			Можливо, виникли проблеми в роботі акумулятора.

015658

ПРИМІТКА:

- Залежно від умов використання та температури оточуючого середовища показання можуть незначним чином відрізнятись від дійсного ресурсу.

Ріжуча головка з нейлоновим шнуром

ПРИМІТКА:

- Не намагайтеся висунути шнур з головки за допомогою удару, коли інструмент працює на високих обертах. Висування за допомогою удару на високій швидкості обертання може пошкодити ріжучу головку з нейлоновим шнуром.
- Механізм висування за допомогою удару не буде діяти належним чином, якщо головка не обертається.

мал.9

Ріжуча головка з нейлоновим шнуром – це головка газонокосарки з двома шнурами, конструкція якої оснащена механізмом випускання шнура за допомогою удару.

Для випускання нейлонового шнура ріжучу головку потрібно вдарити об землю на низькій швидкості обертання.

ПРИМІТКА:

Якщо нейлоновий шнур не висувається за допомогою удару, перемотайте або замініть його таким чином, як це описано нижче в розділі “Технічне обслуговування”.

КОМПЛЕКТУВАННЯ

⚠УВАГА:

- **Перед тим як проводити будь-які роботи на інструменті, слід переконатися, що інструмент вимкнено й касету з акумулятором знято.** Якщо інструмент не вимкнено й не знято касету з акумулятором, це може призвести до серйозних травм через випадковий запуск інструмента.
- **Запускайте інструмент тільки у повністю зібраному стані.** Якщо інструмент зібраний неповністю, це може спричинити серйозні травми через його випадкове увімкнення.

Установлення трубки-насадки

Тільки для моделі AT-1831 CD

мал.10

Щоб установити насадку на приводний інструмент:

1. Переконатися, що важіль не затягнутий.
2. Щоб відкрити доступ до з'єднання, натисніть на кришку з'єднання.

мал.11

3. Сумістіть виступ на трубці (на стороні ріжучої частини) з увігнутою частиною з'єднання.
4. Уставте трубку-насадку у з'єднання. Перевірте, щоб поверхня важеля блокування була розташована горизонтально до трубки.
5. Міцно затягніть важіль, як показано на малюнку.

Щоб зняти насадку, послабте важіль, натисніть на передню частину важеля блокування і стягніть трубку.

Установлення ручки

мал.12

Установіть рукоятку на штангу та закріпіть її за допомогою двох болтів із шестигранною голівкою. Переконайтеся, що роз'єднувач на штанзі знаходиться між вузлом рукоятки та іншою ручкою. Не знімайте та не стискайте роз'єднувач.

⚠ОБЕРЕЖНО:

- Для моделі AT-1831 CD: ніколи не встановлюйте ручку на з'єднання.

Установлення захисного кожуха

⚠УВАГА:

- **Ніколи не використовуйте інструмент без установленного захисного кожуха, показано на малюнку.** Інакше це може призвести до отримання серйозних травм.

мал.13

мал.14

Сумістіть виступи на захисному пристрої з пазами на корпусі двигуна.

мал.15

Сумістіть виступи на тримачі захисного пристрою з увігнутими частинами корпусу двигуна. Уставте тримач захисного пристрою у корпус двигуна.

мал.16

Після приєднання захисного пристрою і тримача захисного пристрою до корпусу двигуна міцно затягніть болти з шестигранною голівкою.

Установлення дротового захисного кожуха

⚠ОБЕРЕЖНО:

- Перш ніж виконати регулювання дротового захисного кожуха, дочекайтеся, поки не зупиниться ріжуча головка. Не регулюйте дротовий захисний кожух ногою.

мал.17

Щоб знизити ризик пошкодження предметів попереду ріжучої головки, уставте дротовий захисний кожух таким чином, щоб він контролював діапазон різання газонокосарки.

мал.18

Трохи розведіть дротовий захисний кожух назовні, після чого вставте його в отвори захисного пристрою.

ПРИМІТКА:

- Не слід занадто сильно розводити дротовий захисний кожух назовні. Інакше він може зламатися.

мал.19

Якщо дротовий захисний кожух не використовується, підніміть його у нейтральне положення.

Установлення ріжучої головки з нейлоновим шнуром

ПРИМІТКА:

- Обов'язково використовуйте оригінальну ріжучу головку з нейлоновим шнуром компанії Dolmar.

Переверніть інструмент, щоб було легко замінити ріжучу головку з нейлоновим шнуром.

мал.20

Уставте шестигранний ключ в отвір кришки захисного пристрою й корпусу двигуна та поверніть опорну шайбу, доки вона не буде затягнута шестигранним ключем. Установіть металеву захисну пластину і ріжучу головку з нейлоновим шнуром безпосередньо на шпindel із різьбовим кінцем та затягніть, повертаючи проти годинникової стрілки. Витягніть шестигранний ключ.

Щоб зняти ріжучу головку з нейлоновим шнуром, поверніть ріжучу головку з нейлоновим шнуром за годинниковою стрілкою, притримуючи опорну шайбу шестигранним ключем.

⚠ОБЕРЕЖНО:

- Якщо під час роботи ріжуча головка з нейлоновим шнуром випадково вдариться об каміння або твердий предмет, газонокосарку слід зупинити і перевірити на наявність пошкоджень. У разі пошкодження ріжучої головки з нейлоновим шнуром слід негайно замінити. Використання пошкодженої ріжучої головки з нейлоновим шнуром може призвести до отримання серйозних травм.

ЗАСТОСУВАННЯ

Правильне поводження з інструментом Приднання плечевого ременя

мал.21

Надягніть плечовий ремінь. Після цього з'єднайте пряжки на крюкові й ремені. Переконайтеся, що пряжки застебнуті та надійно зафіксовані.

Тільки для моделі AT-1831 CD

мал.22

Якщо ковпачок не використовується, підвісьте його на крючок.

Від'єднання

мал.23

Пряжка має засіб швидкого роз'єднання. Просто стисніть сторони і пряжку, щоб звільнити інструмент.

⚠УВАГА:

- Будьте надзвичайно обережні, щоб постійно зберігати контроль над інструментом. Не дозволяйте інструменту відхилитися у Ваш бік або у бік інших осіб, що перебувають поблизу. Через втрату контролю над інструментом оператор та інші особи можуть отримати серйозні травми.

Регулювання положення кріплення для підвішування та плечевого ременя

мал.24

Для того щоб відрегулювати положення кріплення для підвішування, послабте болт із шестигранною голівкою на кріпленні для підвішування за допомогою гайкового ключа, що входить до комплекту постачання. Потім пересуньте кріплення для підвішування.

Після регулювання положення кріплення для підвішування, надійно затягніть болт із шестигранною голівкою за допомогою гайкового ключа.

ТЕХНІЧНЕ ОБСЛУГОВУВАННЯ

⚠УВАГА:

- Перед тим як оглядати інструмент або проводити його технічне обслуговування, слід переконаватися, що інструмент вимкнено й касету з акумулятором знято. Якщо інструмент не вимкнено й касету з акумулятором не знято, це може призвести до серйозних травм через випадковий запуск інструмента.

ПРИМІТКА:

Ніколи не використовуйте газолін, бензин, розріджувач, спирт та подібні речовини. Їх використання може призвести до зміни кольору, деформації та появи тріщин.

Заміна нейлонового шнура

⚠УВАГА:

- Переконайтеся, що кришка ріжучої головки з нейлоновим шнуром надійно закріплена на корпусі, як описано нижче. Якщо кришка закріплена неналежним чином, ріжуча головка з нейлоновим шнуром може розлетітися на частини та спричинити серйозні травми.

мал.25

Зніміть кришку з корпусу, натиснувши два фіксатори з прорізами з протилежних боків корпусу.

мал.26

Відріжте нейлоновий шнур довжиною 3-6 м. Складіть ріжучий шнур удвічі, залишивши одну половинку довшою за іншу на 80-100 мм.

мал.27

Зачепіть середину нового нейлонового шнура у виймі, розташованій у центрі катушки між 2 каналами, призначеними для нейлонового шнура.

Міцно намотайте обидва кінці навколо катушки у напрямку, позначеному на головці для лівого напрямку як LH.

мал.28

Не намотуйте приблизно 100 мм шнура, просмикнувши кінці крізь проріз збоку катушки та тимчасово залишивши їх в такому положенні.

мал.29

Установіть катушку на кришку таким чином, щоб пази та виступи катушки відповідали пазам та виступам

кришки. Тепер виведіть кінці шнура з їхнього тимчасового положення та просуньте у вушка таким чином, щоб вони виступали з кришки.

мал.30

Розташуйте виступи, що знаходяться з нижнього боку кришки, на одній лінії з прорізами вушок. Потім, міцно натиснувши на кришку, закріпіть її на корпусі. Упевніться, що фіксатори повністю увійшли в кришку. Для забезпечення БЕЗПЕКИ та НАДІЙНОСТІ виробу його ремонт, а також роботи з його обслуговування або регулювання повинні виконуватись вповноваженими сервісними центрами DOLMAR із використанням запчастин виробництва компанії DOLMAR.

УСУНЕННЯ НЕСПРАВНОСТЕЙ

Перш ніж віддавати інструмент у ремонт, проведіть перевірку власноруч. Якщо Ви знайшли несправність, яка не пояснюється в цій інструкції, не намагайтеся розібрати інструмент. Замість цього зверніться до авторизованих сервісних центрів Dolmar та використовуйте тільки запчастини виробництва компанії Dolmar.

Статус несправності	Причина	Дія
Двигун не працює.	Касета з акумулятором не встановлена.	Установіть касету з акумулятором.
	Проблема акумулятора (знижена напруга)	Зарядіть акумулятор. Якщо перезарядження не призвело до бажаного результату, замініть акумулятор.
	Система привода працює неправильно.	Зверніться до місцевого авторизованого сервісного центру з приводу ремонту.
Двигун перестає працювати після короткотривалого використання.	Пристрій обертається у зворотному напрямку.	Змініть напрямок обертання за допомогою перемикача зворотного ходу.
	Низький рівень заряду акумулятора.	Зарядіть акумулятор. Якщо перезарядження не призвело до бажаного результату, замініть акумулятор.
	Перегрів.	Припиніть використовувати інструмент та дозвольте йому охолонути.
Він не досягає максимальної швидкості обертання.	Акумулятор встановлений невірно.	Установіть касету з акумулятором, як зазначено в цій інструкції.
	Заряд акумулятора зменшується.	Зарядіть акумулятор. Якщо перезарядження не призвело до бажаного результату, замініть акумулятор.
	Система привода працює неправильно.	Зверніться до місцевого авторизованого сервісного центру з приводу ремонту.
Ріжуча частина не обертається: негайно зупиніть інструмент!	Сторонній об'єкт, наприклад гілка, застряг між захисним кожухом та ріжучою головою з нейлоновим шнуром.	Приберіть сторонні предмети.
	Система привода працює неправильно.	Зверніться до місцевого авторизованого сервісного центру з приводу ремонту.
Незвичайна вібрація: негайно зупиніть інструмент!	Один кінець нейлонового шнура став непридатним.	Злегка вдарте ріжучу головку з нейлоновим шнуром об землю, коли вона обертається, щоб випустити шнур.
	Система привода працює неправильно.	Зверніться до місцевого авторизованого сервісного центру з приводу ремонту.
Ріжуча частина та двигун не зупиняються: негайно зніміть акумулятор!	Електрична або електронна несправність.	Зніміть акумулятор та зверніться до місцевого авторизованого сервісного центру з приводу ремонту.

ДОДАТКОВЕ ПРИЛАДДЯ

ОБЕРЕЖНО:

- Це додаткове та допоміжне обладнання рекомендується використовувати з Вашим інструментом Dolmar, у відповідності до цих інструкцій з використання. Використання будь-якого іншого додаткового та допоміжного обладнання може становити небезпеку травмування. Використовуйте додаткове та допоміжне обладнання лише за передбаченим призначенням.

У випадку, якщо Вам необхідна будь-яка допомога та більш детальна інформація стосовно цього додаткового обладнання, звертайтеся до Вашого місцевого сервісного центру Dolmar.

- Ріжуча головка з нейлоновим шнуром
- Нейлоновий шнур (лінія різання)
- Плечовий ремінь
- Шестигранний ключ
- Оригінальний зарядний пристрій та акумулятор Makita/Dolmar

ПРИМІТКА:

- Деякі елементи списку можуть входити до комплекту інструмента як стандартне приладдя. Вони можуть відрізнятися залежно від країни.

POLSKI (Oryginalna instrukcja)

Objaśnienia do widoku ogólnego

1-1. Czerwony wskaźnik	8-1. Kontrolki	14-2. Osłona
1-2. Przycisk	8-2. Przycisk CHECK (SPRAWDŹ)	15-1. Wycięcia
1-3. Akumulator	9-1. Najefektywniejszy obszar koszenia	15-2. Uchwyt osłony zabezpieczającej
2-1. Wskaźnik zasilania	10-1. Złącza	15-3. Wypukłości
2-2. Przycisk zasilania	10-2. Dźwignia blokady	16-1. Śruby sześciokątne
3-1. Dźwignia wyłączenia blokady	10-3. Pokrywa złącza	18-1. Otwory
3-2. Spust przełącznika	10-4. Dźwignia	18-2. Metalowe zabezpieczenie
4-1. Przełącznik zmiany kierunku obrotów	10-5. Drażek (po stronie narzędzia tnącego)	20-1. Żyłkowa głowica tnąca
4-2. Część A przełącznika jest wciśnięta podczas normalnej pracy urządzenia	11-1. Dźwignia blokady	20-2. Metalowa osłona
4-3. Część B przełącznika jest wciśnięta podczas usuwania chwastów i odpadów	11-2. Wycięcie	20-3. Podkładka stabilizująca
5-1. Pokrętko regulacji prędkości	11-3. Występ	20-4. Klucz sześciokątny
6-1. Znak gwiazdki	12-1. Uchwyt	21-1. Sprzączka
7-1. Wskaźnik akumulatora	12-2. Śruby sześciokątne	21-2. Hak
7-2. Wskaźnik zasilania	12-3. Pokrywa	22-1. Korek
	12-4. Zaciski	23-1. Sprzączka
	12-5. Strona boczna narzędzia tnącego	24-1. Śruba sześciokątna
	12-6. Rozpórka	26-1. 80 - 100 mm
	14-1. Rowki	

SPECYFIKACJE

Model	AT-1831 C	AT-1831 CD
Typ drażka	Zintegrowany drażek	Dzielony drażek
Prędkość bez obciążenia	3 500 - 6 000 min ⁻¹	
Całkowita długość wraz z żyłkową głowicą tnącą	1 843 mm	
Długość podziału	-	982 mm
Średnica koszenia żyłkową głowicą tnącą	300 mm	
Ciężar netto	3,9 kg	4,1 kg
Napięcie znamionowe	Prąd stały 18 V	
Standardowy akumulator i ładowarka  Zawsze zachować zestaw akumulator/ładowarka zgodnie z danymi podanymi w kolumnach po prawej stronie.	AP-183, AP-1840, BL1815N, BL1820, BL1820B, BL1830, BL1840, BL1840B, BL1850, BL1850B / LG-184, DC18RC	

- W związku ze stale prowadzonym przez naszą firmę programem badawczo-rozwojowym, niniejsze specyfikacje mogą ulec zmianom bez wcześniejszego powiadomienia.
- W innych krajach urządzenie może mieć odmienne parametry techniczne i może być wyposażone w inny akumulator.
- Waga urządzenia wraz z akumulatorem obliczona zgodnie z procedurą EPTA 01/2003

Hałas	Poziom ciśnienia akustycznego		Stosowna norma lub dyrektywa	
	Model	L _{PA} (dB (A))		Niepewność K (dB (A))
	AT-1831 C / AT-1831 CD	79	0,7	2000/14/EC

- Nawet jeśli poziom ciśnienia akustycznego wynosi 80 dB (A) lub mniej, poziom ten podczas pracy może przekroczyć 80 dB (A). Należy nosić środki ochrony słuchu.

Drgania	Uchwyt przedni		Uchwyt tylny		Stosowna norma lub dyrektywa	
	Model	a _h (m/s ²)	Niepewność K (m/s ²)	a _h (m/s ²)		Niepewność K (m/s ²)
	AT-1831 C / AT-1831 CD	≤ 2,5	1,5	≤ 2,5	1,5	EN786

- Deklarowana wartość wytwarzanych drgań została zmierzona zgodnie ze standardową metodą testową i można ją wykorzystać do porównywania narzędzi.
- Deklarowaną wartość wytwarzanych drgań można także wykorzystać we wstępnej ocenie narażenia.













⚠ OSTRZEŻENIE:

- Drgania wytwarzane podczas rzeczywistego użytkowania elektronarzędzia mogą się różnić od wartości deklarowanej, w zależności od sposobu jego użytkowania.
- W oparciu o szacowane narażenie w rzeczywistych warunkach użytkowania należy określić środki bezpieczeństwa w celu ochrony operatora (uwzględniając wszystkie elementy cyklu działania, tj. czas, kiedy narzędzie jest wyłączone i kiedy pracuje na biegu jałowym, a także czas, kiedy jest włączone).

END020-3

Symbole

Poniżej pokazano symbole zastosowane na urządzeniu. Przed użyciem należy zapoznać się z ich znaczeniem.

-  Zachować szczególną ostrożność.
-  Przeczytać instrukcję obsługi.
-  Zagrożenie; uwaga na wyrzucane przedmioty.
-  Minimalna odległość między narzędziem i osobami postronnymi powinna wynosić 15 m.
-  Osoby postronne powinny przebywać w bezpiecznej odległości.
-  Zachować odległość co najmniej 15 m.
-  Stosować kask, gogle oraz odpowiednią ochronę uszu!
-  Nosić rękawice ochronne.
-  Nosić wytrzymałe obuwie robocze na podeszwie antypoślizgowej. Zalecane jest obuwie ze stalowymi podnoskami.
-  Chronić przed wilgocią.
-  Maksymalna dopuszczalna prędkość narzędzia.
-  Nigdy nie używać ostrza metalowego.
-  Dotyczy tylko państw UE
- Nie wyrzucaj urządzeń elektrycznych lub akumulatorów wraz z odpadami z gospodarstwa domowego! Zgodnie z Europejską Dyrektywą w sprawie zużytego sprzętu elektrycznego i elektronicznego oraz dotyczącą akumulatorów i baterii oraz zużytych

akumulatorów i baterii, a także dostosowaniem ich do prawa krajowego, zużyte urządzenia elektryczne, baterie i akumulatory, należy składować osobno i przekazywać do zakładu recyklingu działającego zgodnie z przepisami dotyczącymi ochrony środowiska.

ENH220-4

Dotyczy tylko krajów europejskich

Deklaracja zgodności UE

Firma Makita oświadcza, że poniższe urządzenie/-a:

Opis maszyny:

Akumulatorowa wykasarka do trawy

Nr modelu/Typ: AT-1831 C, AT-1831 CD

Dane techniczne: patrz tabela „SPECYFIKACJE”.

Jest zgodne z wymogami określonymi w następujących dyrektywach europejskich:

2000/14/WE, 2006/42/WE

Jest/są produkowane zgodnie z następującymi normami lub dokumentami normalizacyjnymi:

EN60335

Dokumentacja techniczna zgodna z wymaganiami dyrektywy 2006/42/WE jest dostępna w:

Makita, Jan-Baptist Vinkstraat 2, 3070, Belgia

Procedura oceny zgodności wymagana przez Dyrektywę 2000/14/WE została przeprowadzona zgodnie z Załącznikiem VI.

Jednostka notyfikowana:

TÜV Rheinland LGA Products GmbH

Tillystraße 2

90431 Nürnberg, Niemcy

Nr identyfikacyjny 0197

Zmierzony poziom mocy akustycznej: 90 dB (A)

Gwarantowany poziom mocy akustycznej: 90 dB (A)

1.7.2015



000331

Yasushi Fukaya

Dyrektor

Makita, Jan-Baptist Vinkstraat 2, 3070, Belgia

GEB109-3

WAŻNE ZASADY BEZPIECZEŃSTWA

⚠ **OSTRZEŻENIE! Przeczytać wszystkie zasady bezpieczeństwa i zalecenia.** Niezastosowanie się do wspomnianych zasad i zaleceń może doprowadzić do porażenia prądem elektrycznym, pożaru bądź poważnego urazu.

Wszystkie ostrzeżenia i instrukcje należy zachować do późniejszego wykorzystania.

1. Należy poznać elementy sterowania i zasady właściwego użytkowania urządzenia.
2. Elementy tnące obracają się nawet po wyłączeniu silnika.
3. Nie dopuszczać, aby urządzenie było używane przez dzieci lub osoby, które nie zapoznały się z niniejszą instrukcją.
4. Wyłączyć urządzenie, gdy w pobliżu znajdują się inne osoby (zwłaszcza dzieci) oraz zwierzęta.
5. Urządzenie można używać tylko przy świetle dziennym lub odpowiednio silnym sztucznym oświetleniu.
6. Przed użyciem i po każdym upadku urządzenia należy sprawdzić oznaki uszkodzenia, zużycia i wykonać ewentualne naprawy.
7. Zachować uwagę, aby uniknąć obrażeń, jakie może spowodować urządzenie do przycinania żyłki tnącej. Po wyciągnięciu nowej żyłki tnącej, a przed włączeniem urządzenia, należy je ustawić w normalnym położeniu pracy.
8. Nie wolno montować metalowych elementów tnących.
9. Opisywane urządzenie nie jest przeznaczone do użytkowania przez osoby (w tym dzieci) niebędące w pełni władz fizycznych, poznawczych lub umysłowych, bądź nieposiadające odpowiedniej wiedzy i doświadczenia, o ile osoba odpowiedzialna za ich bezpieczeństwo nie zapewni odpowiedniego nadzoru i nie przekaze wskazówek dotyczących użytkowania urządzenia. Należy uważać, aby dzieci nie bawiły się urządzeniem.
10. Podczas użytkowania urządzenia należy zachować maksymalną ostrożność.
11. Urządzenie powinno być używane tylko wtedy, gdy osoba je obsługująca jest w odpowiedniej formie fizycznej. Wszelkie czynności powinny być wykonywane spokojnie i ostrożnie. Należy kierować się zdrowym rozsądkiem i pamiętać, że operator lub użytkownik odpowiada za wypadki lub niebezpieczeństwa zagrażające innym osobom lub ich mieniu.
12. Urządzenia nie może użytkować osoba zmęczona, mające złe samopoczucie lub pozostająca pod wpływem alkoholu lub środków farmakologicznych.
13. Urządzenie należy natychmiast wyłączyć, jeśli wykazuje oznaki nieprawidłowej pracy.

Przeznaczenie narzędzia

1. Należy używać odpowiedniego urządzenia. Akumulatorowa wykaszarka do trawy jest przeznaczona wyłącznie do koszenia trawy i niskich chwastów. Nie należy używać jej do żadnych innych celów, takich jak przycinanie żywopłotu, ponieważ grozi to obrażeniami.

Sprzęt ochrony osobistej

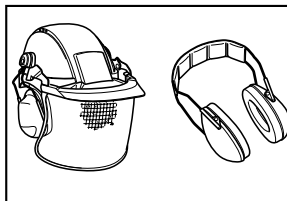

010820

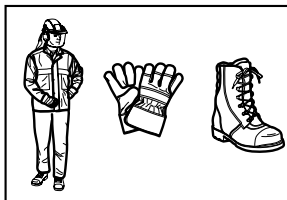

010821

1. Należy się właściwie ubierać. Odzież noszona podczas pracy powinna być funkcjonalna i odpowiednia, tzn. powinna przylegać do ciała, ale nie może krępować ruchów. Nie nosić biżuterii lub odzieży, która mogłaby się zaplątać w wysokiej trawie. Zaleca się noszenie nakrycia głowy, przytrzymującego długie włosy.
2. Podczas eksploatacji urządzenia zawsze należy nosić solidne buty na podszewie antypoślizgowej. Takie obuwie chroni przed obrażeniami i zapewnia stabilne oparcie.
3. Stosować gogle lub okulary ochronne.

Zasady bezpieczeństwa dotyczące urządzeń elektrycznych i akumulatora

1. Należy unikać niebezpiecznych warunków pracy. Nie wolno eksploatować urządzenia w otoczeniu wilgotnym, mokrym lub narażać go na działanie deszczu. Woda, która dostanie się do wnętrza urządzenia, zwiększa ryzyko porażenia prądem elektrycznym.
2. Akumulator należy ładować wyłącznie przy użyciu ładowarki określonej przez producenta. Ładowarka przeznaczona do jednego typu akumulatora może stwarzać zagrożenie wystąpienia pożaru, w przypadku stosowania jej do ładowania innego akumulatora.
3. Do zasilania urządzenia należy używać tylko specjalnie wyznaczonych akumulatorów. Używanie innych akumulatorów może stwarzać ryzyko wystąpienia obrażeń ciała lub pożaru.
4. Gdy akumulator nie jest używany, należy zabezpieczyć go przed kontaktem z metalowymi przedmiotami, takimi jak spinacze, monety, klucze, gwoździe, wkręty itp., które mogą powodować zwarcie styków akumulatora. Zwarcie styków akumulatora grozi poparzeniami lub pożarem.

- W przypadku niewłaściwych warunków eksploatacji może dojść do wycieku elektrolitu z akumulatora. Nie wolno go dotykać. W razie przypadkowego kontaktu, należy przemyć skażoną skórę wodą. W przypadku kontaktu elektrolitu z oczami należy zwrócić się o pomoc lekarską. Płyn z akumulatora może powodować podrażnienia lub poparzenia.
- Nie wolno wrzucać akumulatora/akumulatorów do ognia. Ogniwo może eksplodować. Należy sprawdzić specjalne zalecenia dotyczące utylizacji w przepisach lokalnych.
- Nie wolno otwierać ani niszczyć akumulatora/akumulatorów. Uwolniony elektrolit jest substancją żrącą, która może spowodować uszkodzenie oczu lub skóry. Może być trujący w razie połknięcia.

Uruchamianie urządzenia

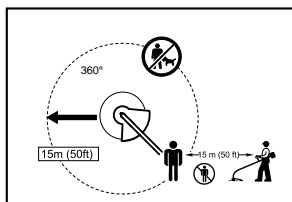

012858

- Upewnić się, że w promieniu 15 metrów nie przebywają żadne dzieci lub inne osoby, jak również zwracać uwagę, czy w pobliżu miejsca pracy nie ma żadnych zwierząt. W przeciwnym razie należy wyłączyć urządzenie.
- Przed użyciem zawsze należy sprawdzić, czy uruchomienie urządzenia jest bezpieczne. Sprawdzić bezpieczeństwo elementu tnącego i osłony oraz łatwy dostęp i prawidłowe działanie języka spustowego/dźwigni przełącznika. Sprawdzić, czy uchwyty są czyste i suche oraz przetestować działanie funkcji wł/wył.
- Przed dalszym użytkowaniem urządzenia należy sprawdzić, czy żadna część nie jest uszkodzona. Należy dokładnie sprawdzić uszkodzoną osłonę lub inną część, aby mieć pewność, że będzie ona poprawnie działać i spełniać swoją funkcję. Należy sprawdzić narzędzie pod kątem nieprawidłowego ustawienia lub zablokowania elementów ruchomych, pęknięć, zamocowania lub innych usterek, które mogą mieć wpływ na jego działanie. Osłona lub inne uszkodzone części powinny zostać naprawione lub wymienione przez autoryzowany punkt serwisowy, o ile w instrukcji nie podano inaczej.
- Silnik należy uruchamiać tylko wtedy, kiedy dłonie i stopy znajdują się z dala od elementu tnącego.
- Przed uruchomieniem urządzenia upewnić się, że narzędzie tnące nie dotyka twardych przedmiotów, takich jak gałęzie, kamienie itp., gdyż przy rozruchu narzędzie tnące zaczyna się obracać.

Metoda pracy

- Nie wolno uruchamiać urządzenia z uszkodzonymi lub zdjętymi osłonami.
- Narzędzia należy używać tylko przy dobrym oświetleniu i widoczności. Zimą należy uważać na śliskim lub mokrym terenie, jak również na lodzie i śniegu (ryzyko poślizgnięcia). Zawsze należy pamiętać o zachowaniu prawidłowej postawy i równowagi.
- Należy chronić stopy i dłonie przed obrażeniami ze strony elementu tnącego.
- Dłonie i stopy należy cały czas trzymać z dala od elementu tnącego, szczególnie podczas uruchamiania silnika.
- Nie wolno kosić powyżej pasa.
- Nie wolno używać urządzenia, stojąc na drabinie.
- Nigdy nie pracować na niestabilnych powierzchniach.
- Nie należy sięgać narzędziem zbyt daleko. Należy stać pewnie, aby nie stracić równowagi.
- Usunąć z obszaru pracy piasek, kamienie, gwoździe itp. Obce przedmioty mogą uszkodzić narzędzie tnące i spowodować ich odrzut, powodując obrażenia ciała.
- W przypadku uderzenia narzędzia tnącego o kamień lub inny twardy przedmiot należy natychmiast wyłączyć urządzenie i sprawdzić narzędzie tnące pod kątem ewentualnych uszkodzeń.
- Przed przystąpieniem do pracy narzędzie tnące musi osiągnąć pełną prędkość roboczą.
- Podczas pracy zawsze należy trzymać narzędzie oburącz. Nie wolno trzymać włączonego urządzenia jedną ręką. Zawsze należy pamiętać o zachowaniu prawidłowej postawy i równowagi.
- Wszystkie zabezpieczenia, takie jak osłony dostarczone z narzędziem muszą być używane podczas pracy.
- Poza sytuacjami zagrożenia nie wolno upuszczać ani rzucać urządzenia na podłoże, ponieważ grozi to jego poważnym uszkodzeniem.
- Nie wolno przeciągać urządzenia po podłożu; może to spowodować jego uszkodzenie.
- Wyjść z narzędzia akumulator:
 - gdy narzędzie pozostaje bez nadzoru;
 - przed usunięciem blokady;
 - przed sprzążaniem, czyszczeniem lub konserwacją urządzenia;
 - przed przystąpieniem do przeprowadzenia regulacji, wymianą akcesoriów lub przed odłożeniem urządzenia;
 - gdy urządzenie zaczyna drgać w nietypowy sposób;
 - podczas transportowania narzędzia.
- Nie należy przeciążać urządzenia. Będzie ono pracowało lepiej, a ryzyko spowodowania obrażeń będzie mniejsze podczas pracy z prędkością, dla której zostało zaprojektowane.

Instrukcja konserwacji

1. Przed rozpoczęciem pracy należy sprawdzić stan narzędzia, a zwłaszcza elementu tnącego i jego osłon, a także paska na ramię.
2. Przed przystąpieniem do konserwacji, wymiany narzędzia tnącego lub czyszczenia urządzenia, należy wyłączyć silnik i wyjąć akumulator.
3. Po zakończeniu pracy z urządzeniem należy wyjąć jego akumulator oraz sprawdzić je pod kątem uszkodzeń.
4. Należy sprawdzić mocowania pod kątem poluzowania oraz wszystkie części pod kątem ewentualnych uszkodzeń, np. prawie odcięte części w elemencie tnącym.
5. Gdy urządzenie nie jest użytkowane, należy je przechowywać w suchym pomieszczeniu, zamkniętym lub niedostępnym dla dzieci.
6. Stosować tylko części zamienne i akcesoria zalecane przez producenta.
7. Zawsze należy dbać, aby w otworach wentylacyjnych nie nagromadziły się zanieczyszczenia.
8. Urządzenie należy regularnie sprawdzać i konserwować, zwłaszcza przed/po użyciu. Naprawy narzędzia należy zlecać tylko autoryzowanym punktom serwisowym.
9. Utrzymywać rękojeści suche, czyste i niezabrudzone olejem czy smarem.

ZACHOWAĆ INSTRUKCJE.

⚠ OSTRZEŻENIE:

NIE WOLNO pozwolić, aby wygoda lub rutyna (nabyta w wyniku wielokrotnego używania narzędzia) zastąpiły ściśle przestrzeganie zasad bezpieczeństwa obsługi. **NIEWŁAŚCIWE UŻYTKOWANIE** narzędzia lub niestosowanie się do zasad bezpieczeństwa podanych w niniejszej instrukcji obsługi może prowadzić do poważnych obrażeń ciała.

ENC011-1

WAŻNE ZASADY BEZPIECZEŃSTWA

DOTYCZĄCE AKUMULATORA

1. Przed użyciem akumulatora zapoznać się z wszystkimi zaleceniami i znakami ostrzegawczymi na (1) ładowarce, (2) akumulatorze i (3) wyrobie, w którym będzie używany akumulator.
2. Akumulatora nie wolno rozbierać.
3. Jeżeli czas pracy uległ znacznemu skróceniu, należy natychmiast przerwać pracę. Może bowiem dojść do przegrzania, ewentualnych poparzeń, a nawet eksplozji.

4. W przypadku przedostania się elektrolitu do oczu, przemyć je wodą i niezwłocznie uzyskać pomoc lekarską. Może on bowiem spowodować utratę wzroku.
5. Nie doprowadzać do zwarcia akumulatora:
 - (1) Nie dotykać styków przedmiotami wykonanymi z materiałów przewodzących.
 - (2) Unikać przechowywania akumulatora w pojemniku z metalowymi przedmiotami, typu gwoździe, monety itp.
 - (3) Chronić akumulator przed wodą i deszczem.Zwarcie prowadzi do przepływu prądu elektrycznego o dużym natężeniu i przegrzania akumulatora, co w konsekwencji może grozić poparzeniami a nawet awarią urządzenia.
6. Narzędzia i akumulatora nie wolno przechowywać w miejscach, w których temperatura osiąga bądź przekracza 50 ° C (122 ° F).
7. Akumulatorów nie wolno palić, również tych poważnie uszkodzonych lub całkowicie zużytych. W ogniu mogą one bowiem eksplodować.
8. Chronić akumulator przed upadkiem i uderzeniami.
9. Nie wolno używać uszkodzonego akumulatora.
10. Postępować zgodnie z przepisami lokalnymi dotyczącymi utylizacji akumulatorów.

ZACHOWAĆ INSTRUKCJE.

⚠ UWAGA: Stosować wyłącznie oryginalne akumulatory firmy Makita/Dolmar.

Stosowanie nieoryginalnych akumulatorów, innych niż akumulatory firmy Makita/Dolmar, lub zmodyfikowanych akumulatorów może przyczynić się do wybuchu akumulatora, powodując pożar, obrażenia ciała lub uszkodzenia. Spowoduje to również unieważnienie gwarancji firmy Makita/Dolmar na narzędzie i ładowarkę firmy Makita/Dolmar.

Wskazówki dotyczące zachowania maksymalnej trwałości akumulatora

1. Akumulator należy naładować zanim zostanie do końca rozładowany. Gdy zauważysz spadek mocy narzędzia, przerwij pracę i naładuj akumulator.
2. Nie wolno ładować powtórnie w pełni naładowanego akumulatora. Przeladowanie akumulatora skracza jego czas eksploatacji.
3. Akumulator ładować w temperaturze mieszczącej się w przedziale 10 ° C - 40 ° C (50 ° F - 104 ° F). Gdy akumulator jest gorący, przed przystąpieniem do jego ładowania odczekać, aż ostygnie.
4. Naładować akumulator w przypadku nieużywania go przez dłuższy okres (ponad 6 miesięcy).

OPIS CZĘŚCI

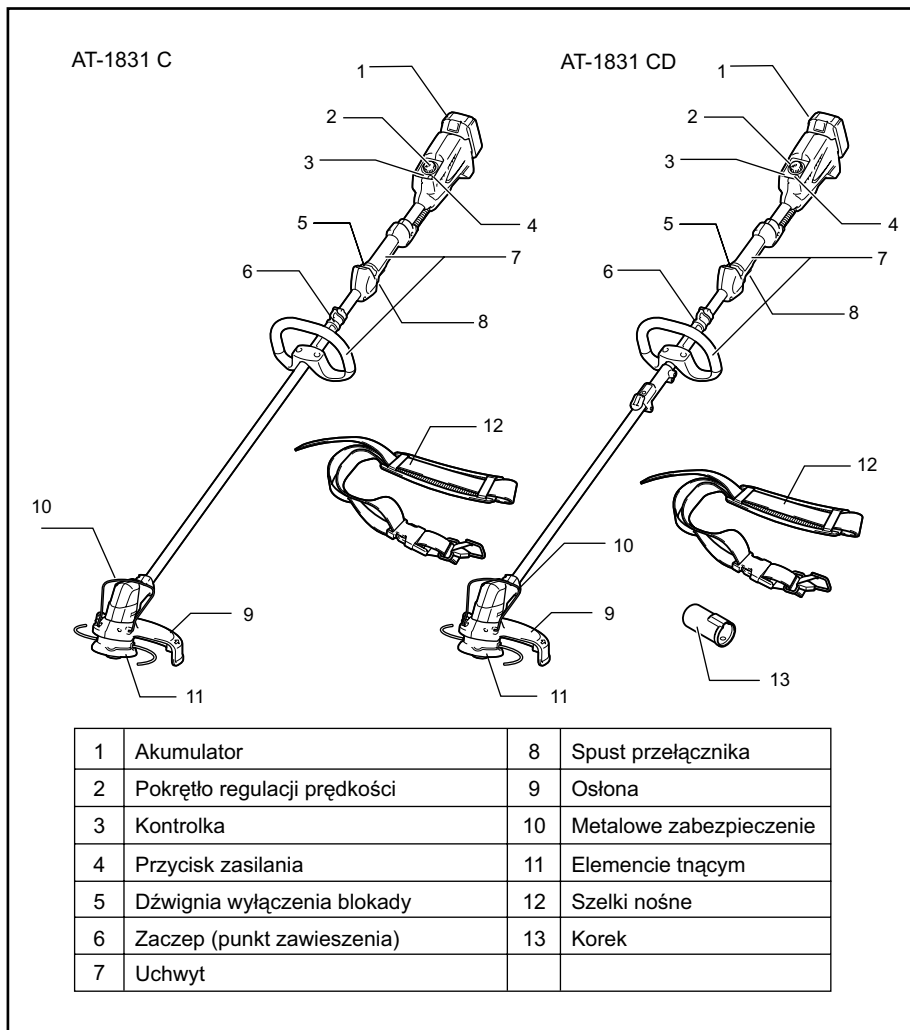

1	Akumulator	8	Spust przełącznika
2	Pokrętko regulacji prędkości	9	Oślona
3	Kontrolka	10	Metalowe zabezpieczenie
4	Przycisk zasilania	11	Elemente tnącym
5	Dźwignia wyłączenia blokady	12	Szelki nośne
6	Zaczep (punkt zawieszenia)	13	Korek
7	Uchwyt		

014163

OPIS DZIAŁANIA

⚠OSTRZEŻENIE:

- **Przed przystąpieniem do regulacji lub przeglądu urządzenia upewnić się, czy jest ono wyłączone i czy został wyjęty akumulator.** Jeśli urządzenie pozostanie włączone lub pozostanie w nim akumulator, może to spowodować poważne obrażenia w wyniku przypadkowego uruchomienia urządzenia.

Wkładanie i wyjmowanie akumulatora

Rys.1

⚠UWAGA:

- Przed montażem lub demontażem akumulatora należy wyłączać narzędzie.
- **Podczas wkładania lub wyjmowania akumulatora należy mocno trzymać narzędzie i akumulator.** W przeciwnym razie mogą one wysliznąć się z rąk, powodując uszkodzenie narzędzia lub akumulatora i obrażenia ciała.

Aby wyjąć akumulator, należy przesunąć przycisk znajdujący się w przedniej jego części i wysunąć akumulator.

Aby zamontować akumulator, wystarczy wyrównać występ na akumulatorze z rowkiem w obudowie i wsunąć go na swoje miejsce. Akumulator należy wsuwać do oporu, aż się zablokuje, co jest sygnalizowane delikatnym kliknięciem. Jeśli jest widoczny czerwony wskaźnik w górnej części przycisku, akumulator nie został całkowicie zablokowany.

⚠UWAGA:

- Należy go zamontować całkowicie, tak aby czerwony wskaźnik nie był widoczny. W przeciwnym razie może przypadkowo wypaść z urządzenia, raniąc operatora lub osoby postronne.
- Nie montować akumulatora na siłę. Jeśli akumulator nie daje się swobodnie wsunąć, prawdopodobnie został włożony nieprawidłowo.

Działanie wyłącznika zasilania

⚠OSTRZEŻENIE:

- **Przed włożeniem akumulatora do narzędzia należy zawsze sprawdzić, czy język spustowy przełącznika działa prawidłowo i czy powraca do położenia „OFF” po zwolnieniu. Nie naciskać mocno języka spustowego przełącznika bez obrócenia dźwigni blokady. Może to spowodować uszkodzenie przełącznika.** Użytkowanie narzędzia, w którym przełącznik nie działa prawidłowo, może prowadzić od utraty kontroli i być przyczyną poważnych obrażeń.

Rys.2

Nacisnąć przycisk zasilania znajdujący się na obudowie w celu włączenia narzędzia i zaświecenia się wskaźnika zasilania.

Rys.3

Narzędzie jest wyposażone w dźwignię blokady, która zapobiega przypadkowemu pociągnięciu języka spustowego przełącznika.

Aby uruchomić narzędzie, należy zwolnić dźwignię blokady i pociągnąć język spustowy przełącznika. Aby zatrzymać narzędzie, należy zwolnić język spustowy przełącznika.

UWAGA:

- Po naciśnięciu przycisku zasilania i pozostawieniu urządzenia przez jedną minutę bez wykonywania jakichkolwiek czynności, urządzenie automatycznie zostanie wyłączone.

Przełącznik zmiany kierunku obrotów w celu usuwania odpadów

⚠OSTRZEŻENIE:

- **Przed przystąpieniem do usuwania chwastów i odpadów zakleszczonych w narzędziu, które nie zostały usunięte za pomocą trybu zmiany kierunku obrotów, należy zawsze upewnić się, czy urządzenie zostało wyłączone, a akumulator wyjęty.** Jeśli urządzenie pozostanie włączone lub pozostanie w nim akumulator, może to doprowadzić do poważnych obrażeń w wyniku przypadkowego uruchomienia urządzenia.

Rys.4

Urządzenie to zostało wyposażone w przełącznik zmiany kierunku obrotów służący wyłącznie do zmiany kierunku pracy silnika w celu usunięcia chwastów i odpadów blokujących narzędzie. Aby normalnie eksploatować urządzenie, należy nacisnąć część „A” przełącznika.

Aby usunąć chwasty i odpady zakleszczone w głowicy obrotowej, należy zmienić kierunek obrotów, naciskając część „B” przełącznika. W tym trybie pracy narzędzie będzie pracowało tylko przez chwilę, a następnie wyłączy się automatycznie.

UWAGA!

- Przed uruchomieniem narzędzia należy zawsze sprawdzić ustawienie kierunku obrotów.
- Przełącznika zmiany kierunku obrotów można używać tylko po całkowitym zatrzymaniu urządzenia. Zmiana kierunku obrotów przed zatrzymaniem się urządzenia grozi jego uszkodzeniem.

Pokrętło regulacji prędkości

Rys.5

Prędkość urządzenia można regulować bezstopniowo w zakresie od 3 500 min⁻¹ do 6 000 min⁻¹ za pomocą pokrętła regulacji prędkości.

Obrót pokrętła zgodnie z ruchem wskazówek zegara zwiększa prędkość, a obrót w przeciwnym kierunku – zmniejsza ją.

System ochrony akumulatora (akumulator litowo-jonowy ze znakiem gwiazdki)

Rys.6

Akumulatory litowo-jonowe ze znakiem gwiazdki posiadają w system ochrony. System ten automatycznie odcina dopływ prądu do narzędzia w celu wydłużenia żywotności akumulatora.

Narzędzie zostanie automatycznie zatrzymane podczas pracy w następujących sytuacjach związanych z narzędziem/akumulatorem:

- Przeciążenie:

Narzędzie pracuje w sposób przyczyniający się do niezwykle wysokiego wzrostu napięcia. W takiej sytuacji należy zwolnić język spustowy przełącznika narzędzia i zatrzymać wykonywaną pracę, która doprowadziła do przeciążenia narzędzia. Następnie ponownie

pociągnąć język spustowy przełącznika w celu ponownego uruchomienia narzędzia.

Jeżeli narzędzie nie włączy się, akumulator uległ przegrzaniu. W takiej sytuacji należy poczekać, aż akumulator ostygnie przed ponownym pociągnięciem za język spustowy przełącznika.

- Niskie napięcie akumulatora:

Za niski poziom naładowania akumulatora, aby narzędzie mogło pracować. W takiej sytuacji należy wyjąć akumulator i go naładować.

Kontrolki

Rys.7

Gdy system ochrony działa podczas pracy urządzenia, kontrolki zapalają się.

Możliwe stany kontrolki i wymagane działania zostały podane w poniższej tabeli.

Wskaźnik zasilania	Wskaźnik akumulatora	Stan	Wymagane działanie
		Stan	Wymagane działanie
	Pulsuje	Akumulator jest bliski wyczerpania.	Wymień akumulator na naładowany.
	Zapalenie się	Zabezpieczenie akumulatora wyłącza zasilanie – akumulator wyczerpał się.	Wymień akumulator na naładowany.
Pulsuje		Zabezpieczenie przed przegrzaniem odcina zasilanie – przegrzanie.	Odczekać do momentu ostygnięcia urządzenia.

013900

Wskazuje stan naładowania akumulatora

(Dotyczy wyłącznie akumulatorów z symbolem „B” na końcu numeru modelu.)

Rys.8

Nacisnąć przycisk kontrolny znajdujący się na akumulatorze w celu wskazania poziomu naładowania akumulatora. Kontrolki zaświecą się na kilka sekund.

Kontrolki			Poziom naładowania
Świeci się	WYŁ (OFF)	Pulsuje	
■ ■ ■ ■			75 % do 100 %
■ ■ ■ □			50 % do 75 %
■ ■ □ □			25 % do 50 %
■ □ □ □			0 % do 25 %
▣ □ □ □			Naładować akumulator.
■ ■ □ □			Prawdopodobnie akumulator jest uszkodzony.
□ □ ■ ■			

015658

UWAGA:

- Zależnie od warunków użytkowania i temperatury otoczenia, wskazany poziom może nieznacznie się różnić od rzeczywistego poziomu naładowania akumulatora.

Żyłkowa głowica tnąca

UWAGA!

- Nie wolno wysuwać żyłki poprzez uderzenie głowicy o podłoże, gdy narzędzie pracuje na wysokich obrotach. Wysunięcie żyłki narzędzia pracującego na wysokich obrotach może spowodować uszkodzenie głowicy tnącej.
- Układ wysuwania żyłki nie będzie działał prawidłowo, jeśli głowica nie obraca się.

Rys.9

Żyłkowa głowica tnąca to dwużyłkowa głowica wykaszarki do trawy wyposażona w mechanizm wysuwający żyłkę po uderzeniu o podłoże.

Aby wysunąć żyłkę nylonową, należy uderzyć głowicą tnącą o podłoże, gdy urządzenie pracuje na niskich obrotach.

UWAGA:

Jeśli żyłka nylonowa nie wysuwa się po uderzeniu głowicą o podłoże, należy winać/złożyć nową żyłkę nylonową, postępując według procedur opisanych w części „Konservacja”.

MONTAŻ

⚠OSTRZEŻENIE:

- **Przed przystąpieniem do jakichkolwiek prac przy urządzeniu upewnić się, czy jest ono wyłączone i czy został wyjęty akumulator.** Jeśli urządzenie pozostanie włączone lub pozostanie w nim akumulator, może to spowodować poważne obrażenia w wyniku przypadkowego uruchomienia urządzenia.
- **Nigdy nie włączać urządzenia, jeśli nie jest ono całkowicie zmontowane.** Obsługa częściowo zmontowanego urządzenia może prowadzić do poważnych obrażeń ciała w wyniku nieoczekiwane uruchomienia.

Montaż drążka przyrządu

Dotyczy modelu AT-1831 CD

Rys.10

W celu zamontowania przyrządu do jednostki napędowej:

1. Upewnić się, że dźwignia nie jest dokręcona.
2. W celu otwarcia złącza należy nacisnąć pokrywę złącza.

Rys.11

3. Wyosiować występ na drążku (po stronie narzędzia tnącego) z wycięciem po stronie złącza.

4. Wsunąć drążek przyrządu do złącza. Upewnić się, że powierzchnia dźwigni blokady znajduje się w położeniu poziomym względem drążka.
5. Mocno dokręcić dźwignię, jak pokazano na rysunku.

Aby zdemontować przyrząd, należy poluzować dźwignię, nacisnąć przednią część dźwigni blokady, a następnie wysunąć drążek.

Montaż rękojeści

Rys.12

Zamocować rękojeść na rurze drążka i dokręcić za pomocą dwóch śrub sześciokątnych. Należy sprawdzić, czy przekładka na rurze drążka znajduje się pomiędzy dwoma rękojeściami. Nie domontować ani zwaćzać przekładki.

⚠UWAGA:

- W przypadku modelu AT-1831 CD nigdy nie montować rękojeści na złączu.

Montaż osłony

⚠OSTRZEŻENIE:

- **Nigdy nie używać urządzenia bez zamontowanej osłony, jak pokazano na rysunku.** Nieprzestrzeganie tej zasady może spowodować poważne obrażenia.

Rys.13

Wyrównać występy na osłonie zabezpieczającej z wycięciami na obudowie silnika.

Rys.15

Wyrównać występy na uchwycie osłony zabezpieczającej z wycięciami na obudowie silnika. Zamontować uchwyt osłony zabezpieczającej na obudowie silnika.

Rys.16

Po zamontowaniu osłony zabezpieczającej i uchwytu osłony zabezpieczającej na obudowie silnika należy zamocować je za pomocą śrub sześciokątnych.

Montaż metalowego zabezpieczenia

⚠UWAGA:

- Przed wyregulowaniem metalowego zabezpieczenia należy odczekać aż głowica tnąca zatrzyma się całkowicie. Nie ustawiać metalowego zabezpieczenia za pomocą stopy.

Rys.17

W celu zredukowania ryzyka uszkodzenia obiektów z przodu głowicy tnącej należy zamontować metalowe zabezpieczenie kontrolujące zakres cięcia linii przesuwu urządzenia.

Rys.18

Lekko wysunąć metalowe zabezpieczenie w kierunku na zewnątrz, a następnie wsunąć je w otwory osłony zabezpieczającej.

UWAGA:

- Uważać, aby nie wysunąć metalowego zabezpieczenia zbyt mocno na zewnątrz. Może to doprowadzić do jego złamania.

Rys.19

W przypadku niekorzystania z metalowego zabezpieczenia należy je podnieść do położenia spoczynkowego.

Montaż żyłkowej głowicy tnącej

UWAGA!

- Użyć wyłącznie oryginalnej żyłkowej głowicy tnącej firmy Dolmar.

Odwrócić narzędzie do góry nogami, aby ułatwić wymianę żyłkowej głowicy tnącej.

Rys.20

Wsunąć klucz sześciokątny przez otwór w osłonie zabezpieczającej i obudowie silnika, a następnie dokręcić do oporu podkładkę stabilizującą kluczem sześciokątnym. Zamontować metalową osłonę i żyłkową głowicę tnącą bezpośrednio na trzpieniu gwintowanym i dokręcić, obracając ją w lewo. Wyjąć klucz sześciokątny.

Aby zdemontować żyłkową głowicę tnącą, należy obracać żyłkową głowicę tnącą w prawo, przytrzymując podkładkę stabilizującą kluczem sześciokątnym.

⚠UWAGA:

- **Jeśli podczas pracy żyłkowa głowica tnąca przypadkowo natrafi na kamień lub twardy przedmiot, należy zatrzymać wykasarkę i sprawdzić, czy nie została ona uszkodzona. W przypadku uszkodzenia żyłkowej głowicy tnącej, należy ją niezwłocznie wymienić.** Stosowanie uszkodzonej żyłkowej głowicy tnącej może przyczynić się do poważnych obrażeń ciała.

DZIAŁANIE

Prawidłowa obsługa urządzenia

Montaż szelek nośnych

Rys.21

Założyć szelki nośne. Następnie zapiąć klamry po stronie zaczepu i szelek. Należy sprawdzić, czy klamry są prawidłowo zapięte na miejscu.

Dotyczy modelu AT-1831 CD

Rys.22

W przypadku niekorzystania z nasadki należy umieścić ją na zaczepie.

Odpinanie

Rys.23

Klamra posiada elementy umożliwiające jej szybkie zwolnienie. Należy po prostu nacisnąć po obu stronach klamry, aby odpiąć urządzenie.

⚠OSTRZEŻENIE:

- **Należy zachować najwyższą ostrożność, aby nie utracić panowania nad urządzeniem. Nie dopuścić, aby urządzenie odchyliło się w stronę użytkownika lub jakiegokolwiek innej osoby przebywającej w pobliżu.** Brak panowania nad urządzeniem może spowodować poważne obrażenia operatora lub osób postronnych.

Regulacja położenia zaczepu oraz szelek nośnych

Rys.24

W celu zmiany położenia zaczepu należy poluzować śrubę sześciokątną na zaczepie za pomocą dołączonego klucza. Następnie przesunąć zaczep.

Po ustawieniu położenia zaczepu mocno dokręcić śrubę sześciokątną za pomocą klucza.

KONSERWACJA

⚠OSTRZEŻENIE:

- **Przed przystąpieniem do regulacji lub przeglądu urządzenia upewnić się, czy jest ono wyłączone i czy został wyjęty akumulator.** Niewyłączenie urządzenia lub pozostawienie akumulatora może spowodować poważne obrażenia w wyniku przypadkowego uruchomienia urządzenia.

UWAGA!

Nie wolno używać benzyny, benzenu, rozpuszczalnika, alkoholu itp. Substancje takie mogą spowodować odbarwienia, odkształcenia lub pęknięcia.

Wymiana nylonowej żyłki

⚠OSTRZEŻENIE:

- **Upewnić się, że pokrywa żyłkowej głowicy tnącej jest prawidłowo zamocowana do obudowy, zgodnie z poniższym opisem.** Nieprawidłowe zamocowanie pokrywy może spowodować wyrzucenie żyłkowej głowicy tnącej w powietrze i przyczynić się do powstania poważnych obrażeń ciała.

Rys.25

Zdjąć pokrywę z obudowy, wciskając dwa zatrzaski, stanowiące części ze szczelinami po bokach obudowy.

Rys.26

Odciąć żyłkę nylonową na długości 3-6 m, a następnie złożyć żyłkę tnącą na dwie części, pozostawiając jedną część dłuższą o 80-100 mm.

Rys.27

Zaczepić środek nowej żyłki nylonowej o występ umieszczony na środku szpuli pomiędzy dwoma rowkami prowadzącymi żyłkę nylonową.

Nawinąć oba końce wokół szpuli w kierunku zaznaczonym na głowicy, w przypadku obrotów w lewo kierunek oznaczony jest symbolem LH.

Rys.28

Nawinać całą żyłkę, pozostawiając tylko ok. 100 mm i zaczepiając tymczasowo koniec na wcięciu z boku szpuli.

Rys.29

Zamontować szpulę na pokrywie tak, aby szczeliny i występy na szpuli pokrywały się z tymi na pokrywie. Następnie odzepić końce żyłki z ich tymczasowej pozycji i wsunąć je w oczka tak, aby wystawały z pokrywy.

Rys.30

Wyrównać występ u dołu pokrywy ze szczelinami oczek. Następnie wcisnąć mocno pokrywę w obudowę w celu jej zamocowania. Należy upewnić się, że zaczepy całkowicie rozłożyły się w pokrywie.

W celu zachowania odpowiedniego poziomu BEZPIECZEŃSTWA i NIEZAWODNOŚCI wyrobu, wszelkie naprawy i różnego rodzaju prace konserwacyjne lub regulacje powinny być przeprowadzane przez autoryzowany punkt serwisowy narzędzi DOLMAR zawsze z użyciem oryginalnych części zamiennych DOLMAR.

ROZWIĄZYWANIE PROBLEMÓW

Przed oddaniem urządzenia do naprawy należy samodzielnie wykonać przegląd. W razie napotkania problemu, który nie został wyjaśniony w instrukcji, nie należy próbować demontować urządzenia we własnym zakresie. Należy natomiast zlecić naprawę w autoryzowanym punkcie serwisowym firmy Dolmar, zawsze z użyciem oryginalnych części zamiennych Dolmar.

Status usterki	Przyczyna	Działanie
Silnik nie uruchamia się.	Nie włożono akumulatora.	Włożyć akumulator.
	Problem z akumulatorem (pod napięciem)	Naładować akumulator. Jeśli ładowanie nie jest skuteczne, należy wymienić akumulator.
	Układ napędowy nie działa prawidłowo.	Zlecić naprawę w lokalnym autoryzowanym punkcie serwisowym.
Silnik przestaje pracować po krótkim czasie.	Zmieniono kierunek obrotów.	Zmienić kierunek obrotów przełącznikiem zmiany kierunku obrotów.
	Poziom naładowania akumulatora jest niski.	Naładować akumulator. Jeśli ładowanie nie jest skuteczne, należy wymienić akumulator.
	Przegrzanie.	Przerwać pracę, aby narzędzie ostygło.
Nie można osiągnąć maksymalnych obrotów.	Akumulator został włożony nieprawidłowo.	Włożyć akumulator zgodnie z opisem w niniejszej instrukcji.
	Spada moc akumulatora.	Naładować akumulator. Jeśli ładowanie nie jest skuteczne, należy wymienić akumulator.
	Układ napędowy nie działa prawidłowo.	Zlecić naprawę w lokalnym autoryzowanym punkcie serwisowym.
Element tnący nie obraca się: natychmiast wyłączyć narzędzie!	Przeszkoda, np. gałąź, zablokowała się pomiędzy osłoną i żyłkową głowicą tnącą.	Usunąć przeszkodę.
	Układ napędowy nie działa prawidłowo.	Zlecić naprawę w lokalnym autoryzowanym punkcie serwisowym.
Nietypowe drgania: natychmiast wyłączyć narzędzie!	Pękł jeden z końców żyłki nylonowej.	Uderzyć żyłkową głowicą tnącą o podłoże, gdy się obraca, aby wysunąć żyłkę.
	Układ napędowy nie działa prawidłowo.	Zlecić naprawę w lokalnym autoryzowanym punkcie serwisowym.
Nie można zatrzymać elementu tnącego ani silnika: natychmiast wyjąć akumulator!	Usterka elektryczna lub elektroniczna.	Wyjąć akumulator i zlecić naprawę w lokalnym autoryzowanym punkcie serwisowym.

010856

AKCESORIA OPCJONALNE

UWAGA:

- Z opisany w niniejszym podręczniku narzędziem marki DOLMAR współpracują zalecane poniżej akcesoria i przystawki. Stosowanie innych akcesoriów lub przystawek grozi obrażeniami ciała. Akcesoria lub przystawki należy wykorzystywać wyłącznie do celów, do których zostały przeznaczone.

Więcej szczegółów na temat podanego wyposażenia dodatkowego można uzyskać w miejscowym punkcie serwisowym Dolmar.

- Żyłkowa głowica tnąca
- Żyłka nylonowa (żyłka tnąca)
- Szelki nośne
- Klucz sześciokątny
- Oryginalny akumulator i ładowarka firmy Makita/Dolmar

UWAGA:

- Niektóre pozycje znajdujące się na liście mogą być dołączone do pakietu narzędziowego jako akcesoria standardowe. Mogą to być różne pozycje, w zależności od kraju.

ROMÂNĂ (Instrucțiuni originale)

Explicitarea vederii de ansamblu

1-1. Indicator roșu	8-2. Buton CHECK (Verificare)	15-1. Porțiuni concave
1-2. Buton	9-1. Cea mai eficientă zonă de tăiere	15-2. Suport dispozitiv de protecție
1-3. Cartușul acumulatorului	10-1. Articulație	15-3. Protuberanțe
2-1. Indicator de alimentare	10-2. Levier de blocare	16-1. Șuruburi cu cap hexagonal
2-2. Buton de pornire	10-3. Capac imbinare	18-1. Găuri
3-1. Levier de deblocare	10-4. Pârghie	18-2. Apărătoare fir
3-2. Trăgaciul întrerupătorului	10-5. Țeavă (Partea uneltei de tăiere)	20-1. Cap de tăiere cu nylon
4-1. Comutator de inversare	11-1. Levier de blocare	20-2. Apărătoare metalică
4-2. Apăsător în poziția A pentru operare normală	11-2. Porțiune concavă	20-3. Șaibă receptor
4-3. Apăsător în poziția B pentru îndepărtarea resturilor și buruienilor	11-3. Protuberanță	20-4. Cheie inbus
5-1. Rondelă de reglare a vitezei	12-1. Mâner de prindere	21-1. Cataramă
6-1. Marcaj în stea	12-2. Șuruburi cu cap hexagonal	21-2. Agățătoare
7-1. Indicator acumulator	12-3. Capac	22-1. Capac
7-2. Indicator de alimentare	12-4. Menghină de mână	23-1. Cataramă
8-1. Lămpi indicator	12-5. Partea uneltei de tăiere	24-1. Șurub cu cap hexagonal
	12-6. Distanțier	26-1. 80 - 100 mm
	14-1. Caneluri	
	14-2. Apărătoare	

SPECIFICAȚII

Model	AT-1831 C	AT-1831 CD
Tip țeavă	Țeavă integrată	Țeavă care poate fi divizată
Turație în gol	3.500 - 6.000 min ⁻¹	
Lungime totală cu capul de tăiere cu nylon	1.843 mm	
Lungime despicare	-	982 mm
Diametru de tăiere cu cap de tăiere cu nylon	300 mm	
Greutate netă	3,9 kg	4,1 kg
Tensiune nominală	18 V cc.	
Cartuș de acumulator și încărcător standard ⚠ Mențineți întotdeauna combinațiile de acumulator/încărcător pe coloanele corecte.	AP-183, AP-1840, BL1815N, BL1820, BL1820B, BL1830, BL1840, BL1840B, BL1850, BL1850B / LG-184, DC18RC	

- Datorită programului nostru continuu de cercetare și dezvoltare, caracteristicile pot fi modificate fără o notificare prealabilă.
- Specificațiile și ansamblul baterie pot diferi de la țară la țară.
- Greutatea, cu ansamblul baterie, conform procedurii EPTA 01/2003

Model	Nivel de presiune acustică		Standard aplicabil sau directivă
	L _{PA} (dB (A))	Marjă de eroare K (dB (A))	
AT-1831 C / AT-1831 CD	79	0,7	2000/14/EC

- Chiar dacă nivelul de presiune acustică menționat mai sus este de 80 dB (A) sau mai puțin, nivelul în timpul funcționării poate depăși 80 dB (A). Purtați echipament de protecție pentru urechi.

Model	Mâner frontal		Mâner posterior		Standard aplicabil sau directivă
	a _h (m/s ²)	Marjă de eroare K (m/s ²)	a _h (m/s ²)	Marjă de eroare K (m/s ²)	
AT-1831 C / AT-1831 CD	≤ 2,5	1,5	≤ 2,5	1,5	EN786

- Nivelul de vibrații declarat a fost măsurat în conformitate cu metoda de test standard și poate fi utilizat pentru compararea unei unelte cu alta.
- Nivelul de vibrații declarat poate fi, de asemenea, utilizat într-o evaluare preliminară a expunerii.













⚠️ AVERTISMENT:

- Nivelul de vibrații în timpul utilizării reale a unelei electrice poate diferi de valoarea nivelului declarat, în funcție de modul în care uneltea este utilizată.
- Asigurați-vă că identificați măsurile de siguranță pentru a proteja operatorul, acestea fiind bazate pe o estimare a expunerii în condiții reale de utilizare (luând în considerare toate părțile ciclului de operare, precum timpii în care uneltea a fost oprită, sau a funcționat în gol, pe lângă timpul de declanșare).

END020-3

Simboluri

Mai jos sunt prezentate simbolurile de pe echipament. Asigurați-vă că înțelegeți sensul acestora înainte de a utiliza.

-  Acordați grijă și atenție specială.
-  Citiți manualul de instrucțiuni.
-  Pericol; țineți cont de obiectele care pot fi aruncate.
-  Distanța dintre mașină și persoanele aflate în zonă trebuie să fie de cel puțin 15 m.
-  Instruiți persoanele aflate în zonă să păstreze distanța.
-  Păstrați o distanță de cel puțin 15 m.
-  Purtați cască de protecție, ochelari și protecție urechi.
-  Purtați mănuși de protecție.
-  Purtați cizme robuste cu talpă antiderapantă. Sunt recomandate cizmele de siguranță cu bombeuri din oțel.
-  Nu expuneți la umezeală.
-  Turație maximă permisă a unelei.
-  Nu folosiți niciodată o lamă din metal.
-  Doar pentru țările UE
Nu depuneți echipamente electrice sau acumulatele împreună cu gunoiul menajer!
În conformitate cu Directiva europeană privind deșeurile de echipamente electrice și electronice, bateriile și

acumulatele, precum și bateriile și acumulatele reziduale și implementarea acestora conform legislației naționale, echipamentele electrice și bateriile și acumulatele care au ajuns la sfârșitul duratei de viață trebuie colectate separat și reciclate corespunzător în vederea protejării mediului.

ENH220-4

Nu mai pentru țările europene

Declarație de conformitate CE

Makita declară că următoarea(e) mașină(i):

Denumirea utilajului:

Motocosoare pentru iarbă fără cablu

Model nr./ Tip: AT-1831 C, AT-1831 CD

Specificații: consultați tabelul "SPECIFICAȚII".

Este în conformitate cu următoarele directive europene:

2000/14/EC, 2006/42/EC

Sunt fabricate în conformitate cu următorul standard sau documente standardizate:

EN60335

Fișierul tehnic în conformitate cu 2006/42/CE este disponibil de la:

Makita, Jan-Baptist Vinkstraat 2, 3070, Belgia

Procedura de evaluare a conformității cerută de Directiva 2000/14/CE s-a efectuat în conformitate cu anexa VI.

Organism notificat:

TÜV Rheinland LGA Products GmbH

Tillystraße 2

90431 Nürnberg, Germania

Nr. de identificare 0197

Nivel de putere acustică măsurat: 90 dB (A)

Nivel de putere acustică garantat: 90 dB (A)

1.7.2015



000331

Yasushi Fukaya

Director

Makita, Jan-Baptist Vinkstraat 2, 3070, Belgia

GEB109-3

INSTRUCȚIUNI IMPORTANTE PRIVIND SIGURANȚA

⚠️ **AVERTISMENT! Citiți toate avertismentele de siguranță și toate instrucțiunile.** Nerespectarea acestor avertismente și instrucțiuni poate avea ca rezultat electrocutarea, incendiul și/sau rănirea gravă.

Păstrați toate avertismentele și instrucțiunile pentru consultări ulterioare.

1. Familiarizați-vă cu comenzile și cu utilizarea corectă a echipamentului.
2. Elementele de tăiere continuă să se rotească după oprirea motorului.
3. Nu permiteți niciodată copiilor sau persoanelor care sunt nefamiliarizate cu aceste instrucțiuni să utilizeze unealta.
4. Întrerupeți utilizarea uneltei atunci când în apropiere se află persoane, în special copii, sau animale de companie.
5. Folosiți unealta doar la lumina zilei sau la o lumină artificială puternică.
6. Înainte de utilizarea uneltei și după orice impact, verificați pentru identificarea eventualelor semne de uzură sau deteriorare și reparați dacă este cazul.
7. Protejați-vă împotriva rănilor care pot fi cauzate de dispozitivele montate pentru tăiere în linie dreaptă. După prelungirea cu o nouă lamă de tăiere, readuceți întotdeauna mașina la poziția de operare normală înaintea pornirii.
8. Nu montați niciodată elemente de tăiere metal.
9. Acest echipament nu este destinat utilizării de către persoane (inclusiv copii) cu capacități fizice, senzoriale sau mentale reduse, sau lipsite de experiență și cunoștințe, cu excepția cazului în care ele au fost supravegheate sau instruite cu privire la utilizarea echipamentului de către o persoană responsabilă pentru securitatea lor. Copiii trebuie supravegheați pentru a vă asigura că nu se joacă cu echipamentul.
10. Folosiți unealta cu cea mai mare grijă și atenție.
11. Operați unealta numai dacă vă aflați într-o stare fizică bună. Executați fiecare lucrare cu calm și cu atenție. Folosiți-vă simțul practic și țineți cont de faptul că utilizatorul este responsabil de accidente sau situațiile neprevăzute antrenate de utilizarea mașinii, cauzate altor persoane sau bunurilor acestora.
12. Nu operați niciodată mașina dacă sunteți obosit, bolnav sau sub influența alcoolului sau a medicamentelor.
13. Mașina trebuie oprită imediat dacă indică semne de operare anormală.

Domeniul de utilizare a uneltei

1. Utilizați unealta în scopul corect. Motocositoarea pentru iarbă fără cablu este destinată doar tăierii ierbii și buruienilor ușoare. Nu trebuie utilizată în alte scopuri, cum ar fi tăierea șirurilor de tufișuri, deoarece pot apărea accidente.

Echipament personal de protecție

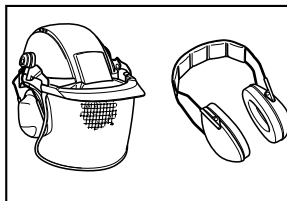

010820

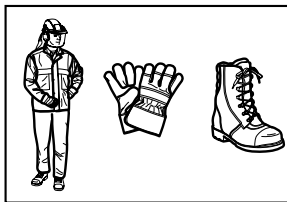

010821

1. Îmbrăcați-vă corespunzător. Îmbrăcămintea purtată trebuie să fie funcțională și adecvată, adică trebuie să fie bine ajustată, dar să nu cauzeze disconfort. Nu purtați bijuterii sau haine care se pot agăța în iarba înaltă. Protejați-vă părul lung cu o plasă pentru păr.
2. La utilizarea uneltei, purtați întotdeauna cizme robuste cu talpă antiderapantă. Aceasta protejează împotriva vătămărilor corporale și asigură un sprijin stabil.
3. Purtați mănuși sau ochelari de protecție.

Siguranța electrică și a acumulatorului

1. Evitați mediile periculoase. Nu utilizați mașina în locații cu umezeală și nu o expuneți la ploaie. Dacă intră apă în mașină, riscul electrocutării este mai mare.
2. Reîncărcați folosind doar încărcătorul specificat de producător. Un încărcător potrivit pentru un tip de cartuș de acumulatori poate provoca riscul incendierii dacă este folosit pentru un alt tip de cartuș de acumulatori.
3. Folosiți uneltele electrice doar cu cartușele de acumulatori indicate în mod specific. Folosirea altor tipuri de cartușe de acumulatori poate provoca accidentări sau incendii.
4. Când nu folosiți cartușul de acumulatori, țineți-l la distanță de obiecte metalice precum agrafe de birou, monede, chei, cui, șuruburi sau alte obiecte metalice mici, ce pot constitui o legătură între cele două borne. Scurtcircuitarea bornelor acumulatorului poate produce arsuri sau incendiu.
5. În condiții necorespunzătoare de utilizare, se poate prelinge lichid din acumulator; evitați contactul cu acesta. Dacă intrați în contact accidental, clătiți bine cu apă zona afectată. Dacă v-a intrat lichid în ochi, consultați imediat medicul. Lichidul expulzat din

acumulator poate cauza iritații sau arsuri.

6. Nu aruncați acumulatorul(ii) în foc. Elementul poate exploda. Consultați codurile locale pentru instrucțiunile corecte de depunere la deșeurii.
7. Nu deschideți și nu dezmembrați acumulatorul(ii). Electrolitul eliberat este coroziv și poate cauza afecțiuni ale pielii și ochilor. Acesta poate fi toxic dacă este înghițit.

Pornirea uneltei

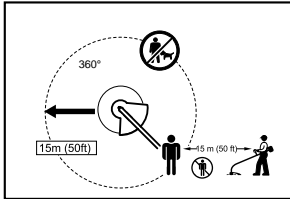

1. Vă rugăm să vă asigurați că nu există copii sau alte persoane pe o rază de lucru de 15 metri (50 ft), de asemenea, acordați atenție oricăror animale din apropierea zonei de lucru. În caz contrar, opriți utilizarea mașinii.
2. Înainte de utilizare, asigurați-vă întotdeauna că mașina poate fi operată în siguranță. Verificați siguranța uneltei de tăiere și a dispozitivul de protecție, precum și butonul / maneta de declanșare pentru a verifica acționarea ușoară și corectă a acestora. Verificați dacă mânerul este curat și uscat și testați funcționarea comutatorului de pornire/oprire.
3. Verificați pentru a identifica eventualele componente defecte înainte de utilizarea mașinii. Dispozitivele de protecție sau alte componente care sunt deteriorate trebuie să fie verificate cu atenție pentru a stabili dacă unealta va funcționa în mod corespunzător. Verificați alinierea componentelor mobile, funcționarea liberă a componentelor mobile, montarea sau orice altă stare care ar putea afecta operarea acestora. Dispozitivele de protecție și orice altă componentă care este deteriorată trebuie să fie reparată în mod corespunzător de către un atelier de service autorizat cu excepția cazurilor în care nu este stipulat în mod diferit în acest manual.
4. Porniți motorul doar când mâinile și picioarele dumneavoastră se află la distanță de unealta de tăiere.
5. Înainte de pornire asigurați-vă că unealta de tăiere nu intră deloc în contact cu obiecte dure precum crengi, pietre etc. deoarece dispozitivul de tăiere se va roti la pornire.

Metodă de operare

1. Nu operați niciodată mașina cu protecții defecte sau fără protecții instalate.
2. Utilizați mașina doar în condiții bune de lumină și vizibilitate. În timpul sezonului de iarnă, ferțiți-vă de zonele alunecoase sau umede, de gheață și zăpadă (risc de alunecare). Asigurați întotdeauna o stabilitate corespunzătoare.
3. Asigurați-vă împotriva rănirii picioarelor și mâinilor de către unealta de tăiere.
4. Țineți permanent mâinile și picioarele la distanță de elementele de tăiere, în special la pornirea motorului.
5. Nu tăiați niciodată deasupra nivelului taliei.
6. Nu stați pe o scară în timp ce operați mașina.
7. Nu lucrați niciodată pe suprafețe instabile.
8. Nu depășiți nivelul umărului. Mențineți-vă permanent echilibrul și sprijiniți-vă ferm pe picioare.
9. Îndepărtați nisipul, pietrele, cuiele etc. găsite în zona de lucru. Particulele străine pot deteriora unealta de tăiere și pot cauza reculuri periculoase, rezultând accidente grave.
10. În cazul în care unealta de tăiere lovește pietre sau alte obiecte dure, opriți imediat motorul și inspectați dispozitivul de tăiere.
11. Înainte să începeți tăierea, scula de tăiere trebuie să fie atinsă viteza maximă de lucru.
12. În timpul operării, țineți întotdeauna mașina cu ambele mâini. Nu țineți mașina cu o singură mână în timpul utilizării. Asigurați întotdeauna o stabilitate corespunzătoare.
13. Întregul echipament de protecție, precum aparaturile furnizate cu unealta trebuie utilizate în timpul operării.
14. Excepționând cazurile de urgență, evitați scăparea sau aruncarea mașinii la sol, deoarece acest lucru ar putea duce la defectarea serioasă a acesteia.
15. Nu trageți niciodată mașina pe sol atunci când vă deplasați dintr-un loc în altul, deoarece aceasta se poate defecta dacă este mutată în acest mod.
16. Scoateți întotdeauna cartușul acumulatorului din mașină:
 - de fiecare dată când lăsați mașina nesupravegheată;
 - înainte de eliberarea unui blocaj;
 - înainte de a controla, curăța sau lucra cu mașina;
 - înainte de a face vreo reglare, de a schimba accesoriile sau de a depozita;
 - de fiecare dată când unealta începe să vibreze anormal;
 - de fiecare dată transportați unealta.
17. Nu forțați mașina. Acesta va opera mult mai eficient, iar riscurile de rănire vor fi mult mai reduse, dacă acesta va opera la rata pentru care a fost conceput.

Instrucțiuni de întreținere

1. Starea uneltei de tăiere, a dispozitivelor de protecție și a centurii de umăr trebuie verificată înaintea începerii lucrului.
2. Opriți motorul și îndepărtați cartușul de acumulator înainte de a efectua întreținerea, de a înlocui uneltele de tăiere sau înainte de a curăța mașina.
3. După utilizare, deconectați cartușul acumulatorului de la mașină și verificați pentru identificarea eventualelor defecțiuni.
4. Verificați eventualele elemente de fixare slăbite și posibilele componente defecte, precum fisuri ale uneltei de tăiere.
5. Când nu îl utilizați, depozitați echipamentul într-o locație uscată închisă sau ferită de accesul copiilor.
6. Utilizați doar componentele de schimb și accesoriile recomandate de producător.
7. Asigurați-vă întotdeauna că orificiile de ventilare nu conțin reziduuri.
8. Inspectați și întrețineți mașina în mod regulat, în special înainte/după utilizare. Mașina trebuie reparat doar de către centrul nostru de service autorizat.
9. Păstrați mânerele uscate, curate și nepătate cu ulei sau unsoare.

PĂSTRAȚI ACESTE INSTRUCȚIUNI.

⚠️ AVERTISMENT:

NU permiteți comodității și familiarizării cu produsul (obținute prin utilizare repetată) să înlocuiască respectarea strictă a normelor de securitate pentru acest produs. FOLOSIREA INCORECTĂ sau nerespectarea normelor de securitate din acest manual de instrucțiuni poate provoca vătămări corporale grave.

ENC011-1

INSTRUCȚIUNI IMPORTANTE PRIVIND SIGURANȚA PENTRU CARTUȘUL ACUMULATORULUI

1. Înainte de a folosi cartușul acumulatorului, citiți toate instrucțiunile și atenționările de pe (1) încărcătorul acumulatorului, (2) acumulator și (3) produsul care folosește acumulatorul.
2. Nu dezmembrați cartușul acumulatorului.
3. Dacă timpul de funcționare s-a redus excesiv, întrerupeți imediat funcționarea. Aceasta poate prezenta risc de supraîncălzire, posibile arsuri și chiar explozie.

4. Dacă electrolitul pătrunde în ochi, clătiți bine ochii cu apă curată și consultați imediat un medic. Există risc de orbire.
 5. Nu scurtcircuitați cartușul acumulatorului:
 - (1) Nu atingeți bornele cu niciun material conductor.
 - (2) Evitați depozitarea cartușului acumulatorului la un loc cu alte obiecte metalice cum ar fi cuie, monede etc.
 - (3) Nu expuneți cartușul acumulatorului la apă sau ploaie.
- Un scurtcircuit al acumulatorului poate provoca un flux puternic de curent electric, supraîncălzire, posibile arsuri și chiar defectarea mașinii.
6. Nu depozitați mașina și cartușul acumulatorului în spații în care temperatura poate atinge sau depăși 50 ° C (122 ° F).
 7. Nu incinerați cartușul acumulatorului chiar dacă acesta este grav deteriorat sau complet uzat. Cartușul acumulatorului poate exploda în foc.
 8. Aveți grijă să nu scăpați pe jos sau să loviți acumulatorul.
 9. Nu folosiți un acumulator uzat.
 10. Respectați normele naționale privind eliminarea la deșeurii a acumulatorului.

PĂSTRAȚI ACESTE INSTRUCȚIUNI.

⚠️ ATENȚIE: Utilizați doar acumulatori Makita/Dolmar originali.

Utilizarea de acumulatori Makita/Dolmar neoriginali, sau acumulatori care au fost modificați, poate cauza explozia acestora, ducând la incendii, accidentări și daune. De asemenea, va determina anularea garanției Makita/Dolmar pentru unealta și încărcătorul Makita/Dolmar.

Sfaturi pentru obținerea unei durate maxime de exploatare a acumulatorului

1. Încărcați cartușul acumulatorului înainte de a se descărca complet. Întrerupeți întotdeauna funcționarea mașinii și încărcați cartușul acumulatorului când observați o scădere a puterii mașinii.
2. Nu reîncărcați niciodată un acumulator complet încărcat. Supraîncărcarea va scurta durata de exploatare a acumulatorului.
3. Încărcați cartușul acumulatorului la temperatura camerei, între 10 ° C - 40 ° C (50 ° F - 104 ° F). Lăsați un acumulator fierbinte să se răcească înainte de a-l încărca.
4. Încărcați cartușul acumulatorului dacă nu îl utilizați o perioadă îndelungată (peste șase luni).

DESCRIERE COMPONENTE

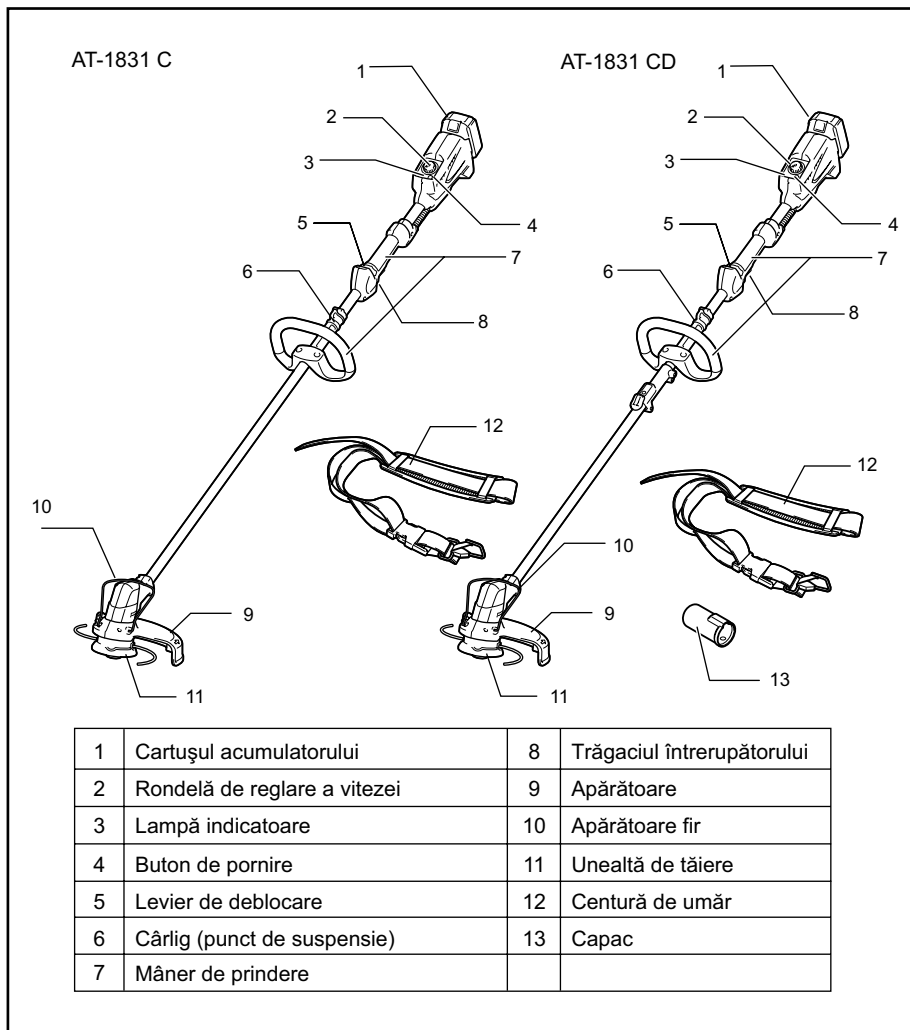

014163

DESCRIERE FUNCȚIONALĂ

⚠️ AVERTISMENT:

- **Asigurați-vă întotdeauna că unealta este oprită și cartușul acumulatorului este scos înaintea reglării și verificării funcțiilor mașinii.** Dacă mașina nu este oprită și cartușul acumulatorului nu este scos, pot rezulta accidente grave în urma pornirii accidentale.

Instalarea sau scoaterea cartușului acumulatorului

Fig.1

⚠️ ATENȚIE:

- Opriteți întotdeauna unealta înainte de montarea sau demontarea cartușului de acumulator.
- **Țineți ferm mașina și cartușul acumulatorului la montarea sau demontarea cartușului.** În caz contrar, acestea vă pot aluneca din mâini, rezultând defectarea lor și posibile accidente.

Pentru a scoate cartușul acumulatorului, glisați-l din unealtă în timp ce glisați butonul de pe partea frontală a cartușului.

Pentru a instala cartușul acumulatorului, aliniați limba de pe cartușul acumulatorului cu canelura din carcasă și introduceți-l în locaș. Introduceți-l complet, până când se înclichetează în locaș. Dacă puteți vedea indicatorul roșu din partea superioară a butonului, acesta nu este blocat complet.

⚠️ ATENȚIE:

- Instalați întotdeauna cartușul acumulatorului complet, până când indicatorul roșu nu mai este vizibil. În caz contrar, acesta poate cădea accidental din mașină provocând rănirea dumneavoastră sau a persoanelor din jur.
- Nu forțați cartușul de acumulator la montare. Dacă acesta nu glisează ușor, înseamnă că a fost introdus incorect.

Acționarea comutatorului de alimentare

⚠️ AVERTISMENT:

- **Înainte de a introduce cartușul acumulatorului în mașină, verificați întotdeauna dacă butonul declanșator funcționează corect și revine în poziția „OFF” (oprit) când este eliberat.** Nu trageți puternic butonul declanșator fără a roti pârghia de blocare. Acest lucru ar putea duce la defectarea butonului declanșator. Operarea sculei cu un buton declanșator care nu acționează corect poate duce la pierderea controlului și la accidente grave.

Fig.2

Apăsați butonul de pornire de pe carcasă astfel încât mașina să pornească, iar indicatorul de alimentare să lumineze.

Fig.3

Pentru a preveni acționarea accidentală a butonului declanșator este prevăzut un buton de blocare.

Pentru a porni unealta, rotiți pârghia de blocare și apoi trageți butonul declanșator. Eliberați butonul declanșator pentru a opri unealta.

NOTĂ:

- După ce butonul de pornire este apăsat, iar mașina este lăsată timp de un minut fără operare, mașina se oprește automat.

Comutator de inversare pentru îndepărtarea resturilor

⚠️ AVERTISMENT:

- **Asigurați-vă întotdeauna că mașina este oprită și cartușul acumulatorului este scos înaintea îndepărtării buruienilor și resturilor din mașină, dacă acestea nu au putut fi îndepărtate în modul de inversare.** Dacă mașina nu este oprită și cartușul acumulatorului nu este scos, se pot produce vătămări personale grave în urma pornirii accidentale.

Fig.4

Această mașină dispune de un comutator de inversare care are rolul doar de a schimba direcția de rotație astfel încât să poată fi utilizat pentru îndepărtarea buruienilor și resturilor prinse în mașină. Pentru operarea normală a mașinii, trebuie să apăsați pe partea "A" a comutatorului.

Pentru a îndepărta buruienile și resturile blocate în capul rotativ, mașina poate fi întoarsă invers prin apăsarea părții "B" a comutatorului. În poziția inversă, mașina va opera doar pentru o scurtă perioadă de timp și se va opri automat.

NOTĂ:

- Verificați întotdeauna sensul de rotație înainte de utilizare.
- Folosiți comutatorul de inversare numai după ce mașina s-a oprit complet. Schimbarea sensului de rotație înainte de oprirea mașinii poate avaria mașina.

Rondelă de reglare a vitezei

Fig.5

Turația mașinii poate fi reglată fără restricții de la 3.500 min⁻¹ la 6.000 min⁻¹ cu rondela de reglare a vitezei.

Rotiți rondela de reglare a vitezei în sens orar pentru o viteză mai mare și în sens anti-orar pentru o viteză mai mică.

Sistem de protecție a acumulatorului (acumulator litiu-ion cu marcaj stea)

Fig.6

Acumulatorii litiu-ion cu un marcaj stea sunt echipate cu un sistem de protecție. Acest sistem oprește automat alimentarea mașinii pentru a prelungi durata de viață a bateriei.

Mașina se va opri automat în timpul funcționării când mașina și/sau acumulatorul se află într-una din situațiile următoare.

- Suprasarcină:

Mașina este operată într-o manieră care determină atragerea unui curent de o intensitate anormal de ridicată.

În acest caz, eliberați butonul declanșator de pe mașină și opriți aplicația care a dus la suprasolicitarea mașinii. Apoi, trageți din nou butonul declanșator pentru a reporni.

Dacă mașina nu pornește, acumulatorul este supraîncălzit. În această situație, lăsați acumulatorul să se răcească înainte de a trage butonul declanșator din nou.

- Tensiune scăzută a acumulator:

Capacitatea rămasă a bateriei este prea mică, iar mașina nu va funcționa. În această situație, scoateți și reîncărcați acumulatorul.

Lămpi de indicare

Fig.7

Când sistemul de protecție funcționează în timpul operării, lămpile se aprind.

Consultați următorul tabel pentru stare și acțiunea de luat pentru lampa de indicare.

Indicator de alimentare	Indicator acumulator	Stare	Acțiune necesară
	Iluminare intermitentă	Puterea acumulatorului este aproape consumată.	Înlocuiți acumulatorul cu unul complet încărcat.
	Iluminare	Dispozitivul de protecție a acumulatorului oprește alimentarea - acumulatorul este epuizat.	Înlocuiți acumulatorul cu unul complet încărcat.
Iluminare intermitentă		Dispozitivul de protecție la supraîncălzire oprește alimentarea - supraîncălzire.	Lăsați echipamentul în repaus pentru un interval de timp, pentru a se răci.

013900

Indicarea capacității rămase a acumulatorului

(Doar pentru cartușele de acumulator cu "B" la sfârșitul numărului modelului.)

Fig.8

Apăsăți butonul de verificare de pe cartușul acumulatorului pentru indicarea capacității rămase a acumulatorului. Lampa indicatoare se aprinde timp de câteva secunde.

Lămpi indicator			Capacitate rămasă
Iluminat	OPRIT	Iluminare intermitentă	
			între 75 % și 100 %
			între 50 % și 75 %
			între 25 % și 50 %
			între 0 % și 25 %
			Încărcați acumulatorul.
			Este posibil ca acumulatorul să se fi defectat.

015658

NOTĂ:

- În funcție de condițiile de utilizare și temperatura ambientală, indicația poate fi ușor diferită de capacitatea reală.

Cap de tăiere cu nylon

NOTĂ:

- Nu încercați să alimentați prin lovire capul de tăiere în timp ce unealta operează la o turație ridicată. Alimentarea prin lovire la o turație ridicată poate duce la defectarea capului de tăiere cu nylon.
- Alimentarea prin lovire nu va opera corect în cazul în care capul nu se rotește.

Fig.9

Capul de tăiere cu nylon este un cap de motocositoare de iarbă dublu, cu mecanisme de alimentare și percutare.

Pentru eliberarea firului din nylon, capul de tăiere trebuie lovit de sol în timpul rotirii la turație redusă.

NOTĂ:

În cazul în care firul din nylon nu este eliberat prin lovire, înfășurați/înlocuiți firul din nylon urmând procedurile descrise în "Întreținere".

MONTARE

⚠️AVERTISMENT:

- **Asigurați-vă întotdeauna că mașina este oprită și cartușul acumulatorului este scos înaintea efectuării oricărui lucrări pe mașină.** Dacă mașina nu este oprită și cartușul acumulatorului nu este scos, pot rezulta accidente grave în urma pornirii accidentale.
- **Nu porniți niciodată mașina dacă aceasta nu este complet asamblată.** Operarea mașinii într-o stare de asamblare parțială poate duce la vătămări personale grave cauzate de pornirea accidentală.

Montarea țevii accesoriu

Doar pentru modelul AT-1831 CD

Fig.10

Pentru a monta accesoriul la o unitate de acționare:

1. Asigurați-vă că pârghia nu este strânsă.
2. Pentru a deschide intrarea îmbinării, apăsați capacul îmbinării.

Fig.11

3. Aliniați proeminența de pe țeavă (partea uneltei de tăiere) cu porțiunea concavă a părții îmbinate.
4. Introduceți țeava accesoriu în partea îmbinată. Asigurați-vă că suprafața pârghei de blocare este orizontală cu țeava.
5. Strângeți pârghia ferm, în modul indicat.

Pentru a îndepărta accesoriul, slăbiți pârghia, apăsați partea frontală a pârghei de blocare și apoi glisați țeava.

Instalarea mânerului de prindere

Fig.12

Montați dispozitivul de prindere pe conducta de ax și strângeți-l cu cele două șuruburi cu cap hexagonal. Asigurați-vă că distanțierul de pe conducta de ax este localizat între ansamblul de dispozitiv de prindere și celălalt dispozitiv de prindere. Nu demontați și nu reduceți dimensiunea distanțierului.

⚠️ATENȚIE:

- Pentru modelul AT-1831 CD, nu instalați niciodată mânerul de prindere pe articulație.

Montarea telecomenzii

⚠️AVERTISMENT:

- **Nu utilizați niciodată mașina fără a monta apărătoarea ilustrată.** În caz contrar, se pot produce accidentări personale grave.

Fig.13

Fig.14

Aliniați proeminențele de pe dispozitivul de protecție cu canalele carcasei motorului.

Fig.15

Aliniați proeminențele de pe suportul dispozitivului de protecție cu porțiunile concave ale carcasei motorului. Introduceți suportul dispozitivului de protecție în carcasa motorului.

Fig.16

După atașarea dispozitivului de protecție și a suportului de dispozitiv de protecție la carcasa motorului, strângeți ferm șuruburile cu cap hexagonal.

Montarea apărătoarei de fir

⚠️ATENȚIE:

- Înainte de a monta apărătoarea de fir, așteptați oprirea capului de tăiere. Nu reglați apărătoarea de fir cu piciorul.

Fig.17

Pentru a reduce riscul deteriorării obiectelor aflate în fața capului de tăiere, introduceți apărătoarea de fir astfel încât să controleze domeniul de tăiere al liniei de tuns iarba.

Fig.18

Extindeți ușor apărătoarea de fir în exterior și apoi introduceți-o în orificiile dispozitivului de protecție.

NOTĂ:

- Nu extindeți apărătoarea de fir prea mult spre exterior. În caz contrar, aceasta se poate rupe.

Fig.19

Când nu utilizați apărătoarea de fir, ridicați-o în poziția de repaus.

Montarea capului de tăiere cu nylon

NOTĂ:

- Vă rugăm să folosiți un cap de tăiere cu nylon Dolmar original.

Întoarceți unealta invers astfel încât să puteți înlocui cu ușurință capul de tăiere cu nylon.

Fig.20

Introduceți cheia hexagonală prin orificiul de pe capacul dispozitivului de protecție și carcasa motorului și rotiți șaiba receptorului până când acesta este blocat cu cheia hexagonală. Montați apărătoarea metalică și capul de tăiere cu nylon pe fusul filetat direct și apoi strângeți rotind în sens invers acelor de ceasornic. Scoateți cheia hexagonală.

Pentru a demonta capul de tăiere cu nylon, rotiți capul de tăiere cu nylon în sensul acelor de ceasornic în timp ce țineți șaiba receptorului cu cheia hexagonală.

⚠️ATENȚIE:

- **Dacă, în timpul operării, capul de tăiere cu nylon lovește accidental o piatră sau un obiect dur, motocositoarea trebuie oprită și verificată pentru orice defecțiuni. În cazul în care capul de tăiere cu nylon este deteriorat, acesta trebuie înlocuit imediat.** Utilizarea unui cap de tăiere cu nylon deteriorat poate duce la accidentări personale grave.

FUNȚIONARE

Manevrarea corectă a mașinii

Atașarea centurii de umăr

Fig.21

Puneți-vă centura de umăr. Apoi cuplați cataramele atât la cârlig, cât și la centură. Asigurați-vă că ați poziționat corect cataramele, acestea emițând un clic la blocare.

Doar pentru modelul AT-1831 CD

Fig.22

Când capacul nu este utilizat, agățați-l de cârlig.

Deașarea

Fig.23

Catarama este prevăzută cu un element de eliberare rapidă. Trebuie doar să strângeți părțile laterale, iar catarama va elibera mașina.

⚠️ AVERTISMENT:

- **Fiți foarte atenți pentru a menține controlul mașinii în orice moment. Nu lăsați mașina să fie deviată spre dumneavoastră sau orice altă persoană din apropierea zonei de lucru.** Scăparea de sub control a mașinii poate duce la accidentări grave ale operatorului și persoanelor din jur.

Reglarea poziției agățătorii și a centurii de umăr

Fig.24

Pentru a schimba poziția agățătorii, slăbiți șurubul cu cap hexagonal de pe agățătoare cu cheia furnizată. Apoi mutați agățătoarea.

După reglarea poziției agățătorii, strângeți ferm șurubul cu cap hexagonal folosind cheia.

ÎNȚREȚINERE

⚠️ AVERTISMENT:

- **Asigurați-vă întotdeauna că mașina este oprită și cartușul acumulatorului este scos înaintea efectuării verificării sau înaintea efectuării întreținerii mașinii.** Dacă mașina nu este oprită și cartușul acumulatorului nu este scos, pot rezulta accidente grave în urma pornirii accidentale.

NOTĂ:

Nu utilizați niciodată gazolină, benzină, diluant, alcool sau alte substanțe asemănătoare. În caz contrar, pot rezulta decolorări, deformări sau fisuri.

Înlocuirea firului din nylon

⚠️ AVERTISMENT:

- **Capacul capului de tăiat cu nylon trebuie să fie corect fixat în carcasă, în modul descris mai jos.** Neasigurarea corectă a capacului poate duce la desprinderea capului de tăiere cu nylon, rezultând accidentări personale grave.

Fig.25

Scoateți capacul din carcasă, apăsând cele două încuietori, amplasate simetric pe părțile laterale ale carcasei.

Fig.26

Tăiați un fir de nylon de 3-6 m. Plițați firul de tăiere în două jumătăți, lăsând o jumătate mai lungă cu 80-100 mm decât cealaltă.

Fig.27

Prindeți partea din mijloc a noului fir din nylon de fanta localizată în centrul bobinei între cele 2 canale prevăzute pentru firul din nylon.

Înfășurați ambele capete în jurul bobinei în direcția marcată pe cap pentru direcție spre stânga, indicată prin LH.

Fig.28

Înfășurați în întregime, mai puțin 100 mm din fir, lăsând capetele agățate temporar printr-o creștătură de pe partea laterală a bobinei.

Fig.29

Montați bobina pe capac, astfel încât canelurile și protuberanțele bobinei să se corespundă celor de pe capac. În acest moment, desprindeți capetele firului din poziția lor temporară și treceți firul prin urechi pentru a ieși în afara capacului.

Fig.30

Aliniați protuberanța de pe partea inferioară a capacului cu canalele urechilor. Apoi, apăsați ferm capacul pe carcasă pentru a-l fixa. Asigurați-vă că încuietorile se fixează corect în capac.

Pentru a menține SIGURANȚA și FIABILITATEA produsului, reparațiile și orice alte lucrări de întreținere sau reglare trebuie executate de centre de service DOLMAR autorizate, folosind întotdeauna piese de schimb DOLMAR.

DEPANARE

Înainte de a solicita reparații, efectuați mai întâi propria inspecție. În cazul în care găsiți o problemă care nu este explicată în manual, nu încercați să demontați echipamentul. În schimb, adresați-vă Centrelor de service autorizate Dolmar, utilizând întotdeauna piese de schimb Dolmar pentru reparații.

Stare defecțiune	Cauza	Acțiune
Motorul nu operează.	Cartușul acumulatorului nu este montat.	Montați cartușul acumulatorului.
	Problemă cu bateria (tensiune scăzută)	Reîncărcați acumulatorul. Dacă reîncărcarea nu este eficientă, înlocuiți acumulatorul.
	Sistemul de acționare nu funcționează corect.	Solicitați centrului de service autorizat local efectuarea reparațiilor.
Motorul se oprește din funcționare după puțin timp.	Rotirea are loc în sens invers.	Modificați direcția de rotație cu comutatorul de inversare.
	Nivelul de încărcare al acumulatorului este redus.	Reîncărcați acumulatorul. Dacă reîncărcarea nu este eficientă, înlocuiți acumulatorul.
	Supraîncălzire.	Opriiți utilizarea uneltei și lăsați-o să se răcească.
Acesta nu atinge turația maximă.	Acumulatorul este instalat necorespunzător.	Montați cartușul de acumulator în modul descris în acest manual.
	Puterea acumulatorului se reduce.	Reîncărcați acumulatorul. Dacă reîncărcarea nu este eficientă, înlocuiți acumulatorul.
	Sistemul de acționare nu funcționează corect.	Solicitați centrului de service autorizat local efectuarea reparațiilor.
Unealta de tăiere nu se rotește: opriiți imediat mașina!	Obiecte străine, precum o creangă, blochează spațiul dintre apărătoare și capul de tăiere cu nylon.	Îndepărtați obiectul străin.
	Sistemul de acționare nu funcționează corect.	Solicitați centrului de service autorizat local efectuarea reparațiilor.
Vibrații anormale: opriiți imediat mașina!	Un capăt al firului de nylon s-a deteriorat.	Loviți capul de tăiere din nylon de sol în timp ce acesta se rotește pentru a alimenta firul.
	Sistemul de acționare nu funcționează corect.	Solicitați centrului de service autorizat local efectuarea reparațiilor.
Unealta de tăiere și motorul nu pot fi oprite: Scoateți imediat acumulatorul!	Defecțiune electrică sau electronică.	Scoateți acumulatorul și solicitați reparații din partea centrului de service autorizat local.

010856

ACCESORII OPȚIONALE

⚠️ATENȚIE:

- Aceste accesorii sau atașamentele sunt recomandate pentru utilizarea împreună cu mașina Dolmar specificată în acest manual. Utilizarea oricăror alte accesorii sau atașamente poate prezenta riscul de rănire a persoanelor. Utilizați accesoriile și atașamentele numai în scopul pentru care au fost destinate.

Dacă aveți nevoie de asistență pentru detalii suplimentare referitoare la aceste accesorii, întrebați centrul local de service Dolmar.

- Cap de tăiere cu nylon
- Fir de nylon (fir de tăiere)
- Centură de umăr
- Cheie inbus
- Acumulator și încărcător Makita/Dolmar originale

NOTĂ:

- Unele articole din listă pot fi incluse ca accesorii standard în ambalajul de scule. Acestea pot diferi în funcție de țară.

DEUTSCH (Originalbetriebsanleitung)

Erklärung der Gesamtdarstellung

1-1. Rote Anzeige	8-2. Taste CHECK	14-2. Schutz
1-2. Taste	9-1. Effektivster Schnittbereich	15-1. Konkave Abschnitte
1-3. Akkublock	10-1. Verbindung	15-2. Halter der Schutzabdeckung
2-1. Betriebsanzeige	10-2. Blockierungshebel	15-3. Nasen
2-2. Ein / Aus-Taste	10-3. Schnellkupplungsabdeckung	16-1. Sechskantschrauben
3-1. Entblockungshebel	10-4. Hebel	18-1. Löcher
3-2. Schalter	10-5. Rohr (Schneidwerkzeugseite)	18-2. Schutzdraht
4-1. Umschalter	11-1. Blockierungshebel	20-1. Nylon-Schneidkopf
4-2. Position A gedrückt für Normalbetrieb	11-2. Konkaver Abschnitt	20-2. Metallscheibe
4-3. Position B gedrückt für Entfernen von Unkraut und Abfällen	11-3. Vorsprung	20-3. Aufnahmescheibe
5-1. Geschwindigkeitsstellrad	12-1. Griff	20-4. Sechskantschlüssel
6-1. Sternmarkierung	12-2. Sechskantschrauben	21-1. Gurtschloss
7-1. Anzeige Akkuladestatus	12-3. Abdeckung	21-2. Haken
7-2. Betriebsanzeige	12-4. Klemmen	22-1. Kappe
8-1. Anzeigelampen	12-5. Schneidwerkzeugseite	23-1. Gurtschloss
	12-6. Distanzstück	24-1. Sechskantschraube
	14-1. Nuten	26-1. 80 - 100 mm

TECHNISCHE DATEN

Modell	AT-1831 C	AT-1831 CD
Rohrart	Integriertes Rohr	Teilbares Rohr
Leerlaufdrehzahl	3.500 - 6.000 min ⁻¹	
Gesamtlänge mit Nylon-Schneidkopf	1.843 mm	
Teillänge	-	982 mm
Schneiddurchmesser mit Nylon-Schneidkopf	300 mm	
Netto-Gewicht	3,9 kg	4,1 kg
Nennspannung	Gleichspannung 18 V	
 Standard-Akkublock und Ladegerät Verwenden Sie ausschließlich die in den Spalten rechts aufgeführten Kombinationen aus Akku und Ladegerät.	AP-183, AP-1840, BL1815N, BL1820, BL1820B, BL1830, BL1840, BL1840B, BL1850, BL1850B / LG-184, DC18RC	

- Aufgrund der laufenden Forschung und Entwicklung unterliegen die hier aufgeführten technischen Daten Veränderungen ohne Hinweis.
- Die Technischen Daten und der Akkublock können in den einzelnen Ländern abweichen.
- Gewicht, mit Akkublock, ermittelt gemäß EPTA-Verfahren 01/2003

Geräuschpegel Modell	Schalldruckpegel		Entsprechende Norm oder Richtlinie
	L _{PA} (dB (A))	Abweichung K (dB (A))	
AT-1831 C / AT-1831 CD	79	0,7	2000/14/EC

- Auch wenn der oben angegebene Schalldruckpegel 80 dB (A) oder weniger beträgt, kann der Pegel beim Arbeiten 80 dB (A) übersteigen. Tragen Sie Gehörschutz.

Schwingung Modell	Vorderer Griff		Hinterer Griff		Entsprechende Norm oder Richtlinie
	a _h (m/s ²)	Abweichung K (m/s ²)	a _h (m/s ²)	Abweichung K (m/s ²)	
AT-1831 C / AT-1831 CD	≤ 2,5	1,5	≤ 2,5	1,5	EN786



- Die deklarierte Schwingungsbelastung wurde gemäß der Standardtestmethode gemessen und kann für den Vergleich von Werkzeugen untereinander verwendet werden.
- Die deklarierte Schwingungsbelastung kann auch in einer vorläufigen Bewertung der Gefährdung verwendet werden.













⚠️ WARNUNG:

- Die Schwingungsbelastung während der tatsächlichen Anwendung des Elektrowerkzeugs kann in Abhängigkeit von der Art und Weise der Verwendung des Werkzeugs vom deklarierten Belastungswert abweichen.
- Stellen Sie sicher, dass Schutzmaßnahmen für den Bediener getroffen werden, die auf den unter den tatsächlichen Arbeitsbedingungen zu erwartenden Belastungen beruhen (beziehen Sie alle Bestandteile des Arbeitsablaufs ein, also zusätzlich zu den Arbeitszeiten auch Zeiten, in denen das Werkzeug ausgeschaltet ist oder ohne Last läuft).

END020-3

Symbole

Nachstehend sind Symbole aufgeführt, auf die Sie beim Werkzeuggebrauch stoßen können. Sie sollten noch vor Arbeitsbeginn ihre Bedeutung kennen.

-  Besondere Aufmerksamkeit und Vorsicht erforderlich.
-  Lesen Sie die Betriebsanleitung.
-  Gefahr: achten Sie auf umherfliegende Gegenstände.
-  Der Abstand zwischen Werkzeug und Umstehenden muss mindestens 15 m betragen.
-  Halten Sie umstehende Personen fern.
-  Halten Sie mindestens 15 m Abstand.
-  Tragen Sie einen Helm, eine Schutzbrille und Gehörschutz!
-  Tragen Sie Schutzhandschuhe.
-  Tragen Sie festes Schuhwerk mit rutschfesten Sohlen. Empfohlen werden Arbeitsschutzschuhe mit Stahlkappen.
-  Setzen Sie Werkzeuge/Geräte keiner Nässe oder Feuchtigkeit aus.
-  Maximal zulässige Werkzeugdrehzahl.
-  Niemals ein Metallblatt verwenden.

Nur für EU-Länder
Entsorgen Sie Elektrowerkzeuge, Batterien und Akkus nicht über den Hausmüll!

Gemäß der Europäischen Richtlinie über Elektro- und Elektronik- Altgeräte und über Batterien und Akkumulatoren sowie Altbatterien und Altkumulatoren und ihrer Umsetzung in nationales Recht müssen verbrauchte Elektrowerkzeuge sowie Altbatterien und Altkumulatoren getrennt gesammelt und einer umweltgerechten Wiederverwertung zugeführt werden.

ENH220-4

Nur für europäische Länder

EG-Konformitätserklärung

Makita erklärt, dass die nachfolgende(n) Maschine(n):

Bezeichnung des Geräts:

Akku-Rasentrimmer

Nummer / Typ des Modells: AT-1831 C, AT-1831 CD

Technische Daten: siehe Tabelle „TECHNISCHE DATEN“.

Den folgenden EG-Richtlinien entspricht:

2000/14/EG, 2006/42/EG

Sie werden gemäß den folgenden Standards oder Normen gefertigt:

EN60335

Die technischen Unterlagen gemäß 2006/42/EG sind erhältlich von:

Makita, Jan-Baptist Vinkstraat 2, 3070, Belgien

Das Verfahren der Konformitätsbewertung, das in der Richtlinie 2000/14/EG verlangt wird, wurde in Übereinstimmung mit Anhang VI durchgeführt.

Benannte Stelle:

TÜV Rheinland LGA Products GmbH

Tillystraße 2

90431 Nürnberg, Deutschland

Nummer der benannten Stelle: 0197

Gemessener Schalleistungspegel: 90 dB (A)

Garantierter Schalleistungspegel: 90 dB (A)

1.7.2015



000331

Yasushi Fukaya

Direktor

Makita, Jan-Baptist Vinkstraat 2, 3070, Belgien

WICHTIGE SICHERHEITSANWEISUNGEN

⚠ WARNUNG! WARNUNG Lesen Sie alle Sicherheitswarnungen und -anweisungen sorgfältig durch. Werden die Warnungen und Anweisungen ignoriert, besteht die Gefahr eines Stromschlags, Brands und/oder schwerer Verletzungen.

Bewahren Sie alle Warnhinweise und Anweisungen zur späteren Referenz gut auf.

1. Machen Sie sich mit der Bedienung und der ordnungsgemäßen Verwendung des Werkzeugs vertraut.
2. Die Schneidelemente drehen sich nach dem Ausschalten des Motors eine gewisse Zeit weiter.
3. Erlauben Sie Kindern oder Erwachsenen, die diese Anleitungen nicht kennen, NIEMALS den Gebrauch dieses Werkzeugs.
4. Stoppen Sie dieses Werkzeug, wenn sich Personen, vor allem Kinder, oder Haustiere nähern.
5. Betreiben Sie dieses Werkzeug nur bei Tageslicht oder bei ausreichender künstlicher Beleuchtung.
6. Prüfen Sie das Werkzeug vor jeder Nutzung und nach jedem Zwischenfall auf Anzeichen von Verschleiß oder Schäden, und sorgen Sie ggf. für eine Reparatur.
7. Beachten Sie die Verletzungsgefahr, die von allen Mitteln zum Nachstellen der Länge des Endlosseils ausgeht. Bringen Sie das Werkzeug nach dem Ausziehen des Schneidseils wieder in die normale Arbeitsposition, bevor Sie den Motor einschalten.
8. Setzen Sie niemals Schneidelemente aus Metall ein.
9. Dieses Werkzeug darf nicht von Personen (einschließlich Kindern) mit verminderten physischen, sensorischen oder psychischen Fähigkeiten, oder fehlenden Erfahrungen und Kenntnissen bedient werden, es sei denn, sie werden beaufsichtigt oder wurden in der Anwendung der Maschine von einem Sicherheitsverantwortlichen unterwiesen. Kleinkinder sind zu beaufsichtigen, um sicherzustellen, dass sie nicht mit dem Werkzeug spielen.
10. Verwenden Sie das Werkzeug mit äußerster Aufmerksamkeit und Achtung.
11. Betreiben Sie das Werkzeug nur, wenn Sie in guter physischer Verfassung sind. Führen Sie alle Arbeiten ruhig und mit Vorsicht aus. Setzen Sie Ihren gesunden Menschenverstand ein und beachten Sie, dass der Bediener für Unfälle mit oder Gefahren für andere Personen oder deren Eigentum verantwortlich gemacht wird.

12. Betreiben Sie das Werkzeug niemals, wenn Sie sich müde oder krank fühlen oder wenn Sie unter dem Einfluss von Alkohol oder Medikamenten stehen.
13. Schalten Sie das Werkzeug bei jedem Anzeichen eines ungewöhnlichen Verhaltens sofort aus.

Verwendungszweck des Werkzeugs

1. Verwenden Sie das richtige Werkzeug. Der Akku-Rasentrimmer ist ausschließlich zum Schneiden von Gras und leichtem Unkraut vorgesehen. Das Werkzeug darf nicht für andere Zwecke verwendet werden, beispielsweise zum Beschneiden von Hecken, da dies zu Verletzungen führen kann.

Persönliche Schutzausrüstung

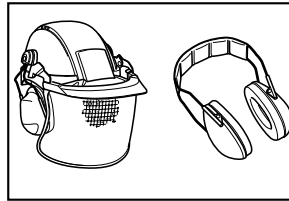

010820

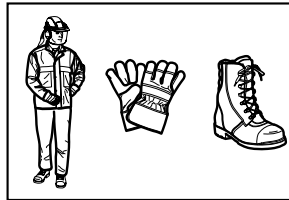

010821

1. Tragen Sie geeignete Kleidung. Die Kleidung sollte funktional und geeignet sein, d.h. sie sollte eng anliegen, jedoch nicht behindern. Das Tragen von Schmuck und Kleidung, die sich in hohem Gras verfangen können, ist nicht zulässig. Tragen Sie langes Haar unter einer geeigneten Kopfbedeckung.
2. Tragen Sie beim Arbeiten mit dem Werkzeug stets feste Schuhe mit rutschfesten Sohlen. Derartige Schuhe schützen vor Verletzungen und geben einen sicheren Halt.
3. Tragen Sie eine Schutzbrille.

Sicherheit bezüglich Elektrizität und Akkus

1. Vermeiden Sie ein gefährliches Umfeld. Verwenden Sie das Werkzeug nicht an feuchten Standorten und setzen Sie es keinem Regen aus. Wenn Wasser in das Werkzeug eindringt, erhöht dies die Gefahr eines elektrischen Schlags.
2. Der Akku darf nur mit dem vom Hersteller vorgegebenen Ladegerät aufgeladen werden. Ein Ladegerät, das sich für den einen Akkutyp eignet, kann bei der Verwendung mit einem anderen Akku eine Brandgefahr darstellen.

3. Elektrowerkzeuge und Elektrogeräte dürfen nur mit den speziell dafür vorgesehenen Akkus verwendet werden. Bei Verwendung anderer Akkus besteht Verletzungs- und Brandgefahr.
 4. Nicht verwendete Akkublöcke dürfen nicht in der Nähe von anderen metallischen Gegenständen wie Büroklammern, Münzen, Schlüssel, Nägeln, Schrauben oder sonstigen metallischen Kleingegenständen aufbewahrt werden, da durch derartige Gegenstände die Gefahr besteht, dass eine leitende Verbindung zwischen den Kontakten hergestellt wird. Ein Kurzschluss der Akkukontakte kann Verbrennungen verursachen oder eine Brandgefahr darstellen.
 5. Bei unsachgemäßem Gebrauch kann Flüssigkeit aus dem Akku austreten; vermeiden Sie in diesem Fall jeglichen Kontakt mit der Flüssigkeit. Wenn Sie versehentlich mit Flüssigkeit aus dem Akku in Berührung geraten, waschen Sie die betroffene Stelle gründlich mit Wasser ab. Suchen Sie einen Arzt auf, wenn die Flüssigkeit in die Augen gerät. Die aus dem Akku austretende Flüssigkeit kann Hautreizungen und Verbrennungen verursachen.
 6. Verbrennen Sie niemals nicht mehr verwendbare Akkus. Die Akkuzelle kann explodieren. Beachten Sie die örtlichen Vorschriften bezüglich Sondervorschriften zur Entsorgung.
 7. Öffnen oder beschädigen Sie die Akkus nicht. Austretender Elektrolyt ist ätzend und kann Verletzungen der Augen oder der Haut verursachen. Bei Verschlucken von Elektrolyt kann es zu Vergiftungen kommen.
3. Überprüfen Sie das Werkzeug vor der Weiterverwendung auf beschädigte Teile. Beschädigte Schutzvorrichtungen oder sonstige beschädigte Teile müssen sorgfältig überprüft werden, um sicherzustellen, dass diese Teile noch ordnungsgemäß funktionieren und ihren beabsichtigten Zweck erfüllen. Überprüfen Sie die Ausrichtung beweglicher Teile, deren Verbindung und ob Teile beschädigt sind. Vergewissern Sie sich darüber hinaus, dass die Montage korrekt ist und keine Umstände vorliegen, die den ordnungsgemäßen Betrieb stören könnten. Sofern in dieser Betriebsanleitung nicht anders angegeben, müssen beschädigte Schutzvorrichtungen und sonstige beschädigte Teile durch unser autorisiertes Fachpersonal ordnungsgemäß repariert oder ausgetauscht werden.
 4. Schalten Sie den Motor nur ein, wenn Hände und Füße nicht in der Nähe des Schneidwerkzeugs sind.
 5. Stellen Sie vor dem Starten sicher, dass das Schneidwerkzeug keine harten Gegenstände (Geäst, Steine usw.) berührt, da sich das Schneidwerkzeug beim Starten zu drehen beginnt.

Handhabung

1. Betreiben Sie das Werkzeug niemals ohne alle ordnungsgemäß befestigten oder mit beschädigten Schutzvorrichtungen.
2. Verwenden Sie das Werkzeug nur bei guten Licht- und Sichtverhältnissen. Achten Sie im Winter auf rutschige oder nasse Bereiche, z. B. auf vereiste oder schneebedeckte Flächen (Rutschgefahr). Sorgen Sie immer für einen sicheren Stand.
3. Beachten Sie die Verletzungsgefahr für Füße und Hände durch das Schneidwerkzeug.
4. Halten Sie Hände und Füße zu jeder Zeit von Schneidwerkzeugen fern, dies gilt insbesondere beim Starten des Motors.
5. Schneiden Sie niemals über Hüfthöhe.
6. Betreiben Sie das Werkzeug niemals auf einer Leiter stehend.
7. Arbeiten Sie niemals auf nicht stabilen Flächen stehend.
8. Lehnen Sie sich nicht über. Achten Sie jederzeit auf sicheren Stand und sicheres Gleichgewicht.
9. Entfernen Sie Sand, Steine, Nägel usw. aus dem Arbeitsbereich. Fremdkörper können das Schneidwerkzeug beschädigen oder davongeschleudert werden, wodurch es zu schweren Verletzungen kommen kann.
10. Sollte das Schneidwerkzeug Steine oder andere harte Gegenstände getroffen haben, schalten Sie sofort den Motor aus und überprüfen Sie das Schneidwerkzeug.

Starten des Werkzeugs

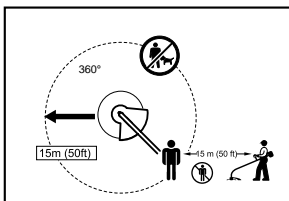

012858

1. Vergewissern Sie sich, dass sich in einem Arbeitsbereich von 15 m keine Kinder oder andere Personen aufhalten, achten Sie außerdem auf Tiere im Arbeitsbereich. Stoppen Sie andernfalls den Betrieb des Werkzeugs.
2. Überprüfen Sie vor jeder Verwendung, ob das Werkzeug betriebssicher ist. Prüfen Sie die Sicherheit des Schneidwerkzeugs und des Schutzes sowie Schalter und Hebel auf Leichtgängigkeit und ordnungsgemäße Funktion. Stellen Sie sicher, dass die Griffe sauber und trocken sind und testen Sie die Funktion des Start/Stoppschalters.

11. Vergewissern Sie sich vor Beginn des Schnitts, dass das Schneidwerkzeug die volle Arbeitsdrehzahl erreicht hat.
12. Halten Sie das Werkzeug während des Betriebs stets mit beiden Händen. Halten Sie das Werkzeug während des Betriebs niemals mit nur einer Hand. Sorgen Sie immer für einen sicheren Stand.
13. Das Werkzeug darf nur mit allen mit dem Werkzeug gelieferten Schutzeinrichtungen wie z. B. Schneidwerkzeugschutz betrieben werden.
14. Lassen Sie das Werkzeug niemals (außer in einem Notfall) auf den Boden fallen, da dadurch das Werkzeug beschädigt werden kann.
15. Ziehen Sie das Werkzeug beim Umsetzen an einen anderen Ort niemals über den Boden, da das Werkzeug bei dieser Art des Transports beschädigt werden kann.
16. Ziehen Sie in den folgenden Fällen stets den Akkublock vom Werkzeug ab:
 - wenn Sie das Werkzeug unbeaufsichtigt lassen,
 - vor dem Beseitigen einer Blockade,
 - vor Überprüfen, Reinigen oder sonstigen Arbeiten am Werkzeug,
 - vor dem Vornehmen von Einstellungen, dem Wechseln von Zubehörteilen und dem Einlagern,
 - sobald Sie ungewöhnliche Vibrationen am Werkzeug bemerken
 - wenn Sie das Werkzeug transportieren.
17. Üben Sie keinen übermäßigen Druck auf das Werkzeug aus, so können Sie die Aufgaben besser und mit geringerem Verletzungsrisiko und bei Auslegungsdrehzahl durchführen.

Wartungsanweisungen

1. Vor dem Beginn von Arbeiten müssen der Zustand des Schneidwerkzeugs, der Schutzeinrichtungen und des Schultergurts überprüft werden.
2. Schalten Sie den Motor aus und entfernen Sie den Akkublock, bevor Sie Wartungsarbeiten durchführen, das Schneidwerkzeug ersetzen oder das Werkzeug oder das Schneidwerkzeug reinigen.
3. Ziehen nach Gebrauch des Werkzeugs den Akkublock ab, und inspizieren Sie auf Schäden.
4. Prüfen Sie das Werkzeug auf lose Befestigungsteile und beschädigte Teile wie z. B. nahezu abgeschnittene Schneidseile im Schneidwerkzeug.
5. Wenn das Werkzeug nicht genutzt wird, lagern Sie das Werkzeug an einem trockenen Ort, der verschlossen oder sonstwie für Kinder unzugänglich ist.
6. Verwenden Sie ausschließlich vom Hersteller empfohlene Ersatz- und Zubehörteile.

7. Achten Sie stets darauf, dass Belüftungsöffnungen frei von Fremdkörpern sind.
8. Überprüfen und warten Sie das Werkzeug regelmäßig, insbesondere vor und nach der Verwendung. Lassen Sie das Werkzeug ausschließlich von unserem autorisierten Servicecenter reparieren.
9. Halten Sie die Griffe trocken, sauber und schützen Sie sie vor Öl und Schmierfett.

BEWAHREN SIE DIESE ANWEISUNGEN AUF.

⚠️ WARNUNG:

Lassen Sie sich NIE durch Bequemlichkeit oder (aus fortwährendem Gebrauch gewonnener) Vertrautheit mit dem Werkzeug dazu verleiten, die Sicherheitsregeln für das Werkzeug zu missachten. Bei MISSBRÄUCLICHER Verwendung des Werkzeugs oder Missachtung der in diesem Handbuch enthaltenen Sicherheitshinweise kann es zu schweren Verletzungen kommen.

ENC011-1

WICHTIGE SICHERHEITSANWEISUNGEN FÜR AKKUBLOCK

1. Lesen Sie vor der Verwendung des Akkublocks alle Anweisungen und Sicherheitshinweise für (1) das Akkuladegerät, (2) den Akku und (3) das Produkt, für das der Akku verwendet wird.
 2. Der Akkublock darf nicht zerlegt werden.
 3. Falls die Betriebsdauer erheblich kürzer wird, beenden Sie den Betrieb umgehend. Andernfalls besteht die Gefahr einer Überhitzung sowie das Risiko möglicher Verbrennungen und sogar einer Explosion.
 4. Wenn Elektrolyt in Ihre Augen gerät, waschen Sie diese mit klarem Wasser aus, und suchen Sie sofort einen Arzt auf. Andernfalls können Sie Ihre Sehfähigkeit verlieren.
 5. Der Akkublock darf nicht kurzgeschlossen werden.
 - (1) Die Kontakte dürfen nicht mit leitendem Material in Berührung kommen.
 - (2) Der Akkublock darf nicht in einem Behälter aufbewahrt werden, in dem sich andere metallische Gegenstände wie beispielsweise Nägel, Münzen usw. befinden.
 - (3) Der Akkublock darf weder Feuchtigkeit noch Regen ausgesetzt werden.
- Ein Kurzschluss des Akkus kann zu hohem Kriechstrom, Überhitzung, möglichen

Verbrennungen und sogar zu einer Zerstörung des Geräts führen.

6. Werkzeug und Akkublock dürfen nicht an Orten aufbewahrt werden, an denen die Temperatur 50 ° C (122 ° F) oder höher erreichen kann.
7. Selbst wenn der Akkublock schwer beschädigt oder völlig verbraucht ist, darf er nicht angezündet werden. Der Akkublock kann in den Flammen explodieren.
8. Lassen Sie den Akku nicht fallen, und vermeiden Sie Schläge gegen den Akku.
9. Verwenden Sie einen beschädigten Akkublock nicht.
10. Befolgen Sie die in Ihrem Land geltenden Bestimmungen bzgl. der Entsorgung von Akkus.

BEWAHREN SIE DIESE ANWEISUNGEN AUF.

⚠ ACHTUNG: Verwenden Sie ausschließlich Original-Akkus von Makita/Dolmar .

Wenn Sie keine Original-Akkus von Makita/Dolmar oder auf irgendeine Weise modifizierte Akkus verwenden, kann der Akku explodieren und Brände, Verletzungen oder Schäden auslösen. In diesem Fall erlischt außerdem die Garantie von Makita/Dolmar für das Werkzeug und das Ladegerät von Makita/Dolmar.

Tipps für den Erhalt der maximalen Akku-Nutzungsdauer

1. Laden Sie den Akkublock auf, bevor er ganz entladen ist.
Beenden Sie stets den Betrieb des Werkzeugs, und laden Sie den Akkublock auf, sobald Sie eine verringerte Werkzeugeistung bemerken.
2. Laden Sie einen voll geladenen Akkublock nicht noch einmal auf.
Eine Überladung verkürzt die Lebensdauer des Akkus.
3. Laden Sie den Akkublock bei einer Zimmertemperatur von 10 ° C - 40 ° C (50 ° F - 104 ° F) auf. Lassen Sie einen heißen Akkublock vor dem Aufladen abkühlen.
4. Laden Sie den Akkublock auf, wenn Sie diesen für längere Zeit nicht verwenden (mehr als sechs Monate).

BESCHREIBUNG DER TEILE

AT-1831 C

AT-1831 CD

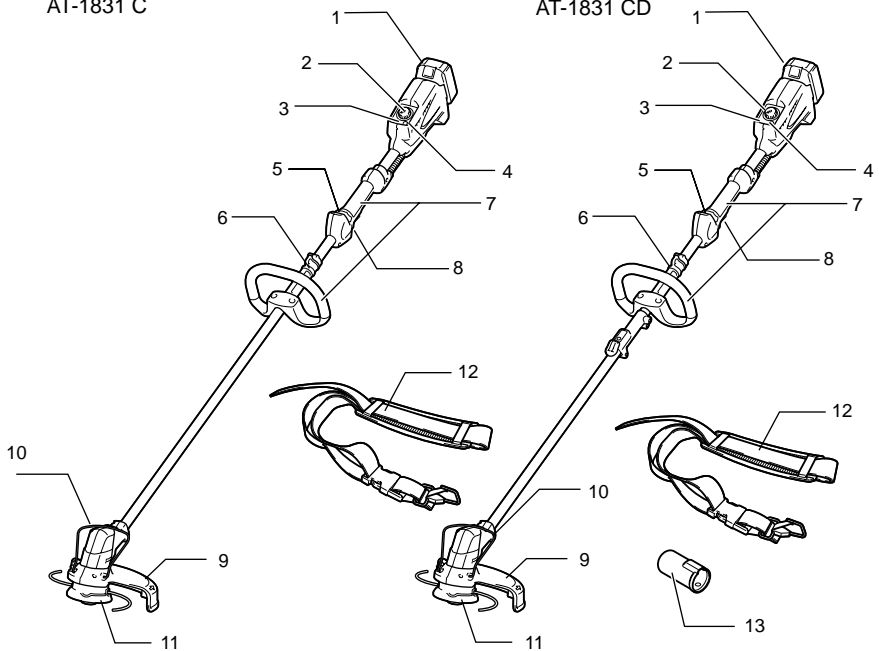

1	Akkublock	8	Schalter
2	Geschwindigkeitsstellrad	9	Schutz
3	Anzeigenleuchte	10	Schutzdraht
4	Ein / Aus-Taste	11	Schneidwerkzeug
5	Entblockungshebel	12	Schultergurt
6	Aufhänger (Aufhängungspunkt)	13	Kappe
7	Griff		

014163

FUNKTIONSBESCHREIBUNG

⚠️ WARNUNG:

- **Stellen Sie unbedingt sicher, dass das Werkzeug ausgeschaltet und der Akkublock abgezogen ist, bevor Sie Überprüfungen oder Einstellungen am Werkzeug vornehmen.** Wenn das Werkzeug nicht ausgeschaltet und der Akkublock nicht abgezogen wird, kann das Werkzeug versehentlich gestartet werden, wodurch es zu schweren Verletzungen kommen kann.

Montage und Demontage des Akkublocks

Abb.1

⚠️ ACHTUNG:

- Schalten Sie das Werkzeug immer aus, bevor Sie den Akkublock einsetzen oder entnehmen.
- **Halten Sie das Werkzeug und den Akkublock sicher fest, wenn Sie den Akkublock einsetzen oder herausnehmen.** Andernfalls könnte Ihnen das Werkzeug oder der Akkublock aus den Händen fallen, sodass das Werkzeug oder der Akkublock beschädigt werden oder diese Verletzungen verursachen.

Zum Entnehmen des Akkublocks müssen Sie die Taste auf der Vorderseite des Akkublocks schieben und gleichzeitig den Akkublock aus dem Werkzeug herausziehen.

Zum Einsetzen des Akkublocks müssen Sie die Zunge des Akkublocks an der Rille im Gehäuse ausrichten und in die gewünschte Position schieben. Setzen Sie den Akkublock ganz ein, bis er mit einem Klick einrastet. Wenn Sie den roten Bereich oben auf der Taste sehen können, ist der Akkublock nicht ganz eingerastet.

⚠️ ACHTUNG:

- Setzen Sie den Akkublock unbedingt ganz ein, bis der rote Bereich nicht mehr zu sehen ist. Andernfalls kann der Akkublock versehentlich aus dem Werkzeug fallen und Sie oder Personen in Ihrem Umfeld verletzen.
- Setzen Sie den Akkublock nicht mit Gewalt ein. Wenn der Akkublock nicht leicht hineingleitet, ist er nicht richtig angesetzt.

Betätigung des Netzschalters

⚠️ WARNUNG:

- **Achten Sie vor dem Einsetzen des Akkublocks in das Werkzeug darauf, dass sich der Ein/Aus-Schalter korrekt bedienen lässt und beim Loslassen in die Position „OFF“ (AUS) zurückkehrt. Betätigen Sie den Ein/Aus-Schalter niemals mit Gewalt, ohne dabei die Arretiertaste zu drücken. Dadurch kann der Schalter beschädigt werden.** Der Betrieb eines Werkzeugs mit einem nicht ordnungsgemäß funktionierenden Schalter kann zum Kontrollverlust und zu schweren Verletzungen führen.

Abb.2

Drücken Sie die Ein/Aus-Taste am Gehäuse, um das Werkzeug einzuschalten; die Betriebsanzeige leuchtet auf.

Abb.3

Damit der Ein/Aus-Schalter nicht versehentlich betätigt wird, verfügt das Werkzeug über eine Arretiertaste.

Um das Werkzeug zu starten, drehen Sie zuerst die Arretiertaste und betätigen Sie dann den Ein-/Aus-Schalter. Lassen Sie zum Ausschalten des Werkzeugs den Ein/Aus-Schalter los.

ANMERKUNG:

- Das Werkzeug wird automatisch ausgeschaltet, wenn es nicht innerhalb einer Minute nach dem Drücken der Ein/Aus-Taste in Betrieb genommen wird.

Umschalter für das Entfernen von Ablagerungen

⚠️ WARNUNG:

- **Stellen Sie unbedingt sicher, dass das Werkzeug ausgeschaltet und der Akkublock abgezogen ist, bevor Sie Unkräuter oder Ablagerungen entfernen, die sich im Werkzeug verfangen haben und nicht durch den Umkehrbetrieb entfernt werden konnten.** Wenn das Werkzeug nicht ausgeschaltet und der Akkublock nicht abgezogen wird, kann das Werkzeug versehentlich gestartet werden, wodurch es zu schweren Verletzungen kommen kann.

Abb.4

Dieses Werkzeug verfügt über einen Umschalter, mit dem lediglich die Drehrichtung umgeschaltet werden kann, damit dickere Unkräuter und Ablagerungen, die sich im Werkzeug verfangen haben, entfernt werden. Bei Normalbetrieb des Werkzeugs muss die Seite „A“ des Schalters gedrückt sein.

Um Unkräuter und Ablagerungen zu entfernen, die sich im Rotorkopf des Werkzeugs verfangen haben, kann die Drehrichtung des Werkzeugs durch Drücken der Seite „B“ des Schalters umgekehrt werden. Mit dieser umgekehrten Drehrichtung läuft das Werkzeug nur für kurze Zeit und schaltet sich anschließend automatisch aus.

HINWEIS:

- Überprüfen Sie vor jedem Betrieb immer die Drehrichtung.
- Der Umschalter darf nur betätigt werden, wenn das Werkzeug im Stillstand ist. Wenn Sie die Drehrichtung bei noch laufendem Werkzeug umschalten, kann das Werkzeug beschädigt werden.

Geschwindigkeitstellrad

Abb.5

Die Drehzahl des Werkzeugs kann mit dem Geschwindigkeitstellrad stufenlos von 3.500 min⁻¹ bis 6.000 min⁻¹ eingestellt werden.

Drehen Sie das Stellrad im Uhrzeigersinn für höhere Geschwindigkeiten und gegen den Uhrzeigersinn für langsamere.

Akku-Schutzsystem (Lithium-Ionen-Akku ist mit einem Stern gekennzeichnet)

Abb.6

Mit einem Stern gekennzeichnete Lithium-Ionen-Akkus verfügen über ein Schutzsystem. Dieses System schaltet die Stromversorgung des Werkzeugs automatisch aus, um die Lebensdauer des Akkus zu verlängern.

Unter folgenden Bedingungen des Werkzeugs und/oder des Akkus kann das Werkzeug während des Betriebs automatisch stoppen:

- Überlastet:
Das Werkzeug wird auf eine Weise betrieben, die zu einer anormal hohen Stromaufnahme führt.

Lassen Sie in dieser Situation den Ein/Aus-Schalter des Werkzeugs los und beenden Sie die Arbeiten, die zu der Überlastung des Werkzeugs geführt haben. Betätigen Sie anschließend den Ein/Aus-Schalter wieder, um das Werkzeug wieder in Betrieb zu nehmen.

Wenn das Werkzeug nicht startet, ist der Akku überhitzt. Lassen Sie in dieser Situation den Akku erst abkühlen, bevor Sie wieder den Ein/Aus-Schalter betätigen.



- Spannung des Akkus zu niedrig:
Die noch vorhandene Akkuladung ist zu niedrig, und das Werkzeug startet nicht. Entnehmen Sie in dieser Situation den Akku und laden Sie den Akku wieder auf.

Anzeigelampen

Abb.7

Wenn das Schutzsystem beim Betrieb des Werkzeugs ausgelöst wird, leuchten die Anzeigelampen auf.

Die verschiedenen Anzeigen und die entsprechenden Vorgehensweisen finden Sie in der folgenden Tabelle.

Betriebsanzeige	Anzeige Akkuladezustand	Status	Auszuführende Maßnahme
			
	Blinkt	Akkuladung nahezu aufgebraucht.	Ersetzen Sie den Akku durch einen geladenen.
	Leuchtet auf	Akkuschutz hat das Gerät ausgeschaltet – Akkuladung aufgebraucht.	Ersetzen Sie den Akku durch einen geladenen.
Blinkt		Überhitzungsschutz hat das Gerät ausgeschaltet – Überhitzung.	Lassen Sie das Werkzeug für eine Weile ruhen und abkühlen.









013900

Anzeigen der Restladung des Akkus

(Nur für Akkublöcke mit einem "B" am Ende der Modellnummer.)

Abb.8

Drücken Sie zum Anzeigen der Restladung des Akkus die Akkuprüftaste. Die Anzeigelampen leuchten dann wenige Sekunden lang auf.

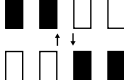
Anzeigelampen			Verbleibende Akkuladung
 Leuchtet	 OFF (AUS)	 Blinkt	
			75 % bis 100 %
			50 % bis 75 %
			25 % bis 50 %
			0 % bis 25 %
			Laden Sie den Akku auf.
			Möglicherweise liegt ein Defekt des Akkus vor.

015658

ANMERKUNG:

- In Abhängigkeit von den Bedingungen bei Gebrauch und von der Umgebungstemperatur kann der angezeigte Ladezustand geringfügig vom tatsächlichen Ladezustand abweichen.

Nylon-Schneidkopf

HINWEIS:

- Versuchen Sie nicht, das Nylonseil bei hoher Drehzahl durch Aufstoßen des Schneidkopfs weiter herauszuführen. Bei einem weiteren Herausführen des Nylonseils durch Aufstoßen des Schneidkopfs bei hoher Drehzahl kann der Nylon-Schneidkopf beschädigt werden.
- Bei stillstehendem Schneidkopf funktioniert das Herausführen des Nylonseils durch Aufstoßen des Schneidkopfs nicht ordnungsgemäß.

Abb.9

Der Nylon-Schneidkopf ist ein Rasentrimmerkopf mit zwei Nylonseilen, die durch das Aufstoßen des Schneidkopfs weiter aus dem Schneidkopf heraustreten. Damit die Nylonseile weiter aus dem Kopf heraustreten, muss der Schneidkopf bei niedriger Drehzahl auf den Boden aufgestoßen werden.

ANMERKUNG:

Falls das Nylonseil nicht durch Aufstoßen des Schneidkopfs auf den Boden herausgeführt werden kann, spulen Sie das Nylonseil neu auf oder tauschen Sie es aus (siehe Abschnitt „Wartung“).

MONTAGE

WARNUNG:

- Stellen Sie unbedingt sicher, dass das Werkzeug ausgeschaltet und der Akkublock abgezogen ist, bevor Sie Arbeiten am Werkzeug vornehmen. Wenn das Werkzeug nicht ausgeschaltet und der Akkublock nicht

abgezogen wird, kann das Werkzeug versehentlich gestartet werden, wodurch es zu schweren Verletzungen kommen kann.

- Starten Sie den Rasenmäher nur, wenn er vollständig zusammengebaut ist. Wenn der Rasenmäher nicht vollständig zusammengebaut ist, kann der Rasenmäher versehentlich gestartet werden, wodurch es zu schweren Verletzungen kommen kann.

Anbringen des Anbaugeräterohrs

Nur für Modell AT-1831 CD

Abb.10

So befestigen Sie den Aufsatz an einem Antrieb:

- Stellen Sie sicher, dass der Hebel nicht festgezogen ist.
- Drücken Sie die Schnellkupplungsabdeckung nach unten, um den Zugang zur Schnellkupplung zu öffnen.

Abb.11

- Richten Sie die Ausbuchtung am Rohr (Schneidwerkzeugseite) mit dem konkaven Abschnitt der Schnellkupplung aus.
- Schieben Sie das Anbaugeräterohr in die Schnellkupplung. Stellen Sie sicher, dass die Oberfläche des Sperrhebels horizontal zum Rohr verläuft.
- Ziehen Sie den Hebel wie dargestellt fest.

Um das Anbaugerät abzunehmen, lösen Sie den Hebel, drücken Sie auf den vorderen Bereich des Sperrhebels und ziehen Sie dann das Rohr heraus.

Anbauen des Handgriffs

Abb.12

Befestigen Sie den Griff mit zwei Schrauben am Rohr und ziehen Sie ihn mit zwei Sechskantschrauben fest. Vergewissern Sie sich, dass sich das Distanzstück am Rohr zwischen dem Griff und dem anderen Griff befindet. Entfernen oder kürzen Sie das Distanzstück nicht.

ACHTUNG:

- Bringen Sie bei Modell AT-1831 CD den Griff niemals am Verbindungsstück an.

Anbauen des Schutzes

WARNUNG:

- Verwenden Sie das Werkzeug nie, ohne dass die dargestellte Schutzvorrichtung montiert ist. Andernfalls kann es zu ernststen Verletzungen kommen.

Abb.13

Abb.14

Richten Sie die Ausbuchtungen an der Schutzabdeckung mit den Nuten am Motorgehäuse aus.

Abb.15

Richten Sie die Ausbuchtungen am Halter der Schutzabdeckung mit den konkaven Abschnitten am Motorgehäuse aus. Stecken Sie den Halter der Schutzabdeckung auf das Motorgehäuse.

Abb.16

Ziehen Sie, nachdem Sie die Schutzabdeckung und den Halter der Schutzabdeckung am Motorgehäuse befestigt haben, die Sechskantschrauben fest an.

Montage des Schutzdrahts

⚠️ACHTUNG:

- Warten Sie, bis der Schneidkopf zum Stillstand gekommen ist, bevor Sie den Schutzdraht einstellen. Stellen Sie den Schutzdraht nicht mit Ihrem Fuß ein.

Abb.17

Um die Gefahr zu verringern, dass Gegenstände beschädigt werden, die sich vor dem Schneidkopf befinden, montieren Sie den Schutzdraht, sodass er die Schnittbreite der Mähfäden begrenzt.

Abb.18

Biegen Sie den Schutzdraht etwas nach außen und stecken Sie ihn dann in die Löcher der Schutzabdeckung.

ANMERKUNG:

- Biegen Sie den Schutzdraht nicht zu weit nach außen. Andernfalls könnte er brechen.

Abb.19

Heben Sie den Schutzdraht in die Leerlaufstellung, wenn er nicht gebraucht wird.

Anbringen des Nylon-Schneidkopfs

HINWEIS:

- Verwenden Sie ausschließlich Original-Nylon-Schneidköpfe von Dolmar.

Drehen Sie das Werkzeug um, damit Sie den Nylon-Schneidkopf leicht austauschen können.

Abb.20

Stecken Sie den Sechskantschlüssel durch die Öffnung in der Schutzabdeckung und dem Motorgehäuse und drehen Sie die Aufnahmescheibe, bis diese mit dem Sechskantschlüssel einrastet. Montieren Sie die Metallscheibe und den Nylon-Schneidkopf direkt auf der Gewindespindel und ziehen Sie diese durch Drehen entgegen dem Uhrzeigersinn fest. Den Sechskantschlüssel entfernen.

Um den Nylon-Schneidkopf abzubauen, halten Sie die Aufnahmescheibe mit einem Sechskantschlüssel fest und drehen Sie den Nylon-Schneidkopf im Uhrzeigersinn.

⚠️ACHTUNG:

- **Wenn der Nylon-Schneidkopf während der Arbeit versehentlich auf einen Stein oder einen harten Gegenstand trifft, sollten Sie den Trimmer ausschalten und auf mögliche Beschädigungen untersuchen. Falls der Nylon-Schneidkopf beschädigt ist, sollte er sofort ausgetauscht werden.** Die Verwendung eines beschädigten Nylon-Schneidkopfs kann zu schweren Verletzungen führen.

ARBEIT

Korrekte Handhabung des Werkzeugs

Befestigen des Schultergurts

Abb.21

Legen Sie den Schultergurt an. Verbinden Sie dann das Gurtschloss am Haken und am Schultergurt. Stellen Sie sicher, dass das Gurtschloss ordnungsgemäß eingerastet und sicher verriegelt ist.

Nur für Modell AT-1831 CD

Abb.22

Hängen Sie die Abdeckung an den Haken, wenn sie nicht verwendet wird.

Abtrennung

Abb.23

Das Gurtschloss verfügt über einen Schnellverschluss. Drücken Sie einfach auf die Seiten des Gurtschlusses, um das Werkzeug vom Gurt zu lösen.

⚠️WARNUNG:

- **Gehen Sie äußerst vorsichtig vor, damit Sie jederzeit die Kontrolle über das Werkzeug behalten. Lassen Sie nicht zu, dass das Werkzeug in Ihre Richtung oder in Richtung anderer Personen in Ihrer Nähe abprallt.** Bei Verlust der Kontrolle über das Werkzeug kann es zu schweren Verletzungen des Bedieners oder umstehender Personen kommen.

Anpassung der Aufhängerposition und des Schultergurts

Abb.24

Um die Aufhängerposition zu ändern, lösen Sie die Sechskantschraube auf dem Aufhänger mit dem mitgelieferten Schraubenschlüssel. Dann können Sie den Aufhänger bewegen.

Ziehen Sie nach dem Anpassen der Aufhängerposition die Schraube mit dem Schraubenschlüssel sicher fest.

WARTUNG

⚠️WARNUNG:

- **Stellen Sie unbedingt sicher, dass das Werkzeug ausgeschaltet und der Akkublock abgezogen ist, bevor Sie Überprüfungen oder Wartungsarbeiten am Werkzeug vornehmen.** Wenn das Werkzeug nicht ausgeschaltet und der Akkublock nicht abgezogen wird, kann das Werkzeug versehentlich gestartet werden, wodurch es zu schweren Verletzungen kommen kann.

HINWEIS:

Verwenden Sie zum Reinigen niemals Kraftstoffe, Benzin, Verdünnern, Alkohol oder ähnliches. Dies kann zu Verfärbungen, Verformungen oder Rissen führen.

Ersetzen des Nylonfadens

WARNUNG:

- **Vergewissern Sie sich, dass die Abdeckung des Nylon-Schneidkopfes ordnungsgemäß auf dem Gehäuse gesichert ist (siehe folgende Beschreibung).** Bei unsachgemäß gesicherter Abdeckung kann der Nylon-Schneidkopf auseinander fliegen und schwere Verletzungen verursachen.

Abb.25

Nehmen Sie die Abdeckung vom Gehäuse ab, indem Sie auf die beiden Riegel in den gegenüberliegenden Schlitzen im Gehäuse drücken.

Abb.26

Schneiden Sie einen Nylonfaden auf eine Länge von 3 bis 6 m. Falten Sie den Schneidfaden so, dass eine Hälfte etwa 80 bis 100 mm länger ist als die andere.

Abb.27

Haken Sie die Mitte des neuen Nylonfadens in die Einkerbung in der Mitte der Spule zwischen den 2 Kanälen für den Nylonfaden ein.

Wickeln Sie beide Enden fest und in Richtung Linksdrehung (markiert durch „LH“ auf dem Spulenkopf) um die Spule.

Abb.28

Wickeln Sie etwa 100 mm des Seils um die Spule und lassen Sie die Enden vorübergehend in der Einkerbung an der Seite der Spule eingehängt.

Abb.29

Setzen Sie die Spule auf die Abdeckung, sodass die Kerben und Vorsprünge an der Spule mit denen auf der Abdeckung übereinstimmen. Haken Sie nun die Enden des Fadens aus ihrer vorübergehenden Positionen aus, und führen Sie den Faden durch die Fadenführungen, sodass die Fäden aus der Abdeckung herausragen.

Abb.30

Richten Sie den Vorsprung an der Unterseite der Abdeckung an den Schlitzen der Fadenführungen aus. Drücken Sie dann die Abdeckung fest auf das Gehäuse. Vergewissern Sie sich, dass die Laschen richtig in der Abdeckung sitzen.

Zur Gewährleistung von SICHERHEIT und ZUVERLÄSSIGKEIT des Produkts dürfen Reparaturen, Wartungsarbeiten und Einstellungen nur durch von DOLMAR autorisierte Servicecenter durchgeführt und ausschließlich DOLMAR-Ersatzteile verwendet werden.

PROBLEMBEHEBUNG

Prüfen Sie den Rasenmäher erst selbst, bevor Sie eine Reparatur in Auftrag geben. Falls Sie vor einem Problem stehen, das nicht im Handbuch erläutert ist, bauen Sie den Rasenmäher nicht selbst auseinander. Wenden Sie sich an ein von Dolmar autorisiertes Servicecenter, in denen stets Dolmar-Ersatzteile verwendet werden.

Fehlfunktionsstatus	Grund	Maßnahme
Motor dreht sich nicht.	Es ist kein Akkublock eingesetzt.	Setzen Sie den Akkublock ein.
	Akkuproblem (unter Spannung)	Laden Sie den Akku wieder auf. Tauschen Sie den Akku aus, falls kein effektives Aufladen erfolgt.
	Das Antriebssystem arbeitet nicht korrekt.	Wenden Sie sich zwecks Reparatur an Ihr örtliches, autorisiertes Servicecenter.
Nach kurzer Zeit stoppt der Motor.	Drehrichtung ist „rückwärts“.	Ändern Sie die Drehrichtung mit Hilfe des Umschalters.
	Der Ladezustand des Akkus ist zu niedrig.	Laden Sie den Akku wieder auf. Tauschen Sie den Akku aus, falls kein effektives Aufladen erfolgt.
	Überhitzung.	Schalten Sie das Werkzeug aus und lassen Sie das Werkzeug abkühlen.
Die maximale Drehzahl wird nicht erreicht.	Der Akku wurde nicht ordnungsgemäß eingesetzt.	Setzen Sie den Akku wie in diesem Handbuch beschrieben ein.
	Die Akkuleistung fällt ab.	Laden Sie den Akku wieder auf. Tauschen Sie den Akku aus, falls kein effektives Aufladen erfolgt.
	Das Antriebssystem arbeitet nicht korrekt.	Wenden Sie sich zwecks Reparatur an Ihr örtliches, autorisiertes Servicecenter.
Das Schneidmesser dreht sich nicht: stoppen Sie den Rasenmäher unverzüglich!	Ein Fremdkörper, zum Beispiel ein Ast, ist zwischen Schutz und Nylon-Schneidkopf verklemmt.	Entfernen Sie den Fremdkörper.
	Das Antriebssystem arbeitet nicht korrekt.	Wenden Sie sich zwecks Reparatur an Ihr örtliches, autorisiertes Servicecenter.
Abnormale Vibration: stoppen Sie den Rasenmäher unverzüglich!	Ein Ende des Nylonseils ist gerissen.	Stoßen Sie den sich drehenden Nylon-Schneidkopf auf den Boden auf, damit Nylonschnur nachgeführt wird.
	Das Antriebssystem arbeitet nicht korrekt.	Wenden Sie sich zwecks Reparatur an Ihr örtliches, autorisiertes Servicecenter.
Schneidwerkzeug und Motor können nicht gestoppt werden: Entnehmen Sie unverzüglich den Akku!	Fehlfunktion in Elektrik oder Elektronik.	Entnehmen Sie den Akku und wenden Sie sich zwecks Reparatur an Ihr örtliches, autorisiertes Servicecenter.

010856

SONDERZUBEHÖR

⚠️ACHTUNG:

- Für das in diesem Handbuch beschriebene Dolmar-Werkzeug werden die folgenden Zubehör- und Zusatzteile empfohlen. Die Verwendung anderer Zubehör- und Zusatzteile kann zu Personenschäden führen. Verwenden Sie Zubehör- und Zusatzteile nur für den vorgesehenen Zweck.

Informationen zu diesem Zubehör erhalten Sie bei einem Dolmar-Servicecenter in Ihrer Nähe.

- Nylon-Schneidkopf
- Nylonfaden (Schneidfaden)
- Schultergurt
- Sechskantschlüssel
- Original-Akku und Ladegerät von Makita/Dolmar

ANMERKUNG:

- Einige der in der Liste aufgeführten Elemente sind dem Werkzeugpaket als Standardzubehör beigelegt. Diese können in den einzelnen Ländern voneinander abweichen.

MAGYAR (Eredeti útmutató)

Az általános nézet magyarázata

1-1. Piros jelölés	8-2. CHECK (ELLENŐRZÉS) gomb	14-2. Védő
1-2. Gomb	9-1. A leghatékonyabb vágási terület	15-1. Bemélyedő részek
1-3. Akkumulátor	10-1. Összekötő	15-2. Védőburkolat tartója
2-1. Üzemjelző fény	10-2. Zárretesz	15-3. Kiemelkedések
2-2. Be-/kikapcsoló gomb	10-3. Csatlakozófedél	16-1. Hatlapfejű csavarok
3-1. Bekapcsoló retesz	10-4. Kar	18-1. Furatok
3-2. Kapcsoló kioldógomb	10-5. Cső (vágófej felőli oldal)	18-2. Védőkeret
4-1. Irányváltó kapcsoló	11-1. Zárretesz	20-1. Nejlonszálas vágófej
4-2. A pozíció – nyomja meg a normál működéshez	11-2. Bemélyedő rész	20-2. Védőlemez
4-3. B pozíció – nyomja meg a gyomok és törmelék eltávolításához	11-3. Kiemelkedés	20-3. Támasztó alátét
5-1. Sebességszabályozó tárcsa	12-1. Markolat	20-4. Imbuszkulcs
6-1. Csillag jelzés	12-2. Hatlapfejű csavarok	21-1. Kapocs
7-1. Akkumulátortöltöttség-jelző	12-3. Fedél	21-2. Övtartó
7-2. Üzemjelző fény	12-4. Szorítók	22-1. Dugó
8-1. Töltöttség-szint-jelző lámpa	12-5. Vágószerszám oldala	23-1. Kapocs
	12-6. Távtartó	24-1. Hatlapfejű csavar
	14-1. Hornyok	26-1. 80 - 100 mm

RÉSZLETES LEÍRÁS

Modell	AT-1831 C	AT-1831 CD
A cső típusa	Beépített cső	Levehető cső
Üresjárat fordulat/szám	3500 - 6000 min ⁻¹	
Teljes hosszúság nejlonszálas vágófejjel	1843 mm	
Osztásköz	-	982 mm
Vágási átmérő nejlonszálas vágófejjel	300 mm	
Tiszta tömeg	3,9 kg	4,1 kg
Névleges feszültség	18 V, egyenáram	
 Szabványos akkumulátor és töltő Mindig a jobb oldali oszlopokban szereplő akkumulátor/töltő kombinációt használja.	AP-183, AP-1840, BL1815N, BL1820, BL1820B, BL1830, BL1840, BL1840B, BL1850, BL1850B / LG-184, DC18RC	

- Folyamatos kutató- és fejlesztőprogramunk eredményeként az itt felsorolt tulajdonságok figyelmeztetés nélkül megváltozhatnak.
- A műszaki adatok és az akkumulátor országonként változhatnak.
- Súly az akkumulátorral, a 01/2003 EPTA eljárás szerint meghatározva

Zaj	Hangnyomászint		Vonatkozó szabvány vagy irányelv	
	Modell	L _{PA} (dB (A))		Tűrés K (dB (A))
	AT-1831 C / AT-1831 CD	79	0,7	2000/14/EC

- Ha a hangnyomászint fenti névleges értéke 80 dB (A) vagy kevesebb, használat közben ez meghaladhatja a 80 dB (A) értéket. Viseljen fülvédőt.

Vibráció	Elülső fogantyú		Hátsó fogantyú		Vonatkozó szabvány vagy irányelv	
	Modell	a _h (m/s ²)	Tűrés K (m/s ²)	a _h (m/s ²)		Tűrés K (m/s ²)
	AT-1831 C / AT-1831 CD	≤ 2,5	1,5	≤ 2,5	1,5	EN786

- A rezgés kibocsátás értéke a szabványos vizsgálati eljárásnak megfelelően lett mérve, és segítségével az elektromos kéziszerszámok összehasonlíthatók egymással.
- A rezgés kibocsátás értékeinek segítségével előzetesen megbecsülhető a rezgésnek való kitettség mértéke.















⚠ FIGYELMEZTETÉS:

- A szerszám rezgés kibocsátása egy adott alkalmazásnál eltérhet a megadott értéktől a használat módjától függően.
- Határozza meg a kezelő védelmét szolgáló munkavédelmi lépéseket, melyek az adott munkafeltételek melletti vibrációs hatás becsült mértékén alapulnak (figyelembe véve a munkaciklus elemeit, mint például a gép leállításának és üresjáratának mennyiségét az elindítások száma mellett).

END020-3

Jelképek

A következőkben a berendezésen használt jelképek láthatók. A szerszám használata előtt bizonyosodjon meg arról hogy helyesen értelmezi a jelentésüket.

-  Legyen különösen elővigyázatos és figyelmes!
 -  Olvassa el a használati utasítást.
 -  Veszély: fokozottan ügyeljen a szerszám által kidobott tárgyakra!
 -  A gép és a közelben tartózkodók közötti távolság legalább 15 méter legyen.
 -  A berendezés használatakor ne engedjen senkit a közelbe.
 -  A közelben tartózkodók legalább 15 méter távolságra legyenek.
 -  Vegyen fel sisakot, védőszemüveget és fülvédőt!
 -  Viseljen védőkesztyűt.
 -  Viseljen csúszásmentes talpú, merev cipőt/csiszmát. Acélbetétes lábbeli viselete javasolt.
 -  Óvja a készüléket eső és nedvesség hatásától.
 -  A gép legnagyobb megengedett fordulatszáma.
 -  Ne használjon fém pengéket.
 -  Csak EU-tagállamok számára
 -  Az elektromos berendezéseket és akkumulátorukat ne dobja a háztartási szemétkébe!
- A használt elektromos és elektronikus berendezésekről szóló európai úniós irányelv, illetve az elemekről és

akkumulátorokról, valamint a hulladékelemekről és akkumulátorokról szóló irányelv, továbbá azoknak a nemzeti jogba való átültetése szerint az elhasznált elektromos berendezéseket, elemeket és akkumulátorokat külön kell gyűjteni, és környezetbarát módon kell gondoskodni újrahasznosításukról.

ENH220-4

Csak európai országokra vonatkozóan

EK Megfeleléségi nyilatkozat

A Makita kijelenti, hogy az alábbi gép(ek):

Gép megnevezése:

Vezeték nélküli fűkasza

Típusszám/ Típus: AT-1831 C, AT-1831 CD

Műszaki adatok: lásd a „RÉSLETES LEÍRÁS” táblázatban.

Megfelel a következő Európai direktíváknak:

2000/14/EK, 2006/42/EK

Gyártása a következő szabványoknak, valamint szabványosított dokumentumoknak megfelelően történik:

EN60335

A műszaki leírás a 2006/42/EK előírásainak megfelelően elérhető innen:

Makita, Jan-Baptist Vinkstraat 2, 3070, Belgium

A megfeleléség 2000/14/EK irányelv által előírt értékelési eljárását a VI. melléklet szerint végezték.

Tanúsító testület:

TÜV Rheinland LGA Products GmbH

Tillystraße 2

90431 Nürnberg, Németország

Azonosítószám: 0197

Mért hangteljesítményszint: 90 dB (A)

Garantált hangteljesítményszint: 90 dB (A)

1.7.2015



000331

Yasushi Fukaya

Igazgató

Makita, Jan-Baptist Vinkstraat 2, 3070, Belgium

GEB109-3

FONTOS BIZTONSÁGI SZABÁLYOK

⚠ **FIGYELEM! Olvassa el az összes biztonsági figyelmeztetést és utasítást.** Ha nem tartja be a figyelmeztetéseket és utasításokat, akkor áramütést, tüzet és/vagy súlyos sérülést okozhat.

Őrizzen meg minden figyelmeztetést és utasítást a későbbi tájékozódás érdekében.

1. Sajátítsa el a gép helyes használatát és kezelőszervek működtetését.
2. A vágóelemek a motor kikapcsolása után egy ideig még forognak.
3. Soha ne engedje, hogy gyermekek vagy ezen utasításokat nem ismerő személyek használják a gépet.
4. Ne működtesse a gépet, ha emberek – különösen gyermekek – vagy háziállatok tartózkodnak a közelben.
5. A gépet csak nappal, vagy jó mesterséges megvilágítás mellett üzemeltesse.
6. A készülék használata előtt és a készüléket ért bármilyen erőteljes hatás után ellenőrizze a kopás vagy sérülés jeleit és gondoskodjon a szükséges javításról.
7. Ügyeljen, hogy elkerülje a vágószálat megfelelő hosszúságúra vágó szerkezet okozta sérüléseket. Újabb vágószál kihúzása után, mielőtt a gépet bekapcsolná, mindig állítsa azt vissza normál üzemeltetési helyzetbe.
8. Soha ne szereljen fel fém vágóelemet.
9. A készüléket nem használhatják csökkent fizikai, érzékelési vagy értelmi képességű személyek (a gyerekeket is beleértve), vagy akiknek nincs meg a tapasztalatuk és tudásuk ehhez; kivéve, ha a biztonságukért felelős személy a használatra megtanítja, vagy a használat közben felügyeli őket. Ügyelni kell arra, hogy gyermekek ne játszhassanak a géppel.
10. A géppel végzendő munkák különleges óvatosságot és figyelmet igényelnek.
11. Csak jó fizikai állapotban lévő személyek használják a gépet. Minden munkát nyugodtan és elővigyázatosan végezzen. Hagyatkozson a józan belátásra, és ne feledje, hogy a kezelő, illetve felhasználó felelős a balesetekért vagy a más személyeket vagy tulajdont ért veszélyhelyzetek következményeikért.
12. Sohase dolgozzon a géppel, ha fáradt, betegnek érzi magát, ha alkohol vagy kábítószer hatása alatt áll.
13. A gépet azonnal ki kell kapcsolni, ha szokatlan működés jeleit tapasztalja.

A gép rendeltetésszerű használata

1. Használjon megfelelő szerszámot. A vezeték nélküli fűkasza rendeltetésszerűen kizárólag fű és vékony gyomok vágására használható. A gép nem használható egyéb célokra, például sövénynyírásra, mivel ez sérüléshez vezethet.

Személyi védelmi eszközök

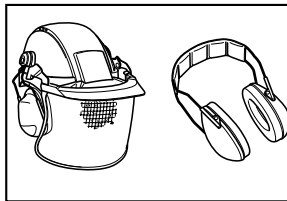

010820

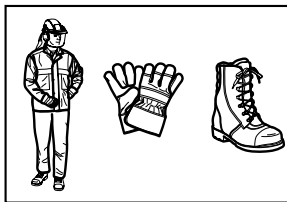

010821

1. Viseljen megfelelő öltözetet. A ruházat legyen megfelelő és funkcionális, azaz legyen testhezálló, de ne gátolja a munkában. Ne viseljen ékszert vagy olyan ruhadarabot, amely beakadhat a magas fűbe. A hosszú haj védelmére viseljen megfelelő fejfedőt.
2. A gép használatakor mindig csúszásmentes talpú, merev cipőt viseljen. Ez biztos állást nyújt, és véd a sérülések ellen.
3. Viseljen szemvédőt.

Az elektromos áramra és az akkumulátorra vonatkozó biztonsági tudnivalók

1. Kerülje a veszélyes környezetet. Ne használja a gépet nyirkos, nedves helyen, és ne tegye ki esőnek. A gépbe kerülő víz növeli az áramütés kockázatát.
2. Kizárólag a gyártó által meghatározott töltővel töltsé újra. Egy bizonyos akkumulátortípushoz használható töltő más akkumulátortípussal való használata tűzveszélyt idézhet elő.
3. A szerszámgepeket kizárólag a meghatározott akkumulátorokkal használja. Egyéb akkumulátorok használata sérülés vagy tűz kockázatával járhat.
4. Amikor az akkumulátort nem használja, tartsa távol a többi fémtárgytól, például íratkapsoktól, érméktől, kulcsoktól, szögektől, csavaroktól vagy egyéb olyan apró fémtárgyaktól, amelyek összeköttetést hozhatnak létre a pólusok között. Az akkumulátor pólusainak rövidre zárása égési sérüléseket vagy tüzet okozhat.
5. Helytelen működtetés esetén az akkumulátorból folyadék kerülhet ki; kerülje az ezzel való érintkezést. Ha véletlenül mégis érintkezésbe kerülne a folyadékkal, mossa le azt vízzel.

Amennyiben a folyadék a szembe kerül, forduljon orvoshoz. Az akkumulátor által kibocsátott folyadék irritációt vagy égési sérülést okozhat.

- Az akkumulátor(oka)t ne dobja tűzbe. Az akkumulátor felrobbanhat. Nézzon utána, hogy a helyi törvények tartalmaznak-e különleges rendelkezéseket az ártalmatlanításra vonatkozóan.
- Ne nyissa fel és ne vágja szét az akkumulátort. A kifolyt elektrolit korrozív hatású, továbbá a szemet és a bőrt károsíthatja. Lenyelése mérgezést okozhat.

A gép beindítása

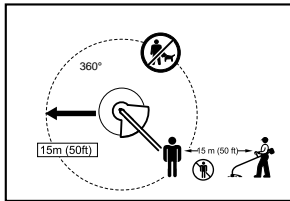

012858

- Ügyeljen rá, hogy 15 méteres munkakörnyezetben ne legyenek gyerekek vagy más emberek, és figyeljen arra is, hogy állatok se legyenek a munkakörnyezetben. Ha mégis lennének, ne használja a gépet.
- Használat előtt mindig ellenőrizze, hogy a gép biztonságosan üzemeltethető-e. Ellenőrizze, hogy a vágófej és a védőburkolat biztonságos-e, valamint a kapcsolórávasz/kar könnyen és megfelelően működik-e. Ellenőrizze a fogantyúk tiszta és száraz állapotát, valamint a be-/kikapcsoló kezelőszerv működését.
- Használat előtt ellenőrizze, hogy a gépen nincs-e sérült alkatrész. Gondosan ellenőrizze a sérült védőszerkezeteket és részeket, hogy eldönthesse, vajon helyesen működnek-e és képesek-e rendeltetészerűen üzemelni. Ellenőrizze a mozgó részek illeszkedését, esetlegesen elakadását, az alkatrészek vagy szerelvények törését vagy bármely olyan körülményt, amely kihatással lehet a gép működésére. A sérült védőfelszerelést vagy alkatrészt megfelelő módon meg kell javítani vagy arra jogosult szervizben kicserélni, ha ez nincs ebben a használati utasításban másként leírva.
- A motort csak akkor kapcsolja be, amikor keze és lába nincs a vágófej közelében.
- A beindítás előtt ellenőrizze, hogy a vágószerző nem érintkezik kemény tárgyakkal, mint például ágakkal, kövekkel stb. mert máskülönben a vágószerző fogorni fog indításkor.

A használat módja

- Soha ne működtesse a gépet sérült vagy eltávolított védőelemekkel.
- A gépet kizárólag jó fény- és látási viszonyok között használja. Télen figyeljen a csúszós vagy nedves területekre, a jégre és a hóra (csúszásveszély). Mindig biztosan álljon a talajon.
- Ügyeljen a vágófejre, mivel láb- és kézsérüléseket okozhat.
- A kezét és lábát mindig tartsa távol a vágószerkezettől, és erre különösen ügyeljen a motor beindításakor.
- Soha ne végezzen vágást derékmagasság fölött.
- Ne álljon létrára a működő géppel.
- Instabil felületen ne dolgozzon.
- Munka közben ne vegyen fel instabil testhelyzetet. Mindig álljon biztosan és vigyázzon az egyensúlyára.
- Távolítsa el a munkaterületen található homokot, köveket, szegeket, stb. Az idegen tárgyak károsíthatják a vágószerzőt, illetve a gép kidobhatja azokat, súlyos sérülést okozva.
- A vágószerző kövel vagy kemény tárgygal való ütközések azonnal állítsa le a motort és vizsgálja át a vágószerzőt.
- A vágás elkezdése előtt a vágószerzőnek el kell érnie a teljes üzemi sebességet.
- Munka közben a gépet mindig két kézzel tartsa. Használat közben sohase tartsa azt egy kézzel. Mindig biztosan álljon a talajon.
- A munkavégzés során a géphez adott összes olyan védőfelszerelést használni kell, mint például a védőburkolatok.
- Vészhelyzettől eltérően, sohase ejtse le vagy dobja le a földre a gépet, mivel ez annak súlyos károsodásával járhat.
- A gépet az egyik helyről a másikra való mozgathatás során sohase húzza a talajon, mert ezzel kárt tehet benne.
- Vegye ki az akkumulátort a szerszámból:
 - ha a gépet felügyelet nélkül hagyja;
 - mielőtt eltömődést szüntet meg;
 - ellenőrzés, tisztítás vagy a gépen való munkavégzés előtt;
 - mielőtt bármilyen beállítást végezne a gépen, tartozékot cserélne rajta vagy tárolás céljából elhelyezné azt;
 - ha a gép szokatlan rezgését észleli;
 - a gép szállítása során.
- A gépet ne erőltesse. Jobb munka végezhető vele, és kisebb a sérülés veszélye, ha azzal a tempóval használja, amelyre tervezték.

Karbantartási utasítások

1. A vágószerszám állapotát, a védőburkolatokat és a vállszíjat át kell vizsgálni a munka megkezdése előtt.
2. Kapcsolja ki a motort, és vegye ki az akkumulátorcsomagot, mielőtt karbantartást, szerszámcserét, vagy a vágószerszám tisztítását végezné.
3. Használat után vegye ki az akkumulátort a gépből, és ellenőrizze, hogy a gépen nincsenek-e sérülések.
4. Ellenőrizze, hogy a rögzítések nem lazultak-e meg, az alkatrészek nem sérültek-e, például a vágófejen nincsenek-e félig elvágott tárgyak.
5. Használaton kívül a gépet tárolja száraz helyen, és zárja el, hogy gyermekek ne férjenek hozzá.
6. Kizárólag a gyártó által javasolt alkatrészeket és tartozékokat használja.
7. Mindig ellenőrizze, hogy a szellőző nyílásokat nem tömítette-e el törmelék.
8. A gépet rendszeresen vizsgálja át, és tartsa karban, különösen használat előtt és után. A gép javíttatását kizárólag a kijelölt szervizzel végeztesse.
9. Tartsa a markolatokat szárazon, tisztán és olajtól, zsírtól mentesen.

ŐRIZZE MEG EZEKET AZ UTASÍTÁSOKAT.

⚠ FIGYELMEZTETÉS:

NE HAGYJA, hogy a kényelem vagy a termék (többszöri használatból adódó) mind alaposabb ismerete váltsa fel az adott termékre vonatkozó biztonsági előírások szigorú betartását. A HELYTELEN HASZNÁLAT és a használati útmutatóban szereplő biztonsági előírások megszegése súlyos személyi sérülésekhez vezethet.

ENC011-1

FONTOS BIZTONSÁGI SZABÁLYOK

AZ AKKUMULÁTORRA VONATKOZÓAN

1. Az akkumulátor használata előtt tanulmányozza át az akkumulátortöltőn (1), az akkumulátoron (2) és az akkumulátorral működtetett terméken (3) olvasható összes utasítást és figyelmeztető jelzést.
2. Ne szerelje szét az akkumulátort.
3. Ha a működési idő nagyon lerövidült, azonnal hagyja abba a használatot. Ez a túlmelegedés, esetleges égések és akár robbanás veszélyével is járhat.

4. Ha elektrolit kerül a szemébe, mossa ki azt tiszta vízzel és azonnal keressen orvosi segítséget. Ez a látásának elvesztését okozhatja.
 5. Ne zárja rövidre az akkumulátort:
 - (1) Ne érjen az érintkezőkhöz elektromosan vezető anyagokkal.
 - (2) Ne tárolja az akkumulátort más fémtárgyakkal, mint pl. szegekkel, érmékkel, stb. egy helyen.
 - (3) Ne tegye ki az akkumulátort víznek vagy esőnek.
- Az akkumulátor rövidzárlata nagy áramerősséget, túlmelegedést, égéseket, sőt akár meghibásodást is okozhat.
6. Ne tárolja a szerszámot vagy az akkumulátort olyan helyen, ahol a hőmérséklet elérheti vagy meghaladhatja az 50 ° C-ot (122 ° F).
 7. Ne égesse el az akkumulátort még akkor sem, ha az komolyan megsérült vagy teljesen elhasználódott. Az akkumulátor a tűzben felrobbanhat.
 8. Vigyázzon, nehogy leejtse vagy megüsse az akkumulátort.
 9. Ne használjon sérült akkumulátort.
 10. Az akkumulátor ártalmatlanításakor tartsa be a helyi előírásokat.

ŐRIZZE MEG EZEKET AZ UTASÍTÁSOKAT.

⚠ VIGYÁZAT: Kizárólag eredeti Makita/Dolmar akkumulátorokat használjon.

Ha nem eredeti Makita/Dolmar vagy átalakított akkumulátort használ, az akkumulátor felrobbanhat, ami tüzet, személyi sérülést és károkat okozhat. Ez továbbá a Makita/Dolmar szerszám és töltő Makita/Dolmar-garanciájának elvesztését is maga után vonja.

Tipppek a maximális élettartam eléréséhez

1. Töltse fel az akkumulátort még mielőtt teljesen lemerülne.
Mindig kapcsolja ki a szerszámot és töltsen fel az akkumulátort amikor érzi, hogy csökkent a szerszám teljesítménye.
2. Soha ne töltsen újra a teljesen feltöltött akkumulátort.
A túltöltés csökkenti az akkumulátor élettartamát.
3. Az akkumulátort szobahőmérsékleten töltsen 10 ° C - 40 ° C (50 ° F - 104 ° F) közötti hőmérsékleten. Hagyja, hogy a forró akkumulátor lehűljön, mielőtt elkezdje azt feltölteni.
4. Töltsen fel az akkumulátort, ha hosszabb ideig (több mint hat hónapig) nem használja.

ALKATRÉSZEK LEÍRÁSA

AT-1831 C

AT-1831 CD

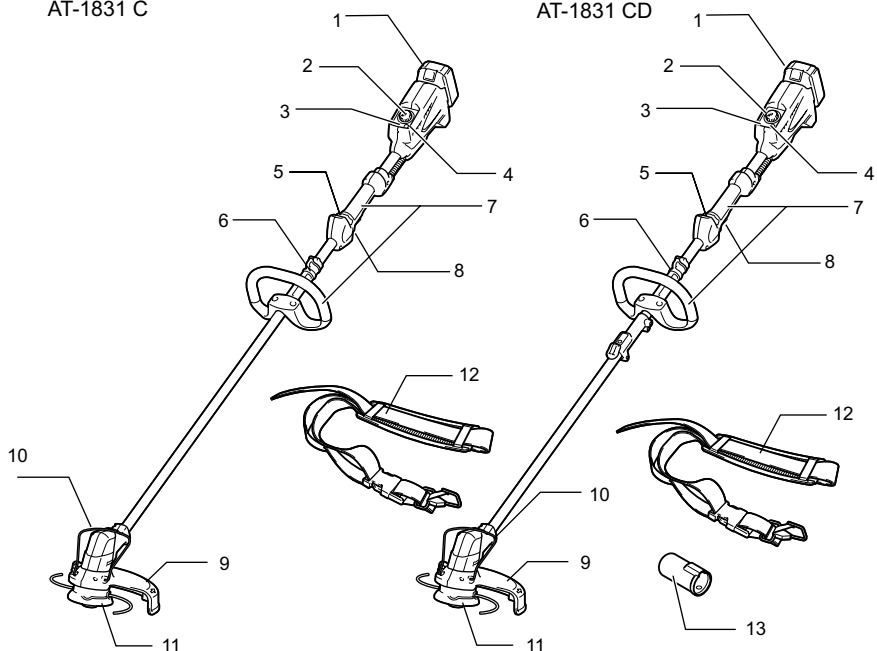

1	Akkumulátor	8	Kapcsoló kioldógomb
2	Sebességszabályozó tárcsa	9	Védőburkolat
3	Jelzőlámpa	10	Védőkeret
4	Be-/kikapcsoló gomb	11	Vágófej
5	Bekapcsoló retesz	12	Vállheveder
6	Akaszító (függesztőpont)	13	Dugó
7	Markolat		

014163

MŰKÖDÉSI LEÍRÁS

⚠ FIGYELMEZTETÉS:

- **Beállítás vagy ellenőrzés előtt feltétlenül kapcsolja ki a szerszámot, és vegye ki belőle az akkumulátort.** Ennek elmulasztása véletlen elindulással és súlyos személyi sérülésekkel járhat.

Az akkumulátor behelyezése és eltávolítása

Fig.1

⚠ VIGYÁZAT:

- Mindig kapcsolja ki az eszközt, mielőtt behelyezi vagy eltávolítja az akkumulátort.
- **Az akkumulátort és a szerszámot tartsa erősen, amikor az akkumulátort a szerszámra helyezi vagy eltávolítja arról.** Amennyiben nem így jár el, a szerszám vagy az akkumulátor a kezéből kicsúszhat és megsérülhet, illetve személyi sérülést okozhat.

Az akkumulátoregység kivételéhez nyomja be az akkumulátoregység elején található gombot, és tolja ki az egységet.

Az akkumulátor beszereléséhez illesse az akkumulátor nyelvét a burkolaton található vágatba és csúsztassa a helyére. Egészen addig tolja be, amíg egy kis kattánással a helyére nem ugrik. Ha látható a piros jelölés a gomb felső oldalán, akkor a gomb nem kattant be teljesen.

⚠ VIGYÁZAT:

- Mindig tolja be teljesen az akkumulátort, amíg a piros jelölés el nem tűnik. Ha ez nem történik meg, akkor az akkumulátor kieshet a szerszámból, és Önnek vagy a környezetében másnak sérülést okozhat.
- Ne erőltesse be az akkumulátort. Ha az akkumulátor nem csúszik be könnyedén, akkor nem megfelelően lett behelyezve.

Indító kapcsoló működése

⚠ FIGYELMEZTETÉS:

- **Mielőtt behelyezi az akkumulátort a szerszámba, mindig ellenőrizze, hogy a kioldókapcsoló hibátlanul működik, és felengedéskor az „OFF” (KI) helyzetbe tér. Ne húzza túlzott erővel a kioldókapcsolót úgy, hogy előzőleg nem forgatta el a reteszkioldó kart. Ez a kapcsoló törését okozhatja.** A hibás kapcsolóval működő szerszám fölött a kezelő elveszítheti az uralmat, és a szerszám súlyos személyi sérülést okozhat.

Fig.2

A készülék burkolatán található be-/kikapcsoló gomb megnyomásának hatására a gép bekapcsol, és az üzemjelző fény világitani kezd.

Fig.3

Egy reteszkioldó kar szolgál annak elkerülésére, hogy a kioldókapcsolót véletlenül meghúzzák.

A gép bekapcsolásához forgassa el a reteszkioldó kart, és húzza meg a kioldókapcsolót. A leállításához engedje fel a kioldókapcsolót.

MEGJEGYZÉS:

- Ha a be-/kikapcsoló gomb megnyomását követően a géppel egy percen keresztül semmilyen munkát nem végez, a gép automatikusan kikapcsol.

Irányváltó kapcsoló a törmelék eltávolításához

⚠ FIGYELMEZTETÉS:

- **Mielőtt olyan feltekeredett gyomot vagy törmelékdarabot próbál meg eltávolítani a vágófejről, melyet irányváltott módban nem sikerült eltávolítani, feltétlenül kapcsolja ki a gépet, és vegye ki az akkumulátort.** Ennek elmulasztása véletlen elindulással és súlyos személyi sérülésekkel járhat.

Fig.4

A gép irányváltó kapcsolóval rendelkezik, amelynek célja egyedül az, hogy a forgásirány megváltoztatásával a késre tekeredett gyomot és törmelékelt eltávolítsa. A gép szokásos működtetéséhez a kapcsoló „A” oldalát kell benyomni.

A forgófejre került gyom és törmelék eltávolításához a kés forgásiránya a kapcsoló „B” oldalának benyomásával fordítható meg. Az üzemi forgásiránnyal ellentétes forgással a szerszám csak rövid ideig működik, majd automatikusan leáll.

MEGJEGYZÉS:

- A bekapcsolás előtt mindig ellenőrizze a beállított forgásirányt.
- Az irányváltó kapcsolót csak azután használja, hogy a szerszám teljesen leállt. Amennyiben a forgásirányt a gép megállása előtt változtatja meg, a gép károsodhat.

Sebességszabályozó tárcsa

Fig.5

A gép fordulatszáma a sebességszabályozó tárcsa segítségével 3500 min⁻¹ és 6000 min⁻¹ között állítható. Forgassa el a fordulatszám-szabályozó tárcsát az óramutató járásának irányába a magasabb fordulatszám eléréséhez, vagy azzal ellentétesen az alacsonyabb fordulatszám eléréséhez.

Akkumulátorvédő rendszer (lítiumion akkumulátor csillag jelzéssel)

Fig.6

A csillag jelzéssel ellátott lítiumion akkumulátorok akkumulátorvédő rendszerrel vannak felszerelve. A rendszer automatikusan lekapcsolja a szerszám áramellátását, így megnöveli az akkumulátor élettartamát.

A szerszám használat közben automatikusan leáll, ha a szerszám és/vagy az akkumulátor a következő helyzetbe kerül:

• Túlterhelt:

A szerszámot úgy működteti, hogy az szokatlanul erős áramot vesz fel.

Ilyenkor engedje fel a szerszám kioldókapcsolóját és állítsa le azt az alkalmazást, amelyik a túlterhelést okozza. Ezután húzza meg ismét a kioldókapcsolót, és indítsa újra a szerszámot.

Ha a szerszám nem indul el, az akkumulátor túlhevült. Ilyenkor hagyja kihűlni az akkumulátort, mielőtt ismét meghúzná a kioldókapcsolót.

- Az akkumulátor töltöttsége alacsony:
Az akkumulátor fennmaradó töltöttsége túl alacsony, a szerszámot nem tudja működtetni. Ilyenkor távolítsa el, és töltsse fel az akkumulátort.

Jelzőlámpák

Fig.7

A visszajelzők jelzik, ha munkavégzés közben a védőrendszer működésbe lép.

Lásd az alábbi táblázatot a lámpa által jelzett állapottal és elvégzendő lépésekkel kapcsolatban.

Üzenjelző fény	Akkumulátortöltöttség-jelző	Állapot	Teendő
	Villogó lámpa	Az akkumulátor lemerülőben van.	Cserélje le az akkumulátort egy teljesen feltöltöttre.
	Világít	Az akkumulátorvédelem kikapcsolta a tápfeszültséget – az akkumulátor lemerült.	Cserélje le az akkumulátort egy teljesen feltöltöttre.
Villogó lámpa		A túlmelegedés elleni védelem lekapcsolta a tápfeszültséget – túlmelegedés.	Hagyja a gépet egy ideig pihenni és hűlni.

013900

Az akkumulátor töltöttségének jelzése

(Csak a "B" végződésű modellszámmal rendelkező akkumulátorok esetén.)

Fig.8

Nyomja meg az akkumulátor ellenőrző gombját a töltöttség jelzéséhez. A jelzőfények néhány másodpercre kigyulladnak.

Töltöttség-szint-jelző lámpa			Töltöttség:
	KI		
Világító lámpa		Villogó lámpa	
			75 - 100 %
			50 - 75 %
			25 - 50 %
			0 - 25 %
			Töltsse fel az akkumulátort.
			Előfordulhat, hogy az akkumulátor meghibásodott.

015658

MEGJEGYZÉS:

- Az adott munkafeltételektől és a környezet hőmérsékletétől függően a jelzett töltöttségi szint némileg eltérhet a tényleges töltöttségi szinttől.

Nejlonszálas vágófej

MEGJEGYZÉS:

- A gép magas fordulatszáma mellett az ütogetéses adagolást ne kísérelje meg. A magas fordulatszám mellett végzett ütogetéses adagolás a nejlon vágófej károsodásához vezethet.
- Az ütogetéses adagolás álló fej esetében nem működik megfelelően.

Fig.9

A nejlonszálas vágófej kétszálas, ütközéses adagolómechanizmussal ellátott fűkaszafej.

A nejlonszal adagolásához működés közben, alacsony fordulatszámon ütogetse a talajhoz a vágófejet.

MEGJEGYZÉS:

Ha a nejlonszal adagolása a fej ütogetésére nem történik meg, akkor a „Karbantartás” című részben leírt módon tekerje fel/cserélje ki a nejlonszálat.

ÖSSZESZERELÉS

⚠ FIGYELMEZTETÉS:

- **Bármilyen munkavégzés előtt feltétlenül kapcsolja ki a szerszámot, és vegye ki belőle az akkumulátort.** Ennek elmulasztása véletlen elindulással és súlyos személyi sérülésekkel járhat.
- **A gépet kizárólag akkor indítsa be, ha az teljesen össze van szerelve.** A részlegesen összeszerelt gép használata súlyos sérüléseket okozhat.

A hosszabbítócső felszerelése

Csak AT-1831 CD típus esetén

Fig.10

A tartozék felszerelése a meghajtóegységre:

1. Ellenőrizze, hogy a kar nincs-e meghúzva.
2. A csatlakozó bemeneti részének kinyitásához nyomja meg a csatlakozófedelelet.

Fig.11

3. Igazítsa a csövön (a vágófej felőli oldalon) található kiemelkedést a csatlakozó részen lévő bemélyedő részhez.
4. Helyezze a hosszabbító csövet a csatlakozó részbe. Ellenőrizze, hogy a rögzítőkar felülete párhuzamos a csővel.
5. Húzza meg a kart erősen, az ábrán látható módon.

A hosszabbítás leszereléséhez lazítsa meg a kart, nyomja meg a kar elülső részét, majd húzza ki a csövet.

A markolat felszerelése

Fig.12

Szerelje fel a markolatot a csőtengelyre, és húzassa össze a két felét a két imbuszcsavarral. A csőtengelyen lévő távtartó a markolatszerelvény és a másik markolat között helyezkedjen el. Ne távolítsa el és ne zsugorítsa össze a távtartót.

⚠ VIGYÁZAT:

- A AT-1831 CD típus esetében sose szerelje a markolatot a csatlakozóra.

A védőburkolat felszerelése

⚠ FIGYELMEZTETÉS:

- **Soha ne használja a gépet az ábrán látható védőburkolat nélkül.** Ennek az óvintézkedésnek az elmulasztása súlyos személyi sérüléshez vezethet.

Fig.13

Fig.14

Igazítsa a védőburkolaton lévő kiemelkedéseket a motorházon található hornyokhoz.

Fig.15

Igazítsa a védőburkolaton lévő kiemelkedéseket a motorház bemélyedő részeihez. Helyezze a védőburkolat tartóját a motorházra.

Fig.16

A védőburkolat és a védőburkolat tartójának motorházra erősítését követően erősen húzza meg az imbuszcsavarakat.

A védőkeret felszerelése

⚠ VIGYÁZAT:

- A védőkeret beállítása előtt várja meg, hogy a vágófej leálljon. Ne állítsa a védőkeretet a lábával.

Fig.17

A vágófej előtti tárgyakban keletkező esetleges károk kockázatának csökkentése érdekében úgy helyezze el a védőkeretet, hogy az meghatározza a vágószál vágási tartományát.

Fig.18

Kissé húzza a védőkeretet kifelé, majd illessze a védőburkolat furataiba.

MEGJEGYZÉS:

- Ne húzza ki túlságosan a védőkeretet. Ha így tesz, eltörhet.

Fig.19

Ha nem használja a védőkeretet, emelje fel nyugalmi helyzetbe.

Nejlon vágófej felszerelése

MEGJEGYZÉS:

- Győződjön meg róla, hogy kizárólag eredeti Dolmar nejlonszál vágófejet használ.

Fordítsa a gépet fejfel lefele, hogy a nejlonszál vágófejet könnyen kicserélhesse.

Fig.20

A védőburkolat nyílásán keresztül illessze be az imbuszkulcsot a motorházba, majd forgassa a támasztó alátétet addig, amíg be nem akad az imbuszkulcsba. Szerelje fel a védőlemezt és a nejlon vágófejet közvetlenül a menetes orsóra, majd az óramutató járásával ellentétes irányban forgatva húzza meg. Húzza ki az imbuszkulcsot.

A nejlonszál vágófej leszereléséhez forgassa a nejlonszál vágófejet az óramutató járásával megegyező irányba, eközben az imbuszkulccsal tartson ellen a támasztó alátétet keresztül.

⚠ VIGYÁZAT:

- **Ha a nejlonszál vágófej használat közben véletlenül kőbe vagy kemény tárgyba ütközik, állítsa le a fűkaszt, és ellenőrizze, hogy nem sérült-e meg. Ha a nejlon vágófej megsérült, akkor haladéktalanul ki kell cserélni.** A sérült nejlonszál vágófej használata súlyos személyi sérülést okozhat.

ÜZEMELTETÉS

A gép megfelelő kezelése

A vállheveder felszerelése

Fig.21

Vegye fel a vállhevedert. Ezután akassza be a csatokat a kampón és a hevederen is. Ügyeljen arra, hogy a csatok a helyükre kattanjanak, és megfelelően reteszeldőjenek.

Csak AT-1831 CD típus esetén

Fig.22

Ha a védőkupakot nem használja, akassza a kampóra.

Lecsatolás

Fig.23

A csat gyorskioldós rögzítésű. A gép kioldásához egyszerűen nyomja össze a csat oldalait.

⚠ FIGYELMEZTETÉS:

- **Legyen különösen óvatos ekkor, nehogy elveszítse a gép fölötti uralmat. Ne hagyja, hogy a gép maga felé vagy a munkavégzés közelében tartózkodó személyek felé dőljön.** A gép fölötti uralom elvesztése a kezelő és a közelben tartózkodó személyek súlyos sérülését okozhatja.

Az akasztó helyzetének és a vállhevedernek a beállítása

Fig.24

Az akasztó helyzetének beállításához lazítsa meg az akasztón lévő imbuzscsavart a mellékelt kulccsal. Azután helyezze át az akasztót.

Az akasztó helyzetének beállítása után húzza meg erősen az imbuzscsavart a mellékelt kulccsal.

KARBANTARTÁS

⚠ FIGYELMEZTETÉS:

- **Ellenőrzés vagy karbantartás előtt feltétlenül kapcsolja ki a szerszámot, és vegye ki belőle az akkumulátort.** Ennek elmulasztása véletlen elindulással és súlyos személyi sérülésekkel járhat.

MEGJEGYZÉS:

Soha ne használjon gázolajt, benzint, higítót, alkoholt vagy hasonló anyagokat. Ezek elszineződést, alakvesztést vagy repedést okozhatnak.

A nejlonszál cseréje

⚠ FIGYELMEZTETÉS:

- **Gondoskodjon róla, hogy a nejlonszálás vágófej burkolata az alábbiak szerint, megfelelően rögzüljön a házhoz.** A burkolat megfelelő felerősítésének elmulasztása esetén a nejlonszálás vágófej a gépről lerepülve súlyos sérülést okozhat.

Fig.25

A hát oldalán lévő, egymással szemben elhelyezett hornyos részen található két reteszt benyomva vegye le a fedelet a házról.

Fig.26

Vágjon le egy 3-6 m hosszúságú nejlonszálát. Hajtsa ketté a szálát, az egyik szálát 80–100 mm-rel hosszabbra hagyva.

Fig.27

Akassza be az új nejlonszál közepét az orsó közepén lévő vátatba, a nejlonszálaknak kialakított két csatorna közé.

Tekerje mindkét véget szorosan az orsó köré a fejen jelölt balra mutató, az LH rövidítéssel jelzett iránynak megfelelően.

Fig.28

Tekerje fel az egész szálát egy kb. 100 mm-es darabot kivéve úgy, hogy a végeket ideiglenesen beakasztja az orsó szélén lévő bevágásba.

Fig.29

Szerelje fel az orsót a fedélre úgy, hogy az orsón lévő mélyedések és kiemelkedések illeszkedjenek a fedélen lévőkhöz. Most akassza ki a szál végeit az ideiglenes helyükről, és vezesse át a szálakat a nyílásokon, hogy kijöjjenek a fedélből.

Fig.30

Igazítsa a fedél alján lévő kiemelkedést a nyílások hornyaihoz. Ezután a rögzítéshez erősen nyomja rá a házra a fedelet. Ügyeljen arra, hogy a reteszek teljesen beugorjanak a helyükre a fedélben.

A termék **BIZTONSÁGÁNAK** és **MEGBÍZHATÓSÁGÁNAK** fenntartása érdekében a javításokat és más karbantartásokat vagy beállításokat a DOLMAR hivatalos szervizközpontjában kell elvégezni, kizárólag DOLMAR cserealkatrészek használatával.

HIBAELHÁRÍTÁS

Mielőtt a szervizhez fordulna, először végezzen saját maga is átvizsgálást. Ha olyan problémát talál, amire a kézikönyv nem tartalmaz magyarázatot, ne próbálja meg szétszedni az eszközt. Ehelyett kérjen tanácsot a Dolmar hivatalos szervizközpontjától, és javításhoz mindig Dolmar cserealkatrészeket használjon.

Meghibásodás állapota	Ok	Teendő
A motor nem működik.	Az akkumulátor nincs a gépben.	Helyezze a gépbe az akkumulátort.
	Akkumulátor probléma (alacsony a feszültség)	Töltse fel az akkumulátort. Ha az újratöltés nem elég hatékony, cserélje ki az akkumulátort.
	A meghajtórendszer nem működik megfelelően.	Javításért forduljon a kijelölt helyi szervizhez.
A motor rövid használat után leáll.	A szerszám visszafelé forog.	Az irányváltó kapcsolóval módosítsa a forgásirányt.
	Az akkumulátor töltési szintje alacsony.	Töltse fel az akkumulátort. Ha az újratöltés nem elég hatékony, cserélje ki az akkumulátort.
	Túlmelegedés.	Hagyja abba a gép használatát, hogy az lehűljön.
A gép nem éri el a maximális fordulatszámot.	Az akkumulátort helytelenül szerelték be.	Az akkumulátort az útmutató szerint szerelje be.
	Az akkumulátor feszültsége leesik.	Töltse fel az akkumulátort. Ha az újratöltés nem elég hatékony, cserélje ki az akkumulátort.
	A meghajtórendszer nem működik megfelelően.	Javításért forduljon a kijelölt helyi szervizhez.
A vágókés nem forog: haladéktalanul állítsa le a gépet!	Idegen tárgy, például faág szorult a védőburkolat és a nejlon vágófej közé.	Távolítsa el az idegen tárgyat.
	A meghajtórendszer nem működik megfelelően.	Javításért forduljon a kijelölt helyi szervizhez.
A gép rendellenesen rezeg: haladéktalanul állítsa le a gépet!	A nejlonszál egyik vége leszakadt.	A nejlonszál adagolásához ütögesse a talajhoz a nejlon vágófejet működés közben.
	A meghajtórendszer nem működik megfelelően.	Javításért forduljon a kijelölt helyi szervizhez.
A vágószerszám és a motor nem áll le: Haladéktalanul vegye ki az akkumulátort!	Elektromos vagy elektronikai hiba.	Vegye ki az akkumulátort, és javításért forduljon a kijelölt helyi szervizhez.

010856

OPCIONÁLIS KIEGÉSZÍTŐK

⚠VIGYÁZAT:

- Ezen kiegészítők és tartozékok használata javasolt a Dolmar szerszámmal a kézikönyvben megadott módon. Bármilyen más kiegészítő vagy tartozék használata a személyi sérülés kockázatával jár. A kiegészítőt vagy tartozékot csak a rendeltetése szerint használja.

Ha segítségre vagy további részletekre van szüksége a tartozékokkal kapcsolatban, akkor kérjen segítséget a helyi Dolmar szervizközponttól.

- Nejlonszálás vágófej
- Nejlonszál (vágószál)
- Vállheveder
- Imbuszkulcs
- Eredeti Makita/Dolmar akkumulátor és töltő

MEGJEGYZÉS:

- A listán felsorolt néhány kiegészítő megtalálható az eszköz csomagolásában standard kiegészítőként. Ezek országonként eltérőek lehetnek.

SLOVENSKÝ (Pôvodné pokyny)

Vysvetlenie všeobecného zobrazenia

1-1. Červený indikátor	9-1. Najúčinnnejšia sečná plocha	15-1. Konkávne časti
1-2. Tlačidlo	10-1. Kĺb	15-2. Držiak chrániča
1-3. Kazeta akumulátora	10-2. Blokovacia páčka	15-3. Výstupky
2-1. Indikátor zapnutia	10-3. Kryt spojky	16-1. Šesťboké maticové skrutky
2-2. Hlavný vypínač	10-4. Páčka	18-1. Otvory
3-1. Odblokovacia páčka	10-5. Rúrka	18-2. Drôtený chránič
3-2. Spúšť	(na strane sečného náradia)	20-1. Nylonová sečná hlava
4-1. Vratný prepínač	11-1. Blokovacia páčka	20-2. Kovový chránič
4-2. Poloha A bola stlačená pre štandardnú prevádzku	11-2. Konkávna časť	20-3. Podložná podložka
4-3. Poloha B bola stlačená na odstraňovanie buriny a úlomkov	11-3. Výčnelok	20-4. Šesťhranný francúzsky kľúč
5-1. Otočný ovládač rýchlosti	12-1. Svorka	21-1. Spona
6-1. Označenie hviezdičkou	12-2. Šesťboké maticové skrutky	21-2. Hák
7-1. Indikátor akumulátora	12-3. Kryt	22-1. Uzáver
7-2. Indikátor zapnutia	12-4. Svorky	23-1. Spona
8-1. Indikátory	12-5. Strana sečného náradia	24-1. Šesťboká skrutka
8-2. Tlačidlo CHECK	12-6. Rozpera	26-1. 80 až 100 mm
	14-1. Žliabky	
	14-2. Protektor	

TECHNICKÉ ÚDAJE

Model	AT-1831 C	AT-1831 CD
Typ rúrky	Integrovaná rúrka	Rozdeliteľná rúrka
Otáčky naprázdno	3500 - 6000 min ⁻¹	
Celková dĺžka nylonovej sečnej hlavy	1843 mm	
Dĺžka pri rozdelení	-	982 mm
Priemer rezu v prípade nylonovej sečnej hlavy	300 mm	
Hmotnosť netto	3,9 kg	4,1 kg
Menovité napätie	Jednosmerný prúd 18 V	
Štandardný akumulátor a nabíjačka  Vždy dodržiavajte kombinácie akumulátora/nabíjačky uvedené v stĺpcoch vpravo.	AP-183, AP-1840, BL1815N, BL1820, BL1820B, BL1830, BL1840, BL1840B, BL1850, BL1850B / LG-184, DC18RC	

- Vzhľadom k neustálemu výskumu a vývoju tu uvedené technické údaje podliehajú zmenám bez upozornenia.
- Technické špecifikácie a typ akumulátora sa môžu v rámci jednotlivých krajín líšiť.
- Hmotnosť s akumulátorom podľa postupu EPTA 01/2003

Model	Úroveň akustického tlaku		Použiteľná norma alebo smernica
	L _{PA} (dB (A))	Odchýlka K (dB (A))	
AT-1831 C / AT-1831 CD	79	0,7	2000/14/EC

- Ak ak je hore uvedená úroveň akustického tlaku 80 dB (A) alebo menej, úroveň pri práci môže presahovať 80 dB (A). Používajte ochranu sluchu.

Model	Predné držadlo		Zadné držadlo		Použiteľná norma alebo smernica
	a _h (m/s ²)	Odchýlka K (m/s ²)	a _h (m/s ²)	Odchýlka K (m/s ²)	
AT-1831 C / AT-1831 CD	≤ 2,5	1,5	≤ 2,5	1,5	EN786

- Deklarovaná hodnota emisií vibrácií bola meraná podľa štandardnej skúšobnej metódy a môže sa použiť na porovnanie jedného náradia s druhým.
- Deklarovaná hodnota emisií vibrácií sa môže použiť aj na predbežné posúdenie vystavenia ich účinkom.

o batériách a akumulátoroch a odpadových batériách a akumulátoroch a ich implementovaní, ako aj podľa zodpovedajúcich ustanovení právnych predpisov jednotlivých krajín, je nutné elektrické zariadenia a batérie po skončení ich životnosti triediť a odovzdať na zberné miesto vykonávajúce environmentálne kompatibilné recyklovanie.

⚠VAROVANIE:

- Emisie vibrácií počas skutočného používania elektrického náradia sa môžu odlišovať od deklarovanej hodnoty emisií vibrácií, a to v závislosti na spôsoboch používania náradia.
- Nezabudnite označiť bezpečnostné opatrenia s cieľom chrániť obsluhu, a to tie, ktoré sa zakladajú na odhade vystavenia účinkom v rámci reálnych podmienok používania (berúc do úvahy všetky súčasti prevádzkového cyklu, ako sú doby, kedy je náradie vypnuté a kedy beží bez zaťaženia, ako dodatok k dobe zapnutia).

ENH220-4

Len pre európske krajiny

Vyhlásenie o zhode so smernicami Európskeho spoločenstva

Spoločnosť Makita vyhlasuje, že nasledovné strojn
zariadenie(a):

Označenie zariadenia:

Akumulátorová kosačka

Číslo modelu / Typ: AT-1831 C, AT-1831 CD

Technické špecifikácie: pozrite si tabuľku „TECHNICKÉ ÚDAJE“.

Je v zhode s nasledujúcimi európskymi smernicami:

2000/14/ES, 2006/42/ES

Sú vyrobené podľa nasledovných noriem a štandardizovaných dokumentov:

EN60335

Technická dokumentácia podľa smernice 2006/42/ES je k dispozícii na adrese:

Makita, Jan-Baptist Vinkstraat 2, 3070, Belgicko

Postup posúdenia zhody, ako vyžaduje smernica 2000/14/ES, bol zrealizovaný podľa prílohy VI.

Oboznámený orgán:

TÜV Rheinland LGA Products GmbH

Tillystraße 2

90431 Nürnberg, Nemecko

Identifikačné č. 0197

Meraná hladina akustického výkonu: 90 dB (A)

Garantovaná hladina akustického výkonu: 90 dB (A)

1.7.2015



000331

Yasushi Fukaya













Riaditeľ

Makita, Jan-Baptist Vinkstraat 2, 3070, Belgicko

END020-3

Symbols

Nižšie sú uvedené symboly, s ktorými sa môžete pri použití nástroja stretnúť. Je dôležité, aby ste skôr, než s ním začnete pracovať, pochopili ich význam.

-  • Venujte veľkú pozornosť a dávajte pozor.
-  • Prečítajte si návod na obsluhu.
-  • Nebezpečenstvo; dávajte pozor na odhodené predmety.
-  • Vzďialenosť medzi náradím a okolostojacimi musí byť aspoň 15 m.
-  • Zabráňte prístupu okolostojacich osôb.
-  • Dodržiavajte aspoň 15 m vzdialenosť.
-  • Používajte prilbu, okuliare a chrániče sluchu.
-  • Používajte ochranné rukavice.
-  • Používajte pevnú obuv s nekĺzavou podrážkou. Odporúča sa používanie bezpečnostnej obuvi s oceleovou špičkou.
-  • Nevystavujte účinkom vlhkosti.
-  • Maximálne povolené otáčky náradia.
-  • Nikdy nepoužívajte kovové čepeľ.
-  • Len pre štáty EÚ
Nevyhadzujte elektrické zariadenia alebo batériu do komunálneho odpadu! Podľa európskej smernice o nakladaní s použitými elektrickými a elektronickými zariadeniami a smernice

DÔLEŽITÉ BEZPEČNOSTNÉ POKYNY

⚠ VÝSTRAHA! Prečítajte si všetky bezpečnostné výstrahy a pokyny. Nedodržovanie výstrah a pokynov môže mať za následok zasiahnutie elektrickým prúdom, požiar a/alebo vážne zranenie.

Všetky pokyny a inštrukcie si odložte pre prípad potreby v budúcnosti.

1. Oboznámte sa s ovládačmi a správnym používaním zariadenia.
2. Sečné prvky pokračujú v otáčaní aj po vypnutí motora.
3. Strojné zariadenie nikdy nedovoľte používať deťom ani ľuďom, ktorí neboli oboznámení s pokynmi na používanie tohto strojného zariadenia.
4. Zastavte používanie strojného zariadenia, pokiaľ stoja v blízkosti osoby, hlavne deti, alebo zvieratá.
5. Strojné zariadenie prevádzkujte len pri dennom svetle alebo pri dobrom umelom osvetlení.
6. Pred používaním strojného zariadenia a po každom náraze skontrolujte príznaky opotrebovania alebo poškodenia a v prípade potreby opravte.
7. Dávajte pozor na poranenia zariadením namontovaným a slúžiacim na odseknutie dĺžky struny. Po vysunutí novej struny vždy strojné zariadenie pred zapnutím vráťte do jeho štandardnej prevádzkovej polohy.
8. Nikdy nemontujte kovové rezné prvky.
9. Toto zariadenie nie je určené na používanie osobami (vrátane detí) so zníženými fyzickými, zmyslovými alebo mentálnymi schopnosťami, alebo osobami s nedostatočnými skúsenosťami a znalosťami, a to dokiaľ nepracujú pod dozorom alebo na základe pokynov o používaní zariadenia vydaných od osoby zodpovednej za ich bezpečnosť. V prípade detí je treba dohliadať na to, aby sa so zariadením nehrali.
10. Nádrie používajte s maximálnou opatrnosťou a pozornosťou.
11. S náradím pracujte, len ak ste v dobrom fyzickom stave. Všetky úkony vykonávajte pokojne a opatrne. Používajte bežný úsudok a uvedomte si, že obsluha alebo používateľ sú zodpovední za nehody alebo nebezpečenstvá spôsobené ostatným ľuďom, alebo za škody na ich majetku.
12. Nádrie nikdy neprevádzkujte, pokiaľ ste unavení, cítite sa chorý, alebo ste pod vplyvom alkoholu alebo drog.

13. Pokiaľ sa v prípade náradia vyskytnú príznaky neštandardnej prevádzky, nádrie okamžite vypnite.

Určené použitie náradia

1. Používajte správne nádrie. Akumulátorová kosačka je určená na kosenie trávy a malej buriny. Nesmie sa používať na žiadny iný účel, ako je strihanie živých plotov, pretože môže dôjsť k poraneniu.

Osobné ochranné pomôcky

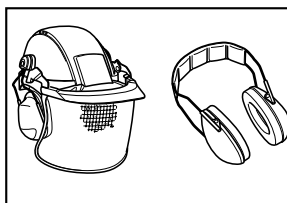

010820

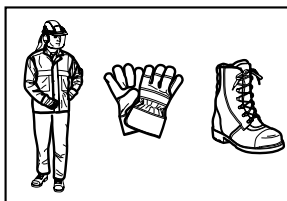

010821

1. Správne sa oblečte. Používaný odev by mal byť funkčný a vhodný, t.j. mal by byť utiahnutý, avšak nemal by spôsobovať blokovanie pohybu. Nenoste šperky ani odev, ktorý by sa mohol zachytiť do vysokej trávy. Ak máte dlhé vlasy, noste ochrannú pokrývku vlasov.
2. Pri práci s náradím vždy používajte pevnú obuv s nekĺzavou podrážkou. Takáto obuv chráni pred poraneniami a zabezpečuje dobrý postoj.
3. Používajte ochranné okuliare a štíty.

Elektrická bezpečnosť a bezpečnosť pri používaní akumulátora

1. Vyhnite sa nebezpečným prostrediam. Nádrie nepoužívajte vo vlhkých a mokrych prostrediach, ani ho nevystavujte účinkom dažďa. Ak do náradia vnikne voda, zvýši sa tým riziko zasiahnutia elektrickým prúdom.
2. Nabíjajte iba nabíjačkou určenou výrobcom. Nabíjačka vhodná pre jeden typ akumulátora môže pri inom type akumulátora spôsobiť riziko vzniku požiaru.
3. Elektrické nádrie používajte iba s príslušným typom akumulátora. Použitie iného typu akumulátora môže spôsobiť riziko vzniku požiaru a úrazu.

- Keď sa akumulátor nepoužíva, skladujte ho mimo iných kovových predmetov ako sú kancelárske sponky, mince, kľúče, klince, skrutky alebo iné malé kovové predmety, ktoré by mohli kontakty akumulátora skrátovať. Skrátovanie kontaktov akumulátora môže spôsobiť popálenie alebo požiar.
- Za nevhodných podmienok, kedy by z akumulátora vytekala kvapalina, predchádzajte kontaktu s ňou. Pri náhodnom kontakte opláchnite vodou. Ak kvapalina zasiahne oči, vyhľadajte lekársku pomoc. Kvapalina, ktorá vytiekla z akumulátora, môže spôsobiť podráždenie alebo popálenie.
- Akumulátor(y) nezneškodňujte vhodným do ohňa. Článok môže vybuchnúť. Informácie o možných zvláštnych predpisoch ohľadne zneškodnenia nájdete v miestnych zákonoch.
- Akumulátor(y) neotvárajte ani neznehodnocujte. Uvoľnený elektrolyt je leptavý a môže spôsobiť poškodenie zraku alebo pokožky. V prípade prehltnutia môže byť jedovatý.
- Motor zapínajte jedine v prípade, pokiaľ máte ruky a nohy v dostatočnej vzdialenosti od sečného náradia.
- Pred spustením sa presvedčte, že sa sečné náradie nedotýka tvrdých predmetov, ako sú vetvy, kamene atď., pretože po naštartovaní dôjde k otáčaniu sečného náradia.

Spôsob prevádzky

- Nikdy neprevádzkujte strojné zariadenie, ktoré má poškodené chrániče alebo zariadenie bez nasadených chráničov.
- Náradie používajte jedine pri dobrom osvetlení a viditeľnosti. Počas zimného obdobia dávajte pozor na kĺzke alebo mokré plochy, ľad a sneh (riziko pošmyknutia). Vždy zachovávajte bezpečný postoj.
- Dávajte pozor na poranenie nôh a rúk spôsobené sečným náradím.
- Ruky ani nohy nikdy nestrkajte do blízkosti sečných prvkov, a to hlavne pri zapínaní motora.
- Nikdy nekoste nad výškou drieku.
- Náradie nikdy nespúšťajte stojac na rebríku.
- Nikdy nepracujte na nestabilných povrchoch.
- Nadmerne sa nenakláňajte. Vždy stojte pevne a udržiavajte rovnováhu.
- Z pracovného dosahu odstráňte piesok, kamene, klince atď. Cudzie predmety môžu poškodiť sečné náradie a môžu byť odhodnené s dôsledkom vážneho poranenia.
- Pokiaľ sečné náradie narazí na kameň alebo iný tvrdý predmet, okamžite vypnite motor a skontrolujte sečné náradie.
- Pred vykonávaním kosenia musí sečné náradie dosiahnuť plné prevádzkové otáčky.
- Počas prevádzky náradie vždy držte oboma rukami. Počas používania nedržte náradie iba jednou rukou. Vždy zachovávajte bezpečný postoj.
- Všetky ochranné zariadenia, ako sú chrániče, dodávané s náradím sa musia počas prevádzky používať.
- Okrem núdzových prípadov nikdy náradie nenechajte spadnúť na zem, ani ho nehádzte na zem, pretože by mohlo dôjsť k vážnemu poškodeniu náradia.
- Nikdy náradie pri premiestňovaní z miesta na miesto neťahajte po zemi; pokiaľ ho budete premiestňovať týmto spôsobom, mohlo by sa poškodiť.
- Vždy z náradia vyberte akumulátor:
 - vždy, keď náradie nechávate bez dozoru;
 - pred odstránením zablokovania;
 - pred kontrolou, čistením alebo prácou na náradí;
 - pred vykonávaním akýchkoľvek nastavení, výmene príslušenstva alebo uskladnením;

Spustenie náradia

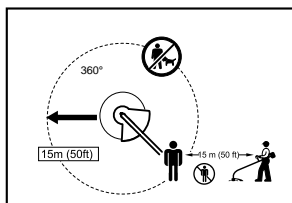

012858

- Presvedčte sa, že v rámci pracovného dosahu 15 metrov (50 stôp) sa nenachádzajú deti alebo ľudia, a taktiež dávajte pozor na zvieratá nachádzajúce sa v okolí pracoviska. V opačnom prípade prestaňte náradie používať.
- Pred použitím vždy skontrolujte, že náradie je na prevádzku bezpečné. Skontrolujte bezpečnosť sečného náradia a chrániča, ako aj jednoduchú a správnu činnosť vypínača/páčky. Zabezpečte, aby boli rukoväti čisté a suché a skontrolujte funkciu zapnutia/vypnutia pomocou vypínača.
- Pred ďalším používaním náradia skontrolujte poškodené súčasti. Chránič alebo ďalšie súčasti, ktoré sú poškodené je potrebné dôkladne skontrolovať, aby sa určilo, či budú fungovať správne a či budú vykonávať určenú funkciu. Skontrolujte zarovnanie pohyblivých dielov, viaznutie pohyblivých dielov, zlomenie dielov, montovanie a všetky ostatné podmienky, ktoré by mohli ovplyvniť prevádzku. Chránič alebo iné poškodené diely treba správne opraviť alebo vymeniť v autorizovanom servisnom stredisku, pokiaľ nie je v tomto návode uvedené inak.

- vždy keď náradie začne nezvyčajne vibrovať;
 - pri každej preprave náradia.
17. Náradie nepreťažujte. Pri hodnotách, na ktoré bolo navrhnuté bude vykonávať svoju činnosť lepšie a s menšou pravdepodobnosťou vzniku rizika alebo poranení.

Pokyny ohľadne údržby

1. Stav sečného náradia, ochranných zariadení a popuhu na plece je nutné pred začatím práce skontrolovať.
2. Pred vykonávaním činnosti údržby, výmeny sečného náradia alebo čistenia náradia vypnite motor a vyberte akumulátor.
3. Po použití odpojte od náradia akumulátor a skontrolujte poškodenie.
4. Skontrolujte uvoľnené upínacie prvky a poškodené diely, ako je takmer do polovice odseknuté sečné náradie.
5. Pokiaľ náradie nepoužívate, uskladnite ho na suchom uzamykateľnom mieste alebo mimo dosahu detí.
6. Používajte jedine náhradné diely a príslušenstvo, ktoré odporúča výrobca.
7. Vždy zabezpečte, aby boli vetracie otvory čisté a bez úlomkov.
8. Náradie pravidelne kontrolujte a udržiavajte, a to hlavne pred/po použití. Náradie nechajte opravovať jedine v autorizovanom servisnom stredisku.
9. Rukoväť udrzte suchú, čistú a chráňte ich pred olejom a mazacím tukom.

TIETO POKYNY USCHOVAJTE.

⚠VAROVANIE:

NIKDY nepripustite, aby pohodie a dobrá znalosť výrobku (získané opakovaným používaním) nahradili presné dodržiavanie bezpečnostných pravidiel pre náradie. NESPRÁVNE POUŽÍVANIE alebo nedodržiavanie bezpečnostných pokynov uvedených v tomto návode na obsluhu môže spôsobiť vážne poranenia osôb.

ENC011-1

DÔLEŽITÉ BEZPEČNOSTNÉ POKYNY

PRE JEDNOTKU AKUMULÁTORA

1. Pred použitím jednotky akumulátora si prečítajte všetky pokyny a záručné poznámky na (1) nabíjačke akumulátorov, (2) akumulátore a (3) produkte používajúcom akumulátor.
2. Jednotku akumulátora nerozoberajte.

3. Ak sa doba prevádzky príliš skráti, ihneď prerušte prácu. Môže nastať riziko prehriatia, možných popálením či dokonca explózie.
 4. V prípade zasiahnutia očí elektrolytom ich vypláchnite čistou vodou a okamžite vyhľadajte lekársku pomoc. Môže dôjsť k strate zraku.
 5. Jednotku akumulátora neskratujte:
 - (1) Nedotýkajte sa konektorov žiadnym vodivým materiálom.
 - (2) Neskladujte jednotku akumulátora v obale s inými kovovými predmetmi, napríklad klincami, mincami a pod.
 - (3) Nabíjačku akumulátorov nevystavujte vode ani dažďu.
- Pri skratovaní akumulátora by mohlo dôjsť k vzrastu toku elektrického prúdu flow, prehriatiu, možným popáleninám či dokonca prebitiu.
6. Neskladujte nástroj ani jednotku akumulátora na miestach s teplotou presahujúcou 50 ° C (122 ° F).
 7. Jednotku akumulátora nespáľujte, ani keď je vážne poškodená alebo úplne vydratá. Jednotka akumulátora môže v ohni explodovať.
 8. Dávajte pozor, aby akumulátor nespadol alebo nenarazil do niečoho.
 9. Nepoužívajte poškodený akumulátor.
 10. Akumulátor zneškodnite v zmysle miestnych nariadení.

TIETO POKYNY USCHOVAJTE.

⚠ UPOZORNENIE: Používajte len originálne akumulátory značky Makita/Dolmar.

Používanie iných než originálnych akumulátorov značky Makita/Dolmar alebo akumulátorov, ktoré boli upravené, môže mať za následok vznik požiaru, osobného poranenia a škôd. Môže to mať taktiež za následok skončenie záruky poskytovanej spoločnosťou Makita/Dolmar na nástroj a nabíjačku značky Makita/Dolmar.

Rady pre udržanie maximálnej životnosti akumulátora

1. Akumulátor nabite ešte predtým, ako sa úplne vybije. Vždy prerušte prácu s nástrojom a nabite jednotku akumulátora, keď spozorujete nižší výkon nástroja.
2. Nikdy nenabíjate plne nabitú jednotku akumulátora. Prebíjanie skracuje životnosť akumulátora.
3. Jednotku akumulátora nabíjajte pri izbovej teplote pri 10 ° C - 40 ° C (50 ° F - 104 ° F). Pred nabíjaním nechajte jednotku akumulátora vychladnúť.
4. Ak nebudete jednotku akumulátora dlhodobo používať (dlhšie než šesť mesiacov), nabite ju.

POPIS SÚČASTÍ

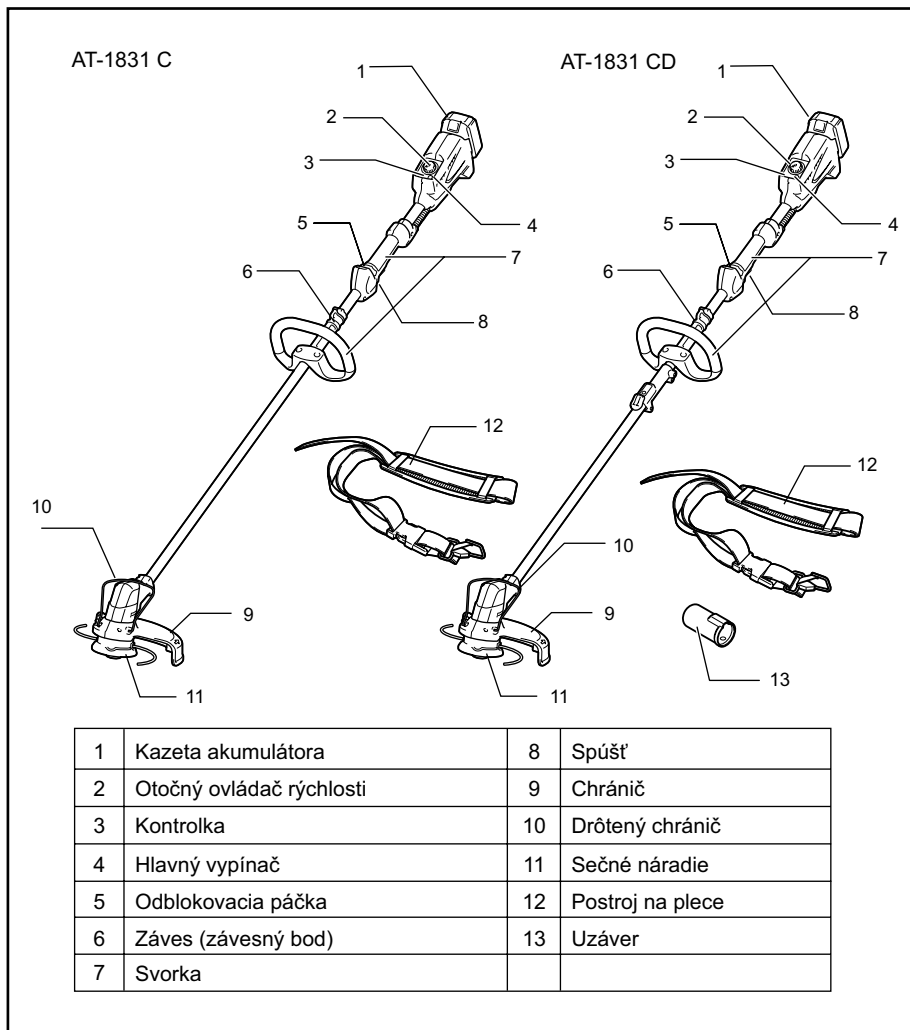

014163

POPIS FUNKCIE

⚠VAROVANIE:

- **Pred nastavovaním a kontrolou fungovania náradia náradie vždy vypnite a vyberte z neho akumulátor.** Opomenutie vypnúť náradie a vybrať z neho akumulátor môže mať pri náhodnom spustení za následok vážne osobné poranenie.

Instalácia alebo demontáž kazety akumulátora

Fig.1

⚠POZOR:

- Pred inštaláciou alebo vybratím akumulátora náradie vždy vypnite.
- **Pri vkladaní alebo vyberaní akumulátora uchopte pevne náradie aj akumulátor.** Opomenutie pevne uchopiť náradie a akumulátor môže mať za následok ich vyšmyknutie z rúk s dôsledkom poškodenia náradia a batérie, ako aj osobných poranení.

Ak chcete vybrať akumulátor, vysuňte ho zo zariadenia, pričom posuňte tlačidlo na prednej strane akumulátora. Akumulátor vložte tak, že jazyk akumulátora nasmerujete na ryhu v kryte a zasuniete ju na miesto. Zatláčajte ho úplne, kým zakliknutím nezapadne na miesto. Ak vidíte červený indikátor na hornej strane tlačidla, nie je správne zapadnutý.

⚠POZOR:

- Akumulátor vždy nainštalujte úplne, až kým nie je vidieť červený indikátor. V opačnom prípade môže náhodne vypadnúť z náradia a ublížiť vám alebo osobám v okolí.
- Pri inštalovaní jednotky akumulátora nepoužívajte silu. Ak sa jednotka nedá zasunúť ľahko, nevkladáte ju správne.

Činnosť hlavného vypínača

⚠VAROVANIE:

- **Pred vložením akumulátora do náradia vždy skontrolujte, či sa vypínač riadne uvádza do chodu a pri uvoľnení sa vracia do polohy „OFF“ (VYP.). Vypínač silno neťahajte bez otočenia poistnej páčky. Mohlo by dôjsť k poškodeniu vypínača.** Prevádzka náradia s nesprávne fungujúcim vypínačom môže viesť ku strate ovládania a k vážnym osobným poraneniam.

Fig.2

Stlačte hlavný vypínač na skrini, aby sa náradie zaplo a rozsvietil sa indikátor zapnutia.

Fig.3

Ak chcete zabrániť náhodnému potiahnutiu vypínača, použite poistnú páčku.

Ak chcete náradie spustiť, otočte poistnú páčku a potiahnite vypínač. Náradie zastavíte uvoľnením vypínača.

POZNÁMKA:

- Ak po stlačení hlavného vypínača nebudete s náradím počas jednej minúty pracovať, náradie sa automaticky vypne.

Prepínač reverzného chodu na odstraňovanie nečistôt

⚠VAROVANIE:

- **Pred odstraňovaním buriny a nečistôt zachytených v náradí, ktoré sa neodstráni reverzným chodom, sa náradie musí vždy vypnúť a akumulátor sa musí vybrať.** Ak sa náradie nevypne a akumulátor sa nevyberie, v prípade náhodného spustenia hrozí vážne zranenie.

Fig.4

Toto náradie je vybavené prepínačom reverzného chodu, ktorý slúži jedine na zmenu smeru otáčania a preto sa môže používať na odstraňovanie buriny a úlomkov zachytených v náradí. Ak chcete náradie používať štandardným spôsobom, stlačte prepínač na strane „A“.

Pokiaľ chcete odstrániť burinu a úlomky zaseknuté v otočnej hlave náradia, možno spustiť reverzný chod náradia, a to stlačením strany „B“ prepínača. Náradie bude v rámci reverzného chodu fungovať iba krátku dobu a automaticky sa vypne.

UPOZORNENIE:

- Pred začatím činnosti vždy skontrolujte smer otáčania.
- Prepínač reverzného chodu používajte len po úplnom zastavení náradia. Pri zmene smeru otáčania pred úplným zastavením by sa mohlo náradie poškodiť.

Otočný ovládač rýchlosti

Fig.5

Otáčky náradia možno plynulým spôsobom meniť od 3500 min⁻¹ do 6000 min⁻¹ pomocou otočného ovládača rýchlosti.

Otáčaním otočného ovládača rýchlosti v smere pohybu hodinových ručičiek nastavíte vyššiu rýchlosť a otáčaním proti smeru pohybu hodinových ručičiek nižšiu rýchlosť.

Systém ochrany akumulátora (lítium-iónový akumulátor označený hviezdíčkou)

Fig.6

Lítium-iónové akumulátory označené hviezdíčkou sú vybavené systémom ochrany. Tento systém automaticky vypne napájanie náradia s cieľom predĺžiť životnosť akumulátora.

Náradie sa môže počas prevádzky automaticky zastaviť v prípade, ak náradie a/alebo akumulátor sú v rámci nasledujúcich podmienok.

• **Preťaženie:**

Náradie je prevádzkované spôsobom, ktorý spôsobuje odber nadmerne vysokého prúdu. V tejto situácii uvoľníte vypínač náradia a ukončíte aplikáciu, ktorá spôsobuje preťažovanie náradia. Následne potiahnite vypínač a obnovte činnosť.

Ak sa náradie nespustí, akumulátor je prehriaty. V tejto situácii nechajte akumulátor pred opätovným potiahnutím vypínača vychladnúť.

• **Nízke napätie akumulátora:**

Zostávajúca kapacita akumulátora je veľmi nízka a náradie nebude fungovať. V tejto situácii akumulátor vyberte a nabite ho.

Indikátory

Fig.7

Keď je počas práce aktivovaný systém ochrany, indikátory sa rozsvietia.

V nasledujúcej tabuľke nájdete informácie o stave indikátora a krokoch, ktoré treba vykonať.

Indikátor zapnutia	Indikátor akumulátora	Stav	Potrebný úkon
/	Bliká	Akumulátor je takmer vybitý.	Vymeňte akumulátor za iný, úplne nabitý.
/	Svieti	Ochrana akumulátora vypína napájanie – akumulátor je vybitý.	Vymeňte akumulátor za iný, úplne nabitý.
Bliká	/	Ochrana proti prehriatiu vypína napájanie – prehrievanie.	Zariadenie nechajte chvíľu vypnuté vychladnúť.

013900

Indikácia zvyšnej kapacity akumulátora

(Len pre akumulátory, ktoré na konci čísla modelu obsahujú "B".)

Fig.8

Po stlačení tlačidla na kontrolu na akumulátore sa zobrazí zostávajúca kapacita akumulátora. Indikátory sa na niekoľko sekúnd rozsvietia.

Indikátory			Zostávajúca kapacita
Svieti	Vypnuté	Bliká	
			75 % až 100 %
			50 % až 75 %
			25 % až 50 %
			0 % až 25 %
			Akumulátor nabité.
			Akumulátor je možno chybný.

015658

POZNÁMKA:

- V závislosti na podmienkach používania a v závislosti na okolitej teplote sa môže vyznačenie mierne odlišovať od skutočnej kapacity.

Nylonová sečná hlava

UPOZORNENIE:

- Ak je náradie spustené s vysokými otáčkami, nepokúšajte sa vysunúť strunu úderom hlavy. Vysunutie struny úderom hlavy pri vysokých otáčkach môže spôsobiť poškodenie nylonovej sečnej hlavy.
- Vysunutie úderom nefunguje, ak sa hlava neotáča.

Fig.9

Nylonová sečná hlava je hlava kosačky s dvojitou strunou a s mechanizmom na vysúvanie struny úderom. Aby došlo k vysunutiu nylonovej struny, sečnou hlavou treba udrieť o zem pri nízkej hodnote otáčok za minútu.

POZNÁMKA:

Pokiaľ sa nylonová struna nevysunie pri údere hlavou, odviňte/vymeňte nylonovú strunu podľa postupov uvedených v časti „Údržba“.

MONTÁŽ

⚠VAROVANIE:

- **Pred vykonávaním akejkoľvek činnosti na náradí náradie vždy vypnite a vyberte z neho akumulátor.** Opomenutie vypnúť náradie a vybrať z neho akumulátor môže mať pri náhodnom spustení za následok vážne osobné poranenie.
- **Náradie nikdy neštartujte, ak nie je úplne zmontované.** Prevádzka náradia v čiastočne zmontovanom stave môže mať pri náhodnom naštartovaní vážne dôsledky.

Montáž rúrky príslušenstva

Len pre model AT-1831 CD

Fig.10

Namontovanie príslušenstva na motorovú jednotku:

1. Skontrolujte, že páčka nie je utiahnutá.
2. Na otvorenie prístupu do spojky stlačte kryt spojky.

Fig.11

3. Zarovnajete výčnelok na rúrke (na strane sečného náradia) s konkávnou časťou spojovacej časti.
4. Do spojovacej časti zasuňte rúrku príslušenstva. Skontrolujte, že povrch poistnej páčky je horizontálne vzhľadom na rúrku.
5. Páčku pevne utiahnite podľa obrázka.

Ak chcete demontovať príslušenstvo, uvoľnite páčku, stlačte prednú časť poistnej páčky a potom posuňte rúrku.

Instalácia držadla

Fig.12

Držadlo pripevnite na rúrku tyčky a utiahnite dvoma šesťhrannými skrutkami. Skontrolujte, či sa rozpera na rúrke tyče nachádza medzi montážnou zostavou držadla a ďalším držadlom. Rozperu neodstraňujte ani nestahujte.

⚠POZOR:

- V prípade modelu AT-1831 CD nikdy neinštalujte držadlo na spojku.

Instalácia chrániča

⚠VAROVANIE:

- **Nikdy náradie nepoužívajte bez znázorneného chrániča nainštalovaného na svojom mieste.** Opomenutie môže mať za následok vážne osobné poranenie.

Fig.13

Fig.14

Zarovnajete výčnelky na chrániči s drážkami na motorovej skrini.

Fig.15

Zarovnajete výčnelky na držiaku chrániča s konkávnymi časťami na motorovej skrini. Držiak chrániča zasuňte do motorovej skrine.

Fig.16

Po namontovaní chrániča a držiaka chrániča na motorovú skriňu bezpečne utiahnite šesťhranné skrutky.

Instalácia drôteného chrániča

⚠POZOR:

- Pred nastavením drôteného chrániča počkajte, kým sa sečná hlava zastaví. Nenastavujte drôtený chránič svojou nohou.

Fig.17

Na zníženie rizika poškodenia predmetov pred sečnou hlavou zasuňte drôtený chránič tak, aby reguloval rozsah kosenia sečnej struny.

Fig.18

Mierne rozťahnite drôtený chránič a potom ho zasuňte do otvorov na chrániči.

POZNÁMKA:

- Drôtený chránič veľmi nerozťahujte. V opačnom prípade sa zlomí.

Fig.19

Ak sa drôtený chránič nepoužíva, zdvihnite ho do nefunkčnej polohy.

Instalácia nylonovej sečnej hlavy

UPOZORNENIE:

- Používajte len originálnu nylonovú sečnú hlavu značky Dolmar.

Náradie otočte obrátene, aby ste mohli jednoduchým spôsobom vymeniť nylonovú sečnú hlavu.

Fig.20

Šesťhranný nástrčkový kľúč zasuňte cez otvor v kryte chrániča a motorovej skrini a otáčajte podložnou podložkou dokiaľ sa nezablokuje so šesťhranným nástrčkovým kľúčom. Kovový chrániča nylonovú sečnú hlavu namontujte priamo na závitové vreteno a utiahnite otáčaním proti smeru hodinových ručičiek. Vyberte šesťhranný nástrčkový kľúč.

Pokiaľ chcete demontovať nylonovú sečnú hlavu, otočte nylonovú sečnú hlavu v smere hodinových ručičiek pri súčasnom držaní podložnej podložky šesťhranným kľúčom.

⚠POZOR:

- **Pokiaľ počas prevádzky nylonová sečná hlava náhodne narazí na kameň alebo tvrdý predmet, kosačku je nutné zastaviť a skontrolovať ju z pohľadu poškodenia. Ak je nylonová sečná hlava poškodená, musí sa okamžite vymeniť.** Používanie poškodenej nylonovej sečnej hlavy môže mať za následok vážne osobné poranenie.

PRÁCA

Správna manipulácia s náradím

Pripojenie postroja na plece

Fig.21

Nasadte si postroj na plece. Potom pripojte spony k háku a postroju. Spony musia zakliknúť a dôkladne sa zablokovať v správnej polohe.

Len pre model AT-1831 CD

Fig.22

Keď sa priklop nepoužíva, zaveste ho na háčik.

Odpojenie

Fig.23

Spona je vybavená prostriedkami na rýchle uvoľnenie. Náradie uvoľníte jednoduchým stlačením bokov spony.

⚠VAROVANIE:

- **Počas celej doby buďte veľmi opatrní pri zachovaní ovládania náradia. Nedovoľte, aby sa náradie vychýlilo smerom k vám, alebo smerom ku komukoľvek v okolí pracoviska.** Opomenutie dodržiavať ovládanie náradia môže viesť k vážnemu poraneniu okolostojacich a obsluhy.

Nastavenie polohy závesu a postroja na plece

Fig.24

Ak chcete zmeniť polohu závesu, uvoľníte pomocou dodávaného kľúča šesťhrannú skrutku. Potom záves posuňte.

Po nastavení polohy závesu utiahnite bezpečne kľúčom šesťhrannú skrutku.

ÚDRŽBA

⚠VAROVANIE:

- **Pred vykonávaním kontroly alebo údržby na náradí, náradie vždy vypnite a vyberte z neho akumulátor.** Opomenutie vypnúť náradie a vybrať z neho akumulátor môže mať pri náhodnom spustení za následok vážne osobné poranenie.

UPOZORNENIE:

Nepoužívajte benzín, riedidlo, alkohol ani nič podobné. Mohlo by to spôsobiť zmenu farby, deformácie alebo praskliny.

Výmena nylonovej struny

⚠VAROVANIE:

- **Kryt nylonovej sečnej hlavy musí byť správne pripevnený k skriní, ako je opísané nižšie.** Ak sa kryt nepripevní správne, nylonová sečná hlava môže odletieť a spôsobiť vážne zranenie.

Fig.25

Zo skrine snímte kryt stlačením dvoch západiek, ktoré sú vyznačené štrbinami, a sú na oboch stranách skrine.

Fig.26

Odseknite 3 až 6 m nylonovej struny. Sečnú strunu zložte na polovicu, pričom jedna polovica musí byť o 80 až 100 mm dlhšia.

Fig.27

Stred nylonovej struny zaháčkujte o drážku v strednej časti cievky medzi 2 kanálikmi určenými pre nylonovú strunu.

Obidva konce pevne omotajte okolo cievky v smere vyznačenom na hlave pre ľavý smer ako LH.

Fig.28

Naviňte celé struny okrem 100 mm. Túto zvyšnú časť dočasne zaháčkujte o zárez na boku cievky.

Fig.29

Cievku namontujte do krytu tak, aby drážky a výčnelky na cievke boli zarovnané s drážkami a výčnelkami na kryte. Teraz odháčkujte konce struny z dočasnej polohy a pretiahnite struny cez očká tak, aby vychádzali z krytu.

Fig.30

Zarovnaj te výčnelok na vnútornej strane krytu s otvorní očíek. Kryt pevne zatlačte na skriňu a zaistíte ho. Západky sa musia v kryte úplne rozťahnuť.

Ak chcete zachovať **BEZPEČNOSŤ** a **SPOLAHLIVOSŤ** výrobku, prenechajte opravy, údržbu a nastavenie na autorizované servisné centrá spoločnosti DOLMAR, ktoré používajú len náhradné diely značky DOLMAR.

RIEŠENIE PROBLÉMOV

Pred požiadanim o vykonanie opravy najprv vykonajte vlastnú kontrolu. Ak zistíte problém, ktorý nie je vysvetlený v návode, nepokúšajte sa náradie rozoberať. Namiesto toho o opravu požiadajte autorizované servisné strediská spoločnosti Dolmar, ktoré používajú len náhradné diely značky Dolmar.

Stav poruchy	Príčina	Činnosť
Motor nebeží.	Nie je nainštalovaná kazeta akumulátora.	Nainštalujte kazetu akumulátora.
	Problém akumulátora (nízke napätie)	Akumulátor nabite. Pokiaľ nabíjanie nie je účinné, vymeňte akumulátor.
	Systém pohonu nefunguje správne.	O opravu požiadajte miestne autorizované servisné stredisko.
Motor po krátkom používaní zastane.	Otáčanie prebieha vo vratnom smere.	Pomocou prepínača smeru otáčania zmeňte smer otáčania.
	Nabitie akumulátora je slabé.	Akumulátor nabite. Pokiaľ nabíjanie nie je účinné, vymeňte akumulátor.
	Prehrievanie.	Prestaňte náradie používať a nechajte ho vychladnúť.
Nedosahuje hodnotu maximálnych otáčok za minútu.	Akumulátor nie je nainštalovaný správne.	Kazetu akumulátora nainštalujte podľa popisu v tomto návode.
	Výkon akumulátora klesá.	Akumulátor nabite. Pokiaľ nabíjanie nie je účinné, vymeňte akumulátor.
	Systém pohonu nefunguje správne.	O opravu požiadajte miestne autorizované servisné stredisko.
Sečné náradie sa neotáča: Strojné zariadenie okamžite zastavte!	Medzi chránič a nylonovú sečnú hlavu sa zasekol cudzí predmet, ako je konár.	Cudzí predmet odstráňte.
	Systém pohonu nefunguje správne.	O opravu požiadajte miestne autorizované servisné stredisko.
Neštandardné vibrácie: Strojné zariadenie okamžite zastavte!	Jeden koniec nylonovej struny bol zlomený.	Nylonovou sečnou hlavou, ktorá sa otáča, udrite o zem a struna sa vysunie.
	Systém pohonu nefunguje správne.	O opravu požiadajte miestne autorizované servisné stredisko.
Sečné náradie a motor sa nezastavia: Okamžite vyberte akumulátor!	Elektrická alebo elektronická chyba.	Vyberte akumulátor a o opravu požiadajte miestne autorizované servisné stredisko.

010856

VOLITEĽNÉ PRÍSLUŠENSTVO

POZOR:

- Tieto doplnky a príslušenstvo sú odporúčané pre použitie s náradím Dolmar, uvedeným v tomto návode. Používanie iného, než ako odporúčaného príslušenstva a doplnkov môže znamenať riziko úrazu osôb. Príslušenstvo používajte odporúčaným spôsobom a iba na účely, pre ktoré je určené.

Ak potrebujete pomoc a ďalšie podrobnosti ohľadom tohto príslušenstva, obráťte sa na vaše miestne servisné stredisko Dolmar.

- Nylonová sečná hlava
- Nylonová struna (sečná struna)
- Postroj na plece
- Šesthranný francúzsky kľúč
- Originálny akumulátor a nabíjačka značky Makita/Dolmar

POZNÁMKA:

- Niektoré položky zo zoznamu môžu byť súčasťou balenia náradia vo forme štandardného príslušenstva. Rozsah týchto položiek môže byť v každej krajine odlišný.

ČESKÝ (originální návod k obsluze)

Legenda všeobecného vyobrazení

1-1. Červený indikátor	8-2. Tlačítko CHECK (kontrola)	14-2. Chránič
1-2. Tlačítko	9-1. Nejeefektivnější vyžínací oblast	15-1. Vyhlobené části
1-3. Akumulátor	10-1. Spojka	15-2. Držák ochranného krytu
2-1. Kontrolka napájení	10-2. Blokovací páčka	15-3. Výstupky
2-2. Tlačítko napájení	10-3. Kryt spoje	16-1. Šrouby s šestihrannou hlavou
3-1. Odblokovací páčka	10-4. Páčka	18-1. Otvory
3-2. Spoušť	10-5. Tyč (strana vyžínacího nástroje)	18-2. Drátěný kryt
4-1. Přepínač směru otáčení	11-1. Blokovací páčka	20-1. Strunová hlava
4-2. A – poloha přepínače při normálním provozu	11-2. Vyhlobená část	20-2. Kovová krytka
4-3. B – poloha přepínače při odstraňování plevele a odstřížků	11-3. Výstupek	20-3. Unášeč
5-1. Otočný volič otáček	12-1. Rukojeť	20-4. Imbusový klíč
6-1. Značka hvězdičky	12-2. Šrouby s šestihrannou hlavou	21-1. Přezka
7-1. Kontrolka akumulátoru	12-3. Kryt	21-2. Hák
7-2. Kontrolka napájení	12-4. Svorky	22-1. Víčko
8-1. Kontrolky	12-5. Strana s vyžínacím nástrojem	23-1. Přezka
	12-6. Distanční vložka	24-1. Šroub s šestihrannou hlavou
	14-1. Drážky	26-1. 80 - 100 mm

TECHNICKÉ ÚDAJE

Model	AT-1831 C	AT-1831 CD
Typ tyče	Celistvá tyč	Dělená tyč
Otáčky bez zatížení	3 500 - 6 000 min ⁻¹	
Celková délka se strunovou hlavou	1 843 mm	
Délka dělené tyče	-	982 mm
Průměr vysekávané plochy se strunovou hlavou	300 mm	
Hmotnost netto	3,9 kg	4,1 kg
Jmenovité napětí	18 V DC	
Standardní blok akumulátoru a nabíječka  Vždy dodržujte kombinace akumulátoru a nabíječky uvedené ve sloupcích vpravo.	AP-183, AP-1840, BL1815N, BL1820, BL1820B, BL1830, BL1840, BL1840B, BL1850, BL1850B / LG-184, DC18RC	

- Vzhledem k neustálému výzkumu a vývoji zde uvedené technické údaje podléhají změnám bez upozornění.
- Technické údaje a blok akumulátoru se mohou v různých zemích lišit.
- Hmotnost s blokem akumulátoru dle EPTA – Procedure 01/2003

Model	Hladina akustického tlaku		Příslušná norma nebo směrnice
	L _{PA} (dB (A))	Nejistota K (dB (A))	
AT-1831 C / AT-1831 CD	79	0,7	2000/14/EC

- Přestože je výše uvedená hladina akustického tlaku 80 dB (A) či méně, může tato hodnota při zatížení hladinu 80 dB (A) překročit. Používejte ochranu sluchu.

Model	Přední rukojeť		Zadní rukojeť		Příslušná norma nebo směrnice
	a _h (m/s ²)	Nejistota K (m/s ²)	a _h (m/s ²)	Nejistota K (m/s ²)	
AT-1831 C / AT-1831 CD	≤ 2,5	1,5	≤ 2,5	1,5	EN786

- Deklarovaná hodnota emisí vibrací byla změněna v souladu se standardní testovací metodou a může být využita ke srovnávání nářadí mezi sebou.
- Deklarovanou hodnotu emisí vibrací lze rovněž využít k předběžnému posouzení vystavení jejich vlivu.













⚠VAROVÁNÍ:

- Emise vibrací během skutečného používání elektrického nářadí se mohou od deklarované hodnoty emisí vibrací lišit v závislosti na způsobu použití nářadí.
- Na základě odhadu vystavení účinkům vibrací v aktuálních podmínkách zajistěte bezpečnostní opatření k ochraně obsluhy (vezměte v úvahu všechny části pracovního cyklu, mezi něž patří kromě doby pracovního nasazení i doba, kdy je nářadí vypnuto nebo pracuje ve volnoběhu).

END020-3

Symbols

Níže jsou uvedeny symboly, se kterými se můžete při použití nástroje setkat. Je důležité, abyste dříve, než s ním začnete pracovat, pochopili jejich význam.

-  Buďte obzvláště opatrní a dávejte pozor.
-  Přečtěte si návod k obsluze.
-  Nebezpečí – pozor na odmrštěné předměty.
-  Vzdálenost mezi zařízeními a přihlížejícími osobami musí být alespoň 15 m.
-  Nepracujte v blízkosti přihlížejících osob.
-  Dodržujte alespoň 15m vzdálenost.
-  Používejte přílbu, brýle a ochranu sluchu.
-  Noste ochranné rukavice.
-  Noste pevnou obuv s protiskluzovou podrážkou. Doporučujeme bezpečnostní obuv s ocelovou špičkou.
-  Zařízení nevystavujte vlhkosti.
-  Nejvyšší povolené otáčky nástroje.
-  Nikdy nepoužívejte kovové nože.
-  Jen pro státy EU
Elektrická zařízení ani akumulátory nelikvidujte současně s domovním odpadem!
Vzhledem k dodržování evropských směrnic o odpadních elektrických a elektronických zařízeních a směrnice o

bateriích, akumulátorech a odpadních bateriích a akumulátorech s jejich implementací v souladu s národními zákony musí být elektrická zařízení, baterie a bloky akumulátorů po skončení životnosti odděleně shromážděny a předány do ekologicky kompatibilního recyklačního zařízení.

ENH220-4

Pouze pro země Evropy

Prohlášení ES o shodě

Společnost Makita prohlašuje, že následující zařízení:

Popis zařízení:

Akumulátorový vyžínač

Č. Modelu/typ: AT-1831 C, AT-1831 CD

Technické údaje: viz tabulka „TECHNICKÉ ÚDAJE“.

A vyhovuje následujícím evropským směrnicím:

2000/14/ES, 2006/42/ES

Zařízení bylo vyrobeno v souladu s následující normou či normativními dokumenty:

EN60335

Technická dokumentace dle 2006/42/ES je k dispozici na adrese:

Makita, Jan-Baptist Vinkstraat 2, 3070, Belgie

Postup posuzování shody vyžadovaný směrnicí 2000/14/ES je v souladu s přílohou VI.

Notifikovaná organizace:

TÜV Rheinland LGA Products GmbH

Tillystraße 2

90431 Nürnberg, Německo

Identifikační číslo 0197

Naměřená hladina akustického výkonu: 90 dB (A)

Zaručená hladina akustického výkonu: 90 dB (A)

1.7.2015



000331

Yasushi Fukaya

Ředitel

Makita, Jan-Baptist Vinkstraat 2, 3070, Belgie

GEB109-3

DŮLEŽITÉ BEZPEČNOSTNÍ POKYNY

⚠VAROVÁNÍ! Přečtěte si veškerá bezpečnostní upozornění a všechny pokyny. Zanedbání dodržování upozornění a pokynů může mít za následek úraz elektrickým proudem, vznik požáru nebo vážné zranění.

Všechna upozornění a pokyny si uschovejte pro budoucí potřebu.

1. Obeznamte se s ovládacími prvky a správným používáním zařízení.
2. Sekací nůž se po vypnutí motoru nadále setrvačně otáčí.
3. Nikdy nedovolte, aby zařízení obsluhovaly děti nebo osoby neobeznámené s těmito pokyny.
4. Zařízení přestaňte používat v blízkosti osob, zvláště pak dětí a domácích zvířat.
5. Se zařízením pracujte pouze za denního světla nebo při dobrém umělém osvětlení.
6. Před použitím či po jakýchkoli utrpěných náradech zařízení zkontrolujte, zda nejeví známky opotřebenosti či poškození, a v případě nutnosti zajistěte opravu.
7. Pozor na zranění zařízením k přezávání délký struny. Po doplnění nové sekací struny sekačku před zapnutím vždy uveďte do normální provozní polohy.
8. Nikdy nepoužívejte kovové sekací prvky.
9. Toto zařízení není určeno k používání osobami (včetně dětí) s omezenými fyzickými, smyslovými či duševními schopnostmi nebo s nedostatečnými zkušenostmi a znalostmi, jestliže nejsou pod dohledem nebo pokud nebyly ohledně používání zařízení poučeny osobou odpovědnou za jejich bezpečnost. Děti musí být pod dohledem, aby si se zařízením nehrály.
10. Nářadí používejte vždy s maximální opatrností a pozorností.
11. S nářadím pracujte pouze pokud jste v dobrém fyzickém stavu. Veškerou práci provádějte klidně a opatrně. Řiďte se zdravým úsudkem a pamatujte, že za nehody nebo vystavení jiných osob a jejich majetku nebezpečí odpovídá obsluha či uživatel.
12. S nářadím nikdy nepracujte, jestliže se cítíte unavení, nemocní nebo pokud jste pod vlivem alkoholu či léků.
13. Při zpozorování jakýchkoli známek nezvyklé funkce je třeba nářadí okamžitě vypnout.

Účel použití nářadí

1. Používejte odpovídající nářadí. Akumulátorový vyžinač je určen pouze k sekání trávy a řídkého plevele. Zařízení nesmí být používáno k žádnému jinému účelu, například ke stříhání živých plotů, neboť by mohlo dojít ke zranění.

Osobní ochranné prostředky

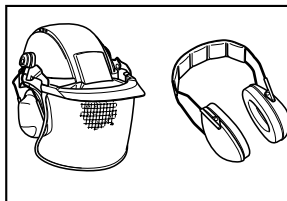

010820

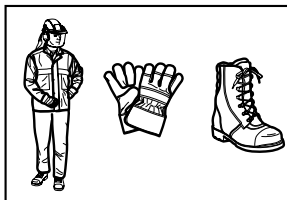

010821

1. Správně se oblékněte. Používejte vhodný a funkční oděv – přiléhavý a neomezuující v pohybu. Nenoste šperky ani oděv, jenž by se mohl nebezpečně zaplést do vysoké trávy. Máte-li dlouhé vlasy, noste ochrannou pokrývku hlavy.
2. Při práci s nářadím vždy noste pevnou obuv s protiskluzovou podrážkou. Zamezte tak zraněním a zajistěte si správný postoj.
3. Používejte ochranné či bezpečnostní brýle.

Elektrická bezpečnost a bezpečnost akumulátorů

1. Nepracujte v nebezpečném prostředí. Nářadí nepoužívejte na vlhkých či mokrych místech a nevystavujte jej dešti. Vnikne-li do nářadí voda, zvýší se nebezpečí úrazu elektrickým proudem.
2. Nabíjení provádějte pouze pomocí nabíječky určené výrobcem. Nabíječka vhodná pro jeden typ bloku akumulátoru může při použití s jiným blokem akumulátoru vyvolat nebezpečí požáru.
3. V nářadí používejte pouze konkrétně určené bloky akumulátorů. Použití jiných bloků akumulátorů může vyvolat nebezpečí zranění a požáru.
4. Není-li blok akumulátoru používán, uložte jej v místě bez kovových předmětů, jimiž jsou například kancelářské sponky, mince, klíče, hřebíky, šrouby či jiné drobné kovové předměty, jež by mohly spojit kontakty. Zkratování kontaktů akumulátoru může způsobit popáleniny či požár.
5. Při nesprávném zacházení může z akumulátoru uniknout kapalina – zamezte kontaktu s touto látkou. Dojde-li k nechtěnému kontaktu, omyjte

zasažené místo vodou. Při zasažení očí vyhledejte lékařskou pomoc. Kapalina z akumulátoru může způsobit podráždění či poleptání.

6. Akumulátor (akumulátory) nelikvidujte vzhazováním do ohně. Články mohou vybuchnout. Při likvidaci postupujte podle místních předpisů, jež mohou zahrnovat zvláštní pokyny.
7. Akumulátory neotevírejte a nepoškozujte. Vypuštěný elektrolyt je žíravý a může způsobit poranění očí nebo pokožky. Při spolknutí může být jedovatý.

Startování nářadí

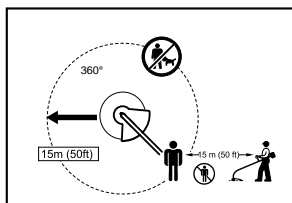

012858

1. Ujistěte se, zda nejsou v pracovním prostoru v okruhu 15 metrů žádné děti a další osoby a dejte také pozor na zvířata v blízkosti místa vykonávané práce. V případě výskytu osob přestaňte nářadí používat.
2. Před prací vždy zkontrolujte, zda je nářadí bezpečně provozuschopné. Zkontrolujte bezpečnost vyžínacího nástroje, krytu a správnou bezproblémovou funkci spouště/spouštěcí páčky. Zkontrolujte, zda jsou držadla čistá a suchá a vyzkoušejte funkci zap./vyp. přepínače.
3. Před dalším používáním nářadí zkontrolujte, zda nejsou poškozené nějaké díly. Poškozený kryt či jiné části je třeba pečlivě zkontrolovat a posoudit, zda budou i nadále správně fungovat a plnit příslušnou funkci. Zkontrolujte vyrovnání pohyblivých částí, spoje pohyblivých částí, zda nejsou některé díly rozbité či uvolněné a zda nenastaly nějaké potíže ovlivňující funkci. Pokud není v této příručce stanoveno jinak, musí být poškozený kryt či jiný díl řádně opraven nebo vyměněn autorizovaným servisem.
4. Motor startujte pouze pokud máte ruce i nohy mimo dosah vyžínacího nástroje.
5. Před nastartováním se ujistěte, zda není vyžínací nástroj v žádném kontaktu s pevnými předměty, například s větvemi, kameny atd., neboť vyžínací nástroj se po startu uvede do pohybu.

Provoz

1. Nikdy nepracujte se zařízením s poškozenými kryty ani bez krytů nasazených na místě.
2. S nářadím pracujte pouze při dostatečném osvětlení a za dobré viditelnosti. V zimním období dejte pozor na kluzká a vlhká místa s ledem a sněhem (nebezpečí uklouznutí). Vždy si zajistěte bezpečný postoj.
3. Dejte pozor, abyste si o stříhací nástroj neparanili ruce a nohy.
4. Ruce a nohy nikdy nepřibližujte k sekacím prvkům, zvláště pak při zapínání motoru.
5. Nikdy nepracujte nad úroveň pasu.
6. Nikdy nestůjte na žebříku se spuštěným nářadím.
7. Nikdy nepracujte na nestabilních plochách.
8. Počítejte si obezřetně. Neustále udržujte řádné postavení nohou a rovnováhu.
9. Z pracovního prostoru odstraňte písek, kameny, hřebíky apod. Cizorodá tělesa mohou poškodit vyžínací nástroj nebo jím mohou být odmrštěna a způsobit vážné zranění.
10. Jestliže vyžínací nástroj narazí do kamenů či jiných tvrdých předmětů, vypněte motor a vyžínací nástroj ihned prohlédněte.
11. Před zahájením práce musí být vyžínací nástroj uveden do plných pracovních otáček.
12. Při práci držte nářadí vždy oběma rukama. Při práci nářadí nikdy nadržte jen jednou rukou. Vždy si zajistěte bezpečný postoj.
13. Během provozu musí být použity veškeré ochranné prostředky, například kryty dodané k nářadí.
14. S výjimkou případu nouze nářadí nikdy nepouštějte ani neodhazujte na zem, neboť by se mohlo vážně poškodit.
15. Při přemísťování nářadí nikdy netahejte po zemi – mohlo by se poškodit.
16. Z nářadí vždy vyjměte blok akumulátoru:
 - kdykoli necháte zařízení bez dozoru;
 - před uvolňováním zablokování;
 - před kontrolou, čištěním či prováděním prací na nářadí;
 - před prováděním jakéhokoliv seřizování, výměny příslušenství či před skladováním;
 - kdykoli začne nářadí neobvykle vibrovat.
 - vždy při transportu zařízení.
17. Nesazte se nářadí zrychlovat. Zařízení svou práci vykoná lépe a s nižší pravděpodobností nebezpečí zranění takovou rychlostí, na jakou bylo zkonstruováno.

Pokyny k údržbě

1. Před zahájením práce musí být zkontrolován stav vyžínacího nástroje, ochranných zařízení a ramenního popruhu.

2. Před prováděním údržby, výměnou vyžínacího nástroje a čištěním nářadí vypněte motor a vyjměte blok akumulátoru.
3. Po použití odpojte od nářadí blok akumulátoru a zkontrolujte, zda není poškozeno.
4. Zkontrolujte, zda nejsou povolené spoje a zda zařízení nejeví známky poškození, např. zda nejsou ve vyžínacím nástroji praskliny.
5. Není-li zařízení používáno, uložte jej na suché místo, které je uzamykatelné nebo mimo dosah dětí.
6. Používejte pouze výrobcem doporučené náhradní díly a příslušenství.
7. Zajistěte, aby ventilační otvory zůstaly vždy průchodné a neucpané.
8. Nářadí pravidelně kontrolujte a udržujte, zvláště před a po použití. Nářadí nechávejte opravovat pouze v našem autorizovaném servisním středisku.
9. Rukojeti udržujte suché, čisté a chraňte je před olejem a mazacím tukem.

TYTO POKYNY USCHOVEJTE.

⚠VAROVÁNÍ:

NEDOVOLTE, aby pohodlnost nebo pocit znalosti výrobku (získaný na základě opakovaného používání) vedly k zanedbání dodržování bezpečnostních pravidel platných pro tento výrobek. **NESPRÁVNÉ POUŽÍVÁNÍ** nebo nedodržení bezpečnostních pravidel uvedených v tomto návodu k obsluze může způsobit vážné zranění.

ENC011-1

DŮLEŽITÉ BEZPEČNOSTNÍ POKYNY

AKUMULÁTOR

1. Před použitím akumulátoru si přečtěte všechny pokyny a varovné symboly na (1) nabíječce, (2) baterii a (3) výrobku využívajícím baterii.
2. Akumulátor nedemontujte.
3. Pokud se příliš zkrátí provozní doba akumulátoru, přerušte okamžitě provoz. V opačném případě existuje riziko přehřívání, popálení nebo dokonce výbuchu.
4. Budou-li vaše oči zasaženy elektrolytem, vypláchněte je čistou vodou a okamžitě vyhledejte lékařskou pomoc. Může dojít ke ztrátě zraku.
5. Akumulátor nezkratujte:
 - (1) Nedotýkejte se svorek žádným vodivým materiálem.
 - (2) Akumulátor neskladujte v nádobě s jinými kovovými předměty, jako jsou hřebíky, mince, apod.

(3) Akumulátor nevystavujte vodě ani dešti. Zkrat akumulátoru může způsobit velký průtok proudu, přehřátí, možné popálení a dokonce i poruchu.

6. Neskladujte nástroj a akumulátor na místech, kde může teplota překročit 50 ° C (122 ° F).
7. Nespálujte akumulátor, ani když je vážně poškozen nebo úplně opotřeben. Akumulátor může v ohni vybuchnout.
8. Dávejte pozor, abyste baterii neupustili ani s ní nenaráželi.
9. Nepoužívejte poškozené akumulátory.
10. Při likvidaci akumulátoru postupujte podle místních předpisů.

TYTO POKYNY USCHOVEJTE.

⚠ **UPOZORNĚNÍ:** Používejte pouze originální akumulátory Makita/Dolmar.

Použití neoriginálních akumulátorů Makita/Dolmar nebo pozměněných akumulátorů může způsobit explozi akumulátoru s následným požárem, zraněním či škodami na majetku. Dojde rovněž ke ztrátě platnosti záruky Makita/Dolmar na nářadí a nabíječku Makita/Dolmar.

Tipy k zajištění maximální životnosti akumulátoru

1. Akumulátor nabíjte před tím, než dojde k úplnému vybití baterie. Pokud si povšimnete sníženého výkonu nástroje, vždy jej zastavte a dobijte akumulátor.
2. Nikdy nenabíjete úplně nabitý akumulátor. Přebíjení zkracuje životnost akumulátoru.
3. Akumulátor nabíjete při pokojové teplotě v rozmezí od 10 ° C do 40 ° C (50 ° F - 104 ° F). Před nabíjením nechejte horký akumulátor zchladnout.
4. Nebudete-li nářadí delší dobu používat (déle než šest měsíců), dobijte blok akumulátoru.

POPIS ČÁSTÍ

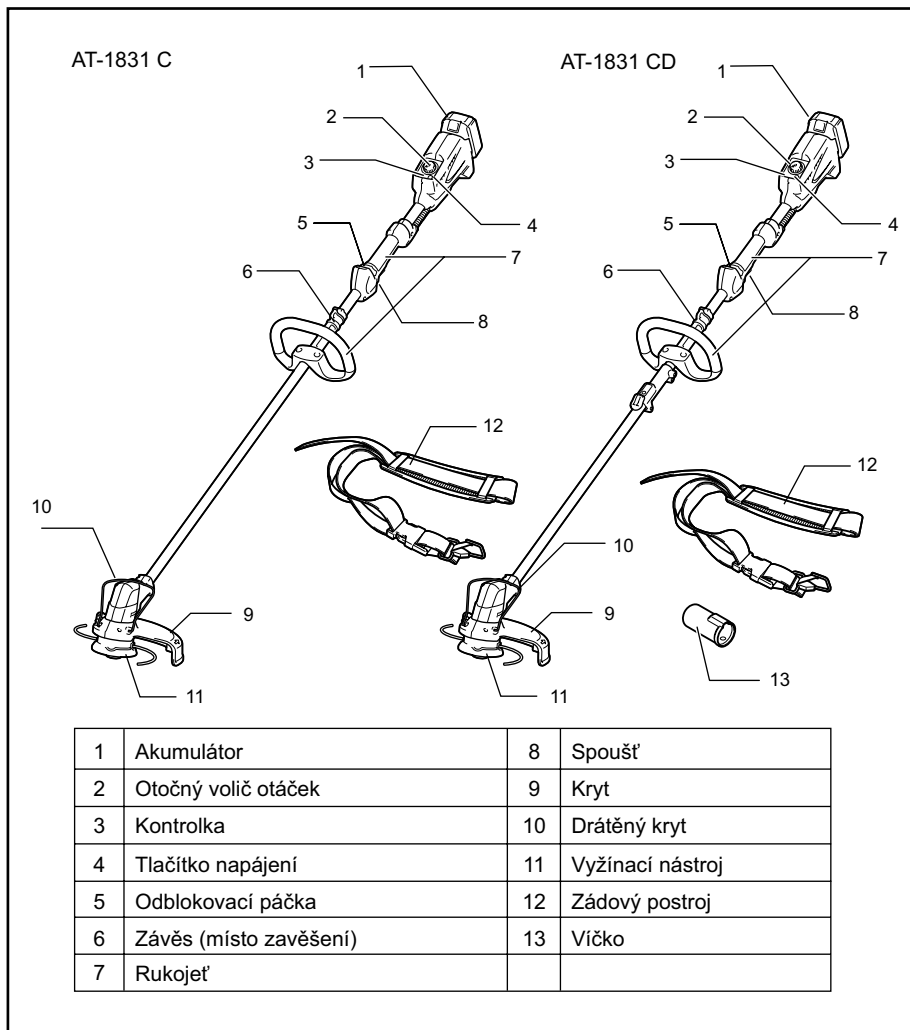

014163

POPIS FUNKCE

⚠VAROVÁNÍ:

- Před nastavováním či kontrolou funkcí se vždy ujistěte, zda je nářadí vypnuté a zda je vyjmut blok akumulátoru. Jestliže nářadí nevypnete a nevyjmete z něj akumulátor, může po náhodném spuštění dojít k vážnému zranění.

Instalace a demontáž akumulátoru

Fig.1

⚠POZOR:

- Před nasazením či sejmutím bloku akumulátoru nářadí vždy vypněte.
- Při nasazování či snímání bloku akumulátoru pevně držte nářadí i akumulátor. V opačném případě vám mohou nářadí nebo akumulátor vyklouznout z ruky a mohlo by dojít k jejich poškození či ke zranění.

Jestliže chcete blok akumulátoru vyjmout, vysuňte jej se současným přesunutím tlačítka na přední straně akumulátoru. Při instalaci akumulátoru vyrovnejte jazýček na bloku akumulátoru s drážkou v krytu a zasuňte akumulátor na místo. Akumulátor zasuňte na doraz, až zacvakne na místo. Není-li tlačítko zcela zajištěno, uvidíte na jeho horní straně červený indikátor.

⚠POZOR:

- Akumulátor zasunujte vždy zcela tak, aby nebyl červený indikátor vidět. Jinak by mohl akumulátor ze zařízení vypadnout a způsobit zranění obsluze či přihlížejícím osobám.
- Blok akumulátoru nenasazujte násilím. Nelze-li akumulátor zasunout snadno, nevkládáte jej správně.

Funkce vypínače

⚠VAROVÁNÍ:

- Před vložením bloku akumulátoru do nářadí vždy zkontrolujte, zda správně funguje spoušť a jestli se po uvolnění vrací do vypnuté polohy. Nemačkejte spoušť silou bez otočení odjišťovací páčky. Mohlo by dojít k poškození spínače. Práce s nářadím bez správně fungujícího spínače může vést ke ztrátě kontroly a vážnému zranění.

Fig.2

Na plášti zařízení stiskněte tlačítko napájení – nářadí se zapne a rozsvítí se kontrolka napájení.

Fig.3

K zamezení náhodnému stisknutí spouště je zařízení vybaveno odjišťovací páčkou.

Chcete-li zařízení spustit, otočte odjišťovací páčkou a potom stiskněte spoušť. Vypnutí provedete uvolněním spouště.

POZNÁMKA:

- Po stisknutí tlačítka napájení a ponechání nářadí jednu minutu bez provedení žádné operace se nářadí automaticky vypne.

Přepínač směru otáček k odstranění odstřížků

⚠VAROVÁNÍ:

- Před odstraňováním plevele či odřezků zachycených v nářadí, jež nelze odstranit přepnutím směru otáček, zajistěte vypnutí zařízení a vyjmutí akumulátoru. Jestliže nářadí nevypnete a nevyjmete z něj akumulátor, může po náhodném spuštění dojít k vážnému zranění.

Fig.4

Nářadí je opatřeno přepínačem směru otáček sloužícím pouze ke změně směru otáčení za účelem odstranění plevele a odstřížků zamotaných do vyžínacího nástroje. Při normálním provozu stiskněte přepínač na straně „A“. Pokud chcete odstranit plevel a odřezky zaseknuté v rotační hlavici, můžete obrátit směr otáček stisknutím přepínače na straně „B“. V režimu obrácených otáček bude nářadí pracovat pouze chvíli a pak se automaticky vypne.

POZNÁMKA:

- Před zahájením provozu vždy zkontrolujte nastavený směr otáčení.
- S přepínačem směru otáček manipulujte teprve až se nářadí zcela zastaví. Změnou směru otáček před zastavením nářadí může způsobit jeho poškození.

Otočný volič rychlosti

Fig.5

Otáčky nářadí lze otočným voličem plynule nastavovat v rozmezí od 3 500 min⁻¹ do 6 000 min⁻¹.

Otáčením otočného voliče otáček ve směru hodinových ručiček se nastavuje vyšší rychlost, zatímco otáčením proti směru hodinových ručiček nižší rychlosti.

Systém ochrany akumulátoru (lithium-iontový akumulátor se značkou hvězdičky)

Fig.6

Lithium-iontové akumulátory se značkou hvězdičky jsou vybaveny systémem ochrany. Tento systém automaticky přeruší napájení nářadí, aby se prodloužila životnost akumulátoru.

Budou-li nářadí nebo akumulátor vystaveny některé z níže uvedených podmínek, nářadí se během provozu automaticky vypne:

- Přetížení:
S nářadím se pracuje takovým způsobem, že dochází k odběru mimořádně vysokého proudu. V takovém případě uvolněte spoušť nářadí a ukončete činnost, jež vedla k přetížení zařízení. Potom nářadí opětovným stisknutím spouště znovu spustíte. Jestliže se nářadí nespustí, došlo k přehřátí akumulátoru. V takovém případě nechte akumulátor před opětovným stisknutím spouště vychladnout.
- Nízké napětí akumulátoru:
Zbývající kapacita akumulátoru je příliš nízká a nářadí nebude pracovat. V takovém případě vyjměte akumulátor a dobijte jej.

Kontrolky

Fig.7

Aktivuje-li se při provozu systém ochrany, rozsvítí se kontrolka.

Stavy kontrolky a příslušná opatření jsou uvedeny v následující tabulce.

Kontrolka napájení	Kontrolka akumulátoru	Stav	Prováděná činnost
/	Bliká	Energie akumulátoru je téměř vyčerpána.	Vyměňte akumulátor za plně nabitý.
/	Svítil	Ochrana akumulátoru vypnula napájení – energie akumulátoru je vyčerpána.	Vyměňte akumulátor za plně nabitý.
Bliká	/	Ochrana proti přehřátí vypnula napájení – došlo k přehřátí.	Nechejte zařízení chvíli odpočinout a vychladnout.

013900

Indikace zbývající kapacity akumulátoru

(Pouze pro bloky akumulátorů označené písmenem „B“ na konci čísla modelu.)

Fig.8

Stisknutím kontrolního tlačítka na bloku akumulátoru zobrazíte zbývající kapacitu akumulátoru. Kontrolky indikátoru se na několik sekund rozsvítí.

Kontrolky			Zbývající kapacita
			75 až 100 %
			50 až 75 %
			25 až 50 %
			0 až 25 %
			Nabíje akumulátor.
			Došlo pravděpodobně k poruše akumulátoru.

015658

POZNÁMKA:

- Kapacita udávaná indikátorem se může mírně lišit od kapacity skutečné v závislosti na podmínkách používání a teplotě prostředí.

Strunová hlava

POZNÁMKA:

- Jestliže zařízení pracuje ve vysokých otáčkách, nesnažte se vysunout delší strunu klepnutím hlavy o zem. Vysunutí struny klepnutím ve vysokých otáčkách může způsobit poškození strunové hlavy.
- Vysunutí struny klepnutím nebude fungovat správně, pokud se hlava neotáčí.

Fig.9

Strunová hlava je dvoustrunná hlava vyžinače s mechanismem posouvání struny klepnutím o zem.

Nylonová struna se vysouvá klepnutím strunové hlavy v nízkých otáčkách o zem.

POZNÁMKA:

Pokud se nylonová struna klepnutím hlavy nevysune, přeřiďte či vyměňte nylonovou strunu podle postupu popsaného v části „Údržba“.

MONTÁŽ

⚠VAROVÁNÍ:

- Před prováděním jakýchkoli prací na nářadí se vždy ujistěte, zda je nářadí vypnuté a zda je vyjmut blok akumulátoru.** Jestliže nářadí nevypnete a nevyjmete z něj akumulátor, může po náhodném spuštění dojít k vážnému zranění.
- Není-li zařízení zcela zkompletováno, nikdy jej nespouštějte.** Při práci s nekompletně sestaveným zařízením může po náhodném spuštění dojít k vážnému zranění.

Montáž nastavové tyče

Pouze model AT-1831 CD

Fig.10

Montáž nastavce na motorovou jednotku:

1. Ujistěte se, zda není dotažená páčka.
2. Připojovací otvor otevřete stisknutím krytu spoje.

Fig.11

3. Vyrovnajte výstupek tyče (strana vyžínacího nástroje) s vyhloubenou částí spoje.
4. Do spoje zasuňte nastavcovou tyč. Zajistěte, aby byla plocha blokovací páčky ve vodorovné poloze vzhledem k tyči.
5. Páčku pevně přitáhněte tak, jak je znázorněno na obrázku.

Jestliže chcete nástavec sejmout, povolte páčku, stisknete přední část blokovací páčky a pak tyč vysuňte.

Nasazení držadla

Fig.12

Rukojeť nasadíte na nosnou tyč a přitáhněte ji dvěma šrouby s vnitřním šestihranem. Ujistěte se, zda je mezi sestavou rukojeti a druhou rukojetí umístěna na nosné tyči rozpěrka. Rozpěrku nesnímejte a nezmenšujte.

⚠POZOR:

- U modelu AT-1831 CD nikdy neinstalujte držadlo do místa spoje.

Montáž krytu

⚠VAROVÁNÍ:

- **Nářadí nikdy nepoužívejte bez krytu nasazeného na místě.** V opačném případě může dojít k vážnému zranění.

Fig.13

Fig.14

Vyrovnajte výčnělky ochranného krytu s drážkami v plášti motoru.

Fig.15

Vyrovnajte výčnělky držáku ochranného krytu s vyhloubenými částmi v plášti motoru. Držák ochranného krytu zasuňte do pláště motoru.

Fig.16

Po nasazení ochranného krytu a držáku ochranného krytu na plášť motoru pevně dotáhněte imbusové šrouby.

Instalace drátěného krytu

⚠POZOR:

- Před seřizováním drátěného krytu vyčkejte, až se strunová hlava zcela zastaví. Drátěný kryt neseřizujte chodidlem.

Fig.17

K omezení nebezpečí poškození objektů před strunovou hlavou nasadíte drátěný kryt, jenž vám pomůže kontrolovat oblast vyžínání sekací struny.

Fig.18

Drátěný kryt mírně roztáhněte a zasuňte jej do otvorů ochranného krytu.

POZNÁMKA:

- Drátěný kryt neroztahujte příliš. Mohl by se zlomit.

Fig.19

Jestliže drátěný kryt nepoužíváte, zvedněte jej do neutrální polohy.

Nasazení strunové hlavy

POZNÁMKA:

- Ujistěte se, zda používáte originální strunovou hlavu Dolmar.

Otočte nářadí vzhůru nohama, abyste mohli strunovou hlavu snadno vyměnit.

Fig.20

Do otvoru v ochranném krytu a plášti motoru zasuňte imbusový klíč a otáčejte unášecem, až se zajistí o imbusový klíč. Namontujte kovovou krytku a strunovou hlavu a přímo na závitové vřeteně a dotáhněte ji otáčením vlevo. Vyměňte imbusový klíč.

Pokud chcete strunovou hlavu sejmout, otáčejte ji směrem vpravo a přitom přidržujte unášec imbusovým klíčem.

⚠POZOR:

- **Jestliže strunová hlava při provozu náhodně narazí na kámen či jiný tvrdý předmět, bude třeba vyžinač vypnout a zjistit, zda nedošlo k poškození. Poškozenou strunovou hlavu je třeba okamžitě vyměnit.** Používání poškozené strunové hlavy může způsobit vážné zranění.

PRÁCE

Správné zacházení s nářadím

Přípevnění zádového postroje

Fig.21

Nasadíte si zádový postroj. Potom spojte přezku háčku s přezkou postroje. Ujistěte se, zda přezky zacvakly a řádně se zajistily na místě.

Pouze model AT-1831 CD

Fig.22

Jestliže víčko nepoužíváte, zavěste jej za háček.

Odpojení

Fig.23

Přezka slouží k rychlému odpojení. Jednoduše ji na obou stranách stisknete a nářadí odpojte.

⚠VAROVÁNÍ:

- **Počínejte si velmi opatrně, abyste nad nářadím nikdy neztratili kontrolu. Nedovolte, aby se nářadí odrazilo směrem k vám či jakékoli osobě v blízkosti pracoviště.** Ztráta kontroly nad nářadím může způsobit vážné zranění přihlížejících osob a obsluhy.

Nastavení polohy závěsu a zádového postroje

Fig.24

Jestliže chcete změnit polohu závěsu, povolte dodaným klíčem imbusový šroub závěsu. Potom závěs přesuňte. Po nastavení polohy závěsu pevně dotáhněte imbusový šroub klíčem.

ÚDRŽBA

⚠VAROVÁNÍ:

- **Před prováděním kontroly či údržby se vždy ujistěte, zda je nářadí vypnuté a zda je vyjmut blok akumulátoru.** Jestliže nářadí nevympnete a nevyjmete z něj akumulátor, může po náhodném spuštění dojít k vážnému zranění.

POZNÁMKA:

Nikdy nepoužívejte benzín, benzen, ředidlo, alkohol či podobné prostředky. Mohlo by tak dojít ke změnám barvy, deformacím či vzniku prasklin.

Výměna nylonové struny

⚠VAROVÁNÍ:

- **Ujistěte se, zda je kryt strunové hlavy správně upevněn k plášti tak, jak je popsáno níže.** Jestliže kryt správně nezajistíte, může se strunová hlava rozlétnout a způsobit vážné zranění.

Fig.25

Stisknutím dvou protilehlých západek ohraničených výřezy sejměte z pláště kryt.

Fig.26

Uřízněte 3–6 m nylonové struny. Strunu přehněte na dvě poloviny, přičemž jeden konec ponechte o 80–100 mm delší než druhý.

Fig.27

Střed nové nylonové struny zahákněte do výřezu uprostřed cívky mezi 2 kanálky pro nylonovou strunu. Oba konce pevně naviňte kolem cívky ve směru vyznačeném na hlavě značkou LH pro levou stranu.

Fig.28

Naviňte struny kompletně kromě zhruba 100 mm a konce dočasně zahákněte přes výřez na straně cívky.

Fig.29

Cívku namontujte do krytu tak, aby drážky a výčnělky cívky dosedly do odpovídajících míst v krytu. Nyní odhákněte konce struny z dočasných poloh a struny protáhněte očky tak, aby vyčnívaly z krytu.

Fig.30

Výčnělek na spodní straně krytu vyrovnejte s drážkami oček. Potom kryt pevným natlačením do pláště zajistěte na místě. Ujistěte se, zda západky zcela dosedly do krytu. V rámci zachování BEZPEČNOSTI a SPOLEHLIVOSTI výrobku musí být opravy a veškerá další údržba či seřizování svěřeny autorizovaným servisním střediskům DOLMAR používajícím vždy náhradní díly DOLMAR.

ODSTRAŇOVÁNÍ PROBLÉMŮ

Před žádostí o opravu proveďte nejprve prohlídku sami. Narazíte-li na problém, jenž v této příručce není vysvětlen, nepouštějte se do demontáže zařízení. Požádejte o pomoc některé z autorizovaných servisních středisek Dolmar, kde k opravám vždy používají náhradní díly Dolmar.

Stav poruchy	Příčina	Náprava
Motor neběží.	Není nasazen blok akumulátoru.	Nainstalujte blok akumulátoru.
	Problém s akumulátorem (nízké napětí)	Nabijte akumulátor. Jestliže nabití nepomůže, vyměňte akumulátor.
	Systém pohonu nepracuje správně.	Předejte zařízení k opravě v místním autorizovaném servisním středisku.
Motor se po krátké době provozu zastaví.	Směr otáček je opačný.	Přepínačem směru otáček změňte směr otáček.
	Akumulátor není dostatečně nabitý.	Nabijte akumulátor. Jestliže nabití nepomůže, vyměňte akumulátor.
	Došlo k přehřátí.	Přestaňte nářadí používat a nechte jej vychladnout.
Nářadí nedosahuje maximálních otáček.	Akumulátor je nesprávně nasazen.	Nainstalujte blok akumulátoru podle popisu v této příručce.
	Poklesl výkon akumulátoru.	Nabijte akumulátor. Jestliže nabití nepomůže, vyměňte akumulátor.
	Systém pohonu nepracuje správně.	Předejte zařízení k opravě v místním autorizovaném servisním středisku.
Vyžínací nástroj se neotáčí: zařízení okamžitě vypněte!	Mezi krytem a strunovou hlavou se vzpříčil cizorodý předmět, například větev.	Odstraňte cizorodý předmět.
	Systém pohonu nepracuje správně.	Předejte zařízení k opravě v místním autorizovaném servisním středisku.
Nenormální vibrace: zařízení okamžitě vypněte!	Jeden konec nylonové struny se utrhнул.	Klepněte otáčející se strunovou hlavou o zem, aby se vysunula struna.
	Systém pohonu nepracuje správně.	Předejte zařízení k opravě v místním autorizovaném servisním středisku.
Vyžínací nástroj a motor nelze vypnout: Okamžitě vyjměte akumulátor!	Elektrická nebo elektronická porucha.	Vyjměte akumulátor a zařízení předejte k opravě v místním autorizovaném servisním středisku.

010856

VOLITELNÉ PŘÍSLUŠENSTVÍ

POZOR:

- Pro váš nástroj Dolmar, popsaný v tomto návodu, doporučujeme používat toto příslušenství. Při použití jiného příslušenství či nástavců může hrozit nebezpečí zranění osob. Příslušenství lze používat pouze pro stanovené účely.

Potřebujete-li bližší informace ohledně tohoto příslušenství, obraťte se na místní servisní středisko firmy Dolmar.

- Strunová hlava
- Nylonová struna (sekací struna)
- Zádový postroj
- Imbusový klíč
- Originální akumulátor a nabíječka Makita/Dolmar

POZNÁMKA:

- Některé položky seznamu mohou být k zařízení přibaleny jako standardní příslušenství. Přibalené příslušenství se může v různých zemích lišit.

Makita Jan-Baptist Vinkstraat 2, 3070, Belgium
Makita Corporation Anjo, Aichi, Japan