

DOLMAR



GB Battery Adapter	P Adaptador para bateria
F Adaptateur de batterie	DK Akku-adapter
D Akku Adapter	S Batteriadapter
I Adattatore da cintura	N Batteriadapter
NL Accu kabel adapter	FIN Akku
E Conector para batería externa	GR Προσαρμοστής μπαταρίας

AA-362

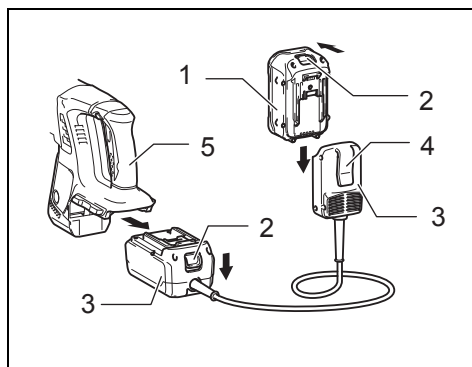
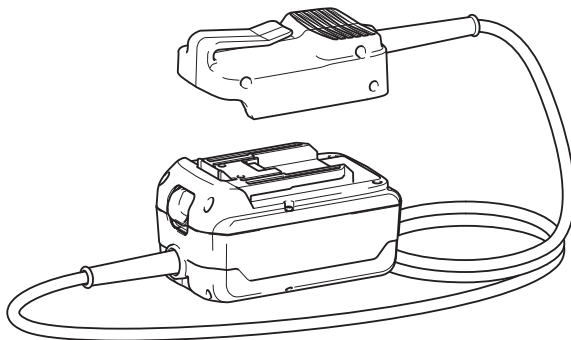

Fig. 1

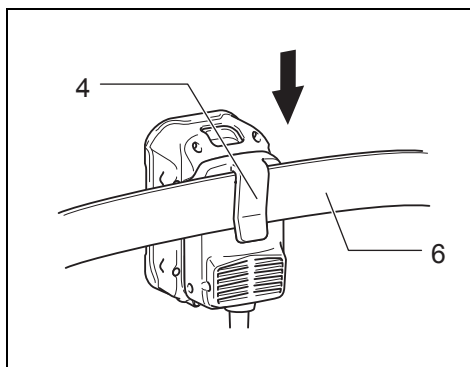

Fig. 2

Symbols

The followings show the symbols used for the equipment. Be sure that you understand their meaning before use.

Symboles

Nous donnons ci-dessous les symboles utilisés pour l'équipement. Assurez-vous que vous en avez bien compris la signification avant d'utiliser l'équipement.

Simbole

Die folgenden Symbole werden für das Gerät verwendet. Machen Sie sich vor der Benutzung unbedingt mit ihrer Bedeutung vertraut.

Simboli

Per questa apparecchiatura vengono usati i simboli seguenti. Bisogna capire il loro significato prima di usare l'apparecchiatura.

Symbolen

Voor dit apparaat worden de volgende symbolen gebruikt. Zorg ervoor dat u de betekenis van deze symbolen begrijpt alvorens het apparaat te gebruiken.

Símbolos

A continuación se muestran los símbolos utilizados con este aparato. Asegúrese de que entienda su significado antes de usarlo.

Símbolos

O seguinte mostra os símbolos utilizados para os aparelho. Certifique-se de que compreende o seu significado antes da utilização.

Symboler

I det følgende vises de symboler, som anvendes til udstyret. Vær sikker på, at De har forstået symbolernes betydning, før udstyret anvendes.

Symboler

Följande symboler används för utrustningen. Se noga till att du förstår deras innebörd innan utrustningen används.

Symbolene

Nedenfor ser du symbolene som brukes for dette utstyret. Det er viktig å forstå betydningen av disse før utstyret tas i bruk.

Symbolit

Alla on esitetty laitteessa käytettävät symbolit. Opettele näiden merkitykset, ennen kuin käytät laitetta.

Σύμβολα

Τα ακόλουθα δείχνουν τα σύμβολα που χρησιμοποιούνται για τον εξοπλισμό. Βεβαιωθείτε ότι καταλαβαίνετε τη σημασία τους πριν από τη χρήση.



- Read instruction manual.
- Lire le mode d'emploi.
- Bitte Bedienungsanleitung lesen.
- Leggete il manuale di istruzioni.
- Lees de gebruiksaanwijzing.
- Lea el manual de instrucciones.
- Leia o manual de instruções.
- Læs brugsanvisningen.
- Läs bruksanvisningen.
- Les bruksanvisningen.
- Katso käyttöohjeita.
- Διαβάστε τις οδηγίες χρήσης.



- Only for EU countries

Do not dispose of electric equipment together with household waste material!

In observance of European Directive 2002/96/EC on waste electrical and electronic equipment and its implementation in accordance with national law, electric equipment that have reached the end of their life must be collected separately and returned to an environmentally compatible recycling facility.

- Pour les pays européens uniquement

Ne pas jeter les équipements électriques dans les ordures ménagères !

Conformément à la directive européenne 2002/96/EG relative aux déchets d'équipements électriques ou électroniques (DEEE), et à sa transposition dans la législation nationale, les équipements électriques doivent être collectés à part et être soumis à un recyclage respectueux de l'environnement.

- Nur für EU-Länder

Werfen Sie Elektrogeräte nicht in den Hausmüll!

Gemäß Europäischer Richtlinie 2002/96/EG über Elektro- und Elektronik-Altgeräte und Umsetzung in nationales Recht müssen verbrauchte Elektrogeräte getrennt gesammelt und einer umweltgerechten Wiederverwertung zugeführt werden.

- Solo per Paesi UE

Non gettare le apparecchiature elettriche tra i rifiuti domestici.

Secondo la Direttiva Europea 2002/96/CE sui rifiuti di apparecchiature elettriche ed elettroniche e la sua attuazione in conformità alle norme nazionali, le apparecchiature elettriche esauste devono essere raccolte separatamente, al fine di essere riciclate in modo eco-compatibile.

- Alleen voor EU-landen

Geef elektrische apparaten niet met het huisvuil mee!

Volgens de Europese richtlijn 2002/96/EG inzake oude elektrische en elektronische apparaten en de toepassing daarvan binnen de nationale wetgeving, dient gebruikt elektrische apparaten gescheiden te worden ingezameld en te worden afgevoerd naar een recycle bedrijf dat voldoet aan de geldende milieu-eisen.

- Sólo para países de la Unión Europea

¡No deseche los aparatos eléctricos junto con los residuos domésticos!

De conformidad con la Directiva Europea 2002/96/CE sobre residuos de aparatos eléctricos y electrónicos y su aplicación de acuerdo con la legislación nacional, los aparatos eléctricos cuya vida útil haya llegado a su fin se deberán recoger por separado y trasladar a una planta de reciclaje que cumpla con las exigencias ecológicas.

- Apenas para países da UE

Não deite ferramentas eléctricas no lixo doméstico!

De acordo com a directiva europeia 2002/96/CE sobre ferramentas eléctricas e electrónicas usadas e a sua aplicação para as leis nacionais, as ferramentas eléctricas usadas devem ser recolhidas em separado e encaminhadas a uma instalação de reciclagem dos materiais ecológicos.

- Kun for EU-lande

Elværktøj må ikke bortskaffes som almindeligt affald!

I henhold til det europæiske direktiv 2002/96/EF om bortskaffelse af elektriske og elektroniske produkter og gældende national lovgivning skal brugt elværktøj indsamles separat og returneres til miljøgodkendt genindvinding.

- Gäller endast EU-länder

Elektrisk utrustning får inte kastas i hushållssoporna!

Enligt direktivet 2002/96/EG som avser äldre elektrisk och elektronisk utrustning och dess tillämpning enligt nationell lagstiftning ska uttjänt elektrisk utrustning sorteras separat och lämnas till miljövänlig återvinning.

- Kun for EU-land

Kast aldri elektriske produkter i husholdningsavfallet!

I henhold til EU-direktiv 2002/96/EF om kasserte elektriske og elektroniske produkter og direktivets iværksættelse i nasjonal rett, må elektriske produkter som ikke lenger skal brukes, samles separat og returneres til et miljøvennlig gjenvinningsanlegg.

- Koskee vain EU-maita

Älä hävittää sähkölaitteita tavallisen kotitalousjätteen mukana!

Vanhoja sähkö- ja elektroniikkalaitteita koskevan EU-direktiivin 2002/96/ETY ja sen maakohtaisten sovellusten mukaisesti sähkölaitteet on toimitettava ongelmajätteen keräyspisteeseen ja ohjattava ympäristöystävälliseen kierrätykseen.

- Μόνο για τις χώρες της ΕΕ

Μη πετάτε τα είδη ηλεκτρικού εξοπλισμού μαζί με τα οικιακά απορρίμματα.

Σε τήρηση της Ευρωπαϊκής Οδηγίας 2002/96/EK, περί απορριμμάτων ειδών ηλεκτρικού και ηλεκτρονικού εξοπλισμού και την εφαρμογή της σύμφωνα με την εθνική νομοθεσία, τα είδη ηλεκτρικού εξοπλισμού που έχουν φθάσει στο τέλος της ζωής τους πρέπει να συλλέγονται ξεχωριστά και να επιστρέφονται σε μία περιβαλλοντικά συμβατή εγκατάσταση ανακύκλωσης.

ENGLISH

Explanation of general view

1	Battery cartridge	3	Adapter	5	Tool
2	Button	4	Hook	6	Belt

CAUTION

- Before using battery adapter, read all instructions on tools using battery.
- When charging a battery cartridge, first remove it from the battery adapter and then charge it. It is not allowed to charge the battery cartridge while using battery adapter.

Installing or removing battery adapter (Fig. 1)

- Always switch off the tool before insertion or removal of the battery adapter.
- To remove the battery adapter, withdraw it from the tool while sliding the button on the adapter.
- To insert the battery adapter, align the tongue on the battery adapter with the groove in the housing and slip it into place. Always insert it all the way until it locks in place with a little click. If you can see the red part on the upper side of the button, it is not locked completely. Insert it fully until the red part cannot be seen. If not, it may accidentally fall out of the tool, causing injury to you or someone around you.
- Do not use force when inserting the battery adapter. If the adapter does not slide in easily, it is not being inserted correctly.
- The way of removing or installing a battery cartridge from or on the battery adapter is the same as that of removing or installing it from or on the tools.
- Press down the hook securely as far as it will go when the battery adapter is hooked on the waist belt and similar objects. **(Fig. 2)**
- During operation, keep the cord away from obstacles such as branches. The cord caught by obstacles may cause serious injury.

FRANÇAIS

Descriptif

1	Batterie	3	Adaptateur	5	Outil
2	Bouton	4	Crochet	6	Courroie

ATTENTION

- Avant d'utiliser l'adaptateur de batterie sur un outil donné, veuillez lire toutes les instructions qui accompagnent l'outil en question.
- Lorsque vous chargez une batterie, retirez-la d'abord de l'adaptateur de batterie avant de procéder à la charge. La batterie ne peut pas être chargée lorsqu'elle se trouve dans l'adaptateur.

Installation et retrait de l'adaptateur de batterie (Fig. 1)

- Mettez toujours l'outil hors tension avant d'insérer la batterie dans l'adaptateur de batterie ou de l'en retirer.
- Pour retirer l'adaptateur de batterie, sortez-le de l'outil tout en faisant glisser le bouton de l'adaptateur.
- Pour insérer l'adaptateur de batterie, alignez sa languette sur l'entaille à l'intérieur du carter, puis glissez l'adaptateur de batterie en place. Insérez-le toujours bien à fond, jusqu'à ce qu'il se verrouille en émettant un léger bruit sec. Si vous pouvez voir la partie rouge de la face supérieure du bouton, c'est qu'il n'est pas parfaitement verrouillé. Insérez-le à fond, jusqu'à ce que la partie rouge ne soit plus visible. Sinon, il risque de tomber accidentellement de l'outil en vous blessant ou en blessant quelqu'un qui se trouve près de vous.
- N'appliquez pas une force excessive lors de l'insertion de l'adaptateur de batterie. Si l'adaptateur ne glisse pas aisément, c'est qu'il n'est pas inséré correctement.
- La batterie s'installe et se retire de l'adaptateur de batterie de la même façon qu'elle s'installe et se retire des outils.
- Appuyez à fond sur le crochet lorsque vous accrochez l'adaptateur de batterie à une ceinture ou à un objet similaire. **(Fig. 2)**
- Pendant l'utilisation, gardez le cordon à l'écart des obstacles tels que les branches. Il y a risque de blessure grave si le cordon est retenu par des obstacles.

Übersicht

1	Blockakku	3	Adapter	5	Maschine
2	Knopf	4	Haken	6	Gürtel

VORSICHT

- Bitte lesen Sie vor Gebrauch des Verbindungskabels alle Anweisungen über Akku-Maschinen durch.
- Nehmen Sie den Akku zum Laden zuerst vom Adapter ab. Es ist nicht zulässig, den Akku während der Verwendung des Adapters zu laden.

Anbringen und Abnehmen des Akkus (Abb. 1)

- Schalten Sie die Maschine stets aus, bevor Sie den Adapter anbringen oder abnehmen.
- Ziehen Sie den Adapter zum Abnehmen von der Maschine ab, während Sie den Knopf am Adapter verschieben.
- Richten Sie die Führungsfeder des Adapters zum Anbringen auf die Nut im Maschinengehäuse aus, und schieben Sie den Adapter hinein. Schieben Sie ihn stets vollständig ein, bis er mit einem hörbaren Klicken einrastet. Wenn der rote Teil an der Oberseite des Knopfes sichtbar ist, ist der Adapter nicht richtig eingerastet. Schieben Sie den Adapter vollständig ein, bis der rote Teil verschwindet. Anderenfalls kann er aus der Maschine herausfallen und Sie oder umstehende Personen verletzen.
- Wenden Sie beim Einsetzen des Adapters keine Gewalt an. Falls der Adapter nicht reibungslos hineingleitet, ist er nicht richtig ausgerichtet.
- Die Art, wie der Akku vom Adapter abgenommen bzw. am Adapter angebracht wird, ist die gleiche wie bei einer Maschine.
- Drücken Sie den Haken sicher bis zum Anschlag nach unten, wenn Sie den Adapter an einen Gürtel oder eine ähnliche Vorrichtung hängen. (Abb. 2)
- Halten Sie das Kabel während der Arbeit von Hindernissen, wie z. B. Ästen, fern. Falls das Kabel an Hindernissen hängen bleibt, kann es zu ernsthaften Verletzungen kommen.

ITALIANO

Visione generale

1	Batteria	3	Adattatore	5	Utensile
2	Bottone	4	Gancio	6	Cintura

ATTENZIONE

- Prima di usare l'adattatore batteria, leggere le istruzioni di tutti gli utensili che usano la batteria.
- Per caricare una batteria, rimuoverla prima dall'adattatore e caricarla. Non è permesso caricare la batteria usando l'adattatore.

Installazione o rimozione dell'adattatore batteria (Fig. 1)

- Spegnerne sempre l'utensile prima di inserire o di rimuovere l'adattatore batteria.
- Per rimuovere l'adattatore batteria, estrarlo dall'utensile spingendo il bottone sull'adattatore.
- Per inserire l'adattatore batteria, allineare la linguetta dell'adattatore con la scanalatura dell'alloggiamento e inserirlo in posizione. Inserirlo sempre completamente finché si blocca in posizione con un piccolo scatto. Se la parte rossa sul lato superiore del bottone è visibile, vuol dire che l'adattatore batteria non è bloccato completamente. Inserirlo completamente finché la parte rossa non è più visibile. In caso contrario, potrebbe accidentalmente cadere dall'utensile causando lesioni all'operatore o a chi gli è vicino.
- Non usare forza per inserire l'adattatore batteria. Se l'adattatore non entra facilmente, vuol dire che non viene inserito correttamente.
- Il modo di installazione o di rimozione di una batteria da un adattatore batteria è lo stesso di quello di installazione o rimozione dall'utensile.
- Premere giù saldamente il gancio finché non può andare più oltre per attaccare l'adattatore batteria alla cintura ed altri oggetti simili. (Fig. 2)
- Durante l'utilizzo dell'utensile, tenere il cavo lontano dagli ostacoli, come i rami. Il cavo agganciato da un ostacolo potrebbe causare un serio incidente.

NEDERLANDS

Verklaring van algemene gegevens

1	Accu	3	Adapter	5	Gereedschap
2	Knop	4	Haak	6	Broeksband e.d.

LET OP

- Alvorens de accu-adapter te gebruiken, lees alle instructies op het gereedschap waarvoor de accu zal worden gebruikt.
- Wanneer u een accu wilt opladen, moet u hem eerst uit de accu-adapter verwijderen. Het is niet toegestaan om de accu op te laden terwijl de accu-adapter wordt gebruikt.

Installeren of verwijderen van de accu-adapter (Fig. 1)

- Schakel het gereedschap altijd uit alvorens de accu-adapter te installeren of te verwijderen.
- Om de accu-adapter te verwijderen, haalt u hem uit het gereedschap terwijl u de knop op de adapter verschuift.
- Om de accu-adapter te installeren, doet u de tong op de accu-adapter overeenkomen met de groef in het huis en dan schuift u hem erin. Schuif de accu-adapter zo ver mogelijk erin totdat deze op zijn plaats vastklikt. Wanneer het rode gedeelte op de bovenkant van de knop nog zichtbaar is, zit de accu-adapter niet goed erin. Schuif hem volledig erin totdat het rode gedeelte niet meer zichtbaar is. Als u dit niet doet, kan de accu-adapter per ongeluk eruit vallen en kunt u of kunnen anderen in uw omgeving verwonding oplopen.
- Probeer niet om de accu-adapter met geweld erin te duwen. Indien de accu-adapter er niet gemakkelijk ingaat, betekent dit dat u hem niet op de juiste wijze erin steekt.
- De manier voor het verwijderen of installeren van een accu uit of in de accu-adapter is dezelfde als die voor het verwijderen of installeren van de accu uit of in het gereedschap.

- Druk de haak zo ver mogelijk naar omlaag wanneer u de accu-adapter aan uw broeksband e.d. wilt bevestigen. (Fig. 2)

- Tijdens gebruik dient u het snoer verre te houden van obstakels zoals takken. Als het snoer blijft haken aan obstakels, kan dat ernstige ongelukken veroorzaken.

ESPAÑOL

Explicación de los dibujos

1	Cartucho de batería	3	Conector	5	Herramienta
2	Botón	4	Pinza	6	Correa

PRECAUCIÓN

- Antes de utilizar el conector para batería externa, lea todas las instrucciones sobre herramientas usadas con batería.
- Cuando quiera cargar un cartucho de batería, en primer lugar extráigalo del conector para batería externa y después cárguelo. El cartucho de batería no podrá cargarse mientras se esté utilizando el conector para batería externa.

Instalación y desmontaje del conector para batería externa (Fig. 1)

- Apague siempre la herramienta antes de insertar o extraer conector para batería externa.
- Para desmontar el conector para batería externa, extráigalo de la herramienta mientras desliza el botón del conector.
- Para insertar el conector para batería externa, alinee la lengüeta del conector para batería externa con la acanaladura del alojamiento y deslícelo hasta colocarlo en su sitio. Insértelo siempre a tope hasta que quede bloqueado en su sitio produciendo un pequeño chasquido. Si puede ver la parte roja de la parte superior del botón, no estará bloqueado completamente. Insértelo totalmente hasta que no pueda verse la parte roja. En caso contrario, podrá caerse accidentalmente de la herramienta y causarle heridas a usted o a alguien cerca de usted.
- No emplee fuerza cuando inserte el conector para batería externa. Si el conector no entra deslizándose suavemente, será porque no está siendo insertado correctamente.
- La forma de desmontar un cartucho de batería del conector para batería externa o instalarlo en el mismo es igual que la de desmontarlo de las herramientas o instalarlo en ellas.

- Presione la pinza firmemente hacia abajo a tope cuando quiera enganchar el conector para batería externa en la correa de cintura y objetos similares. (Fig. 2)
- Durante la operación mantenga el cable alejado de obstáculos tales como ramas. Si el cable se engancha en los obstáculos podrá ocasionar heridas graves.

PORTUGUÊS

Explicação geral

1 Bateria	3 Adaptador	5 Ferramenta
2 Botão	4 Gancho	6 Cinto

CUIDADO

- Antes de utilizar o adaptador para bateria, leia as instruções sobre as ferramentas que utilizam a bateria.
- Para carregar a bateria, tem primeiro de a retirar do adaptador e depois carregá-la. Não pode carregar a bateria enquanto estiver a utilizar o adaptador.

Instalar ou retirar o adaptador para bateria (Fig. 1)

- Desligue sempre a ferramenta antes de colocar ou retirar o adaptador para bateria.
- Para retirar o adaptador para bateria, desprenda-o da ferramenta fazendo deslizar o botão do adaptador.
- Para instalar o adaptador para bateria, alinhe a lingueta respectiva com a ranhura do chassis e empurre-o para dentro. Introduza o adaptador, o mais para dentro possível, até ouvir um estalido que indica que está bem preso. Se a parte vermelha da parte de cima do botão estiver visível, o adaptador não está bem preso. Continue a empurrá-lo para dentro até deixar de ver a parte vermelha. Se o adaptador não ficar bem preso, pode soltar-se acidentalmente da ferramenta e feri-lo a si ou as pessoas que estiverem à sua volta.
- Não introduza o adaptador de bateria à força. Se o adaptador não deslizar com facilidade, é porque não está a introduzi-lo correctamente.
- A forma de instalar ou retirar a bateria do adaptador é semelhante à utilizada para instalar ou retirar a bateria da ferramenta.
- Se utilizar o adaptador de bateria pendurado no seu cinto ou num objecto semelhante, carregue no gancho com segurança até onde puder. (Fig. 2)
- Mantenha o fio afastado de obstáculos, tais como ramos. O fio preso pelo obstáculo pode causar ferimentos sérios.

DANSK

Illustrationsoversigt

1 Akku	3 Adapter	5 Maskine
2 Knap	4 Clips	6 Bælte

FORSIGTIG

- Læs alle instruktioner for maskinen, der anvendes med akkuen, før akku-adapteren tages i brug.
- Når en akku skal oplades, skal den først tages ud af akku-adapteren, inden den oplades. Akkuen må ikke oplades, mens akku-adapteren er i brug.

Montering og afmontering af akku-adapteren (Fig. 1)

- Sørg altid for at slukke maskinen, før akku-adapteren monteres eller afmonteres.
- Når akku-adapteren skal afmonteres, trækkes den af maskinen samtidig med, at man skubber knappen på adapteren til siden.
- Isæt akku-adapteren ved at rette dens tunge ind efter rillen i huset. Skyd derefter akku-adapteren helt ind, til den låser på plads med et klik. Hvis De kan se den røde del på den øvre del af knappen, er akku-adapteren ikke låst korrekt. Skyd den helt ind, indtil den røde del ikke kan ses. Hvis akku-adapteren ikke sættes i på denne måde, kan den ved et uheld falde ud af maskinen, og eventuelt forvolde personskaade på Dem selv eller personer i nærheden.
- Brug aldrig magt, når akku-adapteren sættes i. Hvis ikke akku-adapteren glider i uden besvær, er det fordi, at den vender forkert.
- En akku monteres på og afmonteres fra akku-adapteren på samme måde, som når den monteres på eller afmonteres fra selve maskinen.
- Tryk clipsen så langt ned, som den kan komme, når akku-adapteren hægtes på en livrem eller lignende. (Fig. 2)
- Hold under brugen ledningen på god afstand af forhindringer som f.eks. grene. Hvis ledningen sætter sig fast i forhindringer, kan det medføre alvorlig tilskadekomst.

SVENSKA

Förklaring av allmän översikt

1	Batterikassett	3	Adapter	5	Maskin
2	Knapp	4	Krok	6	Bälte

VARNING

- Läs anvisningarna till den batteridrivna maskin du ska använda innan du använder batteriadaptern.
- Ta bort batterikassetten från batteriadaptern innan du laddar upp den. Batterikassetten får inte laddas upp medan batteriadaptern används.

Fastsättning och borttagning av batteriadaptern (Fig. 1)

- Stäng alltid av maskinen innan batteriadaptern sätts fast eller tas bort.
- Dra bort batteriadaptern från maskinen samtidigt som du skjuter på knappen på adaptern.
- Rikta in tungan på batteriadaptern mot spåret i maskinhuset när du ska sätta på batteriadaptern, och skjut den i läge. Skjut på batteriadaptern så långt det går, tills den låses i läge med ett litet klick. Om du kan se den röda delen på knappens översida, är inte batteriadaptern ordentligt låst. Skjut på den hela vägen tills den röda delen inte längre kan ses. Om batteriadaptern inte är ordentligt fastsatt finns det risk för att den av misstag lossnar, och skadar dig själv eller någon i din närhet.
- Använd inte våld när du sätter fast batteriadaptern. Om den kärvar vid fastsättningen sätts den inte fast på rätt sätt.
- Batterikassetten sätts fast på och tas bort från batteriadaptern på samma sätt som för maskinen.
- Tryck in kroken ordentligt så långt det går när batteriadaptern är fasthakad på bältet eller något liknande föremål. (Fig. 2)
- Håll sladden borta från grenar eller liknande hindrande föremål under användning. Sladden kan fastna i föremålen, vilket kan orsaka allvarliga personskador.

NORSK

Forklaring til generell oversikt

1	Batteri	3	Adapter	5	Verktøy
2	Knapp	4	Krok	6	Belte

NB!

- Før batteriet tas i bruk, må alle instruksjoner på verktøy som batteriet skal brukes i leses.
- Når batteriet skal lades, må det fjernes fra batteriadapteren før det lades opp. Batteriet må ikke lades opp mens batteriadapteren brukes.

Montere eller demontere batteriadapteren (Fig. 1)

- Slå alltid verktøyet av før batteriadapteren settes inn eller tas ut.
- Batteriadapteren demonteres ved å trekke den ut av verktøyet samtidig som knappen på adapteren skyves.
- Batteriadapteren monteres ved å samstemme tungen på adapteren med sporet i huset og skyve det på plass. Batteriet må alltid settes helt inn til det klikker på plass. Hvis en kan se den røde delen på oppsiden av knappen, sitter det ikke skikkelig på plass. Sett batteriet helt inn til den røde delen ikke er synlig. Ellers kan det plutselig falle ut og forårsake skader på brukeren eller eventuelle tilstedeværende.
- Bruk ikke makt når batteriadapteren skal settes inn. Hvis den ikke glir lett på plass er det fordi den ikke settes korrekt inn.
- Måten batteriet demonteres eller monteres på adapteren, er den samme som når det demonteres eller monteres på verktøyet.
- Trykk kroken forsvarlig ned så langt den vil gå når batteriadapteren hektes fast på beltet og lignende. (Fig. 2)
- Under bruk må ledningen holdes unna hindringer, slik som grenar. Hvis ledningen henger seg fast i en hindring, kan dette føre til alvorlig skade.

Yleisselostus

1 Akku	3 Sovitin	5 Kone
2 Painike	4 Koukku	6 Vyö

VARO

- Lue kaikki akkua käyttävien koneiden käyttöohjeet ennen akkusovittimen käyttämistä.
- Kun lataat akkua, irrota se ensin akkusovittimesta ja lataa se sitten. Akkua ei saa ladata akkusovittimen ollessa käytössä.

Akkusovittimen kiinnittäminen ja irrottaminen (Kuva 1)

- Sammuta aina kone ennen akkusovittimen irrottamista ja kiinnittämistä.
- Akkusovitin irrotetaan vetämällä se irti koneesta samalla kun siirretään sovittimessa olevaa painiketta.
- Työnnä akkusovitin paikalleen asettamalla akkusovittimessa oleva kielele yhdensuuntaiseksi kotelossa olevan uran kanssa ja sujauttamalla se paikalleen. Työnnä akkusovitin aina kokonaan sisään, kunnes se lukittuu paikalleen kevyesti napsahtaen. Jos painikkeen yläosassa oleva punainen osa näkyy, akku ei ole kokonaan lukittunut paikalleen. Työnnä akku kokonaan sisään, kunnes punaista osaa ei näy. Jos et toimi näin, akkusovitin voi irrota vahingossa koneesta aiheuttaen itsesi tai sivullisen loukkaantumisen.
- Älä työnnä akkua väkisin paikalleen. Jos akku ei sujahda helposti sisään, sitä ei ole asetettu oikein paikalleen.
- Akun irrottaminen akkusovittimesta ja kiinnittäminen akkusovittimeen tapahtuu samaan tapaan kuin sen irrottaminen koneesta ja kiinnittäminen koneeseen.
- Paina koukkuva tukevasti niin pitkälle kuin se menee, kun akkusovitin on kiinnitetty koukulla lannevyöhön tai taastaavaan. **(Kuva 2)**
- Pidä johto käytön aikana etäällä esteistä, kuten oksista. Esteisiin tarttunut johto voi aiheuttaa vakavia vammoja.

ΕΛΛΗΝΙΚΑ

Περιγραφή γενικής άποψης

1 Κασέτα μπαταρίας	3 Προσαρμοστής	5 Εργαλείο
2 Κουμπί	4 Αγκιστρο	6 Ζώνη

ΠΡΟΣΟΧΗ

- Πριν χρησιμοποιήσετε τον προσαρμοστή μπαταρίας, διαβάστε όλες τις οδηγίες που αφορούν στα εργαλεία που χρησιμοποιούν μπαταρίες.
- Όταν φορτίζετε μία κασέτα μπαταρίας, πρώτα αφαιρέστε την από τον προσαρμοστή μπαταρίας και μετά φορτίστε την. Δεν επιτρέπεται να φορτίζετε την κασέτα μπαταρίας ενώ αυτή βρίσκεται στον προσαρμοστή.

Τοποθέτηση ή αφαίρεση του προσαρμοστή μπαταρίας (Εικ. 1)

- Πάντοτε σβήνετε το εργαλείο πριν τοποθετήσετε ή αφαιρέσετε τον προσαρμοστή μπαταρίας.
- Για να αφαιρέσετε τον προσαρμοστή μπαταρίας, τραβήχτε τον από το εργαλείο ενώ σύρετε το κουμπί στον προσαρμοστή.
- Για να τοποθετήσετε τον προσαρμοστή μπαταρίας, ευθυγραμμίστε τη γλώσσα στον προσαρμοστή μπαταρίας με την εγκοπή στο περίβλημα και σύρετε τον στη θέση του. Πάντοτε βάζετε τον όσο βαθειά μπορεί να πάει μέχρι να κλειδώσει στη θέση του με ένα ελαφρό κλικ. Εάν μπορείτε να δείτε το κόκκινο τμήμα στο επάνω μέρος του κουμπιού, δεν έχει κλειδωθεί σωστά. Βάλτε τον μέσα πλήρως μέχρι να μην είναι ορατό το κόκκινο τμήμα. Αλλιώς, μπορεί να πέσει τυχαίως έξω από το εργαλείο, προκαλώντας τραυματισμό σε σας ή σε κάποιον άλλον γύρω σας.
- Μη χρησιμοποιείτε δύναμη όταν βάζετε τον προσαρμοστή μπαταρίας. Εάν ο προσαρμοστής δεν γλυστράει μέσα με ευκολία δεν έχει τοποθετηθεί σωστά.
- Ο τρόπος αφαίρεσης από ή τοποθέτησης στον προσαρμοστή μάς κασέτας μπαταρίας ή είναι ο ίδιος με τον τρόπο αφαίρεσης της από ή τοποθέτησης της στα εργαλεία.
- Πέστε κάτω το άγκιστρο σταθερά όσο μπορεί να πάει όταν ο προσαρμοστής μπαταρίας είναι πιασμένος στη ζώνη μέσης καθώς και σε παρόμοια αντικείμενα. **(Εικ. 2)**
- Κατά τη λειτουργία, να διατηρείτε το καλώδιο μακριά από εμπόδια, όπως κλαδιά. Το καλώδιο μπορεί να τυλιχτεί στα εμπόδια και να προκληθεί σοβαρός τραυματισμός.



DOLMAR GmbH
Postfach 70 04 20
D-22004 Hamburg
<http://www.dolmar.com>

884950A904

IDE