

# DOLMAR

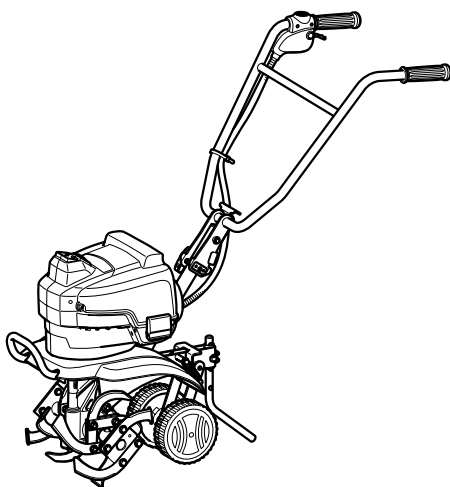

<b>GB</b>	<b>Cordless Cultivator</b>	<b>Instruction manual</b>
<b>F</b>	<b>Motobineuse Sans Fil</b>	<b>Manuel d'instructions</b>
<b>D</b>	<b>Akku Kultivator</b>	<b>Betriebsanleitung</b>
<b>I</b>	<b>Sarchiatrice senza fili</b>	<b>Istruzioni per l'uso</b>
<b>NL</b>	<b>Accugrondfrees</b>	<b>Gebruiksaanwijzing</b>
<b>E</b>	<b>Cultivador Inalámbrico</b>	<b>Manual de instrucciones</b>
<b>P</b>	<b>Motocultivador à Bateria</b>	<b>Manual de instruções</b>
<b>DK</b>	<b>Batteridreven kultivator</b>	<b>Brugsanvisning</b>
<b>GR</b>	<b>Σκαπτικό μηχανήμα μπαταρίας</b>	<b>Οδηγίες χρήσης</b>
<b>TR</b>	<b>Akülü Kültivatör</b>	<b>Kullanım kılavuzu</b>

## AK-3622



012828



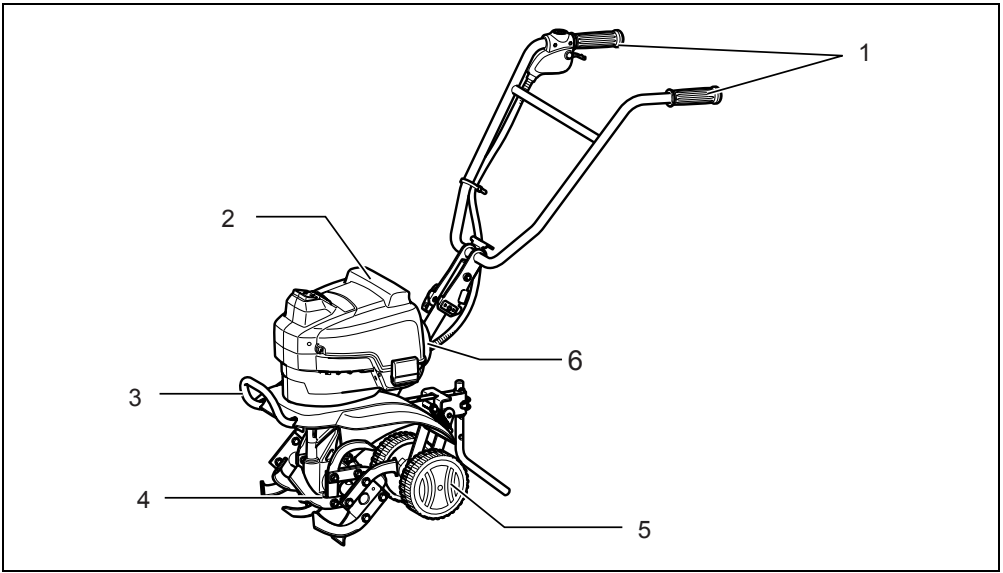

1

012872

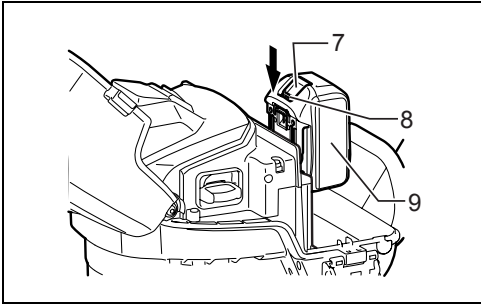

2

012870

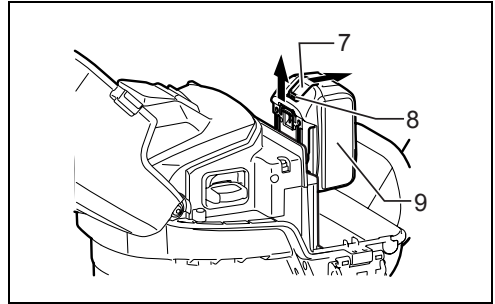

3

012840

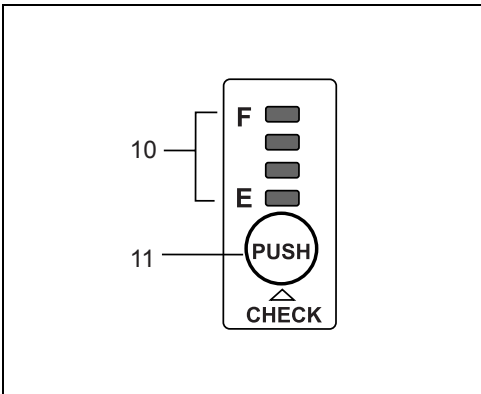

4

011715

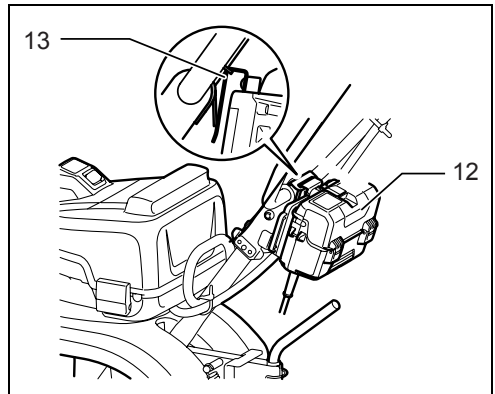

5

012932

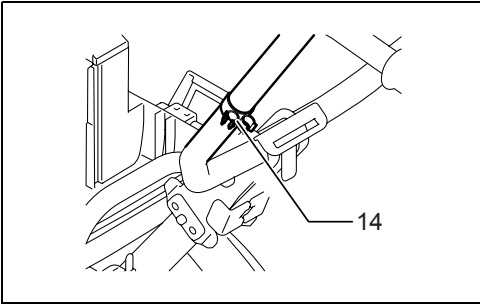

6

012933

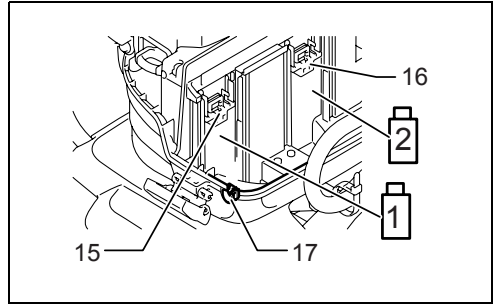

7

012936

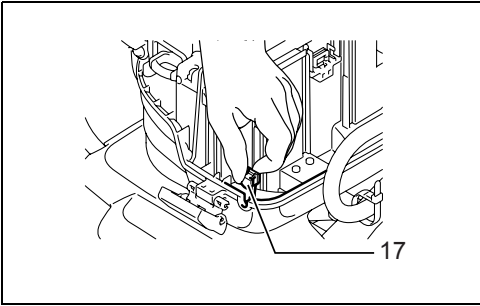

8

012935

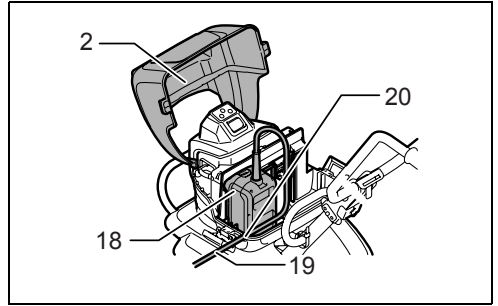

9

012931

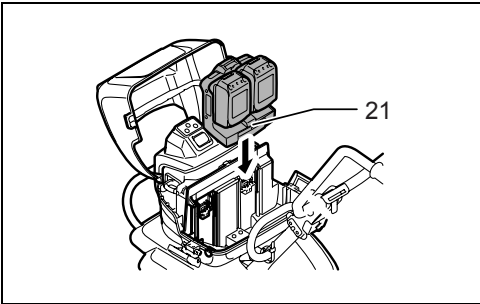

10

012934

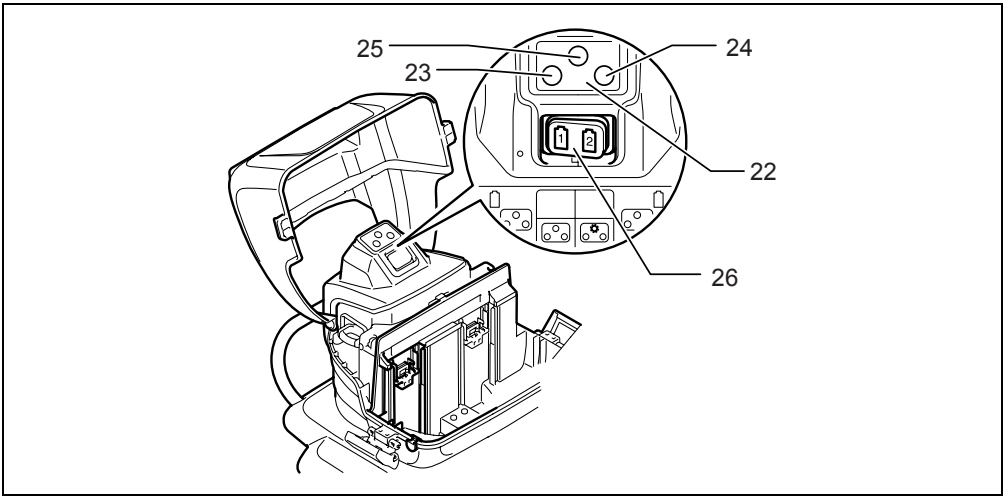

11

012839

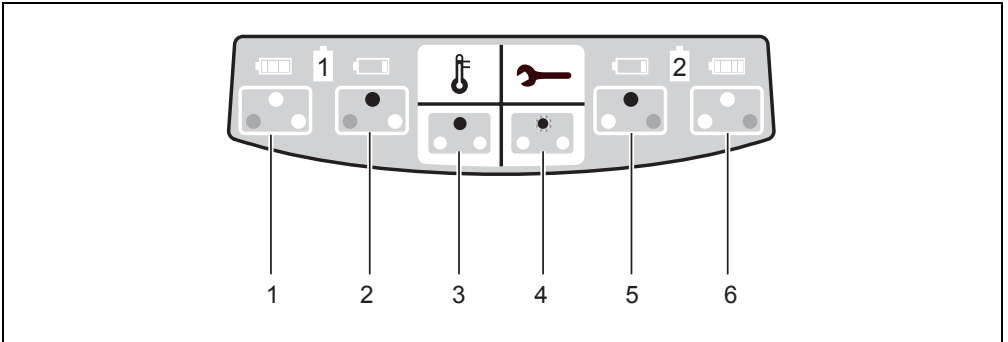

12

012937

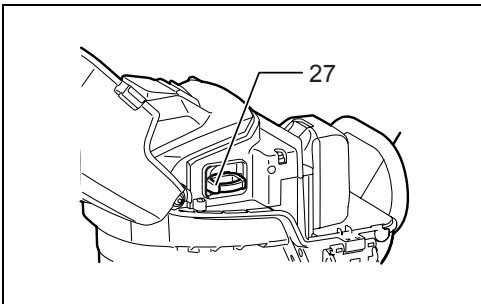

13

012843

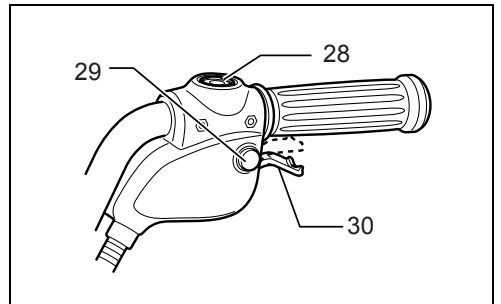

14

012841

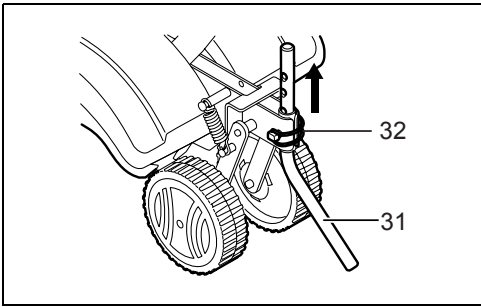

15

012830

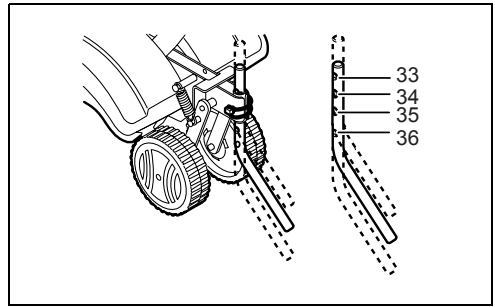

16

012833

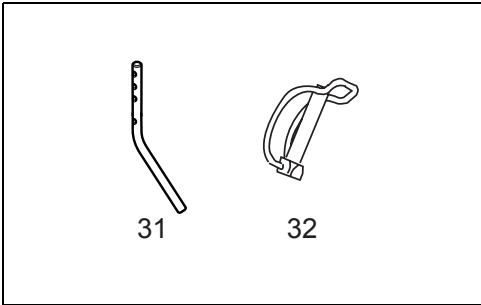

17

012990

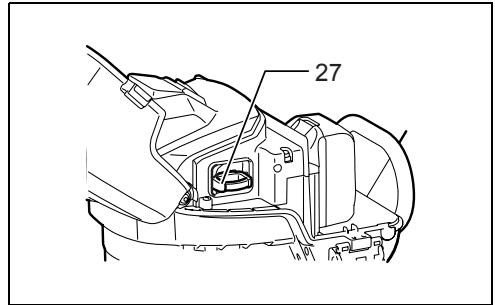

18

012843

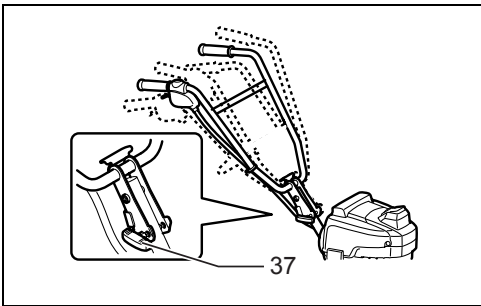

19

012831

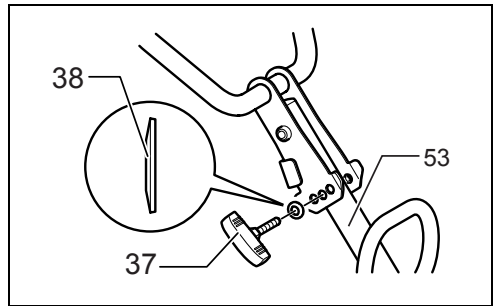

20

013058

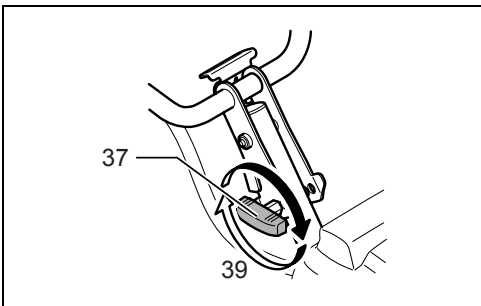

21

012991

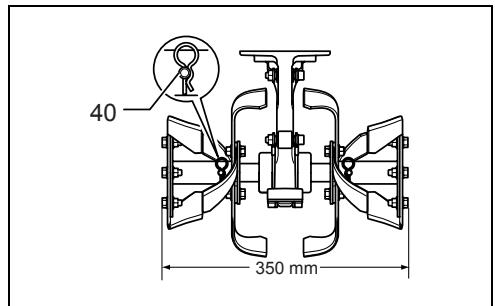

22

012940

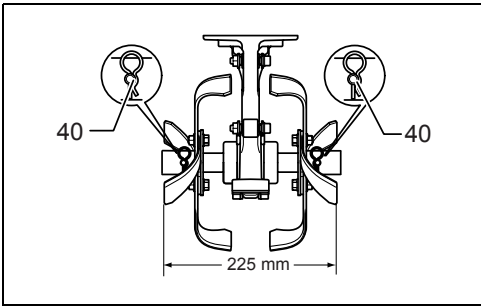

**23**

012941

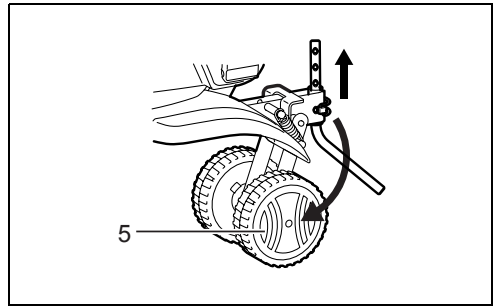

**24**

012873

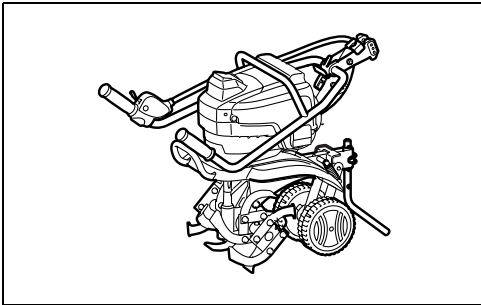

**25**

012836

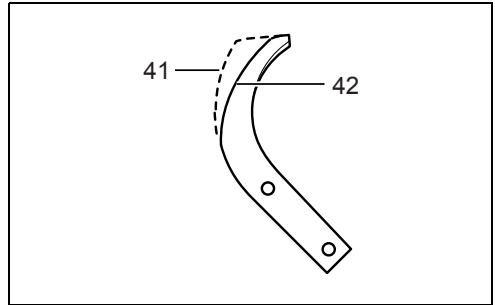

**26**

012927

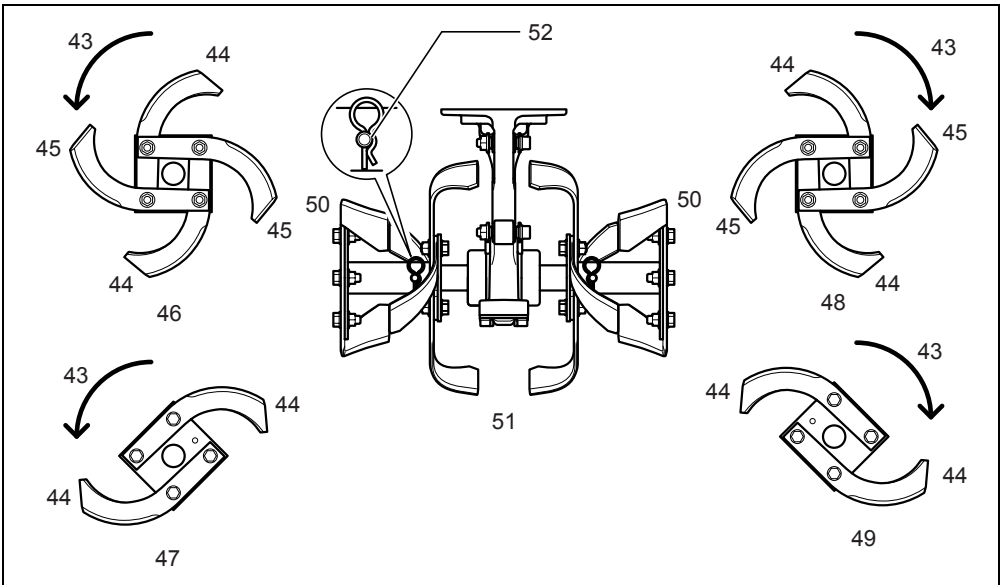

**27**

012928

## ENGLISH (Original instructions)

### Explanation of general view

- |                                             |                                   |                                       |
|---------------------------------------------|-----------------------------------|---------------------------------------|
| 1. Grip                                     | 19. Cord                          | 38. Corn spring                       |
| 2. Battery hood                             | 20. Slit in the lower housing     | 39. Tighten                           |
| 3. Front carry handle                       | 21. Battery converter (AA-3618CL) | 40. Lock pin and snap pin             |
| 4. Cultivator blade                         | 22. Indication lamps              | 41. When blade is new                 |
| 5. Transport wheel                          | 23. Battery lamp 1                | 42. When blade is worn                |
| 6. Rear carry handle                        | 24. Battery lamp 2                | 43. Direction of blade rotation       |
| 7. Button                                   | 25. Warning lamp                  | 44. Blade facing inward               |
| 8. Red indicator                            | 26. Battery selection switch      | 45. Blade facing outward              |
| 9. Battery cartridge                        | 27. Lock key                      | 46. Left inner blades (outside view)  |
| 10. Indicator lamps                         | 28. Main switch                   | 47. Left outer blades (outside view)  |
| 11. CHECK button                            | 29. Lock-off button               | 48. Right inner blades (outside view) |
| 12. Battery converter (AA-3618)             | 30. Switch lever                  | 49. Right outer blades (outside view) |
| 13. Installation hole                       | 31. Drag bar                      | 50. Outside                           |
| 14. Holder                                  | 32. Stopper                       | 51. Back view                         |
| 15. Battery port 1                          | 33. Deep cultivation - A          | 52. Lock pin                          |
| 16. Battery port 2                          | 34. Middle depth cultivation - B  | 53. Frame                             |
| 17. Rubber cap                              | 35. Shallow cultivation - C       |                                       |
| 18. Product mounting adapter of the AA-3618 | 36. Transport position - D        |                                       |
|                                             | 37. Handle locking knob           |                                       |

## SPECIFICATIONS

Model	AK-3622	
Dimensions	1,193 mm x 488 mm x 998 mm	
Blade diameter	245 mm	
Tilling width	350 mm (225 mm separated)	
No load speed	85 min <sup>-1</sup>	
Net weight	23.3 kg	
Rated voltage	D.C. 36 V	
Standard battery cartridge and charger  Always keep the combinations of battery/charger on the right columns.	AP-363 LG-363	AP-3622 LG-3622

- Due to our continuing programme of research and development, the specifications herein are subject to change without notice.
- Specifications and battery cartridge may differ from country to country.
- Weight, with battery cartridge, according to EPTA-Procedure 01/2003

### Symbols

END019-1

The following show the symbols used for the equipment.

Be sure that you understand their meaning before use.

 ..... Take particular care and attention.

 ..... Read instruction manual.

 ..... Keep away from the rotating part.

 ..... Remove the lock key before inspecting, adjusting, cleaning, servicing, leaving and storing the equipment.

 Cd  
Ni-MH  
Li-Ion ..... Only for EU countries  
Do not dispose of electric equipment or battery pack together with household waste material!  
In observance of European Directive

2002/96/EC on waste electric and electronic equipment, 2006/66/EC on batteries and accumulators and waste batteries and accumulators and their implementation in accordance with national laws, electric equipment and battery pack that have reached the end of their life must be collected separately and returned to an environmentally compatible recycling facility.

## IMPORTANT SAFETY INSTRUCTIONS

GEB095-6

 **WARNING! Read all safety warnings and all instructions.** Failure to follow the warnings and instructions may result in electric shock, fire and/or serious injury.

## Save all warnings and instructions for future reference.

### Intended use

This equipment is intended for soil cultivation only. Use the equipment for this purpose only. Using for any other purposes may cause serious injury and/or damage to the equipment.

### Training/ Information

1. Do not insert key into the equipment until it is ready to be used.
2. Be familiar with the controls and proper use of the equipment.
3. Never allow children or people unfamiliar with the instructions to use the machine. Local regulations can restrict the age of the operator.
4. Never work while people, especially children, or pets are nearby.
5. Do not operate the equipment while under the influence of drugs, alcohol, or any medication.
6. Keep in mind that the operator or user is responsible for accidents or hazards occurring to other people or their property.

### Preparation

1. While working, always wear substantial footwear and long trousers. Do not operate the equipment when barefoot or wearing open sandals.
2. Thoroughly inspect the area where the equipment is to be used and remove all objects which can be thrown up by the machine.
3. Before using, always visually inspect to see that the tools are not worn out or damaged. Replace worn out or damaged elements and bolts in sets to preserve balance.

### Operation

1. Work only in daylight or in good artificial light.
2. When working on slopes:
  - Make sure that there are no children or other people within a working range of 20 meters (66 ft), also pay attention to any animals in the working vicinity. Otherwise stop using the tool.
  - always be sure of your footing,
  - work across the slopes, never up and down,
  - exercise extreme caution when changing direction on slopes.
3. Do not work on excessively steep slopes.
4. Walk, never run with the machine.
5. Use extreme caution when reversing or pulling the machine towards you.
6. Start the motor carefully according to manufacturer instructions and with feet well away from the tool(s).
7. Do not put your hands or feet near or under rotating parts.
8. Never pick up or carry a machine while the motor is running.
9. Switch off the equipment and remove the lock key in the cases below:
  - whenever you leave the machine unattended,
  - before clearing blockages.
10. Pay particular attention on hard or stony field because the machine tends to be much less stable

than on cultivated ground and use slow speed for ploughing.

### Maintenance and storage

1. Before storing the machine in a confined or closed place, let it cool down for a sufficient period of time.
2. Keep all nuts, bolts and screws tight to ensure the equipment is in safe working condition.
3. To reduce the fire hazard, keep the motor, battery compartment and storage area free of vegetative material and excessive grease.
4. Switch off the equipment and remove the lock key in the cases below:
  - before checking, cleaning or working on the machine,
  - after striking a foreign object. Inspect the machine for damage and make repairs before restarting and operating the machine,
  - if the machine starts to vibrate abnormally. Inspect for damage and replace or repair any damaged parts. Check for and tighten any loose parts.

### Battery tool use and care

5. Recharge only with the charger specified by the manufacturer. A charger that is suitable for one type of battery pack may create a risk of fire when used with another battery pack.
6. Use power tools only with specifically designated battery packs. Use of any other battery packs may create a risk of injury and fire.
7. When battery pack is not in use, keep it away from other metal objects, like paper clips, coins, keys, nails, screws or other small metal objects, that can make a connection from one terminal to another. Shorting the battery terminals together may cause burns or a fire.
8. Under abusive conditions, liquid may be ejected from the battery; avoid contact. If contact accidentally occurs, flush with water. If liquid contacts eyes, additionally seek medical help. Liquid ejected from the battery may cause irritation or burns.

### Service

9. Have your power tool serviced by a qualified repair person using only identical replacement parts. This will ensure that the safety of the power tool is maintained.
10. Follow instruction for lubricating and changing accessories.
11. Keep handles dry, clean and free from oil and grease.

## SAVE THESE INSTRUCTIONS.

### WARNING:

DO NOT let comfort or familiarity with product (gained from repeated use) replace strict adherence to safety rules for the subject product. MISUSE or failure to follow the safety rules stated in this instruction manual may cause serious personal injury.



# IMPORTANT SAFETY INSTRUCTIONS

ENC007-7

## FOR BATTERY CARTRIDGE

1. Before using battery cartridge, read all instructions and cautionary markings on (1) battery charger, (2) battery, and (3) product using battery.
2. Do not disassemble battery cartridge.
3. If operating time has become excessively shorter, stop operating immediately. It may result in a risk of overheating, possible burns and even an explosion.
4. If electrolyte gets into your eyes, rinse them out with clear water and seek medical attention right away. It may result in loss of your eyesight.
5. Do not short the battery cartridge:
  - (1) Do not touch the terminals with any conductive material.
  - (2) Avoid storing battery cartridge in a container with other metal objects such as nails, coins, etc.
  - (3) Do not expose battery cartridge to water or rain.

A battery short can cause a large current flow, overheating, possible burns and even a breakdown.

6. Do not store the tool and battery cartridge in locations where the temperature may reach or exceed 50°C (122°F).
7. Do not incinerate the battery cartridge even if it is severely damaged or is completely worn out. The battery cartridge can explode in a fire.
8. Be careful not to drop or strike battery.
9. Do not use a damaged battery.

## SAVE THESE INSTRUCTIONS.

### Tips for maintaining maximum battery life

1. Charge the battery cartridge before completely discharged.  
Always stop tool operation and charge the battery cartridge when you notice less tool power.
2. Never recharge a fully charged battery cartridge. Overcharging shortens the battery service life.
3. Charge the battery cartridge with room temperature at 10°C - 40°C (50°F - 104°F). Let a hot battery cartridge cool down before charging it.
4. Charge the battery cartridge once in every six months if you do not use it for a long period of time.

## PARTS DESCRIPTION (Fig. 1)

## FUNCTIONAL DESCRIPTION

### Installing or removing battery cartridge (Fig. 2 & 3)

#### ⚠ CAUTION:

- Always switch off the tool before installing or removing of the battery cartridge.

- Hold the battery cartridge firmly with both hands when installing or removing battery cartridge.

Failure to hold the battery cartridge firmly may cause it to slip off your hands and result in damage to the tool and battery cartridge and a personal injury.

- Be careful not to have your thumb and fingers pinched when closing the battery hood.

Unfasten the buckle on the both side of the tool, and open the battery hood.

To remove the battery cartridge, slide it from the tool while sliding the button on the front of the cartridge.

To install the battery cartridge, align the tongue on the battery cartridge with the groove in the housing and slip it into place. Insert it all the way until it locks in place with a little click. If you can see the red indicator on the upper side of the button, it is not locked completely.

Close the battery hood, and fasten the buckle.

This tool can equip up to two battery cartridges. You can install one or two batteries. The battery can be installed on either side of the slot.

#### ⚠ CAUTION:

- Do not install the battery cartridge forcibly. If the cartridge does not slide in easily, it is not being inserted correctly.

#### NOTE:

If you install two batteries, you can choose which battery you are going to use by flipping the battery selector switch.

### Battery protection system

Lithium-ion batteries are equipped with a protection system. This system automatically cuts off power to the tool to extend battery life.

The tool will automatically stop during operation if the tool and/or battery are placed under one of the following conditions:

- Overloaded:

The tool is operated in a manner that causes it to draw an abnormally high current.

In this situation, release the switch trigger on the tool and stop the application that caused the tool to become overloaded. Then pull the switch trigger again to restart.

If the tool does not start, the battery is overheated. In this situation, let the battery cool before pulling the switch trigger again.































- Low battery voltage:

The remaining battery capacity is too low and the tool will not operate. In this situation, remove and recharge the battery.

### Battery remaining capacity indicator (only for models with Battery AP-3622)

Battery AP-3622 is equipped with the battery remaining capacity indicator. (Fig. 4)

Press the CHECK button to indicate the battery remaining capacity. The indicator lamps will then light for approx. three seconds.

Indicator lamps		Remaining capacity			
 Lighted	 Off		 Blinking		
E				F	70% to 100%
					45% to 70%
					20% to 45%
					0% to 20%
					Charge the battery.
					The battery may have malfunctioned.
					

011713

- When only the lowermost indicator lamp (next to the "E") blinks, or when none of the indicator lamps light, the battery capacity has run out, so the tool does not operate. In these cases, charge the battery or replace the empty battery with a fully charged one.
- When two or more indicator lamps do not light even after charging is complete, the battery has reached the end of its service life.
- When the upper two and lower two indicator lamps light alternately, the battery may have malfunctioned. Contact your local Dolmar authorized service center.

#### NOTE:

- The indicated capacity may be lower than the actual level during use or immediately after using the tool.
- Depending on the conditions of use and the ambient temperature, the indication may differ slightly from the actual capacity.

### Battery converters (optional accessory)

#### WARNING:

- Before installing or removing the battery converters AA-3618/AA-3618CL, remove the lock key.

### AA-3618 (optional accessory)

#### WARNING:

- When using the AA-3618, be sure to use the holder (optional accessory) to retain its cord. Failure to use the holder leaves the cord loose. This may cause the cord to be entangled by the blade, resulting in damage to the tool and a personal serious injury.
- When using the AA-3618, never attach it to any part of your body. Attaching the AA-3618 to any part of your body may cause a serious injury. (Fig. 5)

Hook the battery converter AA-3618 onto installation section of the handle.

### Holder (optional accessory)

When using the AA-3618, be sure to use the holder (optional accessory) to retain its cord. (Fig. 6)

Fit the holder (optional accessory) in the hole on the left side of the handle from the operator's view. And then push the cord into the holder so that the cord tension is

not too loose. Make sure the cord is secured with the cord holder. (Fig. 7)

Open out the battery hood and then slide all the way and click the product mounting adapter of the AA-3618 into the battery port 1. (Fig. 8)

Pull up lightly and remove the rubber cap from the slit in the lower housing as shown in the figure.

#### NOTE:

- Do not pull up the rubber cap forcibly because forcing it may damage its retaining section. (Fig. 9)

Bend the cord of the battery converter AA-3618 over the product attachment section. Then run the cord of the AA-3618 through the slit in the lower housing and close the battery hood.

To remove the AA-3618, follow the installation procedure in reverse.

### AA-3618CL (optional accessory) (Fig. 10)

Open the battery hood and click in the AA-3618CL into the battery port. Close the battery hood.

To remove the AA-3618CL, press on the hook of the AA-3618CL and withdraw it with both hands.

### Indication lamp

#### WARNING:

- Do not use the battery selection switch during the operation.
  - After flipping the battery selection switch, the main switch is turned off. To start the tool, the operator needs to press the main switch. (Fig. 11 & 12)
- You can switch the battery by flipping the battery selection switch when the tool is equipped two batteries. (The indication lamps shows the status No. 1 or No. 6.)
- If the tool is equipped one battery, flip the battery button to chose one side which the battery is equipped.
- If the tool is equipped one battery and you switch to a battery port in which no battery cartridge is mounted, the indication lamps shows the status No. 2 or No. 5.
- The warning lamp lights up when a problem occurs, and the tool is automatically switched off about 10 seconds after the warning lamp has lighted. The indication of the warning lamp means as follows.

- **Lighting-up-red:** There are two possibility why the red lamp lights up.
  - The motor is overheated. (The indication lamp shows the status No. 3.)  
Turn off the main switch, and restart the tool after the motor cools down.
  - The battery capacity is low. (The indication lamp shows the status No. 2 or No. 5.)  
Turn off the main switch, and recharge the battery cartridge.
- **Blinking red:** The blade becomes overloaded by getting stuck because of digging too deep, or clogged up by weeds or stone. (The indication lamp display shows the status No. 4.)  
Switch off the tool by pressing the main switch, lift the blade by holding the handle, and check whether a obstacle blocks the blade.

#### CAUTION:

- Always switch off the tool and remove the battery cartridge before removing the obstacle.

- Do not forcibly rotate the blade, or hit it with a hammer, the tool may be damaged.

If there is an obstacle stuck on the blade, remove it carefully.

Turn on the main switch, and check the red light is off.

## Power switch action

### WARNING:

- Before inserting the battery cartridge in the tool, always check to see that the switch lever actuates properly and returns to the original position when released. Operating a tool with a switch that does not actuate properly can lead to loss of control and serious personal injury.

### NOTE:

- The motor does not start if the motor is overloaded. In that case, change the depth of cultivation much shallower.
- The tool does not start without pressing the lock-off button even if the switch lever is pulled.

This tool equips the lock key to prevent children from accidentally starting up the tool. The lock key locates under the battery hood. Insert the lock key before you switch on the tool. The tool does not start up when the lock key is pulled out. (Fig. 13 & 14)

To switch on the tool, press the main switch. One of the indication lamp lights up when you switch on the tool. To switch off the tool, press the main switch again.

To prevent the tool from unintentional starting, a lock-off button is provided. To start the blades' rotating, depress the lock-off button and then pull the switch lever. Release the switch lever to stop.

## Drag bar (Fig. 15)

The drag bar adjust the depth of the cultivation. The drag bar also prevents sudden uncontrollable move of the tool. You can change the depth of the cultivation by changing the position of the drag bar. (Fig. 16)

### CAUTION:

- Always be sure that the transport wheel is in the transporting position before you adjust the drag bar.
  - Remove the stopper which holds the drag bar.
  - Adjust the position of the drag bar, then hold the position with the stopper.

### Positioning guide

- Deep cultivation - A
- Middle depth cultivation - B
- Shallow cultivation - C
- Transport position - D

### NOTE:

- If the field is solid and the tool advances too fast, set the drag bar at the deep cultivation position - A. If the field is soft and the blade sinks in the field, set the drag bar at the shallow cultivation position - C.
- When you transport the tool, place the drag bar at transport position - D.

## ASSEMBLY

### WARNING:

- Always be sure that the tool is switched off and battery cartridge is removed before carrying out any work on the tool. Failure to switch off and remove

the battery cartridge may result in serious personal injury from accidental start-up.

- Never start the tool unless it is completely assembled.** Operation of the tool in a partially assembled state may result in serious personal injury from accidental start-up.

## Installing the drag bar and stopper

### (Fig. 17)

To install the drag bar with stopper, refer to the section titled "Drag bar" in FUNCTIONAL DESCRIPTION.

## Setting the lock key (Fig. 18)

To set the lock key, refer to the section titled "Power switch action" in FUNCTIONAL DESCRIPTION.

## Assembling and adjusting the angle of the handle

### CAUTION:

- Always perform the adjusting on the flat surface to avoid accidents.
- Always be sure that the transport wheel is in the transporting position before you adjust the angle of the handle.
- Always hold the handle while adjusting, or the handle may fall on person and cause injuries.
- When adjusting the angle of the handle, be careful not to have your thumb and fingers pinched between the handle and the frame. (Fig. 19, 20 & 21)

To assemble the handle on the equipment, put the corn spring over the handle locking knob and firmly screw them into the handle piercing it through one of the three handle-retaining-shaft holes. At this time, put the corn spring over the handle locking knob so that the swollen surface of the corn spring faces the handle locking knob. Make sure that the handle is secured after assembling it.

You can adjust the angle of the handle from three angles. Hold the handle by one hand, and then turn and remove the handle locking knob. Choose the favorable angle from one of the three holes, and return the handle locking knob and tighten it firmly.

### CAUTION:

Always be sure that the handle locking knob is tightened firmly, or the handle may fall on you and cause injuries.

## OPERATION

### Starting forward

#### WARNING:

- Make sure that you hold the handle firmly before starting the tool.** When the field is solid, the tool runs forward suddenly because the blade does not dig enough into the field, and may cause injuries.

Push down the handle and place the drag bar into the field to cultivate. Control the handle up and down, and adjust the depth of the drag bar in accordance with solidity of the field. You can dig deeper when you push down the handle more and place the drag bar deeper. The tool moves faster and lighter when you lift the handle and pull the drag bar out from the field.

The tool stops when you release the switch lever.

## Changing the tilling width

### **WARNING:**

- **Always be sure that the tool is switched off and battery cartridge is removed before carrying out any work on the tool.** Failure to switch off and remove the battery cartridge may result in serious personal injury from accidental start-up.
- Do not forget to lock the outer blade by lock pin and snap pin when you attach it. (Fig. 22 & 23)

The blade can be separated in accordance with the width for cultivation. To cultivate narrow area, you can remove both outer side blades. To remove the outer right side blade, pull out the lock pin and snap pin on the right side which locks the outer blade, then remove the outer blade slowly. Mount the lock pin and snap pin on the inner blade in the original position. Take this procedure for the outer left side blade. To attach the outer blades, follow the installation procedure in reverse.

## Transporting the tool

### **WARNING:**

- **Always be sure that the tool is switched off and battery cartridge is removed before carrying out any work on the tool.** Failure to switch off and remove the battery cartridge may result in serious personal injury from accidental start-up.
- To avoid the tool becoming unstable and lose balance, make sure that the drag bar stays on the ground when you change the position of the transport wheel.
- When you pull down transport wheel, make sure the tool keeps balance, or the tool may fall down and cause injuries.
- Be careful not to have your thumb and fingers pinched or sustain a bruise due to an impact by the spring-loaded transport wheel when changing the transport wheel position. (Fig. 24)

The transport wheel is used when you transport the tool. The position of the wheel can be changed easily by hand. Pull down the transport wheel, place the drag bar at transport position.

Push down the handle and lift up the blade, then transport the tool.

### **NOTE:**

You can place the drag bar up side down if you feel difficulties to transport the tool.

## Storing the tool

### **WARNING:**

- **Always be sure that the tool is switched off and battery cartridge is removed before carrying out any work on the tool.** Failure to switch off and remove the battery cartridge may result in serious personal injury from accidental start-up.

The handle can be folded for easy carrying and storing.

### **CAUTION:**

- Always perform on the flat floor to avoid accidents.
- Always be sure that the transport wheel is in the transporting position before you bend the handle.
- Always hold the handle while loosening the handle locking knob, or the handle may fall on person and cause injuries.

- When folding the handle, be careful not to have your thumb and fingers pinched between the handle and the frame. (Fig. 25)

Hold the handle by one hand, and then turn and remove the handle locking knob. Then fold the handle slowly.

### **NOTICE:**

- Always be sure that any cable is not squeezed between handle and the tool, it may damage the cable.
- After folding the handle, temporarily screw lightly the handle locking knob into the original hole to avoid losing it.

If you put the tool on a car etc., fold the handle, and hold the front carry handle and the rear carry handle.

## MAINTENANCE

### **WARNING:**

- **Always be sure that the tool is switched off lock key and battery cartridge are removed from the equipment before storage or attempting to perform inspection or maintenance.** Failure to switch off and remove the lock key and the battery cartridge may result in serious personal injury from accidental start-up.

### **NOTICE:**

Never use gasoline, benzine, thinner, alcohol or the like. Discoloration, deformation or cracks may result.

## Checking and replacing the blade (Fig. 26)

Replace the blades when they are worn to the extent shown in the figure.

### **NOTE:**

- Replace the blades when they are worn to about a half of it. Blade replacement is recommended as early as possible for a good performance with a Dolmar original blade. (Fig. 27)

There are two types of blades. Mount a blade in the right direction as shown in the figure.

### **NOTE:**

- Mount the blades symmetrically on right and left sides.
- Mount the lock pin and snap pin in the right direction shown in the figure so that it does not come off by itself.

## Maintenance

1. REMOVE THE LOCK KEY. Store it in a safe place out of the reach of children.
2. Remove mud, straw waste, weeds and the like from the blade and the equipment. Clean your equipment with running water. Do not run or splash water in the electric part area (main switch, lock-off switch, switch lever, motor, indication lamp). After cleaning, wipe the equipment with a dry rag.

### **NOTE:**

- When cleaning the equipment with water, do not fold the handle or do not keep the handle in contact with the ground. Cleaning the equipment with the handle folded or keeping in contact with the ground may cause the switch breakage.
- When using a power washer to clean the equipment, use an adjustable spray-type nozzle with as low power dispersion as possible and keep the equipment more

than 2 m away from the equipment. Failure to do this may cause removal of warning/caution labels, above-mentioned-electrical part damage and flood into the gearbox casing resulting in damage to mechanical parts, such as gears, bearings and the like. Follow warnings, cautions and instructions stated in labels and instruction manual of the power washer for proper use. Failure to do this may cause a personal injury and failure, damage or breakage to the equipment.

- If the battery ports or the area around them should be splashed with water or flooded during cleaning, wipe it off with a rag immediately.
  - 3. Check all nuts, bolts, knobs, screws, fasteners etc. for tightness.
  - 4. Inspect moving parts for damage, breakage, and wear. Have repairs made on any damaged or missing parts.
- To maintain product SAFETY and RELIABILITY, repairs, any other maintenance or adjustment should be performed by DOLMAR Authorized Service Centers, always using DOLMAR replacement parts.

## TROUBLE SHOOTING

Problem	Possible cause	Remedy	
Neither the battery lamp nor the warning lamp lights up even after pressing the main switch.	Battery cartridge is not installed.	Install the battery cartridge.	
	Lock key is not inserted.	Insert the lock key.	
	Malfunction of the main switch.	Ask your local Dolmar Service Center.	
With either one battery of the two battery lamps lighted up, the warning lamp light up after pressing the main switch.	Battery is low.	Lock key is pulled out. Charge the battery.	
	Battery is not inserted properly.	Remove the battery, and insert it again carefully.	
	Malfunction of battery lamp or warning lamp.	Ask your local Dolmar Service Center.	
The cultivator blade does not rotate even pulling the switch lever.	The main switch is not pressed.	Press the main switch.	
	The lock-off button was not pressed.	Keep pressing the lock-off button when you pull switch lever.	
	The lock key is not inserted.	Insert the lock key.	
	Malfunction of the switches.	Ask your local Dolmar Service Center.	
The warning lamp and the battery lamp light up during operation.	Battery is low.	Charge the battery.	
The tool stops suddenly. And the warning lamp lights up or is blinking.	light up	The blade digs too deep, and the motor is over loaded.	Change the depth of cultivation shallower.
	blinking	An obstacle gets stuck on the blade.	Turn off the tool by pressing the main switch. Then remove the obstacle carefully.
The blade does not stop.	Switch lever is broken.	Turn off the main switch. Remove the battery cartridge. Ask your local Dolmar Service Center immediately.	

012848

## OPTIONAL ACCESSORIES

### CAUTION:

- These accessories or attachments are recommended for use with your Dolmar tool specified in this manual. The use of any other accessories or attachments might present a risk of injury to persons. Only use accessory or attachment for its stated purpose.

If you need any assistance for more details regarding these accessories, ask your local Dolmar service center.

- Dolmar genuine battery and charger
- Holder

### NOTE:

- Some items in the list may be included in the tool package as standard accessories. They may differ from country to country.

### Noise

ENG905-1

The typical A-weighted noise level determined according to 2000/14/EC:

Sound pressure level ( $L_{pA}$ ): 70 dB (A) or less  
 Uncertainty (K): 2.5 dB (A)

The noise level under working may exceed 80 dB (A)

**Wear ear protection.**

## Vibration

ENG900-1

The vibration total value (tri-axial vector sum) determined according to EN709:

Vibration emission ( $a_v$ ): 2.5 m/s<sup>2</sup> or less

Uncertainty (K): 1.5 m/s<sup>2</sup>

ENG901-1

- The declared vibration emission value has been measured in accordance with the standard test method and may be used for comparing one tool with another.
- The declared vibration emission value may also be used in a preliminary assessment of exposure.

### **WARNING:**

- The vibration emission during actual use of the power tool can differ from the declared emission value depending on the ways in which the tool is used.
- Be sure to identify safety measures to protect the operator that are based on an estimation of exposure in the actual conditions of use (taking account of all parts of the operating cycle such as the times when the tool is switched off and when it is running idle in addition to the trigger time).

## For European countries only

ENH218-1

### EC Declaration of Conformity

**The undersigned, Tamiro Kishima and Rainer Bergfeld, as authorized by Dolmar GmbH, declare that the DOLMAR machine(s):**

Designation of Machine:

Cordless Cultivator

Model No./ Type: AK-3622

Specifications: see "SPECIFICATIONS" table.

are of series production and

### **Conforms to the following European Directives:**

2000/14/EC, 2006/42/EC

And are manufactured in accordance with the following standards or standardised documents:

EN60745, EN709

The technical documentation is on file at:

Dolmar GmbH,

Jenfelder Straße 38, Abteilung FZ,

D-22045 Hamburg

The conformity assessment procedure required by Directive 2000/14/EC was in Accordance with annex VI.

Notified Body:

TÜV Rheinland LGA Products GmbH

Am Grauen Stein 29

51105 Köln Germany

Identification number 0197

Measured Sound Power Level: 79 dB (A)

Guaranteed Sound Power Level: 81 dB (A)

29. 12. 2011



Tamiro Kishima  
Managing Director



Rainer Bergfeld  
Managing Director

# FRANÇAIS (Instructions d'origine)

## Descriptif

1. Poignée	20. Fente dans le carter inférieur	38. Ressort pour grains
2. Capot de la batterie	21. Convertisseur de batterie (AA-3618CL)	39. Serrer
3. Poignée de transport avant	22. Voyants	40. Goupille de verrouillage et goupille de mousqueton
4. Lame de la motobineuse	23. Voyant de batterie 1	41. Si la lame est neuve
5. Roue de transport	24. Voyant de batterie 2	42. Si la lame est usée
6. Poignée de transport arrière	25. Voyant d'avertissement	43. Sens de rotation de la lame
7. Bouton	26. Interrupteur de sélection de batterie	44. Lame orientée vers l'intérieur
8. Partie rouge	27. Tige de blocage	45. Lame orientée vers l'extérieur
9. Batterie	28. Interrupteur principal	46. Lames intérieures gauche (vue externe)
10. Voyants	29. Bouton de sécurité	47. Lames extérieures gauche (vue externe)
11. Bouton CHECK	30. Levier du commutateur	48. Lames intérieures droite (vue externe)
12. Convertisseur de batterie (AA-3618)	31. Barre de recouvrement	49. Lames extérieures droite (vue externe)
13. Orifice d'installation	32. Butée	50. Extérieur
14. Support	33. Culture profonde : A	51. Vue arrière
15. Port de batterie 1	34. Culture de profondeur moyenne : B	52. Goupille de verrouillage
16. Port de batterie 2	35. Culture en surface : C	53. Cadre
17. Bouchon en caoutchouc	36. Position de transport : D	
18. Adaptateur de montage du produit de la AA-3618	37. Bouton de blocage du manche	
19. Cordon		

## SPÉCIFICATIONS





Modèle	AK-3622	
Dimensions	1 193 mm x 488 mm x 998 mm	
Diamètre de la lame	245 mm	
Largeur du travail superficiel du sol	350 mm (225 mm séparés)	
Vitesse à vide	85 min <sup>-1</sup>	
Poids net	23,3 kg	
Tension nominale	36 V C.C.	
Batterie standard et chargeur ⚠ Associez toujours les batteries et chargeurs comme indiqué dans les colonnes de droite.	AP-363 LG-363	AP-3622 LG-3622

- Étant donné l'évolution constante de notre programme de recherche et de développement, les spécifications contenues dans ce manuel sont sujettes à des modifications sans préavis.
- Les spécifications et la batterie peuvent varier d'un pays à l'autre.
- Poids, batterie incluse, selon la procédure EPTA 01/2003

### Symboles

END019-1

Les symboles utilisés pour l'appareil sont indiqués ci-dessous. Assurez-vous d'avoir bien compris leur signification avant d'utiliser l'appareil.

-  ..... Usez d'attention et de soins particuliers.
-  ..... Reportez-vous au manuel d'instructions.
-  ..... Tenez-vous éloigné de la pièce en rotation.
-  ..... Retirez la tige de blocage avant d'inspecter, de régler, de nettoyer, d'entretenir, de quitter ou de ranger l'appareil.

-  ..... Pour les pays européens uniquement  
Ne pas jeter les appareils électriques

et les batteries dans les ordures ménagères !

Conformément à la directive européenne 2002/96/CE relative aux déchets d'équipements électriques ou électroniques (DEEE) et à la directive 2006/66/CE relative aux batteries, aux accumulateurs ainsi qu'aux batteries et accumulateurs usagés et à leur transposition dans la législation nationale, les appareils électriques et les batteries doivent être collectés à part et être soumis à un recyclage respectueux de l'environnement.



# INSTRUCTIONS DE SÉCURITÉ IMPORTANTES

GEB095-6

**⚠ AVERTISSEMENT !** Veuillez lire toutes les consignes de sécurité et les instructions. Le non-respect des mises en garde et instructions peut entraîner un choc électrique, un incendie et/ou des blessures graves.

## Conservez toutes les consignes et instructions pour référence ultérieure.

Utilisation conforme aux prescriptions  
Cet appareil est destiné exclusivement à la culture des sols. Utilisez-le uniquement à cette fin. L'utilisation à d'autres fins peut entraîner des blessures graves et/ou endommager l'appareil.

### Formation/informations

1. N'insérez pas la tige dans l'appareil avant qu'il soit prêt à être utilisé.
2. Familiarisez-vous avec les commandes et l'utilisation correcte de l'appareil.
3. Ne laissez pas des enfants ou des personnes ne connaissant pas ces instructions utiliser l'outil. Les réglementations locales peuvent limiter l'âge de l'opérateur.
4. Ne travaillez jamais lorsque des personnes, particulièrement des enfants ou des animaux se trouvent à proximité.
5. N'utilisez pas l'appareil lorsque vous êtes sous l'emprise de drogues, d'alcool ou de médicaments.
6. Gardez à l'esprit que l'opérateur ou l'utilisateur est responsable des accidents ou blessures arrivant à d'autres personnes ou leurs biens.

### Préparation

1. Pendant l'utilisation, portez toujours des chaussures résistantes et des pantalons longs. N'utilisez pas l'appareil lorsque vous êtes pieds nus ou en sandales.
2. Inspectez minutieusement la zone dans laquelle l'appareil doit être utilisé et éliminez tout objet qui pourrait être projeté par la machine.
3. Avant utilisation, inspectez toujours visuellement les outils pour vous assurer qu'ils ne sont pas usés ou endommagés. Remplacez les éléments et boulons endommagés ou usés par lots complets pour préserver le bon équilibre.

### Fonctionnement

1. Travaillez uniquement à la lumière du jour ou dans une lumière artificielle de bonne qualité.
2. Lors de l'utilisation en pentes :
  - Assurez-vous qu'aucun enfant ou adulte ne se trouve à moins de 20 mètres de la zone de travail et faites attention aux animaux qui pourraient se trouver à proximité. Le cas échéant, cessez d'utiliser l'outil.
  - Veillez à toujours garder une bonne position d'équilibre,
  - Travaillez perpendiculairement aux pentes, jamais parallèlement,

- Soyez particulièrement prudent lors des changements de direction sur les terrains en pente.
3. Ne travaillez pas sur des pentes excessivement raides.
  4. Marchez, ne courez jamais avec l'appareil.
  5. Faites particulièrement attention lorsque la machine doit reculer ou être tirée vers vous.
  6. Démarrez le moteur avec précaution, conformément aux instructions du fabricant et en éloignant les pieds de l'outil.
  7. Ne placez pas vos mains ou vos pieds à proximité ou sous les pièces en rotation.
  8. Ne soulevez et ne transportez jamais une machine dont le moteur est en fonctionnement.
  9. Éteignez l'appareil et retirez la tige de blocage dans les cas suivants :
    - À chaque fois que vous vous éloignez de l'appareil,
    - Avant de supprimer un bourrage.
  10. Soyez particulièrement vigilant sur les sols durs ou pierreux car la machine a tendance à être beaucoup moins stable que sur les sols cultivés et à labourer plus lentement.

### Maintenance et stockage

1. Avant de ranger la machine dans un lieu confiné ou fermé, laissez-la refroidir suffisamment longtemps.
2. Maintenez tous les écrous, boulons et vis serrés afin d'assurer des conditions d'utilisation sûres.
3. Pour réduire les risques d'incendie, débarrassez le moteur, le compartiment de la batterie et la zone de stockage des végétaux et graisses excessives.
4. Éteignez l'appareil et retirez la tige de blocage dans les cas suivants :
  - Avant toute opération de vérification, de nettoyage ou de réparation de la machine,
  - Après avoir heurté un corps étranger. Inspectez la machine pour vérifier qu'elle n'est pas endommagée et effectuez les réparations nécessaires avant de redémarrer et d'utiliser la machine,
  - Si elle commence à vibrer de façon anormale. Inspectez la machine pour vérifier qu'elle n'est pas endommagée et remplacez ou réparez toute pièce endommagée. Vérifiez et serrez toutes les pièces mal serrées.

### Utilisation et entretien de la batterie

5. N'utilisez que le chargeur spécifié par le fabricant. Un chargeur adapté à un type de batterie spécifique peut créer un risque d'incendie s'il est utilisé avec un autre type de batterie.
6. Utilisez les outils électriques uniquement avec les batteries indiquées. L'utilisation d'autres types de batterie peut créer un risque de blessures et d'incendie.
7. Lorsque le bloc-batterie n'est pas utilisé, gardez-le éloigné de tout objet métallique, comme les trombones, pièces, clefs, clous, vis ou autres petits objets métalliques, qui peuvent faire office de connexion d'une borne à l'autre. Le fait de court-circuiter les bornes de la batterie peut provoquer des brûlures ou un incendie.



8. En cas de mauvaise utilisation, du liquide peut fuir de la batterie ; évitez tout contact. En cas de contact accidentel, nettoyez la surface en question à l'eau. Si le liquide entre en contact avec les yeux, consultez un médecin. Le liquide émis par la batterie peut provoquer une irritation ou des brûlures.

#### Service

9. Faites réparer votre outil électrique par un réparateur qualifié qui utilise des pièces de rechange identiques aux pièces d'origine. Cela permettra de garantir la sécurité de l'outil électrique.
10. Respectez les instructions relatives à la lubrification et au remplacement des accessoires.
11. Maintenez les poignées de l'outil sèches, propres et exemptes d'huile ou de graisse.

## CONSERVEZ CES INSTRUCTIONS.

### ⚠ AVERTISSEMENT :

NE vous laissez PAS tromper (au fil d'une utilisation répétée) par un sentiment d'aisance et de familiarité avec le produit, en négligeant le respect rigoureux des consignes de sécurité qui accompagnent l'outil. Une UTILISATION INCORRECTE de l'outil ou un non-respect des consignes de sécurité indiquées dans ce manuel d'instructions peuvent causer des blessures graves.

## CONSIGNES DE SÉCURITÉ IMPORTANTES

ENC007-7

### POUR LA BATTERIE

1. Avant d'utiliser la batterie, veuillez lire toutes les instructions et tous les avertissements inscrits sur (1) le chargeur, (2) la batterie et (3) l'appareil alimenté par la batterie.
2. Ne démontez pas la batterie.
3. Cessez immédiatement d'utiliser la scie circulaire si le temps de fonctionnement devient excessivement court. Il y a risque de surchauffe, de brûlures, voire d'explosion.
4. Si l'électrolyte pénètre dans vos yeux, rincez-les à l'eau claire et consultez immédiatement un médecin. Il y a risque de perte de la vue.
5. Évitez de court-circuiter la batterie :
  - (1) Ne touchez les bornes avec aucun matériau conducteur.
  - (2) Évitez de ranger la batterie dans un contenant où se trouvent d'autres objets métalliques tels que des clous, pièces de monnaie, etc.
  - (3) N'exposez pas la batterie à l'eau ou à la pluie. Un court-circuit de la batterie risque de provoquer un fort courant, une surchauffe, parfois des brûlures et même une panne.
6. Ne rangez pas l'outil ou la batterie dans des endroits où la température risque d'atteindre ou de dépasser 50°C (122°F).
7. Ne jetez pas la batterie au feu même si elle est sérieusement endommagée ou complètement

épuisée. La batterie peut exploser au contact du feu.

8. Veillez à ne pas laisser tomber ou heurter la batterie.
9. N'utilisez pas de batterie endommagée.

## CONSERVEZ CES INSTRUCTIONS.

### Conseils pour assurer la durée de vie optimale de la batterie

1. Rechargez la batterie avant qu'elle ne soit complètement épuisée. Arrêtez toujours l'outil et rechargez la batterie quand vous constatez que la puissance de l'outil diminue.
2. Ne rechargez jamais une batterie complètement chargée. La surcharge réduit la durée de service de la batterie.
3. Chargez la batterie alors que la température de la pièce se trouve entre 10°C et 40°C (50°F et 104°F). Si une batterie est chaude, laissez-la refroidir avant de la charger.
4. Si vous n'utilisez pas l'outil pendant une période prolongée, rechargez la batterie tous les six mois.

## DESCRIPTION DES PIÈCES (Fig. 1)

## DESCRIPTION DU FONCTIONNEMENT

### Installation et retrait de la batterie (Fig. 2 et 3)

#### ⚠ ATTENTION :

- Éteignez toujours l'outil avant d'installer ou de déposer la batterie.
- **Tenez fermement la batterie avec les deux mains lors de l'installation ou du retrait de la batterie.** Si vous ne tenez pas fermement la batterie, celle-ci risque de glisser et d'être endommagée ou d'endommager l'outil et de vous blesser.
- Faites attention à ne pas vous coincer le pouce et les doigts lorsque vous fermez le capot de la batterie.

Desserrez la boucle située de chaque côté de l'outil et ouvrez le capot de la batterie.

Pour retirer la batterie, faites glisser le bouton à l'avant de la batterie et sortez la batterie.

Pour installer la batterie, alignez sa languette sur la rainure qui se trouve à l'intérieur du carter, puis glissez la batterie pour la mettre en place. Insérez-la bien à fond, jusqu'à ce qu'elle se verrouille en émettant un léger clic.

Si vous pouvez voir la partie rouge sur la face supérieure du bouton, la batterie n'est pas parfaitement verrouillée. Fermez le capot de la batterie et serrez la boucle.

Cet outil peut renfermer jusqu'à deux batteries. Vous pouvez installer une ou deux batteries. La batterie peut être installée d'un côté comme de l'autre de la fente.

## ⚠ ATTENTION :

- Ne forcez pas pour installer la batterie. Si la batterie ne glisse pas aisément, c'est qu'elle n'est pas insérée correctement.

## REMARQUE :

Si vous installez deux batteries, vous pouvez choisir quelle batterie vous allez utiliser en basculant l'interrupteur du sélecteur de batterie.

## Système de protection de la batterie

Les batteries ion-lithium sont équipées d'un dispositif de protection. Ce système coupe automatiquement l'alimentation en électricité vers l'outil afin de prolonger sa durée de vie.















L'outil s'arrête automatiquement pendant l'utilisation lorsqu'il et/ou la batterie se trouvent dans l'une des situations suivantes :

- Surchargé :  
L'outil fonctionne de manière à créer un courant anormalement élevé.  
Dans ce cas, relâchez la gâchette de l'outil et arrêtez l'application qui cause la surcharge de l'outil. Ensuite, appuyez à nouveau sur la gâchette pour redémarrer l'outil.  
Si l'outil ne démarre pas, la batterie est en surchauffe. Dans ce cas, laissez la batterie refroidir avant de presser à nouveau la gâchette.
- Faible tension de la batterie :  
L'autonomie restante est trop basse et l'outil ne fonctionnera pas. Dans ce cas, retirez la batterie et rechargez-la.

## Voyant d'autonomie de la batterie (uniquement pour les modèles équipés d'une batterie AP-3622)

La batterie AP-3622 est équipée du voyant d'autonomie restante de la batterie. (Fig. 4)

Appuyez sur le bouton CHECK pour indiquer l'autonomie restante de la batterie. Les voyants s'allument alors pendant trois secondes environ.

Voyants			Autonomie restante
 Allumé	 Éteint	 Clignotant	
E 		F	Entre 70 et 100 %
			Entre 45 et 70 %
			Entre 20 et 45 %
			Entre 0 et 20 %
			Rechargez la batterie.
			Il est possible que la batterie ait mal fonctionné.

011713

- Lorsque seul le voyant le plus bas (près de la lettre « E ») clignote, ou lorsque aucun des voyants ne clignote, la batterie est vide donc l'outil ne fonctionne

- pas. Dans ce cas, rechargez la batterie ou remplacez la batterie vide par une batterie entièrement chargée.
- Si au moins deux voyants ne s'allument pas même une fois le chargement terminé, cela signifie que la batterie arrive en fin de vie.
- Lorsque les deux voyants supérieurs et inférieurs s'allument à tour de rôle, cela signifie que la batterie a peut-être mal fonctionné. Contactez votre centre de service agréé Dolmar le plus proche.

## REMARQUE :

- L'autonomie restante indiquée peut être inférieure au niveau réel pendant ou immédiatement après l'utilisation de l'outil.
- Selon les conditions d'utilisation et la température ambiante, les indications peuvent différer légèrement de l'autonomie réelle restante.

## Convertisseurs de batterie (accessoire fourni en option)

### ⚠ AVERTISSEMENT :

- Avant d'installer ou de déposer les convertisseurs de batterie AA-3618/AA-3618CL, retirez la tige de blocage.

## AA-3618 (accessoire fourni en option)

### ⚠ AVERTISSEMENT :

- Lors de l'utilisation de la AA-3618, veillez à utiliser le support (accessoire fourni en option) pour retenir son cordon. Si vous n'utilisez pas le support, le cordon ne sera pas tendu. Il risque alors d'être emmêlé au niveau de la lame, endommageant l'outil et provoquant de graves blessures corporelles.
- Lorsque vous utilisez la AA-3618, ne la fixez jamais à votre corps. La fixation de la AA-3618 à votre corps pourrait entraîner des blessures graves. (Fig. 5)  
Accrochez le convertisseur de batterie AA-3618 dans la partie installation du manche.

## Support (accessoire fourni en option)

Lors de l'utilisation de la AA-3618, veillez à utiliser le support (accessoire fourni en option) pour retenir son cordon. (Fig. 6)

Installez le support (accessoire fourni en option) dans l'orifice situé sur le côté gauche de la poignée du manche (vue depuis la position de l'opérateur). Enfoncez ensuite le cordon dans le support de sorte qu'il ne soit pas trop lâche. Assurez-vous que le cordon est correctement fixé grâce à son support. (Fig. 7)

Ouvrez le capot de la batterie, puis faites-le coulisser entièrement et insérez l'adaptateur de montage du produit de la AA-3618 dans le port de batterie 1 jusqu'à émission d'un déclic. (Fig. 8)

Soulevez légèrement le bouchon en caoutchouc situé dans la fente du carter inférieur et retirez-le, comme illustré sur la figure.

## REMARQUE :

- Ne tirez pas avec force sur le bouchon en caoutchouc car vous risqueriez d'endommager la partie qui le retient. (Fig. 9)  
Pliez le cordon du convertisseur de batterie AA-3618 sur l'élément de fixation du produit. Faites ensuite passer le

cordon de la AA-3618 dans la fente du carter inférieur et fermez le capot de la batterie.

Pour retirer la AA-3618, suivez la procédure d'installation en sens inverse.

## AA-3618CL (accessoire fourni en option) (Fig. 10)

Ouvrez le capot de la batterie et insérez la AA-3618CL dans le port de batterie jusqu'à émission d'un dé clic. Fermez le capot de la batterie.

Pour retirer la AA-3618CL, appuyez sur le crochet de la AA-3618CL et sortez-la avec les deux mains.

## Voyant

### ⚠ AVERTISSEMENT :

- N'utilisez pas l'interrupteur de sélection de batterie pendant le fonctionnement.
- Une fois l'interrupteur de sélection de batterie basculé, l'interrupteur principal s'éteint. Pour démarrer l'outil, l'opérateur doit appuyer sur l'interrupteur principal. (Fig. 11 et 12)

Pour changer de batterie, vous pouvez basculer l'interrupteur de sélection de batterie si l'outil est équipé de deux batteries. (Les voyants indiquent l'état n° 1 ou n° 6.)

Si l'outil est équipé d'une seule batterie, basculez le bouton de batterie pour choisir le côté où se trouve la batterie.

- Si l'outil est équipé d'une seule batterie et si vous basculez sur le port de batterie sur lequel aucune batterie n'est installée, les voyants indiquent l'état n° 2 ou n° 5.

Le voyant d'avertissement s'allume en cas de problème et l'outil s'éteint automatiquement environ 10 secondes après l'allumage du voyant d'avertissement. Signification des différentes couleurs du voyant d'avertissement :

- **Rouge** : le voyant rouge peut s'allumer pour deux raisons.
  - Le moteur est en surchauffe. (Le voyant indique l'état n° 3.)  
Éteignez l'interrupteur principal et redémarrez l'outil après avoir laissé le moteur refroidir.
  - La batterie est presque épuisée. (Le voyant indique l'état n° 2 ou n° 5.)  
Éteignez l'interrupteur principal et rechargez la batterie.
- **Rouge clignotant** : la lame est coincée car elle a été trop enfoncée ou elle est bloquée par des herbes ou des pierres. (Le voyant indique l'état n° 4.)  
Éteignez l'outil en appuyant sur l'interrupteur principal, soulevez la lame en tenant la poignée et vérifiez qu'aucun obstacle ne bloque la lame.

### ⚠ ATTENTION :

- Éteignez toujours l'outil et retirez la batterie avant de retirer l'obstacle.
- Ne faites pas tourner la lame de manière forcée et ne tapez pas dessus avec un marteau, au risque d'endommager l'outil.

En cas d'obstacle coincé sur la lame, retirez-le avec précaution.

Allumez l'interrupteur principal et vérifiez que le voyant rouge est éteint.

## Fonctionnement de l'interrupteur

### ⚠ AVERTISSEMENT :

- **Avant d'insérer la batterie dans l'outil, vérifiez toujours que le levier du commutateur fonctionne correctement et revient en position d'origine lorsqu'il est relâché.** Si vous faites fonctionner un outil dont l'interrupteur est défectueux, vous risquez d'en perdre le contrôle et de vous blesser grièvement.

### REMARQUE :

- Le moteur ne démarre pas s'il est surchargé. Dans ce cas, choisissez une position de culture plus en surface.
- L'outil ne démarre pas si vous n'appuyez pas sur le bouton de sécurité, même si le levier du commutateur est tiré.

Pour éviter que les enfants démarrent accidentellement l'outil, celui-ci est équipé d'une tige de blocage. La tige de blocage se trouve sous le capot de la batterie. Insérez la tige de blocage avant d'allumer l'outil. L'outil ne démarre pas lorsque la tige de blocage est tirée. (Fig. 13 et 14) Pour mettre l'outil sous tension, appuyez sur l'interrupteur principal. L'un des voyants s'allume lorsque vous mettez l'outil sous tension. Pour mettre l'outil hors tension, appuyez à nouveau sur l'interrupteur principal.

Pour éviter que l'outil démarre accidentellement, il est muni d'un bouton de sécurité. Pour commencer à faire tourner les lames, enfoncez le bouton de sécurité puis tirez sur le levier du commutateur. Pour arrêter l'outil, relâchez le levier du commutateur.

## Barre de recouvrement (Fig. 15)

La barre de recouvrement ajuste la profondeur des cultures. Elle évite également le déplacement incontrôlable et soudain de l'outil.

Vous pouvez modifier la profondeur des cultures en changeant la position de la barre de recouvrement.

### (Fig. 16)

### ⚠ ATTENTION :

- Assurez-vous toujours que la roue de transport est en position de transport avant de régler la barre de recouvrement.
- 1. Retirez la vis d'obturation retenant la barre de recouvrement.
- 2. Réglez la position de la barre de recouvrement, puis maintenez cette position à l'aide de la vis d'obturation.

### Guide de positionnement

- Culture profonde : A
- Culture de profondeur moyenne : B
- Culture en surface : C
- Position de transport : D

### REMARQUE :

- Si le terrain est dur et si l'outil avance trop rapidement, réglez la barre de recouvrement en position de culture profonde : A. Si le terrain est souple et si la lame s'enfonce, réglez la barre de recouvrement en position de culture en surface : C.
- Lorsque vous transportez l'outil, placez la barre de recouvrement en position de transport : D.

## ASSEMBLAGE

### AVERTISSEMENT :

- **Assurez-vous toujours que l'outil est hors tension et la batterie retirée avant d'effectuer toute intervention sur l'outil.** Si vous ne mettez pas l'outil hors tension et ne retirez pas la batterie, vous risquez de vous blesser grièvement en cas de démarrage accidentel.
- **Ne démarrez jamais l'outil avant qu'il soit complètement assemblé.** Si vous le faites fonctionner alors qu'il n'est pas parfaitement assemblé, vous risquez de vous blesser grièvement en cas de démarrage accidentel.

### Installation de la barre de recouvrement et de la butée (Fig. 17)

Pour installer la barre de recouvrement avec la butée, reportez-vous à la section intitulée « Barre de recouvrement » dans DESCRIPTION DU FONCTIONNEMENT.

### Réglage de la tige de blocage (Fig. 18)

Pour régler la tige de blocage, reportez-vous à la section intitulée « Fonctionnement de l'interrupteur » dans DESCRIPTION DU FONCTIONNEMENT.

### Montage et réglage de l'angle du manche

#### ATTENTION :

- Procédez toujours au réglage sur une surface plane pour éviter les accidents.
- Assurez-vous toujours que la roue de transport est en position de transport avant de régler l'angle du manche.
- Tenez toujours le manche pendant le réglage afin qu'il ne tombe pas et ne blesse personne.
- Lorsque vous réglez l'angle du manche, faites attention à ne pas vous coincer le pouce ou les doigts entre le manche et le cadre. (Fig. 19, 20 et 21)

Pour monter le manche sur l'appareil, placez le ressort pour grains sur le bouton de blocage du manche et vissez-le fermement dans le perçage du manche à travers l'un des orifices de l'arbre de retenue du manche. À ce stade, placez le ressort pour grains sur le bouton de blocage du manche, de sorte que la surface bombée du ressort pour grains soit orientée vers le bouton de blocage du manche. Assurez-vous que le manche est bien fixé après l'avoir monté.

Vous pouvez choisir parmi trois angles de réglage du manche. Tenez le manche d'une main, puis tournez et retirez le bouton de blocage du manche. Choisissez l'angle favorable depuis l'un des trois orifices, puis retournez le bouton de blocage du manche et serrez-le fermement.

#### ATTENTION :

Assurez-vous toujours que le bouton de blocage du manche est serré à fond afin que le manche ne tombe pas et ne vous blesse pas.

## FONCTIONNEMENT

### Mise en route

#### AVERTISSEMENT :

- **Veillez à tenir fermement le manche avant de démarrer l'outil.** Lorsque le terrain est dur, l'outil avance brusquement car la lame ne creuse pas suffisamment profondément le sol et peut provoquer des blessures.

Appuyez sur le manche et placez la barre de recouvrement dans le sol à cultiver. Actionnez le manche vers le haut et vers le bas et réglez la profondeur de la barre de recouvrement en fonction de la consistance du terrain. Vous pouvez creuser plus profondément en appuyant davantage sur le manche et en enfonçant davantage la barre de recouvrement. L'outil se déplace plus rapidement et plus facilement lorsque vous soulevez le manche et sortez la barre de recouvrement du sol. L'outil s'arrête lorsque vous relâchez le levier du commutateur.

### Modification de la largeur du travail superficiel du sol

#### AVERTISSEMENT :

- **Assurez-vous toujours que l'outil est hors tension et la batterie retirée avant d'effectuer toute intervention sur l'outil.** Si vous ne mettez pas l'outil hors tension et ne retirez pas la batterie, vous risquez de vous blesser grièvement en cas de démarrage accidentel.
- N'oubliez pas de verrouiller la lame extérieure à l'aide de la goupille de verrouillage et de la goupille de mousqueton lorsque vous l'attachez. (Fig. 22 et 23)

La lame peut être séparée selon la largeur de la culture. Pour cultiver de petites zones, vous pouvez retirer les lames latérales extérieures. Pour retirer la lame latérale extérieure droite, tirez sur la goupille de verrouillage et sur la goupille de mousqueton sur le côté droit qui verrouille la lame extérieure, puis retirez lentement la lame extérieure. Installez en position d'origine la goupille de verrouillage et la goupille de mousqueton située sur la lame intérieure. Procédez de la même manière pour la lame latérale extérieure gauche. Pour fixer les lames extérieures, suivez la procédure d'installation en sens inverse.

### Transport de l'outil

#### AVERTISSEMENT :

- **Assurez-vous toujours que l'outil est hors tension et la batterie retirée avant d'effectuer toute intervention sur l'outil.** Si vous ne mettez pas l'outil hors tension et ne retirez pas la batterie, vous risquez de vous blesser grièvement en cas de démarrage accidentel.
- Pour éviter que l'outil soit instable et déséquilibré, assurez-vous que la barre de recouvrement reste sur le sol lorsque vous modifiez la position de la roue de transport.
- Lorsque vous tirez la roue de transport vers le bas, assurez-vous que l'outil reste en équilibre afin qu'il ne tombe pas et ne blesse personne.
- Faites attention à ne pas vous coincer le pouce et les doigts ou à vous cogner dans la roue de transport à

ressort lorsque vous changez la position de la roue de transport. (Fig. 24)

La roue de transport est utilisée lorsque vous transportez l'outil. Vous pouvez modifier aisément la position de la roue à la main.

Tirez la roue de transport vers le bas, placez la barre de recouvrement en position de transport.

Abaissez la poignée et soulevez la lame, puis transportez l'outil.

#### REMARQUE :

Vous pouvez placer la barre de recouvrement à l'envers si vous rencontrez des difficultés lors du transport de l'outil.

## Rangement de l'outil

### ⚠ AVERTISSEMENT :

- **Assurez-vous toujours que l'outil est hors tension et la batterie retirée avant d'effectuer toute intervention sur l'outil.** Si vous ne mettez pas l'outil hors tension et ne retirez pas la batterie, vous risquez de vous blesser grièvement en cas de démarrage accidentel.

Vous pouvez replier le manche pour faciliter le transport et le stockage de l'outil.

### ⚠ ATTENTION :

- Travaillez toujours sur un sol plat pour éviter les accidents.
- Assurez-vous toujours que la roue de transport est en position de transport avant de plier le manche.
- Tenez toujours le manche lorsque vous desserrez le bouton de blocage du manche afin que ce dernier ne tombe pas et ne blesse personne.
- Lorsque vous pliez le manche, faites attention à ne pas vous coincer le pouce et les doigts entre le manche et le cadre. (Fig. 25)

Tenez le manche d'une main, puis tournez et retirez le bouton de blocage du manche. Pliez ensuite lentement le manche.

#### NOTE :

- Assurez-vous toujours qu'aucun câble n'est comprimé entre le manche et l'outil, afin de ne pas endommager l'outil.
- Après avoir plié le manche, vissez temporairement le bouton de blocage du manche dans le trou d'origine pour ne pas le perdre.

Si vous placez l'outil sur un véhicule, repliez le manche et tenez la poignée de transport avant et la poignée de transport arrière.

## ENTRETIEN

### ⚠ AVERTISSEMENT :

- **Assurez-vous toujours que l'outil est hors tension et que la tige de blocage et la batterie sont retirées de l'appareil avant de le ranger ou d'y effectuer tout travail d'inspection ou d'entretien.** Si vous ne mettez pas l'outil hors tension et ne retirez pas la tige de blocage et la batterie, vous risquez de vous blesser grièvement en cas de démarrage accidentel.

#### NOTE :

N'utilisez jamais d'essence, de benzine, de diluant, d'alcool ou de produit similaire. Ces produits risquent de

provoquer des décolorations, des déformations ou des fissures.

## Vérification et remplacement de la lame (Fig. 26)

Remplacez les lames lorsqu'elles sont usées dans la mesure illustrée sur la figure.

#### REMARQUE :

- Remplacez les lames lorsqu'elles sont usées de moitié environ. Il est recommandé de remplacer la lame le plus tôt possible par une lame Dolmar d'origine pour préserver les performances de l'outil. (Fig. 27)

Il existe deux types de lames. Installez la lame dans le bon sens, comme illustré sur la figure.

#### REMARQUE :

- Installez la lame de manière symétrique sur les côtés droit et gauche.
- Installez la goupille de verrouillage et la goupille de mousqueton dans le bon sens, comme illustré sur la figure, afin qu'elles ne tombent pas.

## Entretien

1. **RETIREZ LA TIGE DE BLOCAGE.** Rangez-la en lieu sûr, hors de portée des enfants.
2. Retirez la boue, les déchets de paille, les mauvaises herbes et résidus similaires de la lame et de l'appareil. Nettoyez votre appareil à l'eau courante. N'éclaboussez pas et ne faites pas couler d'eau sur la zone des composants électriques (interrupteur principal, interrupteur de verrouillage, levier du commutateur, moteur, voyant). Après avoir procédé au nettoyage, essuyez l'appareil avec un chiffon sec.

#### REMARQUE :

- Lors du nettoyage de l'appareil à l'eau, ne repliez pas la poignée et ne la maintenez pas en contact avec le sol. Le fait de nettoyer l'appareil alors que la poignée est repliée ou maintenue en contact avec le sol peut entraîner la cassure de l'interrupteur.
- En cas d'utilisation d'une laveuse à pression pour nettoyer l'appareil, utilisez un injecteur réglable de type pulvérisateur permettant une dispersion de faible puissance et éloignez l'appareil à plus de 2 m de l'appareil. Le non-respect de cet instruction risque d'entraîner le décollement des étiquettes d'avertissement/de mise en garde, d'endommager les composants électriques susmentionnés et d'inonder le boîtier d'engrenage, endommageant les composants mécaniques, tels que les engrenages, les roulements et composants similaires. Pour un fonctionnement correct, respectez les avertissements, mises en garde et instructions indiqués sur les étiquettes et dans le manuel d'instructions de la laveuse à pression. Le non-respect de cette instruction peut entraîner des blessures corporelles et des pannes et endommager ou casser l'appareil.
- Si les ports de la batterie ou la zone située autour des ports doit être éclaboussée ou recouverte d'eau pendant le nettoyage, essuyez-la immédiatement avec un chiffon.
- 3. Vérifiez que tous les écrous, boulons, boutons, vis, pièces de fixation, etc., sont bien serrés.

4. Vérifiez que les pièces en mouvement ne sont pas endommagées, cassées ou usées. Faites réparer toutes les pièces endommagées ou manquantes. Pour garantir la SÉCURITÉ et la FIABILITÉ du produit, les réparations ainsi que tout autre travail d'entretien ou de

réglage doivent être effectués dans un centre d'entretien DOLMAR agréé, exclusivement avec des pièces de rechange DOLMAR.

## RECHERCHE DE PANNES

Problème	Cause possible	Solution	
Le voyant de la batterie et le voyant d'avertissement ne s'allument pas, même en appuyant sur l'interrupteur principal.	La batterie n'est pas en place.	Mettez la batterie en place.	
	La tige de blocage n'est pas insérée.	Insérer la tige de blocage.	
	Dysfonctionnement de l'interrupteur principal.	Contactez votre centre de service Dolmar le plus proche.	
Si l'un ou les deux voyants de la batterie s'allument, le voyant d'avertissement s'allume également en cas de pression sur l'interrupteur principal.	La batterie est presque épuisée.	La tige de blocage est tirée. Charger la batterie.	
	La batterie n'est pas insérée correctement.	Retirer la batterie et l'insérer à nouveau avec précaution.	
	Dysfonctionnement du voyant de batterie ou du voyant d'avertissement.	Contactez le centre de service Dolmar le plus proche.	
La lame de la motobineuse ne tourne pas, même en tirant sur le levier du commutateur.	L'interrupteur principal n'est pas enfoncé.	Appuyer sur l'interrupteur principal.	
	Le bouton de sécurité n'a pas été enfoncé.	Maintenir le bouton de sécurité enfoncé au moment de tirer sur le levier du commutateur.	
	La tige de blocage n'est pas insérée.	Insérer la tige de blocage.	
	Dysfonctionnement des interrupteurs.	Contactez le centre de service Dolmar le plus proche.	
Le voyant d'avertissement et le voyant de batterie s'allument pendant le fonctionnement.	La batterie est presque épuisée.	Recharger la batterie.	
L'outil s'arrête brusquement. De plus, le voyant d'avertissement s'allume ou clignote.	le voyant s'allume	La lame creuse trop profondément et le moteur est surchargé.	Réduire la profondeur de la culture.
	le voyant clignote	Un obstacle est coincé sur la lame.	Éteindre l'outil en appuyant sur l'interrupteur principal. Retirer ensuite l'obstacle avec précaution.
La lame ne s'arrête pas.	Le levier du commutateur est brisé.	Éteindre l'interrupteur principal. Retirer la batterie. Contacter immédiatement le centre de service Dolmar le plus proche.	

012848

## ACCESSOIRES FOURNIS EN OPTION

### ⚠ ATTENTION :

- Ces accessoires ou pièces complémentaires sont recommandés pour être utilisés avec l'outil Dolmar spécifié dans ce mode d'emploi. L'utilisation de tout autre accessoire ou pièce complémentaire peut comporter un risque de blessure. N'utilisez les accessoires ou pièces qu'aux fins auxquelles ils ont été conçus.

Pour obtenir plus de détails sur ces accessoires, contactez votre centre de service local Dolmar.

- Batterie et chargeur Dolmar authentiques
- Support

### REMARQUE :

- Certains éléments de la liste peuvent être inclus en tant qu'accessoires standard dans le coffret de l'outil envoyé. Ils peuvent varier suivant les pays.

### Bruit

ENG905-1

Le niveau de bruit pondéré A typique a été mesuré selon la norme 2000/14/CE :

Niveau de pression sonore ( $L_{pA}$ ) : 70 dB (A) ou moins  
Incertitude (K) : 2,5 dB (A)

Le niveau de bruit peut dépasser 80 dB (A) lors de l'utilisation.

### Portez des protections auditives.

### Vibrations

ENG900-1

La valeur totale de vibration (somme du vecteur triaxial) a été déterminée selon la norme EN709 :

Émission des vibrations ( $a_{h1}$ ) : 2,5 m/s<sup>2</sup> ou moins  
Incertitude (K) : 1,5 m/s<sup>2</sup>

ENG901-1

- La valeur de l'émission des vibrations déclarée a été mesurée conformément à la méthode de test standard et peut être utilisée afin de comparer des outils entre eux.

- La valeur de l'émission des vibrations déclarée peut également être utilisée lors d'une évaluation préliminaire de l'exposition.

**⚠ AVERTISSEMENT :**

- Selon la manière dont l'outil est utilisé, il est possible que l'émission des vibrations pendant l'utilisation réelle de l'outil électrique diffère de la valeur de l'émission déclarée.
- Veillez à identifier les mesures de sécurité destinées à protéger l'opérateur et établies en fonction de l'estimation de l'exposition dans les conditions réelles d'utilisation (en prenant en compte toutes les étapes du cycle de fonctionnement, telles que les périodes de mise hors tension de l'outil, les périodes de fonctionnement au ralenti et les périodes de mise en route).

**Pour les pays d'Europe uniquement** ENH218-1

**Déclaration de conformité CE**

**Les soussignés, Tamiro Kishima et Rainer Bergfeld, tels qu'autorisés par Dolmar GmbH, déclarent que les outils DOLMAR :**

Nom de la machine :  
Motobineuse Sans Fil  
N° de modèle/Type : AK-3622  
Spécifications : voir le tableau  
« SPÉCIFICATIONS ».

sont fabriquées en série et

**sont conformes aux directives européennes suivantes :**

2000/14/CE, 2006/42/CE

et sont produites conformément aux normes ou documents de normalisation suivants :

EN60745, EN709

La documentation technique se trouve dans les locaux de l'entreprise sise :

Dolmar GmbH,  
Jenfelder Straße 38, Abteilung FZ,  
D-22045 Hamburg

La procédure d'évaluation de la conformité requise par la directive 2000/14/CE est conforme à l'annexe VI.

Organisme notifié :

TÜV Rheinland LGA Products GmbH  
Am Grauen Stein 29  
51105 Köln Allemagne  
Numéro d'identification 0197

Niveau de puissance sonore mesurée :79 dB (A)

Niveau de puissance sonore garantie :81 dB (A)

29. 12. 2011



Tamiro Kishima  
Directeur général



Rainer Bergfeld  
Directeur général



# DEUTSCH (Originalanweisungen)

## Erklärung der Gesamtdarstellung

- |                                        |                                      |                                                |
|----------------------------------------|--------------------------------------|------------------------------------------------|
| 1. Griff                               | 20. Schlitz im unteren Gehäuse       | 40. Arretierstift und Rastzunge                |
| 2. Akkuhaube                           | 21. Akku-Konverter (AA-3618CL)       | 41. Neue Zinke                                 |
| 3. Vorderer Tragegriff                 | 22. Anzeigelampen                    | 42. Abgenutzte Zinke                           |
| 4. Kultivatorzinken                    | 23. Akkulampe 1                      | 43. Drehrichtung der Zinken                    |
| 5. Transportrad                        | 24. Akkulampe 2                      | 44. Nach innen weisende Zinke                  |
| 6. Hinterer Tragegriff                 | 25. Warnlampe                        | 45. Nach außen weisende Zinke                  |
| 7. Taste                               | 26. Akku-Umschalter                  | 46. Zinken innen links<br>(von außen gesehen)  |
| 8. Roter Bereich                       | 27. Sicherungsschlüssel              | 47. Zinken außen links<br>(von außen gesehen)  |
| 9. Akkublock                           | 28. Hauptschalter                    | 48. Zinken innen rechts<br>(von außen gesehen) |
| 10. Anzeigelampen                      | 29. Entriegelungstaste               | 49. Zinken außen rechts<br>(von außen gesehen) |
| 11. Taste CHECK (TEST)                 | 30. Hebelschalter                    | 50. Außen                                      |
| 12. Akku-Konverter (AA-3618)           | 31. Zugstange                        | 51. Sicht von hinten                           |
| 13. Einbauöffnung                      | 32. Stopper                          | 52. Arretierstift                              |
| 14. Halterung                          | 33. Tiefe Bodenbearbeitung - A       | 53. Rahmen                                     |
| 15. Akkufach 1                         | 34. Mitteltiefe Bodenbearbeitung - B |                                                |
| 16. Akkufach 2                         | 35. Flache Bodenbearbeitung - C      |                                                |
| 17. Gummikappe                         | 36. Transportstellung - D            |                                                |
| 18. Produkt-Montageadapter für AA-3618 | 37. Verriegelungsknauf für Griff     |                                                |
| 19. Kabel                              | 38. Feder                            |                                                |
|                                        | 39. Festziehen                       |                                                |





## SPEZIFIKATIONEN

Modell	AK-3622	
Abmessungen	1.193 mm x 488 mm x 998 mm	
Durchmesser Zinkenblatt	245 mm	
Grabbreite	350 mm (225 mm zerlegt)	
Leerlauf-Drehzahl	85 min/s <sup>-1</sup>	
Nettogewicht	23,3 kg	
Nennspannung	36 V Gleichspannung	
Standard-Akkublock und Ladegerät		
 Verwenden Sie ausschließlich die in den Spalten rechts aufgeführten Kombinationen aus Akku und Ladegerät.	AP-363 LG-363	AP-3622 LG-3622

- Aufgrund unserer beständigen Forschungen und Weiterentwicklungen sind Änderungen an den hier angegebenen Technischen Daten ohne Vorankündigung vorbehalten.
- Die Technischen Daten und der Akkublock können in den einzelnen Ländern Abweichungen aufweisen.
- Gewicht, mit Akkublock, ermittelt gemäß EPTA-Verfahren 01/2003

### Symbole

Im Folgenden sind die im Zusammenhang mit dieser Maschine verwendeten Symbole dargestellt. Machen Sie sich vor der Benutzung der Maschine unbedingt mit diesen Symbolen vertraut.

-  ..... Besondere Aufmerksamkeit erforderlich.
-  ..... Lesen Sie die Bedienungsanleitung.
-  ..... Halten Sie Ihre Hände von beweglichen Teilen fern.
-  ..... Ziehen Sie den Sicherungsschlüssel ab, bevor Sie die Maschine inspizieren, einstellen, reinigen, warten, unbeaufsichtigt lassen oder einlagern.

END019-1



Nur für EU-Länder

Entsorgen Sie Elektrowerkzeuge, Batterien und Akkus nicht über den Hausmüll!  
Gemäß Europäischer Richtlinie 2002/96/EG über Elektro- und Elektronik-Altgeräte, 2006/66/EG über Batterien und Akkumulatoren sowie Umsetzung in nationales Recht müssen verbrauchte Elektrowerkzeuge, Altbatterien und Altakkumulatoren getrennt gesammelt und einer umweltgerechten Wiederverwertung zugeführt werden.



# WICHTIGE SICHERHEITSREGELN

GEB095-6

**⚠️ WARNUNG!** Lesen Sie alle Sicherheitswarnungen und -anweisungen aufmerksam durch. Bei Nichtbeachten dieser Warnungen und Anweisungen kann es zu einem Stromschlag, einem Brand und/oder schweren Verletzungen kommen.

## Bewahren Sie alle Warnhinweise und Anweisungen zum späteren Nachschlagen gut auf.

### Verwendungszweck

Diese Maschine ist ausschließlich für die Bodenbearbeitung vorgesehen. Verwenden Sie die Maschine ausschließlich für diesen Zweck. Bei zweckentfremdeter Verwendung kann es zu schweren Verletzungen und/oder Schäden an der Maschine kommen.

### Übung / Kenntnisse

1. Setzen Sie den Schlüssel erst in die Maschine ein, wenn die Maschine betriebsbereit ist.
2. Machen Sie sich mit der Bedienung und der ordnungsgemäßen Verwendung der Maschine vertraut.
3. Erlauben Sie Kindern oder Erwachsenen, die diese Anleitungen nicht kennen, NIEMALS den Gebrauch dieser Maschine. Das Mindestalter für den Bediener kann durch geltende Gesetze und Bestimmungen geregelt sein.
4. Führen Sie niemals Arbeiten mit der Maschine aus, wenn Personen, vor allem Kinder, oder Haustiere in der Nähe sind.
5. Bedienen Sie die Maschine niemals, wenn Sie unter dem Einfluss von Alkohol, Drogen oder Medikamenten stehen.
6. Beachten Sie, dass der Bediener für Unfälle mit oder Gefahren für andere Personen oder deren Eigentum verantwortlich ist.

### Vorbereitung

1. Tragen Sie während der Arbeiten stets festes Schuhwerk und lange Hosen. Arbeiten Sie nicht barfuß oder mit leichten Sandalen.
2. Überprüfen Sie sorgfältig das zu bearbeitende Gelände und entfernen Sie alle Gegenstände, die von der Maschine weggeschleudert werden können.
3. Nehmen Sie vor jedem Gebrauch eine Sichtprüfung der Maschine auf Verschleiß und Beschädigungen vor. Tauschen Sie verschlissene oder beschädigte Bauteile und Schrauben nur satzweise aus, um eine Unwucht zu vermeiden.

### Bedienung

1. Arbeiten Sie ausschließlich bei Tageslicht oder ausreichender künstlicher Beleuchtung.
2. Bei Arbeiten am Hang:
  - Vergewissern Sie sich, dass sich in einem Arbeitsbereich von 20 m keine Kinder oder andere Personen aufhalten, achten Sie außerdem auf Tiere im Arbeitsbereich. Stoppen Sie andernfalls den Betrieb der Maschine.

- Achten Sie stets auf sicheren Stand.
  - Arbeiten Sie quer zu Hanglagen, niemals nach oben oder unten.
  - Seien Sie besonders vorsichtig, wenn Sie die Richtung am Hang ändern.
3. Arbeiten Sie nicht an Hängen mit starkem Gefälle.
  4. Gehen Sie langsam mit der Maschine, rennen Sie niemals.
  5. Seien Sie besonders vorsichtig, wenn Sie die Maschine wenden oder zu sich heranziehen.
  6. Starten Sie den Motor vorsichtig entsprechend den Anweisungen des Herstellers und mit ausreichendem Abstand zwischen Füßen und Werkzeug(en).
  7. Halten Sie Hände und Füße niemals in die Nähe oder unter rotierende Teile.
  8. Heben oder tragen Sie eine Maschine niemals mit laufendem Motor.
  9. In den folgenden Fällen schalten Sie die Maschine aus und ziehen Sie den Sicherheitsschlüssel ab:
    - wenn Sie die Maschine unbeaufsichtigt lassen,
    - bevor Sie Blockaden beseitigen.
  10. Gehen Sie bei harten oder steinigem Böden besonders vorsichtig vor, da sich die Maschine hier weniger stabil verhält als auf kultivierten Böden, und pflügen Sie mit geringer Geschwindigkeit.

### Wartung und Lagerung

1. Lassen Sie die Maschine eine ausreichende Zeit lang abkühlen, bevor Sie die Maschine in einem beengten oder geschlossenen Raum abstellen.
2. Überprüfen Sie, dass alle Muttern, Bolzen und Schrauben stets festgezogen sind, um sichere Arbeitsbedingungen zu gewährleisten.
3. Halten Sie aus Gründen des Brandschutzes den Motor, das Akkufach und den Abstellort frei von Pflanzenresten und übermäßigem Schmierfett.
4. In den folgenden Fällen schalten Sie die Maschine aus und ziehen Sie den Sicherheitsschlüssel ab:
  - vor dem Prüfen, Reinigen oder Arbeiten an der Maschine,
  - nach dem Anschlagen an Fremdkörper. Überprüfen Sie die Maschine auf Beschädigungen und nehmen Sie ggf. Reparaturen vor, bevor Sie die Maschine wieder starten und den Betrieb fortsetzen.
  - wenn die Maschine ungewöhnlich zu vibrieren beginnt. Überprüfen Sie die Maschine auf Schäden und ersetzen oder reparieren Sie beschädigte Bauteile. Überprüfen Sie, ob alle Teile fest sitzen und ziehen Sie ggf. lose Teile fest.

### Verwendung und Pflege von akkubetriebenen Werkzeugen

5. Der Akku darf nur mit dem vom Hersteller vorgegebenen Ladegerät aufgeladen werden. Ein Ladegerät, das sich für den einen Akkutyp eignet, kann bei der Verwendung mit einem anderen Akku eine Brandgefahr darstellen.
6. Elektrowerkzeuge und Elektrogeräte dürfen nur mit den speziell dafür vorgesehenen Akkus verwendet werden. Die Verwendung sonstiger Akkus kann eine Verletzungs- und Brandgefahr darstellen.

7. Wenn der Akku nicht verwendet wird, darf er nicht in der Nähe von anderen metallischen Gegenständen wie Büroklammern, Münzen, Schlüssel, Nägeln, Schrauben oder sonstigen metallischen Kleingegegenständen aufbewahrt werden, da die Gefahr besteht, dass eine leitende Verbindung zwischen den Kontakte hergestellt wird. Ein Kurzschluss der Akkukontakte kann Verbrennungen verursachen und stellt eine Brandgefahr dar.
8. Bei unsachgemäßem Gebrauch kann Flüssigkeit aus dem Akku austreten; vermeiden Sie in diesem Fall jeglichen Körperkontakt mit der Flüssigkeit. Wenn Sie versehentlich mit Flüssigkeit aus dem Akku in Berührung geraten, waschen Sie die betroffene Stelle gründlich mit Wasser ab. Wenn die Flüssigkeit in Augen geraten ist, suchen Sie darüber hinaus einen Arzt auf. Die aus dem Akku austretende Flüssigkeit kann Hautreizungen und Verbrennungen verursachen.

#### Service

9. Lassen Sie das Elektrowerkzeug ausschließlich von Fachpersonal unter Verwendung von Originalersatzteilen warten und reparieren. Auf diese Weise ist die Sicherheit des Elektrowerkzeugs gewährleistet.
10. Befolgen Sie die Anweisungen hinsichtlich Schmierung und Wechsel von Zubehör.
11. Halten Sie Griffe trocken, sauber und frei von Öl und Schmiermitteln.

## BEWAHREN SIE DIESE ANLEITUNG SORGFÄLTIG AUF.

### WARNUNG:

Lassen Sie sich NIE durch Bequemlichkeit oder (aus fortwährendem Gebrauch gewonnener) Vertrautheit mit der Maschine dazu verleiten, die Sicherheitsregeln für die Maschine zu missachten. Bei MISSBRÄUCLICHER Verwendung der Maschine oder bei Missachtung der in dieser Betriebsanleitung enthaltenen Sicherheitshinweise kann es zu schweren Verletzungen kommen.

## WICHTIGE SICHERHEITSREGELN

ENC007-7

## FÜR AKKUBLOCK

1. Lesen Sie vor der Verwendung des Akkublocks alle Anweisungen und Sicherheitshinweise für das Akkuladegerät (1), den Akku (2) und das Produkt (3), für das der Akku verwendet wird, sorgfältig durch.
2. Der Akkublock darf nicht zerlegt werden.
3. Falls die Betriebsdauer erheblich kürzer wird, beenden Sie den Betrieb umgehend. Andernfalls besteht die Gefahr einer Überhitzung sowie das Risiko möglicher Verbrennungen und sogar einer Explosion.
4. Wenn Elektrolyt in Ihre Augen gerät, waschen Sie diese mit klarem Wasser aus und suchen Sie

- sofort einen Arzt auf. Andernfalls können Sie Ihre Sehfähigkeit verlieren.
5. Vermeiden Sie einen Kurzschluss des Akkublocks:
  - (1) Die Kontakte dürfen nicht mit leitendem Material in Berührung kommen.
  - (2) Der Akkublock darf nicht in einem Behälter aufbewahrt werden, in dem sich andere metallische Gegenstände wie beispielsweise Nägel, Münzen usw. befinden.
  - (3) Der Akkublock darf weder Feuchtigkeit noch Regen ausgesetzt werden.
 Ein Kurzschluss des Akkus kann zu hohem Kriechstrom, Überhitzung, möglichen Verbrennungen und sogar zu einer Zerstörung des Werkzeugs führen.
6. Werkzeug und Akkublock dürfen nicht an Orten aufbewahrt werden, an denen Temperaturen von 50°C oder darüber erreicht werden können.
7. Beschädigte oder verbrauchte Akkus dürfen nicht verbrannt werden. Der Akkublock kann in den Flammen explodieren.
8. Lassen Sie den Akku nicht fallen und vermeiden Sie Schläge gegen den Akku.
9. Verwenden Sie niemals einen beschädigten Akku.

## BEWAHREN SIE DIESE ANLEITUNG SORGFÄLTIG AUF.

### Tipps für eine maximale Nutzungsdauer von Akkus

1. Laden Sie den Akkublock auf, bevor der Akku vollständig entladen ist. Sobald Sie eine verringerte Leistung des Werkzeugs bemerken, beenden Sie stets den Betrieb des Werkzeugs und laden Sie den Akkublock auf.
2. Ein voll aufgeladener Akkublock darf niemals erneut geladen werden. Durch Überladungen wird die Lebensdauer des Akkus verkürzt.
3. Laden Sie den Akkublock bei einer Zimmertemperatur von 10°C bis 40°C auf. Lassen Sie einen heißen Akkublock vor dem Aufladen abkühlen.
4. Laden Sie den Akkublock aller sechs Monate auf, wenn Sie diesen für längere Zeit nicht verwenden.

## BESCHREIBUNG DER BAUTEILE (Abb. 1)

## FUNKTIONSBESCHREIBUNG

### Einsetzen und Abnehmen des Akkublocks (Abb. 2 und 3)

#### ACHTUNG:

- Schalten Sie die Maschine stets aus, bevor Sie den Akkublock einsetzen oder abnehmen.
- Erfassen Sie den Akkublock beim Einsetzen und Entnehmen fest mit beiden Händen. Andernfalls könnte Ihnen der Akkublock aus den Händen fallen,

sodass das Werkzeug oder der Akkublock beschädigt werden oder Verletzungen verursachen.

- Achten Sie beim Schließen der Akkuhaube darauf, dass Sie sich nicht den Daumen oder die anderen Finger einklemmen.

Lösen Sie die Verriegelungen an beiden Seiten der Maschine und öffnen Sie die Akkuhaube.

Zum Ausbauen des Akkublocks müssen Sie die Taste auf der Vorderseite des Akkublocks schieben und gleichzeitig den Akkublock aus der Maschine herausziehen.

Zum Einsetzen des Akkublocks müssen Sie die Zunge des Akkublocks an der Rille im Gehäuse ausrichten und in die gewünschte Position schieben. Setzen Sie den Akkublock ganz ein, bis er mit einem Klick einrastet. Wenn Sie den roten Bereich oben auf der Taste sehen können, ist der Akkublock nicht ganz eingerastet. Schließen Sie die Akkuhaube und schließen Sie die Verriegelungen.

Diese Maschine kann mit bis zu zwei Akkublocks bestückt werden. Es können ein oder zwei Akkublocks eingesetzt werden. Der Akkublock kann an jeder Seite der Maschine eingesetzt werden.

### ⚠️ ACHTUNG:

- Wenden Sie beim Einsetzen des Akkublocks keine Gewalt an. Wenn der Akkublock nicht leicht hineingleitet, ist er nicht richtig angesetzt.

### HINWEIS:

Bei zwei eingesetzten Akkublocks können Sie durch Betätigen des Akku-Auswahlschalters auswählen, welcher Akku zu verwenden ist.

## Akku-Schutzsystem

Lithium-Ionen-Akkus sind mit einem Schutzsystem ausgestattet. Dieses System schaltet die Stromversorgung der Maschine automatisch aus, um die Lebensdauer des Akkus zu verlängern.































Unter folgenden Bedingungen der Maschine und/oder des Akkus kann die Maschine während des Betriebs automatisch stoppen:

- Überlastet:  
Die Maschine wird auf eine Weise betrieben, die zu einer anormal hohen Stromaufnahme führt.  
Lassen Sie in dieser Situation den Ein/Aus-Schalter der Maschine los und beenden Sie die Arbeiten, die zur Überlastung der Maschine geführt haben.  
Betätigen Sie anschließend den Ein/Aus-Schalter wieder, um die Maschine wieder in Betrieb zu nehmen.  
Wenn die Maschine nicht startet, ist der Akku überhitzt. Lassen Sie in dieser Situation den Akku erst abkühlen, bevor Sie wieder den Ein/Aus-Schalter betätigen.
- Spannung des Akkus zu niedrig:  
Die noch vorhandene Akkuladung ist zu niedrig, und die Maschine startet nicht. Entnehmen Sie in dieser Situation den Akku und laden Sie den Akku wieder auf.

## Anzeige für Akkuladestatus (nur bei Modellen mit Akku AP-3622)

Der Akkublock AP-3622 ist mit einer Anzeige für den Akkuladestatus ausgestattet. (Abb. 4)

Wenn Sie die Taste CHECK (TEST) drücken, wird der Ladezustand des Akkublocks angezeigt. Die Anzeigelampen leuchten dann ca. 3 s lang auf.

Anzeigelampen			Verbleibende Akkuladung
			
E     F			70 % bis 100 %
   			45 % bis 70 %
   			20 % bis 45 %
   			0 % bis 20 %
   			Laden Sie den Akkublock auf.
       			Möglicherweise liegt ein Defekt des Akkublocks vor.

011713

- Wenn nur die unterste Anzeigelampe (bei „E“) oder keine der Anzeigelampen blinkt, ist der Akkublock erschöpft und die Maschine funktioniert nicht. In diesem Fall laden Sie den Akkublock auf oder tauschen Sie den entladenen Akkublock gegen einen voll aufgeladenen Akkublock aus.
- Wenn selbst nach einem vollständigen Aufladen des Akkublocks zwei oder mehr Anzeigelampen nicht aufleuchten, ist die Lebensdauer des Akkublocks abgelaufen.
- Wenn die oberen zwei Anzeigelampen und die unteren zwei Anzeigelampen wechselseitig aufleuchten, liegt möglicherweise ein Defekt am Akkublock vor. Wenden Sie sich an Ihr autorisiertes Servicecenter von Dolmar.

### HINWEIS:

- Bei oder unmittelbar nach Gebrauch der Maschine wird möglicherweise ein niedrigerer Ladezustand als der tatsächliche Ladezustand angezeigt.
- In Abhängigkeit von den Bedingungen bei Gebrauch und von der Umgebungstemperatur kann der angezeigte Ladezustand geringfügig vom tatsächlichen Ladezustand abweichen.

## Akku-Konverter (Sonderzubehör)

### ⚠️ WARNUNG:

- Ziehen Sie den Sicherungsschlüssel ab, bevor Sie Akku-Konverter AA-3618/AA-3618CL ein- oder ausbauen.

## AA-3618 (Sonderzubehör)

### ⚠️ WARNUNG:

- Verwenden Sie bei Verwendung des AA-3618 unbedingt die Halterung (Sonderzubehör) für das Befestigen des Kabels des AA-3618. Bei Nichtverwenden der Halterung hängt das Kabel lose herum. Dadurch kann das Kabel in die Zinken gelangen, wodurch es zu schweren Verletzungen und zu Schäden an der Maschine kommen kann.

- Befestigen Sie den AA-3618 niemals an Ihrem Körper. Bei Befestigen des AA-3618 am Körper kann es zu schweren Verletzungen kommen. **(Abb. 5)**
- Haken Sie den Akkukonverter AA-3618 in die Montagehalterung des Griffs ein.

## Halterung (Sonderzubehör)

Verwenden Sie bei Verwendung des AA-3618 unbedingt die Halterung (Sonderzubehör) für das Befestigen des Kabels des AA-3618. **(Abb. 6)**

Setzen Sie die Halterung (Sonderzubehör) in die Öffnung an der linken Seite des Griffs (vom Bediener aus gesehen) ein. Drücken Sie dann das Kabel so in die Halterung, dass das Kabel nicht zu locker hängt. Stellen Sie sicher, dass das Kabel mit dem Kabelhalter gesichert ist. **(Abb. 7)**

Öffnen Sie die Akkuhaube, schieben Sie dann den Konverter bis zum Anschlag hinein und bringen Sie den Produkt-Montageadapter für den AA-3618 bis zum Einrasten in das Akkufach 1. **(Abb. 8)**

Ziehen Sie die Gummikappe leicht nach oben und nehmen Sie die Gummikappe aus dem Schlitz im unteren Gehäuse, wie in der Abbildung dargestellt.

### HINWEIS:

- Ziehen Sie die Gummikappe nicht mit zu viel Kraft nach oben. Anderenfalls kann der Befestigungsabschnitt der Kappe beschädigt werden. **(Abb. 9)**

Legen Sie das Kabel des Akkukonverters AA-3618 über den Produktbefestigungsabschnitt. Führen Sie das Kabel des AA-3618 anschließend durch den Schlitz im unteren Gehäuse und schließen Sie die Akkuhaube.

Zum Entnehmen des AA-3618 befolgen Sie die Vorgehensweise zum Einbauen in umgekehrter Reihenfolge.

## AA-3618CL (Sonderzubehör) (Abb. 10)

Öffnen Sie die Akkuhaube und klicken Sie den AA-3618CL in das Akkufach. Schließen Sie die Akkuhaube. Um den AA-3618CL zu entnehmen, drücken Sie auf den Haken des AA-3618CL und ziehen Sie den AA-3618CL mit beiden Händen heraus.

## Anzeigelampe

### ⚠️ WARNUNG:

- Betätigen Sie den Akkuumschalter nicht während des Betriebs.
- Nach dem Betätigen des Akkuumschalters ist der Hauptschalter ausgeschaltet. Um die Maschine zu starten, muss der Bediener den Hauptschalter drücken. **(Abb. 11 und 12)**

Wenn die Maschine mit zwei Akkus ausgestattet ist, können Sie durch Betätigen des Akkuumschalters zwischen den Akkus umschalten. (Die Anzeigelampen zeigen den Status Nr. 1. oder Nr. 6.)

Wenn die Maschine mit nur einem Akku ausgestattet ist, schalten Sie den Akkuumschalter auf die Position, in der sich der Akku befindet.

- Wenn die Maschine mit nur einem Akku ausgestattet ist und Sie auf ein Akkufach ohne Akkublock schalten, zeigen die Anzeigelampen die Status Nr. 2 oder Nr. 5.

Wenn ein Problem auftritt, leuchtet die Warnlampe auf, und die Maschine wird ca. 10 Sekunden nach dem

Aufleuchten der Warnlampe automatisch ausgeschaltet. Die Anzeigen der Warnlampe haben folgende Bedeutung:

- **Rot leuchtend:** Für das Leuchten der roten Lampe gibt es zwei mögliche Ursachen:
  - Der Motor ist überhitzt. (Die Anzeigelampen zeigen den Status Nr. 3.)  
Schalten Sie den Hauptschalter aus, warten Sie, bis sich der Motor abgekühlt hat, und schalten Sie den Motor wieder ein.
  - Der Ladezustand des Akkus ist niedrig. (Die Anzeigelampe zeigt den Status Nr. 2. oder Nr. 5.)  
Schalten Sie den Hauptschalter aus und laden Sie den Akkublock wieder auf.
- **Rot blinkend:** Die Zinken werden überlastet, da sie aufgrund einer zu tiefen Grabtiefe stecken bleiben oder durch Unkraut oder Steine blockiert werden. (Die Anzeigelampe zeigt den Status Nr. 4.)  
Schalten Sie die Maschine durch Drücken des Hauptschalters aus, heben Sie die Zinken am Griff an und prüfen Sie, ob die Zinken durch einen Fremdkörper blockiert werden.

### ⚠️ ACHTUNG:

- Schalten Sie die Maschine stets aus und nehmen Sie den Akkublock ab, bevor Sie Fremdkörper entfernen.
- Drehen Sie die Zinken nicht gewaltsam oder durch Hammerschläge. Dadurch kann die Maschine beschädigt werden.

Entfernen Sie Fremdkörper auf den Zinken mit Vorsicht. Schalten Sie den Hauptschalter ein und prüfen Sie, ob die rote Lampe erloschen ist.

## Betätigung des Ein/Aus-Schalters

### ⚠️ WARNUNG:

- **Achten Sie vor dem Einsetzen des Akkublocks in die Maschine darauf, dass sich der Hebelschalter korrekt bedienen lässt und beim Loslassen in die ursprüngliche Position zurückkehrt.** Der Betrieb einer Maschine mit einem nicht ordnungsgemäß funktionierendem Schalter kann zum Kontrollverlust und zu schweren Verletzungen führen.

### HINWEIS:

- Ein überlasteter Motor läuft nicht an. Verringern Sie in diesem Fall die Grabtiefe deutlich.
- Bei Betätigen des Hebelschalters startet die Maschine nur bei Drücken der Entriegelungstaste.

Diese Maschine ist mit einem Sicherungsschlüssel ausgestattet, der verhindert, dass Personen, insbesondere Kinder, die Maschine ungewollt starten. Der Sicherungsschlüssel befindet sich unter der Akkuhaube. Setzen Sie den Sicherungsschlüssel ein, bevor Sie die Maschine starten. Bei abgezogenem Sicherungsschlüssel kann die Maschine nicht gestartet werden. **(Abb. 13 und 14)**

Um die Maschine einzuschalten, drücken Sie den Hauptschalter. Beim Einschalten der Maschine leuchtet eine der Anzeigelampen auf. Um die Maschine auszuschalten, drücken Sie den Hauptschalter nochmals. Um zu verhindern, dass die Maschine versehentlich gestartet wird, ist die Maschine mit einer Entriegelungstaste ausgestattet. Zum Starten der Drehbewegung der Zinken drücken Sie zuerst die Entriegelungstaste und betätigen Sie dann den

Hebelschalter. Lassen Sie den Hebelschalter los, um die Maschine auszuschalten.

## Zugstange (Abb. 15)

An der Zugstange kann die Grabtiefe eingestellt werden. Außerdem verhindert die Zugstange plötzliche und unkontrollierbare Bewegungen der Maschine.

Sie können die Grabtiefe durch Ändern der Stellung der Zugstange ändern. (Abb. 16)

### ⚠ ACHTUNG:

- Stellen Sie immer sicher, dass sich das Transportrad in der Transportposition befindet, bevor Sie die Stellung der Zugstange verändern.
- 1. Entfernen Sie den Stopper, der die Zugstange hält.
- 2. Bringen Sie die Zugstange in die gewünschte Stellung und befestigen Sie die Zugstange mit Hilfe des Stoppers.

### Positionsanzeige

- Tiefe Bodenbearbeitung - A
- Mitteltiefe Bodenbearbeitung - B
- Flache Bodenbearbeitung - C
- Transportstellung - D

### HINWEIS:

- Wenn der Boden hart ist und sich die Maschine zu schnell nach vorn bewegt, stellen Sie die Zugstange auf die Stellung für tiefe Bodenbearbeitung – A ein. Wenn der Boden weich ist und die Zinken tief in den Boden einsinken, stellen Sie die Zugstange auf die Stellung für flache Bodenbearbeitung – C ein.
- Für den Transport der Maschine stellen Sie die Zugstange in die Transportstellung – D ein.

## ZUSAMMENBAU

### ⚠ WARNUNG:

- **Stellen Sie unbedingt sicher, dass die Maschine ausgeschaltet und der Akkublock ausgebaut ist, bevor Sie Arbeiten an der Maschine vornehmen.** Wenn Sie die Maschine nicht ausschalten und den Akkublock nicht abnehmen, kann dies bei einem versehentlichen Starten zu schweren Verletzungen führen.
- **Starten Sie niemals eine noch nicht vollständig zusammengebaute Maschine.** Bei Betrieb der Maschine in teilweise zusammengebautem Zustand kann es durch versehentliches Einschalten der Maschine zu schweren Verletzungen kommen.

## Anbringen von Zugstange und Stopper (Abb. 17)

Hinweise für das Anbringen von Zugstange und Stopper finden Sie in Abschnitt „Zugstange“ unter FUNKTIONSBESCHREIBUNG.

## Einstellen des Sicherungsschlüssels (Abb. 18)

Hinweise für das Einstellen des Sicherungsschlüssels finden Sie in Abschnitt „Betätigung des Ein/Aus-Schalters“ unter FUNKTIONSBESCHREIBUNG.

## Anbringen des Griffs und Einstellen des Winkels des Griffs

### ⚠ ACHTUNG:

- Nehmen Sie die Einstellung des Winkels immer auf einer ebenen Fläche vor, damit es nicht zu Unfällen kommt.
- Stellen Sie immer sicher, dass sich das Transportrad in der Transportposition befindet, bevor Sie die Einstellung des Winkels des Griffs vornehmen.
- Halten Sie den Griff während der Einstellung stets fest. Anderenfalls kann der Griff herunterfallen und Verletzungen verursachen.
- Achten Sie beim Einstellen des Griffwinkels darauf, dass Sie sich nicht den Daumen oder die anderen Finger zwischen Griff und Rahmen einklemmen. (Abb. 19, 20 und 21)

Zum Anbringen des Griffs an der Maschine bringen Sie die Feder über den Verriegelungsknauf des Griffs und schrauben Sie Feder und Knauf fest in den Griff ein. Bringen Sie jetzt die Feder so über den Verriegelungsknauf des Griffs, dass die breite Fläche der Feder dem Verriegelungsknauf des Griffs gegenübersteht. Stellen Sie sicher, dass der Griff nach dem Anbringen gesichert ist.

Der Griff kann auf einen von drei Winkeln eingestellt werden. Halten Sie mit einer Hand den Griff fest, drehen Sie anschließend den Verriegelungsknauf des Griffs und nehmen Sie den Verriegelungsknauf heraus. Wählen Sie den bevorzugten Winkel anhand einer der drei Bohrungen, setzen Sie den Verriegelungsknauf des Griffs wieder ein und ziehen Sie den Verriegelungsknauf ordnungsgemäß fest.

### ⚠ ACHTUNG:

Stellen Sie unbedingt sicher, dass der Verriegelungsknauf des Griffs fest angezogen ist. Anderenfalls kann der Griff herunterfallen und Verletzungen verursachen.

## BETRIEB

### Starten nach vorn

#### ⚠ WARNUNG:

- **Ergreifen Sie die Maschine immer erst fest am Griff, bevor Sie die Maschine starten.** Auf festem Boden bewegt sich die Maschine plötzlich nach vorn, weil die Zinken nicht tief in den Boden eindringen. Drücken Sie den Griff nach unten und positionieren Sie die Zugstange auf den zu bearbeitenden Boden. Bewegen Sie den Griff nach oben und nach unten, und stellen Sie die Tiefe der Zugstange der Festigkeit des Bodens entsprechend ein. Wenn Sie den Griff weiter nach unten drücken und die Zugstange tiefer bringen, können Sie tiefer graben. Wenn Sie den Griff anheben und die Zugstange aus dem Boden heben, bewegt sich die Maschine schneller und leichter. Wenn Sie den Hebelschalter loslassen, stoppt die Maschine.

### Ändern der Grabbreite

#### ⚠ WARNUNG:

- **Stellen Sie unbedingt sicher, dass die Maschine ausgeschaltet und der Akkublock ausgebaut ist,**

### **bevor Sie Arbeiten an der Maschine vornehmen.**

Wenn Sie die Maschine nicht ausschalten und den Akkublock nicht abnehmen, kann dies bei einem versehentlichen Starten zu schweren Verletzungen führen.

- Vergessen Sie nicht, die äußeren Zinken beim Anbringen mit Hilfe von Arretierstift und Rastzunge zu sichern. (**Abb. 22 und 23**)

Die Zinken können entsprechend der Bearbeitungsbreite aufgeteilt werden. Zum Bearbeiten enger Flächen können Sie die beiden Außenzinken abbauen. Um die rechten äußeren Zinken abzubauen, ziehen Sie den Arretierstift und die Rastzunge auf der rechten Seite heraus und nehmen Sie anschließend die äußeren Zinken vorsichtig ab. Befestigen Sie Arretierstift und Rastzunge in der ursprünglichen Position an den inneren Zinken. Gehen Sie bei den äußeren Zinken auf der linken Seite genauso vor. Zum Anbringen der äußeren Zinken führen Sie dieses Verfahren in umgekehrter Reihenfolge aus.

## **Transportieren der Maschine**

### **⚠️ WARNUNG:**

- **Stellen Sie unbedingt sicher, dass die Maschine ausgeschaltet und der Akkublock ausgebaut ist, bevor Sie Arbeiten an der Maschine vornehmen.** Wenn Sie die Maschine nicht ausschalten und den Akkublock nicht abnehmen, kann dies bei einem versehentlichen Starten zu schweren Verletzungen führen.
- Um zu verhindern, dass die Maschine instabil wird und das Gleichgewicht verliert, stellen Sie sicher, dass die Zugstange auf dem Boden aufsetzt, wenn Sie die Position des Transportrads ändern.
- Stellen Sie beim Herunterziehen des Transportrads sicher, dass die Maschine nicht das Gleichgewicht verliert. Anderenfalls kann die Maschine umkippen und Verletzungen verursachen.
- Achten Sie beim Ändern der Position des Transportrads darauf, dass Sie sich nicht den Daumen oder die anderen Finger durch das Sprungfeder-Transportrad einklemmen oder quetschen. (**Abb. 24**)

Für den Transport der Maschine wird das Transportrad verwendet. Die Position des Rads kann problemlos von Hand geändert werden.

Ziehen Sie das Transportrad nach unten und bringen Sie die Zugstange in Transportstellung.

Drücken Sie den Griff nach unten und heben Sie die Zinken an. Jetzt können Sie die Maschine transportieren.

### **HINWEIS:**

Wenn beim Transport der Maschine Probleme auftreten, können Sie die Zugstange umgekehrt befestigen.

## **Lagern der Maschine**

### **⚠️ WARNUNG:**

- **Stellen Sie unbedingt sicher, dass die Maschine ausgeschaltet und der Akkublock ausgebaut ist, bevor Sie Arbeiten an der Maschine vornehmen.** Wenn Sie die Maschine nicht ausschalten und den Akkublock nicht abnehmen, kann dies bei einem versehentlichen Starten zu schweren Verletzungen führen.

Für ein problemloses Tragen und das Lagern der Maschine kann der Griff eingeklappt werden.

### **⚠️ ACHTUNG:**

- Nehmen Sie das Einklappen des Griffs immer auf einer ebenen Fläche vor, damit es nicht zu Unfällen kommt.
- Stellen Sie vor dem Einklappen des Griffs immer erst sicher, dass sich das Transportrad in Transportposition befindet.
- Halten Sie den Griff beim Lösen des Verriegelungsknaufs des Griffs stets fest. Anderenfalls kann der Griff herunterfallen und Verletzungen verursachen.
- Achten Sie beim Einklappen des Griffs darauf, dass Sie sich nicht den Daumen oder die anderen Finger zwischen Griff und Rahmen einklemmen. (**Abb. 25**) Halten Sie mit einer Hand den Griff fest, drehen Sie anschließend den Verriegelungsknauf des Griffs und nehmen Sie den Verriegelungsknauf heraus. Klappen Sie den Griff anschließend langsam ein.

### **HINWEIS:**

- Stellen Sie unbedingt sicher, dass kein Kabel zwischen Griff und Maschine eingeklemmt ist, da anderenfalls das Kabel beschädigt werden kann.
- Schrauben Sie nach dem Einklappen des Griffs den Verriegelungsknauf des Griffs vorübergehend leicht in die originale Bohrung, damit dieser nicht verloren geht. Wenn Sie die Maschine auf ein Auto o. ä. heben möchten, klappen Sie den Griff ein und erfassen Sie die Maschine am vorderen und am hinteren Tragegriff.

## **WARTUNG**

### **⚠️ WARNUNG:**

- **Stellen Sie vor der Aufbewahrung und vor dem Ausführen von Inspektionen und Wartungsarbeiten sicher, dass die Maschine ausgeschaltet ist und dass der Sicherungsschlüssel und der Akkublock aus der Maschine entnommen wurden.** Wenn Sie die Maschine nicht ausschalten und den Sicherungsschlüssel und den Akkublock nicht abnehmen, kann dies bei einem versehentlichen Starten zu schweren Verletzungen führen.

### **HINWEIS:**

Verwenden Sie zum Reinigen niemals Kraftstoffe, Benzin, Verdüner, Alkohol oder ähnliches. Dies kann zu Verfärbungen, Verformungen oder Rissen führen.

## **Überprüfen und Austauschen der Zinkenscheibe (Abb. 26)**

Wenn die Zinken auf ein Maß wie in der Abbildung dargestellt abgenutzt sind, müssen die Zinken ausgetauscht werden.

### **HINWEIS:**

- Wenn die Zinken um etwa die Hälfte abgenutzt sind, tauschen Sie die Zinken aus. Um eine hohe Leistung zu erreichen, wird empfohlen, die Zinken so früh wie möglich gegen Original-Zinken von Dolmar auszutauschen. (**Abb. 27**)

Es gibt zwei Typen von Zinken. Montieren Sie die Zinken in der richtigen Richtung, wie in der Abbildung dargestellt.

### **HINWEIS:**

- Montieren Sie die Zinken rechts und links symmetrisch.

- Montieren Sie Arretierstift und Rastzunge in der in der Abbildung dargestellten korrekten Richtung, damit sich diese Bauteile nicht von selbst lösen können.

## Wartung

1. NEHMEN SIE DEN SICHERUNGSSCHLÜSSEL HERAUS. Bewahren Sie den Sicherheitsschlüssel an einem sicheren Ort und außerhalb der Reichweite von Kindern auf.
2. Entfernen Sie Schmutz, Strohrückstände, Unkraut u. ä. von den Zinken und der Maschine. Reinigen Sie die Maschine mit fließendem Wasser. Schützen Sie Bereiche mit elektrischen Bauteilen (Hauptschalter, Entriegelungstaste, Hebelschalter, Motor, Anzeigelampe) vor fließendem und Spritzwasser. Wischen Sie die Maschine nach dem Reinigen mit einem trockenen Putzlappen ab.

### HINWEIS:

- Wenn Sie die Maschine unter Verwendung von Wasser reinigen, klappen Sie den Griff nicht um und setzen Sie den Griff nicht auf den Boden auf. Wenn beim Reinigen der Maschine unter Verwendung von Wasser der Griff umgeklappt ist oder den Boden berührt, kann der Schalter beschädigt werden.
  - Bei Verwendung eines Hochdruckreinigers für das Reinigen der Maschine, verwenden Sie eine einstellbare Sprühdüse mit einer möglichst niedrigen Verteilung der Sprühkraft, und halten Sie die Maschine mindestens 2 m vom Reiniger fern. Andernfalls können sich Warn- und Hinweisaufkleber lösen, es kann zu den oben erwähnten Schäden an elektrischen Bauteilen kommen, und es kann Wasser in das Getriebe eindringen, wodurch mechanische Bauteile wie Zahnräder, Lager u. ä. beschädigt werden können. Halten Sie auf Aufklebern und in der Betriebsanleitung des Hochdruckreinigers aufgeführte Warn- und Vorsichtshinweise zur ordnungsgemäßen Handhabung ein. Andernfalls kann es zu Verletzungen und Ausfall oder Beschädigung der Maschine kommen.
  - Wenn die Akkufächer oder der Bereich um diese beim Reinigen mit Wasser bespritzt werden oder volllaufen, wischen Sie das Wasser sofort mit Hilfe eines Putzlappens ab bzw. auf.
3. Überprüfen Sie alle Schraubenmutter, Bolzen, Knöpfe, Schrauben, Befestigungsmittel usw. auf festen Sitz.
  4. Überprüfen Sie bewegliche Teile auf Beschädigungen, Brüche und Verschleiß. Lassen Sie beschädigte oder fehlende Teile reparieren bzw. ersetzen.

Zur Gewährleistung von SICHERHEIT und ZUVERLÄSSIGKEIT des Produkts sollten Reparaturen, Wartungsarbeiten und Einstellungen nur durch von DOLMAR autorisierte Servicecenter durchgeführt und ausschließlich DOLMAR-Ersatzteile verwendet werden.



## PROBLEMBEHEBUNG

Problem	Mögliche Ursache	Abhilfe
Auch nach dem Drücken des Hauptschalters leuchtet weder die Akkulampe noch die Warnlampe auf.	Es ist kein Akkublock eingesetzt.	Setzen Sie den Akkublock ein.
	Der Sicherungsschlüssel ist nicht eingesetzt.	Setzen Sie den Sicherungsschlüssel ein.
	Fehlfunktion des Hauptschalters.	Wenden Sie sich an Ihr Dolmar Servicecenter.
Eine der beiden Akkulampen leuchtet, und die Warnlampe leuchtet nach dem Drücken des Hauptschalters auf.	Der Ladezustand des Akkus ist niedrig.	Der Sicherungsschlüssel ist abgezogen. Laden Sie den Akkublock auf.
	Der Akkublock wurde nicht ordnungsgemäß eingesetzt.	Nehmen Sie den Akkublock ab und setzen Sie den Akkublock vorsichtig erneut ein.
	Fehlfunktion der Warnlampe oder der Akkulampe.	Wenden Sie sich an Ihr Dolmar Servicecenter.
Die Zinken des Kultivators rotieren auch bei gezogenem Hebelschalter nicht.	Der Hauptschalter ist nicht gedrückt.	Drücken Sie den Hauptschalter.
	Die Entriegelungstaste wurde nicht gedrückt.	Halten Sie beim Ziehen des Hebelschalters die Entriegelungstaste gedrückt.
	Der Sicherungsschlüssel ist nicht eingesetzt.	Setzen Sie den Sicherungsschlüssel ein.
	Fehlfunktion der Schalter.	Wenden Sie sich an Ihr Dolmar Servicecenter.
Während des Betriebs leuchten die Warnlampe und die Akkulampe auf.	Der Ladezustand des Akkus ist niedrig.	Laden Sie den Akkublock auf.
Die Maschine stoppt plötzlich. Die Warnlampe leuchtet auf oder blinkt.	leuchtet	Die Zinken graben zu tief, wodurch der Motor überlastet wird.
	blinkt	Auf den Zinken ist ein Fremdkörper steckengeblieben.
		Stellen Sie eine flachere Bodenbearbeitung ein.
		Schalten Sie die Maschine aus, indem Sie den Hauptschalter betätigen. Entfernen Sie anschließend den Fremdkörper vorsichtig.
Die Zinken stoppen nicht.	Der Hebelschalter ist defekt.	Schalten Sie den Hauptschalter aus. Nehmen Sie den Akkublock ab. Wenden Sie sich unverzüglich an Ihr Dolmar Servicecenter.

012848

## SONDERZUBEHÖR

### ACHTUNG:

- Für das in diesem Handbuch beschriebene Dolmar-Gerät werden die folgenden Zubehör- und Zusatzteile empfohlen. Bei Verwendung anderer Zubehör- und Zusatzteile kann es zu Verletzungen kommen. Verwenden Sie Zubehör- und Zusatzteile nur für den vorgesehenen Zweck.

Informationen zu diesem Zubehör erhalten Sie von Ihrem Dolmar-Servicecenter.

- Original-Akku und Original-Ladegerät von Dolmar
- Halterung

### HINWEIS:

- Einige der in der Liste aufgeführten Elemente sind dem Werkzeugpaket als Standardzubehör beigelegt. Diese können in den einzelnen Ländern voneinander abweichen.

### Schallpegel

ENG905-1

Typischer A-bewerteter Schallpegel nach 2000/14/EG:

Schalldruckpegel ( $L_{pA}$ ): 70 dB (A) oder weniger  
Abweichung (K): 2,5 dB (A)

Unter Arbeitsbedingungen kann der Schalldruck 80 dB(A) überschreiten.

### Tragen Sie Gehörschutz!

### Schwingung

ENG900-1

Schwingungsgesamtwerte (Vektorsumme dreier Achsen) nach EN709:

Schwingungsbelastung ( $a_{11}$ ): 2,5 m/s<sup>2</sup> oder weniger  
Abweichung (K): 1,5 m/s<sup>2</sup>

ENG901-1

- Der hier angegebene Wert für die erzeugten Schwingungen wurde gemäß dem genormten Testverfahren ermittelt und kann als Vergleich zu anderen Werkzeugen herangezogen werden.
- Der angegebene Wert für die erzeugten Schwingungen ist außerdem für eine vorbeugende Bewertung der Belastung zu verwenden.

### WARNUNG:

- Die Schwingungsbelastung kann bei tatsächlichem Gebrauch des Elektrowerkzeugs in Abhängigkeit von der Handhabung des Elektrowerkzeugs von dem hier aufgeführten Wert abweichen.



- Stellen Sie sicher, dass Schutzmaßnahmen für den Bediener getroffen werden, die auf den unter den tatsächlichen Arbeitsbedingungen zu erwartenden Belastungen beruhen (beziehen Sie alle Bestandteile des Arbeitsablaufs ein, also zusätzlich zu den Arbeitszeiten auch Zeiten, in denen das Werkzeug ausgeschaltet ist oder ohne Last läuft).

**Nur für europäische Länder**

ENH218-1

**EG-Konformitätserklärung**

**Die Unterzeichnenden, Tamiro Kishima und Rainer Bergfeld, bevollmächtigt durch die Dolmar GmbH, erklären, dass die Geräte der Marke DOLMAR:**

Bezeichnung des Geräts/der Geräte:

Akku Kultivator

Nummer / Typ des Modells: AK-3622

Technische Daten: siehe Tabelle

„SPEZIFIKATIONEN“

in Serienfertigung hergestellt werden und

**den folgenden Richtlinien der Europäischen Union genügen:**

2000/14/EG, 2006/42/EG

Außerdem werden die Geräte gemäß den folgenden Standards oder Normen gefertigt:

EN60745, EN709

Die technische Dokumentation befindet sich bei:

Dolmar GmbH,

Jenfelder Straße 38, Abteilung FZ,

D-22045 Hamburg

Das Verfahren der Konformitätsbewertung, das in der Richtlinie 2000/14/EG verlangt wird, wurde in Übereinstimmung mit Anhang VI durchgeführt.

Benannte Stelle:

TÜV Rheinland LGA Products GmbH

Am Grauen Stein 29

51105 Köln – Deutschland

Kennnummer der benannten Stelle: 0197

Gemessener Schalleistungspegel: 79 dB (A)

Garantierter Schalleistungspegel: 81 dB (A)

29. 12. 2011



Tamiro Kishima  
Geschäftsführer



Rainer Bergfeld  
Geschäftsführer

## ITALIANO (Istruzioni originali)

### Spiegazione della vista generale

- |                                         |                                              |                                           |
|-----------------------------------------|----------------------------------------------|-------------------------------------------|
| 1. Punto di presa                       | 20. Fessura nell'alloggiamento inferiore     | 38. Molla sarchiante                      |
| 2. Coperchio della batteria             | 21. Convertitore batteria (AA-3618CL)        | 39. Serrare                               |
| 3. Impugnatura di trasporto anteriore   | 22. Spie luminose                            | 40. Perno di blocco e perno a scatto      |
| 4. Lama sarchiatrice                    | 23. Spia della batteria 1                    | 41. Con una lama nuova                    |
| 5. Ruota di trasporto                   | 24. Spia della batteria 2                    | 42. Con una lama usurata                  |
| 6. Impugnatura di trasporto posteriore  | 25. Spia di avvertenza                       | 43. Direzione di rotazione della lama     |
| 7. Pulsante                             | 26. Interruttore di selezione della batteria | 44. Lama rivolta verso l'interno          |
| 8. Indicatore rosso                     | 27. Chiave di blocco                         | 45. Lama rivolta verso l'esterno          |
| 9. Batteria                             | 28. Interruttore principale                  | 46. Lame sinistre interne (vista esterna) |
| 10. Spie luminose                       | 29. Sicura di accensione                     | 47. Lame sinistre esterne (vista esterna) |
| 11. Pulsante CHECK (CONTROLLO)          | 30. Leva dell'interruttore                   | 48. Lame destre interne (vista esterna)   |
| 12. Convertitore batteria (AA-3618)     | 31. Barra di traino                          | 49. Lame destre esterne (vista esterna)   |
| 13. Foro di installazione               | 32. Fermo                                    | 50. Esterno                               |
| 14. Supporto                            | 33. Sarchiatura profonda - A                 | 51. Vista posteriore                      |
| 15. Porta batteria 1                    | 34. Sarchiatura di media profondità - B      | 52. Perno di blocco                       |
| 16. Porta batteria 2                    | 35. Sarchiatura superficiale - C             | 53. Telaio                                |
| 17. Cappuccio in gomma                  | 36. Posizione di trasporto - D               |                                           |
| 18. Adattatore di montaggio del AA-3618 | 37. Manopola di blocco dell'impugnatura      |                                           |
| 19. Cavo                                |                                              |                                           |

## SPECIFICHE TECNICHE

Modello	AK-3622	
Dimensioni	1.193 mm × 488 mm × 998 mm	
Diametro lama	245 mm	
Ampiezza di dissodamento	350 mm (225 mm separate)	
Velocità a vuoto	85 min <sup>-1</sup>	
Peso netto	23,3 kg	
Tensione nominale	36 V CC	
Batteria e caricabatteria standard ⚠ Tenere sempre le combinazioni di batteria/ caricabatteria nelle colonne di destra.	AP-363 LG-363	AP-3622 LG-3622

- Le caratteristiche tecniche riportate di seguito sono soggette a modifiche senza preavviso in virtù del nostro programma continuo di ricerca e sviluppo.
- Le caratteristiche tecniche e le batterie possono differire da paese a paese.
- Peso, comprensivo di batterie, calcolato in base alla Procedura EPTA 01/2003

### Simboli

Di seguito sono riportati i simboli utilizzati per l'apparecchio. È importante comprenderne il significato prima dell'uso.

END019-1



.....Solo per i paesi UE

..... Prestare particolare cura e attenzione.

..... Leggere il manuale di istruzioni.

..... Tenersi lontani dalle parti rotanti.

..... Prima di eseguire qualsiasi intervento di ispezione, regolazione, pulizia, manutenzione, trasporto e immagazzinaggio dell'apparecchio, rimuovere la chiave di blocco.

Non gettare le apparecchiature elettriche o le batterie tra i rifiuti domestici.  
Secondo la Direttiva Europea 2002/96/CE sui rifiuti di apparecchiature elettriche ed elettroniche e la Direttiva Europea 2006/66/CE sulle batterie e gli accumulatori e sui rifiuti di batterie e di accumulatori, e la sua attuazione in conformità alle norme nazionali, le apparecchiature elettriche e le batterie esauste devono essere raccolte separatamente, al fine di essere riciclate in modo eco-compatibile.

# ISTRUZIONI IMPORTANTI PER LA SICUREZZA

GEB095-6

**⚠ AVVERTENZA!** Leggere attentamente tutte le avvertenze di sicurezza e le istruzioni. La mancata osservanza delle istruzioni e delle avvertenze riportate di seguito potrebbe provocare scosse elettriche, incendi e/o lesioni gravi.

## Conservare tutte le avvertenze e le istruzioni per futura consultazione.

### Uso previsto

L'apparecchio è progettato esclusivamente per la coltivazione del suolo. Utilizzare l'apparecchio solo per questa finalità. In caso contrario potrebbero verificarsi gravi lesioni personali e/o il danneggiamento dell'apparecchio.

### Formazione/ Informazione

1. Non inserire la chiave nell'apparecchio finché lo stesso non è pronto all'uso.
2. Acquisire familiarità con i comandi e il corretto utilizzo dell'apparecchio.
3. Non permettere l'uso della macchina a bambini o persone che non hanno dimestichezza con le presenti istruzioni. Le leggi locali possono stabilire un'età minima per l'operatore.
4. Non utilizzare l'apparecchio in prossimità di persone, soprattutto bambini, o animali.
5. Non utilizzare l'apparecchio se si è sotto l'effetto di droghe, alcol o farmaci.
6. L'operatore o l'utilizzatore è responsabile per incidenti o pericoli causati ad altre persone o alle proprietà di queste ultime.

### Preparazione

1. Durante l'uso, indossare sempre calzature robuste e pantaloni lunghi. Non utilizzare l'apparecchio a piedi nudi o se si indossano sandali aperti.
2. Ispezionare a fondo l'area in cui dovrà essere utilizzato l'apparecchio e rimuovere gli oggetti che potrebbero essere scagliati dalla macchina.
3. Prima dell'uso, eseguire sempre un controllo visivo per verificare che l'apparecchio non sia usurato o danneggiato. Sostituire in blocco gli elementi e i bulloni usurati o danneggiati per mantenere l'equilibratura.

### Funzionamento

1. Utilizzare l'apparecchio solo alla luce del giorno o con una buona illuminazione artificiale.
2. Quando si lavora sui pendii:
  - Assicurarsi che non siano presenti bambini o altre persone in un raggio di 20 metri (66 piedi) e prestare attenzione alla presenza di animali nelle vicinanze dell'area di lavoro. In caso contrario, interrompere l'uso dell'apparecchio.
  - assicurarsi sempre di avere un punto di appoggio saldo,
  - lavorare sempre in diagonale rispetto al pendio, mai rivolti in alto o in basso,
  - prestare la massima attenzione al cambio di direzione lungo i pendii.
3. Non lavorare su pendii eccessivamente ripidi.

4. Camminare (mai correre) con l'apparecchio.
5. Prestare particolare attenzione quando si cambia senso di marcia o si avvicina l'apparecchio al proprio corpo.
6. Avviare il motore con cautela attenendosi alle istruzioni del produttore e tenendo i piedi distanti dall'apparecchio.
7. Non avvicinare mani e piedi accanto o sotto le parti rotanti.
8. Non sollevare o trasportare l'apparecchio quando il motore è in funzione.
9. Spegnerne l'apparecchio ed estrarre la chiave di blocco nei seguenti casi:
  - quando si lascia l'apparecchio incustodito,
  - prima di rimuovere i blocchi.
10. Prestare particolare attenzione con terreni molto duri o pietrosi poiché la macchina tende a dimostrare minore stabilità rispetto ai terreni coltivati e utilizzare una bassa velocità di aratura.

### Manutenzione e conservazione

1. Prima di riporre la macchina in un luogo confinato o chiuso, lasciarla raffreddare per un periodo di tempo sufficiente.
2. Mantenere sempre serrati dadi, bulloni e viti per garantire un utilizzo sicuro dell'apparecchio.
3. Per ridurre il pericolo di incendi, rimuovere eventuali residui di vegetazione o grasso in eccesso da motore, vano batteria e serbatoio.
4. Spegnerne l'apparecchio ed estrarre la chiave di blocco nei seguenti casi:
  - prima di controllare, pulire o eseguire qualsiasi operazione sulla macchina,
  - dopo l'impatto con un corpo estraneo. Verificare eventuali danni alla macchina ed effettuare le necessarie riparazioni prima di usarla nuovamente,
  - se la macchina comincia a vibrare in modo anomalo. Verificare la presenza di eventuali parti danneggiate da sostituire o riparare. Controllare e stringere eventuali parti allentate.

### Uso e cura della batteria

5. Effettuare la ricarica esclusivamente con il caricabatterie specificato dal produttore. Un caricabatterie adatto per uno specifico tipo di batteria potrebbe provocare un pericolo di incendio se utilizzato con un'altra batteria.
6. Utilizzare gli utensili elettrici solo con le batterie specificate. L'uso di tipi diversi di batterie può provocare un pericolo di infortuni e incendi.
7. Quando la batteria non viene utilizzata, evitare di tenerla a contatto con oggetti metallici, quali graffette, monete, chiavi, chiodi, viti o altri piccoli oggetti metallici che possano stabilire un contatto tra un terminale e l'altro. Un cortocircuito dei terminali della batteria potrebbe causare ustioni o incendi.
8. In condizioni precarie, potrebbe fuoriuscire del liquido dalla batteria, con cui è opportuno evitare il contatto. In caso di contatto accidentale sciacquare abbondantemente con acqua. Se il liquido entra a contatto con gli occhi, consultare un medico. Il liquido della batteria può causare irritazioni o ustioni.

## Manutenzione

9. L'apparecchio deve essere riparato da un tecnico qualificato e si devono utilizzare solo ricambi equivalenti. Questo consentirà di garantire la sicurezza dell'apparecchio.
10. Osservare le istruzioni di lubrificazione e sostituzione degli accessori.
11. Mantenere le impugnature asciutte, pulite e prive di olio e grasso.

## CONSERVARE QUESTE ISTRUZIONI.

### AVVERTENZA:

NON lasciare che la familiarità acquisita con il prodotto (dovuta all'uso ripetuto) provochi l'inosseranza delle norme di sicurezza. L'USO IMPROPRIO o la mancata osservanza delle norme di sicurezza indicate nel presente manuale potrebbe causare gravi danni alla persona.

## ISTRUZIONI IMPORTANTI PER LA SICUREZZA

ENC007-7

### RELATIVE ALLA BATTERIA

1. Prima di utilizzare la batteria, leggere tutte le istruzioni e gli avvisi di sicurezza relativi a (1) caricabatteria, (2) batteria e (3) prodotto utilizzato con la batteria.
2. Non smontare la batteria.
3. Se il tempo di funzionamento è diventato eccessivamente breve, non utilizzare l'utensile. Potrebbero verificarsi surriscaldamenti, ustioni o esplosioni.
4. In caso di contatto dell'elettrolita della batteria con gli occhi, sciacquare con acqua fresca e rivolgersi immediatamente a un medico. Potrebbero verificarsi danni permanenti alla funzionalità visiva.
5. Non cortocircuitare la batteria:
  - (1) Non toccare i terminali della batteria con materiale in grado di condurre elettricità.
  - (2) Evitare di conservare la batteria a contatto con oggetti metallici quali chiodi, monete e così via.
  - (3) Non esporre le batterie all'acqua o alla pioggia.Un cortocircuito può provocare un elevato flusso di corrente, surriscaldamento, ustioni o rotture.
6. Non conservare l'utensile e la batteria a una temperatura superiore a 50 °C.
7. Evitare di smaltire le batterie danneggiate o esaurite bruciandole. Se esposte al fuoco, le batterie possono esplodere.
8. Evitare di far cadere o di colpire la batteria.
9. Non utilizzare batterie danneggiate.

## CONSERVARE QUESTE ISTRUZIONI.

### Suggerimenti il prolungamento della durata della batteria

1. Caricare le batterie prima di scaricarle completamente.  
Se si nota una diminuzione di potenza dell'utensile, interrompere il lavoro e ricaricare la batteria.
2. Non ricaricare una batteria già completamente carica.  
In caso contrario, la durata operativa della batteria potrebbe ridursi.
3. Caricare la batteria in ambienti con temperatura compresa tra 10 °C e 40 °C. Prima di caricare una batteria surriscaldata, lasciarla raffreddare.
4. Caricare la batteria una volta ogni sei mesi se l'utensile rimane inutilizzato per lungo tempo.

## DESCRIZIONE DELLE PARTI (Fig. 1)

### DESCRIZIONE FUNZIONALE

#### Inserimento o rimozione della batteria (Fig. 2 e 3)

##### ATTENZIONE:

- Prima di inserire o rimuovere la batteria, spegnere sempre l'utensile.
- Tenere saldamente con entrambe le mani la batteria durante l'installazione o rimozione della stessa. In caso contrario la batteria potrebbe scivolare dalla mani, con conseguenti danni all'apparecchio, alla batteria e alla persona.
- Prestare attenzione a non schiacciarsi il pollice e le dita durante la chiusura del coperchio della batteria.

Sganciare la fibbia su entrambi i lati dell'utensile e aprire il coperchio della batteria.

Per rimuovere la batteria, è sufficiente estrarla dall'utensile facendo scorrere il pulsante sulla parte anteriore della batteria stessa.

Per inserire la batteria, allineare la linguetta della batteria con la scanalatura nell'alloggiamento e farla scorrere in posizione. Inserire a fondo la batteria fino a bloccarla in posizione con uno scatto. Se è visibile l'indicatore rosso sul lato superiore del pulsante, significa che la batteria non è completamente inserita.

Chiudere il coperchio della batteria e agganciare la fibbia. L'utensile può ospitare fino a due batterie. È possibile inserire una o due batterie. La batteria può essere inserita su entrambi i lati della fessura.

##### ATTENZIONE:

- Non forzare l'inserimento della batteria. Se la batteria non scorre agevolmente, significa che la manovra di inserimento non è corretta.

##### NOTA:

Se si inseriscono due batterie, è possibile scegliere quale utilizzare spostando l'interruttore di selezione della batteria.

## Sistema di protezione della batteria

Le batterie al litio sono dotate di un sistema di protezione. Questo sistema interrompe automaticamente l'alimentazione dell'utensile per prolungare la durata della batteria.

L'utensile si spegne automaticamente durante l'uso se l'utensile stesso e/o la batteria si trovano in una delle seguenti condizioni:

- **Sovraccarico:**

La modalità d'uso dell'utensile provoca un assorbimento anomalo di corrente. In questa situazione, rilasciare l'interruttore di accensione dell'utensile e interrompere l'operazione che ha provocato il sovraccarico dell'utensile stesso. Azionare di nuovo l'interruttore di accensione per riavviare l'utensile.

Se l'utensile non si avvia, si è verificato un surriscaldamento della batteria. In questo caso attendere che la batteria si raffreddi prima di azionare nuovamente l'interruttore di accensione.

- **Bassa tensione della batteria:**

La capacità residua della batteria è troppo bassa e non consente di utilizzare l'utensile. In questo caso, rimuovere e ricaricare la batteria.

## Indicatore della capacità residua della batteria (solo per modelli con batteria AP-3622)

La batteria AP-3622 è dotata di un indicatore della capacità residua. (Fig. 4)

Premere il pulsante CHECK (CONTROLLO) per visualizzare la capacità residua della batteria. Le spie luminose si illuminano per circa tre secondi.

Spie luminose			Capacità residua
■	□	■□	
Accesa	Spenta	Lampeggiante	
E ■■■■ F			70% - 100%
■■■■	□		45% - 70%
■■■	□	□	20% - 45%
■■	□	□	0% - 20%
■	□	□	Caricare la batteria.
■ ■ ■ □	□	□	Probabile malfunzionamento della batteria.

011713

- Quando lampeggia soltanto la spia luminosa più in basso (vicina alla "E"), oppure quando nessuna delle spie luminose si accende, la capacità della batteria è esaurita e l'utensile non è in grado di operare. In questo caso, caricare la batteria o sostituire la batteria esaurita con una completamente carica.
- Se due o più spie luminose non si accendono dopo una ricarica completa, la batteria ha esaurito la propria vita utile.
- Quando si accendono alternatamente le prime e le ultime due spie luminose, potrebbe essersi verificato

un malfunzionamento della batteria. Rivolgersi al più vicino centro di assistenza autorizzato Dolmar.

### NOTA:

- Durante o subito dopo l'utilizzo dell'utensile la capacità indicata potrebbe essere inferiore al valore effettivo.
- Il valore indicato potrebbe variare leggermente dalla capacità effettiva in base alle condizioni di utilizzo e alla temperatura ambientale.

## Convertitori batteria (accessorio opzionale)

### ⚠ AVVERTENZA:

- Prima di installare o rimuovere i convertitori batteria AA-3618/AA-3618CL, rimuovere la chiave di blocco.

## AA-3618 (accessorio opzionale)

### ⚠ AVVERTENZA:

- Quando si utilizza il AA-3618, assicurarsi di utilizzare il supporto (accessorio opzionale) per la tenuta del cavo. In caso contrario, il cavo rimane allentato e rischia di impigliarsi nella lama, con conseguenti danni all'utensile e alla persona.
- Quando si utilizza il AA-3618, non posizionarlo a contatto con una qualsiasi parte del proprio corpo. Il contatto del AA-3618 con una qualsiasi parte del corpo potrebbe provocare lesioni gravi. (Fig. 5)

Aggianciare il convertitore batteria AA-3618 alla sezione di installazione dell'impugnatura.

## Supporto (accessorio opzionale)

Quando si utilizza il AA-3618, assicurarsi di utilizzare il supporto (accessorio opzionale) per la tenuta del cavo. (Fig. 6)

Inserire il supporto (accessorio opzionale) nel foro sul lato sinistro dell'impugnatura secondo la visuale dell'operatore, quindi spingere il cavo nel supporto in modo che non risulti troppo lento. Assicurarsi che il cavo sia ben fissato con il supporto del cavo stesso. (Fig. 7) Aprire il coperchio della batteria, farlo scorrere fino in fondo e posizionare con uno scatto l'adattatore di montaggio del AA-3618 nella porta batteria 1. (Fig. 8) Tirare leggermente e rimuovere il cappuccio in gomma dalla fessura nell'alloggiamento inferiore come mostrato in figura.

### NOTA:

- Non stratonare il cappuccio in gomma: un eccesso di forza potrebbe danneggiare la sezione di fissaggio. (Fig. 9)

Piegare il cavo del convertitore batteria AA-3618 sulla sezione accessoria del prodotto, quindi far passare il cavo del AA-3618 attraverso la fessura nell'alloggiamento inferiore e chiudere il coperchio della batteria. Per rimuovere il AA-3618, eseguire in senso inverso la procedura di installazione.

## AA-3618CL (accessorio opzionale) (Fig. 10)

Aprire il coperchio della batteria e posizionare con uno scatto il AA-3618CL nella porta batteria. Chiudere il coperchio della batteria.

Per rimuovere il AA-3618CL, premere sul gancio del AA-3618CL e tirarlo con entrambe le mani.

## Spia luminosa

### **AVVERTENZA:**

- Non utilizzare l'interruttore di selezione della batteria durante l'uso.
- Dopo aver spostato l'interruttore di selezione della batteria, l'interruttore principale è spento. Per avviare l'utensile, premere l'interruttore principale. (**Fig. 11 e 12**)

Quando l'utensile è dotato di due batterie, è possibile cambiare la batteria spostando l'apposito interruttore di selezione. (Le spie luminose indicano lo stato N. 1 o N. 6.) Se l'utensile è dotato di una batteria, selezionare il pulsante per scegliere il lato provvisto di batteria.

- Se l'utensile è dotato di una batteria e si seleziona una porta in cui non è montata alcuna batteria, le spie luminose indicano lo stato N. 2 o N. 5.

La spia di avvertenza si accende quando si verifica un problema e l'utensile si spegne automaticamente dopo circa 10 secondi dall'accensione della spia di avvertenza. L'indicazione della spia di avvertenza ha i seguenti significati.

- **Rosso acceso:** La spia rossa si accende per due motivi.
  - Il motore si è surriscaldato. (La spia luminosa indica lo stato N. 3.)  
Spegnerne l'interruttore principale e riavviare l'utensile dopo che il motore si è raffreddato.
  - La capacità della batteria è bassa. (Le spia luminosa indica lo stato N. 2 o N. 5.)  
Spegnerne l'interruttore principale e ricaricare la batteria.
- **Rosso lampeggiante:** La lama si sovraccarica dopo essere rimasta bloccata per uno scavo troppo profondo o intasata da erbacce e pietre. (La spia luminosa indica lo stato N. 4.)  
Spegnerne l'utensile premendo l'interruttore principale, sollevare la lama afferrando l'impugnatura e verificare se un ostacolo blocca la lama.

### **ATTENZIONE:**

- Spegnerne sempre l'utensile e rimuovere la batteria prima di eliminare l'ostacolo.
- Non ruotare a forza la lama e non colpirla con un martello: l'utensile potrebbe danneggiarsi.

Se un ostacolo è incastrato sulla lama, rimuoverlo con cautela.

Accendere l'interruttore principale e verificare che la luce rossa sia spenta.

## Azionamento dell'interruttore di accensione

### **AVVERTENZA:**

- **Prima di inserire la batteria nell'utensile, controllare se la leva dell'interruttore funziona correttamente e ritorna nella posizione originale una volta rilasciata.** L'utilizzo di un utensile con un interruttore malfunzionante può causare la perdita di controllo e gravi lesioni personali.

### **NOTA:**

- Se è in sovraccarico, il motore non si avvia. In questo caso, ridurre la profondità di sarchiatura.
  - L'utensile non si avvia senza aver premuto la sicura di accensione, neanche tirando la leva dell'interruttore.
- L'apparecchio dispone di una chiave di blocco per evitare che i bambini possano accidentalmente avviare l'utensile. La chiave di blocco si trova sotto il coperchio della batteria. Inserire la chiave di blocco prima di accendere l'utensile. Se la chiave di blocco viene estratta, l'utensile non si avvia. (**Fig. 13 e 14**)

Per accendere l'utensile, premere l'interruttore principale. All'avvio dell'utensile, una delle spie luminose si accende. Per spegnere l'utensile, premere di nuovo l'interruttore principale.

La sicura di accensione consente di evitare l'avvio involontario dell'utensile. Per avviare la rotazione delle lame, premere la sicura di accensione e tirare la leva dell'interruttore. Per interrompere la rotazione, rilasciare la leva dell'interruttore.

## Barra di traino (Fig. 15)

La barra di traino consente di regolare la profondità di sarchiatura. La barra di traino consente altresì di prevenire movimenti incontrollati dell'utensile. È possibile modificare la profondità di sarchiatura cambiando la posizione della barra di traino. (**Fig. 16**)

### **ATTENZIONE:**

- Prima di regolare la barra di traino, verificare che la ruota di trasporto sia nella posizione di trasporto.
1. Rimuovere il fermo che blocca la barra di traino.
  2. Regolare la posizione della barra di traino, quindi fissarla con il fermo.

#### Guida di posizionamento

- Sarchiatura profonda - A
- Sarchiatura di media profondità - B
- Sarchiatura superficiale - C
- Posizione di trasporto - D

### **NOTA:**

- Se il terreno è solido e l'utensile avanza troppo velocemente, impostare la barra di traino nella posizione di sarchiatura profonda - A. Se il terreno è morbido e la lama affonda, impostare la barra di traino nella posizione di sarchiatura superficiale - C.
- Quando si trasporta l'utensile, posizionare la barra di traino in posizione di trasporto - D

## MONTAGGIO

### **AVVERTENZA:**

- **Prima di eseguire qualunque tipo di intervento, verificare sempre che l'utensile sia spento e che la batteria sia stata rimossa.** Se l'utensile non è spento e privo di batteria potrebbero verificarsi gravi lesioni personali dovute a un avviamento accidentale.
- **Non avviare l'utensile se questo non è stato interamente montato.** L'uso di un utensile parzialmente montato potrebbe causare gravi lesioni personali dovute a un avviamento accidentale.

## Installazione della barra di traino con il fermo (Fig. 17)

Per installare la barra di traino con il fermo, consultare la sezione "Barra di traino" in DESCRIZIONE FUNZIONALE.

## Impostazione della chiave di blocco (Fig. 18)

Per impostare la chiave di blocco, consultare la sezione "Azionamento dell'interruttore di accensione" in DESCRIZIONE FUNZIONALE.

## Montaggio e regolazione dell'angolo dell'impugnatura

### ⚠ ATTENZIONE:

- Per evitare incidenti, eseguire la regolazione su una superficie piana.
- Prima di regolare l'angolo dell'impugnatura, verificare che la ruota di trasporto sia nella posizione di trasporto.
- Tenere sempre l'impugnatura durante la regolazione, per evitare che la maniglia possa cadere provocando lesioni personali.
- Quando si regola l'angolazione dell'impugnatura, prestare attenzione a non schiacciarsi il pollice e le dita tra l'impugnatura e il telaio. (Fig. 19, 20 e 21)

Per montare l'impugnatura sull'apparecchio, inserire la molla sarchiante sulla manopola di blocco dell'impugnatura e avvitarla saldamente alla manopola facendola passare attraverso uno dei tre fori presenti sull'albero. A questo punto, inserire la molla sarchiante sulla manopola di blocco dell'impugnatura in modo tale che la superficie convessa della molla sarchiante sia rivolta verso la manopola di blocco dell'impugnatura. Dopo l'operazione di montaggio, assicurarsi che l'impugnatura sia ben salda.

È possibile regolare l'angolo dell'impugnatura da tre diverse angolazioni. Tenere l'impugnatura con una mano, quindi girare e rimuovere la manopola di blocco dell'impugnatura. Scegliere l'angolo favorevole da uno dei tre fori, quindi riposizionare la manopola di blocco dell'impugnatura e stringerla saldamente.

### ⚠ ATTENZIONE:

Verificare che la manopola di blocco dell'impugnatura sia ben stretta, oppure la maniglia potrebbe cadere provocando lesioni personali.

## USO

### Avviamento

#### ⚠ AVVERTENZA:

- **Prima di avviare l'utensile, assicurarsi di tenere saldamente l'impugnatura.** Quando il terreno è solido, l'utensile tira improvvisamente in avanti perché la lama non scava abbastanza in profondità nel terreno: in questo caso possono verificarsi lesioni personali.

Spingere verso il basso l'impugnatura e posizionare la barra di traino nel terreno da sarchiare. Manovrare su e giù l'impugnatura, regolando la profondità della barra di traino secondo la compattezza del terreno. Quando si spinge l'impugnatura verso il basso e si posiziona la barra

di traino più a fondo, è possibile scavare a maggiore profondità. Quando si solleva l'impugnatura e si estrae la barra di traino dal terreno, l'utensile si muove in maniera più veloce e leggera.

L'utensile si arresta quando si rilascia la leva dell'interruttore.

## Modifica dell'ampiezza di dissodamento

### ⚠ AVVERTENZA:

- **Prima di eseguire qualsiasi tipo di intervento, verificare sempre che l'utensile sia spento e che la batteria sia stata rimossa.** Se l'utensile non è spento e privo di batteria potrebbero verificarsi gravi lesioni personali dovute a un avviamento accidentale.
- Non dimenticare di bloccare la lama esterna con il perno di blocco e il perno di scatto al momento del fissaggio. (Fig. 22 e 23)

La lama può essere separata in base all'ampiezza di dissodamento. Per sarchiare un'area ristretta, è possibile rimuovere entrambe le lame del lato esterno. Per rimuovere la lama esterna del lato destro, estrarre il perno di blocco e il perno di scatto che bloccano la lama esterna sul lato destro, quindi rimuovere lentamente la lama. Montare il perno di blocco e il perno di scatto sulla lama interna nella posizione originale. Seguire questa procedura per la lama esterna del lato sinistro. Per fissare le lame esterne, eseguire in senso inverso la procedura di installazione.

## Trasporto dell'utensile

### ⚠ AVVERTENZA:

- **Prima di eseguire qualsiasi tipo di intervento, verificare sempre che l'utensile sia spento e che la batteria sia stata rimossa.** Se l'utensile non è spento e privo di batteria potrebbero verificarsi gravi lesioni personali dovute a un avviamento accidentale.
- Per evitare che l'utensile diventi instabile e perda equilibrio, assicurarsi che la barra di traino poggi sul terreno durante il cambio di posizione della ruota di trasporto.
- Quando si abbassa la ruota di trasporto, assicurarsi che l'utensile mantenga l'equilibrio; in caso contrario l'utensile potrebbe cadere, provocando gravi lesioni personali.
- Prestare attenzione a non schiacciarsi il pollice e le dita o a non procurarsi ecchimosi dovute all'impatto con la ruota di trasporto caricata a molla quando si modifica la posizione della ruota di trasporto. (Fig. 24)

La ruota di trasporto viene utilizzata per il trasporto dell'utensile. La posizione della ruota può essere facilmente cambiata a mano.

Abbassare la ruota di trasporto, quindi posizionare la barra di traino in posizione di trasporto. Spingere l'impugnatura verso il basso e sollevare la lama, quindi procedere al trasporto dell'utensile.

### NOTA:

Qualora si riscontrino difficoltà nel trasporto dell'utensile, è possibile posizionare la barra di traino sottosopra.



## Immagazzinaggio dell'utensile

### AVVERTENZA:

- **Prima di eseguire qualsiasi tipo di intervento, verificare sempre che l'utensile sia spento e che la batteria sia stata rimossa.** Se l'utensile non è spento e privo di batteria potrebbero verificarsi gravi lesioni personali dovute a un avviamento accidentale.

Servirsi dell'impugnatura pieghevole per agevolare il trasporto e l'immagazzinaggio dell'utensile.

### ATTENZIONE:

- Per evitare incidenti, eseguire l'operazione su una superficie piana.
- Prima di piegare l'impugnatura, verificare che la ruota di trasporto sia nella posizione di trasporto.
- Tenere sempre l'impugnatura durante l'allentamento della manopola di blocco dell'impugnatura, oppure l'impugnatura potrebbe cadere provocando lesioni personali.
- Quando si ripiega l'impugnatura, prestare attenzione a non schiacciarsi il pollice e le dita tra l'impugnatura e il telaio. **(Fig. 25)**

Tenere l'impugnatura con una mano, girare e rimuovere la manopola di blocco dell'impugnatura e piegare lentamente l'impugnatura.

### AVVISO:

- Per non danneggiare i cavi, verificare che i cavi non restino schiacciati tra l'impugnatura e l'utensile.
- Dopo aver ripiegato l'impugnatura, avvitare momentaneamente e in modo leggero la manopola di blocco dell'impugnatura nel foro originale per evitare di perderla.

Per caricare l'utensile in una macchina, ecc., piegare l'impugnatura e afferrare le impugnature di trasporto anteriore e posteriore.

## MANUTENZIONE

### AVVERTENZA:

- **Prima di riporre o effettuare controlli e operazioni di manutenzione, verificare sempre di aver spento l'utensile e di aver rimosso la chiave di blocco e la batteria.** Se l'utensile non è spento e privo di chiave di blocco e batteria, potrebbero verificarsi gravi lesioni personali dovute a un avviamento accidentale.

### AVVISO:

Evitare assolutamente di usare benzina, diluenti, solventi, alcol o sostanze simili. In caso contrario, potrebbero verificarsi scoloriture, deformazioni o incrinature.

## Controllo e sostituzione della lama

### **(Fig. 26)**

Sostituire le lame quando sono usurate, come mostrato in figura.

### NOTA:

- Sostituire le lame quando sono usurate per circa la metà. Per garantire una buona prestazione è consigliabile sostituire la lama il prima possibile con una lama originale Dolmar. **(Fig. 27)**

Esistono due tipi di lame. Montare una lama nella giusta direzione come mostrato in figura.

### NOTA:

- Montare le lame simmetricamente sui lati destro e sinistro.
- Montare il perno di blocco e il perno a scatto nella giusta direzione in modo che la lama non si stacchi (vedi figura).

## Manutenzione

1. **RIMUOVERE LA CHIAVE DI BLOCCO.** Riporre l'utensile in un luogo sicuro e fuori dalla portata dei bambini.
2. Rimuovere fango, residui di paglia, erbacce e simili dalla lama e dall'apparecchio. Pulire l'apparecchio con acqua corrente. Non spruzzare o far scorrere acqua nella sezione con i componenti elettrici (interruttore principale, sicura di accensione, leva dell'interruttore, motore, spie luminose). Al termine della pulizia, asciugare l'apparecchio con uno straccio asciutto.

### NOTA:

- Durante la pulizia con acqua, non ripiegare l'impugnatura e non farla entrare in contatto con il terreno. La pulizia dell'apparecchio con l'impugnatura ripiegata o a contatto con il terreno potrebbe causare la rottura dell'interruttore.
- Durante la pulizia con idropulitrice, servirsi di un ugello a spruzzo regolabile con la minore dispersione possibile e posizionare l'idropulitrice a più di 2 metri di distanza dall'apparecchio. In caso contrario potrebbero verificarsi la rimozione delle etichette di avvertenza/precauzione, il danneggiamento delle componenti elettriche sopraindicate e l'allagamento del gruppo motore, con danni a componenti meccaniche come ingranaggi, cuscinetti e simili.

Per un uso corretto, seguire avvertenze, precauzioni e istruzioni presenti nelle etichette e nel manuale di istruzioni dell'idropulitrice. In caso contrario sussiste il rischio di lesioni personali e mancato funzionamento, danneggiamento o guasto dell'apparecchio.

- Se le porte della batteria o l'area circostante entrano in contatto con l'acqua durante la pulizia, asciugarle immediatamente con uno straccio.
- 3. Controllare la tenuta di tutti i dadi, bulloni, manopole, viti, dispositivi di fissaggio, ecc.
- 4. Ispezionare le parti mobili per verificare la presenza di eventuali danni, rotture o segni di usura. Riparare eventuali parti danneggiate o mancanti.

Per preservare la SICUREZZA e l'AFFIDABILITÀ del prodotto, qualsiasi riparazione o intervento di manutenzione e regolazione deve essere eseguito dai centri assistenza autorizzati DOLMAR utilizzando sempre ricambi DOLMAR.



## RISOLUZIONE DEI PROBLEMI

Problema	Possibile causa	Soluzione	
La spia della batteria e la spia di avvertenza non si accendono, neanche dopo aver premuto l'interruttore principale.	La batteria non è inserita.	Installare la batteria.	
	La chiave di blocco non è inserita.	Inserire la chiave di blocco.	
	Malfunzionamento dell'interruttore principale.	Rivolgersi al più vicino centro di assistenza Dolmar.	
Con una o entrambe le spie della batteria accese, la spia di avvertenza si accende dopo aver premuto l'interruttore principale.	La batteria è scarica.	La chiave di blocco è stata estratta. Caricare la batteria.	
	La batteria non è inserita correttamente.	Rimuovere la batteria e inserirla di nuovo con cautela.	
	Malfunzionamento della spia della batteria o della spia di avvertenza.	Rivolgersi al più vicino centro di assistenza Dolmar.	
La lama della sarchiatrice non ruota neanche tirando la leva dell'interruttore.	L'interruttore principale non è stato premuto.	Premere l'interruttore principale.	
	La sicura di accensione non è stata premuta.	Tenere premuta la sicura di accensione mentre si tira la leva dell'interruttore.	
	La chiave di blocco non è inserita.	Inserire la chiave di blocco.	
La spia di avvertenza e la spia della batteria si illuminano durante il funzionamento.	Malfunzionamento degli interruttori.	Rivolgersi al più vicino centro di assistenza Dolmar.	
	La batteria è scarica.	Caricare la batteria.	
L'utensile si arresta all'improvviso e la spia di avvertenza si accende o lampeggia.	accesa	La lama scava troppo in profondità e il motore è in sovraccarico.	Ridurre la profondità di sarchiatura.
	lampeggia	Un ostacolo è rimasto incastrato sulla lama.	Spegnere l'utensile premendo l'interruttore principale, quindi rimuovere con cautela l'ostacolo in questione.
Le lame non si arrestano.	La leva dell'interruttore è rotta.	Spegnere l'interruttore principale. Rimuovere la batteria. Rivolgersi immediatamente al più vicino centro di assistenza Dolmar.	

012848

## ACCESSORI OPZIONALI

### ATTENZIONE:

- Si consiglia l'uso dei seguenti accessori per l'utensile Dolmar descritto in questo manuale. L'uso di qualsiasi altro accessorio potrebbe provocare lesioni personali. Utilizzare gli accessori esclusivamente per l'uso dichiarato.

Per l'assistenza e per ulteriori informazioni su tali accessori, rivolgersi al centro assistenza Dolmar di zona.

- Batteria e caricabatteria originali Dolmar
- Supporto

### NOTA:

- Alcuni degli accessori elencati potrebbero essere inclusi nella confezione dell'utensile come accessori standard. Gli accessori standard possono differire da paese a paese.

### Rumore

ENG905-1

Il tipico livello di rumore ponderato A è determinato in conformità alla norma 2000/14/EC:

Livello di pressione sonora ( $L_{pA}$ ): 70 dB (A) o inferiore  
Variazione (K): 2,5 dB (A)

Il livello acustico in esercizio può superare 80 dB (A)

**Indossare una protezione acustica.**

### Vibrazioni

ENG900-1

Il valore totale delle vibrazioni (somma vettoriale triassiale) è determinato in conformità alla norma EN709:

Emissione di vibrazioni ( $a_{h1}$ ): 2,5 m/s<sup>2</sup> o inferiore  
Variazione (K): 1,5 m/s<sup>2</sup>

ENG901-1

- Il valore di emissione delle vibrazioni dichiarato è stato misurato in conformità con il metodo di test standard e può essere utilizzato per confrontare tra loro diversi utensili.
- Il valore dell'emissione delle vibrazioni dichiarato può anche essere usato per stime preliminari dell'esposizione.

### AVVERTENZA:

- L'emissione delle vibrazioni durante l'uso effettivo dell'utensile elettrico può risultare diversa rispetto al valore dichiarato, in base alla modalità d'uso dell'utensile.
- Assicurarsi di individuare le necessarie misure di sicurezza per proteggere l'operatore in base a una stima dell'esposizione nelle condizioni reali di utilizzo (prendendo in considerazione tutte le fasi del ciclo operativo, come quante volte l'utensile viene spento e i periodi in cui rimane inattivo, oltre al tempo di avviamento).

**Dichiarazione di conformità CE**

**I sottoscritti Tamiro Kishima e Rainer Bergfeld, debitamente autorizzati da Dolmar GmbH, dichiarano che gli utensili DOLMAR:**

Denominazione della macchina:

Sarchiatrice senza fili

N. modello/ Tipo: AK-3622

Specifiche tecniche: vedere la tabella "SPECIFICHE TECNICHE".

appartengono a una produzione in serie e sono

**conformi alle seguenti direttive europee:**

2000/14/EC, 2006/42/EC

Sono inoltre prodotte in conformità con gli standard o i documenti standardizzati riportati di seguito:

EN60745, EN709

La documentazione tecnica viene conservata presso:

Dolmar GmbH,

Jenfelder Straße 38, Abteilung FZ,

D-22045 Hamburg

La procedura di valutazione della conformità richiesta dalla Direttiva 2000/14/EC è stata effettuata secondo quanto specificato nell'allegato VI.

Ente competente:

TÜV Rheinland LGA Products GmbH

Am Grauen Stein 29

51105 Köln Germania

Numero di identificazione 0197

Livello di potenza sonora misurato: 79 dB (A)

Livello di potenza sonora garantito: 81 dB (A)

29. 12. 2011



Tamiro Kishima  
Direttore responsabile



Rainer Bergfeld  
Direttore responsabile

## NEDERLANDS (Originele instructies)

### Verklaring van het onderdelenoverzicht

- |                                          |                                       |                                              |
|------------------------------------------|---------------------------------------|----------------------------------------------|
| 1. Handgrepen                            | 20. Sleuf in onderste behuizing       | 39. Vastdraaien                              |
| 2. Accukap                               | 21. Accuomvormer (AA-3618CL)          | 40. Borgpen en borgveer                      |
| 3. Voorste draaghandvat                  | 22. Indicatorlampjes                  | 41. Het mes is nieuw                         |
| 4. Grondfreesmessen                      | 23. Indicatorlampje van accu 1        | 42. Het mes is versleten                     |
| 5. Transportwielen                       | 24. Indicatorlampje van accu 2        | 43. Richting waarin de messen draaien        |
| 6. Achterste draaghandvat                | 25. Waarschuwingslampje               | 44. Messen naar binnen gebogen               |
| 7. Knop                                  | 26. Accu-keuzeschakelaar              | 45. Messen naar buiten gebogen               |
| 8. Rode deel                             | 27. Vergrendelsleutel                 | 46. Binnenste messen links (buitenaanzicht)  |
| 9. Accu                                  | 28. Hoofdschakelaar                   | 47. Buitenste messen links (buitenaanzicht)  |
| 10. Status van lampjes                   | 29. Uit-vergrendelknop                | 48. Binnenste messen rechts (buitenaanzicht) |
| 11. CHECK-knop                           | 30. Aan/uit-schakelaar                | 49. Buitenste messen rechts (buitenaanzicht) |
| 12. Accuomvormer (AA-3618)               | 31. Sleepstang                        | 50. Buitenkant                               |
| 13. Ophangopening                        | 32. Stopper                           | 51. Achteraanzicht                           |
| 14. Snoerhouder                          | 33. Diep frezen - A                   | 52. Borgpen                                  |
| 15. Accusleuf 1                          | 34. Middeldiep frezen - B             | 53. Frame                                    |
| 16. Accusleuf 2                          | 35. Ondiep frezen - C                 |                                              |
| 17. Rubberen dop                         | 36. Transportstand - D                |                                              |
| 18. Productmontageadapter van de AA-3618 | 37. Vergrendelknop voor de handgrepen |                                              |
| 19. Snoer                                | 38. Veer                              |                                              |

## TECHNISCHE GEGEVENS



Model	AK-3622	
Afmetingen	1193 mm x 488 mm x 998 mm	
Diameter freesmessen	245 mm	
Freesbreedte	350 mm (225 mm gescheiden)	
Onbelast toerental	85 min <sup>-1</sup>	
Netto gewicht	23,3 kg	
Nominale spanning	36 V gelijkstroom	
 Standaardaccu en acculader Gebruik altijd de combinatie accu/ acculader in de rechterkolom.	AP-363 LG-363	AP-3622 LG-3622

- Als gevolg van ons doorlopende onderzoeks- en ontwikkelingsprogramma, zijn de technische gegevens van dit gereedschap onderhevig aan veranderingen zonder voorafgaande kennisgeving.
- Specificaties en accu's kunnen van land tot land verschillen.
- Gewicht, inclusief de accu, volgens de EPTA-procedure 01/2003

### Symbolen

END019-1

Hieronder staan de symbolen die voor het gereedschap worden gebruikt. Zorg ervoor dat u weet wat ze betekenen alvorens de accu te gebruiken.

-  ..... Besteed bijzondere zorg en aandacht.
-  ..... Lees de gebruiksaanwijzing.
-  ..... Blijf uit de buurt van draaiende delen.
-  ..... Haal de vergrendelsleutel eruit voordat u het gereedschap inspecteert, afstelt, reinigt, onderhoudt, achterlaat of opbergt.

-  ..... Alleen voor EU-landen  
Geef elektrisch gereedschap en

accu's niet met het huisvuil mee!  
Volgens de Europese richtlijn 2002/96/EC inzake oude elektrische en elektronische apparaten, 2006/66/EC inzake batterijen en accu's en de toepassing daarvan binnen de nationale wetgeving, dienen gebruikt elektrisch gereedschap en accu's gescheiden te worden ingezameld en te worden afgevoerd naar een recyclebedrijf dat voldoet aan de geldende milieueisen.

## BELANGRIJKE VEILIGHEIDSINSTRUCTIES

GEB095-6

 **WAARSCHUWING!** Lees alle veiligheidswaarschuwingen en alle instructies. Het

niet volgen van de waarschuwingen en instructies kan leiden tot elektrische schokken, brand en/of ernstig letsel.

## **Bewaar alle waarschuwingen en instructies om in de toekomst te kunnen raadplegen.**

### **Gebruiksdoeleinden**

Het gereedschap is uitsluitend bedoeld voor grondbewerking. Gebruik het gereedschap uitsluitend voor dit doel. Het gebruik voor enig ander doel kan ernstig letsel en/of schade aan het gereedschap veroorzaken.

### **Opleiding/informatie**

1. Steek de sleutel niet in het gereedschap voordat het klaar is voor gebruik.
2. Zorg dat u vertrouwd bent met de bedieningselementen en het juiste gebruik van het gereedschap.
3. Laat in geen geval het gereedschap gebruiken door kinderen of personen die niet bekend zijn met de instructies. De leeftijd van de gebruiker kan landelijk gereguleerd zijn.
4. Gebruik het gereedschap nooit in de buurt van andere personen, met name kinderen, en huisdieren.
5. Bedien het gereedschap niet wanneer u onder invloed bent van drugs, alcohol of enig medicijn.
6. Denk eraan dat de gebruiker aansprakelijk is voor ongevallen en onvoorziene gebeurtenissen die personen of hun eigendommen kunnen overkomen.

### **Vorbereidingen**

1. Draag tijdens het gebruik altijd stevige schoenen en een lange broek. Gebruik het gereedschap niet met blote voeten of met open sandalen.
2. Controleer het hele gebied waarin u het gereedschap wilt gebruiken grondig en verwijder alles wat door het gereedschap kan worden weggeslingerd.
3. Vóór gebruik voert u altijd een visuele controle uit om er zeker van te zijn dat de onderdelen niet versleten of beschadigd zijn. Vervang versleten of beschadigd messen en bouten altijd samen, om onbalans te voorkomen.

### **Bediening**

1. Werk alleen bij daglicht of bij goed kunstlicht.
2. Bij werken op hellingen:
  - Controleer of er geen kinderen of andere mensen aanwezig zijn binnen een werkbereik van 20 meter en let ook op of er geen dieren in de werkomgeving zijn. Als dat het geval is, stopt u met het gebruik van het gereedschap.
  - Controleer altijd of u voldoende steun hebt om te staan.
  - Werk horizontaal langs de helling, nooit omhoog en omlaag.
  - Ga altijd uiterst voorzichtig te werk bij het veranderen van richting op een helling.
3. Werk niet op bijzonder steile hellingen.
4. Loop rustig met het gereedschap, nooit te snel.

5. **Pas goed op als u het gereedschap achteruit laat rijden of naar u toe haait.**
6. **Start de motor zorgvuldig zoals aangegeven in de gebruiksaanwijzing van de fabrikant en blijf met uw voeten steeds op voldoende afstand van de messen.**
7. **Kom niet met uw handen of voeten in de buurt van of onder draaiende delen.**
8. **Het gereedschap nooit optillen of dragen wanneer de motor loopt.**
9. **Schakel het gereedschap uit en haal de vergrendelsleutel eruit in de volgende gevallen:**
  - iedere keer als u het gereedschap onbeheerd achterlaat;
  - voordat u verstoppen opheft.
10. **Let met name goed op met harde of stenige grond omdat het gereedschap dan veel minder stabiel is dan op gecultiveerde grond, en werk op lage snelheid voor ploegen.**

### **Onderhoud en opslag**

1. **Voordat u het gereedschap opslaat in een krappe of afgesloten ruimte, laat u hem gedurende een voldoende lange tijd afkoelen.**
2. **Zorg ervoor dat alle moeren, bouten en de schroeven stevig vastgedraaid zijn om er zeker van te zijn dat het gereedschap altijd op een veilige manier gebruiksklaar is.**
3. **Om het brandgevaar zoveel mogelijk te beperken moet u de motor, de accubak en de opbergruimte vrijhouden van vegetatie en overtollig vet.**
4. **Schakel het gereedschap uit en haal de vergrendelsleutel eruit in de volgende gevallen:**
  - voordat u het gereedschap controleert, reinigt of er werkzaamheden aan gaat verrichten;
  - na het raken van een vreemd voorwerp. Controleer of het gereedschap beschadigd is en laat deze indien nodig repareren voordat u het gereedschap opnieuw gaat starten en gebruiken;
  - als het gereedschap abnormaal begint te trillen. Inspecteer op beschadigingen en vervang of repareer eventueel beschadigde onderdelen. Controleer op eventueel loszittende delen en zet ze vast.

### **Elektrisch gereedschap en onderhoud**

5. **Laad alleen op met de acculader aanbevolen door de fabrikant.** Een acculader die geschikt is voor een bepaald type accu, kan brandgevaar opleveren indien gebruikt met een ander type accu.
6. **Gebruik het gereedschap uitsluitend met de daarvoor bestemde accu.** Als u een andere accu erin gebruikt, kan dit leiden tot persoonlijk letsel of brand.
7. **Als de accu niet wordt gebruikt, houdt u deze uit de buurt van metalen voorwerpen zoals paperclips, muntgeld, sleutels, schroeven en andere kleine metalen voorwerpen die een kortsluiting kunnen veroorzaken tussen de accupolen.** Kortsluiting tussen de accupolen kan leiden tot brandwonden of brand.
8. **Onder zware gebruiksomstandigheden kan vloeistof uit de accu komen. Voorkom aanraking!** Als u deze vloeistof per ongeluk aanraakt, wast u

dit goed af met water. Als de vloeistof in uw ogen komt, raadpleegt u tevens een arts. Vloeistof uit de accu/batterijen kan irritatie en brandwonden veroorzaken.

#### Reparatie

- Laat uw elektrisch gereedschap repareren door een vakbekwame reparateur die gebruik maakt van uitsluitend identieke vervangingsonderdelen. Hiermee bent u ervan verzekerd dat de veiligheid van het elektrisch gereedschap behouden blijft.
- Volg de instructies voor het smeren en verwisselen van accessoires.
- Houd de handgrepen droog, schoon en vrij van olie en vetten.

## BEWAAR DEZE INSTRUCTIES

### ⚠ WAARSCHUWING:

Laat u NIET misleiden door een vals gevoel van comfort en bekendheid met het gereedschap (na veelvuldig gebruik) en neem alle veiligheidsvoorschriften van het betreffende product altijd strikt in acht. VERKEERD GEBRUIK of het niet volgen van de veiligheidsinstructies in deze gebruiksaanwijzing kan leiden tot ernstig persoonlijk letsel.

## BELANGRIJKE VEILIGHEIDSinSTRUCTIES ENC007-7

### VOOR ACCU'S

- Alvorens de accu in gebruik te nemen, leest u eerst alle instructies en waarschuwingsofschriften op (1) de acculader, (2) de accu en (3) het apparaat waarin de accu wordt aangebracht.
- Haal de accu niet uit elkaar.
- Als de gebruikstijd aanzienlijk korter is geworden, stopt u onmiddellijk met het gebruik. Anders kan dit leiden tot kans op oververhitting, mogelijke brandwonden en zelfs een explosie.
- Als de elektrolyt in uw ogen komt, wast u deze uit met schoon water en raadpleegt u onmiddellijk een arts. Dit kan leiden tot verlies van gezichtsvermogen.
- Sluit de accu niet kort:
  - Raak de accupolen niet aan met enig geleidend materiaal.
  - Bewaar de accu niet op een plaats waar deze in aanraking kan komen met andere metalen voorwerpen, zoals spijkers, munten, enz.
  - Stel de accu niet bloot aan water of regen. Kortsluiting van de accu kan leiden tot een hoge stroomsterkte, oververhitting, mogelijke brandwonden en zelfs een defect.
- Bewaar het gereedschap en de accu niet op plaatsen waar de temperatuur kan oplopen tot 50 °C of hoger.
- Werp de accu niet in een vuur, zelfs niet als deze al ernstig beschadigd of helemaal versleten is. De accu kan in een vuur exploderen.

- Wees voorzichtig dat u de accu niet laat vallen of ergens tegenaan stoot.
- Gebruik nooit een beschadigde accu.

## BEWAAR DEZE INSTRUCTIES.

### Tips voor een lange levensduur van de accu

- Laad de accu op voordat deze volledig leeg is. Wanneer u merkt dat het gereedschap minder vermogen heeft, stopt u met het gebruik ervan en laadt u eerst de accu op.
- Laad nooit een volledig opgeladen accu op. Te lang opladen verkort de levensduur van de accu.
- Laad de accu op bij een omgevingstemperatuur van 10 °C tot 40 °C. Laat een warme accu eerst afkoelen voordat u deze oplaadt.
- Laad de accu ieder half jaar op als u deze gedurende een lange tijd niet gebruikt.

## BESCHRIJVING VAN DE ONDERDELEN (zie afb. 1)

## BESCHRIJVING VAN DE FUNCTIES

### De accu aanbrengen en verwijderen (zie afb. 2 en 3)

#### ⚠ LET OP:

- Schakel het gereedschap altijd uit voordat u de accu aanbrengt of verwijdert.
- Houd de accu met beide handen stevig vast tijdens het aanbrengen of verwijderen van de accu. Als u de accu niet stevig vasthoudt, kan hij uit uw handen glippen en beschadigd raken of het gereedschap beschadigen, of kan persoonlijk letsel worden veroorzaakt.
- Let er bij het sluiten van de accukap op dat uw vingers of duim niet ertussen komen.

Maak de klemmen los aan beide zijanten van het gereedschap en open de accukap.

Om de accu te verwijderen verschuift u de knop aan de voorkant van de accu en schuift u tegelijkertijd de accu eraf.

Om de accu aan te brengen, lijnt u de lip op de accu uit met de groef in de behuizing en duwt u de accu op zijn plaats. Steek de accu zo ver mogelijk erin tot u een klinkgeluid hoort. Als u het rode deel aan de bovenkant van de knop kunt zien, is de accu niet goed aangebracht. Sluit de accukap en maak de klemmen weer vast. In dit gereedschap is plaats voor maximaal twee accu's. U kunt één of twee accu's aanbrengen. De accu kan worden aangebracht in één van de twee acculeuven.

#### ⚠ LET OP:

- Breng de accu niet met kracht aan. Als de accu niet gemakkelijk erin kan worden geschoven, wordt deze niet goed aangebracht.

## OPMERKING:

Als twee accu's zijn aangebracht, kunt u met de accu-keuzeschakelaar kiezen welke accu u wilt gebruiken.

## Accubeveiligingssysteem

Lithium-ionaccu's zijn voorzien van een beveiligingssysteem. Dit systeem schakelt automatisch de voeding naar het gereedschap uit om de levensduur van de accu te verlengen.

Het gereedschap zal tijdens gebruik automatisch stoppen wanneer het gereedschap en/of de accu zich in een van de volgende omstandigheden bevinden:

### • Overbelasting:

Het gereedschap wordt gebruikt op een manier die ertoe leidt dat een abnormaal hoge stroomsterkte uit de accu wordt getrokken.

Laat in die situatie de aan/uit-schakelaar van het gereedschap los en stop het gebruik dat ertoe leidde dat het gereedschap overbelast werd. Knijp daarna opnieuw de aan/uit-schakelaar in om het gereedschap weer in te schakelen.

Als het gereedschap niet wordt ingeschakeld, is de accu oververhit. In die situatie laat u de accu eerst afkoelen voordat u opnieuw de aan/uit-schakelaar inknijpt.

































### • Lage accuspanning:

De resterende acculading is te laag en het gereedschap wordt niet ingeschakeld. Verwijder in die situatie de accu en laad hem op.

## Indicator voor resterende acculading (alleen voor de modellen met accu AP-3622)

Accu AP-3622 is uitgerust met een indicator voor de resterende acculading (zie afb. 4).

Druk op de CHECK-knop om de resterende acculading te zien. De indicatorlampjes branden dan gedurende ongeveer drie seconden.

Status van lampjes		Resterende acculading
 Brandt	 Uit	
E     F		70% tot 100%
   		45% tot 70%
   		20% tot 45%
   		0% tot 20%
   		Laad de accu op.
         		Er kan een storing in de accu zijn opgetreden.

011713

- Wanneer alleen het onderste lampje knippert (naast de letter "E"), of wanneer geen van de lampjes branden, is de acculading op en werkt het gereedschap niet meer. In dit geval, laadt u de accu op of vervangt u de lege accu door een volledig opgeladen accu.

- Wanneer twee of meer lampjes niet branden, ook niet nadat het opladen voltooid is, heeft de accu het einde van zijn levensduur bereikt.
- Wanneer de bovenste twee en de onderste twee lampjes beurtelings branden, kan een storing in de accu opgetreden zijn. Neem contact op met u uw plaatselijk, erkend Dolmar-servicecentrum.

## OPMERKING:

- De aangegeven acculading kan lager zijn de werkelijke acculading tijdens gebruik of onmiddellijk na gebruik van het gereedschap.
- Afhankelijk van de gebruiksomstandigheden en de omgevingstemperatuur, is het mogelijk dat de aangegeven acculading verschilt van de werkelijke acculading.

## Accuomvormers (los verkrijgbaar)

### ⚠ WAARSCHUWING:

- Voordat u de accuomvormer AA-3618 of AA-3618CL aanbrengt of verwijdert, haalt u de vergrendelsleutel eruit.

## AA-3618 (optioneel accessoire)

### ⚠ WAARSCHUWING:

- Bij gebruik van de AA-3618, moet u de snoerhouder (los verkrijgbaar) gebruiken om zijn snoer vast te zetten. Als u de snoerhouder niet gebruikt, blijft het snoer los hangen. Hierdoor kan het snoer verstrikt raken in de messen, waardoor het gereedschap beschadigd kan raken en ernstig persoonlijk letsel kan worden veroorzaakt.
- Bij gebruik van de AA-3618, mag u dit nooit bevestigen op enige plaats aan uw lichaam. Als de AA-3618 op enige plaats aan uw lichaam wordt bevestigd, kan ernstig persoonlijk letsel worden veroorzaakt (zie afb. 5).

Haak de accuomvormer AA-3618 aan de ophangopening van de handgrepen.

## Snoerhouder (los verkrijgbaar)

Bij gebruik van de AA-3618, moet u de snoerhouder (los verkrijgbaar) gebruiken om zijn snoer vast te zetten (zie afb. 6).

Breng de snoerhouder (los verkrijgbaar) aan in de opening in de linkerhandgreep, zoals gezien vanuit de gebruiker. En duw daarna het snoer in de houder zodanig dat het snoer niette los hangt. Controleer dat het snoer wordt vastgehouden door de snoerhouder (zie afb. 7). Open de accukap en schuif de productmontageadapter van de AA-3618 helemaal in accusleuf 1 tot hij vastklikt (zie afb. 8).

Trek voorzichtig omhoog en verwijder de rubberen dop uit de sleuf in de onderste behuizing, zoals aangegeven in de afbeelding.

## OPMERKING:

- Trek de rubberen dop niet met kracht omhoog omdat hierdoor zijn bevestigingsplaats kan worden beschadigd (zie afb. 9).

Buig het snoer van de accuomvormer AA-3618 rond de productmontageadapter. Geleid het snoer van de AA-3618 vervolgens door de sleuf in de onderste behuizing en sluit de accukap.

Om de AA-3618 te verwijderen, volgt u de procedure voor het aanbrengen in omgekeerde volgorde.

## AA-3618CL (los verkrijgbaar) (zie afb. 10)

Open de accupak en klik de AA-3618CL in de accusleuf. Sluit de accupak.

Om de AA-3618CL te verwijderen, drukt u op de haak van de AA-3618CL en trekt u hem met beide handen eruit.

## Indicatorlampje

### ⚠ WAARSCHUWING:

- Gebruik de accu-keuzeschakelaar niet tijdens bedrijf.
- Nadat de accu-keuzeschakelaar is bediend, is de hoofdschakelaar uitgeschakeld. Om het gereedschap te starten, moet u op de hoofdschakelaar drukken (zie afb. 11 en 12).

Als het gereedschap is uitgerust met twee accu's, kunt u tussen de accu's wisselen door de accu-keuzeschakelaar te bedienen. (De indicatorlampjes geven de status van nr. 1 of nr. 6 aan.)

Als het gereedschap is uitgerust met slechts één accu, bedient u de accu-keuzeschakelaar om de accusleuf te kiezen waarin de accu is aangebracht.

- Als het gereedschap is uitgerust met één accu en u een accusleuf kiest waarin geen accu is aangebracht, geven de indicatorlampjes de status van nr. 2 of nr. 5 aan.

Het waarschuwinglampje gaat branden als zich een probleem heeft voorgedaan, en het gereedschap wordt vervolgens na 10 seconden automatisch uitgeschakeld.

Het waarschuwinglampje geeft het volgende aan:

- **Brandt rood:** Er zijn twee mogelijke redenen waarom de lamp rood brandt:
  - De motor is oververhit. (Het indicatorlampje geeft de status van nr. 3 aan.)  
Zet de hoofdschakelaar uit, laat de motor afkoelen en start het gereedschap opnieuw.
  - De acculading is bijna op. (Het indicatorlampje geeft de status van nr. 2 of nr. 5 aan.)  
Zet de hoofdschakelaar uit en laaf de accu op.
- **Knippert rood:** De messen zijn overbelast doordat ze vastgelopen zijn wegens te diep frezen of blokkering door onkruid of een steen. (Het indicatorlampje geeft de status van nr. 4 aan.)  
Schakel het gereedschap uit door op de hoofdschakelaar te drukken, til de messen met de draaghandvaten, en controleer of een obstakel de messen blokkeert.

### ⚠ LET OP:

- Schakel het gereedschap altijd uit en verwijder de accu voordat u het obstakel verwijdert.
- Dwing de messen niet te draaien en sla er niet met een hamer tegen. Hierdoor kan het gereedschap worden beschadigd.

Als er een obstakel klem zit tegen de messen, verwijdert u het voorzichtig.

Zet de hoofdschakelaar aan en controleer of het rode waarschuwinglampje uit is.

## In- en uitschakelen

### ⚠ WAARSCHUWING:

- **Controleer altijd, voordat u de accu in het gereedschap steekt, of de aan/uit-schakelaar op de juiste manier werkt en weer terugkeert naar de oorspronkelijke stand nadat deze is losgelaten.** Het gebruik van gereedschap met een schakelaar die niet goed werkt, kan leiden tot verlies van controle en ernstige verwondingen.

### OPMERKING:

- De motor start niet als hij overbelast is. In dat geval stelt u de freesdiepte veel ondieper in.
- Het gereedschap start niet zonder de uit-vergrendelknop ingedrukt te houden, ook niet wanneer de aan/uit-schakelaar ingeknepen wordt.

Dit gereedschap is uitgerust met een vergrendelsleutel om te voorkomen dat kinderen per ongeluk het gereedschap kunnen starten. De vergrendelsleutel bevindt zich onder de accupak. Steek de vergrendelsleutel erin voordat u het gereedschap inschakelt. Het gereedschap kan niet worden gestart als de vergrendelsleutel eruit is gehaald (zie afb. 13 en 14). Druk op de hoofdschakelaar om het gereedschap in te schakelen. Een van de indicatorlampjes gaat branden nadat het gereedschap is ingeschakeld. Druk nogmaals op de hoofdschakelaar om het gereedschap uit te schakelen.

Om te voorkomen dat het gereedschap onbedoeld start, is een uit-vergrendelknop aangebracht. Om de messen te laten draaien, drukt u de uit-vergrendelknop in en knijpt u vervolgens de aan/uit-schakelaar in. Laat de aan/uit-schakelaar los om het gereedschap te stoppen.

## Sleepstang (zie afb. 15)

Met de sleepstang stelt u de freesdiepte in. De sleepstang voorkomt tevens een plotselinge, ongecontroleerde beweging van het gereedschap.

U kunt de freesdiepte instellen door de stand van de sleepstang te veranderen (zie afb. 16).

### ⚠ LET OP:

- Controleer altijd of de transportwielen in de transportstand staan voordat u de sleepstang instelt.
1. Verwijder de stopper waarmee de sleepstang is vastgezet.
  2. Verander de stand van de sleepstang en zet de sleepstang vervolgens met de stopper in die stand vast.

### Richtlijn voor de stand

- Diep frezen - A
- Middeldiep frezen - B
- Ondiep frezen - C
- Transportstand - D

### OPMERKING:

- Als de grond hard is en het gereedschap te snel vooruit gaat, zet u de sleepstang in de stand voor diep frezen (A). Als de grond zacht is en de messen zich in de grond graven, zet u de sleepstang in de stand voor ondiep frezen (C).
- Als u het gereedschap gaat vervoeren, zet u de sleepstang in de transportstand (D).

## ONDERDELEN AANBRENGEN/ VERWIJDEREN

### WAARSCHUWING:

- **Controleer altijd of het gereedschap is uitgeschakeld en de accu is verwijderd alvorens enige werkzaamheden aan het gereedschap te verrichten.** Als het gereedschap niet wordt uitgeschakeld en de accu niet uit het gereedschap wordt verwijderd, kan dat na per ongeluk inschakelen leiden tot ernstig persoonlijk letsel.
- **Start het gereedschap nooit voordat het op de juiste wijze is gemonteerd.** Door het gereedschap in een gedeeltelijk gemonteerde toestand te laten werken, kan dat na per ongeluk inschakelen leiden tot ernstig persoonlijk letsel.

### Aanbrengen van de sleepstang en stopper (zie afb. 17)

Om de sleepstang aan te brengen met de stopper, raadpleegt u de tekst onder "Sleepstang" in BESCHRIJVING VAN DE FUNCTIES.

### De vergrendelsleutel plaatsen (zie afb. 18)

Om de vergrendelsleutel te plaatsen, raadpleegt u de tekst onder "In- en uitschakelen" in BESCHRIJVING VAN DE FUNCTIES.

### De handgrepen aanbrengen en de hoek instellen

#### LET OP:

- Stel altijd in op een horizontale, vlakke ondergrond om ongelukken te voorkomen.
- Controleer altijd of de transportwielen in de transportstand staan voordat u de hoek van de handgrepen instelt.
- Houd de handgrepen altijd vast tijdens het instellen omdat anders de handgrepen omlaag kunnen vallen en iemand letsel kunnen veroorzaken.
- Wanneer u de hoek van de handgrepen afstelt, let u erop dat uw vingers of duim niet bekneld raken tussen de handgrepen en het frame (zie afb. 19, 20 en 21).

Om de handgrepen aan te brengen op het gereedschap plaatst u de veerring om de vergrendelknop voor de handgrepen en draait u deze stevig in een van de drie schroefgaten in de bevestigingsstang voor de handgrepen. Let erop dat u de veerring om de vergrendelknop voor de handgrepen plaatst zodanig dat de bolle kant van de conische veerring in de richting van de vergrendelknop voor de handgrepen wijst. Controleer of de handgrepen stevig vastzitten nadat ze zijn aangebracht.

U kunt de hoek van de handgrepen kiezen uit drie standen. Houd de handgrepen met één hand vast en draai en verwijder vervolgens de vergrendelknop voor de handgrepen. Kies de gewenste hoek en steek de vergrendelknop voor de handgrepen in het bij die stand behorende gat en draai hem stevig vast.

#### LET OP:

Zorg er altijd voor dat de vergrendelknop voor de handgrepen stevig is vastgedraaid omdat anders de

handgrepen omlaag kunnen vallen en u letsel kunnen veroorzaken.

## BEDIENING

### Starten, voorwaarts

#### WAARSCHUWING:

- **Zorg ervoor dat u de handgrepen stevig vasthoudt alvorens het gereedschap te starten.** Wanneer de grond hard is, loopt het gereedschap plotseling naar voren omdat de messen zich niet diep genoeg in de grond graven, en kan het letsel veroorzaken.

Duw de handgrepen omlaag zodat de sleepstang door de gefreesde grond loopt. Beweeg de handgrepen omhoog en omlaag en regel de diepte van de sleepstang overeenkomstig de hardheid van de grond. U kunt dieper frezen door de handgrepen harder omlaag te duwen zodat de sleepstang dieper loopt. Het gereedschap beweegt sneller en lichter wanneer u de handgrepen optilt zodat de sleepstang boven de grond staat. Het gereedschap stopt zodra u de aan/uit-schakelaar loslaat.

### De freesbreedte veranderen

#### WAARSCHUWING:

- **Controleer altijd of het gereedschap is uitgeschakeld en de accu is verwijderd alvorens enige werkzaamheden aan het gereedschap te verrichten.** Als het gereedschap niet wordt uitgeschakeld en de accu niet uit het gereedschap wordt verwijderd, kan dat na per ongeluk inschakelen leiden tot ernstig persoonlijk letsel.
- Nadat u de buitenste messen hebt aangebracht, vergeet u niet deze te vergrendelen met behulp van de borgpen en borgveer (zie afb. 22 en 23).

De messen kunnen worden gescheiden al naar gelang de gewenste freesbreedte. Als u een smalle strook wilt frezen, kunt u de buitenste messen verwijderen. Om het buitenste mes aan de rechterkant te verwijderen, trekt u aan de rechterkant de borgpen en borgveer waarmee het buitenste mes is vastgezet eruit, en verwijdert u langzaam het buitenste mes. Breng de borgpen en borgveer weer aan op hun oorspronkelijke plaats op de binnenste messen. Volg dezelfde procedure voor het buitenste mes aan de linkerkant. Om de buitenste messen te bevestigen, volgt u de procedure voor het aanbrengen in de omgekeerde volgorde.

### Het gereedschap vervoeren

#### WAARSCHUWING:

- **Controleer altijd of het gereedschap is uitgeschakeld en de accu is verwijderd alvorens enige werkzaamheden aan het gereedschap te verrichten.** Als het gereedschap niet wordt uitgeschakeld en de accu niet uit het gereedschap wordt verwijderd, kan dat na per ongeluk inschakelen leiden tot ernstig persoonlijk letsel.
- Om te voorkomen dat het gereedschap instabiel wordt en uit evenwicht raakt, zorgt u ervoor dat de sleepstang op de grond blijft wanneer u de stand van de transportwielen verandert.



- Wanneer u de transportwielen omlaag zet, let u erop dat het gereedschap in balans blijft omdat anders het gereedschap kan vallen en letsel kan veroorzaken
- Let erop dat uw vingers of duim niet bekneld raken of gekneusd worden als gevolg van een terugslag van het geveerde transportwiel tijdens het veranderen van de stand van het transportwiel (zie afb. 24).

De transportwielen worden gebruikt wanneer u het gereedschap vervoert. De stand van de wielen kan eenvoudig met de hand worden veranderd. Trek de transportwielen omlaag en zet de sleepstang in de transportstand.

Duw de handgrepen omlaag zodat de messen omhoog komen en rijd het gereedschap weg.

#### OPMERKING:

Als het rijden met het gereedschap moeilijk gaat, kunt u de sleepstang ook ondersteboven plaatsen.

## Het gereedschap opbergen

### ⚠ WAARSCHUWING:

- **Controleer altijd of het gereedschap is uitgeschakeld en de accu is verwijderd alvorens enige werkzaamheden aan het gereedschap te verrichten.** Als het gereedschap niet wordt uitgeschakeld en de accu niet uit het gereedschap wordt verwijderd, kan dat na per ongeluk inschakelen leiden tot ernstig persoonlijk letsel.

De handgrepen kunnen worden omgeklapt zodat het gereedschap eenvoudig kan worden gedragen en opgeborgen.

### ⚠ LET OP:

- Doe dit altijd op een vlakke ondergrond om ongelukken te voorkomen.
- Controleer altijd of de transportwielen in de transportstand staan voordat u de handgrepen omklapt.
- Houd de handgrepen altijd vast wanneer u de vergrendelknop voor de handgrepen losmaakt omdat anders de handgrepen omlaag kunnen vallen en iemand letsel kunnen veroorzaken.
- Let bij het omklappen van de handgrepen erop dat uw vingers of duim niet bekneld raken tussen de handgrepen en het frame (zie afb. 25).

Houd de handgrepen met één hand vast en draai en verwijder vervolgens de vergrendelknop voor de handgrepen. Klap de handgrepen daarna langzaam om.

#### KENNISGEVING:

- Let er altijd op of de kabels niet bekneld raken tussen de handgrepen en het gereedschap waardoor de kabels beschadigd zouden raken.
- Nadat de handgrepen omgeklapt zijn, draait u de vergrendelknop voor de handgrepen een stukje in het oorspronkelijke schroefgat om te voorkomen dat u hem verliest.

Als u het gereedschap op een aanhanger, enz., plaatst, klap u de handgrepen om en draagt u het gereedschap aan de voorste en achterste draaghandvaten.

## ONDERHOUD

### ⚠ WAARSCHUWING:

- **Zorg er altijd voor dat het gereedschap is uitgeschakeld en de vergrendelsleutel en accu uit het gereedschap zijn gehaald, voordat u het gereedschap opbergt of een inspectie of onderhoud uitvoert.** Als het gereedschap niet wordt uitgeschakeld en de vergrendelsleutel en accu niet uit het gereedschap zijn gehaald, kan dat na per ongeluk inschakelen leiden tot ernstig persoonlijk letsel.

#### KENNISGEVING:

Gebruik nooit benzine, wasbenzine, thinner, alcohol, enz. Dit kan leiden tot verkleuren, vervormen of barsten.

## De messen controleren en vervangen (zie afb. 26)

Vervang de messen wanneer ze zo ver afgesleten zijn als aangegeven in de afbeelding.

#### OPMERKING:

- Vervang de messen wanneer ze ongeveer tot de helft afgesleten zijn. Wij adviseren u de messen zo snel mogelijk te vervangen door originele Dolmar-messen voor de beste prestaties (zie afb. 27).

Er zijn twee soorten messen. Breng de messen in de juiste richting aan, zoals aangegeven in de afbeelding.

#### OPMERKING:

- Breng de linker- en rechtermessen symmetrisch ten opzichte van elkaar aan.
- Breng de borgpen en borgveer in de juiste richting aan, zoals aangegeven in de afbeelding, zodat ze niet uit zichzelf los kunnen komen.

## Onderhoud

1. HAAL DE VERGRENDELSLEUTEL ERUIT. Bewaar hem op een veilige plaats buiten het bereik van kinderen.
2. Verwijder modder, stroresten, onkruiden en dergelijke vanaf de messenbladen en het gereedschap. Reinig het gereedschap met stromend water. Laat geen water op of in de elektrische onderdelen komen (hoofdschakelaar, uit-vergrendeling, aan/uitschakelaar, motor, indicatorlampjes). Veeg na het reinigen het gereedschap af met een droge doek.

#### OPMERKING:

- Als u het gereedschap reinigt met water, mogen de handgrepen niet omgeklapt zijn of de grond raken. Als u het gereedschap reinigt met omgeklapte handgrepen of terwijl deze de grond raken, kan de schakelaar kapot gaan.
- Als u het gereedschap reinigt met een hogedrukspuit, gebruikt u een verstelbare sproeikop ingesteld op een zo breed mogelijk sproeibeeld en houdt u de sproeikop op een afstand van ten minste 2 meter van het gereedschap. Als u dit niet doet kunnen de waarschuwingsetiketten losraken, kunnen de bovenvermelde elektrische onderdelen beschadigd raken, en kan water in de tandwielkast binnendringen, waardoor mechanische onderdelen, zoals tandwielen, lagers en dergelijke, beschadigd kunnen raken. Houdt u aan de waarschuwingen en instructies die worden vermeld op etiketten en in de

- gebruiksaanwijzing van de hogedrukspuit voor een correct gebruik. Als u dit niet doet, kan dat leiden tot persoonlijk letsel en storing, schade of defect van/aan het gereedschap.
- Als de accuseuf of het gebied er omheen tijdens het reinigen nat gesproeid wordt of onderloopt met water, veegt u het onmiddellijk af met een droge doek.
3. Controleer of alle moeren, bouten, knoppen, schroeven, bevestigingen, enz., stevig zijn vastgedraaid.

4. Inspecteer de bewegende delen op beschadiging, breuk en slijtage. Laat eventueel beschadigde of ontbrekende onderdelen repareren of vervangen. Om de VEILIGHEID en BETROUWBAARHEID van het gereedschap te handhaven, dienen alle reparaties, onderhoud en afstellingen te worden uitgevoerd door een erkend DOLMAR-servicecentrum, en altijd met gebruikmaking van originele DOLMAR-vervangingsonderdelen.

## PROBLEMEN OPLOSSEN

Probleem	Mogelijke oorzaak	Oplossing	
Het indicatorlampje van de accu en het waarschuwinglampje branden beide niet, ook niet nadat op de hoofdschakelaar is gedrukt.	De accu is niet aangebracht.	Breng de accu aan.	
	De vergrendelsleutel is niet ingestoken.	Steek de vergrendelsleutel erin.	
	Storing van de hoofdschakelaar.	Neem contact op met uw plaatselijk Dolmar-servicecentrum.	
Eén van de twee indicatorlampjes brandt en het waarschuwinglampje brandt nadat op de hoofdschakelaar is gedrukt.	De acculading is bijna op.	De vergrendelsleutel is eruit gehaald. Laad de accu op.	
	De accu is niet correct geplaatst.	Haal de accu eruit en breng hem voorzichtig weer aan.	
	Storing van het indicatorlampje van de accu of waarschuwinglampje.	Neem contact op met uw plaatselijk Dolmar-servicecentrum.	
De grondfreesmessen draaien niet, zelfs niet nadat de aan/uit-schakelaar is ingeknepen.	De hoofdschakelaar staat uit.	Druk op de hoofdschakelaar.	
	De uit-vergrendelknop werd niet ingedrukt.	Houd de uit-vergrendelknop ingedrukt terwijl u de aan/uit-schakelaar inknijpt.	
	De vergrendelsleutel is niet ingestoken.	Steek de vergrendelsleutel erin.	
	Storing van de schakelaars.	Neem contact op met uw plaatselijk Dolmar-servicecentrum.	
Het waarschuwinglampje en indicatorlampje van de accu branden tijdens gebruik.	De acculading is bijna op.	Laad de accu op.	
Het gereedschap stopt plotseling. En het waarschuwinglampje brandt of knippert.	Brandt	De messen frezen te diep en de motor is overbelast.	Frees minder diep.
	Knippert	Een obstakel blokkeert de messen.	Schakel het gereedschap uit door op de hoofdschakelaar te drukken. Verwijder vervolgens voorzichtig het obstakel.
De messen stoppen niet.	De aan/uit-schakelaar is kapot.	Zet de hoofdschakelaar uit. Verwijder de accu. Neem onmiddellijk contact op met uw plaatselijk Dolmar-servicecentrum.	

012848

## VERKRIJGBARE ACCESSOIRES

### LET OP:

- Deze accessoires of hulpstukken worden aanbevolen voor gebruik met het Dolmar-gereedschap dat in deze gebruiksaanwijzing wordt beschreven. Het gebruik van andere accessoires of hulpstukken kan gevaar voor persoonlijk letsel opleveren. Gebruik de accessoires of hulpstukken uitsluitend voor de aangegeven gebruiksdoeleinden.

Mocht u meer informatie willen hebben over deze accessoires, dan kunt u contact opnemen met uw plaatselijke Dolmar-servicecentrum.

- Originele Dolmar accu en lader
- Snoerhouder

### OPMERKING:

- Sommige items op de lijst kunnen zijn inbegrepen in de doos van het gereedschap als standaard toebehoren. Zij kunnen van land tot land verschillen.

### Geluid

ENG905-1

De typische, A-gewogen geluidsniveaus zijn gemeten volgens 2000/14/EC:

Geluidsdrukniveau ( $L_{pA}$ ): 70 dB (A) of minder  
Onzekerheid (K): 2,5 dB (A)

Het geluidsniveau kan tijdens gebruik hoger worden dan 80 dB (A)

### Draag gehoorbescherming.

## Trilling

ENG900-1

De totale trillingswaarde (triaxiale vectorsom) zoals vastgesteld volgens EN709:

Trillingsemisatie ( $a_h$ ): 2,5 m/s<sup>2</sup> of minder

Onzekerheid (K): 1,5 m/s<sup>2</sup>

ENG901-1

- De opgegeven trillingsemisatie waarde is gemeten volgens de standaardtestmethode en kan worden gebruikt om dit gereedschap te vergelijken met andere gereedschappen.
- De opgegeven trillingsemisatie waarde kan ook worden gebruikt voor een beoordeling vooraf van de blootstelling.

Gemeten geluidsvermogeniveau: 79 dB (A)

Gegarandeerd geluidsvermogeniveau: 81 dB (A)

29. 12. 2011



Tamiro Kishima  
Hoofddirecteur



Rainer Bergfeld  
Hoofddirecteur

## WAARSCHUWING:

- De trillingsemisatie tijdens het gebruik van het elektrisch gereedschap in de praktijk kan verschillen van de opgegeven trillingsemisatie waarde afhankelijk van de manier waarop het gereedschap wordt gebruikt.
- Zorg ervoor dat veiligheidsmaatregelen worden getroffen ter bescherming van de operator die zijn gebaseerd op een schatting van de blootstelling onder praktijkomstandigheden (rekening houdend met alle fasen van de bedrijfscyclus, zoals de tijdsduur gedurende welke het gereedschap is uitgeschakeld en stationair draait, naast de ingeschakelde tijdsduur).

## Alleen voor Europese landen

ENH218-1

### EU-verklaring van conformiteit

**Ondergetekenden, Tamiro Kishima en Rainer Bergfeld, als erkende vertegenwoordigers van Dolmar GmbH, verklaren dat de DOLMAR-machine(s):**

Aanduiding van de machine:

Accugrondfrees

Modelnr./Type: AK-3622

Technische gegevens: zie de tabel "TECHNISCHE GEGEVENS".

in serie zijn geproduceerd en

### Voldoen aan de volgende Europese richtlijnen:

2000/14/EC en 2006/42/EC

En zijn gefabriceerd in overeenstemming met de volgende normen of genormaliseerde documenten:

EN60745 en EN709

De technische documentatie wordt bewaard door:

Dolmar GmbH,

Jenfelder Straße 38, Abteilung FZ,

D-22045 Hamburg

De conformiteitsbeoordelingsprocedure vereist door

Richtlijn 2000/14/EC was is Overeenstemming met annex VI.

Officiële instantie:

TÜV Rheinland LGA Products GmbH

Am Grauen Stein 29

51105 Köln, Duitsland

Identificatienummer 0197

# ESPAÑOL (Instrucciones originales)

## Explicación de los dibujos

- |                                                       |                                         |                                                      |
|-------------------------------------------------------|-----------------------------------------|------------------------------------------------------|
| 1. Empuñadura                                         | 21. Convertidor de batería (AA-3618CL)  | 40. Pasador de bloqueo y pasador de presión          |
| 2. Tapa de la batería                                 | 22. Luces indicadoras                   | 41. Cuando la cuchilla es nueva                      |
| 3. Mango delantero                                    | 23. Luz de batería 1                    | 42. Cuando la cuchilla está gastada                  |
| 4. Cuchilla del cultivador                            | 24. Luz de batería 2                    | 43. Dirección de giro de la cuchilla                 |
| 5. Rueda para transporte                              | 25. Luz de advertencia                  | 44. Cuchilla orientada hacia el interior             |
| 6. Mango trasero                                      | 26. Interruptor de selección de batería | 45. Cuchilla orientada hacia el exterior             |
| 7. Botón                                              | 27. Llave de bloqueo                    | 46. Cuchillas izquierdas interiores (vista exterior) |
| 8. Indicador rojo                                     | 28. Interruptor principal               | 47. Cuchillas izquierdas exteriores (vista exterior) |
| 9. Cartucho de la batería                             | 29. Botón de desbloqueo                 | 48. Cuchillas derechas interiores (vista exterior)   |
| 10. Luces indicadoras                                 | 30. Palanca del interruptor             | 49. Cuchillas derechas exteriores (vista exterior)   |
| 11. Botón de comprobación (CHECK)                     | 31. Barra cubridora                     | 50. Exterior                                         |
| 12. Convertidor de batería (AA-3618)                  | 32. Tope                                | 51. Vista posterior                                  |
| 13. Orificio de instalación                           | 33. Cultivo profundo - A                | 52. Pasador de bloqueo                               |
| 14. Soporte                                           | 34. Cultivo a media profundidad - B     | 53. Bastidor                                         |
| 15. Puerto de batería 1                               | 35. Cultivo a poca profundidad - C      |                                                      |
| 16. Puerto de batería 2                               | 36. Posición de transporte - D          |                                                      |
| 17. Tapón de goma                                     | 37. Mando de bloqueo del asidero        |                                                      |
| 18. Adaptador para el montaje de producto del AA-3618 | 38. Resorte de regulación               |                                                      |
| 19. Cable                                             | 39. Apretar                             |                                                      |
| 20. Hendidura del alojamiento inferior                |                                         |                                                      |

## ESPECIFICACIONES

Modelo	AK-3622	
Dimensiones	1.193 mm x 488 mm x 998 mm	
Diámetro de la cuchilla	245 mm	
Ancho de cultivo	350 mm (225 mm separado)	
Velocidad en vacío	85 min <sup>-1</sup>	
Peso neto	23,3 kg	
Tensión nominal	CC 36 V	
 Cargador y cartucho de batería estándares Mantenga siempre las combinaciones de batería/cargador en las columnas de la derecha.	AP-363 LG-363	AP-3622 LG-3622

- Debido a nuestro programa continuo de investigación y desarrollo, las especificaciones aquí descritas están sujetas a cambios sin previo aviso.
- Las especificaciones y el cartucho de la batería pueden variar de un país a otro.
- Peso, con el cartucho de la batería, de acuerdo con el procedimiento EPTA 01/2003

### Símbolos

END019-1





Sólo para países de la UE  
 ¡No deseche el aparato eléctrico o la batería junto con los residuos domésticos!

Se utilizan los siguientes símbolos para el equipo. Asegúrese de que comprende su significado antes del uso.

 ..... Preste especial cuidado y atención.

 ..... Lea el manual de instrucciones.

 ..... Mantenga las manos alejadas de la parte giratoria.

 ..... Antes de realizar tareas de inspección, ajuste, limpieza, mantenimiento y almacenamiento en el equipo, quite la llave de bloqueo.

De conformidad con la Directiva Europea 2002/96/CE sobre residuos de aparatos eléctricos y electrónicos, 2006/66/CE sobre baterías y acumuladores y el desecho de baterías y acumuladores y su aplicación de acuerdo con la legislación nacional, la herramienta eléctrica y la batería cuya vida útil hayan llegado a su fin se deberán recoger por separado y trasladar a una planta de reciclaje que cumpla con las exigencias ecológicas.

# INSTRUCCIONES DE SEGURIDAD IMPORTANTES

GEB095-6

**⚠ ¡ADVERTENCIA!** Lea todas las advertencias de seguridad y todas las instrucciones. La no observancia de las advertencias y las instrucciones puede provocar descargas eléctricas, incendios y/o lesiones graves.

## Guarde todas las advertencias e instrucciones para futuras consultas.

### Uso previsto

Este equipo está diseñado exclusivamente para el cultivo de la tierra. Utilícelo solamente para este cometido. El uso para cualquier otra tarea puede tener como consecuencia lesiones graves y/o daños al equipo.

### Formación/Información

1. No inserte la llave en el equipo hasta que esté listo para utilizarse.
2. Familiarícese con los controles y el uso correcto del equipo.
3. Nunca deje que los niños o personas que no estén familiarizadas con las instrucciones utilicen la máquina. Las normas locales pueden establecer una edad máxima para el operario.
4. Nunca trabaje mientras haya cerca personas, especialmente niños, o animales.
5. Nunca utilice el equipo si ha consumido drogas, alcohol o está tomando algún medicamento.
6. Tenga en cuenta que el operario o el usuario es responsable de los accidentes o situaciones de peligro que se produzcan para otras personas o su propiedad.

### Preparativos

1. Mientras trabaje, utilice calzado resistente y pantalones largos. No utilice el equipo cuando esté descalzo o calce sandalias abiertas.
2. Inspeccione minuciosamente dónde se va a usar el equipo y retire todos los objetos que puedan salir despedidos de la máquina.
3. Antes de usar el equipo, realice una inspección visual para comprobar que las herramientas no estén desgastadas o dañadas. Sustituya los elementos y los pernos gastados o dañados en conjuntos para conservar el equilibrio.

### Funcionamiento

1. Trabaje solamente de día o con una luz artificial potente.
2. Cuando trabaje en pendientes:
  - asegúrese de que no haya niños y otras personas en un área de trabajo de 20 metros (66 pies) y preste atención también a cualquier animal que pueda estar cerca del lugar de trabajo. De lo contrario, deje de usar la herramienta.
  - compruebe su postura en todo momento,
  - trabaje transversalmente en las pendientes, nunca de arriba a abajo,
  - tenga el máximo cuidado cuando cambie de dirección en pendientes.

3. No trabaje en pendientes con una inclinación excesiva.
4. Camine. Nunca corra cuando esté usando la máquina.
5. Tenga el máximo cuidado cuando invierta la marcha o tire de la máquina hacia usted.
6. Ponga en marcha el motor con cuidado, de acuerdo con las instrucciones del fabricante, y mantenga los pies alejados de las herramientas.
7. No coloque las manos o los pies cerca o debajo de las piezas que giran.
8. Nunca alce o transporte la máquina mientras el motor esté en funcionamiento.
9. Apague el equipo y quite la llave de bloqueo en los casos siguientes:
  - cuando deje la máquina desatendida,
  - antes de quitar elementos que obstruyan el paso.
10. Preste una atención especial cuando trabaje en campos de suelo duro o pedregoso porque la máquina es mucho más inestable que en los terrenos cultivados, y utilice una marcha lenta para arar.

### Mantenimiento y almacenamiento

1. Antes de guardar la máquina en un espacio confinado o cerrado, deje que se refrigere durante un tiempo razonable.
2. Mantenga todas las tuercas, pernos y tornillos apretados para asegurarse de que el equipo se encuentra en un estado seguro de funcionamiento.
3. Para reducir el riesgo de incendio, mantenga el motor, el compartimento de la batería y el área de almacenamiento libres de material vegetal o un exceso de grasa.
4. Apague el equipo y quite la llave de bloqueo en los casos siguientes:
  - antes de comprobar, limpiar o trabajar en la máquina,
  - después de golpear un objeto extraño. Compruebe si la máquina está dañada y realice las reparaciones necesarias antes de volver a poner en marcha y utilizar la máquina,
  - si la máquina empieza a vibrar de forma anómala. Compruebe si el equipo está dañado y sustituya o repare los componentes dañados. Compruebe si los tornillos de algún componente están flojos y, en caso afirmativo, apriételes.

### Uso y mantenimiento de la herramienta a batería

5. Recárguela solamente con el cargador especificado por el fabricante. Un cargador adecuado para un tipo de batería puede crear un riesgo de incendio cuando se usa con otra batería.
6. Utilice las herramientas eléctricas solamente con los paquetes de batería designados. El uso de cualquier otra batería puede crear un riesgo de lesiones e incendio.
7. Cuando no se utilice la batería, manténgala alejada de otros objetos metálicos, como clips de papel, monedas, llaves, clavos, tornillos u otros objetos metálicos pequeños que puedan establecer una conexión entre los terminales. El

cortocircuito de los terminales de la batería puede provocar quemaduras o un incendio.

8. **En caso de un uso incorrecto, la batería puede expulsar líquido; evite el contacto con él. Si se produce un contacto accidental, enjuague con agua. Si el líquido entra en contacto con los ojos, solicite ayuda médica. El líquido expulsado de la batería puede provocar irritaciones o quemaduras.**

#### Reparación

9. **Haga que su herramienta eléctrica sea reparada por una persona cualificada que utilice solamente repuestos idénticos a los que tiene la unidad. De esta manera se asegurará de que se mantenga la seguridad de la herramienta eléctrica.**
10. **Siga las instrucciones para lubricar y cambiar accesorios.**
11. **Mantenga las empuñaduras secas, limpias y libres de aceite y grasa.**

## GUARDE ESTAS INSTRUCCIONES.

### ⚠ ADVERTENCIA:

No deje que la comodidad o la familiaridad con el producto (a base de utilizarlo repetidamente) sustituya la estricta observancia de las normas de seguridad del producto en cuestión. El MAL USO o la no observancia de las normas de seguridad expuestas en este manual de instrucciones pueden ocasionar lesiones graves.

## INSTRUCCIONES DE SEGURIDAD IMPORTANTES

ENC007-7

### PARA EL CARTUCHO DE LA BATERÍA

1. **Antes de utilizar el cartucho de la batería, lea todas las instrucciones y referencias de precaución que se encuentran en (1) el cargador de baterías, (2) la batería y (3) el producto que utiliza la batería.**
2. **No desmonte el cartucho de la batería.**
3. **Si el tiempo de funcionamiento es excesivamente corto, deje de utilizar la herramienta de inmediato. De lo contrario, existe el riesgo de sobrecalentamiento, quemaduras e incluso explosión.**
4. **Si se produce contacto ocular con electrolito, enjuáguese los ojos con agua limpia y acuda de urgencia al médico. Corre el riesgo de perder la visión.**
5. **No cortocircuite el cartucho de la batería:**
  - (1) **No toque los terminales con material conductor.**
  - (2) **Evite guardar el cartucho de la batería en un recipiente con otros objetos metálicos, como clavos, monedas, etc.**
  - (3) **No exponga el cartucho de la batería al agua o a la lluvia.**

**Un cortocircuito puede provocar un elevado flujo de corriente, sobrecalentamiento, quemaduras o incluso una avería.**

6. **No almacene la herramienta ni el cartucho de la batería en lugares donde la temperatura supere los 50°C (122°F).**
7. **No queme el cartucho de la batería aunque esté gravemente dañado o completamente gastado. El cartucho de la batería puede explotar si entra en contacto con fuego.**
8. **Procure que la batería no sufra golpes ni caídas.**
9. **No utilice una batería dañada.**

## GUARDE ESTAS INSTRUCCIONES.

### Consejos para conseguir una mayor duración de la batería

1. **Cargue la batería antes de que se descargue por completo. Cuando observe que la herramienta tiene menos potencia, deje de utilizarla y cargue el cartucho de la batería.**
2. **No recargue nunca un cartucho de batería completamente cargado. La sobrecarga acorta la vida útil de la batería.**
3. **Cargue el cartucho de la batería a una temperatura ambiente que oscile entre 10°C y 40°C (50°F - 104°F). Antes de cargar un cartucho de batería caliente, deje que se enfríe.**
4. **Cargue la batería una vez cada seis meses si no la utiliza durante un período de tiempo prolongado.**

## DESCRIPCIÓN DE LAS PIEZAS (Fig. 1)

## DESCRIPCIÓN DEL FUNCIONAMIENTO

### Instalación o extracción del cartucho de la batería (Fig. 2 y 3)

#### ⚠ PRECAUCIÓN:

- **Apague siempre la herramienta antes de instalar o extraer el cartucho de la batería.**
- **Cuando inserte o extraiga el cartucho de la batería, sujételo firmemente con las dos manos.** Si no lo sujeta con fuerza, el cartucho de la batería puede resbalar de las manos y producirse daños en la herramienta o el cartucho de la batería, así como lesiones personales.
- **Procure no pellizcarse los dedos cuando cierre la tapa de la batería.**

Para abrir la tapa de la batería, desabroche la hebilla a ambos lados de la herramienta.

Para quitar el cartucho de la batería, mantenga pulsado el botón de la parte frontal del cartucho y retírelo.

Para instalar el cartucho de la batería, alinee la lengüeta situada en el cartucho de la batería con la ranura del alojamiento e insértela. Insértela completamente hasta que quede firmemente encajada con un clic. Si puede ver

el indicador rojo de la zona superior del botón, significa que el cartucho no está encajado completamente. Cierre la tapa de la batería y ajuste la hebilla. Esta herramienta se puede equipar con dos cartuchos de batería. Puede instalar una batería o las dos. Puede instalarse en cualquier lado de la ranura.

#### ⚠ PRECAUCIÓN:

- No presione excesivamente el cartucho de la batería para instalarlo. Si no se inserta suavemente, significa que no lo está instalando correctamente.

#### NOTA:

Si ha instalado dos baterías, puede elegir la que desee usar girando el selector de batería.

### Sistema de protección de la batería

Las baterías de iones de litio están equipadas con un sistema de protección. Este sistema corta automáticamente la alimentación a la herramienta para ampliar la duración de la batería.

El funcionamiento de la herramienta se detendrá automáticamente si la herramienta y/o la batería están sometidos a las siguientes condiciones:

- Sobrecarga:**  
La herramienta se utiliza de una forma que hace que consuma una cantidad anormalmente alta de corriente. En ese caso, suelte el interruptor disparador de la herramienta y detenga la aplicación que provocaba que la herramienta se sobrecargara. A continuación, vuelva a accionar el interruptor disparador para reanudar las operaciones. Si la herramienta no consigue ponerse en marcha, la batería se sobrecalienta. En tal caso, deje que la batería se enfríe antes de volver a accionar el interruptor disparador.
- Tensión de la batería baja:**  
La capacidad restante de la batería es demasiado baja y la herramienta no funcionará. En ese caso, extraiga y recargue la batería.

### Indicador de capacidad restante de la batería (sólo para modelos con la batería AP-3622)

La batería AP-3622 cuenta con un indicador de capacidad restante de la batería. (Fig. 4) Pulse el botón CHECK para mostrar la capacidad restante de la batería. Las luces indicadoras se iluminarán durante aproximadamente tres segundos.

Luces indicadoras			Capacidad restante
Iluminada	Apagada	Parpadea	
E	■ ■ ■ ■ ■ ■ ■ ■	F	70% a 100%
	■ ■ ■ ■ ■ ■ ■ ■		45% a 70%
	■ ■ ■ ■ ■ ■ ■ ■		20% a 45%
	■ ■ ■ ■ ■ ■ ■ ■		0% a 20%
	■ ■ ■ ■ ■ ■ ■ ■		Cargue la batería.
	■ ■ ■ ■ ■ ■ ■ ■		Es posible que la batería se haya averiado.

011713

- Quando la luz indicadora inferior (junto a "E") parpadee o cuando no se encienda ninguna luz indicadora, la capacidad de la batería se habrá agotado, por lo que la herramienta no funcionará. En esos casos, cargue la batería o sustituya la batería vacía por una totalmente cargada.
- Quando dos o más luces indicadoras no se iluminen incluso después de completar la carga, la batería habrá alcanzado el fin de su vida útil.
- Quando las dos luces indicadoras superiores se iluminen alternativamente, es posible que la batería tenga un funcionamiento anómalo. Póngase en contacto con su centro de servicio autorizado local de Dolmar.

#### NOTA:

- La capacidad indicada puede ser inferior al nivel real durante el uso o inmediatamente después de utilizar la herramienta.
- En función de las condiciones de uso y de la temperatura ambiente, la indicación puede diferir ligeramente de la capacidad real.

### Convertidor de batería (accesorio opcional)

#### ⚠ ADVERTENCIA:

- Antes de instalar o retirar los convertidores de batería, AA-3618/AA-3618CL, quite la llave de bloqueo.

### AA-3618 (accesorio opcional)

#### ⚠ ADVERTENCIA:

- Quando utilice el AA-3618, no olvide usar el soporte (accesorio opcional) para retener el cable. Si no se utiliza el soporte, el cable quedará suelto. Si esto sucede, el cable podría enredarse con las cuchillas y averiar la herramienta, o bien provocar graves lesiones personales.
- Quando utilice el AA-3618, no lo ate a ninguna parte de su cuerpo. En caso de atar el AA-3618 a alguna parte del cuerpo, podrían producirse lesiones muy graves. (Fig. 5)

Enganche el convertidor de batería AA-3618 en la sección de instalación del asidero.



## Soporte (accesorio opcional)

Cuando utilice el AA-3618, no olvide usar el soporte (accesorio opcional) para retener el cable. (Fig. 6) Monte el soporte (accesorio opcional) en el agujero del lado izquierdo del asidero (desde la perspectiva del operario). A continuación, presione el cable hacia el soporte para que este no quede demasiado suelto. Asegúrese de que el cable quede bien sujeto al soporte. (Fig. 7)

Abra la tapa de la batería y deslice el adaptador de montaje del producto del AA-3618 hasta que quede perfectamente encajado en el puerto de la batería 1. (Fig. 8)

Estire suavemente para extraer el tapón de goma de la hendidura del alojamiento inferior, tal como se muestra en la ilustración.

### NOTA:

• No tire del tapón de goma con excesiva fuerza ya que su sección de retención podría dañarse. (Fig. 9)

Doble el cable del convertidor de batería AA-3618 por encima de la sección de instalación del producto. A continuación, haga pasar el cable del AA-3618 a lo largo de la hendidura del alojamiento inferior y cierre la tapa de la batería.

Para extraer el AA-3618, siga el procedimiento de instalación en orden inverso.

## AA-3618CL (accesorio opcional) (Fig. 10)

Abra la tapa de la batería y encaje el AA-3618CL en el puerto de la batería. Cierre la tapa de la batería.

Para quitar el AA-3618CL, presione sobre la tapa del AA-3618CL y retírela con las dos manos.

## Luz indicadora

### ⚠ ADVERTENCIA:

- No accione el interruptor de selección de la batería mientras la máquina está en funcionamiento.
- Al accionar el interruptor de selección de la batería, el interruptor principal se apaga. Para poner en marcha la herramienta, el operario debe presionar el interruptor principal. (Fig. 11 y 12)

Para cambiar de batería, deslice el interruptor de selección de batería, en el caso de que la herramienta esté equipada con dos baterías. (Las luces indicadoras muestran el estado Núm. 1 o Núm. 6.)

Si la herramienta está equipada con una batería, coloque el interruptor de la batería hacia el lado en el que está instalada la batería.

- Si la herramienta está equipada con una sola batería y el interruptor de la batería se coloca hacia el lado en el que no hay ninguna batería instalada, las luces indicadoras mostrarán el estado Núm. 2 o Núm. 5.

La luz de advertencia se ilumina cuando se produce un problema, y la herramienta se apagará automáticamente 10 segundos después de iluminarse dicha luz. A continuación se describen los significados de la luz de advertencia.

- **Iluminada en rojo:** La luz puede estar iluminada en rojo por dos motivos.
  - El motor se ha sobrecalentado. (La luz indicadora muestra el estado Núm. 3.)  
Coloque el interruptor principal en la posición de

apagado y vuelva a poner en marcha la herramienta cuando el motor se haya enfriado.

- La capacidad de la batería es baja. (La luz indicadora muestra el estado Núm. 2 o Núm. 5.)  
Coloque el interruptor principal en la posición de apagado y recargue el cartucho de la batería.
- **Rojo intermitente:** La cuchilla se ha sobrecargado al quedar atascada porque está cavando a una profundidad excesiva, o porque ha quedado bloqueada por raíces o piedras. (En la pantalla de luces indicadoras se muestra el estado Núm. 4.)  
Accione el interruptor principal para apagar la herramienta, levante el asidero para elevar la cuchilla y compruebe si algún objeto está bloqueándola.

### ⚠ PRECAUCIÓN:

- Antes de quitar el obstáculo, apague siempre la herramienta y extraiga el cartucho de la batería.
  - No haga fuerza para girar la cuchilla, ni la golpee con un martillo, ya que la herramienta podría dañarse.
- Si un objeto ha quedado pegado, quítelo con cuidado. Coloque el interruptor principal en la posición de encendido y compruebe que la luz roja esté apagada.

## Accionamiento del interruptor de encendido

### ⚠ ADVERTENCIA:

- **Antes de insertar el cartucho de la batería en la herramienta, asegúrese siempre de que la palanca del interruptor funciona como es debido y que vuelve a su posición original al soltarla.** La utilización de una herramienta con un interruptor que no funciona correctamente puede provocar pérdida de control y lesiones personales graves.

### NOTA:

- El motor no se pondrá en marcha si está sobrecargado. En tal caso, cambie la profundidad de cultivo a un nivel menos profundo.
- Aunque se accione la palanca del interruptor, la herramienta no se pondrá en marcha si no se presiona el botón de desbloqueo.

Esta herramienta está equipada con una llave de bloqueo para evitar que los niños la puedan poner en marcha involuntariamente. La llave de bloqueo está situada debajo de la tapa de la batería. Antes de encender la herramienta, inserte la llave de bloqueo. La herramienta no se pondrá en marcha cuando la llave de bloqueo no está insertada. (Fig. 13 y 14)

Para encender la herramienta, presione el interruptor principal. Al encender la herramienta se iluminará una de las luces de indicación. Para apagar la herramienta, vuelva a presionar el interruptor principal.

Para evitar que se ponga en marcha de forma involuntaria, la herramienta está equipada con un botón de desbloqueo. Para iniciar el giro de las cuchillas, presione el botón de desbloqueo y, a continuación, tire de la palanca del interruptor. Suelte la palanca del interruptor para detener la herramienta.

## Barra cubridora (Fig. 15)

La barra cubridora ajusta la profundidad del cultivo. La barra cubridora también impide que se produzca un movimiento incontrolable de la herramienta.



Para modificar la profundidad de cultivo, cambie la posición de la barra cubridora. (Fig. 16)

#### **⚠ PRECAUCIÓN:**

• Antes de ajustar la barra cubridora, asegúrese de que la rueda de transporte se encuentre en la posición de transporte.

1. Quite el tope que retiene la barra cubridora.
2. Ajuste la barra cubridora en la posición que desee y manténgala con la ayuda del tope.

#### Guía de posiciones

- Cultivo profundo - A
- Cultivo a media profundidad - B
- Cultivo a poca profundidad - C
- Posición de transporte - D

#### **NOTA:**

- Si el terreno es sólido y la herramienta avanza con demasiada rapidez, ajuste la barra cubridora en la posición de cultivo profundo - A. En cambio, si el terreno es blando y la cuchilla se hunde, ajuste la barra cubridora en la posición de cultivo de poca profundidad - C.
- Cuando transporte la herramienta, coloque la barra cubridora en la posición de transporte - D.

## **MONTAJE**

#### **⚠ ADVERTENCIA:**

- **Asegúrese siempre de apagar la herramienta y extraer el cartucho de la batería antes de intentar realizar cualquier tipo de operación en la herramienta.** Si la herramienta no se apaga o el cartucho de la batería no se extrae de la herramienta, pueden producirse lesiones personales graves en el caso de una puesta en marcha accidental.
- **Nunca ponga en marcha la herramienta a no ser que esté completamente ensamblada.** La utilización de la herramienta en un estado parcialmente ensamblado puede provocar lesiones personales graves en el caso de una puesta en marcha accidental.

### **Instalación de la barra cubridora y el tope (Fig. 17)**

Para instalar la barra cubridora y el tope, consulte la sección titulada "Barra cubridora" en DESCRIPCIÓN DEL FUNCIONAMIENTO.

### **Instalación de la llave de bloqueo (Fig. 18)**

Para instalar la llave de bloqueo, consulte la sección titulada "Accionamiento del interruptor de encendido" en DESCRIPCIÓN DEL FUNCIONAMIENTO.

## **Montaje y ajuste del ángulo del asidero**

#### **⚠ PRECAUCIÓN:**

- Para evitar accidentes, realice siempre el ajuste sobre una superficie lisa.
- Antes de ajustar el ángulo del asidero, asegúrese de que la rueda de transporte se encuentre en la posición de transporte.
- Durante la operación de ajuste, sujete siempre al asidero ya que, de lo contrario, podría caer y provocar daños personales o lesiones.

- Cuando ajuste el ángulo del asidero, procure no pellizcarse los dedos entre el asidero y el bastidor. (Fig. 19, 20 y 21)

Para montar el asidero en el equipo, coloque el resorte de regulación sobre el mando de bloqueo del asidero y apriételos con fuerza en el asidero haciéndolos pasar por uno de los tres orificios de retención del eje del asidero. A continuación, coloque el resorte de regulación sobre el mando de bloqueo del asidero de modo que la superficie más abombada quede orientada hacia el mando de bloqueo del asidero. Una vez finalizado el montaje, asegúrese de que el asidero esté bien fijado.

El asidero se puede ajustar en tres ángulos distintos.

Sujete el asidero con una mano y, a continuación, gire y retire el mando de bloqueo del asidero. Elija uno de los tres orificios para seleccionar el ángulo que prefiera, vuelva a colocar el mando de bloqueo del asidero y apriételo firmemente.

#### **⚠ PRECAUCIÓN:**

Asegúrese de que el mando de bloqueo del asidero esté bien fijado ya que, de lo contrario, podría caer y provocar daños personales o lesiones.

## **FUNCIONAMIENTO**

### **Inicio en avance**

#### **⚠ ADVERTENCIA:**

- **Antes de poner en marcha la herramienta, asegúrese de sujetar el asidero con fuerza.** Si el terreno es sólido, la herramienta avanzará de repente porque la cuchilla no se hundirá lo suficiente y podrían producirse lesiones.

Presione el asidero hacia abajo y coloque la barra cubridora dentro del terreno que desee cultivar. Mantenga el control ascendente y descendente del asidero y ajuste la profundidad de la barra cubridora conforme a la solidez del terreno. Para cavar a una mayor profundidad, presione más el asidero hacia abajo y ajuste la barra cubridora en una posición de cultivo más profundo. La herramienta se desplaza más rápido y con mayor ligereza cuando se tira del asidero y la barra cubridora se extrae del terreno.

La herramienta se detiene al soltar la palanca del interruptor.

### **Cambio del ancho de cultivo**

#### **⚠ ADVERTENCIA:**

- **Asegúrese siempre de apagar la herramienta y extraer el cartucho de la batería antes de intentar realizar cualquier tipo de operación en la herramienta.** Si la herramienta no se apaga o el cartucho de la batería no se extrae de la herramienta, pueden producirse lesiones personales graves en el caso de una puesta en marcha accidental.
- Cuando monte la cuchilla exterior, no olvide bloquearla con el pasador de bloqueo y el pasador de presión. (Fig. 22 y 23)

La cuchilla se puede separar en función del ancho del cultivo. Para labrar una zona estrecha, se pueden extraer las dos cuchillas exteriores. Para extraer la cuchilla exterior derecha, retire el pasador de bloqueo y el pasador de presión del lado derecho que bloquea la cuchilla exterior y, a continuación, quite la cuchilla exterior

con cuidado. Coloque en sus posiciones originales el pasador de bloqueo y el pasador de presión en la cuchilla interior. Repita este procedimiento para la cuchilla exterior izquierda. Para montar las cuchillas exteriores, siga el procedimiento de instalación en orden inverso.

## Transporte de la herramienta

### ADVERTENCIA:

- **Asegúrese siempre de apagar la herramienta y extraer el cartucho de la batería antes de intentar realizar cualquier tipo de operación en la herramienta.** Si la herramienta no se apaga o el cartucho de la batería no se extrae de la herramienta, pueden producirse lesiones personales graves en el caso de una puesta en marcha accidental.
- Para evitar que la herramienta se desestabilice y pierda el equilibrio, asegúrese de que la barra cubridora esté en contacto con el suelo al cambiar la posición de la rueda de transporte.
- Cuando tire de la rueda de transporte hacia abajo, asegúrese de que la herramienta mantenga el equilibrio porque, de lo contrario, podría tumbarse y provocar lesiones.
- Cuando cambie la posición de la rueda de transporte, procure no pellizcarse los dedos o recibir un golpe por el movimiento de la rueda de transporte accionada mediante resorte. (Fig. 24)

La rueda de transporte se utiliza para desplazar la herramienta. La posición de la rueda se puede cambiar fácilmente a mano.

Tire de la rueda de transporte hacia abajo y coloque la barra cubridora en la posición de transporte. Presione el asidero hacia abajo y levante la cuchilla, y a continuación, transporte la herramienta.

### NOTA:

Si cree que tendrá dificultades para transportar la herramienta, invierta la posición de la barra cubridora.

## Almacenamiento de la herramienta

### ADVERTENCIA:

- **Asegúrese siempre de apagar la herramienta y extraer el cartucho de la batería antes de intentar realizar cualquier tipo de operación en la herramienta.** Si la herramienta no se apaga o el cartucho de la batería no se extrae de la herramienta, pueden producirse lesiones personales graves en el caso de una puesta en marcha accidental.

El asidero se puede plegar para facilitar el desplazamiento y el almacenamiento de la herramienta.

### PRECAUCIÓN:

- Para evitar accidentes, realice esta operación siempre sobre una superficie lisa.
- Antes de plegar el asidero, asegúrese de que la rueda de transporte se encuentre en la posición de transporte.
- Mientras afloje el mando de bloqueo del asidero, sujete siempre al asidero ya que podría caer y provocar lesiones.
- Al plegar el asidero, procure no pellizcarse los dedos entre el asidero y el bastidor. (Fig. 25)

Sujete el asidero con una mano y, a continuación, gire y retire el mando de bloqueo del asidero. A continuación, pliegue despacio el asidero.

### AVISO:

- Asegúrese de que ningún cable quede atrapado entre el asidero y la herramienta ya que el cable podría resultar dañado.
- Después de plegar el asidero, apriete ligeramente el mando de bloqueo del asidero en el orificio original para evitar que se pierda.

Para cargar la herramienta en un coche, etc., pliegue el asidero y levante la herramienta sujetándola por el mango delantero y trasero.

## MANTENIMIENTO

### ADVERTENCIA:

- **Antes de almacenar la herramienta o realizar alguna tarea de revisión o mantenimiento en ella, asegúrese de que la herramienta esté apagada y de haber extraído la llave de bloqueo y el cartucho de la batería.** Si la herramienta no se apaga o la llave de bloqueo o el cartucho de la batería no se extraen de la herramienta, pueden producirse lesiones personales graves si se produce una puesta en marcha accidental.

### AVISO:

Nunca utilice gasolina, benceno, disolvente, alcohol o un producto similar. Se puede provocar una decoloración, una deformación o grietas.

## Comprobación y sustitución de la cuchilla (Fig. 26)

Las cuchillas se deben sustituir cuando alcanzan un nivel de desgaste como el mostrado en la ilustración.

### NOTA:

- Sustituya las cuchillas cuando estén desgastadas hasta la mitad. Para obtener un rendimiento óptimo, se recomienda sustituir las cuchillas lo antes posible por una cuchilla Dolmar original. (Fig. 27)

Hay dos tipos de cuchillas. Las cuchillas deben montarse en la dirección correcta, tal como se explica en la siguiente ilustración.

### NOTA:

- Monte las cuchillas simétricamente en los lados derecho e izquierdo.
- Monte el pasador de bloqueo y el pasador de presión en la dirección correcta mostrada en la ilustración de modo que no se desprenda por sí sola.

## Mantenimiento

1. EXTRAIGA LA LLAVE DE BLOQUEO. Guárdela en un lugar seguro lejos del alcance de los niños.
2. Retire el lodo, los restos de paja, los hierbajos y elementos parecidos de la cuchilla y el equipo. Limpie el equipo con agua corriente. No moje con agua las partes eléctricas (interruptor principal, interruptor de desbloqueo, palanca del interruptor, motor, luz indicadora). Después de limpiar el equipo, séquelo con un paño.

### NOTA:

- Cuando limpie el equipo con agua, no pliegue el asidero o deje que este entre en contacto con el suelo.

- Si el equipo se limpia estando el asidero plegado o en contacto con el suelo, el interruptor podría romperse.
- Si utiliza un aparato de lavado a presión para limpiar el equipo, ajuste la boquilla de rociado en la posición de dispersión de menor potencia y limpie el equipo a una distancia mínima de 2 m. En caso contrario, las etiquetas de aviso y precaución podrían desprenderse, los componentes eléctricos antes mencionados podrían averiarse y la caja de engranajes podría inundarse y, en consecuencia, podrían producirse averías en piezas mecánicas, como engranajes, cojinetes, etc.
- Para realizar un uso adecuado, respete las advertencias, precauciones e instrucciones indicadas en las etiquetas y el manual de instrucciones del aparato de lavado a presión. En caso contrario, existe

- el riesgo de que se produzcan lesiones, así como fallos, daños y averías en el equipo.
- Si los puertos de la batería o el área circundante se mojan con agua o se inundan cuando se lavan, séquelos inmediatamente con un trapo.
  3. Compruebe que todas las tuercas, pernos, mandos, tornillos, piezas de sujeción, etc. estén perfectamente fijados.
  4. Inspeccione si alguna pieza giratoria presenta daños, grietas o desgaste. Haga reparar las piezas dañadas y cambie las que estén desgastadas.
- Para mantener la SEGURIDAD y la FIABILIDAD del producto, las reparaciones y cualquier otra tarea de mantenimiento o ajuste deberán ser realizadas en centros de servicio autorizados por DOLMAR, utilizando siempre repuestos DOLMAR.

## SOLUCIÓN DE PROBLEMAS

Problema		Posible causa	Solución
Ni la luz de la batería ni las luces de advertencia se iluminan después de accionar el interruptor principal.		El cartucho de la batería no está instalado.	Instale el cartucho de la batería.
		La llave de bloqueo no está insertada.	Inserte la llave de bloqueo.
		Avería del interruptor principal.	Solicite ayuda al centro de servicio local de Dolmar.
Con una de las dos luces de batería iluminadas, la luz de advertencia se ilumina después de haber pulsado el interruptor principal.		El nivel de la batería es bajo.	La llave de bloqueo no está insertada. Cargue la batería.
		La batería no está correctamente insertada.	Extraiga la batería y vuelva a insertarla con cuidado.
		Avería de la luz de la batería o la luz de advertencia.	Solicite ayuda al centro de servicio local de Dolmar.
La cuchilla del cultivador no gira incluso después de haber accionado la palanca del interruptor.		No se ha pulsado el interruptor principal.	Pulse el interruptor principal.
		El botón de desbloqueo no se ha pulsado.	Siga pulsando el botón de desbloqueo cuando accione la palanca del interruptor.
		La llave de bloqueo no está insertada.	Inserte la llave de bloqueo.
		Avería de los interruptores.	Solicite ayuda al centro de servicio local de Dolmar.
La luz de advertencia y la luz de la batería se encienden durante el funcionamiento.		El nivel de la batería es bajo.	Cargue la batería.
La herramienta se detiene de repente. Además, la luz de advertencia se ilumina o parpadea.	se ilumina	La cuchilla cava a demasiada profundidad y el motor se ha sobrecargado.	Cambie la profundidad del cultivo a un ajuste menos profundo.
	parpadea	Un obstáculo ha quedado pegado a la cuchilla.	Apague la herramienta presionando el interruptor principal. A continuación, quite el obstáculo con cuidado.
La cuchilla no se detiene.		La palanca del interruptor está rota.	Apague el interruptor principal. Extraiga el cartucho de la batería. Solicite inmediatamente ayuda al centro de servicio local de Dolmar.

012848

## ACCESORIOS OPCIONALES

### PRECAUCIÓN:

- Se recomienda el uso de estos accesorios o complementos con la herramienta Dolmar especificada en este manual. El uso de otros accesorios o complementos puede conllevar el riesgo de ocasionar

daños corporales. Utilice los accesorios o complementos solamente para su fin establecido.

Si necesita cualquier ayuda para obtener más información relativa a estos accesorios, pregunte a su centro de servicio Dolmar local.

- Batería y cargador originales de Dolmar
- Soporte

**NOTA:**

- Algunos elementos de la lista se pueden incluir en el paquete de la herramienta como accesorios estándar. Pueden ser diferentes de un país a otro.

**Ruido** ENG905-1  
Niveles típicos de ruido ponderado A determinados de conformidad con 2000/14/CE:

Nivel de presión de sonido ( $L_{pA}$ ): 70 dB (A) o menos  
Incertidumbre (K): 2,5 dB (A)

El nivel de ruido durante el trabajo puede superar los 80 dB (A)

**Utilice protección para los oídos.**

**Vibración** ENG900-1  
Valor total de la vibración (suma de vectores triaxiales) determinado según el estándar EN709:

Emisión de vibraciones ( $a_h$ ): 2,5 m/s<sup>2</sup> o menos  
Incertidumbre (K): 1.5 m/s<sup>2</sup>

- El valor de emisión de vibraciones se ha medido de acuerdo con el método de prueba estándar y se puede utilizar para comparar herramientas.
- El valor de emisión de vibraciones declarado también se puede usar en una evaluación preliminar de la exposición.

**⚠ ADVERTENCIA:**

- La emisión de vibraciones durante el uso de la herramienta eléctrica puede diferir del valor de emisiones declarado, dependiendo de las formas en que se utiliza la herramienta.
- Asegúrese de identificar las mediciones correctas para proteger al operario, que se basan en una estimación de la exposición en condiciones de uso reales (teniendo en cuenta todas las partes del ciclo de operaciones, como los momentos en los que la herramienta está apagada y cuando funciona al ralentí además del tiempo en que está activado el interruptor).

**Sólo para países europeos** ENH218-1

**Declaración de conformidad de la CE**

**Los abajo firmantes, Tamiro Kishima y Rainer Bergfeld, debidamente autorizados por Dolmar GmbH, declaran que la(s) máquina(s) DOLMAR:**

Designación de la máquina:  
Cultivador Inalámbrico  
Nº de modelo/ Tipo: AK-3622  
Especificaciones: consulte la tabla "ESPECIFICACIONES".

son de producción serie y

**Cumplen con las siguientes Directivas europeas:**  
2000/14/CE, 2006/42/CE

Y se han fabricado de acuerdo con los siguientes estándares o documentos estandarizados:  
EN60745, EN709

La documentación técnica está depositada en:  
Dolmar GmbH,  
Jenfelder Straße 38, Abteilung FZ,  
D-22045 Hamburg

El procedimiento de evaluación de conformidad requerido por la Directiva 2000/14/CE se realizó de acuerdo con el anexo VI.

Organismo notificado:

TÜV Rheinland LGA Products GmbH  
Am Grauen Stein 29  
51105 Colonia Alemania  
Número de identificación 0197

Nivel de potencia sonora medido: 79 dB (A)

Nivel de potencia sonora garantizado: 81 dB (A)

29. 12. 2011



Tamiro Kishima  
Director general



Rainer Bergfeld  
Director general

# PORTUGUÊS (Instruções de origem)

## Descrição geral

- |                                                 |                                        |                                                 |
|-------------------------------------------------|----------------------------------------|-------------------------------------------------|
| 1. Pega                                         | 20. Encaixe o alojamento inferior      | 40. Perno de bloqueio e perno de encaixe        |
| 2. Tapa da bateria                              | 21. Conversor de bateria (AA-3618CL)   | 41. Quando a lâmina está nova                   |
| 3. Pega de transporte dianteira                 | 22. Luzes indicadoras                  | 42. Quando a lâmina está gasta                  |
| 4. Lâmina do motocultivador                     | 23. Luz de bateria 1                   | 43. Direcção de rotação da lâmina               |
| 5. Roda de transporte                           | 24. Luz de bateria 2                   | 44. Lâmina virada para dentro                   |
| 6. Pega de transporte traseira                  | 25. Luz de aviso                       | 45. Lâmina virada para fora                     |
| 7. Botão                                        | 26. Interruptor de selecção de bateria | 46. Lâminas internas esquerdas (vista exterior) |
| 8. Indicador vermelho                           | 27. Chave de bloqueio                  | 47. Lâminas externas esquerdas (vista exterior) |
| 9. Bateria                                      | 28. Interruptor principal              | 48. Lâminas internas direitas (vista exterior)  |
| 10. Luzes indicadoras                           | 29. Botão de bloqueio                  | 49. Lâminas externas direitas (vista exterior)  |
| 11. Botão CHECK                                 | 30. Alavanca do interruptor            | 50. Exterior                                    |
| 12. Conversor de bateria (AA-3618)              | 31. Barra de arrastamento              | 51. Vista traseira                              |
| 13. Orifício de instalação                      | 32. Batente                            | 52. Perno de bloqueio                           |
| 14. Suporte                                     | 33. Cultivo profundo - A               | 53. Armação                                     |
| 15. Porta da bateria 1                          | 34. Cultivo de profundidade média - B  |                                                 |
| 16. Porta da bateria 2                          | 35. Cultivo superficial - C            |                                                 |
| 17. Tapa de borracha                            | 36. Posição de transporte - D          |                                                 |
| 18. Adaptador de montagem do produto do AA-3618 | 37. Botão de bloqueio da pega          |                                                 |
| 19. Cabo                                        | 38. Mola                               |                                                 |
|                                                 | 39. Apertar                            |                                                 |

## ESPECIFICAÇÕES

Modelo	AK-3622	
Dimensões	1.193 mm x 488 mm x 998 mm	
Diâmetro da lâmina	245 mm	
Largura de cultivo	350 mm (225 mm separado)	
Velocidade sem carga	85 min <sup>-1</sup>	
Peso líquido	23,3 kg	
Tensão nominal	C.C. 36 V	
 Bateria padrão e carregador Mantenha sempre as combinações de bateria/ carregador nas colunas da direita.	AP-363 LG-363	AP-3622 LG-3622

- Devido à pesquisa e desenvolvimento constantes, estas especificações estão sujeitas a alteração sem aviso prévio.
- As especificações e o cartucho da bateria podem ser diferentes consoante o país.
- Peso, com a bateria, de acordo com o procedimento EPTA de 01/2003

### Símbolos

END019-1

Descrição dos símbolos utilizados no equipamento.

Certifique-se de que compreende o seu significado, antes da utilização.

 ..... Tenha um cuidado e atenção especiais.

 ..... Leia o manual de instruções.

 ..... Afaste-se da peça em movimento.

 ..... Remova a chave de bloqueio antes de inspeccionar, ajustar, limpar, efectuar a manutenção, abandonar e armazenar o equipamento.

 Cd  
Ni-MH  
Li-Ion ..... Apenas para países da UE  
Não deite equipamentos eléctricos ou a bateria no lixo doméstico!

De acordo com a directiva europeia 2002/96/EC sobre ferramentas eléctricas e electrónicas usadas, a directiva 2006/66/EC sobre baterias, acumuladores e baterias usadas e a sua aplicação para as leis nacionais, as ferramentas eléctricas e as baterias usadas devem ser recolhidas em separado e encaminhadas a uma instalação de reciclagem dos materiais ecológicos.

## INSTRUÇÕES DE SEGURANÇA IMPORTANTES

GEB095-6

 **AVISO! Leia todos os avisos de segurança e todas as instruções.** O não cumprimento dos avisos e instruções pode resultar na ocorrência de choques eléctricos, incêndios e/ou ferimentos graves.

## Guarde todos os avisos e instruções para referência futura.

### Utilização prevista

Este equipamento destina-se apenas a cultivo do solo. Utilize o equipamento apenas para esta finalidade. Utilizar para outras finalidades pode causar ferimentos graves e/ou danificar o equipamento.

### Formação/Informação

1. Não introduza a chave no equipamento até este estar pronto a ser utilizado.
2. Familiarize-se com os controlos e a utilização adequada do equipamento.
3. Nunca permita que crianças ou pessoas não familiarizadas com as instruções utilizem a máquina. As regulamentações locais podem restringir a idade do operador.
4. Nunca trabalhe com pessoas, especialmente, crianças ou animais por perto.
5. Não utilize o equipamento sob a influência de drogas, álcool ou quaisquer medicamentos.
6. Lembre-se que o operador ou o utilizador é responsável pelos acidentes ou perigos que ocorrem a outras pessoas ou à sua propriedade.

### Preparação

1. Durante o trabalho, use sempre calçado adequado e calças longas. Não utilize o equipamento descalço ou usando sandálias abertas.
2. Inspeccione minuciosamente a área onde vai utilizar o equipamento e retire todos os objectos que podem ser projectados pela máquina.
3. Antes de utilizar, inspeccione sempre visualmente para se certificar de que as ferramentas não estão gastas ou danificadas. Substitua os elementos e parafusos gastos e danificados por conjuntos para preservar o equilíbrio.

### Funcionamento

1. Trabalhe apenas durante o dia ou com uma boa luz artificial.
2. Ao trabalhar em declives:
  - Certifique-se de que não há crianças ou outras pessoas a trabalhar num raio de 20 metros, tome também atenção a animais nas proximidades. Caso contrário, não utilize a ferramenta.
  - assuma sempre uma posição segura,
  - trabalhe os declives transversais, nunca para cima e para baixo,
  - tenha muito cuidado quando mudar de direcção nos declives.
3. Não trabalhe em declives com uma inclinação excessiva.
4. Caminhe, nunca corra com a máquina.
5. Tenha muito cuidado quando recuar ou puxar a máquina na sua direcção.
6. Ligue cuidadosamente o motor de acordo com as instruções do fabricante e com os pés afastados da(s) ferramenta(s).
7. Não coloque as mãos ou os pés perto ou debaixo das peças rotativas.

8. Nunca desloque ou transporte uma máquina com o motor em funcionamento.
9. Desligue o equipamento e remova a chave de bloqueio nos casos abaixo:
  - sempre que abandona a máquina,
  - antes de eliminar bloqueios.
10. Preste especial atenção em solos duros ou pedregosos porque a máquina tende a ser muito menos estável do que em solo cultivado e utilize menos velocidade para lavar.

### Manutenção e armazenamento

1. Antes de armazenar a máquina num espaço confinado ou fechado, deixe-a arrefecer durante tempo suficiente.
2. Mantenha todas as porcas e parafusos apertados para se certificar de que o equipamento se encontra em bom estado.
3. Para reduzir os perigos de incêndio, mantenha o motor, o compartimento da bateria e a área de armazenamento isentos de material vegetativo e massa lubrificante excessiva.
4. Desligue o equipamento e remova a chave de bloqueio nos casos abaixo:
  - antes de verificar, limpar ou efectuar reparações na máquina,
  - após bater num objecto estranho. Inspeccione a máquina por danos e efectue reparações antes de ligar e operar novamente a máquina,
  - se a máquina começar a vibrar anormalmente. Inspeccione por danos e substitua ou repare quaisquer peças danificadas. Inspeccione e aperte quaisquer peças soltas.

### Utilização e manutenção da ferramenta com bateria

5. Recarregue apenas com o carregador especificado pelo fabricante. Um carregador adequado para um tipo de bateria pode criar um risco de incêndio quando utilizado com outra bateria.
6. Utilize ferramentas eléctricas apenas com baterias especificamente concebidas. A utilização de qualquer outra bateria pode criar um risco de ferimentos e incêndios.
7. Quando a bateria não estiver a ser utilizada, mantenha-a afastada de objectos metálicos como, por exemplo, cliques, moedas, chaves, pregos, parafusos ou outros pequenos objectos metálicos que possam fazer a ligação entre terminais. Provocar um curto-circuito nos terminais da bateria pode causar queimaduras ou um incêndio.
8. Sob condições abusivas, poderá ser ejectado líquido da bateria; evite o contacto. Se ocorrer acidentalmente um contacto, lave com água. Se o líquido entrar em contacto com os olhos, consulte um médico. O líquido ejectado da bateria pode causar irritação ou queimaduras.

### Reparações

9. Mandar reparar a sua ferramenta eléctrica por um técnico qualificado e utilizando apenas peças de substituição idênticas. Isto garantirá que a segurança da ferramenta eléctrica é mantida.
10. Siga as instruções para lubrificar e mudar acessórios.
11. Mantenha as pegas secas, limpas e sem óleo ou gordura.

## GUARDE ESTAS INSTRUÇÕES.

### AVISO:

NÃO deixe que o conforto ou familiaridade com o produto (obtida de uma utilização regular) substituam um cumprimento severo das regras de segurança do produto em causa. Uma UTILIZAÇÃO INCORRECTA ou não cumprimento das regras de segurança indicadas neste manual de instruções podem provocar ferimentos pessoais sérios.

## INSTRUÇÕES DE SEGURANÇA IMPORTANTES

ENC007-7

### RELATIVAS À BATERIA

1. Antes de utilizar a bateria, leia as instruções e chamadas de atenção de: (1) o carregador da bateria, (2) a bateria e (3) o produto que utiliza a bateria.
2. Não desmonte a bateria.
3. Se o tempo de utilização com a bateria se tornar demasiado curto, deve parar imediatamente. Se continuar, pode causar sobreaquecimento, incêndio e mesmo explosão.
4. Se o electrólito entrar em contacto com os olhos, enxágue-os com água limpa e consulte imediatamente um médico. Os riscos incluem perda de visão.
5. Não provoque um curto-circuito na bateria:
  - (1) Não deixe que quaisquer materiais condutores entrem em contacto com os terminais da bateria.
  - (2) Evite guardar a bateria juntamente com outros objectos de metal como pregos, moedas, etc.
  - (3) Não exponha a bateria a água ou chuva. Um curto-circuito na bateria pode criar uma grande carga eléctrica, sobreaquecimento, fogo e uma quebra da corrente.
6. Não guarde a ferramenta e a bateria em locais onde a temperatura possa atingir ou exceder 50°C (122°F).
7. Não incinere a bateria, nem mesmo se esta estiver irremediavelmente danificada ou completamente gasta. Pode explodir e causar um incêndio.
8. Não a deixe cair e evite o choque com outros objectos.
9. Não utilize uma bateria danificada.

## GUARDE ESTAS INSTRUÇÕES.

### Sugestões para o máximo de tempo de vida da bateria

1. Não espere que a bateria se gaste completamente para voltar a carregá-la.  
Pare a ferramenta e carregue a bateria sempre que detectar um baixo nível de energia.
2. Nunca volte a carregar uma bateria já completamente carregada.  
O carregamento excessivo diminui o tempo de vida das baterias.

3. Carregue a bateria em locais onde a temperatura se situe entre 10°C e 40°C (50°F - 104°F). Se a bateria estiver quente, deixe-a arrefecer antes de iniciar o carregamento.
4. Carregue a bateria uma vez a cada seis meses se não a utilizar durante um longo período.

## DESCRIÇÃO DAS PEÇAS (Fig. 1)

### DESCRIÇÃO FUNCIONAL

#### Inserir ou retirar a bateria (Fig. 2 e 3)

##### PRECAUÇÃO:

- Desligue sempre a ferramenta antes de instalar ou retirar a bateria.
- **Segure bem a bateria com ambas as mãos ao instalar ou remover a bateria.** Se não segurar bem a bateria, pode fazer com que caia das mãos e provoque danos na ferramenta e na bateria e ferimentos pessoais.
- Tenha cuidado para não ficar com os dedos presos ao fechar a tampa da bateria.

Desaperte a fivela em ambos os lados da ferramenta e abra a tampa da bateria.

Para retirar a bateria, mantenha premido o botão na frente da bateria e puxe.

Para colocar a bateria, alinhe a respectiva saliência com a calha do compartimento e encaixe-a suavemente.

Insira-a completamente até fixar em posição com um clique. Se ainda estiver visível o indicador vermelho na parte superior do botão, não estará bem encaixado. Feche a tampa da bateria e aperte a fivela.

Esta ferramenta pode equipar até duas baterias. Pode instalar uma ou duas baterias. A bateria pode ser instalada de qualquer dos lados da ranhura.

##### PRECAUÇÃO:

- Não instale a bateria forçosamente. Se não encaixar facilmente é porque não está correctamente posicionada.

##### NOTA:

Se instalar duas baterias, pode escolher qual a bateria que vai utilizar ao comutar o interruptor de selector de bateria.

### Sistema de protecção da bateria

As baterias de íões de lítio estão equipadas com um sistema de protecção. Este sistema corta automaticamente a alimentação para prolongar a vida útil da bateria.

A ferramenta pára automaticamente durante o funcionamento quando a ferramenta e/ou bateria são colocadas numa das condições seguintes:

- Sobrecarregada:  
A ferramenta é utilizada de tal forma que atrai uma corrente involuntariamente alta.  
Nesta situação, solte o gatilho da ferramenta e pare a aplicação que causou a sobrecarga. De seguida, prima novamente o gatilho para reiniciar.  
Se a ferramenta não ligar, a bateria está sobreaquecida. Nesta situação, deixe a bateria arrefecer antes de premir novamente o gatilho.

- Tensão baixa da bateria:  
A carga restante da bateria é demasiado baixa e a ferramenta não funciona. Nesta situação, retire e recarregue a bateria.

## Indicador da capacidade restante da bateria (apenas para os modelos com a bateria AP-3622)

A bateria AP-3622 está equipada com o indicador de capacidade restante da bateria. (Fig. 4)

Prima o botão CHECK para indicar a capacidade restante da bateria. As luzes indicadoras acendem-se durante cerca de três segundos.

Luzes indicadoras			Capacidade restante
Acesa	Apagada	Intermitente	
E  F			70% a 100%
			45% a 70%
			20% a 45%
			0% a 20%
			Carregue a bateria.
			A bateria pode ter avariado.

011713

- Quando apenas a luz indicadora inferior do termóstato (ao lado de “E”) fica intermitente, ou quando nenhuma das luzes indicadoras está acesa, a capacidade da bateria esgotou-se, pelo que a ferramenta não funciona. Nestes casos, carregue a bateria ou substitua a bateria vazia por uma completamente carregada.
- Quando duas ou mais luzes indicadoras não se acenderem, mesmo depois de concluir o carregamento, isso significa que a bateria atingiu o fim da vida de serviço útil.
- Quando as duas luzes indicadoras superiores e inferiores se acendem alternadamente, a bateria pode estar avariada. Contacte um centro de assistência autorizado da Dolmar.

### NOTA:

- A capacidade indicada pode ser inferior ao nível real durante a utilização ou imediatamente após utilizar a ferramenta.
- Consoante as condições de utilização e a temperatura ambiente, a indicação pode ser ligeiramente diferente da capacidade actual.

## Conversores de bateria (acessório opcional)

### ⚠ AVISO:

- Antes de instalar ou remover os conversores de bateria AA-3618/AA-3618CL, remova a chave de bloqueio.

## AA-3618 (acessório opcional)

### ⚠ AVISO:

- Ao utilizar o AA-3618, certifique-se de que o suporte (acessório opcional) para reter o seu cabo. Se não utilizar o suporte o cabo fica solto. Isto pode fazer com que o cabo fique preso pela lâmina, resultando em danos na ferramenta e ferimentos pessoais graves.
  - Ao utilizar o AA-3618, nunca o prenda a qualquer parte do seu corpo. Prender o AA-3618 a qualquer parte do seu corpo pode causar ferimentos graves. (Fig. 5)
- Encaixe o conversor de bateria AA-3618 na secção de instalação da pega.

## Suporte (acessório opcional)

Ao utilizar o AA-3618, certifique-se de que o suporte (acessório opcional) para reter o seu cabo. (Fig. 6)

Encaixe o suporte (acessório opcional) no orifício no lado esquerdo da pega a partir da vista do operador. E, de seguida, pressione o cabo no suporte para que a tensão do cabo não fique demasiado solta. Certifique-se de que o cabo está fixo com o suporte de cabo. (Fig. 7)

Abra a tampa da bateria e, de seguida, deslize completamente e clique no adaptador de montagem do produto do AA-3618 na porta da bateria 1. (Fig. 8)

Puxe ligeiramente para cima e remova a tampa de borracha no alojamento inferior, conforme mostrado na imagem.

### NOTA:

- Não puxe a tampa de borracha para cima forçosamente uma vez que ao forçá-la pode danificar a sua secção de retenção. (Fig. 9)
- Dobre o cabo do conversor de bateria AA-3618 sobre a secção de encaixe do produto. De seguida, passe o cabo do AA-3618 através da ranhura no alojamento inferior e feche a tampa da bateria.
- Para remover o AA-3618, siga o procedimento inverso de instalação.

## AA-3618CL (acessório opcional) (Fig. 10)

Abra a tampa da bateria e clique no AA-3618CL na porta da bateria. Feche a tampa da bateria.

Para remover o AA-3618CL, pressione o gancho do AA-3618CL e retire-o com ambas as mãos.

## Luz indicadora

### ⚠ AVISO:

- Não utilize o interruptor de selecção de bateria durante a operação.
- Após comutar o interruptor de selecção de bateria, o interruptor principal é desligado. Para ligar a ferramenta o operador necessita de premir o interruptor principal. (Fig. 11 e 12)

Pode mudar de bateria ao comutar o interruptor de selecção de bateria quando a ferramenta está equipada com duas baterias. (As luz indicadora mostra o estado N.º 1 ou N.º 6.)

Se a ferramenta estiver equipada com uma bateria, comute o botão da bateria para escolher um lado no qual a bateria é equipada.

- Se a ferramenta estiver equipada com uma bateria e mudar para uma porta de bateria na qual não está



instalada qualquer bateria, a luz indicadora mostra o estado N.º 2 ou N.º 5.

A luz indicadora acende-se quando ocorre um problema e a ferramenta é automaticamente desligada cerca de 10 segundos após a luz de aviso se acender. A indicação da luz de aviso significa o seguinte.

- **Acesa a vermelha:** Há duas possibilidades para a luz vermelha acender.
  - O motor está sobreaquecido. (A luz indicadora mostra o estado N.º 3.)  
Desligue o interruptor principal e reinicie a ferramenta após o motor arrefecer.
  - A capacidade da bateria está fraca. (A luz indicadora mostra o estado N.º 2 ou N.º 5.)  
Desligue o interruptor principal e recarregue a bateria.
- **Vermelho intermitente:** A lâmina fica sobrecarregada ao ficar presa devido a escavação demasiado profunda ou entupida por ervas daninhas ou pedras. (O visor da luz indicadora mostra o estado N.º 4.)  
Desligue a ferramenta ao premir o interruptor principal, levante a lâmina ao segurar na pega e verifique se uma obstáculo bloqueia ou não a lâmina.

#### **PRECAUÇÃO:**

- Desligue sempre a ferramenta e remova a bateria antes de remover o obstáculo.
- Não rode forçosamente a lâmina nem lhe bata com um martelo, a ferramenta pode ficar danificada.

Se estiver um obstáculo preso na lâmina, remova-o cuidadosamente.

Ligue o interruptor principal e certifique-se de que a luz vermelha está desligada.

## **Ação do interruptor de alimentação**

#### **AVISO:**

- **Antes de inserir a bateria na ferramenta, verifique se a alavanca está a funcionar correctamente e se regressa à posição original quando a solta.** Utilizar uma ferramenta com um interruptor que não funciona adequadamente pode originar a perda de controlo e ferimentos pessoais graves.

#### **NOTA:**

- O motor não liga se o motor estiver sobrecarregado. Nesse caso, altere a profundidade de cultivo para uma mais superficial.
- A ferramenta não liga sem premir o botão de bloqueio mesmo que a alavanca seja puxada.

Esta ferramenta possui uma chave de bloqueio para impedir que as crianças liguem acidentalmente a ferramenta. A chave de bloqueio encontra-se sob a tampa da bateria. Introduza a chave de bloqueio antes de ligar a ferramenta. A ferramenta não liga quando a chave de bloqueio é retirada. (**Fig. 13 e 14**)

Para ligar a ferramenta, prima o interruptor principal. Uma das luzes indicadoras acende-se quando liga a ferramenta. Para desligar a ferramenta, prima novamente o interruptor principal.

Para impedir que a ferramenta se ligue acidentalmente, é fornecido um botão de bloqueio. Para que as lâminas comecem a rodar, pressione o botão de bloqueio e, de seguida, puxe a alavanca. Para parar a ferramenta, solte o gatilho.

## **Barra de arrastamento (Fig. 15)**

A barra de arrastamento ajusta a profundidade de cultivo. A barra de arrastamento também impede o súbito movimento incontrolável da ferramenta.

Pode alterar a profundidade de cultivo ao alterar a posição da barra de arrastamento. (**Fig. 16**)

#### **PRECAUÇÃO:**

- Certifique-se de que a roda de transporte se encontra na posição de transporte antes de ajustar a barra de arrastamento.
1. Remova o batente que segura a barra de arrastamento.
  2. Ajuste a posição da barra de arrastamento, de seguida, fixe a posição com o batente.

#### Guia de posicionamento

- Cultivo profundo - A
- Cultivo de profundidade média - B
- Cultivo superficial - C
- Posição de transporte - D

#### **NOTA:**

- Se o campo for sólido e a ferramenta avançar demasiadamente rápido, defina a barra de arrastamento para a posição de cultivo profundo - A. Se o campo for suave e a lâmina afundar-se no campo, defina a barra de arrastamento para a posição de cultivo superficial - C.
- Quando transporta a ferramenta, coloque a barra de arrastamento na posição de transporte - D.

## **MONTAGEM**

#### **AVISO:**

- **Certifique-se sempre de que a ferramenta está desligada e a bateria removida, antes de efectuar qualquer operação na ferramenta.** Caso não desligue e retire a bateria, pode sofrer ferimentos pessoais graves devido a arranque acidental.
- **Nunca ligue a ferramenta a menos que esteja completamente montada.** A utilização da ferramenta num estado parcialmente montado pode resultar em ferimentos pessoais graves devido a arranque acidental.

## **Instalar a barra de arrastamento e o batente (Fig. 17)**

Para instalar a barra de arrastamento com batente, consulte a secção intitulada "Barra de arrastamento" em DESCRIÇÃO FUNCIONAL.

## **Colocar a chave de bloqueio (Fig. 18)**

Para colocar a chave de bloqueio, consulte a secção intitulada "Acção do interruptor de alimentação" em DESCRIÇÃO FUNCIONAL.

## **Montar e ajustar o ângulo da pega**

#### **PRECAUÇÃO:**

- Efectue sempre o ajuste na superfície plana para evitar acidentes.
- Certifique-se de que a roda de transporte se encontra na posição de transporte antes de ajustar o ângulo da pega.

- Segure sempre a pega durante o ajuste ou a pega pode cair sobre a pessoa e causar ferimentos.
- Ao ajustar o ângulo da pega, tenha cuidado para não ficar com os dedos presos entre a pega e a armação. (Fig. 19, 20 e 21)

Para montar a pega no equipamento, coloque a mola sobre o botão de bloqueio da pega e aparafuse bem na pega, perfurando um dos três orifícios do eixo de fixação da pega. A este ponto, coloque a mola sobre o botão de bloqueio da pega para que a superfície dilatada da mola esteja virada para o botão de bloqueio da pega. Certifique-se de que a pega está fixa após montá-la. Pode ajustar o ângulo da pega a partir de três ângulos. Segure a pega com uma mão e, de seguida, rode e remova o botão de bloqueio da pega. Escolha o ângulo favorável a partir de um dos três orifícios, volte a colocar o botão de bloqueio da pega e aperte-o firmemente.

#### **⚠ PRECAUÇÃO:**

Certifique-se sempre de que o botão de bloqueio da pega está bem apertado ou a pega pode cair sobre si e causar ferimentos.

## FUNCIONAMENTO

### Avançar

#### **⚠ AVISO:**

- **Certifique-se de que segura bem na pega antes de ligar a ferramenta.** Quando o campo está sólido, a ferramenta avança repentinamente porque a lâmina não escava suficientemente no campo e pode causar ferimentos.

Empurre a pega e coloque a barra de arrastamento no campo a cultivar. Controle a pega para cima e para baixo e ajuste a profundidade da barra de arrastamento de acordo com a solidez do campo. Pode escavar mais profundamente ao empurrar mais a pega e colocar a barra de arrastamento mais profunda. A ferramenta move-se mais rapidamente e mais leve quando encaixa a pega e puxa a barra de arrastamento para fora do campo. A ferramenta pára quando solta a alavanca.

### Alterar a largura de cultivo

#### **⚠ AVISO:**

- **Certifique-se sempre de que a ferramenta está desligada e a bateria removida, antes de efectuar qualquer operação na ferramenta.** Caso não desligue e retire a bateria, pode sofrer ferimentos pessoais graves devido a arranque accidental.
- Não se esqueça de bloquear a lâmina externa através do perno de bloqueio e do perno de encaixe quando a instala. (Fig. 22 e 23)

A lâmina pode ser separada de acordo com a largura de cultivo. Para cultivar uma área estreita, pode remover ambas as lâminas externas. Para remover a lâmina externa direita, retire o perno de bloqueio e o perno de encaixe no lado direito que bloqueia a lâmina externa, de seguida, remova lentamente a lâmina externa. Monte o perno de bloqueio e o perno de encaixe na lâmina interna na posição original. Efectue este procedimento para a lâmina externa esquerda. Para instalar as lâminas externas, siga o procedimento inverso de instalação.

## Transportar a ferramenta

#### **⚠ AVISO:**

- **Certifique-se sempre de que a ferramenta está desligada e a bateria removida, antes de efectuar qualquer operação na ferramenta.** Caso não desligue e retire a bateria, pode sofrer ferimentos pessoais graves devido a arranque accidental.
- Para evitar que a ferramenta fique instável e perca equilíbrio, certifique-se de que a barra de arrastamento permanece no solo quando altera a posição da roda de transporte.
- Quando puxa a roda de transporte para baixo, certifique-se de que a ferramenta mantém o equilíbrio, caso contrário pode cair e causar ferimentos.
- Tenha cuidado para não ficar com os dedos presos nem se ferir devido ao impacto da roda de transporte com mola ao mudar a posição da roda de transporte. (Fig. 24)

A roda de transporte é utilizada quando transporta a ferramenta. A posição da roda pode ser facilmente alterada à mão.

Puxe a roda de transporte para baixo, coloque a barra de arrastamento na posição de transporte.

Puxe a pega para baixo e levante a lâmina, de seguida, transporte a ferramenta.

#### **NOTA:**

Pode colocar a barra de arrastamento ao contrário se sentir dificuldades para transportar a ferramenta.

## Armazenar a ferramenta

#### **⚠ AVISO:**

- **Certifique-se sempre de que a ferramenta está desligada e a bateria removida, antes de efectuar qualquer operação na ferramenta.** Caso não desligue e retire a bateria, pode sofrer ferimentos pessoais graves devido a arranque accidental.

A pega pode ser dobrada para um transporte e armazenamento fáceis.

#### **⚠ PRECAUÇÃO:**

- Trabalhe sempre na superfície plana para evitar acidentes.
- Certifique-se sempre de que a roda de transporte se encontra na posição de transporte antes de dobrar a pega.
- Segure sempre a pega enquanto desaperta o botão de bloqueio da pega ou a pega pode cair sobre a pessoa e causar ferimentos.
- Ao dobrar a pega, tenha cuidado para não ficar com os dedos presos entre a pega e a armação. (Fig. 25)

Segure a pega com uma mão e, de seguida, rode e remova o botão de bloqueio da pega. De seguida, dobre lentamente a pega.

#### **ATENÇÃO:**

- Certifique-se sempre de que os cabos não ficam presos entre a pega e a ferramenta, podem ficar danificados.
- Após dobrar a pega, aparafuse ligeiramente o botão de bloqueio da pega no orifício original para evitar perdê-lo.

Se colocar a ferramenta num carro, etc., dobre a pega e segure a pega de transporte dianteira e a pega de transporte traseira.

## MANUTENÇÃO

### AVISO:

- **Certifique-se sempre de que a ferramenta está desligada, de que a chave de bloqueio e a bateria são removidas do equipamento antes do armazenamento ou de efectuar operações de inspecção ou de manutenção.** Caso não desligue e retire a chave de bloqueio e a bateria, pode sofrer ferimentos pessoais graves devido a arranque accidental.

### ATENÇÃO:

Nunca utilize gasolina, benzina, diluente, álcool ou semelhante. Podem formar-se descolorações, deformações ou fissuras.

### Verificar e substituir a lâmina (Fig. 26)

Substitua as lâminas quando estiverem gastas ao ponto mostrado na figura.

#### NOTA:

- Substitua as lâminas quando estão gastas até meio. A substituição das lâminas é recomendada o mais cedo possível para um bom desempenho com uma lâmina original Dolmar. (Fig. 27)

Existem dois tipos de lâminas. Monte uma lâmina na direcção adequada, conforme mostrado na figura.

#### NOTA:

- Monte as lâminas simetricamente no lado direito e esquerdo.
- Monte o perno de bloqueio e o perno de encaixe na direcção correcta, mostrada na figura, para que saiam da posição sozinhos.

## Manutenção

1. REMOVA A CHAVE DE BLOQUEIO. Guarde-a num local seguro fora do alcance das crianças.
2. Remova lama, palha, ervas daninhas e objectos semelhantes da lâmina e do equipamento. Limpe o seu equipamento com água corrente. Não deite nem salpique água na área das peças eléctricas (interruptor principal, interruptor de bloqueio, alavanca do interruptor, motor, luz indicadora). Após a limpeza, limpe o equipamento com um pano seco.

#### NOTA:

- Ao limpar o equipamento com água, não dobre a pega nem a mantenha em contacto com o solo. Limpar o equipamento com a pega dobrada ou manter em contacto com o solo pode causar a avaria do interruptor.
- Ao utilizar uma lavadora de alta pressão para limpar o equipamento, utilize um bocal regulável de pulverização com o mínimo de dispersão de potência possível e mantenha o equipamento a mais de 2 m do equipamento. Caso contrário, pode causar a remoção das etiquetas de aviso/precaução, danos nas peças eléctricas mencionadas acima e inundação na armação da caixa de velocidade resultando em danos nas peças mecânicas, como engrenagens, rolamentos, etc.

Cumpra os avisos, precauções e instruções nas etiquetas e manual de instruções da lavadora de alta pressão para uma utilização correcta. Caso contrário, pode causar ferimentos pessoais e falhas, danos ou avarias no equipamento.

- Se as tampas da bateria ou a área em redor for salpicada com água ou encharcada durante a limpeza, limpe imediatamente com um pano.
3. Verifique todas as porcas, parafusos, fixadores etc. para estanquicidade.
  4. Inspeccione as peças móveis por danos, quebras e desgaste. Efectue as reparações em quaisquer peças danificadas ou em falta.

Para manter os níveis de SEGURANÇA e FIABILIDADE definidos para este produto, as reparações e os procedimentos de manutenção ou ajustes devem ser executados por centros de assistência DOLMAR autorizados, utilizando sempre peças de substituição DOLMAR.

## RESOLUÇÃO DE PROBLEMAS

Problema		Causa possível	Solução
A luz da bateria ou a luz de aviso não acende, mesmo após premir o interruptor principal.		A bateria não está instalada.	Instale a bateria.
		A chave de bloqueio não está introduzida.	Introduza a chave de bloqueio.
		Avaria do interruptor principal.	Contacte o seu centro de assistência Dolmar local.
Com uma ou duas luzes da bateria acesas, a luz avisadora acende-se após premir o interruptor principal.		A bateria está fraca.	A chave de bloqueio está retirada. Carregue a bateria.
		A bateria não está introduzida correctamente.	Remova a bateria e volte a introduzi-la cuidadosamente.
		Avaria da luz da bateria ou luz de aviso.	Contacte o seu centro de assistência Dolmar local.
A lâmina do motocultivador não roda mesmo ao puxar a alavanca.		O interruptor principal não é premido.	Prima o interruptor principal.
		O botão de bloqueio não foi premido.	Continue a premir o botão de bloqueio quando puxa a alavanca.
		A chave de bloqueio não está introduzida.	Introduza a chave de bloqueio.
		Avaria dos interruptores.	Contacte o seu centro de assistência Dolmar local.
A luz de aviso e a luz da bateria acendem durante o funcionamento.		A bateria está fraca.	Carregue a bateria.
A ferramenta pára repentinamente. E a luz avisadora acende-se ou está a piscar.	acesa	A lâmina escava a uma profundidade demasiadamente profunda e o motor está sobrecarregado.	Altere para uma profundidade de cultivo mais superficial.
	a piscar	Uma obstáculo fica preso na lâmina.	Desligue a ferramenta ao premir o interruptor principal. De seguida, remova o obstáculo cuidadosamente.
A lâmina não pára.		A alavanca está quebrada.	Desligue o interruptor principal. Retire a bateria. Contacte imediatamente o seu centro de assistência Dolmar local.

012848

## ACESSÓRIOS OPCIONAIS

### PRECAUÇÃO:

- Os seguintes acessórios ou extensões são os recomendados para utilizar com a ferramenta Dolmar especificada neste manual. A utilização de quaisquer outros acessórios poderá representar um risco de ferimento para as pessoas. Apenas utilize o acessório para o fim indicado.

Se precisar de informações adicionais relativas aos acessórios, contacte o centro local de assistência Dolmar.

- Bateria e carregador genuínos da Dolmar
- Suporte

### NOTA:

- Alguns itens na lista podem estar incluídos no pacote de ferramentas como acessórios de série. Podem diferir de país para país.

### Ruído

ENG905-1

Os níveis acústicos ponderados A típicos foram determinados segundo a 2000/14/EC:

Nível de pressão sonora ( $L_{pA}$ ): 70 dB (A) ou menos  
Incerteza (K): 2,5 dB (A)

O nível de ruído quando em funcionamento pode exceder os 80 dB (A)

### Use protecção ocular.

### Vibração

ENG900-1

O valor total de vibração (soma vector triaxial) determinado, de acordo com EN709:

Emissão de vibrações ( $a_h$ ): 2,5 m/s<sup>2</sup> ou menos  
Incerteza (K): 1,5 m/s<sup>2</sup>

ENG901-1

- O valor da emissão de vibração declarado foi medido de acordo com o método de teste padrão e pode ser utilizado para comparar uma ferramenta com outra.
- O valor da emissão de vibração declarado pode também ser utilizado numa avaliação preliminar de exposição.

### AVISO:

- A emissão de vibração durante a utilização real da ferramenta eléctrica pode ser diferente do valor de

emissão declarado, dependendo da forma como a ferramenta é utilizada.

- Certifique-se de que identifica medidas de segurança, para proteger o operador, que são baseadas numa estimativa de exposição nas condições reais de utilização (tendo em conta todas as partes do ciclo de funcionamento, como as vezes que a ferramenta é desligada e quando está a trabalhar ao ralenti, além do tempo de utilização).

**Apenas para os países europeus** ENH218-1

**Declaração de conformidade CE**

**O abaixo-assinado, Tamiro Kishima e Rainer Bergfeld, assim autorizado pela Dolmar GmbH, declaram que as máquinas DOLMAR:**

Designação da máquina:

Motocultivador à Bateria

Nº/Tipo de modelo: AK-3622

Especificações: consulte a tabela

"ESPECIFICAÇÕES".

são de produção em série e

**Está em conformidade com as directivas europeias seguintes:**

2000/14/EC, 2006/42/EC

E são fabricadas de acordo com as normas e

documentos padronizados seguintes:

EN60745, EN709

A documentação técnica está arquivada em:

Dolmar GmbH,

Jenfelder Straße 38, Abteilung FZ,

D-22045 Hamburg

O procedimento de avaliação da conformidade requisitado pela Directiva 2000/14/EC estava de acordo com o anexo VI.

Corpo notificado:

TÜV Rheinland LGA Products GmbH

Am Grauen Stein 29

51105 Köln Germany

Número de identificação 0197

Nível de potência sonora medida: 79 dB (A)

Nível de potência sonora garantida: 81 dB (A)

29. 12. 2011



Tamiro Kishima  
Director executivo



Rainer Bergfeld  
Director executivo

## DANSK (Originalvejledning)

### Forklaring til generel oversigt

- |                                          |                                    |                                     |
|------------------------------------------|------------------------------------|-------------------------------------|
| 1. Håndtag                               | 19. Ledning                        | 38. Fjeder                          |
| 2. Batteridæksel                         | 20. Revne i den nedre del af huset | 39. Stram                           |
| 3. Forreste bærehåndtag                  | 21. Batterikonverter (AA-3618CL)   | 40. Låsesplit og karossericlip      |
| 4. Kultivatorkniv                        | 22. Indikatorlamper                | 41. Når kniven er ny                |
| 5. Transporthjul                         | 23. Batterilampe 1                 | 42. Når kniven er slidt             |
| 6. Bageste bærehåndtag                   | 24. Batterilampe 2                 | 43. Knivrotationens retning         |
| 7. Knap                                  | 25. Advarselslampe                 | 44. Kniv vendende indad             |
| 8. Rød indikator                         | 26. Batterivælgerkontakt           | 45. Kniv vendende udad              |
| 9. Batteripakke                          | 27. Låsenøgle                      | 46. Venstre inderknive (set udefra) |
| 10. Indikatorlamper                      | 28. Hovedkontakt                   | 47. Venstre yderknive (set udefra)  |
| 11. CHECK-knap                           | 29. Sikringsknap                   | 48. Venstre inderknive (set udefra) |
| 12. Batterikonverter (AA-3618)           | 30. Kontaktgreb                    | 49. Højre yderknive (set udefra)    |
| 13. Installationshul                     | 31. Slæbestang                     | 50. Udvendigt                       |
| 14. Holder                               | 32. Stopper                        | 51. Set bagfra                      |
| 15. Batteriport 1                        | 33. Dyb kultivering - A            | 52. Låsesplit                       |
| 16. Batteriport 2                        | 34. Mellemdyb kultivering - B      | 53. Stel                            |
| 17. Gummihætte                           | 35. Overfladekultivering - C       |                                     |
| 18. Produktmonteringsadapter til AA-3618 | 36. Transportposition - D          |                                     |
|                                          | 37. Låseknap til håndtag           |                                     |

## SPECIFIKATIONER

Model	AK-3622	
Mål	1.193 mm x 488 mm x 998 mm	
Klangediameter	245 mm	
Jordbearbejdningsbredde	350 mm (225 mm separeret)	
Hastighed uden belastning	85 min <sup>-1</sup>	
Nettovægt	23,3 kg	
Nominal spænding	36 V jævnstrøm	
 Standard batteripakke og oplader Anvend altid batteri-/oplader-kombinationerne i kolonnerne til højre.	AP-363 LG-363	AP-3622 LG-3622

- På grund af vores løbende forsknings- og udviklingsprogram kan specifikationerne heri ændres uden forudgående varsel.
- Specifikationerne og batteripakken kan variere fra land til land.
- Vægt, inklusive batteripakken, i henhold til EPTA-Procedure 01/2003

### Symboler

END019-1

Her vises de symboler, der benyttes til udstyret. Vær sikker på, at du forstår deres betydning, før du bruger udstyret.

 ..... Vær særlig forsigtig og opmærksom.

 ..... Læs brugsanvisningen.

 ..... Hold afstand til roterende dele.

 ..... Fjern låsenøglen inden eftersyn, justering, rengøring, servicering, efterladelse og opbevaring af udstyret.

 ..... Kun for EU-lande  
Elektrisk udstyr eller batteripakke må ikke bortskaffes sammen med

almindeligt affald!

I henhold til det europæiske direktiv 2002/96/EF om bortskaffelse af elektriske og elektroniske produkter, 2006/66/EF om batterier og akkumulatører og bortskaffelse af batterier og akkumulatører og deres implementering under gældende national lovgivning skal brugt elektrisk udstyr og batteripakker, der har udtjent deres levetid, indsamles separat og returneres til miljøgodkendt genindvinding.

## VIGTIGE SIKKERHEDSINSTRUKTIONER

 **ADVARSEL!** Læs alle sikkerhedsadvarslerne og alle instruktionerne. Det kan medføre elektrisk stød,

GEB095-6

brand og/eller alvorlig personskade, hvis du ikke overholder advarslerne og følger instruktionerne.

## Gem alle advarsler og instruktioner så du har dem til fremtidig brug.

### Tilsigtet anvendelse

Denne maskine er kun beregnet til jordkultivering. Anvend kun maskinen til dette formål. Anvendes den til andre formål, kan det medføre alvorlig personskade og/eller skade på maskinen.

### Træning/information

1. **Indsæt ikke nøglen i maskinen før den er klar til anvendelse.**
2. **Gør dig bekendt med betjeningen og den korrekte anvendelse af maskinen.**
3. **Lad aldrig børn eller personer, som ikke har kendskab til disse instruktioner, anvende maskinen. Lokale bestemmelser kan sætte begrænsninger for brugerens alder.**
4. **Arbejd aldrig mens der er personer, især børn, eller kæledyr i nærheden.**
5. **Betjen ikke maskinen under indflydelse af medicin, alkohol eller nogen anden medicinering.**
6. **Vær opmærksom på, at operatøren eller brugeren er ansvarlig for ulykker eller farlige situationer, der måtte opstå mod andre personer eller deres ejendele.**

### Forberedelse

1. **Bær altid robust fodtøj og lange bukser når du arbejder. Anvend ikke maskinen med bare fødder eller åbne sandaler.**
2. **Gennemgå grundigt det område hvor maskinen skal anvendes, og fjern alle de genstande der kan blive kastet op i luften af maskinen.**
3. **Inden brug, skal du altid visuelt efterse værktøjerne for slidtage eller beskadigelse. Udskift slidte eller beskadigede elementer og bolte sætvis for at opretholde balancen.**

### Betjening

1. **Arbejd kun i dagslys eller under god kunstig belysning.**
2. **Ved arbejde på skråninger:**
  - Sørg for, at der ikke er nogen børn eller andre personer indenfor et arbejdsområde på 20 meter, samt vær opmærksom på eventuelle dyr i nærheden af arbejdsområdet. Ellers skal brugen af maskinen stoppes.
  - sikr dig altid, at du at et godt fodfæste,
  - arbejd på tværs af skråninger og aldrig op og ned,
  - Vær meget forsigtig ved retningsændringer på skråninger.
3. **Arbejd ikke på meget stejle skråninger.**
4. **Gå, løb aldrig med maskinen.**
5. **Vær meget forsigtig, når du bakker eller trækker maskinen ind mod dig selv.**
6. **Start motoren forsigtigt i henhold til producentens instruktioner og med fødderne på god afstand af værktøjerne.**
7. **Stik ikke dine hænder eller fødder ind i nærheden af eller under roterende dele.**

8. **Løft eller bær aldrig en maskine, mens motoren kører.**
9. **Sluk for maskinen og fjern låsenøglen i tilfældene nedenfor:**
  - når du lader maskinen være uden for opsyn,
  - inden fjernelse af blokeringer.
10. **Vær især opmærksom på hårde eller stenede marker, da maskinen har tendens til at være mindre stabil der end på kultiveret jord og anvend langsom hastighed til pløjning.**

### Vedligeholdelse og opbevaring

1. **Inden opbevaring af maskinen i et snævert eller lukket rum, skal du lade den køle af i en tilstrækkelig tidsperiode.**
2. **Sørg for, at alle møtrikker, bolte og skruer er strammet, så maskinen altid er klar til brug.**
3. **For at reducere brandrisikoen skal motoren, batterirummet og opbevaringsområdet holdes fri for vegetativt materiale og overdrevent meget smøremiddel.**
4. **Sluk for maskinen og fjern låsenøglen i tilfældene nedenfor:**
  - inden kontrol, rengøring eller arbejde på maskinen,
  - efter du har ramt et fremmedlegeme. Kontroller maskinen for skader og udfør reparationer inden start eller betjening af maskinen,
  - hvis maskinen begynder at vibrere unormalt. Efterse for skader og udskift eller reparer eventuelt beskadigede dele. Kontroller og efterspænd eventuelt løse dele.

### Brug og behandling af batteridrevet værktøj

5. **Genoplad kun med den oplader, der er specificeret af producenten.** En oplader, der passer til én type batteripakke, kan medføre risiko for brand, hvis den anvendes med en anden batteripakke.
6. **Anvend kun maskiner sammen med særligt designerede batteripakker.** Brug af andre batteripakker kan muligvis medføre risiko for personskader og brand.
7. **Når batteripakken ikke er i brug, skal den holdes væk fra andre metalgenstande som f.eks. papirclips, mønter, søm, skruer eller andre små metalgenstande, som kan forbinde den ene terminal med den anden.** Kortslutning af batteriterminalerne kan medføre forbrændinger eller brand.
8. **Ved forkert behandling kan der sive væske ud fra batteriet; undgå kontakt.** Hvis der opstår utilsigtet kontakt, skal du skylle med vand. Hvis du får væske i øjnene, skal du desuden søge lægehjælp. Væske fra batteriet kan forårsage irritation eller forbrændinger.

### Service

9. **Få udført service på maskinen hos en autoriseret reparatør, og brug kun tilsvarende reservedele.** Derved vedligeholdes maskinens sikkerhed.
10. **Følg instruktionerne for smøring og udskiftning af tilbehør.**
11. **Hold håndtagene tørre, rene og fri for olie og fedtstoffer.**

## GEM DISSE INSTRUKTIONER.

### ⚠ ADVARSEL:

LAD IKKE tryghed eller kendskab til produktet (fra gentagen brug) føre til, at du ikke strengt overholder sikkerhedsreglerne for det gældende produkt. MISBRUG eller manglende overholdelse af sikkerhedsreglerne i denne brugsanvisning kan medføre alvorlig personskade.

## VIGTIGE SIKKERHEDSINSTRUKTIONER

ENC007-7

## FOR BATTERIPAKKEN

1. Før brugen af batteripakken skal du læse alle instruktioner og advarsler på (1) batteriopladeren, (2) batteriet og (3) det produkt, som batteriet anvendes i.
2. Skil ikke batteripakken ad.
3. Hvis driftstiden bliver betydeligt kortere, skal du straks ophøre med brugen. Brug kan medføre risiko for overophedning, risiko for forbrændinger eller endog eksplosion.
4. Hvis du får elektrolyt i øjnene, skal du med det samme rense øjnene med rent vand og søge læge. Dette kan medføre tab af synet.
5. Kortslut ikke batteripakken:
  - (1) Undgå at røre ved terminalerne med ledende materiale.
  - (2) Undgå at opbevare batteripakken i en beholder med andre metalgenstande som f.eks. søm, mønter osv.
  - (3) Udsæt ikke batteripakken for vand eller regn. Hvis batteriet kortsluttes, kan det medføre voldsom strøm, overophedning, mulige forbrændinger og endog nedbrud.
6. Undgå at opbevare værktøjet og batteripakken på steder, hvor temperaturen kan komme op på eller overstige 50°C.
7. Sæt ikke ild til batteripakken, selvom den er alvorligt beskadiget eller helt udtjent. Batteripakken kan eksplodere ved brand.
8. Undgå at tabe eller slå på batteriet.
9. Undlad brug af et beskadiget batteri.

## GEM DISSE INSTRUKTIONER.

### Tips til, hvordan du forlænger batteriets levetid

1. Oplad batteripakken, før den bliver helt afladet. Ophør med at bruge værktøjet, og udskift batteripakken, hvis strømmen til værktøjet aftager.
2. Oplad aldrig en fuldt opladet batteripakke. Overopladning forkorter batteriets levetid.
3. Oplad batteripakken ved stuetemperatur på 10°C - 40°C. Lad batteripakken køle ned før den oplades, hvis den er varm.
4. Oplad batteripakken en gang hver sjette måned, hvis du ikke bruger det i lang tid.

## BESKRIVELSE AF DELE (Fig. 1)

## FUNKTIONSBESKRIVELSE

### Montering eller afmontering af batteripakken (Fig. 2 og 3)

#### ⚠ FORSIGTIG:

- Sluk altid for maskinen inden montering eller afmontering af batteripakken.
- **Hold batteripakken fast med begge hænder, når du isætter eller fjerner batteripakken.** Hvis batteripakken ikke holdes ordentligt fast, kan den glide ud af hænderne og forårsage i skader på maskinen og batteripakken samt personskade.
- Pas på du ikke klemmer din tommel- og andre fingre, når du lukker batteridækslet.

Løsn spændet på begge sider af maskinen og åbn batteridækslet.

Afmonter batteripakken ved at holde ned på knappen foran på batteripakken og skubbe den af maskinen. Ved montering af batteripakken justeres tungen på batteripakken med rillen i huset, hvorefter pakken skubbes på plads. Sæt den hele vejen ind, indtil den låses på plads med et lille klik. Hvis den røde indikator øverst på knappen er synlig, er batteripakken ikke låst helt fast. Luk batteridækslet og stram spændet til. Denne maskine kan udstyrets med op til to batteripakker. Du kan montere ét eller to batterier. Batteriet kan monteres på begge sider af åbningen.

#### ⚠ FORSIGTIG:

- Anvend ikke kræfter ved monteringen af batteripakken. Hvis den ikke glider let ind, er den ikke indsat korrekt.

#### BEMÆRK:

Hvis du monterer to batterier, kan du vælge hvilket batteri, der skal anvendes, ved at trykke på batterivælgerkontakten.

## Batteribeskyttelsessystem

Lithium-ion-batterier er udstyret med et beskyttelsessystem. Dette system slukker automatisk for strømmen til maskinen for at forlænge batterilevetiden. Maskinen stopper automatisk under anvendelsen, hvis maskinen og/eller batteriet udsættes for en af de følgende situationer:

- Overbelastning:

Maskinen anvendes på en sådan måde, at det får den til at bruge unormalt meget strøm. I denne situation skal du slippe afbryderkontakten på maskinen og stoppe den anvendelse, som gjorde maskinen overbelastet. Tryk derefter ind på afbryderkontakten for starte igen. Hvis maskinen ikke starter, er batteriet overbelastet. I denne situation skal du lade batteriet køle af, inden du trykker ind på afbryderkontakten igen.
- Lav batterispænding:

Den resterende batterikapacitet er for lav, og maskinen kan ikke køre. I denne situation skal du afmontere og oplade batteriet.



## Indikator for resterende batterikapacitet (kun for modeller med batteri AP-3622)

Batteri AP-3622 er udstyret med en indikator for resterende batterikapacitet. (Fig. 4)

Tryk på CHECK-knappen for at få angivet den resterende batterikapacitet. Indikatorlampen lyser derefter i ca. tre sekunder.

Indikatorlamper			Resterende kapacitet
Tændt	Slukket	Blinker	
E	■ ■ ■ ■ ■ ■ ■ ■ ■ ■	F	70% til 100%
	■ ■ ■ ■ ■ ■ ■ ■ ■ ■		45% til 70%
	■ ■ ■ ■ ■ ■ ■ ■ ■ ■		20% til 45%
	■ ■ ■ ■ ■ ■ ■ ■ ■ ■		0% til 20%
	■ ■ ■ ■ ■ ■ ■ ■ ■ ■		Oplad batteriet.
	■ ■ ■ ■ ■ ■ ■ ■ ■ ■		Der opstod muligvis funktionsfejl på batteriet.

011713

- Når det kun er den allernederste indikatorlampe (ved siden af "E" (tom)) der blinker, eller når ingen af indikatorlamperne lyser, er der ikke mere batterikapacitet tilbage, så maskinen kan ikke anvendes. I dette tilfælde skal batteriet oplades, eller det tomme batteri skal udskiftes med et fuldt opladet batteri.
- Når to eller flere indikatorlamper ikke lyser jævnt efter gennemført opladning, er enden på batteriets levetid nået.
- Når de to øverste eller to nederste indikatorlamper lyser på skift, er der muligvis opstået en funktionsfejl på batteriet. Kontakt dit lokale Dolmar-autoriserede servicecenter.

### BEMÆRK:

- Den angivne kapacitet kan være lavere end det egentlige niveau under brug eller umiddelbart efter anvendelse af maskinen.
- Afhængigt af anvendelsesforholdene og den omgivende temperatur, kan angivelsen muligvis afvige en smule fra den egentlige kapacitet.

## Batterikonvertere (ekstraudstyr)

### ⚠ ADVARSEL:

- Inden montering eller afmontering af batterikonverterne AA-3618/AA-3618CL skal låsenøglen fjernes.

## AA-3618 (ekstraudstyr)

### ⚠ ADVARSEL:

- Når du anvender AA-3618, skal du sørge for at anvende holderen (ekstraudstyr) til at fastholde dens ledning. Anvendes holderen ikke, bliver ledningen for løs. Dette kan muligvis medføre, at ledningen vikles ind i kniven med beskadigelse af maskinen og alvorlig personskade til følge.

- Når du anvender AA-3618, må du aldrig fastgøre den til nogen del af din krop. Fastgøres AA-3618 til en del af din krop, kan det medføre alvorlig personskade.

(Fig. 5)

Hægt batterikonverteren AA-3618 på håndtagets monteringssektion.

## Holder (ekstraudstyr)

Når du anvender AA-3618, skal du sørge for at anvende holderen (ekstraudstyr) til at fastholde dens ledning.

(Fig. 6)

Placer holderen (ekstraudstyr) i hullet på venstre side af håndtaget set til operatørens plads. Tryk derefter ledningen ind i holderen så ledningsspændingen ikke bliver for løs. Sørg for, at ledningen er fastgjort med ledningsholderen. (Fig. 7)

Åbn batteridækslet og skub derefter helt ind og klik på produktmonteringsadapteren på AA-3618 ind i batteriport 1. (Fig. 8)

Træk forsigtigt op og fjern gummihætten fra revnen i den nedre del af huset som vist på figuren.

### BEMÆRK:

- Anvend ikke kræfter når du trækker gummihætten op, da det kan beskadige dens fastgørelsessektion.

(Fig. 9)

Bøj ledningen på batterikonverteren AA-3618 over produktmonteringssektionen. Før derefter ledningen på AA-3618 gennem revnen i den nedre del af huset og luk batteridækslet.

Følg fremgangsmåden til montering i omvendt rækkefølge for at afmontere AA-3618.

## AA-3618CL (ekstraudstyr) (Fig. 10)

Åbn batteridækslet og klik AA-3618CL ind i batteriporten. Luk batteridækslet.

For at afmontere AA-3618CL skal du trykke på krogen på AA-3618CL og trække den ud med begge hænder.

## Indikatorlampe

### ⚠ ADVARSEL:

- Brug ikke batterivælgerkontakten under betjeningen.
- Når du har trykket på og skiftet batterivælgerkontakten, slukkes hovedkontakten. For at starte maskinen igen skal operatøren trykke på hovedkontakten. (Fig. 11 og 12)

Du kan skifte batteriet ved at trykke på og skifte batterivælgerkontakten, når maskinen er udstyret med to batterier. (Indikatorlamperne viser status nr. 1 eller nr. 6.) Hvis maskinen er udstyret med ét batteri, skal du trykke på batteriknappen for at vælge den side, hvor batteriet er monteret.

- Hvis maskinen er udstyret med ét batteri, og du skifter til en batteriport, hvor der ikke er monteret nogen batteripakke, viser indikatorlamperne status nr. 2 eller nr. 5.

Advarselsslamperne lyser, når der opstår et problem, og maskinen slukkes automatisk cirka 10 sekunder efter, advarselsslampe er blevet tændt. Indikationen af advarselsslampe betyder som følger.

- Lyser rødt:** Der er to mulige årsager til at den røde lampe lyser.
  - Motoren er overophedet. (Indikatorlampen viser status nr. 3.)

- Sluk for hovedkontakten og genstart maskinen efter motoren er kølet af.
- Batterikapaciteten er lav. (Indikatorlampen viser status nr. 2 eller nr. 5.)
  - Sluk for hovedkontakten og genoplad batteripakken.
- Blinker rødt:** Kniven overbelastes, når den sætter sig fast pga. at den graver for dybt eller stoppes på grund af ukrudt eller sten. (Indikatorlampedisplayet viser status nr. 4.)
  - Sluk for maskinen ved at trykke på hovedkontakten, løft kniven ved at holde i håndtaget og kontroller om der er noget, som blokerer kniven.

#### **FORSIGTIG:**

- Sluk altid for maskinen og fjern batteripakken inden du fjerner blokeringen.
- Anvend ikke kræfter til at rotere kniven og slå ikke på den med en hammer, da maskinen kan blive beskadiget.

Hvis der er noget der blokerer kniven, skal det forsigtigt fjernes.

Sluk for hovedkontakten og kontroller, at den røde lampe er slukket.

## Betjening af kontaktgreb

#### **ADVARSEL:**

- Før batteripakken sættes i maskinen skal du altid kontrollere, at kontaktgrebet reagerer korrekt og vender tilbage til den oprindelige stilling, når du slipper det.** Anvendes en maskine med et kontaktgreb, som ikke fungerer ordentligt, kan det føre til tab af kontrol og alvorlig personskade.

#### **BEMÆRK:**

- Motoren starter ikke, hvis motoren er overbelastet. I dette tilfælde skal du indstille en meget mindre kultiveringsdybde.
- Maskinen starter ikke uden tryk på sikringsknappen, selvom der trækkes i kontaktgrebet.

Denne maskine er udstyret med en låsenøgle for at forhindre børn i starte maskinen ved et uheld. Låsenøglen anbringes under batteridækslet. Indsæt låsenøglen inden du tænder for maskinen. Maskinen starter ikke, når låsenøglen er trukket ud. (**Fig. 13 og 14**)

Tryk på hovedkontakten for at tænde for maskinen. En af indikatorlamperne lyser, når du tænder for maskinen. Tryk på hovedkontakten igen for at slukke for maskinen. For at forhindre maskinen i at starte utilsigtet er den udstyret med en sikringsknap. For at starte omdrejningen af knivene skal du trykke sikringsknappen ind og trække i kontaktgrebet. Slip kontaktgrebet for at stoppe.

## Slæbestang (Fig. 15)

Slæbestangen justerer kultiveringsdybden. Slæbestangen forhindrer også pludselig ukontrollerbar bevægelse af maskinen.

Du kan ændre kultiveringsdybden ved at ændre slæbestangens position. (**Fig. 16**)

#### **FORSIGTIG:**

- Sørg altid for at transporthjulet er i transportpositionen, inden du justerer slæbestangen.
- Fjern stopperen der holder slæbestangen.
  - Juster slæbestangens position og hold derefter positionen med stopperen.

#### Positioneringsvejledning

- Dyb kultivering - A
- Mellemdyb kultivering - B
- Overfladekultivering - C
- Transportposition - D

#### **BEMÆRK:**

- Hvis marken er fast, og maskinen kører for hurtigt frem, skal du indstille slæbestangen på den dybe kultiveringsposition - A. Hvis marken er blød, og kniven synker ned i marken, skal du indstille slæbestangen på overfladekultiveringspositionen - C.
- Når du transporterer maskinen, skal du placere slæbestangen i transportpositionen - D.

## MONTERING

#### **ADVARSEL:**

- Sørg altid for, at maskinen er slukket, og batteripakken er taget ud, før du udfører nogen form for arbejde på maskinen.** Hvis du ikke slukker og fjerner batteripakken, kan det medføre alvorlig personskade i tilfælde af utilsigtet start.
- Start aldrig maskinen medmindre den helt samlet.** Anvendelse af maskinen i delvist samlet tilstand, kan resultere i alvorlig personskade i tilfælde af utilsigtet start.

## Montering af slæbestang og stopper (Fig. 17)

Se afsnittet "Slæbestang" i FUNKTIONSBESKRIVELSE angående montering af slæbestangen med stopper.

## Indstilling af låsenøglen (Fig. 18)

Se afsnittet "Betjening af kontaktgreb" under FUNKTIONSBESKRIVELSE angående indstilling af låsenøglen.

## Samling og justering af håndtagsvinklen

#### **FORSIGTIG:**

- Udfør altid justeringen på en jævn overflade for at undgå ulykker.
- Sørg altid for at transporthjulet er i transportpositionen, inden du justerer vinklen på håndtaget.
- Hold altid i håndtaget under justeringen ellers kan håndtaget muligvis falde ned på en person og medføre personskader.
- Når du justerer vinklen på håndtaget, skal du passe på, du ikke klemmer din tommel- og andre fingre mellem håndtaget og stellet. (**Fig. 19, 20 og 21**)

For at montere håndtaget på maskinen skal du placere fjederen over låseknappen til håndtaget og skrue dem ind i håndtaget og stikke det igennem ét af de tre håndtagsskafthuller. På dette tidspunkt skal du placere fjederen over låseknappen til håndtaget, så fjederens udbulende flade vender mod låseknappen til håndtaget. Sørg for at håndtaget sidder ordentligt fast efter montering.

Du kan justere vinklen på håndtaget til en af tre vinkler. Hold håndtaget med én hånd og drej derefter og fjern låseknappen til håndtaget. Vælg den ønskede vinkel fra ét af de tre huller og returner låseknappen til håndtaget og stram det godt fast.

## **FORSIGTIG:**

Sørg for, at låseknappen til håndtaget altid er ordentligt strammet, ellers kan håndtaget muligvis falde ned over dig og forårsage personskader.

## **BETJENING**

### **Start fremad**

#### **ADVARSEL:**

- **Sørg for, at du holder godt fast i håndtaget, inden du starter maskinen.** Når marken er fast, kører maskinen pludselig fremad, da kniven ikke kan grave dybt nok ned i marken, og det kan muligvis forårsage personskader.

Tryk ned på håndtaget og placer slæbestangen i marken for at kultivere den. Styr håndtaget op og ned og juster dybden på slæbestangen i henhold til markens fasthed. Du kan grave dybere, når du trykker mere ned på håndtaget og placerer slæbestangen dybere. Maskinen bevæger sig hurtigere og lettere, når du løfter håndtaget og trækker slæbestangen ud af marken. Maskinen stopper, når du slipper kontaktgrebet.

### **Ændring af jordbearbejdningsbredden**

#### **ADVARSEL:**

- **Sørg altid for, at maskinen er slukket, og batteripakken er taget ud, før du udfører nogen form for arbejde på maskinen.** Hvis du ikke slukker og fjerner batteripakken, kan det medføre alvorlig personskade i tilfælde af utilsigtet start.
- Glem ikke at låse yderkniven med låsesplit og karossericlips, når du monterer den. (Fig. 22 og 23)

Kniven kan adskilles i henhold til kultiveringsbredden. For at kultivere et smalt område kan du fjerne begge yderknive. For at fjerne yderkniven på højre side skal du trække låsesplitten og karossericlipsen på højre side, der låser yderkniven, ud, og derefter langsomt fjerne yderkniven. Monter låsesplitten og karossericlipsen på inderkniven i den originale position. Foretag denne procedure for yderkniven på venstre side. Følg fremgangsmåden til montering i omvendt rækkefølge for at montere yderknivene.

### **Transport af maskinen**

#### **ADVARSEL:**

- **Sørg altid for, at maskinen er slukket, og batteripakken er taget ud, før du udfører nogen form for arbejde på maskinen.** Hvis du ikke slukker og fjerner batteripakken, kan det medføre alvorlig personskade i tilfælde af utilsigtet start.
- For at undgå at maskinen bliver ustabil og mister balancen, skal du sørge for at slæbestangen bliver på jorden, når du ændrer positionen af transporthjulet.
- Når du trækker transporthjulet ned, skal du sørge for, at maskinen holder balancen, ellers kan maskinen vælte og forårsage personskader.
- Pas på du ikke klemmer din tommel- og andre fingre eller kommer til skade på det fjederspændte transporthjul, når du ændrer positionen af transporthjulet. (Fig. 24)

Transporthjulet anvendes, når du transporterer maskinen. Hjulets position kan nemt ændres med hånden.

Træk transporthjulet ned og placer slæbestangen i transportposition.

Tryk håndtaget ned og løft kniven op, og transporter derefter maskinen.

#### **BEMÆRK:**

Du kan placere slæbestangen på hovedet, hvis du synes, det er svært at transportere maskinen.

### **Opbevaring af maskinen**

#### **ADVARSEL:**

- **Sørg altid for, at maskinen er slukket, og batteripakken er taget ud, før du udfører nogen form for arbejde på maskinen.** Hvis du ikke slukker og fjerner batteripakken, kan det medføre alvorlig personskade i tilfælde af utilsigtet start.

Håndtaget kan foldes sammen for at lette transport og opbevaring.

#### **FORSIGTIG:**

- Udfør det altid på en jævn overflade for at undgå ulykker.
- Sørg altid for at transporthjulet er i transportpositionen, inden du bukker håndtaget sammen.
- Hold altid i håndtaget mens du løsner låseknappen til håndtaget, ellers kan håndtaget muligvis falde ned på en person og medføre personskader.
- Når du folder håndtaget sammen, skal du passe på, du ikke klemmer din tommel- og andre fingre mellem håndtaget og stellet. (Fig. 25)

Hold håndtaget med én hånd og drej derefter og fjern låseknappen til håndtaget. Fold derefter langsomt håndtaget sammen.

#### **BEMÆRK:**

- Sikr dig altid, at der ikke er noget kabel i klemme mellem håndtaget og maskinen, da det muligvis kan beskadige kablet.
- Efter du har foldet håndtaget sammen, skal du midlertidigt skrue låseknappen til håndtaget ind i det oprindelige hul, så den ikke bliver væk.

Hvis du placerer maskinen på en bil eller lignende, og skal du folde håndtaget sammen og holde i det forreste og bagerste bærehåndtag.

## **VEDLIGEHOLDELSE**

#### **ADVARSEL:**

- **Sørg altid for at maskinen er slukket, og låsenøglen og batteripakken er fjernet fra udstyret, før opbevaring eller udførelse af inspektion eller vedligeholdelse.** Hvis du ikke slukker og fjerner låsenøglen og batteripakken, kan det medføre alvorlig personskade i tilfælde af utilsigtet start.

#### **BEMÆRK:**

Brug aldrig benzin, benzen, fortynder, alkohol eller lignende. Det kan muligvis medføre misfarvning, deformation eller revner.

### **Kontrol og udskiftning af kniven (Fig. 26)**

Udskift knivene når de er slidt i den grad, som er vist på figuren.

**BEMÆRK:**

- Udskift knivene når de er slidt cirka halvt ned. Det anbefales at udskifte knive så tidligt som muligt for at få en god ydelse med en original Dolmar-kniv. (Fig. 27)
- Der er to typer knive. Monter en kniv i den rigtige retning som vist på figuren.

**BEMÆRK:**

- Monter knivene symmetrisk på højre og venstre sider.
- Monter låsesplitten og karossericlipsen i den rigtige retning som vist på figuren, så den ikke kommer ud af sig selv.

**Vedligeholdelse**

1. FJERN LÅSENØGLEN. Opbevar den på et sikkert sted uden for børns rækkevidde.
2. Fjern mudder, stråaffald, ukrudt og lignende fra klingens og maskinens. Rengør maskinen med løbende vand. Hæld eller sprøjt ikke vand ind i området med elektriske dele (hovedkontakt, sikringskontakt, kontaktgreb, motor, indikatorlampe). Efter rengøring skal du tørre maskinen af med en tør klud.

**BEMÆRK:**

- Når du rengør maskinen med vand, skal du ikke folde håndtaget sammen eller lade håndtaget være i kontakt med jorden. Rengøres maskinen med håndtaget foldet sammen eller i kontakt med jorden, kan det medføre, at kontakten går i stykker.

- Når du anvender en højtryksrensers til at rengøre maskinen med, skal du anvende en justerbar dyse af spraytypen med en så lille trykspredning som muligt og holde maskinen mere end 2 m væk fra maskinen. Hvis du ikke gør det, kan det medføre fjernelse af advarsels-/forsigtighedsmærkater, den ovenfor nævnte beskadigelse af elektriske dele, samt at der trænger vand i gearkassen med beskadigelse af mekaniske dele som f.eks. gear, kuglelejer og lignende til følge. Overhold de advarsler, opfordringer til forsigtighed og instruktioner som står på mærkater og i brugsanvisningen til højtryksrenseren angående korrekt anvendelse. Gør du ikke dette, kan det medføre personskaade og funktionsfejl, beskadigelse eller sammenbrud af maskinen.
- Hvis batteriportene eller området omkring dem sprøjtes til eller overhældes med vand under rengøringen, skal du straks tørre det af med en klud.
- 3. Kontroller om alle møtrikker, bolte, skruer, fastgørelsesmidler osv. er ordentligt spændt.
- 4. Efterse bevægelige dele for skader, brud og slid. Få udført reparation på beskadigede eller manglende dele.

For at holde produktet SIKKERT og PÅLIDELIGT skal reparationer samt al anden vedligeholdelse eller justering udføres af autoriserede DOLMAR-servicecentre, og der skal altid benyttes DOLMAR-reservedele.

**FEJLFINDING**

Problem		Mulig årsag	Afhjælpning
Hverken batterilampen eller advarselampen lyser, selv efter tryk på hovedkontakten.		Batteripakken er ikke isat.	Isæt batteripakken.
		Låsenøglen er ikke indsat.	Indsæt låsenøglen.
		Fejlfunktion på hovedkontakten.	Forhør dig hos dit lokale Dolmar-servicecenter.
Advarselampen lyser efter tryk på hovedkontakten, mens en af batterierne to batterilamper lyser.		Batteriet er lavt.	Låsenøglen er trukket ud. Oplad batteriet.
		Batteriet er ikke indsat ordentligt.	Fjern batteriet og indsæt det omhyggeligt igen.
		Funktion på batterilampen eller advarselampen.	Forhør dig hos dit lokale Dolmar-servicecenter.
Kultivatorkniven roterer ikke, selv efter kontaktgrebet er trukket.		Der er ikke trykket på hovedkontakten.	Tryk på hovedkontakten.
		Der blev ikke trykket på sikringsknappen.	Hold trykket på sikringsknappen, når du trækker i kontaktgrebet.
		Låsenøglen er ikke indsat.	Indsæt låsenøglen.
		Fejlfunktion på kontakterne.	Forhør dig hos dit lokale Dolmar-servicecenter.
Advarselampen og batterilampen lyser under betjening.		Batteriet er lavt.	Oplad batteriet.
Maskinen stopper pludselig. Og advarselampen lyser eller blinker.	Lyser	Kniven graver for dybt, og motoren overbelastes.	Skift til en mindre kultiveringsdybde.
	Blinker	Der er sidder noget fast på kniven.	Sluk for maskinen ved at trykke på hovedkontakten. Fjern derefter forsigtigt blokeringen.
Kniven stopper ikke.		Kontaktgrebet er i stykker.	Sluk for hovedkontakten. Fjern batteripakken. Forhør dig straks hos dit lokale Dolmar-servicecenter.

# EKSTRAUDSTYR

## FORSIGTIG:

- Dette tilbehør eller ekstraudstyr anbefales til brug med det Dolmar-værktøj, som er beskrevet i denne brugsanvisning. Brug af andet tilbehør eller ekstraudstyr kan forårsage personskade. Brug kun tilbehør eller ekstraudstyr til det formål, det er beregnet til.

Henvend dig til dit lokale Dolmar-servicecenter, hvis du har brug for hjælp eller yderligere oplysninger vedrørende tilbehøret.

- Originalt batteri og oplader fra Dolmar
- Holder

## BEMÆRK:

- Visse dele på listen er muligvis indeholdt maskinindpakningen som standardtilbehør. De kan variere fra land til land.

## Støj

ENG905-1

Det typiske A-vægtede støjniveau bestemt i overensstemmelse med 2000/14/EF:

Lydtrykniveau ( $L_{pA}$ ): 70 dB (A) eller mindre  
Usikkerhed (K): 2,5 dB (A)

Støjniveauet under arbejdet kan muligvis overstige 80 dB (A)

### Bær høreværn.

## Vibration

ENG900-1

Den samlede vibrationsværdi (treaksiel vektorsum) bestemt i overensstemmelse med EN709:

Vibrationsemission ( $a_h$ ): 2,5 m/s<sup>2</sup> eller mindre  
Usikkerhed (K): 1,5 m/s<sup>2</sup>

ENG901-1

- Den opgivne vibrationsemissionsværdi er målt i overensstemmelse med standardtestmetoden og kan bruges til at sammenligne et værktøj med et andet.
- Den opgivne vibrationsemissionsværdi kan muligvis også bruges til en indledende eksponeringsvurdering.

## ADVARSEL:

- Vibrationsemissionen under den faktiske brug af maskinen kan afvige fra den opgivne emissionsværdi afhængigt af den måde, maskinen anvendes på.
- Sørg for at bestemme sikkerhedsforanstaltninger for beskyttelse af operatøren, som er baseret på en eksponeringsvurdering for brug under faktiske forhold (hvor alle anvendelsescyklussens dele inddrages, som f.eks. antal gange maskinen slukkes, og når den kører i tomgang ud over triggertiden).

## Kun for europæiske lande

ENH218-1

### EF-overensstemmelseserklæring

De undertegnede, Tamiro Kishima og Rainer Bergfeld, erklærer som autoriserede af Dolmar GmbH at denne/disse DOLMAR-maskine(r):

Maskinens betegnelse:  
Batteridreven kultivator  
Modelnummer/ type: AK-3622  
Specifikationer: se tabellen "SPECIFIKATIONER".

er en produktionsserie og

### Overholder følgende europæiske direktiver:

2000/14/EF, 2006/42/EF

Og er produceret i overensstemmelse med følgende standarder eller standardiserede dokumenter:

EN60745, EN709

Den tekniske dokumentation opbevares på:

Dolmar GmbH,  
Jenfelder Straße 38, Abteilung FZ,  
D-22045 Hamburg

Den konformitetsvurderingsprocedure, der kræves af Direktiv 2000/14/EF, blev udført i henhold til appendiks VI. Underrettet organ:

TÜV Rheinland LGA Products GmbH  
Am Grauen Stein 29  
51105 Köln Tyskland  
Identifikationsnummer 0197

Målt lydeffektniveau: 79 dB (A)  
Garanteret lydeffektniveau: 81 dB (A)

29. 12. 2011



Tamiro Kishima  
Administrerende direktør



Rainer Bergfeld  
Administrerende direktør

## ΕΛΛΗΝΙΚΑ (Πρωτογενείς οδηγίες)

### Περιγραφή γενικής όψης

1. Λαβή
2. Κάλυμμα μπαταρίας
3. Μπροστινή λαβή μεταφοράς
4. Λάμα σκαπτικού μηχανήματος
5. Τροχός μεταφοράς
6. Πίσω λαβή μεταφοράς
7. Κουμπί
8. Κόκκινη ένδειξη
9. Κασέτα μπαταρίας
10. Ενδεικτικές λυχνίες
11. Κουμπί CHECK (ΕΛΕΓΧΟΣ)
12. Μετατροπέας μπαταρίας (AA-3618)
13. Οπή εγκατάστασης
14. Στήριγμα
15. Θύρα μπαταρίας 1
16. Θύρα μπαταρίας 2
17. Ελαστικό κάλυμμα
18. Προσαρμογέας στήριξης του προϊόντος AA-3618
19. Καλώδιο
20. Σχισμή στο κάτω περιβλήμα
21. Μετατροπέας μπαταρίας (AA-3618CL)
22. Ενδεικτικές λυχνίες
23. Λυχνία μπαταρίας 1
24. Λυχνία μπαταρίας 2
25. Προειδοποιητική λυχνία
26. Διακόπτης επιλογής μπαταρίας
27. Ασφαλιστικό κλειδί
28. Κύριος διακόπτης
29. Κουμπί ασφάλισης
30. Μοχλός διακόπτης
31. Ράβδος κύλισης
32. Αναστολέας
33. Βαθύ σκάψιμο - A
34. Σκάψιμο μέσου βάθους - B
35. Επιφανειακό σκάψιμο - Γ
36. Θέση μεταφοράς - Δ
37. Κουμπί κλειδώματος λαβής
38. Ελατήριο
39. Σφιζίτε
40. Ασφαλιστική περόνη και πισασράκι
41. Όταν η λάμα είναι καινούργια
42. Όταν η λάμα είναι φθαρμένη
43. Κατεύθυνση περιστροφής της λάμας
44. Λεπίδα που βλέπει προς τα μέσα
45. Λεπίδα που βλέπει προς τα έξω
46. Αριστερές εσωτερικές λεπίδες (εξωτερική όψη)
47. Αριστερές εξωτερικές λεπίδες (εξωτερική όψη)
48. Δεξιές εσωτερικές λεπίδες (εξωτερική όψη)
49. Δεξιές εξωτερικές λεπίδες (εξωτερική όψη)
50. Εξωτερικά
51. Πίσω όψη
52. Ασφαλιστική περόνη
53. Πλαίσιο

## ΠΡΟΔΙΑΓΡΑΦΕΣ

Μοντέλο	AK-3622	
Διαστάσεις	1.193 mm X 488 mm X 998 mm	
Διάμετρος λάμας	245 mm	
Εύρος σκαψίματος	350 mm (225 mm διαχωρισμένο)	
Ταχύτητα χωρίς φορτίο	85 min <sup>-1</sup>	
Καθαρό βάρος	23,3 kg	
Ονομαστική τιμή τάσης	D.C. 36 V	
 Κανονική κασέτα(-ες) μπαταρίας(-ων) και φορτιστής Πάντοτε να διατηρείτε τους συνδυασμούς μπαταρίας/φορτιστή των δεξιών στηλών.	AP-363 LG-363	AP-3622 LG-3622

- Λόγω του συνεχόμενου προγράμματος που εφαρμόζουμε για έρευνα και ανάπτυξη, τα τεχνικά χαρακτηριστικά στο παρόν έντυπο υπόκεινται σε αλλαγή χωρίς προειδοποίηση.
- Τα τεχνικά χαρακτηριστικά και η μπαταρία ενδέχεται να διαφέρουν από χώρα σε χώρα.
- Βάρος μαζί με την μπαταρία σύμφωνα με τη διαδικασία της EPTA 01/2003

### Σύμβολα

Παρακάτω παρουσιάζονται τα σύμβολα που χρησιμοποιούνται για τον εξοπλισμό. Βεβαιωθείτε ότι κατανοείτε τη σημασία τους πριν από τη χρήση.

END019-1



.....Μόνο για τις χώρες της ΕΕ

Μην απορρίπτετε τον ηλεκτρικό εξοπλισμό ή την μπαταρία μαζί με τα οικιακά απορρίμματα!  
Σύμφωνα με την Ευρωπαϊκή Οδηγία 2002/96/ΕΚ περί αποβλήτων ηλεκτρικού και ηλεκτρονικού εξοπλισμού, την 2006/66/ΕΚ περί μπαταριών και συσσωρευτών και των αποβλήτων των μπαταριών και των συσσωρευτών και την ενσωμάτωσή τους στην εθνική νομοθεσία, ο ηλεκτρικός εξοπλισμός και η μπαταρία που έχουν φτάσει στο τέλος της ζωής τους πρέπει να συλλέγονται ξεχωριστά και να επιστρέφονται σε εγκαταστάσεις περιβαλλοντικής ανακύκλωσης.

 ..... Δώστε ιδιαίτερη φροντίδα και προσοχή.



..... Διαβάστε το εγχειρίδιο οδηγιών.



..... Μείνετε μακριά από το περιστρεφόμενο εξάρτημα.



..... Αφαιρέστε το ασφαλιστικό κλειδί πριν από τον έλεγχο, τη ρύθμιση, τον καθαρισμό, τη συντήρηση, την εγκατάλειψη και την αποθήκευση της συσκευής.

# ΣΗΜΑΝΤΙΚΕΣ ΟΔΗΓΙΕΣ ΑΣΦΑΛΕΙΑΣ

GEB095-6

**⚠️ ΠΡΟΕΙΔΟΠΟΙΗΣΗ!** Διαβάστε όλες τις προειδοποιήσεις ασφαλείας και όλες τις οδηγίες. Αν δεν ακολουθήσετε όλες τις προειδοποιήσεις και τις οδηγίες, υπάρχει κίνδυνος ηλεκτροπληξίας, πυρκαγιάς ή/και σοβαρού τραυματισμού.

## Φυλάξτε όλες τις προειδοποιήσεις και τις οδηγίες για μελλοντική αναφορά.

### Προβλεπόμενη χρήση

Η συσκευή προορίζεται αποκλειστικά για την καλλιέργεια του εδάφους. Χρησιμοποιήστε τη συσκευή μόνο για αυτό το σκοπό. Η χρήση για άλλους σκοπούς μπορεί να προκαλέσει σοβαρό τραυματισμό ή/και βλάβη στη συσκευή.

### Πρακτική εφαρμογή/πληροφορίες

1. Μην εισάγετε το κλειδί στη συσκευή ώσπου να είναι έτοιμη για χρήση.
2. Εξοικειωθείτε με τα χειριστήρια και τη σωστή χρήση της συσκευής.
3. Ποτέ μην επιτρέψετε την χρήση του μηχανήματος από παιδιά ή από άτομα που δεν γνωρίζουν αυτές τις οδηγίες. Μπορεί να υπάρχει περιορισμός όσον αφορά την ηλικία του χρήστη από την τοπική νομοθεσία.
4. Ποτέ να μην εκτελείτε εργασίες όταν βρίσκονται κοντά άλλα άτομα, ιδιαίτερα παιδιά ή κατοικίδια ζώα.
5. Μην χειρίζεστε την συσκευή κάτω από την επήρεια ναρκωτικών, αλκοόλ ή οποιασδήποτε φαρμακευτικής αγωγής.
6. Έχετε κατά νου ότι ο χρήστης ή ο χειριστής είναι υπεύθυνος για τα ατυχήματα ή τους κινδύνους που προκαλούνται στα άλλα άτομα ή στην ιδιοκτησία τους.

### Προετοιμασία

1. Κατά την εκτέλεση της εργασίας πάντοτε να φοράτε ενισχυμένα παπούτσια και μακριά παντελόνια. Μην χειρίζεστε τη συσκευή όταν δεν φοράτε παπούτσια ή όταν φοράτε ανοικτά πέδιλα.
2. Επιθεωρήστε σχολαστικά την περιοχή στην οποία θα χρησιμοποιηθεί η συσκευή και απομακρύνετε όλα τα αντικείμενα τα οποία μπορούν να εκσφενδονιστούν από το μηχανήμα.
3. Πριν από τη χρήση, πάντα να επιθεωρείτε για να δείτε ότι κανένα εργαλείο δεν έχει υποστεί φθορά ή βλάβη. Αντικαταστήστε ταυτόχρονα όλα τα φθαρμένα εξαρτήματα και τα μπουλόνια για να διατηρήσετε τη ζυγοστάθμιση.

### Λειτουργία

1. Να εργάζεστε μόνο κατά τη διάρκεια της ημέρας ή όταν υπάρχει επαρκής τεχνητός φωτισμός.
2. Όταν εργάζεστε σε επικλινή εδάφη:
  - Φροντίστε να μην υπάρχουν παιδιά ή άλλα άτομα σε απόσταση εργασίας 20 μέτρων (66 πόδια), επίσης δώστε προσοχή στα οποιαδήποτε ζώα μέσα στην περιοχή εργασίας. Διαφορετικά σταματήστε τη χρήση του εργαλείου.

- πάντοτε να κρατάτε καλό βηματισμό,
  - να εργάζεστε εγκάρσια στα επικλινή εδάφη, ποτέ πάνω-κάτω,
  - και να δίνετε μεγάλη προσοχή κατά την αλλαγή διεύθυνσης σε επικλινή εδάφη.
3. Μην εργάζεστε σε επικλινή εδάφη με υπερβολικά μεγάλη κλίση.
  4. Να περπατάτε και να μην τρέχετε με το μηχανήμα.
  5. Δώστε μεγάλη προσοχή όταν κάνετε αναστροφή ή όταν τραβάτε το μηχανήμα προς το μέρος σας.
  6. Εκκινήστε τον κινητήρα προσεκτικά σύμφωνα με τις οδηγίες του κατασκευαστή και με τα πόδια σας μακριά από το εργαλείο(-α).
  7. Μην βλάτε τα χέρια σας ή τα πόδια σας κοντά ή κάτω από τα περιστρεφόμενα εξαρτήματα.
  8. Ποτέ να μην σηκώνετε ή μεταφέρετε το μηχανήμα όταν λειτουργεί ο κινητήρας.
  9. Απενεργοποιήστε τη συσκευή και απομακρύνετε το ασφαλιστικό κλειδί στις ακόλουθες περιπτώσεις:
    - όποτε εγκαταλείπτε το μηχανήμα χωρίς επιτήρηση,
    - πριν από ξεμπλοκαρίσματα.
  10. Δώστε ιδιαίτερη προσοχή στο σκληρό ή πετρώδες έδαφος επειδή το μηχανήμα έχει την τάση να είναι πολύ λιγότερο σταθερό από ό,τι στο καλλιεργούμενο έδαφος και χρησιμοποιήστε αργή ταχύτητα για το όργωμα.

### Συντήρηση και αποθήκευση

1. Πριν από την αποθήκευση του μηχανήματος σε περιορισμένο ή κλειστό χώρο, αφήστε το να κρυώσει για αρκετό χρονικό διάστημα.
2. Διατηρήστε καλά σφινγμένα όλα τα παξιμάδια, τα μπουλόνια και τις βίδες για να εξασφαλίσετε ότι η συσκευή βρίσκεται σε ασφαλή κατάσταση λειτουργίας.
3. Για να ελαττώσετε τον κίνδυνο πρόκλησης πυρκαγιάς, διατηρήστε τον κινητήρα, τη θήκη της μπαταρίας και την περιοχή φύλαξης καθαρά από γρασίδι, φύλλα ή υπερβολικό γράσο.
4. Απενεργοποιήστε τη συσκευή και απομακρύνετε το ασφαλιστικό κλειδί στις ακόλουθες περιπτώσεις:
  - πριν από τον έλεγχο, τη συντήρηση ή την εκτέλεση εργασίας πάνω στο μηχανήμα,
  - μετά από το κτύπημα ενός ξένου αντικείμενου. Επιθεωρήστε το μηχανήμα για τυχόν φθορές και πραγματοποιήστε τις επιδιορθώσεις πριν την επανεκκίνηση και τη χρήση του,
  - εάν το μηχανήμα αρχίζει να δονείται αφύσικα. Επιθεωρήστε για ύπαρξη ζημιών και αντικαταστήστε ή επισκευάστε τα εξαρτήματα που έχουν υποστεί ζημιά. Ελέγξτε και σφίξτε τυχόν χαλαρά εξαρτήματα.

### Χρήση και φροντίδα εργαλείου μπαταρίας

5. Επαναφορτίστε μόνο με τον φοριστή που καθορίζετε από τον κατασκευαστή. Ο φοριστής που είναι κατάλληλος για έναν τύπο της μπαταρίας μπορεί να δημιουργήσει κίνδυνο πυρκαγιάς όταν χρησιμοποιείται με άλλη μπαταρία.
6. Χρησιμοποιήστε τα ηλεκτρικά εργαλεία μόνο με ειδικά καθορισμένες κασέτες μπαταριών. Αν χρησιμοποιήσετε άλλες κασέτες μπαταριών μπορεί να



παρουσιαστεί κίνδυνος για πρόκληση τραυματισμού ή πυρκαγιάς.

7. Όταν η κασέτα μπαταρίας δεν χρησιμοποιείται, φυλάξτε την μακριά από άλλα μεταλλικά αντικείμενα, όπως συνδετήρες, νομίσματα, κλειδιά, καρφιά, βίδες ή άλλα μικρά μεταλλικά αντικείμενα, τα οποία μπορούν να δημιουργήσουν σύνδεση από τον ένα πόλο στον άλλο. Η σύνδεση των ακροδεκτών της μπαταρίας μπορεί να προκαλέσει εγκαύματα ή πυρκαγιά.
8. Σε ακραίες συνθήκες μπορεί να πεταχτεί έξω το υγρό της μπαταρίας. Αποφύγετε την επαφή μαζί του. Εάν συμβεί τυχαία επαφή, ξεπλύνετε με νερό. Εάν το υγρό έρθει σε επαφή με τα μάτια, ζητήστε ιατρική βοήθεια. Υγρό που εκτοξεύεται από την μπαταρία μπορεί να προκαλέσει ερεθισμό ή εγκαύματα.

#### Σέρβις

9. Να φροντίζετε το σέρβις του ηλεκτρικού εργαλείου σας να γίνεται από αρμόδιο επαγγελματία χρησιμοποιώντας μόνο γνήσια ανταλλακτικά. Έτσι θα είστε σίγουροι για τη διατήρηση της ασφάλειας του ηλεκτρικού εργαλείου.
10. Να ακολουθείτε τις οδηγίες για τη λίπανση και την αλλαγή των αξεσουάρ.
11. Να διατηρείτε τα χερούλια στεγνά, καθαρά, χωρίς λάδι και γράσο.

## ΦΥΛΑΞΤΕ ΑΥΤΕΣ ΤΙΣ ΟΔΗΓΙΕΣ.

### ⚠ ΠΡΟΕΙΔΟΠΟΙΗΣΗ:

ΜΗΝ επιτρέψετε στη βολικότητα ή στην εξοικειωσή σας με το προϊόν (που αποκτήθηκε από επανειλημμένη χρήση) να αντικαταστήσει την αυστηρή προσήλωση στους κανόνες ασφάλειας του εν λόγω προϊόντος. Η ΛΑΝΘΑΣΜΕΝΗ ΧΡΗΣΗ ή η μη τήρηση των κανόνων ασφαλείας που διατυπώνονται στο παρόν εγχειρίδιο οδηγιών μπορεί να προκαλέσει σοβαρό τραυματισμό.

## ΣΗΜΑΝΤΙΚΕΣ ΟΔΗΓΙΕΣ ΑΣΦΑΛΕΙΑΣ

ENC007-7

### ΓΙΑ ΤΗΝ ΜΠΑΤΑΡΙΑ

1. Πριν χρησιμοποιήσετε την μπαταρία, διαβάστε όλες τις οδηγίες και τις ενδείξεις προφύλαξης στο (1) φορτιστή μπαταρίας, (2) την μπαταρία και (3) το προϊόν στο οποίο χρησιμοποιείται η μπαταρία.
2. Μην αποσυναρμολογείτε την μπαταρία.
3. Αν ο χρόνος λειτουργίας της μπαταρίας είναι υπερβολικά σύντομος, διακόψτε αμέσως τη λειτουργία. Αν συνεχίσετε, μπορεί να έχει ως αποτέλεσμα τον κίνδυνο υπερθέρμανσης, πιθανών εγκαυμάτων και ακόμη έκρηξης.
4. Αν μπει στα μάτια σας ηλεκτρολύτης, ξεπλύνετε με καθαρό νερό και αναζητήστε αμέσως ιατρική βοήθεια. Μπορεί να χάσετε την όρασή σας.
5. Μην βραχυκυκλώνετε την μπαταρία:
  - (1) Μην αγγίζετε τους ακροδέκτες με αγώγιμο υλικό.

- (2) Μην αποθηκεύετε την μπαταρία σε δοχείο με άλλα μεταλλικά αντικείμενα, όπως καρφιά, νομίσματα, κτλ.
- (3) Μην εκθέτετε την μπαταρία σε νερό ή βροχή.
- Αν βραχυκυκλωθεί η μπαταρία, μπορεί να προκληθεί μεγάλη ροή ηλεκτρικού ρεύματος, υπερθέρμανση, πιθανά εγκαύματα και ακόμη και καταστροφή της μπαταρίας.
6. Μην αποθηκεύετε το εργαλείο και την μπαταρία σε μέρη όπου η θερμοκρασία μπορεί να φτάσει ή να ξεπεράσει τους 50°C (122°F).
7. Μην αποπερφώνετε την μπαταρία ακόμη κι αν παρουσιάζει σοβαρή ζημιά ή είναι εντελώς φθαρμένη. Η μπαταρία μπορεί να εκραγεί σε φωτιά.
8. Να προσέχετε να μη σας πέσει η μπαταρία και να μη συγκρουστεί με κάποιο αντικείμενο.
9. Μην χρησιμοποιείτε μια μπαταρία που έχει υποστεί βλάβη.

## ΦΥΛΑΞΤΕ ΑΥΤΕΣ ΤΙΣ ΟΔΗΓΙΕΣ.

### Συμβουλές για τη διατήρηση της μέγιστης ζωής της μπαταρίας

1. Να φορτίζετε την μπαταρία πριν αποφορτιστεί εντελώς.  
Πάντοτε να διακόπτετε τη λειτουργία του εργαλείου και να φορτίζετε την μπαταρία όταν παρατηρείται μειωμένη ισχύ του εργαλείου.
2. Ποτέ μην επαναφορτίζετε μια πλήρως φορτισμένη μπαταρία.  
Αν υπερφορτίσετε την μπαταρία, μειώνεται η ωφέλιμη διάρκεια ζωής της.
3. Να φορτίζετε την μπαταρία σε θερμοκρασία δωματίου, δηλαδή στους 10°C έως 40°C (50°F έως 104°F). Αν η μπαταρία είναι θερμή, αφήστε την να ψυχθεί πριν τη φορτίσετε.
4. Να φορτίζετε την κασέτα μπαταρία μια φορά κάθε έξι μήνες όταν δεν τη χρησιμοποιείτε για μεγάλο χρονικό διάστημα.

## ΠΕΡΙΓΡΑΦΗ ΕΞΑΡΤΗΜΑΤΩΝ (Εικ. 1)

### ΠΕΡΙΓΡΑΦΗ ΛΕΙΤΟΥΡΓΙΑΣ

#### Τοποθέτηση ή αφαίρεση της κασέτας μπαταρίας (Εικ. 2 και 3)

### ⚠ ΠΡΟΣΟΧΗ:

- Πάντοτε να απενεργοποιείτε το εργαλείο πριν από την τοποθέτηση ή την αφαίρεση της κασέτας μπαταρίας.
- Κρατήστε γερά την κασέτα μπαταρίας με τα δυο χέρια κατά την εγκατάσταση ή την αφαίρεσή της. Εάν δεν κρατήσετε την κασέτα μπαταρίας καλά μπορεί να γλιστρήσει από τα χέρια σας και να προκληθεί ζημιά στο εργαλείο και στη κασέτα μπαταρίας αλλά και προσωπικός τραυματισμός.
- Να είστε προσεκτικοί ώστε να μην παγιδεύσετε τον αντίχειρα και τα δάχτυλά σας κατά το κλείσιμο του καλύμματος μπαταρίας.



Λύστε την πόρτη και στις δύο πλευρές του εργαλείου, και ανοίξτε το κάλυμμα της μπαταρίας.

Για να βγάλετε την κασέτα μπαταρίας, σύρετε την από το εργαλείο ολισθαίνοντας το κουμπί στο μπροστινό μέρος της κασέτας.

Για να τοποθετήσετε την κασέτα μπαταρίας, ευθυγραμμίστε τη γλωττίδα της κασέτας μπαταρίας με την εγκοπή στο περίβλημα και ολισθήστε τη στη θέση της. Τοποθετήστε τη έως το τέρμα, δηλαδή έως όπου ασφαλίσει στη θέση και ακουστεί ένας χαρακτηριστικός ήχος "κλικ". Αν μπορείτε να δείτε την κόκκινη ένδειξη στην πάνω πλευρά του κουμπιού, η μπαταρία δεν είναι πλήρως ασφαλισμένη.

Κλείστε το κάλυμμα της μπαταρίας και στερεώστε την πόρτη.

Αυτό το εργαλείο μπορεί να δεχτεί έως δύο κασέτες μπαταρίας. Μπορείτε να τοποθετήσετε μία ή δύο μπαταρίες. Μπορείτε να τοποθετήσετε την μπαταρία σε οποιαδήποτε πλευρά της εγκοπής.

ενδεικτικές λυχνίες θα ανάψουν για περίπου τρία δευτερόλεπτα.

Ενδεικτικές λυχνίες		Εναπομένουσα χωρητικότητα
■	■	
■ ■ ■ ■ ■ ■ ■ ■ ■ ■	■ ■ ■ ■ ■ ■ ■ ■ ■ ■	70% έως 100%
■ ■ ■ ■ ■ ■ ■ ■ ■ ■	■ ■ ■ ■ ■ ■ ■ ■ ■ ■	45% έως 70%
■ ■ ■ ■ ■ ■ ■ ■ ■ ■	■ ■ ■ ■ ■ ■ ■ ■ ■ ■	20% έως 45%
■ ■ ■ ■ ■ ■ ■ ■ ■ ■	■ ■ ■ ■ ■ ■ ■ ■ ■ ■	0% έως 20%
■ ■ ■ ■ ■ ■ ■ ■ ■ ■	■ ■ ■ ■ ■ ■ ■ ■ ■ ■	Φορτίστε τη μπαταρία.
■ ■ ■ ■ ■ ■ ■ ■ ■ ■	■ ■ ■ ■ ■ ■ ■ ■ ■ ■	Η μπαταρία μπορεί να δυσλειτουργεί.

011713

- Όταν μόνο η χαμηλότερη ενδεικτική λυχνία (δίπλα στο "E") αναβοσβήνει, ή εφόσον δεν ανάβει καμιά από τις ενδεικτικές λυχνίες, η χωρητικότητα της μπαταρίας έχει εξαντληθεί, οπότε το εργαλείο δεν λειτουργεί. Σε αυτές τις περιπτώσεις, φορτίστε τη μπαταρία ή αντικαταστήστε την άδεια μπαταρία με μια πλήρως φορτισμένη.
- Όταν δύο ή περισσότερες ενδεικτικές λυχνίες δεν ανάβουν ακόμη και μετά την ολοκλήρωση της φόρτισης, η μπαταρία έχει φτάσει στο τέλος της διάρκειας ζωής της.
- Όταν ανάβουν εναλλακτικά οι δύο ανώτερες και οι δύο κατώτερες ενδεικτικές λυχνίες, η μπαταρία μπορεί να παρουσιάζει βλάβη. Επικοινωνήστε με το τοπικό εξουσιοδοτημένο κέντρο τεχνικών υπηρεσιών της DeLmar.

#### ΣΗΜΕΙΩΣΗ:

- Η αναφερόμενη χωρητικότητα μπορεί να είναι χαμηλότερη από το πραγματικό επίπεδο κατά τη διάρκεια χρήσης ή αμέσως μετά τη χρήση του εργαλείου.
- Ανάλογα με τις συνθήκες χρήσης και τη θερμοκρασία περιβάλλοντος, η ένδειξη μπορεί να διαφέρει ελαφρώς από την πραγματική χωρητικότητα.

### Μετατροπείς μπαταρίας (προαιρετικά αξεσουάρ)

#### ⚠ ΠΡΟΕΙΔΟΠΟΙΗΣΗ:

- Πριν από την τοποθέτηση ή την αφαίρεση των μετατροπών μπαταρίας AA-3618/AA-3618CL, αφαιρέστε το ασφαλιστικό κλειδί.

### AA-3618 (προαιρετικά αξεσουάρ)

#### ⚠ ΠΡΟΕΙΔΟΠΟΙΗΣΗ:

- Κατά τη χρήση του AA-3618, βεβαιωθείτε ότι έχετε χρησιμοποιήσει το στήριγμα (προαιρετικό αξεσουάρ) για να στηρίξετε το καλώδιό του. Αν δεν χρησιμοποιήσετε το στήριγμα, το καλώδιο θα παραμείνει χαλαρό. Αυτό μπορεί να προκαλέσει το μπλοκάρισμα του καλωδίου από τη λάμα, με

#### ⚠ ΠΡΟΣΟΧΗ:

- Μην εισάγετε με τη βία την κασέτα μπαταρίας. Αν η κασέτα δεν ολισθαίνει με ευκολία, δεν την εισήγατε σωστά.

#### ΣΗΜΕΙΩΣΗ:

Εάν τοποθετήσετε δύο μπαταρίες, μπορείτε να επιλέξετε ποια μπαταρία θα χρησιμοποιήσετε γυρίζοντας το διακόπτη επιλογής μπαταρίας.

### Σύστημα προστασίας μπαταρίας

Οι μπαταρίες ιόντων λιθίου είναι εφοδιασμένες με ένα σύστημα προστασίας. Αυτό το σύστημα διακόπτει αυτόματα το ρεύμα στο εργαλείο για να παρατεινεται η διάρκεια ζωής της μπαταρίας.

Το εργαλείο θα σταματήσει αυτόματα κατά τη λειτουργία όταν το εργαλείο και/ή η μπαταρία υποστούν τις παρακάτω συνθήκες:

- Υπερφόρτιση:

Το εργαλείο λειτουργεί με τρόπο που προκαλεί την κατανάλωση ασυνήθιστα υψηλής ποσότητας ρεύματος.

Στην περίπτωση αυτή, ελευθερώστε το διακόπτη ενεργοποίησης του εργαλείου και σταματήστε την εφαρμογή που προκάλεσε την υπερφόρτωση του εργαλείου. Στη συνέχεια, τραβήξτε τη σκανδάλη-διακόπτη ξανά για επανεκκίνηση.

Εάν το εργαλείο δεν ξεκινά, η μπαταρία έχει υπερθερμανθεί. Στην περίπτωση αυτή, αφήστε την μπαταρία να κρυώσει πριν τραβήξετε τη σκανδάλη ενεργοποίησης ξανά.

- Χαμηλή τάση της μπαταρίας:

Η εναπομένουσα ποσότητα ρεύματος της μπαταρίας είναι πολύ χαμηλή και το εργαλείο δεν θα λειτουργήσει. Σε αυτήν την περίπτωση, αφαιρέστε και επαναφορτίστε τη μπαταρία.

### Δείκτης εναπομένουσας χωρητικότητας μπαταρίας (μόνο για τα μοντέλα με Μπαταρία AP-3622)

Η μπαταρία AP-3622 είναι εφοδιασμένη με τον δείκτη εναπομένουσας χωρητικότητας μπαταρίας. (Εικ. 4)  
Πατήστε το κουμπί CHECK (ΕΛΕΓΧΟΣ) για να δείτε την εναπομένουσα χωρητικότητα της μπαταρίας. Οι

αποτέλεσμα βλάβη του εργαλείου και σοβαρό προσωπικό τραυματισμό.

- Κατά τη χρήση του AA-3618, ποτέ να μην το φέρνετε σε επαφή με κανένα μέρος του σώματός σας. Η επαφή του AA-3618 με οποιοδήποτε μέρος του σώματός σας ενδέχεται να προκαλέσει σοβαρό τραυματισμό. **(Εικ. 5)**

Αγκιστρώστε τον μετατροπέα μπαταρίας AA-3618 πάνω στο τμήμα τοποθέτησης του στηρίγματος.

## Στήριγμα (προαιρετικό αξεσουάρ)

Κατά τη χρήση του AA-3618, βεβαιωθείτε ότι έχετε χρησιμοποιήσει το στήριγμα (προαιρετικό αξεσουάρ) για να στηρίξετε το καλώδιο του. **(Εικ. 6)**

Εφαρμόστε το στήριγμα (προαιρετικό αξεσουάρ) στην οπή της αριστερής πλευράς της λαβής από το μέρος του χειριστή. Και στη συνέχεια σπρώξτε το καλώδιο μέσα στο στήριγμα ώστε να μην είναι πολύ χαλαρή η τάση του καλωδίου. Βεβαιωθείτε ότι το καλώδιο έχει στερεωθεί στο στήριγμα του καλωδίου. **(Εικ. 7)**

Ανοίξτε το κάλυμμα της μπαταρίας και στη συνέχεια σύρετέ το μέχρι τέρμα και τοποθετήστε τον προσαρμογέα στήριξης του προϊόντος AA-3618 στη θύρα μπαταρίας 1. **(Εικ. 8)**

Τραβήξτε ελαφρά και αφαιρέστε το ελαστικό κάλυμμα από τη σχισμή στο κάτω περίβλημα όπως φαίνεται στην εικόνα.

### ΣΗΜΕΙΩΣΗ:

- Μην τραβήξετε με δύναμη το ελαστικό κάλυμμα επειδή η άσκηση δύναμης πάνω σε αυτό ενδέχεται να προκαλέσει βλάβη στο τμήμα στήριξης. **(Εικ. 9)**

Λυγίστε το καλώδιο του μετατροπέα μπαταρίας AA-3618 πάνω από το τμήμα πρόσδεσης του προϊόντος. Στη συνέχεια περάστε το καλώδιο του AA-3618 μέσα από τη σχισμή στο κάτω περίβλημα και κλείστε το κάλυμμα της μπαταρίας.

Για να αφαιρέσετε το AA-3618, ακολουθήστε τη διαδικασία τοποθέτησης με αντίστροφη σειρά.

## AA-3618CL (προαιρετικό αξεσουάρ)

### (Εικ. 10)

Ανοίξτε το κάλυμμα της μπαταρίας και κάνετε κλικ στο AA-3618CL στη θύρα μπαταρίας. Κλείστε το κάλυμμα της μπαταρίας.

Για να αφαιρέσετε το AA-3618CL, πατήστε το άγκιστρο του AA-3618CL και αποσύρετέ το και με τα δύο χέρια.

## Ενδεικτική Λυχνία

### ⚠ ΠΡΟΕΙΔΟΠΟΙΗΣΗ:

- Μην χρησιμοποιήσετε το διακόπτη επιλογής μπαταρίας κατά τη λειτουργία.
- Αφού γυρίσετε το διακόπτη επιλογής μπαταρίας, ενεργοποιείται ο κύριος διακόπτης. Ο χειριστής πρέπει να πατήσει τον κύριο διακόπτη για να εκκινήσει το εργαλείο. **(Εικ. 11 και 12)**

Μπορείτε να αλλάξετε τη μπαταρία γυρίζοντας το διακόπτη επιλογής μπαταρίας όταν το εργαλείο είναι εξοπλισμένο με δύο μπαταρίες. (Οι ενδεικτικές λυχνίες δείχνουν την κατάσταση Αρ. 1 ή Αρ. 6.)

Εάν το εργαλείο είναι εξοπλισμένο με μία μπαταρία, γυρίστε το κουμπί της μπαταρίας για να επιλέξετε τη μία πλευρά, η οποία είναι εξοπλισμένη με την μπαταρία.

- Εάν το εργαλείο είναι εξοπλισμένο με μία μπαταρία και εσείς αλλάξετε σε θύρα μπαταρίας στην οποία δεν υπάρχει στερεωμένη κασέτα μπαταρίας, η ενδεικτική λυχνία δείχνει την κατάσταση Αρ. 2 ή Αρ. 5.

Η προειδοποιητική λυχνία ανάβει όταν προκύπτει πρόβλημα, και το εργαλείο απενεργοποιείται αυτόματα περίπου 10 δευτερόλεπτα αφού ανάψει η προειδοποιητική λυχνία. Η ένδειξη της προειδοποιητικής λυχνίας έχει τις εξής σημασίες.

- **Ανάβει στο κόκκινο:** Υπάρχουν δύο πιθανότητες γιατί ανάβει η κόκκινη λυχνία.
  - Το μοτέρ έχει υπερθερμανθεί. (Η ενδεικτική λυχνία δείχνει την κατάσταση Αρ. 3.)  
Απενεργοποιήστε τον κύριο διακόπτη, και επανεκκινήστε το εργαλείο αφού κρυώσει το μοτέρ.
  - Η ισχύς της μπαταρίας είναι χαμηλή. (Η ενδεικτική λυχνία δείχνει την κατάσταση Αρ. 2 ή Αρ. 5.)  
Απενεργοποιήστε τον κύριο διακόπτη, και επαναφορτίστε την κασέτα μπαταρίας.
- **Κόκκινο που αναβοσβήνει:** Η λάμα έχει υπερφορτωθεί λόγω εμπλοκής σε βαθύ σκάψιμο ή έχει βουλώσει από χόρτα ή πέτρες. (Η θόνη της ενδεικτικής λυχνίας δείχνει την κατάσταση Αρ. 4.)  
Απενεργοποιήστε το εργαλείο πατώντας τον κύριο διακόπτη, σηκώστε τη λάμα κρατώντας τη λαβή και ελέγξτε εάν ένα εμπόδιο μπλοκάρει τη λάμα.

### ⚠ ΠΡΟΣΟΧΗ:

- Πάντοτε να απενεργοποιείτε το εργαλείο και να αφαιρείτε την κασέτα μπαταρίας πριν απομακρύνετε το εμπόδιο.
- Μην ασκείτε δύναμη κατά την περιστροφή της λάμας, ή μη την χτυπάτε με σφυρί, το εργαλείο ενδέχεται να υποστεί βλάβη.

Εάν ένα εμπόδιο εμπλακεί στη λάμα, αφαιρέστε το με προσοχή.

Ενεργοποιήστε τον κύριο διακόπτη και ελέγξτε για να δείτε ότι είναι σβηστή η κόκκινη λυχνία.

## Δράση διακόπτη ρεύματος

### ⚠ ΠΡΟΕΙΔΟΠΟΙΗΣΗ:

- **Πριν την τοποθέτηση της μπαταρίας στο εργαλείο, πάντοτε να ελέγχετε ότι ο μοχλός-διακόπτης ενεργοποιείται κανονικά και επιστρέφει στην αρχική θέση όταν τον αφήνετε.** Η λειτουργία ενός εργαλείου με ένα διακόπτη που δεν ενεργοποιείται σωστά μπορεί να οδηγήσει στην απώλεια του ελέγχου και το σοβαρό προσωπικό τραυματισμό.

### ΣΗΜΕΙΩΣΗ:

- Εάν το εργαλείο δεν ξεκινά, η μπαταρία έχει υπερθερμανθεί. Σε αυτή την περίπτωση, αλλάξτε το βάθος σκαψίματος σε πιο επιφανειακό.
- Το εργαλείο δεν ξεκινά εάν δεν πατήσετε το κουμπί ασφαλισής ακόμα και αν έχετε τραβήξει το μοχλό του διακόπτη.

Το εργαλείο είναι εξοπλισμένο με ασφαλιστικό κλειδί ώστε να αποτρέψουν τα παιδιά από το να εκκινήσουν το εργαλείο κατά λάθος. Το ασφαλιστικό κλειδί βρίσκεται κάτω από το κάλυμμα της μπαταρίας. Εισαγάγετε το ασφαλιστικό κλειδί πριν ενεργοποιήσετε το εργαλείο. Το εργαλείο δεν ξεκινά εάν έχει βγει το ασφαλιστικό κλειδί. **(Εικ. 13 και 14)**

Για να ενεργοποιήσετε το εργαλείο, πατήστε τον κύριο διακόπτη. Όταν ενεργοποιείτε το εργαλείο, ανάβει μία από τις ενδεικτικές λυχνίες. Για να απενεργοποιήσετε το εργαλείο, πατήστε πάλι τον κύριο διακόπτη. Για την αποφυγή ακούσιων εκκίνησης του εργαλείου, παρέχεται ένα κουμπί ασφάλισης. Για να ξεκινήσετε την περιστροφή της λάμας, πατήστε το κουμπί ασφάλισης και τραβήξτε το μοχλό του διακόπτη. Για να σταματήσετε το εργαλείο, αφήστε το μοχλό διακόπτη.

## Ράβδος κύλισης (Εικ. 15)

Η ράβδος κύλισης ρυθμίζει το βάθος του σκαψίματος. Η ράβδος κύλισης εμποδίζει επίσης την ξαφνική ανεξέλεγκτη κίνηση του εργαλείου.

Μπορείτε να αλλάξετε το βάθος του σκαψίματος αλλάζοντας τη θέση της ράβδου κύλισης. (Εικ. 16)

### ⚠️ ΠΡΟΣΟΧΗ:

- Να είστε πάντα βέβαιοι ότι ο τροχός μεταφοράς βρίσκεται στη θέση μεταφοράς πριν ρυθμίσετε τη ράβδο κύλισης.
- 1. Βγάλετε τον αναστολέα ο οποίος συγκρατεί τη ράβδο κύλισης.
- 2. Ρυθμίστε τη θέση της ράβδου κύλισης, στη συνέχεια κρατήστε τη θέση με τον αναστολέα.

### 📍Θέση τοποθέτησης

- Βαθύ σκάψιμο - Α
- Σκάψιμο μέσου βάθους - Β
- Επιφανειακό σκάψιμο - Γ
- Θέση μεταφοράς - Δ

### ΣΗΜΕΙΩΣΗ:

- Εάν το έδαφος είναι συμπαγές και το εργαλείο προχωρά πολύ γρήγορα, ρυθμίστε τη ράβδο κύλισης στη θέση βαθύ σκάψιμο - Α. Αν το έδαφος είναι μαλακό και η λάμα βυθίζεται στο έδαφος, ρυθμίστε τη ράβδο κύλισης στη θέση επιφανειακού σκαψίματος - Γ.
- Κατά τη μεταφορά του εργαλείου, τοποθετήστε τη ράβδο κύλισης στη θέση μεταφοράς - Δ.

## ΣΥΝΑΡΜΟΛΟΓΗΣΗ

### ⚠️ ΠΡΟΕΙΔΟΠΟΙΗΣΗ:

- **Να βεβαιώνετε πάντοτε ότι έχετε σβήσει το εργαλείο και έχετε βγάλει την μπαταρία πριν εκτελέσετε οποιαδήποτε εργασία σε αυτό.** Αν δεν σβήσετε το εργαλείο και δεν αφαιρέσετε την μπαταρία από το εργαλείο μπορεί να προκληθεί σοβαρός προσωπικός τραυματισμός από τυχαία εκκίνηση.
- **Ποτέ να μην ξεκινάτε το εργαλείο εκτός και αν είναι πλήρως συναρμολογημένο.** Αν το εργαλείο είναι μερικώς συναρμολογημένο τότε μπορεί να προκληθεί σοβαρός προσωπικός τραυματισμός από τυχαία εκκίνηση.

## Τοποθέτηση της ράβδου κύλισης και του αναστολέα (Εικ. 17)

Για την εγκατάσταση της ράβδου κύλισης με τον αναστολέα, ανατρέξτε στην ενότητα με τίτλο "Ράβδος κύλισης" στην "ΠΕΡΙΓΡΑΦΗ ΛΕΙΤΟΥΡΓΙΑΣ".

## Εγκατάσταση του ασφαλιστικού κλειδιού (Εικ. 18)

Για την εγκατάσταση του ασφαλιστικού κλειδιού, ανατρέξτε στην ενότητα με τίτλο "Δράση διακόπτη ρεύματος" στην "ΠΕΡΙΓΡΑΦΗ ΛΕΙΤΟΥΡΓΙΑΣ".

## Ρύθμιση και προσαρμογή της γωνίας της λαβής

### ⚠️ ΠΡΟΣΟΧΗ:

- Πάντοτε να πραγματοποιείτε τη ρύθμιση σε επίπεδη επιφάνεια για να αποφεύγετε τα ατυχήματα.
- Να είστε πάντα βέβαιοι ότι ο τροχός μεταφοράς βρίσκεται στη θέση μεταφοράς πριν ρυθμίσετε τη γωνία της λαβής.
- Να κρατάτε πάντα τη χειρολαβή κατά τη ρύθμιση, διαφορετικά η λαβή ενδέχεται να πέσει πάνω σε άτομο και να προκαλέσει τραυματισμούς.
- Κατά τη ρύθμιση της γωνίας της λαβής, προσέξτε ώστε να μην παγιδεύσετε τον αντίχειρα και τα δάχτυλά σας μεταξύ της λαβής και του πλαισίου. (Εικ. 19, 20 και 21)

Για να συναρμολογήσετε τη λαβή πάνω στη συσκευή, τοποθετήστε το ελατήριο πάνω στο κουμπί κλειδώματος της λαβής και βιδώστε τα καλά στην οπή της λαβής περνώντας το μέσα από μια από τις τρεις τρύπες συγκράτησης της λαβής στον άξονα. Τη στιγμή αυτή, τοποθετήστε το ελατήριο πάνω στο κουμπί κλειδώματος της λαβής έτσι ώστε η διογκωμένη επιφάνεια του ελατηρίου να βλέπει το κουμπί κλειδώματος της λαβής. Βεβαιωθείτε ότι η λαβή είναι ασφαλή μετά τη συναρμολόγησή της. Μπορείτε να ρυθμίσετε τη γωνία της λαβής από τρεις γωνίες. Κρατήστε τη λαβή με το ένα χέρι, και στη συνέχεια στρίψτε και αφαιρέστε το ασφαλιστικό κουμπί κλειδώματος λαβής. Επιλέξτε την κατάλληλη γωνία από μία από τις τρεις οπές και επανατοποθετήστε το ασφαλιστικό κουμπί κλειδώματος λαβής και σφίξτε τη γερά.

### ⚠️ ΠΡΟΣΟΧΗ:

Να βεβαιώνετε πάντα ότι έχετε σφίξει γερά το ασφαλιστικό κουμπί κλειδώματος λαβής, διαφορετικά μπορεί να πέσει πάνω σας και να προκαλέσει τραυματισμό.

## ΛΕΙΤΟΥΡΓΙΑ

### Εκκίνηση προς τα εμπρός

#### ⚠️ ΠΡΟΕΙΔΟΠΟΙΗΣΗ:

- **Βεβαιωθείτε ότι κρατάτε γερά τη λαβή πριν εκκινήσετε το εργαλείο.** Όταν το έδαφος είναι συμπαγές, το εργαλείο ξαφνικά κινείται μπροστά επειδή η λάμα δεν σκάβει αρκετά βαθιά στο έδαφος και ενδέχεται να προκληθεί τραυματισμός.

Σπρώξτε το χερούλι προς τα κάτω και τοποθετήστε τη ράβδο κύλισης στο έδαφος για να σκάψετε. Ρυθμίστε τη λαβή προς τα πάνω και προς τα κάτω και ρυθμίστε το βάθος της ράβδου κύλισης σύμφωνα με το συμπαγές του εδάφους. Μπορείτε να σκάψετε βαθύτερα όταν πιέζετε περισσότερο προς τα κάτω τη λαβή και τοποθετήστε τη ράβδο κύλισης βαθύτερα. Το εργαλείο κινείται γρηγορότερα και ελαφρύτερα όταν σηκώνετε τη λαβή και βγάξετε τη ράβδο κύλισης από το έδαφος. Το εργαλείο σταματά όταν αφήσετε το μοχλό διακόπτη.

## Αλλαγή του εύρους σκαψίματος

### ⚠️ ΠΡΟΕΙΔΟΠΟΙΗΣΗ:

- **Να βεβαιώνετε πάντοτε ότι έχετε σβήσει το εργαλείο και έχετε βγάλει την μπαταρία πριν εκτελέσετε οποιαδήποτε εργασία σε αυτό.** Αν δεν σβήσετε το εργαλείο και δεν αφαιρέσετε την μπαταρία από το εργαλείο μπορεί να προκληθεί σοβαρός προσωπικός τραυματισμός από τυχαία εκκίνηση.
- Μην ξεχνάτε να ασφαλίσετε τη εξωτερική λάμα με τον ασφαλιστικό πείρο και το πιαστράκι όταν τη στερεώνετε. **(Εικ. 22 και 23)**

Η λάμα μπορεί να διαχωριστεί σύμφωνα με το εύρος της καλλιέργειας. Για να σκάψετε μια στενή περιοχή, μπορείτε να βγάλετε και τις δύο εξωτερικές πλευρικές λάμες. Για να αφαιρέσετε την εξωτερική δεξιά πλευρική λάμα, τραβήξτε την ασφαλιστική περόνη και το πιαστράκι προς τη δεξιά πλευρά η οποία ασφαρίζει τη εξωτερική λάμα, στη συνέχεια βγάλτε αργά την εξωτερική λάμα. Στερεώστε στην αρχική θέση την ασφαλιστική περόνη και το πιαστράκι στην εσωτερική λάμα. Ακολουθήστε αυτή τη διαδικασία για την εξωτερική αριστερή πλευρική λάμα. Για να στερεώσετε τις εξωτερικές λάμες, ακολουθήστε τη διαδικασία τοποθέτησης με αντίστροφη σειρά.

## Μεταφορά του εργαλείου

### ⚠️ ΠΡΟΕΙΔΟΠΟΙΗΣΗ:

- **Να βεβαιώνετε πάντοτε ότι έχετε σβήσει το εργαλείο και έχετε βγάλει την μπαταρία πριν εκτελέσετε οποιαδήποτε εργασία σε αυτό.** Αν δεν σβήσετε το εργαλείο και δεν αφαιρέσετε την μπαταρία από το εργαλείο μπορεί να προκληθεί σοβαρός προσωπικός τραυματισμός από τυχαία εκκίνηση.
- Για να αποφύγετε το εργαλείο να γίνει ασταθές και να χάσει την ισορροπία του, βεβαιωθείτε ότι η ράβδος κύλισης μένει στο έδαφος, όταν αλλάζετε τη θέση του τροχού μεταφοράς.
- Όταν τραβάτε προς τα κάτω τον τροχό μεταφοράς, βεβαιωθείτε ότι το εργαλείο παραμένει σταθερό, διαφορετικά ενδέχεται να πέσει κάτω και να προκληθεί τραυματισμός.
- Να είστε προσεκτικοί ώστε να μην παγιδέψετε τον αντίχειρα και τα δάχτυλά σας ή υποστείτε κάποια μελανιά κατά την αλλαγή της θέσης του τροχού μεταφοράς λόγω χτυπήματος από τον τροχό μεταφοράς ο οποίος διαθέτει ελατήριο. **(Εικ. 24)**

Ο τροχός μεταφοράς χρησιμοποιείται κατά τη μεταφορά του εργαλείου. Η θέση του τροχού μεταφοράς μπορεί εύκολα να αλλάξει με το χέρι.

Τραβήξτε προς τα κάτω τον τροχό μεταφοράς, τοποθετήστε τη ράβδο κύλισης στη θέση μεταφοράς. Σπρώξτε προς τα κάτω τη λαβή και σθκώσετε τη λάμα, στη συνέχεια μεταφέρετε το εργαλείο.

### ΣΗΜΕΙΩΣΗ:

Μπορείτε να τοποθετήσετε τη ράβδο κύλισης ανάποδα εάν αντιμετωπίζετε δυσκολίες με τη μεταφορά του εργαλείου.

## Αποθήκευση του εργαλείου

### ⚠️ ΠΡΟΕΙΔΟΠΟΙΗΣΗ:

- **Να βεβαιώνετε πάντοτε ότι έχετε σβήσει το εργαλείο και έχετε βγάλει την μπαταρία πριν εκτελέσετε οποιαδήποτε εργασία σε αυτό.** Αν δεν

σβήσετε το εργαλείο και δεν αφαιρέσετε την μπαταρία από το εργαλείο μπορεί να προκληθεί σοβαρός προσωπικός τραυματισμός από τυχαία εκκίνηση.

Η λαβή μπορεί να διπλωθεί για εύκολη μεταφορά και αποθήκευση.

### ⚠️ ΠΡΟΣΟΧΗ:

- Πάντα να εκτελείτε τη μεταφορά σε επίπεδο πάτωμα για την αποφυγή ατυχημάτων.
- Να είστε πάντα βέβαιοι ότι ο τροχός μεταφοράς βρίσκεται στη θέση μεταφοράς πριν λυγίσει τη λαβή.
- Να κρατάτε πάντα τη λαβή ενώ χαλαρώνετε το κουμπί κλειδώματος της λαβής, διαφορετικά η λαβή ενδέχεται να πέσει πάνω σε άτομο και να προκαλέσει τραυματισμούς.
- Κατά το δίπλωμα της λαβής, να είστε προσεκτικοί ώστε να μην παγιδεύσετε τον αντίχειρα και τα δάχτυλά σας μεταξύ της λαβής και του πλαισίου. **(Εικ. 25)**

Κρατήστε τη λαβή με το ένα χέρι, και στη συνέχεια στρίψτε και αφαιρέστε το ασφαλιστικό κουμπί κλειδώματος λαβής. Στη συνέχεια διπλώστε αργά τη λαβή.

### ΕΙΔΟΠΟΙΗΣΗ:

- Να βεβαιώνετε πάντα ότι δεν υπάρχουν τυχόν στριμωγμένα καλώδια μεταξύ της λαβής και του εργαλείου, ενδέχεται να προκληθεί βλάβη του καλωδίου.
- Μετά το δίπλωμα της λαβής, προσωρινά βιδώστε χαλαρά το κουμπί κλειδώματος λαβής στην αρχική τρύπα για να μην το χάσετε.

Εάν τοποθετήσετε το καλώδιο σε ένα αυτοκίνητο κλπ., διπλώστε τη λαβή, και κρατήστε την μπροστινή λαβή μεταφοράς και την πίσω λαβή μεταφοράς.

## ΣΥΝΤΗΡΗΣΗ

### ⚠️ ΠΡΟΕΙΔΟΠΟΙΗΣΗ:

- **Να βεβαιώνετε πάντοτε ότι έχετε σβήσει το εργαλείο και έχετε αφαιρέσει το ασφαλιστικό κλειδί και την μπαταρία από την συσκευή πριν από την αποθήκευση ή την εκτέλεση οποιασδήποτε εργασίας ελέγχου ή συντήρησης σε αυτό.** Αν δεν σβήσετε το εργαλείο και δεν αφαιρέσετε το ασφαλιστικό κλειδί και την μπαταρία μπορεί να προκληθεί σοβαρός προσωπικός τραυματισμός από τυχαία εκκίνηση.

### ΕΙΔΟΠΟΙΗΣΗ:

Μην χρησιμοποιήσετε βενζίνη, βενζόλη, διαλυτικό, αλκοόλη ή κάτι παρόμοιο. Μπορεί να προκληθεί αποχρωματισμός, παραμόρφωση ή ρωγμές.

## Έλεγχος και αντικατάσταση της λάμας (Εικ. 26)

Αντικαταστήστε τις λεπίδες όταν αυτές φθαρούν στο βαθμό που φαίνεται στην εικόνα.

### ΣΗΜΕΙΩΣΗ:

- Αντικαταστήστε τις λάμες όταν αυτές φθαρούν περίπου κατά το ήμισυ. Η αντικατάσταση των λαμών με αυθεντικές λάμες της Dolmar, συνιστάται όσο το δυνατόν συντομότερα για την καλή απόδοση. **(Εικ. 27)**
- Υπάρχουν δύο τύποι λαμών. Στερεώστε μια λάμα προς τα δεξιά όπως φαίνεται στην εικόνα.

### ΣΗΜΕΙΩΣΗ:

- Στερεώστε τις λάμες συμμετρικά στη δεξιά και την αριστερή πλευρά.

- Στερεώστε την ασφαλιστική περόνη και το πιαστράκι προς τα δεξιά όπως φαίνεται στην εικόνα ώστε να μη βγαίνουν από μόνα τους.

## Συντήρηση

1. ΑΦΑΙΡΕΣΤΕ ΤΟ ΑΣΦΑΛΙΣΤΙΚΟ ΚΛΕΙΔΙ. Φυλάξτε το σε ασφαλές σημείο μακριά από την πρόσβαση των παιδιών.
2. Αφαιρέστε τη λάσπη, τα άχυρα, τα χόρτα και τα παρόμοια υλικά από τη λάμα της συσκευής. Καθαρίστε την συσκευή σας με τρεχούμενο νερό. Μην ρίχνετε ή ψεκάζετε νερό στην περιοχή με τα ηλεκτρικά εξαρτήματα (κύριος διακόπτης, διακόπτης ασφάλισης, διακόπτης μοχλός, μοτέρ, ενδεικτική λυχνία). Μετά τον καθαρισμό, σκουπίστε τη συσκευή με ένα στεγνό πανί.

### ΣΗΜΕΙΩΣΗ:

- Κατά τον καθαρισμό της συσκευής με νερό, μην διπλώνετε τη λαβή ή μην διατηρείτε την λαβή σε επαφή με το έδαφος. Το καθαρίσμα της συσκευής με διπλωμένη τη λαβή ή η διατήρησή της σε επαφή με το έδαφος μπορεί να οδηγήσει στο σπάσιμο του διακόπτη.
  - Όταν χρησιμοποιείτε ένα πλυστικό μηχάνημα για τον καθαρισμό της συσκευής, χρησιμοποιήστε ένα ρυθμιζόμενο ακροφύσιο ψεκασμού με όσο το δυνατόν μικρότερη ισχύ παροχής και διατηρήστε το πλυστικό μηχάνημα περισσότερο από 2 μέτρα μακριά από τη συσκευή. Αν δεν το κάνετε αυτό μπορεί να προκληθεί η αφαίρεση των ετικετών προειδοποίησης/προσοχής, η βλάβη των προαναφερόμενων ηλεκτρικών εξαρτημάτων και η είσοδος νερού στο κιβώτιο ταχυτήτων με αποτέλεσμα βλαβών στα μηχανικά μέρη, όπως τα γρανάζια, τα ρουλεμάν και τα παρόμοια. Για τη σωστή χρήση, ακολουθήστε τις προειδοποιήσεις, τις προφυλάξεις και τις οδηγίες που αναφέρονται στις ετικέτες και στις οδηγίες χρήσης του πλυστικού μηχανήματος. Αν δεν το κάνετε αυτό μπορεί να προκληθεί προσωπικός τραυματισμός, ζημιά ή αστοχία του μηχανήματος.
  - Αν οι θύρες της μπαταρίας ή η περιοχή γύρω από αυτές πισιλιστούν με νερό ή πλημμυρίσουν κατά τον καθαρισμό, σκουπίστε τις αμέσως με ένα πανί.
  - 3. Ελέγξτε όλα τα παξιμάδια, τα μπουλόνια, τα κουμπιά, τις βίδες, τους συνδετήρες κλπ. για σφίξιμο.
  - 4. Επιθεωρήστε τα κινούμενα εξαρτήματα για βλάβη, θραύση, και φθορά. Ζητήστε να σας επιδιορθώσουν τα τυχόν κατεστραμμένα ή ελλείποντα εξαρτήματα.
- Για να διατηρείται η ΑΣΦΑΛΕΙΑ και η ΑΞΙΟΠΙΣΤΙΑ του προϊόντος, οι εργασίες επισκευής, καθώς και οποιαδήποτε άλλη εργασία συντήρησης ή ρύθμισης, θα πρέπει να εκτελούνται σε εξουσιοδοτημένα κέντρα εξυπηρέτησης της DOLMAR, και πάντοτε με τη χρήση ανταλλακτικών της DOLMAR.

## ΕΠΙΛΥΣΗ ΠΡΟΒΛΗΜΑΤΩΝ

Πρόβλημα	Πιθανή αιτία	Αποκατάσταση	
Δεν ανάβει ούτε η λυχνία της μπαταρίας ούτε η προειδοποιητική λυχνία ακόμα και μετά το πάτημα του κεντρικού διακόπτη.	Δεν είναι τοποθετημένη η μπαταρία.	Τοποθετήστε την κασέτα μπαταρίας.	
	Δεν εισαγάγατε το ασφαλιστικό κλειδί.	Εισαγάγετε το ασφαλιστικό κλειδί.	
	Δυσλειτουργία του κύριου διακόπτη.	Απευθυνθείτε στο τοπικό κέντρο εξυπηρέτησης της Dolmar.	
Με αναμμένη τη λυχνία οπιοιασδήποτε από τις δύο μπαταρίες, ανάβει η προειδοποιητική λυχνία αφού πατήσετε τον κεντρικό διακόπτη.	Χαμηλή τάση μπαταρίας.	Έχει βγει το ασφαλιστικό κλειδί. Φορτίστε τη μπαταρία.	
	Η μπαταρία δεν έχει τοποθετηθεί σωστά.	Αφαιρέστε την μπαταρία, και τοποθετήστε την πάλι με προσοχή.	
	Δυσλειτουργία της λυχνίας μπαταρίας ή της προειδοποιητικής λυχνίας.	Απευθυνθείτε στο τοπικό κέντρο εξυπηρέτησης της Dolmar.	
Η λάμα του σκαπτικού μηχανήματος δεν περιστρέφεται ακόμα και αν τραβήξετε το μοχλό διακόπτη.	Δεν έχει πατηθεί ο κεντρικός διακόπτης.	Πατήστε τον κεντρικό διακόπτη.	
	Δεν πατήθηκε το κουμπί ασφάλισης.	Κρατήστε πατημένο το κουμπί ασφάλισης όταν τραβάτε το μοχλό διακόπτη.	
	Δεν εισαγάγατε το ασφαλιστικό κλειδί.	Εισαγάγετε το ασφαλιστικό κλειδί.	
	Δυσλειτουργία των διακοπών.	Απευθυνθείτε στο τοπικό κέντρο εξυπηρέτησης της Dolmar.	
Η προειδοποιητική λυχνία και η λυχνία μπαταρίας ανάβουν κατά τη λειτουργία.	Χαμηλή τάση μπαταρίας.	Φορτίστε τη μπαταρία.	
Το εργαλείο ξαφνικά σταματά. Και η προειδοποιητική λυχνία ανάβει ή αναβοσβήνει.	ανάβει	Η λάμα σκάβει πολύ βαθιά, και το μοτέρ παρουσιάζει υπερφόρτωση.	Αλλάξτε το βάθος σκαψίματος σε πιο επιφανειακό.
	αναβοσβήνει	Έχει μαγκώσει ένα εμπόδιο στη λάμα.	Απενεργοποιήστε το εργαλείο πατώντας τον κεντρικό διακόπτη. Στη συνέχεια αφαιρέστε το εμπόδιο με προσοχή.
Η λάμα δε σταματά.	Έχει σπάσει ο μοχλός-διακόπτης.	Κλείστε τον κεντρικό διακόπτη. Αφαιρέστε τη μπαταρία. Απευθυνθείτε άμεσα στο τοπικό κέντρο εξυπηρέτησης της Dolmar.	

012848

## ΠΡΟΑΙΡΕΤΙΚΑ ΑΞΕΣΟΥΑΡ

### ⚠️ ΠΡΟΣΟΧΗ:

- Συνιστάται η χρήση αυτών των αξεσουάρ ή εξαρτημάτων με το εργαλείο της Dolmar, όπως περιγράφεται στο παρόν εγχειρίδιο. Αν χρησιμοποιήσετε άλλα αξεσουάρ ή εξαρτήματα μπορεί να παρουσιαστεί κίνδυνος για πρόκληση τραυματισμού προσώπων. Να χρησιμοποιείτε τα αξεσουάρ και τα εξαρτήματα μόνο για το σκοπό για τον οποίο προορίζονται.

Αν χρειάζεστε κάποια βοήθεια ή περισσότερες πληροφορίες σχετικά με τα αξεσουάρ αυτά, απευθυνθείτε στο πλησιέστερο κέντρο εξυπηρέτησης της Dolmar.

- Αυθεντική μπαταρία και φορτιστής της Dolmar
- Στήριγμα

### ΣΗΜΕΙΩΣΗ:

- Ορισμένα από τα στοιχεία της λίστα μπορεί να περιέχονται στην συσκευασία του εργαλείου ως κανονικά αξεσουάρ. Αυτά ενδέχεται να διαφέρουν από χώρα σε χώρα.

### Θόρυβος

ENG905-1

Το σύνθετο σταθμισμένο επίπεδο θορύβου που έχει καθοριστεί σύμφωνα με την 2000/14/ΕΚ:

Επίπεδο ηχητικής πίεσης ( $L_{pA}$ ): 70 dB (A) ή λιγότερο  
Αβεβαιότητα (K): 2,5 dB (A)

Το επίπεδο θορύβου κατά τη λειτουργία ενδέχεται να υπερβεί τα 80 dB (A).

### Να φοράτε ωτοασπίδες.

### Δόνηση

ENG900-1

Η συνολική τιμή δόνησης (διανυσματικό άθροισμα τριών αξόνων) έχει καθοριστεί σύμφωνα με την EN709:

Εκπομπή δόνησης ( $a_{h1}$ ): 2,5 m/s<sup>2</sup> ή λιγότερο  
Αβεβαιότητα (K): 1,5 m/s<sup>2</sup>

ENG901-1

- Η δηλωθείσα τιμή των παραγομένων κραδασμών έχει καταμετρηθεί σύμφωνα με την τυποποιημένη μέθοδο δοκιμασίας και μπορεί να χρησιμοποιηθεί για την σύγκριση ενός εργαλείου με ένα άλλο.
- Η δηλωθείσα τιμή των παραγομένων κραδασμών μπορεί επίσης να χρησιμοποιηθεί για μια προκαταρκτική αξιολόγηση της έκθεσης στους κραδασμούς.

### ⚠️ ΠΡΟΕΙΔΟΠΟΙΗΣΗ:

- Η εκπομπή κραδασμών κατά τη διάρκεια της πραγματικής χρήσης του ηλεκτρικού εργαλείου μπορεί

να διαφέρει από τη δηλωθείσα τιμή των εκπομπών, ανάλογα με τον τρόπο με τον οποίο χρησιμοποιείται το εργαλείο.

- Φροντίστε να λάβετε τα μέτρα ασφαλείας που απαιτούνται για την προστασία του χρήστη που βασίζονται σε μια εκτίμηση της έκθεσης σε πραγματικές συνθήκες χρήσης (λαμβάνοντας υπόψη όλα τα μέρη του κύκλου λειτουργίας, όπως είναι οι περιπτώσεις κατά τις οποίες το εργαλείο είναι απενεργοποιημένο και όταν λειτουργεί στο ρελαντί επιπροσθέτως του χρόνου κατά τον οποίο το εργαλείο βρίσκεται σε χρήση).

**Μόνο για Ευρωπαϊκές χώρες** ENH218-1  
**EK – Δήλωση συμμόρφωσης**  
**Οι υπογεγραμμένοι, Tamiro Kishima και Rainer Bergfeld, λαμβάνοντας εξουσιοδότηση από την Dolmar GmbH, δηλώνουν ότι το μηχάνημα(τα) της DOLMAR:**

Ονομασία μηχανήματος:

Σκαπτικό μηχανήμα μπαταρίας

Αρ. Μοντέλου/ Τύπος: AK-3622

Προδιαγραφές: δείτε τον πίνακα "ΠΡΟΔΙΑΓΡΑΦΕΣ".

αποτελούν παραγωγή σε σειρά και

**Συμμορφώνονται με τις ακόλουθες Ευρωπαϊκές**

**Οδηγίες:**

2000/14/EK, 2006/42/EK

Και κατασκευάζονται σύμφωνα με τα παρακάτω πρότυπα

ή τυποποιημένα έγγραφα:

EN60745, EN709

Τα τεχνικά έγγραφα βρίσκονται στο αρχείο στην:

Dolmar GmbH,

Jenfelder Straße 38, Abteilung FZ,

D-22045 Hamburg

Η διαδικασία εκτίμησης συμμόρφωσης που απαιτείται

από την Οδηγία 2000/14/EK εκτελέστηκε σύμφωνα με το

Παράρτημα VI.

Κοινοποιημένος οργανισμός:

TÜV Rheinland LGA Products GmbH

Am Grauen Stein 29

51105 Köln Γερμανία

Αριθμός αναγνώρισης 0197

Μετρημένο Επίπεδο Ηχητικής Ισχύος: 79 dB (A)

Εγγυημένο Επίπεδο Ηχητικής Ισχύος: 81 dB (A)

29. 12. 2011



Tamiro Kishima  
Διευθύνων Σύμβουλος



Rainer Bergfeld  
Διευθύνων Σύμβουλος

# TÜRKÇE (Orijinal talimatlar)

## Genel görünüm

1. Sap
2. Akü muhafazası
3. Ön taşıma kolu
4. Kültivatör bıçağı
5. Taşıma tekeri
6. Arka taşıma kolu
7. Düşme
8. Kırmızı gösterge
9. Akü
10. Gösterge lambaları
11. CHECK (KONTROL) düğmesi
12. Akü konvertörü (AA-3618)
13. Montaj deliği
14. Tutucu
15. Akü yuvası 1
16. Akü yuvası 2
17. Kauçuk kapak
18. AA-3618 ürün montaj adaptörü
19. Kablo
20. Alt gövdedeki yarık
21. Akü konvertörü (AA-3618CL)
22. Gösterge lambaları
23. Akü lambası 1
24. Akü lambası 2
25. Uyarı lambası
26. Akü seçim düğmesi
27. Kilit anahtarı
28. Açma/kapama düğmesi
29. Kilitleme düğmesi
30. Çalıştırma mandalı
31. Sürme çubuğu
32. Stoper
33. Derin sürme - A
34. Orta derinlikte sürme - B
35. Sığ sürme - C
36. Taşıma konumu - D
37. Kol kilitleme vidası
38. Konik yay
39. Sıkılır
40. Kilit pimi ve saplama pimi
41. Bıçak yenidoir
42. Bıçak aşınmıştır
43. Bıçak dönüş yönü
44. İç bakan bıçak
45. Dışa bakan bıçak
46. Sol iç bıçaklar (dışarıdan bakıldığında)
47. Sol dış bıçaklar (dışarıdan bakıldığında)
48. Sağ iç bıçaklar (dışarıdan bakıldığında)
49. Sağ dış bıçaklar (dışarıdan bakıldığında)
50. Dış taraf
51. Arkadan görünüm
52. Kilit pimi
53. Çerçeve

## TEKNİK ÖZELLİKLER

Model	AK-3622	
Boyutlar	1.193 mm x 488 mm x 998 mm	
Bıçak çapı	245 mm	
Sürme genişliği	350 mm (225 mm ayrılmıştır)	
Yüksüz hız	85 dak <sup>-1</sup>	
Net ağırlık	23,3 kg	
Anma gerilimi	D.C. 36 V	
 Standart akü ve şarj cihazı Daima akü/şarj cihazı kombinasyonlarını sağdaki sütunlara yazın.	AP-363 LG-363	AP-3622 LG-3622

- Sürekli yapılan araştırma ve geliştirmelerden dolayı, burada belirtilen özellikler önceden bildirilmeksizin değiştirilebilir.
- Özellikler ve akü ülkeye göre farklılıklar gösterebilir.
- EPTA Prosedürü 01/2003 uyarınca ağırlık (akü dahil)

### Simgeler

END019-1

Makine için kullanılan simgeler aşağıda gösterilmiştir. Makineyi kullanmaya başlamadan önce bu simgelerin ne anlama geldiğini öğrenin.

 ..... Gerekli önlemleri alın ve dikkatli olun.

 ..... Kullanım kılavuzunu okuyun.

 ..... Hareketli parçadan uzak durun.

 ..... Makine üzerinde kontrol, ayar, temizlik ve servis işlemleri gerçekleştirirken, makinenin başından ayrılmadan veya makineyi depoya kaldırmadan önce mutlaka kilit anahtarını çıkartın.

 ..... Sadece AB ülkeleri için  
Elektrik cihazları ve pilleri ev çöpüyle birlikte atmayın!

Elektrikli ve elektronik cihaz atıklarına ilişkin 2002/96/EC sayılı ve piller ve aküler, atık piller ve aküler ve ulusal kanunlar uyarınca ilgili uygulamalarına ilişkin 2006/66/EC sayılı Avrupa Direktifleri uyarınca kullanım ömrünü tamamlayan elektrikli cihazlar ve piller mutlaka ayrı olarak toplanmalı ve çevre şartlarına uygun bir geri dönüşüm tesisine gönderilmelidir.

## ÖNEMLİ GÜVENLİK TALİMATLARI

GEB095-6

 **UYARI!** Tüm güvenlik uyarılarını ve tüm talimatları okuyun. Verilen uyarılara ve talimatlara uyulmaması elektrik çarpmasına, yangına ve/veya ciddi yaralanmalara yol açabilir.



## Tüm uyarıları ve talimatları ilerde başvurmak üzere saklayın.

### Kullanım amacı

Bu makine yalnızca toprak kültivasyonu için tasarlanmıştır. Makineyi yalnızca bu amaçla kullanın. Makinenin başka amaçlarla kullanımı, ciddi yaralanmalara ve/veya makine hasarlarına neden olabilir.

### Eğitim Bilgileri

1. Kullanılmaya hazır hale gelinceye kadar anahtar makineye sokmayın.
2. Makinenin kumandaları ve güvenli kullanımı hakkında bilgi sahibi olun.
3. Çocukların veya bu talimatları bilmeyen kişilerin bu makineyi kullanmasına izin vermeyin. Bazı ülkelerde kullanıcı yaşını sınırlandıran yönetmelikler yürürlükte olabilir.
4. Bu makineyi kesinlikle insanların, özellikle de çocukların veya evcil hayvanların yakınında çalıştırmayın.
5. Makineyi uyuşturucu maddelerin veya alkolün tesiri altındayken veya ilaç kullanıyorken çalıştırmayın.
6. Yaralanmalar veya mal kayıplarıyla sonuçlanan kazalardan veya tehlikelerden tek başına operatörün veya kullanıcının sorumlu olacağına dikkat edin.

### Hazırlık

1. Çalışırken daima sağlam ayakkabılar ve uzun pantolonlar giyin. Makineyi kesinlikle çıplak ayakla veya ayağınızda terlik veya sandalet varken çalıştırmayın.
2. Makinenin kullanılacağı alanı dikkatlice kontrol edin ve makine tarafından fırlatılabilecek nesnelere kaldırın.
3. Her kullanımdan önce mutlaka kesici parçaların aşınmamış veya hasarlı olmadığını gözle kontrol edin. Dengeyi korumak için, aşınmış veya hasar görmüş kesici parçaları ve civataları değiştirin.

### Çalıştırma

1. Bu makineyi yalnızca gün ışığında veya iyi aydınlatılan bir ortamda çalıştırın.
2. Eğimli yerlerde çalışırken:
  - 20 metrelik (66 fit) çalışma alanında insanların ve özellikle de çocukların bulunmadığından emin olun. Ayrıca, çalışma alanının çevresindeki hayvanlara da dikkat edin Buna engel bir durum varsa, makineyi kullanmayı bırakın.
  - daima yere sağlam basın,
  - eğimli yerlerde yanlamasına çalışın, kesinlikle yukarı veya aşağı doğru çalışmayın,
  - eğimli arazide çalışma yönünüzü değiştirirken çok dikkatli olun.
3. Bu makineyi aşırı dik arazide kullanmayın.
4. Makineyi yürüyerek çalıştırın, kesinlikle koşmayın.
5. Makinenin yönünü değiştirirken veya kendinize doğru çekerken çok dikkatli olun.
6. Motoru, ayaklarınız kesici parça(lar)dan yeterli kadar uzakken üretici talimatlarına uygun ve dikkatli bir şekilde çalıştırın.

7. Ellerinizi ve ayaklarınızı hareketli parçalardan uzak tutun.
8. Motor çalışırken, makineyi kesinlikle kaldırmayın veya taşımayın.
9. Aşağıdaki durumlarda makineyi kapalı konuma getirin ve kilitleme anahtarını çıkartın:
  - makinenin başından ayrılırken,
  - tikanlıkları temizlemeden önce.
10. Makine, ekilmiş araziye kıyasla daha dengesiz olduğundan sert veya taşlı arazide çalışırken daha dikkatli olun ve sürme işlemini düşük devirde gerçekleştirin.

### Bakım ve saklama

1. Makineyi sıkışık veya kapalı bir yere kaldırmadan önce, soğuması için yeteri kadar bekleyin.
2. Makineyi sürekli olarak güvenli ve çalışır durumda tutmak için tüm somunların, civataların ve vidaların sağlam şekilde sıkıldığından emin olun.
3. Yangın tehlikesini düşürmek için motordaki, akü bölümündeki ve depolama alanındaki bitki artıklarını ve aşırı gresi temizleyin.
4. Aşağıdaki durumlarda makineyi kapalı konuma getirin ve kilitleme anahtarını çıkartın:
  - makineyi kontrol etmeye, temizlemeye veya üzerinde herhangi bir işlem yapmaya başlamadan önce,
  - yabancı bir nesneye çarptığınızda. Aşağıdaki durumlarda makinede hasar olup olmadığını kontrol edin ve makineyi yeniden başlatmadan ve çalıştırmadan önce gerekli onarımları yaptırın:
  - makine anormal titreşimli çalışmaya başladığında. Hasar olup olmadığını kontrol edin ve varsa, hasarlı parçaları değiştirin veya onarın. Gevşek parça olup olmadığını kontrol edin ve varsa sıkın.

### Akülü makinelerin kullanımı ve bakımı

5. Yalnızca üretici tarafından önerilen şarj cihazlarını kullanın. Belirli bir akü tipi için uygun olan şarj cihazı, başka bir aküyle kullanıldığında yangın riski yaratabilir.
6. Elektrikli aletleri yalnızca öngörülen akülerle kullanın. Farklı akülerin kullanılması yaralanma ve yangın riskini artırır.
7. Kullanmadığınız zamanlarda aküyü ataç, metal para, anahtar, çivi, vida gibi akü kutuplarının birbirine temas etmesine neden olabilecek metal nesnelere uzak tutun. Kutupların bu şekilde kısa devre yapması, yanıklara veya yangına yol açabilir.
8. Akünün hasar görmesi durumunda aküden sızan sıvıya kesinlikle temas etmeyin. Yanlışlıkla sıvıya temas etmeniz durumunda, ilgili bölgeyi bol su ile yıkayın. Akü sıvısı gözünüze temas ederse, bu önelemlere ek olarak derhal bir doktora başvurun. Aküden sızan sıvılar tahrişe ve yanıklara yol açabilir.

### Servis

9. Elektrikli aletinizin bakım ve onarımını yetkili servis elemanlarına yaptırın ve yalnızca orijinal parçaların kullanılmasına dikkat edin. Böylece elektrikli aletin güvenliğini sağlamış olursunuz.
10. Yağlama ve aksesuar değiştirmeye ilişkin talimatlara uygun hareket edin.

11. Makinenin kollarını kuru ve temiz tutun ve kollara yağ veya gres bulaşmasına izin vermeyin.

## BU TALİMATLARI SAKLAYIN.

### ⚠ UYARI:

Ürünü kullanırken defalarca kullanmanın getirdiği rahatlık ve tanıdıklık duygusunun, güvenlik kurallarına sıkı sıkıya bağlı kalmanızı önlemesine İZİN VERMEYİN. YANLIŞ KULLANIM veya bu kullanım kılavuzunda belirtilen güvenlik kurallarına uyulmaması ciddi yaralanmalara neden olabilir.

## ÖNEMLİ GÜVENLİK TALİMATLARI

ENC007-7

### AKÜ İÇİN

1. Aküyü kullanmaya başlamadan önce (1) akü şarj cihazı, (2) akü ve (3) akünün takıldığı ürüne ilişkin tüm talimatları ve uyarıları okuyun.
2. Aküyü sökmeye çalışmayın.
3. Çalışma süresinde önemli bir kısılma gözlerseniz, hemen çalışmayı bırakın. Bu durum aşırı ısınmaya, yangına ve hatta patlamaya yol açabilir.
4. Elektrolit (akü sıvısı) gözlerinize temas ederse, bol temiz suyla yıkayın ve derhal bir doktora başvurun. Elektrolit körlüğe neden olabilir.
5. Akünün kısa devre yapmasını önleyin:
  - (1) Herhangi bir iletken nesne ile akü uçlarına dokunmayın.
  - (2) Aküyü çivi, madeni para vb. metal nesnelerin bulunduğu bir yerde saklamayın.
  - (3) Aküyü suya veya yağmura maruz bırakmayın. Aküde oluşan kısa devre büyük bir elektrik akımına, aşırı ısınmaya, yangına ve aletin bozulmasına yol açabilir.
6. Aleti ve aküyü 50°C (122°F) sıcaklığa ulaşabilecek veya bu değeri aşabilecek ortamlarda saklamayın.
7. Önemli ölçüde hasar görmüş veya tümüyle tükenmiş olsa da aküyü kesinlikle yakarak imha etmeye çalışmayın. Akü ateşe atıldığında patlayabilir.
8. Akünün düşmemesine ve darbe almamasına dikkat edin.
9. Hasarlı bir aküyü kesinlikle kullanmayın.

## BU TALİMATLARI SAKLAYIN.

### Akünün öngörülen maksimum ömrü dolana kadar kullanılması için öneriler

1. Aküyü tamamen boşalmasını beklemeden şarj edin. Aletin çalışma gücünde bir azalma gördüğünüzde, mutlaka çalışmayı bırakıp, aküyü şarj edin.
2. Tam olarak şarj edilmiş bir aküyü tekrar şarj etmeyin. Akünün normalden fazla şarj edilmesi ömrünü kısaltır.
3. Aküyü 10°C - 40°C (50°F - 104°F) değerlerini aşmayan oda sıcaklığında şarj edin. Akü ısınmışsa, şarj etmeden önce soğumasını bekleyin.

4. Makineyi uzun bir süre kullanmayacasanız bile, aküsünü her altı ayda bir şarj edin.

## PARÇALARIN TANIMI (Şekil 1)

## KULLANIMA İLİŞKİN TANIMLAR

### Akünün takılması ve çıkartılması (Şekil 2 ve 3)

#### ⚠ DİKKAT:

- Aküyü takmadan ve çıkarmadan önce mutlaka makineyi kapalı konuma getirin.
- **Aküyü takarken veya çıkartırken aküyü her iki elinizle sıkıca tutun.** Aksi takdirde, akü elinizden kayarak düşebilir ve neticesinde makine ve akü hasarları ve yaralanmalar meydana gelebilir.
- Akü muhafazasını kapatırken başparmağınızın ve diğer parmaklarınızın sıkışmamasına dikkat edin.

Makinenin her iki tarafındaki tokayı çözün ve akü muhafazasını açın.

Aküyü çıkarmak için akünün ön tarafında bulunan düğmeye bastırın ve aküyü çekerek makineden çıkartın. Aküyü takmak için aküdeki dili makine gövdesindeki girintiyle aynı hizaya getirin ve aküyü iterek yerine oturmasını sağlayın. Akünün tam yerine oturduğunu klik sesinden anlayabilirsiniz. Düğmenin üst tarafında bulunan kırmızı göstergelyi görüyorsanız, akü tam olarak kilitlenmemiştir.

Akü muhafazasını kapatın ve tokayı takın.

Bu makineye iki adet akü takılabilir. Bir veya iki akü takabilirsiniz. Akü, boşluğun her iki tarafına da takılabilir.

#### ⚠ DİKKAT:

- Aküyü zorlayarak takmaya çalışmayın. Akünün makineye rahatça takılamaması, yanlış takıldığını gösterir.

#### NOT:

İki akü takıyorsanız, akü seçim düğmesini kullanarak hangi akünün kullanılacağını seçebilirsiniz.

### Akü koruma sistemi

Lityum akülerde bir koruma sistemi bulunur. Bu sistem, akü ömrünü uzatmak için makineye beslenen gücü otomatik olarak keser.

Makine ve/veya akü için aşağıda sıralanan durumlardan birinin geçerli olması halinde, çalışmayı otomatik olarak durdurur:

- Aşırı yüklenme:

Makine anormal yüksek akım çekecek şekilde çalışır. Böyle bir durumda, makine üzerindeki açma/kapama düğmesinden elinizi çekin ve makinenin aşırı yüklenmesine neden olan uygulamayı durdurun.

Ardından, yeniden başlatmak için açma/kapama düğmesine tekrar basın.

Makine çalışmıyorsa, akü aşırı ısınmıştır. Böyle bir durumda, açma/kapama düğmesine tekrar basmadan önce akünün soğumasını bekleyin.











- Düşük akü gerilimi:

Kalan akü kapasitesi çok düşüktür ve makine çalışmıyordur. Böyle bir durumda, aküyü çıkartın ve şarj edin.

## Kalan akü gücü göstergesi (yalnızca AP-3622 Akü takılı olan modeller için geçerlidir)

AP-3622 aküde bir kalan akü gücü göstergesi mevcuttur. (Şekil 4)

Kalan akü gücünü görmek için CHECK (KONTROL) düğmesine basın. Ardından, gösterge lambaları yaklaşık üç saniye yanacaktır.

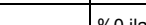
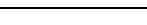
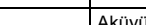
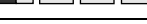
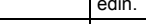
Gösterge lambaları			Kalan güç
 Açık	 Kapalı	 Yanıp sönmüyor	
E 	F 		%70 ila %100
			%45 ila %70
			%20 ila %45
			%0 ila %20
			Aküyü şarj edin.
			Akü bozulmuş olabilir.

011713

- Yalnızca en alttaki ("E"nin yanındaki) gösterge lambası yanıp sönmüyorsa veya gösterge lambalarından hiçbirini yanmıyorsa, akü gücü tükenmiştir, yani makine çalışmaz. Bu durumda aküyü şarj edin veya dolu bir aküyle değiştirin.
- Akü şarj edildikten sonra da iki veya daha fazla gösterge lambası yanmıyorsa, akü kullanım ömrünü tamamlamıştır.
- Üstteki iki ve alttaki iki gösterge lambası sırayla yanıp sönmüyorsa, akü bozulmuş olabilir. Size en yakın yetkili Dolmar servis merkezine danışın.

### NOT:

- Gösterilen kapasite, kullanım sırasında veya makine kullanıldıktan hemen sonra gerçek kapasite seviyesinden bir miktar düşük olabilir.
- Gösterilen kapasite seviyesi, kullanım koşullarına ve ortam sıcaklığına bağlı olarak gerçek seviyeden bir miktar farklı olabilir.

## Akü konvertörleri (opsiyonel aksesuar)

### ⚠ UYARI:

- AA-3618/AA-3618CL akü konvertörlerini takmadan veya sökmekten önce, kilit anahtarını çıkartın.

## AA-3618 (opsiyonel aksesuar)

### ⚠ UYARI:

- AA-3618 kullanılacaksa, kablosunun muhafaza edilmesi için tutucu (opsiyonel aksesuar) kullanıldığında emin olun. Tutucu kullanılmazsa, kablo açıkta kalacaktır. Bu da kablunun bıçağa takılarak, kesici parçanın hasar görmesine ve ciddi yaralanmalara yol açabilir.

- AA-3618 kullanılıyorsa, bunu kesinlikle üzerinize bağlamayın. AA-3618'i üzerinize bağlarsanız ciddi şekilde yaralanabilirsiniz. (Şekil 5)
- AA-3618 akü konvertörünü kolun montaj bölümüne asın.

## Tutucu (opsiyonel aksesuar)

AA-3618 kullanılacaksa, kablosunun muhafaza edilmesi için tutucu (opsiyonel aksesuar) kullanıldığında emin olun. (Şekil 6)

Tutucuyu (opsiyonel aksesuar) operatörün durduğu yerden bakıldığında kolun sol tarafında kalan deliğe takın. Ardından, kabloyu, çok gevşek olmayacak şekilde tutucudan geçirin. Kablounun, kablo tutucusuna sabitlendiğinden emin olun. (Şekil 7)

Akü muhafazasını açın ve ardından sonuna kadar kaydırın ve AA-3618 ürün montaj adaptörünü akü yuvası 1'e takın. (Şekil 8)

Hafif çekerek kauçuk kapağı şekilde gösterildiği gibi alt gövdedeki yarıktan çıkartın.

### NOT:

- Kauçuk kapağı çok fazla kuvvet uygulayarak çekmeyin, aksi takdirde tutucu bölgesi hasar görebilir. (Şekil 9)
- AA-3618 akü konvertörünün kablosunu ürün montaj bölümünün üzerinden kısıyın. Ardından, AA-3618 kablosunu alt gövdedeki yarıktan geçirin ve akü muhafazasını kapatın.
- AA-3618'i sökmek için, montaj işlemlerini ters sırayla uygulayın.

## AA-3618CL (opsiyonel aksesuar) (Şekil 10)

Akü muhafazasını açın ve AA-3618CL'yi akü yuvasına oturtun. Akü muhafazasını kapatın.

AA-3618CL'yi çıkarmak için, AA-3618CL'nin kancasına bastırın ve her iki elinizle tutarak çekin.

## Gösterge lambası

### ⚠ UYARI:

- Çalışma sırasında akü seçim düğmesini kullanmayın.
- Akü seçim düğmesi hareket ettirildiğinde, açma/kapama düğmesi kapanır. Makineyi çalıştırmak için, operatörün açma/kapama düğmesine basması gerekir. (Şekil 11 ve 12)

Makinede iki tane akü takılıyken, akü seçim düğmesini kullanarak akü seçimi yapabilirsiniz. (Gösterge lambaları No. 1 veya No. 6 durumunu gösterir.)

Makinede bir tane akü takılıysa, akü seçim düğmesini akünün takılı olduğu tarafa getirin.

- Makinede bir tane akü takılıysa ve akü seçim düğmesini akünün takılı olmadığı akü yuvasına getirirseniz, gösterge lambalarında No. 2 veya No. 5 durumu gösterilir.

Bir sorun meydana geldiğinde uyarı lambası yanar ve makine, uyarı lambası yandıktan sonra yaklaşık 10 saniye içerisinde otomatik olarak kapanır. Uyarı lambası göstergesi aşağıdaki anlamlara gelir.

- **Kırmızı yanıyor:** Lamba kırmızı yanıyor, iki ihtimal vardır.
  - Motor aşırı yüklenmiştir. (Gösterge lambası, No. 3 durumunu gösterir.)Açma/kapama düğmesini kapatın ve motor soğuduktan sonra makineyi yeniden başlatın.

- Akü kapasitesi düşüktür. (Gösterge lambası No. 2 veya No. 5 durumunu gösterir.)  
Açma/kapama düğmesini kapatın ve aküyü şarj edin.
- **Kırmızı yanıp sönyorsa:** Çok derine daldırıldığından veya dallar veya taş nedeniyle takıldığından bıçak aşırı yüklenmiştir. (Gösterge lambası, No. 4 durumunu gösterir.)  
Açma/kapama düğmesine basarak makineyi kapatın, kolu tutarak bıçağı kaldırın ve bıçağın herhangi bir engelden dolayı kilitleyip kilitlemediğini kontrol edin.

#### ⚠ DİKKAT:

- Yabancı maddeyi çıkarmaya çalışmadan önce makineyi mutlaka kapalı konuma getirin ve aküsünün çıkartın.
- Bıçağı zorla döndürmeye çalışmayın veya bıçağı çekikle vurmayın, aksi takdirde hasar görebilir.

Bıçağı takılmış bir yabancı madde varsa, dikkatli bir şekilde çıkartın.

Açma/kapama düğmesini açın ve kırmızı lambanın söndüğünü kontrol edin.

## Açma/kapama işlemi

#### ⚠ UYARI:

- **Aküyü makineye takmadan önce, çalıştırma mandalının kususuz çalışıp çalışmadığını ve bırakıldığında başlangıçtaki konumuna dönüp dönmediğini kontrol edin.** Açma/kapama düğmesi doğru çalışmayan bir makinenin kullanılması, kontrol kaybına ve neticesinde ciddi yaralanmalara neden olabilir.

#### NOT:

- Motor, aşırı yüklenmişse çalışmaz. Bu durumda, sürme derinliğini azaltın.
- Çalıştırma mandalına basılsa bile, kilitleme düğmesine basılmadan makine çalışmayacaktır.

Bu makinede çocukların yanlışlıkla makineyi çalıştırmaması için bir kilit anahtarı bulunur. Kilit anahtarı, akü muhafazasının altında bulunur. Makineyi açmadan önce kilit anahtarını yerine sokun. Kilit anahtarı takılı değilse, makine çalışmaz. (Şekil 13 ve 14)

Makineyi açmak için, açma/kapama düğmesine basın. Makine açıldığında, gösterge lambalarından biri yanar. Makineyi kapatmak için, açma/kapama düğmesine tekrar basın.

Makinenin istem dışı çalışmasını önlemek için, bir kilitleme düğmesi bulunur. Bıçakların dönmelerini başlatmak için, kilitleme düğmesine basın ve ardından çalıştırma mandalını çekin. Makineyi durdurmak için çalıştırma mandalını bırakın.

## Sürme çubuğu (Şekil 15)

Sürme çubuğu, sürme derinliğini ayarlar. Sürme çubuğu ayrıca makinenin aniden kontrolsüz bir şekilde hareket etmesini de önler.

Sürme çubuğunun konumunu değiştirerek sürme derinliğini ayarlayabilirsiniz. (Şekil 16)

#### ⚠ DİKKAT:

- Sürme çubuğunu ayarlamaya başlamadan önce, daima taşıma tekerinin taşıma konumunda olduğundan emin olun.

1. Sürme çubuğunu tutan hareket sınırlayıcıyı çıkartın.

2. Sürme çubuğunun konumunu ayarlayın ve ardından bu konumu hareket sınırlayıcı ile sabitleyin.

#### Konumlandırma kılavuzu

- Derin sürme - A
- Orta derinlikte sürme - B
- Sığ sürme - C
- Taşıma konumu - D

#### NOT:

- Arazi sertse ve makine çok hızlı ilerliyorsa, sürme çubuğunu derin sürme konumuna (A) ayarlayın. Arazi yumuşaksa ve bıçak araziye batıyorsa, sürme çubuğunu sığ sürme konumuna (C) ayarlayın.
- Makineyi taşırken, sürme çubuğunu taşıma konumuna (D) getirin.

## MONTAJ

#### ⚠ UYARI:

- **Makine üzerinde herhangi bir işlem yapmadan önce makinenin kapalı ve aküsünün çıkartılmış olduğundan emin olun.** Makinenin kapatılmaması ve aküsünün çıkartılmaması durumunda, makine istem dışı çalışabilir ve neticesinde ciddi yaralanmalar meydana gelebilir.
- **Tamamen kurulu olmadığı sürece makineyi kesinlikle çalıştırmayın.** Makinenin tam olarak monte edilmeden kullanılması durumunda, makine istem dışı çalışabilir ve neticesinde ciddi yaralanmalar meydana gelebilir.

## Sürme çubuğu ve stoperin takılması (Şekil 17)

Stoperle birlikte sürme çubuğunu takmak için, KULLANIMA İLİŞKİN TANIMLAR başlığı altındaki "Sürme çubuğu" bölümüne bakın.

## Kilit anahtarının ayarlanması (Şekil 18)

Kilit anahtarını ayarlamak için, KULLANIMA İLİŞKİN TANIMLAR başlığı altındaki "Açma/kapama işlemi" bölümüne bakın.

## Kolun takılması ve açısının ayarlanması

#### ⚠ DİKKAT:

- Kazaları önlemek için, ayar işlemlerini daima düz zeminde gerçekleştirin.
- Kol açısını ayarlamadan önce, taşıma tekerinin mutlaka taşıma konumunda olduğundan emin olun.
- Ayarlarken daima kolu tutun; aksi takdirde kol, üzerinize düşerek yaralanmanıza neden olabilir.
- Kol açısını ayarlarken, başparmağınızın ve diğer parmaklarınızın kol ile çerçeve arasına sıkışmamasına dikkat edin. (Şekil 19, 20 ve 21)

Kolu makineye takmak için, konik yayı kol kilitleme vidasına yerleştirin ve bu iki parçayı üç adet kol tespit şaftı deliğinden birinden geçirerek kola sağlam şekilde vidalayın. Konik yayı, kol kilitleme vidasına yerleştirirken konik yayın içeride kalan yüzeyinin, kol kilitleme vidasına bakmasına dikkat edin. Takıldıktan sonra kolun sağlam şekilde sıklığından emin olun.

Kol açısını üç kademedan birine ayarlayabilirsiniz. Kolu tek elinizle tutun ve ardından kol kilitleme vidasını

çevirerek çikartın. Üç delik arasından istediğiniz açığı seçin ve kol kilitleme vidasını sağlam şekilde sıkın.

#### **⚠ DİKKAT:**

Kol kilitleme vidasının sağlam şekilde sıkıldığından emin olun; aksi takdirde kol, üzerinize düşerek yaralanmanıza neden olabilir.

## **ÇALIŞTIRMA**

### **İleri çalıştırma**

#### **⚠ UYARI:**

- **Makineyi çalıştırmadan önce kolu sıkıca kavradığınızdan emin olun.** Arıza yumuşaksa, bıçak arazide fazla batmayacağından makine aniden ileri doğru fırlayabilir ve neticesinde yaralanmalar meydana gelebilir.

Kolu bastırın ve sürme çubuğunu sürülecek araziye yerleştirin. Kolu yukarı ve aşağı kontrol edin ve sürme çubuğunun derinliğini arazinin sertliğine göre ayarlayın. Kolu ne kadar bastırırsanız o kadar derin sürersiniz ve sürme çubuğu o kadar derine dalar. Kolu kaldırdığınızda ve sürme çubuğunu araziden dışarı doğru çektiğinizde, makine daha hızlı ve daha kolay ilerler. Çalıştırma mandalını bıraktığınızda makine durur.

### **Sürme genişliğinin değiştirilmesi**

#### **⚠ UYARI:**

- **Makine üzerinde herhangi bir işlem yapmadan önce makinenin kapalı ve aküsünün çıkartılmış olduğundan emin olun.** Makinenin kapatılmaması ve aküsünün çıkartılmaması durumunda, makine istem dışı çalışabilir ve neticesinde ciddi yaralanmalar meydana gelebilir.
- Dış bıçağı kilit pimi ve saplama pimi ile kilitlemeyi unutmayın. (**Şekil 22 ve 23**)

Bıçak, sürme genişliğine göre ayrılabilir. Dar bir alanı sürmek için, dış taraftaki bıçakları çıkartabilirsiniz. Sağ dıştaki bıçağı çıkartmak için, dış bıçağı sabitleyen, sağ taraftaki kilit pimini ve saplama pimini çekerek çıkartın ve dış bıçağı yavaşça çıkartın. Kili pimini ve saplama pimini iç bıçak üzerine başlangıçtaki konumuna takın. Bu prosedürü sol dıştaki bıçak için tekrarlayın. Dış bıçakları takmak için, montaj işlemlerini ters sırayla uygulayın.

### **Makinenin taşınması**

#### **⚠ UYARI:**

- **Makine üzerinde herhangi bir işlem yapmadan önce makinenin kapalı ve aküsünün çıkartılmış olduğundan emin olun.** Makinenin kapatılmaması ve aküsünün çıkartılmaması durumunda, makine istem dışı çalışabilir ve neticesinde ciddi yaralanmalar meydana gelebilir.
- Makinenin savrulmasını ve dengesizleşmesini önlemek için, taşıma tekerinin konumunu değiştirirken sürme çubuğunun toprak içerisinde durduğundan emin olun.
- Taşıma tekerini bastırırken, makinenin dengede durduğundan emin olun; aksi takdirde makine düşerek yaralanmanıza neden olabilir.
- Taşıma tekerinin konumunu değiştirirken, başparmağınızın ve diğer parmaklarınızın sıkışmamasına ve yayla yüklü taşıma tekerinin

çarpması sonucu yaralanmamaya dikkat edin. (**Şekil 24**)

Taşıma tekeri, makinenin taşınması için kullanılır. Teker konumunu kolayca elinizle değiştirebilirsiniz.

Taşıma tekerini bastırın ve sürme çubuğunu taşıma konumuna getirin.

Kolu bastırdıktan ve bıçağı kaldırdıktan sonra makineyi taşımaya başlayabilirsiniz.

#### **NOT:**

Makineyi taşırken zorlanırsanız, sürme çubuğunu ters çevirebilirsiniz.

### **Makinenin saklanması**

#### **⚠ UYARI:**

- **Makine üzerinde herhangi bir işlem yapmadan önce makinenin kapalı ve aküsünün çıkartılmış olduğundan emin olun.** Makinenin kapatılmaması ve aküsünün çıkartılmaması durumunda, makine istem dışı çalışabilir ve neticesinde ciddi yaralanmalar meydana gelebilir.

Kolay taşınması ve saklanması için kol katlanabilir.

#### **⚠ DİKKAT:**

- Kazaları önlemek için, bu işlemleri daima düz zeminde gerçekleştirin.
- Kolu katlamadan önce, taşıma tekerinin mutlaka taşıma konumunda olduğundan emin olun.
- Kol kilitleme vidasını gevşetirken kolu katlamaya çalışmayın; aksi takdirde kol, üzerinize düşerek yaralanmanıza neden olabilir.
- Kolu katlarken, başparmağınızın ve diğer parmaklarınızın kol ile çerçeve arasına sıkışmamasına dikkat edin. (**Şekil 25**)

Kolu tek elinizle tutun ve ardından kol kilitleme vidasını çevirerek çıkartın. Ardından, kolu yavaşça katlayın.

#### **İKAZ:**

- Kol ile makine arasına kablo sıkışmadığından emin olun, aksi takdirde sıkışan kablo hasar görebilir.
- Kolu katladıktan sonra kol kilitleme vidasını, kaybetmemek için geçici olarak orijinal deliğine hafifçe vidalayın.

Makineyi bir araca vb. koyacaksanız kolu katlayın ve ardından ön taşıma kolunu ve arka taşıma kolunu katlayın.

## **BAKIM**

#### **⚠ UYARI:**

- **Makineyi depoya kaldırmadan veya üzerinde kontrol veya bakım işlemleri gerçekleştirilmeden önce makinenin kilit anahtarını çıkartılarak kapatıldığından ve aküsünün çıkartılmış olduğundan emin olun.** Makinenin kapatılmaması ve kilit anahtarının ve aküsünün çıkartılmaması durumunda, makine istem dışı çalışabilir ve neticesinde ciddi yaralanmalar meydana gelebilir.

#### **İKAZ:**

Kesinlikle gazolin, benzin, tiner, alkol veya benzeri bir madde kullanmayın. Aksi takdirde renk bozulması, deformasyon veya çatlaklar meydana gelebilir.

## Bıçağın kontrolü ve değiştirilmesi (Şekil 26)

Şekilde gösterilen ölçüde aşınmış bıçakları değiştirin.

### NOT:

- Yaklaşık yarısına kadar aşınmış bıçakları değiştirin. İyi bir performans elde etmeniz için, bıçağı mümkün olan en kısa sürede orijinal bir Dolmar bıçağıyla değiştirmeniz önerilir. (Şekil 27)

İki farklı bıçak tipi mevcuttur. Bıçağı şekilde gösterildiği gibi doğru yönde takın.

### NOT:

- Bıçakları sol ve sağ tarafa simetrik gelecek şekilde takın.
- Kilit pimini ve saplama pimini şekilde gösterildiği gibi doğru yönde takın, böylece kendiliğinden çıkmayacaklardır.

## Bakım

1. KİLİT ANAHTARINI ÇIKARTIN. Çocukların ulaşamayacakları güvenli bir yerde saklayın.
2. Bıçak ve makinedeki çamuru, saman artıklarını, dalları ve benzeri yabancı maddeleri temizleyin. Makineyi akan suyun altında temizleyin. Elektrik parçalarının bulunduğu alana (açma/kapama düğmesi, kilitleme düğmesi, çalıştırma mandalı, motor ve gösterge lambası) su girmesine veya sıçramasına izin vermeyin. Temizledikten sonra, makineyi kuru bir bezle silin.

### NOT:

- Makineyi suyla temizlerken, kolu katlamayın ve kolun zeminle temas etmesine izin vermeyin. Makinenin, kolu katlanmış veya zeminle temas edecek şekilde temizlenmesi açma/kapama düğmesinin bozulmasına neden olabilir.
- Makineyi temizlemek için basınçlı yıkama makinesi kullanacaksanız, püskürtme hızı mümkün olduğunca düşük bir ayarlanabilir püskürtme tipi nozül kullanın ve makineyi, yıkama makinesinden en az 2 m uzakta tutun. Aksi takdirde, makine üzerindeki uyarı/ikaz etiketleri çıkabilir, yukarıda belirtilen elektrik parçaları hasar görebilir ve dişli kutusuna su girerek dişliler, yataklar ve benzeri mekanik parçalarda hasar meydana gelebilir.

- Basınçlı yıkama makinesini doğru kullanabilmek için, üzerindeki etiketlerde ve kullanım kılavuzunda verilen uyarıları, ikazları ve talimatları takip edin. Aksi takdirde, yaralanmalar ve makine arızaları ve hasarları meydana gelebilir.
- Temizlik sırasında akü yuvaları veya etrafındaki alana su girerse veya sıçrarsa, derhal bir bezle kurulayın.
3. Tüm somun, civata, kelebek vida ,vida, bağlantı elemanlarının vb. sıkı olduğunu kontrol edin.
  4. Hareketli parçalarda hasar, kırık ve aşınma olup olmadığını kontrol edin. Hasarlı veya eksik parçaları onarın ve tamamlayın.

Ürünün EMNİYETLİ ve GÜVENİLİR durumda kalmasını sağlamak için tüm onarımlar, bakım ve ayarlar DOLMAR yetkili servisleri veya fabrika servis merkezleri tarafından DOLMAR yedek parçaları kullanılarak yapılmalıdır.

## SORUN GIDERME

Sorun	Olası nedeni	Çözümü	
Açma/kapama düğmesine basılmasına rağmen, akü lambası ve uyarı lambası yanmıyor.	Akü takılı değildir.	Aküyü takın.	
	Kilit anahtarı takılmamıştır.	Kilit anahtarını takın.	
	Açma/kapama düğmesi arızalıdır.	Size en yakın Dolmar Servis Merkezine danışın.	
İki akü lambasından biri yanarken, açma/kapama düğmesine basıldıktan sonra uyarı lambası yanıyor.	Akü gücü azalmıştır.	Kilit anahtarını çıkarttıktan sonra, aküyü şarj edin.	
	Akü doğru şekilde takılmamıştır.	Aküyü çıkartın ve geri doğru şekilde takın.	
	Akü lambası veya uyarı lambası arızalıdır.	Size en yakın Dolmar Servis Merkezine danışın.	
Çalıştırma mandalı çekilmesine rağmen kültivatör bıçağı dönmüyor.	Açma/kapama düğmesine basılmamıştır.	Açma/kapama düğmesine basın.	
	Kilitleme düğmesine basılmamıştır.	Kilitleme düğmesini basılı tutarken, çalıştırma mandalını çekin.	
	Kilit anahtarı takılmamıştır.	Kilit anahtarını takın.	
	Düğmede veya mandalda arıza vardır.	Size en yakın Dolmar Servis Merkezine danışın.	
Çalışma sırasında uyarı lambası ve akü lambası yanıyor.	Akü gücü azalmıştır.	Aküyü şarj edin.	
Makine aniden duruyor. Uyarı lambası sabit yanıyor veya yanıp sönüyor.	sabit yanıyorsa	Bıçak çok derinden sürülüyordur ve motor aşırı yüklenmiştir.	Sürme derinliğini azaltın.
	yanıp sönüyorsa	Bıçağa yabancı bir madde sıkışmıştır.	Açma/kapama düğmesine basarak makineyi kapatın. Ardından, yabancı maddeyi dikkatlice çıkartın.
Bıçak durmuyor.	Çalıştırma mandalı bozulmuştur.	Açma/kapama düğmesini kapalı konuma getirin. Aküyü çıkartın. Hemen size en yakın Dolmar Servis Merkezine danışın.	

012848

## OPSİYONEL AKSESUARLAR

### ⚠ DİKKAT:

- Bu kullanım kılavuzunda tanıtilan Dolmar marka makineyle aşağıdaki aksesuarların ve parçaların kullanılması önerilir. Bunların dışında başka aksesuarların veya parçaların kullanılması yaralanmalara yol açabilir. Aksesuarlar ve parçalar doğru şekilde ve öngörüldükleri işlevler için kullanılmalıdır.

Aksesuarlara ilişkin daha ayrıntılı bilgi almak için size en yakın yetkili Dolmar servisine başvurabilirsiniz.

- Orijinal Dolmar akü ve şarj cihazı
- Tutucul

### NOT:

- Listedeki bazı parçalar makineyle birlikte standart aksesuar olarak verilebilir. Ürünle verilen aksesuarlar ülkeden ülkeye farklılıklar gösterebilir.

### Gürültü

ENG905-1

2000/14/EC uyarınca belirlenen tipik A ağırlıklı gürültü seviyesi:

Ses basıncı seviyesi ( $L_{pA}$ ): 70 dB (A) veya daha düşük

Belirsizlik (K): 2,5 dB (A)

Çalışma sırasında gürültü seviyesi 80 dB (A)'yı aşabilir

**Koruyucu kulaklık takın.**

### Titreşim

ENG900-1

EN709'a göre belirlenen toplam titreşim değeri (üç eksenli vektörel toplam):

Titreşim emisyonu ( $a_{\text{ms}}$ ): 2,5 m/s<sup>2</sup> veya daha düşük  
Belirsizlik (K): 1,5 m/s<sup>2</sup>

ENG901-1

- Belirtilen titreşim emisyonu değeri, standart test yöntemine göre ölçülmüştür ve makinenin diğer makinelerle karşılaştırılması için kullanılabilir.
- Belirtilen titreşim emisyonu değeri ayrıca maruziyetin ön değerlendirilmesinde de kullanılabilir.

### ⚠ UYARI:

- Elektrikli aletin gerçek kullanımı sırasında ortaya çıkacak titreşim emisyonu, aletin kullanıma şekline bağlı olarak belirtilen emisyon değerinden farklı olabilir.
- Gerçek kullanım koşullarındaki maruziyeti tahmin ederek (örneğin, aletin açılma süresine ek olarak kapalı konuma getirildiği ve rölandide çalıştığı süreler gibi çalışma döngüsünün tüm bileşenlerini dikkate alın), kullanıcıyı korumak için gerekli güvenlik önlemlerinin alındığından emin olun.

**AT Uygunluk Beyanı**

**Aşağıda imzaları bulunan ve Dolmar GmbH tarafından yetkilendirilmiş Tamiro Kishima ve Rainer Bergfeld**

**DOLMAR makine(ler) ile ilgili şu hususları beyan eder:**

Makinenin Adı:

Akülü Kültivatör

Model Numarası / Tipi: AK-3622

Teknik Özellikler: bkz. "TEKNİK ÖZELLİKLER"

tablosu.

seri üretimdir ve

**Şu Avrupa Yönergelerine uygundur:**

2000/14/EC, 2006/42/EC

Ve şu standartlara veya standartlaştırılmış belgelere uygun olarak üretilmiştir:

EN60745, EN709

Teknik dokümanlar şu adreste bulunan dosyalarda mevcuttur:

Dolmar GmbH,

Jenfelder Straße 38, Abteilung FZ,

D-22045 Hamburg

2000/14/EC sayılı Direktif uyarınca istenen uygunluk değerlendirme prosedürü, Ek VI'ya uygundur.

Onaylayan Kurum:

TÜV Rheinland LGA Products GmbH

Am Grauen Stein 29

51105 Köln, Almanya

Tanımlama numarası: 0197

Ölçülen Ses Gücü Düzeyi: 79 dB (A)

Garanti Edilen Ses Gücü Düzeyi: 81 dB (A)

29. 12. 2011



Tamiro Kishima  
Genel Müdür



Rainer Bergfeld  
Genel Müdür

**DOLMAR**



DOLMAR GmbH  
Postfach 70 04 20  
D-22004 Hamburg  
Germany  
<http://www.dolmar.com>