

**Instruction Manual
Manuel d'utilisation
Bedienungsanleitung
Handleiding
Manual de instrucciones
Manuale di istruzioni
Manual de Instruções
Εγχειρίδιο Οδηγιών
Instruktionsbok
Instruktionsbok
Ohjekirjanen
Betjeningsvejledning
Руководство по эксплуатации**

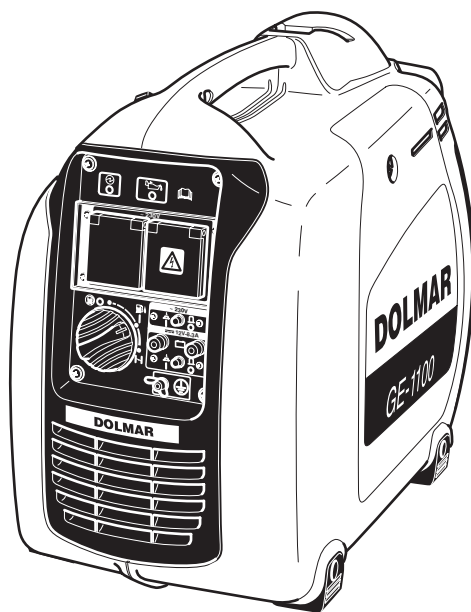

GE-1100

<http://www.dolmar.com>

DOLMAR



3ZZ9990195



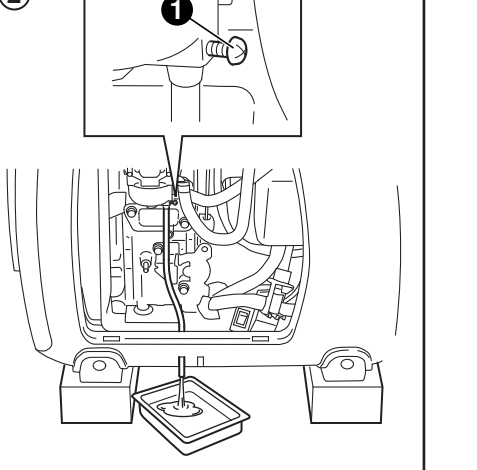
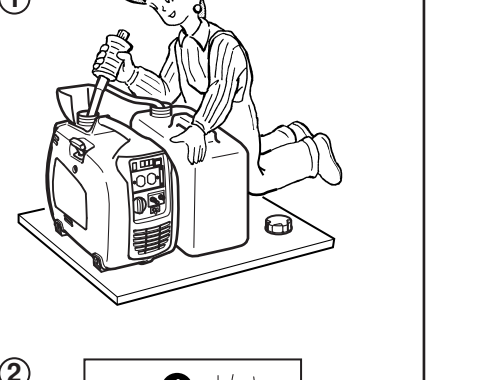
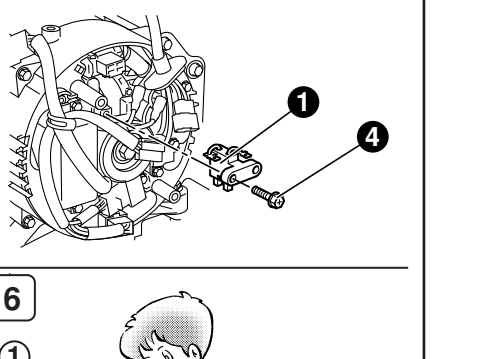
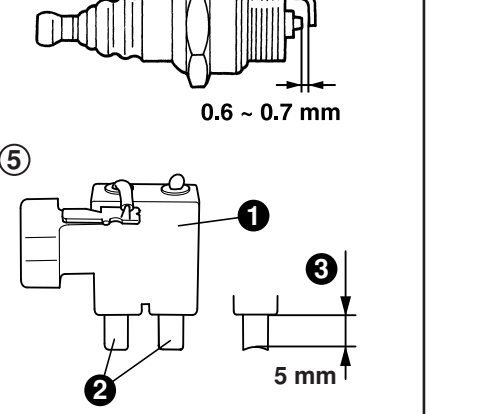
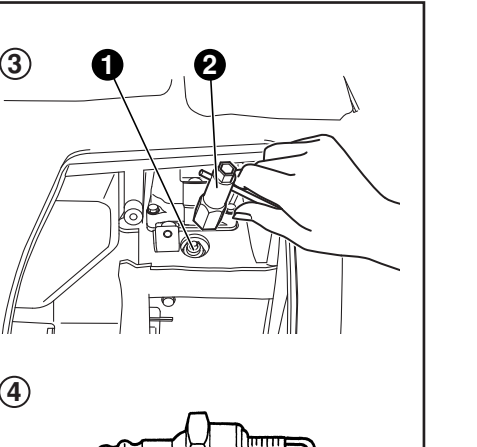
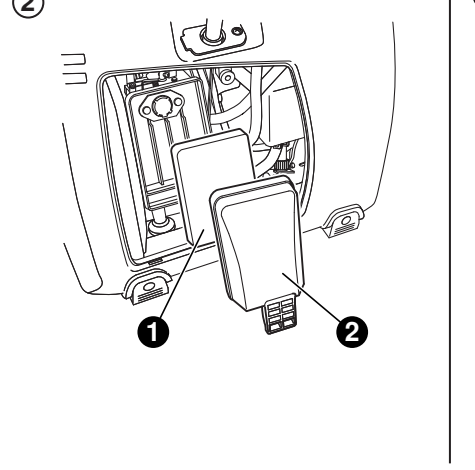
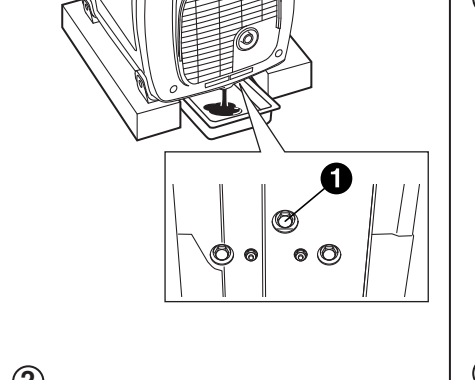
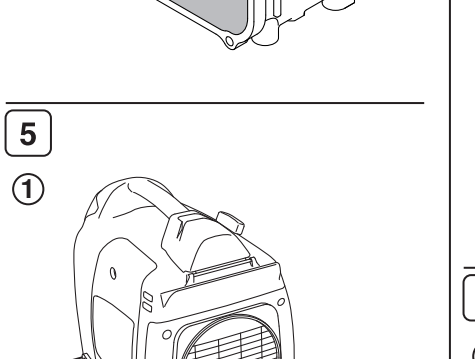
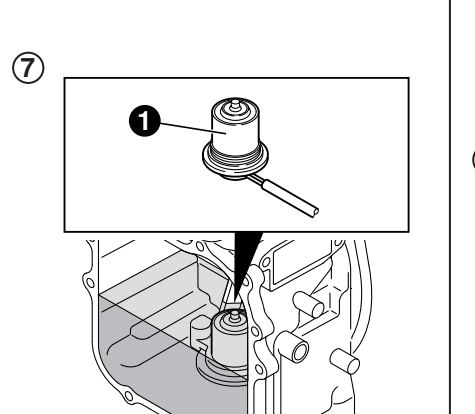
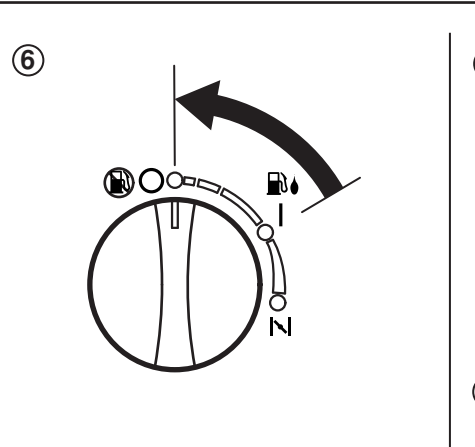
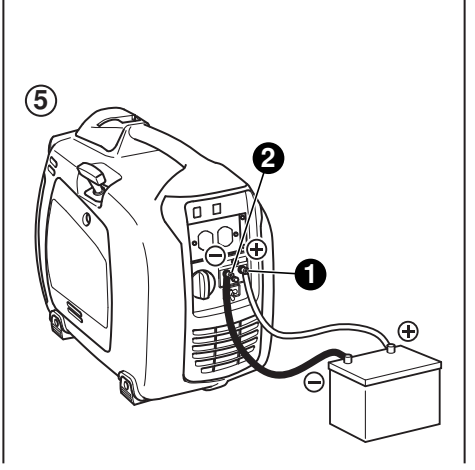
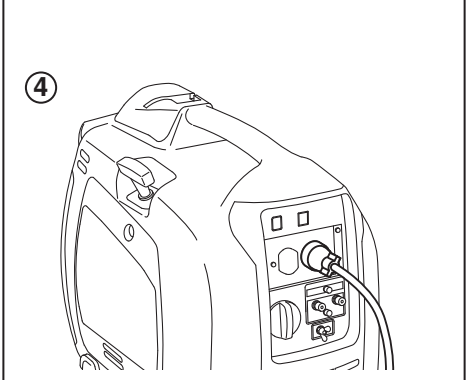
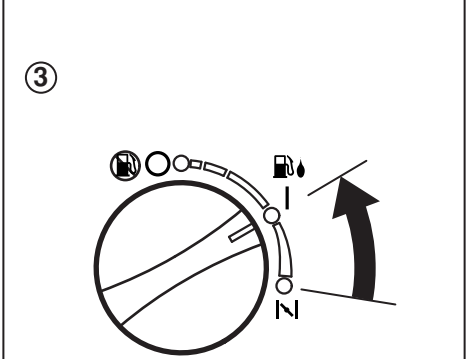
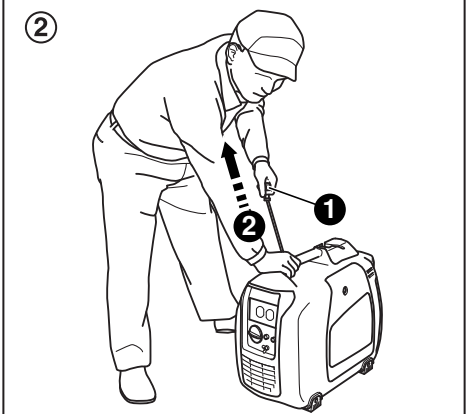
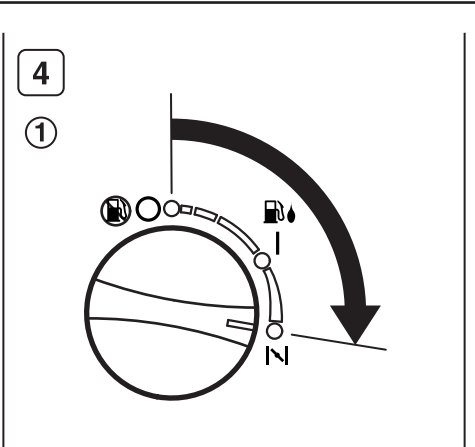
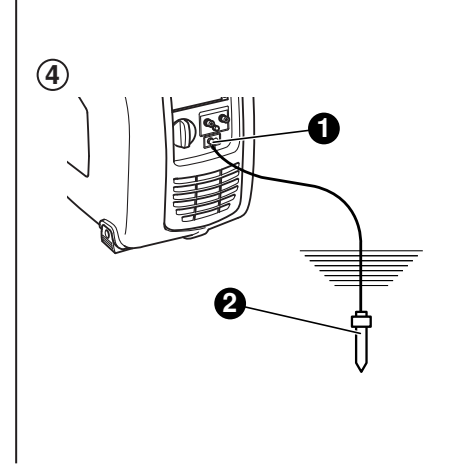
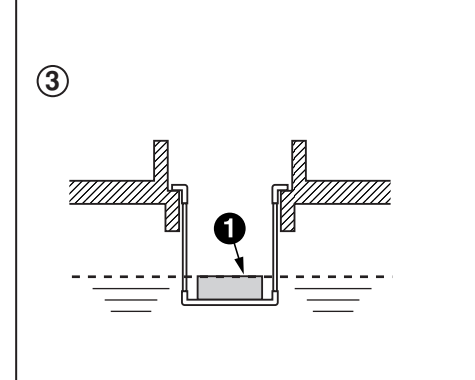
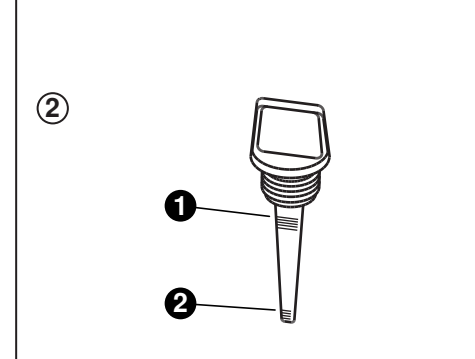
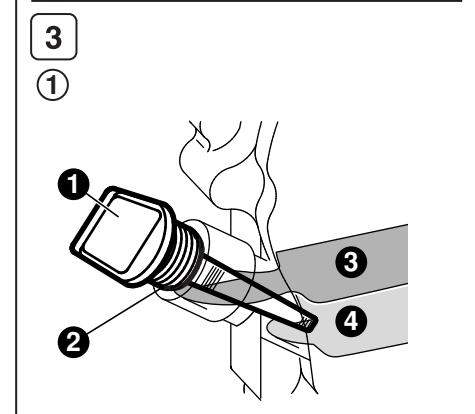
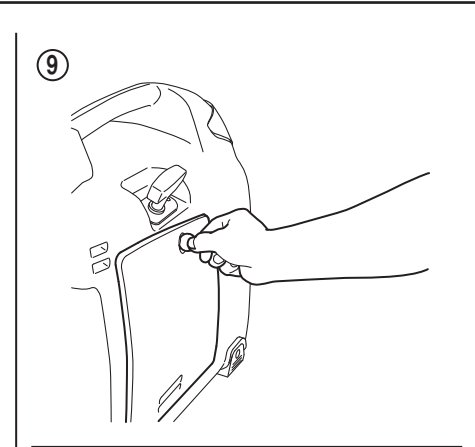
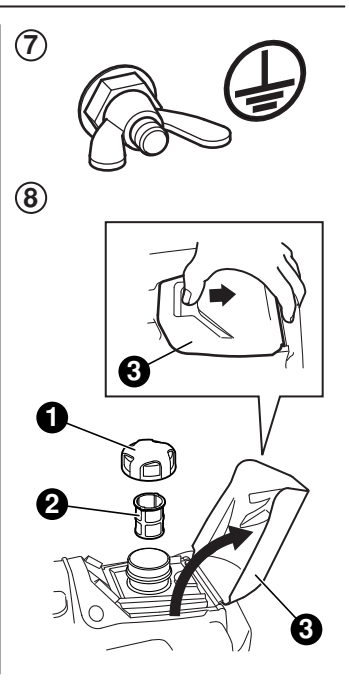
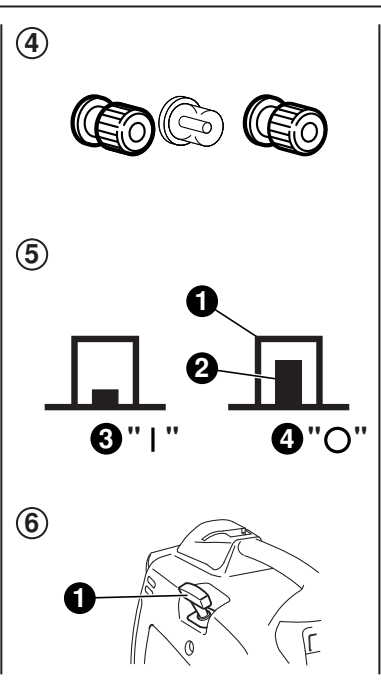
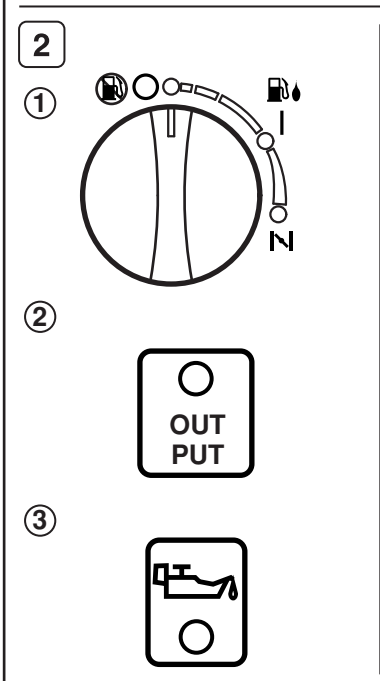
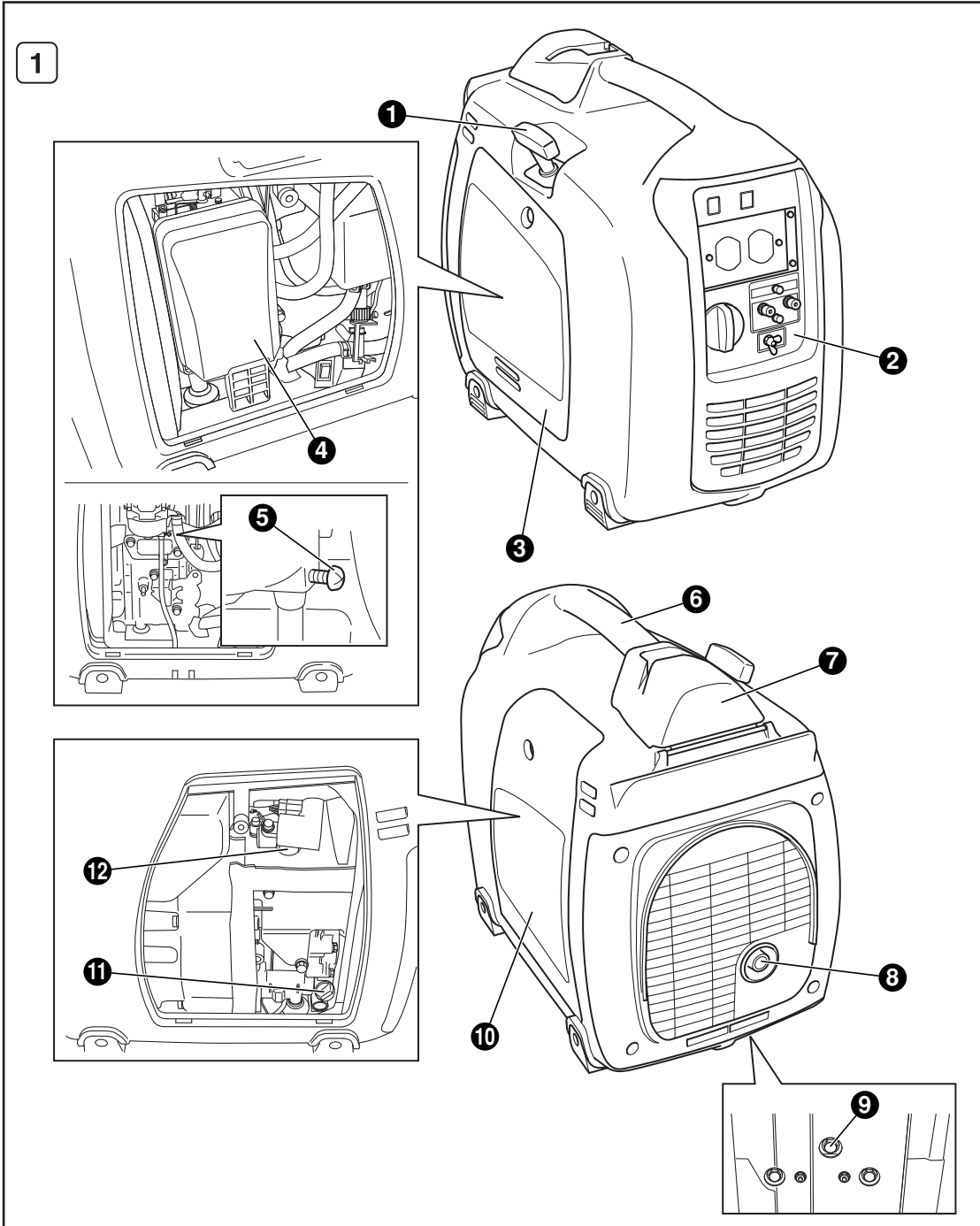

- Ⓒ GB CE symbol label
- Ⓒ FR Étiquette du symbole CE
- Ⓒ DE Etikett für CE-Symbole
- Ⓒ NL Etiket voor CE-symbolen
- Ⓒ ES Etiqueta con el símbolo CE
- Ⓒ IT Etichetta per simbolo CE
- Ⓒ PT Etiqueta com o símbolo CE
- Ⓒ GR Ετικέτα με το σύμβολο CE
- Ⓒ NO CE-symbolmerke
- Ⓒ SE CE-märkeskilt
- Ⓒ FI CE-tunnustarra
- Ⓒ DK CE-mærkeskilt

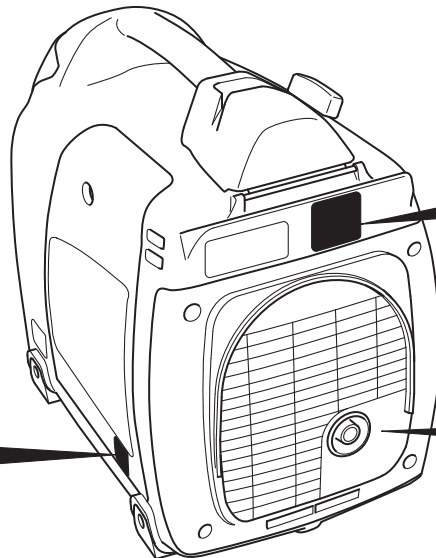
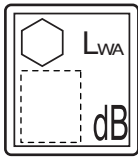
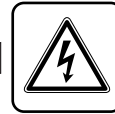
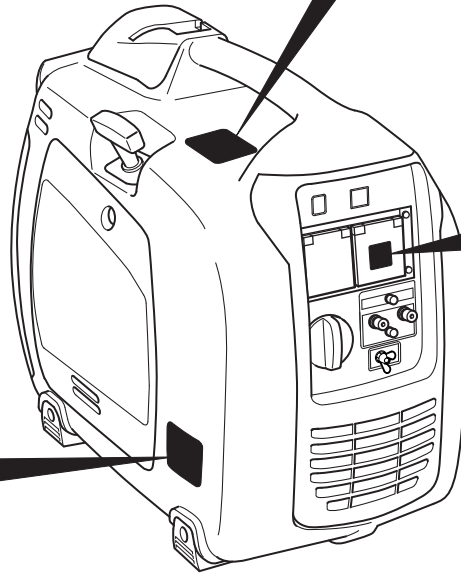
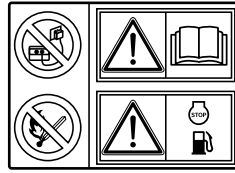

**EC- DECLARATION OF CONFORMITY
EG-KONFORMITÄTSEKTLÄRUNG
DÉCLARATION DE CONFORMITÉ "EC"
EU VERKLARING VAN CONFORMITEIT
DICHIARAZIONE DI CONFORMITÀ EC
ΔΗΛΩΣΗ ΣΥΜΜΟΡΦΩΣΗΣ Ε.Ε.**

**DECLARACIÓN DE CONFORMIDAD DE LA CE
CE—DECLARAÇÃO DE CONFORMIDADE
EG-FÖRSÄKRAN OM ÖVERENSTÄMMELSE
EC-YHDENMUKAISUUSSELVITYS
EC-KONFORMITETS DEKLARASJON
EU-DEKLARATION OM KONFORMITET**

Manufacturer Hersteller Fabricant Fabrikant Costruttore Κατασκευαστής	Fabricante Fabricante Tillverkare Valmistaja Produsent Fabrikant	DOLMAR Jenfelder Strasse 38 D-22045 Hamburg Germany
--	---	--

Name and address of the person who keeps the Technical Documentation Name und Anschrift der Person, die für technische Dokumentation verantwortlich ist Nom et adresse de la personne qui garde la Documentation Technique Naam en adres van de degene bij wie de Technische Documentatie berust Nome e indirizzo della persona che conserva la documentazione tecnica Όνομα και διεύθυνση υπευθύνου για τις Τεχνικές Τεκμηριώσεις Nombre y dirección del encargado de la documentación técnica Nome e endereço do responsável pela conservação da Documentação Técnica Namn och adress gällande den juridiska person som förvarar den tekniska dokumentationen Sen tahon nimi ja osoite, jonka hallussa teknillinen dokumentaatio on Navn og adresse på personen som står for teknisk dokumentasjon Navn og adresse på den person, der opbevarer den tekniske dokumentation	DOLMAR Jenfelder Strasse 38 D-22045 Hamburg Germany Shigehiko KOMINAMI Managing Director Rainer BERGFELD Managing Director
---	---

Description of the equipment Beschreibung des Geräts Description de l'équipement Beschrijving van de apparatuur Descrizione dell'apparecchiatura Περιγραφή μηχανήματος	Descripción del equipo Descrição do equipamento Beskrivning av utrustningen Laitteiston kuvaus Beskrivelse av utstyret Beskrivelse af udstyret
---	---



Product :Power Generator Produkt :Stromgenerator Produit :Générateur d'alimentation Product :Stroomgenerator Prodoto :Generatore di energia elettrica Προϊόν :Ηλεκτροπαραγωγική Γεννήτρια Producto :Grupo electrógeno Produto :Gerador de Força Produkt :Kraftgenerator Tuote :Sähkögeneraattori Produkt :Kraftgenerator Produkt :Strømgenerator	Trade name :Dolmar GE-1700 I Handelsbezeichnung :Dolmar GE-1100 Marque déposée :Dolmar GE-2800 L Handelsnaam :Dolmar GE-3200 L Denominazione commerciale :Dolmar GE-4300 L Εμπορικό Όνομα :Dolmar GE-2800 IS Nombre comercial :Dolmar GE-3200 IS Nome comercial :Dolmar GE-4300 IS Kauppanimi Handelsnavn Handelsbetegnelse	Start serial number :RAS170 -3000001 Erste Seriennummer :RGS170 -4000001 Numéro de série de démarrage :RGC280 -1000001 Eerste serienummer :RGC320 -1000001 Numero di serie iniziale :RGC430 -1000001 Αρχικός αύξων αριθμός :RAS280 -1000001 Número de serie inicial :RAS320 -1000001 Número de série inicial :RAS430 -1000001 Start serienummer Käynnistyksen sarjanumero Startseriennummer Startløbenummer:
---	---	---

The undersigned, Shigeharu KOMINAMI and Rainer BERGFELD, representing the manufacture, herewith declares that the product in conformity with the provisions the following EC-directives;
Der Unterzeichnende, Shigeharu KOMINAMI und Rainer BERGFELD, den Hersteller repräsentierend, erklärt hiermit, daß das Produkt mit den Forderungen der folgenden EG-Amtsblattsverfügungen übereinstimmt;
Le soussigné, Shigeharu KOMINAMI et Rainer BERGFELD, représentant le Fabricant, déclare que le produit est en conformité avec les Directives EC suivantes:
Ondergetekende, Shigeharu KOMINAMI en Rainer BERGFELD, in zijn hoedanigheid als vertegenwoordiger van de fabrikant, verklaart hierbij dat het product voldoet aan de eisen zoals geformuleerd in de volgende EU richtlijnen
Il sottoscritto Shigeharu KOMINAMI e Rainer BERGFELD, in rappresentanza del costruttore con il presente documento dichiara che il prodotto è conforme alle norme delle seguenti direttive EC:
Ο υπογράφων, Shigeharu KOMINAMI και Rainer BERGFELD, αντιπρόσωπος του κατασκευαστή, μετά της παρούσης δηλώνει ότι το προϊόν αυτό ανταποκρίνεται με τους κανονισμούς των ακόλουθων οδηγιών της Είνας:
EL firmante, Shigeharu KOMINAMI y Rainer BERGFELD, representando al fabricante, declara que el producto conforma las provisiones de las siguientes normativas de la CE:
O abaixo assinado, Shigeharu KOMINAMI e Rainer BERGFELD, representando o fabricante, declara por meio desta que o produto está em conformidade com as disposições das seguintes directivas da CE:
Undertecknad, Shigeharu KOMINAMI och Rainer BERGFELD, representerande tillverkaren, försäkras härmed att produkten är i överensstämmelse med bestämmelserna i följande EG-direktiv:
Allekirjoittanut, Shigeharu KOMINAMI ja Rainer BERGFELD, joka edustaa tuotetta, täten ilmoittaa, että tuote on yhdenmukainen seuraavien EC-direktiivien sopimusehtojen kanssa;
Undertegnede og representant for produsenten, Shigeharu KOMINAMI og Rainer BERGFELD, erklærer herved at produktet er i samsvar med bestemmelsene i følgende EC-direktiver;
Undertegnede, Shigeharu KOMINAMI og Rainer BERGFELD, der repræsenterer fabrikanten, erklærer hermed, at produktet er i overensstemmelse med de bestemmelse, der findes i følgende EU-direktiver:

References Zur Bezugnahme Références Αναφορές	Referenties Riferimenti Αναφορές	Referencias Referências Referenser	Viitteet Referanser Referencer
89/336/EEC,93/68/EEC			
98/37/EC			
73/23/EEC			
2000/14/EC	Notified body Benachrichtigte Stelle Organisme avisé In kennis gestelde autoriteit	Ente notificato Κοινοποιημένος φορέας Persona notificada Corpo notificado	Anmäلت organ Ilmoitettu runko Kunngjøringsorgan Anmeldt til flg. instans
			SNC-H 11, Route de Sanweiler 5230 Sandweiler Luxembourg
Measured Sound Power Level Gemessener Schalldruckpegel Niveau de puissance acoustique mesurée Gemeten geluidsdrumniveau Livello di rumore misurato Μετρηθέν Επίπεδο Ισχύος Ηχητικών Εκπομπών		Nivel de potencia sonora medido Nível de potência sonora medido Uppmätt bullernivå Mitattu äänivoimataso Målt lydeffektnivå Μάτ lydeffektniveau	GE-1700 I 88.6 dB GE-1100 83.9 dB GE-2800 L 91.3 dB GE-3200 L 92.0 dB GE-4300 L 95.4 dB GE-2800 IS 90.0 dB GE-3200 IS 90.7 dB GE-4300 IS 92.0 dB
Guaranteed Sound Power level: Garantierter Schalldruckpegel: Niveau de puissance acoustique garantie: Opgegeven geluidsdrumniveau: Livello di rumore garantito: Εγγυημένο Επίπεδο Ισχύος Ηχητικών Εκπομπών:		Nivel de potencia sonora garantizado: Nível de potência sonora garantido: Garanterad bullernivå: Taattu äänivoimataso: Garanteret lydeffektnivå: Garanteret lydeffektniveau:	GE-1700 I 90 dB GE-1100 85 dB GE-2800 L 92 dB GE-3200 L 92 dB GE-4300 L 96 dB GE-2800 IS 90 dB GE-3200 IS 91 dB GE-4300 IS 93 dB
Conformity Assessment Procedure Bewertungsverfahren zur Feststellung der Übereinstimmung Procédé d'évaluation de conformité Toetsprocedure conformiteit Procedura di valutazione di conformità Διαδικασία εκτίμησης ανταπόκρισης		Procedimiento de evaluación de conformidad Procedimento de avaliação da conformidade Procedur för bedömning av överensstämmelse Yhdenmukaisuuden arviointimenetelmä Prosedyre for konformitetsvurdering Procedure anvendt ved bedømmelse af konformitet	Annex VIII procedure

Reference to harmonized standards: Verweis auf harmonisierte Normen: Référence pour harmoniser les normes: Referentie aan geharmoniseerde standaarden: Riferimento alle normative armonizzate: Αναφορά στα εναρμονισμένα πρότυπα:	Referencia a normas relacionadas: Referência para harmonizar standards: Hänvisning till harmoniserade standarder: Lähdeviittaukset standardien saamiseksi sopusointuun: Referanse til samstemmende standarder: Reference til harmoniseringsstandarder:	EN 292-1 EN 292-2 EN 60204-1 EN 61000-4-3 EN 61000-4-4 EN 61000-4-6	EN 61000-6-2 EN 61000-4-2 EN 61000-4-3 EN 61000-4-4 EN 61000-4-6
--	---	--	--

Other national standards or specifications used: Andere angewandte nationale Normen oder Spezifikationen: Autres normes nationales ou spécifications utilisées: Overige gebruikte nationale standaarden of specificaties: Altre normative nazionali o specifiche impiegate: Άλλα κρατικά πρότυπα ή προδιαγραφές που χρησιμοποιήθηκαν: Otras normas nacionales o especificaciones utilizadas: Outros padrões ou especificações nacionais utilizados: Övriga använda nationella standarder eller tekniska specifikationer: Muut käytetyt kansalliset standardit tai tekniset tiedot: Andre anvendte standarder eller spesifikasjoner: Andre anvendte nationale standarder eller specifikationer:	ISO 3744 ISO 8528 CISPR 12
---	----------------------------------

Signature :  Signature : 

Shigehiko KOMINAMI	Rainer BERGFELD	
Done at: Hamburg, Germany	Date: October. 18. 2005	Director
Ort: Hamburg, Germany	Datum: 18. Oktober 2005	Direktor
Fait à Hamburg, Germany	Date: 18 octobre 2005	Directeur
Plaats: Hamburg, Germany	Datum: 18 oktober 2005	Director
Firma: Hamburg, Germany	Preparato a: 18 ottobre 2005	Amministratore
Δημιουργήθηκε Hamburg, Germany	Ημερομηνία: 18 Οκτώβριος 2005	Διευθυντής
Hecho en: Hamburg, Germany	Fecha: 18 octubre, 2005	Director
Preparado em: Hamburg, Germany	Data: 18 de Outubro de 2005	Director
Ort: Hamburg, Germany	Datum: 18 oktober 2005	Direktör
Allekirjoituspaikka: Hamburg, Germany	Päivämäärä: 18. lokakuu. 2005	Johtaja
Utført den: Hamburg, Germany	Dato: 18. oktober, 2005	Direktør
Udført: Hamburg, Germany	Dato: 18. oktober 2005	Direktør

FOREWORD

Thank you very much for purchasing a **DOLMAR POWER GENERATOR**.

This manual covers operation and maintenance of the **DOLMAR POWER GENERATOR**.

This **DOLMAR POWER GENERATOR** can be used for general electrical equipments, appliances, lamps, tools as an AC power source. With regards to DC application, the terminals are used only for charging 12 volt battery. Never use this generator for any other purposes.

Please take a moment to familiarize yourself with the proper operation and maintenance procedures in order to maximize the safe and efficient use of this product.

Keep this owner's manual at hand, so that you can refer to it at any time.

Due to constant efforts to improve our products, certain procedures and specifications are subject to change without notice.

When ordering spare parts, always give us the **MODEL, PRODUCTION NUMBER (PROD No.)** and **SERIAL NUMBER (SER No.)** of your Product.

GB

Please fill in the following blanks after checking the production number on your product.

(Location of label is different depending on the product model.)

PROD NO.									

SER NO.									

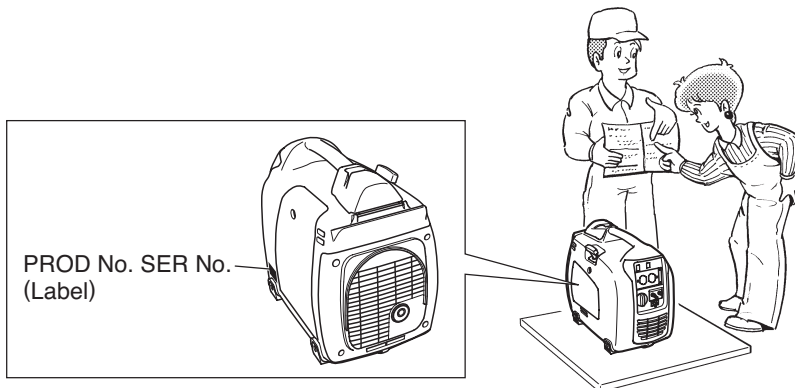

CONTENTS

1. SAFETY PRECAUTIONS	2
2. COMPONENTS	5
3. CONTROLS AND INDICATORS	5
4. PRE-OPERATION CHECKS	6
5. OPERATING PROCEDURES	7
6. WATTAGE INFORMATION	10
7. MAINTENANCE SCHEDULE	11
8. "HOW-TO" MAINTENANCE	12
9. PERIODIC OPERATION AND INSPECTION	12
10. TRANSPORTING	13
11. PREPARATION FOR STORAGE	13
12. TROUBLESHOOTING	14
13. SPECIFICATIONS	15
14. WIRING DIAGRAM	16

NOTE Please refer to the illustrations on the back page of the front cover or back cover for Fig. ① to ⑥ indicated in the sentence.

1. SAFETY PRECAUTIONS

Please make sure you review each precaution carefully.

Pay special attention to statement preceded by the following words.

⚠ WARNING “WARNING” indicates a strong possibility of severe personal injury or loss of life if instructions are not followed.

⚠ CAUTION “CAUTION” indicates a possibility of personal injury or equipment damage if instructions are not followed.

⚠ WARNING

GB

Do not operate the generator near gasoline or gaseous fuel because of the potential danger of explosion or fire.

Do not fill the fuel tank with fuel while the engine is running. Do not smoke or use open flame near the fuel tank. Be careful not to spill fuel during refueling. If fuel is spilt, wipe it off and let dry before starting the engine.



⚠ WARNING

Do not place in flammables near the generator.

Be careful not to place fuel, matches, gunpowder, oily cloths, straw, trash, or any other in flammables near the generator.

⚠ WARNING

Do not operate the generator inside a room, cave, tunnel, or other insufficiently ventilated area. Always operate it in a well-ventilated area, otherwise the engine may become overheated, and the poisonous carbon monoxide gas contained in the exhaust gases will endanger human lives. Keep the generator at least 1 meter (3 feet) away from any structure or building during use.

If the generator must be used indoors, the area must be well-ventilated and extreme caution must be taken regarding the discharge of exhaust gases.

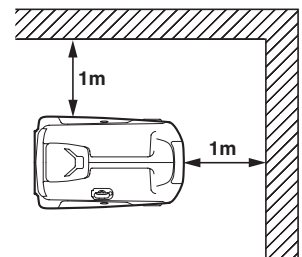

⚠ WARNING

Do not enclose the generator nor cover it with a box.

The generator has a built-in forced air cooling system, and may become overheated if it is enclosed.

If generator has been covered to protect it from the weather during non use, be sure to remove it and keep it well away from the area during generator use.

⚠ WARNING

Operate the generator on a level surface.

It is not necessary to prepare a special foundation for the generator.

However, the generator will vibrate on an irregular surface, so choose a level place without surface irregularities.

If the generator is tilted or moved during operation, fuel may spill and / or the generator may tip over, causing a hazardous situation.

Proper lubrication cannot be expected if the generator is operated on a steep incline or slope. In such a case, piston seizure may occur even if the oil is above the upper level.

⚠ WARNING

Pay attention to the wiring or extension cords from the generator to the connected device.

If the wire is under the generator or in contact with a vibrating part, it may break and possibly cause a fire, generator burnout, or electric shock hazard.

Replace damaged or worn cords immediately.



⚠ WARNING

Do not operate in rain, in wet or damp conditions, or with wet hands.
The operator may suffer severe electric shock if the generator is wet due to rain or snow.

⚠ WARNING

If wet, wipe and dry it well before starting. Do not pour water directly over the generator, nor wash it with water.

⚠ WARNING

Be extremely careful that all necessary electrical grounding procedures are followed during each and every use. Failure to do so can be fatal.

⚠ WARNING

Do not contact the generator to a commercial power line. Connection to a commercial power line may short circuit the generator and ruin it or cause electric shock hazard. Use the transfer switch for connecting to domestic circuit.

**⚠ WARNING**

No smoking while handling the battery. The battery emits flammable hydrogen gas, which can explode if exposed to electric arcing or open flame.
Keep the area well-ventilated and keep open flames/sparks away when handling the battery.

**⚠ WARNING**

Engine becomes extremely hot during and for some time after operation. Keep combustible materials well away from generator area.
Be very careful not to touch any parts of the hot engine especially the muffler area or serious burns may result.

**⚠ WARNING**

Keep children and all bystanders at a safe distance from work areas.

⚠ WARNING

It is absolutely essential that you know the safe and proper use of the power tool or appliance that you intend to use. All operators must read, understand and follow the tool/appliance owners manual. Tool and appliance applications and limitations must be understood. Follow all directions given on labels and warnings. Keep all instruction manuals and literature in a safe place for future reference.

⚠ WARNING

Use only "LISTED" extension cords.
When a tool or appliance is used outdoors, use only extension cords marked "For Outdoor Use". Extension cords, when not in use should be stored in a dry and well ventilated area.

⚠ WARNING

Always switch off generator's AC circuit breaker and disconnect tools or appliances when not in use, before servicing, adjusting, or installing accessories and attachments.

⚠ CAUTION

Make sure the engine is stopped before starting any maintenance, servicing or repair.
Make sure maintenance and repair of the generator set are performed by properly trained personnel only.

Symbols and Meanings

In accordance with the European requirements (EEC Directives), the specified symbols as shown in the following table are used for the products and this instruction manual.

	<i>Read the operator's instruction manual.</i>		<i>Fire, open light and smoking prohibited.</i>
	<i>Stay clear of the hot surface.</i>		<i>Caution, risk of electric shock.</i>
	<i>Exhaust gas is poisonous. Do not operate in an unventilated room.</i>		<i>Do not connect the generator to the commercial power lines.</i>
	<i>Stop the engine before refueling.</i>		<i>HOT, avoid touching the hot area.</i>

GB

	<i>ON (power and Engine)</i>		<i>IN-position of a bistable push control</i>		<i>Engine start (Electric start)</i>
○	<i>OFF (power and Engine)</i>		<i>Protective earth (ground)</i>		<i>Engine stop</i>
~	<i>Alternating current</i>		<i>Fuse</i>		<i>Gasoline</i>
≡	<i>Direct current</i>		<i>Engine oil</i>		<i>Fast</i>
+	<i>Plus ; positive polarity</i>		<i>Add oil</i>		<i>Slow</i>
-	<i>Minus ; negative polarity</i>		<i>Battery charging condition</i>		<i>Fuel start / Open</i>
	<i>OUT-position of a bistable push control</i>		<i>Choke ; cold starting aid</i>		<i>Fuel stop / Close</i>

P_r	<i>Rated power (kW)</i>	COP	<i>Continuous power</i>	$\cos\phi_r$	<i>Rated power factor</i>
f_r	<i>Rated frequency (Hz)</i>	U_r	<i>Rated voltage (V)</i>	I_r	<i>Rated current (A)</i>
H_{max}	<i>Maximum site altitude above sea-level (m)</i>	T_{max}	<i>Maximum ambient temperature (°C)</i>	m	<i>Mass (kg)</i>

2. COMPONENTS (See Fig. ①)

NOTE



Please refer to the illustrations on the back page of the front cover or back cover for Fig. ① to ⑫ indicated in the sentence.

- ① RECOIL STARTER (HANDLE)
- ② CONTROL PANEL
- ③ SIDE PANEL (L)
- ④ AIR CLEANER
- ⑤ FUEL DRAIN SCREW
- ⑥ CARRING HANDLE
- ⑦ TANK CAP COVER
- ⑧ EXHAUST OUTLET
- ⑨ OIL DRAIN PLUG
- ⑩ SIDE PANEL (R)
- ⑪ OIL GAUGE (OIL FILLER)
- ⑫ SPARK PLUG CAP

3. CONTROLS AND INDICATORS (See Fig. ②)

1. ENGINE SWITCH (See Fig. ②-①)

The engine switch is designed for easy operation with the interlocking mechanism between the fuel cock and the choke furnished.

 (CHOKE)	To start the engine, turn the knob to the position. (Choke valve is closed.)
 " " (RUN)	Keep the knob in this position after the engine starts. (The engine can be started with the knob at this position when the engine is warm.)
 " ○ " (STOP)	To stop the engine, return the knob to the position. (The fuel cock is closed as well.)

2. OUTPUT LAMP (See Fig. ②-②)

These lamps are turned on in the following conditions;
 OUTPUT LAMP (Green) --- The lamp is turned on while generating properly.

3. OIL SENSOR LAMP (See Fig. ②-③)

When the level of the engine oil falls below the prescribed value, the alarm lamp lights up and the engine stops automatically. When the engine stops due to oil shortage, it can not be started anymore even by pulling the start knob (just the alarm lamp flickers). In such a case, replenish engine oil up to the mouth of the oil filling port.

(Refer to page 6 for details about the oil replenishing procedure).

4. AC RECEPTACLES

AC electric power is available through this receptacle. Use a ground type, three-leg plug as shown.

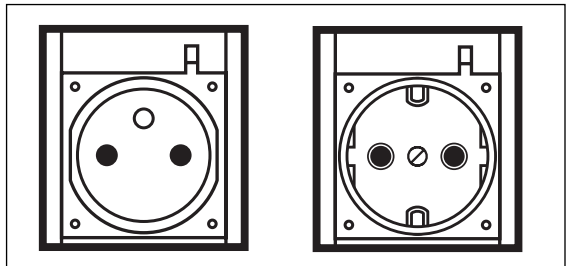

⚠ CAUTION

- Do not plug more than two appliances into the generator at a time.
- Do not put foreign objects into the plug receptacle.

5. DC TERMINALS (See Fig. ②-④)

DC electric power for battery charge is available.

- Red is positive (+) terminal.
- Black is negative (-) terminal.

GB

6. DC CIRCUIT BREAKER (See Fig. 2-5)

DC circuit breakers shut off electric current when the current exceeds its limit or a malfunction occurs in the connected appliance.

Check for excessive current consumption or defects in the appliance. After making sure everything is in order, push the button to the "ON" position.

- 1 BUTTON
- 2 KNOB
- 3 IN (ON) " | "
- 4 OUT (OFF) " O "

CAUTION

If circuit breaker continues to be activated, discontinue use and check generator and/or appliance for malfunction with their respective service representatives. Never interfere with the operation of the circuit breaker knob or keep pushing it in the "ON" position.

7. RECOIL STARTER (See Fig. 2-6)

Pull this handle to start the generator.

- 1 RECOIL STARTER HANDLE

8. GROUND TERMINAL (See Fig. 2-7)

Terminal for grounding the generator.

9. FUEL TANK CAP (See Fig. 2-8)

The fuel tank cap is located behind the cover. To open the cover, lift up with the dent portion depressed backward as shown in the illustration. Remove the fuel tank cap by turning counterclockwise.

- 1 FUEL TANK CAP
- 2 FUEL FILTER SCREEN
- 3 TANK CAP COVER

10. SIDE PANEL (L.R.) (See Fig. 2-9)

To access the following items for servicing, take the applicable side panel out by removing the screw with screwdriver or coin.

LH-side panel ---- Air cleaner etc.

RH-side panel ---- Oil level gauge, Ignition coil, Spark plug etc.

4. PRE-OPERATION CHECKS

(See Fig. 3)

1. CHECK ENGINE OIL (See Fig. 3-1, 2)

Before checking or refilling oil, be sure generator is located on stable and level surface with engine stopped.

- Remove oil filler cap and check the engine oil level.
- If oil level is below the lower level line, refill with suitable oil (see table) to upper level line. Do not screw in the oil filler cap when checking oil level.
- Change oil if contaminated. (See "How-To" Maintenance.)

Oil capacity 0.4 liters

Recommended engine oil:

Use 4-stroke automotive detergent oil of API service class SE or higher grade (SG, SH or SJ is recommended). SAE 10W-30 or 10W-40 is recommended for general, all-temperature use. If single viscosity oil is used, select the appropriate viscosity for the average temperature in your area.

Single grade	5W	10W	20W	#20	#30	#40	
Multigrade	10W-30		10W-40				
Ambient temperature	-20	-10	0	10	20	30	40°C
	-4	14	32	50	68	86	104°F

2. CHECK ENGINE FUEL (See Fig. 2-8, 3-3)

WARNING

Do not refuel while smoking or near open flame or other such potential fire hazards. Otherwise fire accident may occur.

- If fuel level is low, refill with unleaded automotive gasoline.
- Fuel level should never over the RED marking at the inlet portion. (See Fig. 3-3-1)

1 RED MARKING

- Be sure to use the fuel filter screen on the fuel filter neck.

- 1 FUEL TANK CAP
- 2 FUEL FILTER SCREEN
- 3 TANK CAP COVER

Fuel tank capacity 3.5 liters

- When using the generator first time or stopping due the fuel running out, pull the recoil handle several times after filling fuel up to the RED marking at the inlet portion of the fuel tank.

⚠ WARNING

Make sure you review each warning in order to prevent fire hazard.

- **Do not refill tank while engine is running or hot.**
- **Before filling fuel, turn the engine switch into "○" (⏹ STOP) position.**
- **Be careful not to admit dust, dirt, water or other foreign objects into fuel.**
- **Wipe off spilt fuel thoroughly before starting engine.**
- **Keep open flames away.**

3. CHECKING COMPONENT PARTS

Check following items before starting engine:

- Fuel leakage from fuel hose, etc.
- Bolts and nuts for looseness.
- Components for damage or breakage.
- Generator not resting on or against any adjacent wiring.

4. CHECK GENERATOR SURROUNDINGS.

- When listening the radio near by the generator, the radio sound may be disturbed on account of the radio wave condition and the radio performance.

⚠ WARNING

Make sure you review each warning in order to prevent fire hazard.

- **Keep area clear of in flammables or other hazardous materials.**
- **Keep generator at least 1 meter away from buildings or other structures.**
- **Only operate generator in a dry, well ventilated area.**
- **Keep exhaust pipe clear of foreign objects.**
- **Keep generator away from open flame. No smoking!**
- **Keep generator on a stable and level surface.**
- **Do not block generator air vents with paper or other material.**

5. GROUNDING THE GENERATOR

- To ground the generator to the earth, connect the grounding lug of the generator to the grounding spike driven into the earth or to the conductor which has been already grounded to the earth. (See Fig. ③-④)

- If such grounding conductor or grounding electrode is unavailable, connect the grounding lug of the generator to the grounding terminal of the using electric tool or appliance. (See Fig. ②-⑦, ③-④)

- ① GROUND TERMINAL
- ② GROUNDING SPIKE

5. OPERATING PROCEDURES

(See Fig. ④)

1. STARTING THE GENERATOR

⚠ CAUTION

Check the oil level before each operations as outlined on page 6.

- (a) Make sure the appliance is disconnected.
- (b) Turn engine switch to "N" (CHOKE) position.
(When engine is warm or temperature is high, start engine with the switch at "I" (⏹ RUN) position.) (See Fig. ④-①)

⚠ CAUTION

- **Do not connect defective appliances including lines and plugs.**
- **Be sure appliances are not connected to generator when starting up. Starting the generator with an appliance connected could result in damage to the generator and/or appliance and in personal injury.**

- (c) Pull the starter handle slowly until passing the compression point (resistance will be felt), then return the handle to its original position and pull briskly. (See Fig. ④-②)
 - ① RECOIL STARTER HANDLE
 - ② PULL BRISKLY
- (d) After starting, allow the starter handle to return to its original position with the handle still in your hand.

NOTE

When engine fails to start after several attempts, repeat the starting procedures mentioned above with the engine switch placed at "I" (⏹ RUN) position.

(e) After 20 to 30 seconds of warm-up is completed, turn the engine switch to " | " ( RUN) position. (See Fig. **4-3**)

(f) Make sure the output lamp is on. This indicates that the generator is properly operating.

NOTE

Please consult with the authorized DOLMAR factory or authorized service center if the output lamp is turned off during the proper operation.

2. USING ELECTRIC POWER

WARNING

- Make sure that the appliance is switched OFF before connecting it to the generator.
- Do not move the generator while it is running.
- Be sure to ground the generator if the connected appliance is grounded. Failure to ground unit may lead to electrical shock.

CONTROL PANEL

GE-1100 (50Hz-230V)

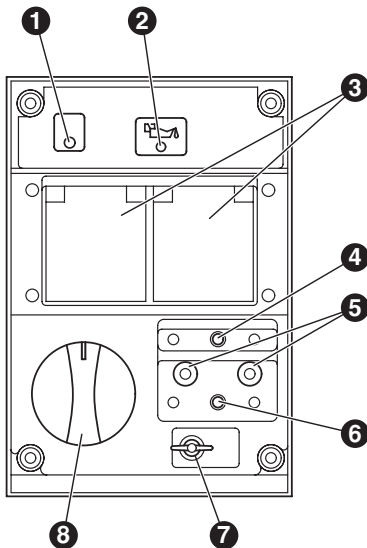

- ① OUTPUT LAMP
- ② OIL SENSOR LAMP
- ③ AC RECEPTACLES
- ④ AC CIRCUIT BREAKER
- ⑤ DC TERMINALS
- ⑥ DC CIRCUIT BREAKER
- ⑦ GROUND TERMINAL
- ⑧ ENGINE SWITCH

(1) AC APPLICATION (See Fig. **4-4**)

- Make sure the output lamp is turned on.
- Turn off the switch(es) of the electrical appliance(s) before connecting to the generator.
- Insert the plug(s) of the electrical appliance(s) into the receptacle.

WARNING

- Be sure to ground the generator if the connected electrical device is grounded.
- Failure to ground unit could lead to electrical shock.

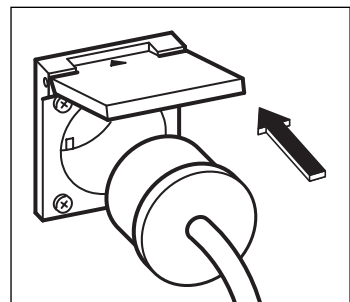

⚠ CAUTION

■ Do not put foreign objects into the plug receptacle.

- Check the amperage of the receptacles, and be sure not to take a current exceeding the specified amperage.
- Be sure that the total wattage of all appliances dose not exceed the rated output of the generator.

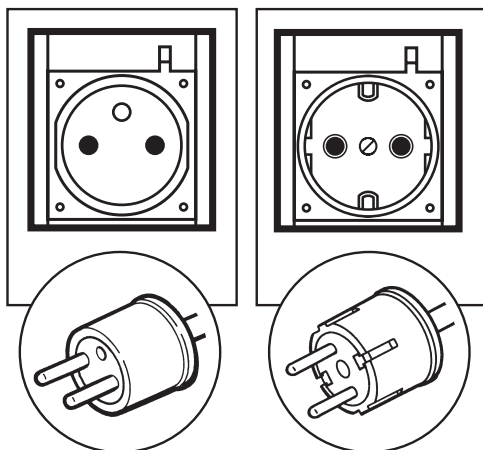

NOTE

When the AC circuit breaker turns off during operation, the generator is over loaded or the appliance is defective.

Stop the generator immediately, check the appliance and / or generator for overloading, and have repaired as necessary by DOLMAR factory or authorized service center.

(d) Turn on the switch of the appliance.

(2) DC APPLICATION (See Fig. 4-5)

The DC terminal is used only for charging 12 volt batteries. It provides up to 12V-8.3A (100W) of maximum power.

- ① Positive terminal (RED)
- ② Negative terminal (BLACK)

CONNECTION OF CABLE :

- Connect positive terminal (red) on generator to positive (+) terminal on battery.
- Connect negative terminal (black) on generator to negative (-) terminal on battery.

SAFETY PRECAUTIONS WHILE CHARGING

- An explosive hydrogen gas is discharged through vent holes in the battery during the charging process. Do not allow spark or open flame around the generator or battery during the charging process.
- Electrolyte fluid can burn eyes and clothing. Be extremely careful to avoid contact. If injured, wash the affected area immediately with large quantities of water and consult a doctor for treatment.
- When charging a large capacity battery or totally discharged battery, excessive current may force the DC breaker to turn off. In such cases, use a battery charger to charge a large battery with AC output.
- Battery defects may cause the DC breaker to turn off. Check the battery before replacing the DC breaker.

GB

3. STOPPING THE GENERATOR

- (a) Turn off the power switch of the electric equipment and unplug the cord from receptacle of the generator.
- (b) Allow the engine about 3 minutes to cool down at no load before stopping.
- (c) Turn the engine switch to the position "O" (STOP). (See Fig. 4-6)

4. OIL SENSOR (See Fig. 4-7)

- (a) The oil sensor detects the fall in oil level in the crankcase and automatically stops the engine when the oil level falls below a predetermined level.
- (b) When engine has stopped automatically, switch off generator's AC circuit breaker, and check the oil level.
Refill engine oil to the upper level as instructed on page 6 and restart the engine.
- (c) If the engine dose not start by usual starting procedures, check the oil level
 - ① OIL SENSOR

⚠ CAUTION

**Do not remove OIL SENSOR PROBE when refilling with oil.
Remove oil filler cap on the opposite side of carburetor.**

6. WATTAGE INFORMATION

Some appliances need a "surge" of energy when starting.

This means that the amount of electrical power needed to start the appliance may exceed the amount needed to maintain its use.

Electrical appliances and tools normally come with a label indicating voltage, cycles / Hz, amperage (amps) and electrical power needed to run the appliance or tool.

Check with your nearest dealer or service center with questions regarding power surge of certain appliances or power tools.

- Electrical loads such as incandescent lamps and hot plates require the same wattage to start as is needed to maintain use.
- Loads such as fluorescent lamps require 1.2 to 2 times the indicated wattage during start-up.
- Loads for mercury lamps require 2 to 3 times the indicated wattage during start-up.
- Electrical motors require a large starting current. Power requirements depend on the type of motor and its use. Once enough "surge" is attained to start the motor, the appliance will require only 50% to 30% of the wattage to continue running.
- Most electrical tools require 1.2 to 3 times their wattage for running under load during use. For example, a 5000 watt generator can power a 1800 to 4000 watt electrical tool.
- Loads such as submersible pumps and air compressors require a very large force to start. They need 3 to 5 times the normal running wattage in order to start.
For example, a 5000 watt generator would only be able to drive a 1000 to 1700 watt pump.

NOTE

The following wattage chart is general guide only. Refer to your specific appliance for correct wattage.

To determine the total wattage required to run a particular electrical appliance or tool, multiply the voltage figure of the appliance/tool by the amperage (amps) figure of same. The voltage and amperage (amps) information can be found on a name plate which is normally attached to electrical appliances and tools.

Applications	Applicable Wattage (approx. W)
	50 Hz
Incandescent lamp, Heater	700
Fluorescent lamp, Electric tool	350
Mercury lamp	250
Pump, Compressor	150

VOLTAGE DROP IN ELECTRIC EXTENSION CORDS

When a long electric extension cord is used to connect an appliance or tool to the generator, a certain amount of voltage drop or loss occurs in the extension cord which reduces the effective voltage available for the appliance or tool.

The chart below has been prepared to illustrate the approximate voltage loss when an extension cord of 300 feet (approx. 100 meters) is used to connect an appliance or tool to the generator.

Nominal cross section	A.W.G.	Allowable current	No. of strands / strands dia.	Resistance	Current Amp.							Voltage drop
					1A	3A	5A	8A	10A	12A	15A	
mm ²	No.	A	No./mm	Ω/100m	1A	3A	5A	8A	10A	12A	15A	
0.75	18	7	30/0.18	2.477	2.5V	8V	12.5V	—	—	—	—	
1.27	16	12	50/0.16	1.486	1.5V	5V	7.5V	12V	15V	18V	—	
2.0	14	17	37/0.26	0.952	1V	3V	5V	8V	10V	12V	15V	
3.5	12 to 10	23	45/0.32	0.517	—	1.5V	2.5V	4V	5V	6.5V	7.5V	
5.5	10 to 8	35	70/0.32	0.332	—	1V	2V	2.5V	3.5V	4V	5V	

7. MAINTENANCE SCHEDULE

DAILY	<ul style="list-style-type: none"> ■ Check oil level. ■ Check all components according to "PRE-OPERATION CHECKS."
EVERY 50 HOURS	<ul style="list-style-type: none"> ■ Wash cleaner element. -more often if used in dirty or dusty environments. ■ Check spark plug, clean if necessary.
EVERY 100 HOURS	<ul style="list-style-type: none"> ■ Change engine oil. *-more often if used in dusty or dirty environments.
EVERY 200 HOURS	<ul style="list-style-type: none"> ■ Adjust spark plug gap. ■ Clean fuel strainer.
EVERY 500 HOURS	<ul style="list-style-type: none"> ■ Replace spark plug and cleaner element. ■ Clean and adjust carburetor, valve clearance, and valve seat along with cylinder head.
EVERY 1,000 HOURS (24 MONTHS)	<ul style="list-style-type: none"> ■ Inspect control panel parts. ■ Check rotor and starter. ■ Replace engine mount rubber. ■ Overhaul engine. ■ Change fuel lines.

GB

NOTE : (*)

- Initial oil change should be performed after first twenty (20) hours of use. Thereafter change oil every 100 hours.
- Before changing the oil, check for a suitable way to dispose of the old oil.
Do not pour it down sewage drains, onto garden soil or into open streams.
Your local zoning or environmental regulations will give you more detailed instructions on proper disposal.

8. "HOW-TO" MAINTENANCE

(See Fig. 5)

⚠ CAUTION

Make sure the engine is stopped before starting any maintenance, servicing or repair.

NOTE

It is recommended to use ear protection when performing operation, maintenance and repair of the generator set.

1. ENGINE OIL CHANGE (See Fig. 5-1)

- Change engine oil every 50 hours.
(For new engine, change oil after 20 hours.)
- (a) Drain oil by removing the drain plug and the oil filler cap while the engine is warm.
 - ① OIL DRAIN PLUG
- (b) Reinstall the drain plug and fill the engine with oil until it reaches the upper level on the oil filler cap.
- Use fresh and high quality lubricating oil to the specified level as directed on page 6.
If contaminated or deteriorated oil is used or the quantity of the engine oil is not sufficient, the engine damage will result and its life will be greatly shortened.

2. SERVICING THE AIR CLEANER (See Fig. 5-2)

Maintaining an air cleaner in proper condition is very important.

Dirt induced through improperly installed, improperly serviced or inadequate elements damages and wears out engines. Keep the element always clean.

- (a) Unhook the cover and remove the cleaner element.
 - ① ELEMENT
 - ② AIR CLEANER COVER
- (b) Paper element: Clean by tapping gently to remove dirt and blow off dust. Never use oil. Clean paper element every 50 hours of operation, and replace element every 200 hours or once a year.
- (c) Urethane form : Wash the element with fresh water. Squeeze out the water then dry the element. (Do not twist.)

3. CLEANING AND ADJUSTING SPARK PLUG (See Fig. 5-3,4)

- ① SPARK PLUG
- ② PLUG WRENCH

- (a) If the plug is contaminated with carbon, remove it using a plug cleaner or wire brush.
- (b) Adjust the electrode gap to 0.6 to 0.7 mm

Spark plug : BMR4A (NGK)

4. CHECKING CARBON BRUSH (See Fig. 5-5)

If the brush become excessively worn, its contact pressure with the slip ring changes and causes a roughened surface on the slip ring, resulting in irregular generator performance.

Check the brush every 500 hours or if generator performance is irregular.

If the brush is 5 mm long or less, replace it with a new one.

- ① BRUSH HOLDER
- ② BRUSH
- ③ 5 mm
- ④ M5 BOLT : 1 pc.

- (a) Disconnect the wire connector and remove the brush.
- (b) Carefully note the brush direction and relative position with the slip ring when installing new brush.

9. PERIODIC OPERATION AND INSPECTION

When furnishing the generator as emergency electric power source, periodic operation and inspection are needed.

Fuel (gasoline) and engine oil will be deteriorated with time, and this causes that the engine is difficult to start and as the results improper engine operation and fault.

⚠ CAUTION

Since the fuel (gasoline) will be deteriorated with time, replace fuel (gasoline) with fresh one periodically; once every three (3) months is recommended.

- (a) Check the fuel (gasoline), engine oil and air cleaner.
- (b) Start engine.
- (c) With appliance such as lightings activated, run the engine for over ten minutes.
- (d) Check for the following items;
 - Proper engine running.
 - Adequate output and the indicator lamp turned on properly.
 - The engine switch normally operated.
 - No leakage of engine oil and fuel (gasoline).

- (c) Secure the tank cap and set the cover in position.

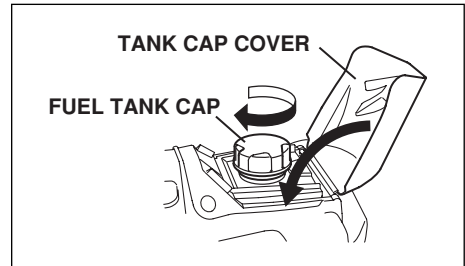

GB

⚠ CAUTION

- Do not place any heavy objects on the generator.
- Select and place the generator in the proper position of the transport vehicle so that the generator not be moved or fallen down.
Fix the generator with rope as necessary.

10. TRANSPORTING

When transporting the generator, make sure that the fuel (gasoline) should be drained from the tank.

⚠ WARNING

- To prevent fuel spillage due to the vibration and impact, never transport the generator with the fuel (gasoline) filled in the tank.
- Secure the tank cap thoroughly.
- To avoid the risk of the gasoline flammability, never leave the generator in an area exposed to direct sunlight or high temperatures for a long time.
- Keep the fuel (gasoline) in the exclusive gasoline storage tank made by steel when transporting.

11. PREPARATION FOR STORAGE

(See Fig. 6)

The following procedures should be followed prior to storage of your generator for periods of 6 months or longer.

- (a) Turn the engine switch to the "O" (STOP) position.

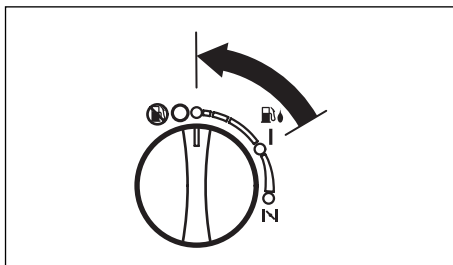

- (b) Drain the fuel from the tank.

- Drain fuel from fuel tank carefully by disconnecting the fuel line.
Gasoline left in the fuel tank will eventually deteriorate making engine-starting difficult.
- When draining fuel from the fuel tank, use the hand pump and set it into the refilling port.
(See Fig. 6-1)
- Remove the drain screw of the carburetor.
(See Fig. 6-2)
① DRAIN SCREW
- Change engine oil.
- Check for loose bolts and screws, tighten them if necessary.
- Clean generator thoroughly with oiled cloth.
Spray with preservative if available. NEVER USE WATER TO CLEAN GENERATOR !
- Pull starter handle until resistance is felt, leaving handle in that position.
- Store generator in a well ventilated, low humidity area.

12. TROUBLESHOOTING

When generator engine fails to start after several attempts, or if no electricity is available at the output socket, check the following chart. If your generator still fails to start or generate electricity, contact your nearest DOLMAR factory or authorized service center for further information or corrective procedures.

When Engine Fails to Start:

Check if engine switch is in its proper position.		Turn engine switch to "N"(CHOKE) position.
Check fuel level.	↔	If empty, refill fuel tank making sure not to overfill.
Check to make sure generator is not connected to an appliance.		If connected, turn off the power switch on the connected appliance and unplug.
Check spark plug for loose spark plug cap.		If loose, push spark plug cap back into place.
Check spark plug for contamination.	↔	Remove spark plug and clean electrode.
Check engine oil level.		If the engine oil level is low, add the oil to the upper level line on the oil gauge.

When No Electricity Is Generated at Receptacle :

<p>Check if the breaker is not activated with the overload lamp turned on.</p> <p>Check if the DC circuit breaker is turned off.</p>	↔	<p>Depress the circuit breaker into " "(ON) position, after making sure the electric power level is proper and the electric appliance(s) are in the normal condition.</p>
Check AC receptacle and DC terminals for loose connection.		Secure connection if necessary.
Check to see if engine starting was attempted with appliances already connected to generator.	↔	Turn off switch on the appliance, and disconnect cable from receptacle. Reconnect after generator has been started properly.
Low power.		Carbon brushes are excessively worn.

13. SPECIFICATIONS

MODEL		GE-1100		
Generator	Type	2-pole, Revolving field type Single phase		
	Exciting system	Self exciting		
	Voltage regulating system	AVR type		
	AC	Rated power COP kW	0.7	
		Rated power factor	1.0	
		Rated frequency Hz	50	
		Rated voltage V	230	
		Rated current A	3.0	
		Safety device ; type	Circuit breaker	
	DC	DC output V-A	12 - 8.3	
Safety device ; type		Circuit breaker		
Pilot lamp	Standard			
Engine	Model	EH09-2		
	Type	Forced air-cooled, 4-cycle, Single cylinder, OHV type gasoline engine		
	Displacement mL	85.8		
	Fuel	Automotive Unleaded Gasoline		
	Fuel tank capacity L	3.5		
	Rated continuous operation [Approx.] hours	3.8		
	Engine oil capacity L	0.4		
	Spark plug	BMR4A (NGK)		
	Starting system	Recoil starter		
	Oil sensor	Standard		
Maximum site altitude above sea-level m	1,000			
Maximum ambient temperature °C	40			
Dimensions	Length mm	490		
	Width mm	295		
	Height mm	445		
Dry weight kg	25.5			

GB

14. WIRING DIAGRAM

GE-1100 (50Hz-230V)

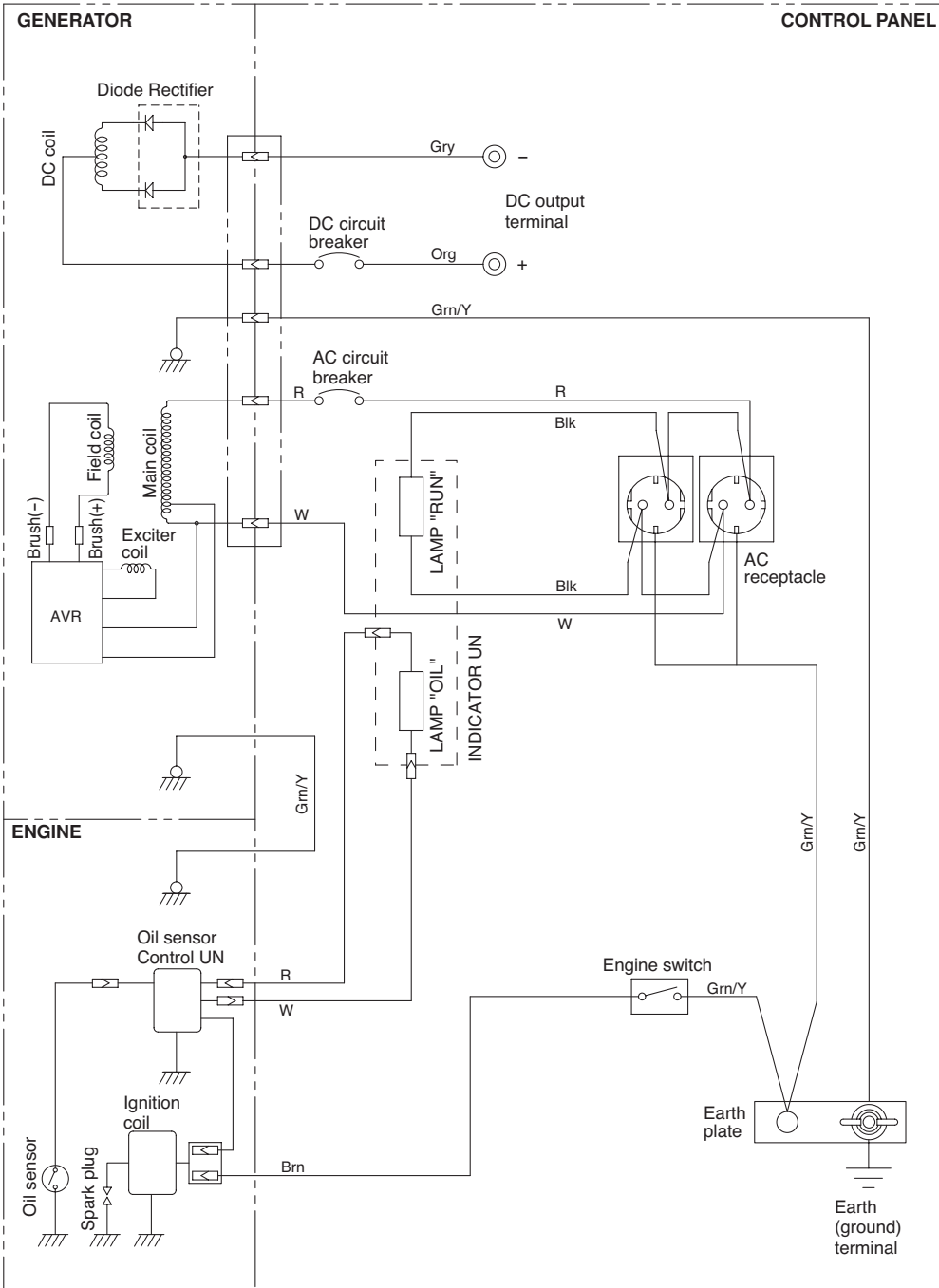

Wiring color code

Blk : Black	LBlu : Light blue	Grn : Green	Gry : Gray	Y : Yellow	Pur : Purple
Blk/W : Black/White	Brn : Brown	Grn/W : Green/White	R : Red	W/Blk : White/Black	
Blu : Blue	Brn/W : Brown/White	Org : Orange	W : White	Grn/Y : Green/Yellow	

AVANT-PROPOS

Nous vous remercions sincèrement de l'achat de ce **Générateur d'alimentation DOLMAR**.

Ce manuel couvre l'utilisation et l'entretien du **Générateur d'alimentation DOLMAR**.

Ce **Générateur d'alimentation DOLMAR** peut être utilisé pour les équipements électriques généraux, appareils électriques, lampes, outils, comme source de courant alternatif. Quant à l'application à C.C., les bornes sont utilisées seulement pour charger la batterie de 12 volts. Ne jamais utiliser ce groupe électrogène pour aucun autre but.

Veuillez prendre un moment pour vous familiariser avec les procédures d'utilisation et d'entretien correctes afin d'obtenir le meilleur service sans risque de ce produit.

Conservez ce manuel du propriétaire à portée de main afin de pouvoir vous y référer à tout moment.

En raison des efforts constants d'amélioration de nos produits, certaines procédures et caractéristiques sont sujettes à modification sans avis préalable.

Pour commander des pièces de rechange, indiquez toujours le **MODÈLE LE NUMÉRO DE PRODUCTION (N° PROD.)** et **LE NUMÉRO DE SÉRIE (N° SÉR.)** de votre produit.

Veuillez remplir les espaces suivants après avoir vérifié le numéro de production de votre produit. (L'emplacement de l'étiquette dépend du modèle de produit.)

FR

NO° PROD.									

NO° SER.									

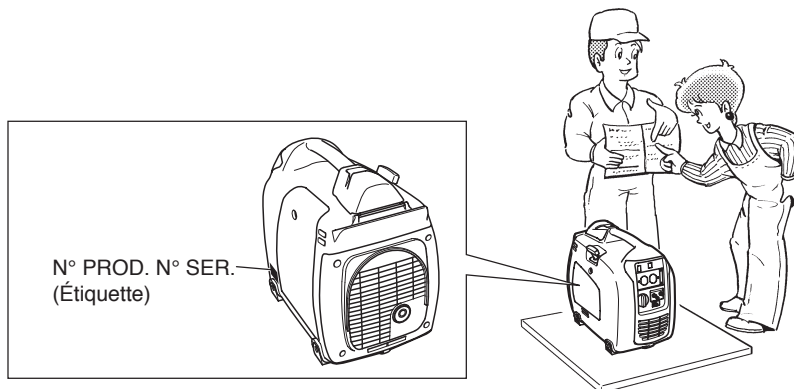

TABLE DES MATIÈRES

1. CONSIGNES DE SÉCURITÉ	2
2. COMPOSANTS	5
3. COMMANDES ET INDICATEURS	5
4. CONTRÔLES AVANT L'UTILISATION	6
5. PROCÉDURES D'UTILISATION	7
6. INFORMATIONS SUR LES PUISSANCES	10
7. SCHÉMA D'ENTRETIEN	11
8. GUIDE D'ENTRETIEN	12
9. FONCTIONNEMENT PÉRIODIQUE ET INSPECTION	12
10. TRANSPORT	13
11. PRÉPARATION AU STOCKAGE	13
12. RECHERCHE DES PANNES	14
13. SPÉCIFICATIONS	15
14. SCHÉMA DE CÂBLAGE	16

REMARQUE Voir les illustrations du verso de la couverture et du dos pour les figures 1 à 6 citées dans la phrase.

1. CONSIGNES DE SÉCURITÉ

Veillez à étudier soigneusement chaque précaution.
Soyez particulièrement attentif aux instructions précédées des mots suivants.

⚠ AVERTISSEMENT “AVERTISSEMENT” indique une forte probabilité de blessures corporelles graves ou mortelles si les instructions ne sont pas respectées.

⚠ ATTENTION “ATTENTION” indique des blessures corporelles possibles ou des dommages aux équipements si les instructions ne sont pas respectées.

⚠ AVERTISSEMENT

N'utilisez pas le générateur près d'essence ou de combustible gazeux en raison des dangers potentiels d'explosion ou d'incendie.

Ne faites pas le plein du réservoir de carburant si le moteur fonctionne. Ne fumez pas et n'utilisez pas de flamme nue à proximité du réservoir de carburant. Faites attention à ne pas renverser de carburant en faisant le plein. Si du carburant est renversé, essuyez-le et laissez sécher avant de mettre le moteur en marche.



⚠ AVERTISSEMENT

Ne laissez pas de substance inflammable à côté du générateur.

Faites attention à ne pas mettre de carburant, d'allumettes, de poudre pour armes à feu, de chiffons huileux, de paille, de débris ni aucun autre objet inflammable près du générateur.

⚠ AVERTISSEMENT

Ne faites pas fonctionner le générateur dans une pièce, une cave, un tunnel, ou toute autre zone insuffisamment ventilée. Utilisez-le toujours dans une zone bien ventilée, sinon le moteur peut surchauffer et le gaz monoxyde de carbone mortel contenu dans les gaz d'échappement mettra en danger les vies humaines. Gardez le générateur à au moins 1 mètre de toute structure et de tout bâtiment pendant son utilisation.

Si le générateur doit servir à l'intérieur, la zone doit être bien ventilée et des précautions extrêmes doivent être prises pour l'évacuation des gaz d'échappement.

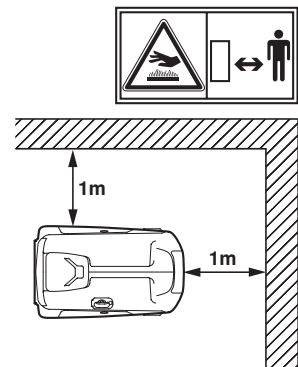

⚠ AVERTISSEMENT

N'enfermez pas le générateur dans une boîte et ne le recouvrez pas avec.

Le générateur a un système de refroidissement à air forcé intégré, il peut surchauffer s'il est enfermé.

Si le générateur a été couvert pour le protéger des intempéries entre deux utilisations, veuillez à retirer la couverture et à la tenir éloignée de la zone pendant l'utilisation du générateur.

⚠ AVERTISSEMENT

Utilisez le générateur sur une surface plane.

Le générateur ne requiert pas de fondation spéciale.

Cependant, le générateur vibrera sur une surface irrégulière, choisissez donc un endroit de niveau sans irrégularités de surface.

Si le générateur est incliné ou déplacé pendant le fonctionnement, le carburant peut se renverser et/ou le générateur peut basculer et provoquer une situation dangereuse.

Le générateur ne peut pas être bien lubrifié s'il est utilisé fortement incliné ou sur une pente raide. Dans ce cas, un serrage de piston peut se produire même si l'huile est au-dessus du niveau supérieur.

⚠ AVERTISSEMENT

Faites attention au câblage et aux prolongateurs entre le générateur et l'appareil connecté.

Si le fil est sous le générateur ou en contact avec une partie vibrante, il peut casser et probablement provoquer un incendie, un claquage du générateur, ou un danger d'électrocution.

Remplacez immédiatement les cordons endommagés ou usés.



⚠ AVERTISSEMENT

Ne pas utiliser sous la pluie, en conditions humides ou mouillées, ou avec les mains humides. L'opérateur peut subir une électrocution grave si le générateur est mouillé par la pluie ou la neige.

⚠ AVERTISSEMENT

S'il est humide, essuyez-le et séchez-le avant de le démarrer. Ne versez pas d'eau directement sur le générateur et ne le lavez pas à l'eau.

⚠ AVERTISSEMENT

Veillez très attentivement à respecter toutes les procédures de mise à la terre électrique nécessaires lors de chaque utilisation. Le non-respect de cette règle peut être mortel.

⚠ AVERTISSEMENT

Ne pas brancher le générateur sur le réseau public. La connexion au réseau public peut court-circuiter le générateur et le détruire ou provoquer un risque d'électrocution. Utilisez le commutateur de transfert pour le raccordement au circuit domestique.

**⚠ AVERTISSEMENT**

Ne pas fumer en manipulant la batterie. La batterie émet du gaz hydrogène inflammable, qui peut exploser en présence d'un arc électrique ou d'une flamme vive. Maintenez une bonne ventilation de la zone et gardez les flammes et les étincelles à distance pour manipuler la batterie.

**⚠ AVERTISSEMENT**

Le moteur devient extrêmement chaud pendant et un certain temps après utilisation. Gardez les matériaux combustibles à distance du générateur. Faites très attention à ne pas toucher une partie du moteur chaud, particulièrement la zone du silencieux ou des brûlures sérieuses peuvent en résulter.

**⚠ AVERTISSEMENT**

Gardez les enfants et tous les spectateurs à une distance de sécurité des zones de travail.

⚠ AVERTISSEMENT

Il est absolument essentiel de connaître comment utiliser de façon sûre et appropriée l'outil électrique ou l'appareil que vous avez l'intention d'employer. Tous les opérateurs doivent lire, comprendre et respecter le manuel du propriétaire de l'outil ou de l'appareil. Les applications et limitations de l'outil et de l'appareil doivent être comprises. Respectez toutes les instructions données sur les étiquettes et les avertissements. Gardez tous les manuels d'utilisation et la littérature dans un endroit sûr comme référence future.

⚠ AVERTISSEMENT

N'utilisez que des prolongateurs "LISTED".

Quand un outil ou un appareil est employé à l'extérieur, n'utilisez que des prolongateurs marqués "utilisation en extérieur". Les prolongateurs non utilisés doivent être stockés dans une zone sèche et bien aérée.

⚠ AVERTISSEMENT

Déconnecter toujours le disjoncteur à C.A. du groupe électrogène et débrancher les outils ou appareils quand ils ne sont pas en service, avant d'effectuer l'entretien, le réglage ou l'installation des accessoires et pièces de fixation.

⚠ ATTENTION





















S'assurer que le moteur est bien arrêté avant de commencer tous travaux de service, entretien ou réparation. S'assurer que l'entretien et la réparation du groupe électrogène sont exécutés seulement par un personnel bien qualifié.

Symboles et significations

Conformément aux prescriptions européennes (directives CEE), les symboles spécifiés présentés dans le tableau suivant servent pour les produits et ce mode d'emploi.

	<i>Lire le manuel d'utilisation.</i>		<i>Ne pas approcher de flamme vive ni de cigarettes.</i>
	<i>Ne pas toucher les surfaces chaudes.</i>		<i>Attention, risque d'électrocution.</i>
	<i>Les gaz d'échappement sont mortels Ne pas travailler dans un endroit insuffisamment ventilé.</i>		<i>Ne jamais connecter le générateur au réseau public.</i>
	<i>Arrêter le moteur avant de faire le plein.</i>		<i>CHAUD, éviter de toucher l'emplacement chaud.</i>

FR

	<i>ON [MARCHE] (générateur et moteur)</i>		<i>Position IN d'un bouton poussoir bistable</i>		<i>Démarrage du moteur (démarreur électrique)</i>
	<i>OFF [ARRÊT] (générateur et moteur)</i>		<i>Terre de protection (masse)</i>		<i>Arrêt du moteur</i>
	<i>Courant alternatif</i>		<i>Fusible</i>		<i>Essence</i>
	<i>Courant continu</i>		<i>Huile du moteur</i>		<i>Rapide</i>
	<i>Plus ; polarité positive</i>		<i>Ajouter de l'huile</i>		<i>Lent</i>
	<i>Moins ; polarité négative</i>		<i>Charge batterie</i>		<i>Démarrage carburant / Marche</i>
	<i>Position OUT d'un bouton poussoir bistable</i>		<i>Starter ; aide au démarrage à froid</i>		<i>Arrêt carburant / Arrêt</i>

P_r	<i>Puissance nominale (kW)</i>	COP	<i>Puissance en continue</i>	$\cos\Phi_r$	<i>Facteur de puissance</i>
f_r	<i>Fréquence nominale (Hz)</i>	U_r	<i>Tension nominale (V)</i>	I_r	<i>Intensité nominale (A)</i>
H_{max}	<i>Altitude maximum du lieu par rapport au niveau de la mer (m)</i>	T_{max}	<i>Température ambiante maximale (°C)</i>	m	<i>Masse (kg)</i>

2. COMPOSANTS (Voir la figure 1)

REMARQUE



Voir les illustrations du verso de la couverture et du dos pour les figures 1 à 6 citées dans la phrase.

- 1 DÉMARREUR À RAPPEL (POIGNÉE)
- 2 TABLEAU DE COMMANDE
- 3 PANNEAU LATÉRAL (G)
- 4 FILTRE À AIR
- 5 VIS DE VIDANGE DE CARBURANT
- 6 POIGNÉE DE TRANSPORT
- 7 COUVERCLE DE BOUCHON DE RÉSERVOIR
- 8 SORTIE DES GAZ D'ÉCHAPPEMENT
- 9 BOUCHON DE VIDANGE D'HUILE
- 10 PANNEAU LATÉRAL (D)
- 11 JAUGE D'HUILE (REPLISSAGE D'HUILE)
- 12 CAPUCHON DE BOUGIE

3. COMMANDES ET INDICATEURS (Voir la figure 2)

1. INTERRUPTEUR DU MOTEUR (Voir la figure 2-1)

L'interrupteur du moteur est conçu pour faciliter l'utilisation par l'intégration d'un mécanisme d'accouplement entre le robinet de carburant et le starter.

 STARTER	Pour démarrer le moteur, tourner le bouton en position. (La valve de starter est fermée.)
 "I" MARCHÉ	Maintenir le bouton dans cette position une fois le moteur démarré. (Le moteur peut être démarré avec le bouton à cette position quand le moteur est chaud.)
 "O" ARRÊTER	Pour arrêter le moteur, ramener le bouton en position. (Le robinet de carburant est également fermé.)

2. TÉMOIN DU GÉNÉRATEUR (Voir la figure 2-2)

Ces témoins s'allument dans les conditions suivantes ;
TÉMOIN DU GÉNÉRATEUR --- Le témoin s'allume
 (Verte) pendant une
 génération normale.

3. TÉMOIN DE SONDE D'HUILE (Voir la figure 2-3)

Lorsque le niveau d'huile moteur tombe sous la valeur prescrite, le témoin d'alarme s'allume et le moteur s'arrête automatiquement. Quand le moteur s'arrête à cause du manque d'huile, il ne peut pas être redémarré même en tirant le bouton de démarrage (seul le témoin d'alarme clignote). Dans ce cas, compléter le niveau d'huile moteur jusqu'à l'ouverture de l'orifice de remplissage d'huile.

(Voir la page 6 pour des détails sur la procédure de remplissage d'huile.)

4. PRISES DE COURANT ALTERNATIF

FR

Le courant alternatif est fourni par cette prise.

Utiliser une prise à trois fiches de type avec terre comme représenté.

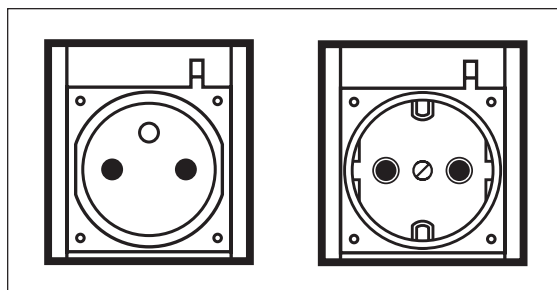

⚠ ATTENTION

- Ne pas brancher plus de deux appareils à la fois sur le générateur.
- Ne pas mettre d'objets étrangers dans la prise.

5. BORNES DE COURANT CONTINU (Voir la figure 2-4)

Le courant continu est disponible pour charger une batterie.

- La borne positive (+) est rouge.
- La borne négative (-) est noire.

4. CONTRÔLES AVANT L'UTILISATION

(Voir la figure 3)

1. VÉRIFIER L'HUILE MOTEUR (Voir la figure 3-1, 2)

Avant de vérifier l'huile ou de remplir, veillez à ce que le générateur soit sur une surface de niveau et stable avec le moteur arrêté.

- Retirer le bouchon de remplissage d'huile et vérifier le niveau d'huile moteur.
- Si le niveau d'huile est sous la ligne du niveau inférieur, remplir avec une huile appropriée (voir le tableau) jusqu'à la ligne du niveau supérieur. Ne pas visser le bouchon de remplissage d'huile lors de la vérification du niveau d'huile.
- Remplacer une huile salie. (Voir le guide d'entretien.)

Quantité d'huile 0,4 litre

Huile moteur recommandée :

Utiliser une huile automobile 4 temps détergente de classe de service API SE ou de catégorie supérieure (SG, SH ou SJ sont recommandées). SAE 10W-30 ou 10W-40 est recommandé pour une utilisation générale, par toutes températures. Si une huile de viscosité unique est utilisée, sélectionner la viscosité appropriée pour la température moyenne de votre secteur.

Monograde	5W	10W	20W	#20	#30	#40
Multigrade	10W-30					
	10W-40					
Température ambiante	-20	-10	0	10	20	30 40°C
	-4	14	32	50	68	86 104°F

2. VÉRIFIER LE CARBURANT (Voir la figure 2-8, 3-3)

⚠ AVERTISSEMENT

Ne pas faire le plein en fumant, près d'une flamme vive ou de tout autre risque d'incendie potentiel. Cela peut provoquer un incendie.

- Si le niveau de carburant est bas, remplir avec de l'essence sans plomb pour automobiles.
- Le niveau de carburant ne doit jamais dépasser le repère ROUGE du goulot de remplissage. (Voir la figure 3-3-1)
- ① REPÈRE ROUGE
- Veiller à utiliser le tamis du filtre à carburant du col du filtre à carburant.
- ① BOUCHON DU RÉSERVOIR À CARBURANT
- ② TAMIS DU FILTRE À CARBURANT
- ③ COUVERCLE DE BOUCHON DE RÉSERVOIR

Capacité du réservoir à carburant 3,5 litres

- Lors de la première utilisation du générateur ou lors d'un arrêt par manque de carburant, tirez plusieurs fois sur la poignée de démarrage après remplissage du réservoir à carburant jusqu'au repère ROUGE de son goulot.

6. DISJONCTEUR DE COURANT CONTINU (Voir la figure 2-5)

Les disjoncteurs de courant continu coupent le courant électrique lorsqu'il dépasse sa limite ou qu'un défaut de fonctionnement se produit dans l'appareil connecté. Vérifier si la consommation de courant est excessive ou si l'appareil présente des défauts. Après s'être assuré que tout est en règle, pousser le bouton en position "ON".

- ① BOUTON
- ② BOUTON ROTATIF
- ③ ACTIF (MARCHE) " | "
- ④ INACTIF (ARRÊT) " O "

⚠ ATTENTION

Si le disjoncteur est toujours activé, cesser l'utilisation et examiner le générateur et/ou l'appareil pour déceler le défaut de fonctionnement avec leurs techniciens respectifs.

Ne jamais empêcher le fonctionnement du bouton du disjoncteur et ne pas le maintenir enfoncé en position "ON".

7. DÉMARREUR PAR REMBOBINAGE (Voir la figure 2-6)

Tirer cette poignée pour démarrer le générateur.

- ① POIGNÉE DE DÉMARREUR PAR REMBOBINAGE

8. BORNE DE TERRE (Voir la figure 2-7)

Borne de mise à la terre du générateur.

9. BOUCHON DU RÉSERVOIR À CARBURANT (Voir la figure 2-8)

Le bouchon du réservoir à carburant est derrière le couvercle.

Pour ouvrir le couvercle, soulevez-le en appuyant vers l'arrière sur la partie en creux comme le montre l'illustration.

Retirez le bouchon du réservoir de carburant en le tournant dans le sens antihoraire.

- ① BOUCHON DU RÉSERVOIR À CARBURANT
- ② TAMIS DU FILTRE À CARBURANT
- ③ COUVERCLE DE BOUCHON DE RÉSERVOIR

10. PANNEAU LATÉRAL (G.D.) (Voir la figure 2-9)

Pour accéder aux éléments suivants lors de l'entretien, enlever le panneau latéral concerné en déposant la vis avec un tournevis ou une pièce de monnaie.

Panneau latéral (G) ----- Filtre à air, etc...

Panneau latéral (D) ----- Jauge de niveau d'huile, bobine d'allumage, bougie d'allumage, etc...

⚠ AVERTISSEMENT

Veiller à passer en revue chaque avertissement afin d'éviter le risque d'incendie.

- Ne pas remplir le réservoir si le moteur fonctionne ou est chaud.
- Avant de faire le plein, mettre l'interrupteur du moteur en position "○" (⏹ ARRÊT).
- Faire attention à ne pas laisser entrer de la poussière, de la saleté, de l'eau ou d'autres objets étrangers dans le carburant.
- Essuyer soigneusement le carburant répandu avant de mettre le moteur en marche.
- Éloigner toute flamme vive.

3. VÉRIFICATION DES COMPOSANTS

Vérifier les éléments suivants avant de mettre en marche le moteur :

- Fuite de carburant du tuyau de carburant, etc...
- Boulons et écrous desserrés.
- Composants endommagés ou cassés.
- Générateur ne reposant pas sur ou contre un câblage proche.

4. VÉRIFIER LES ALENTOURS DU GÉNÉRATEUR

- Si vous écoutez la radio à proximité du générateur, les conditions de réception des ondes radio et les performances de la radio peuvent altérer la qualité du son.

⚠ AVERTISSEMENT

Veiller à passer en revue chaque avertissement afin d'éviter le risque d'incendie.

- Éloigner tout matériau inflammable ou dangereux.
- Écarter le générateur à au moins 1 mètre des bâtiments ou d'autres structures.
- Ne faire fonctionner le générateur que dans un secteur sec et bien ventilé.
- Garder le tuyau d'échappement à distance des objets étrangers.
- Garder le générateur éloigné des flammes vives. Ne pas fumer !
- Garder le générateur sur une surface stable et de niveau.
- Ne pas obstruer les sorties d'air du générateur avec du papier ou d'autres matériaux.

5. MISE À LA TERRE DU GÉNÉRATEUR

- Pour mettre le générateur à la terre, connecter la fiche de mise à la terre du générateur à la pointe de terre enfoncée dans le sol ou au conducteur déjà relié à la terre. (Voir la figure ③-④)

- Si un conducteur de terre ou une électrode de terre ne sont pas disponibles, connecter la fiche de mise à la terre du générateur à la borne de mise à la terre de l'outil ou de l'appareil électrique utilisé. (Voir la figure ②-⑦, ③-④)

- ① BORNE DE TERRE
- ② POINTE DE TERRE

5. PROCÉDURES D'UTILISATION (Voir la figure ④)

1. MISE EN MARCHÉ DU GÉNÉRATEUR

⚠ ATTENTION

Vérifier le niveau d'huile avant chaque utilisation comme décrit en page 6.

- (a) Vérifier que l'appareil est débranché.
- (b) Tourner l'interrupteur du moteur en position "N" (STARTER). (Si le moteur est chaud ou la température élevée, démarrer le moteur avec l'interrupteur en position "I" (⏹ MARCHÉ).) (Voir la figure ④-①)

⚠ ATTENTION

- Ne pas connecter d'appareils défectueux, y compris les câbles et prises.
- Veiller à ce que les appareils ne soient pas branchés au générateur lors du démarrage.
La mise en marche du générateur avec un appareil connecté peut provoquer des dommages au générateur et/ou à l'appareil et des blessures corporelles.

- (c) Tirer la poignée de démarreur lentement jusqu'à passer le point de compression (une résistance sera sentie), puis remettre la poignée à sa position originale et tirer vivement. (Voir la figure ④-②)
 - ① POIGNÉE DE DÉMARREUR PAR REMBOBINAGE
 - ② TIRER VIVEMENT
- (d) Après le démarrage, laisser la poignée de démarreur revenir à sa position d'origine en gardant la poignée dans votre main.

REMARQUE

Si le moteur ne démarre pas après plusieurs tentatives, répéter les procédures de démarrage mentionnées ci-dessus avec l'interrupteur du moteur en position "I" (⏹ MARCHÉ).

- (e) Après 20 à 30 secondes de montée en température, tourner l'interrupteur du moteur en position " I " ( MARCHÉ). (Voir la figure 4-3)
- (f) Vérifier que la lampe de sortie est allumée. Elle indique que le générateur fonctionne correctement.

REMARQUE

Consulter un distributeur agréé DOLMAR si la lampe de sortie s'éteint en fonctionnement normal.

2. UTILISATION DE L'ÉLECTRICITÉ

⚠ AVERTISSEMENT

- Veillez à ce que l'appareil soit éteint avant de le connecter au générateur.
- Ne pas déplacer le générateur lorsqu'il fonctionne.
- Veiller à mettre le générateur à la terre si l'appareil connecté est à la terre. Le défaut de connexion à la terre peut provoquer une électrocution.

TABLEAU DE COMMANDE GE-1100 (50 Hz – 230 V)

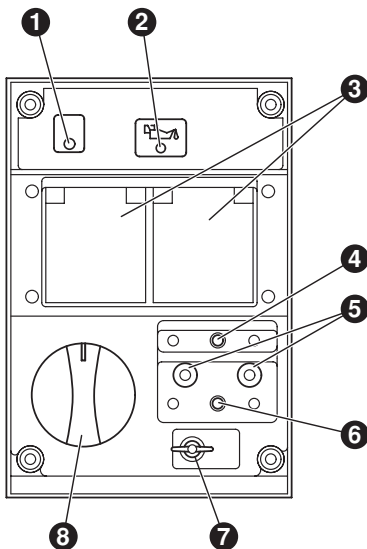

- ① LAMPE DU SORTIE
- ② TÉMOIN DE SONDE D'HUILE
- ③ PRISES DE COURANT ALTERNATIF
- ④ DISJONCTEUR C.A.
- ⑤ BORNES DE COURANT CONTINU
- ⑥ DISJONCTEUR DE COURANT CONTINU
- ⑦ BORNE DE TERRE
- ⑧ INTERRUPTEUR DU MOTEUR

(1) APPLICATION EN COURANT ALTERNATIF (Voir la figure 4-4)

- (a) Vérifier que la lampe de sortie est allumée.
- (b) Éteindre le ou les appareils avant de les brancher sur le générateur.
- (c) Insérer la ou les prises des appareils électriques dans la prise du générateur.

⚠ AVERTISSEMENT

- Veiller à mettre le générateur à la terre si l'appareil électrique connecté est à la terre.
- Le défaut de mise à la terre peut provoquer une électrocution.

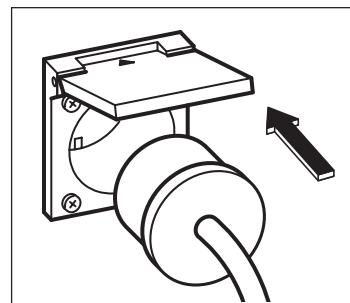

⚠ ATTENTION

■ Ne pas mettre d'objets étrangers dans la prise.

- Vérifier l'ampérage des prises, et veiller à ne pas prendre un courant dépassant l'ampérage indiqué.
- Veiller à ce que la puissance totale de tous les appareils ne dépasse pas la sortie nominale du générateur.

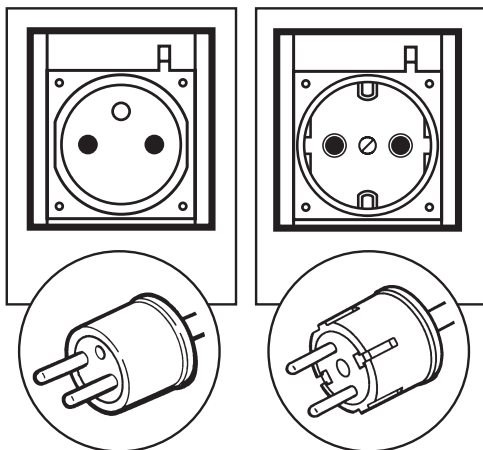

REMARQUE

Quand le disjoncteur à C.A. est débranché lors du fonctionnement, le générateur est surchargé ou l'appareil est défectueux.

Arrêter immédiatement le générateur, examiner l'appareil et/ou le générateur pour déceler la surcharge et faire réparer selon le cas par le distributeur DOLMAR ou l'atelier d'entretien.

(d) Mettre l'appareil en marche.

(2) APPLICATION EN COURANT CONTINU (Voir la figure 4-5)

La borne de courant continu ne sert qu'à la charge des batteries 12 volts. Elle fournit jusqu'à 12 V - 8,3 A (100W) de puissance maximale.

- 1 Borne positive (ROUGE)
- 2 Borne négative (NOIRE)

CONNEXION DU CÂBLE :

- Connecter la borne positive (rouge) du générateur à la borne positive (+) de la batterie.
- Connecter la borne négative (noire) du générateur à la borne négative (-) de batterie.

PRÉCAUTIONS DE SÉCURITÉ LORS DE LA CHARGE

- Un gaz hydrogène explosif est émis par les évacuations de la batterie pendant le processus de charge. Ne pas laisser d'étincelles ou de flamme vive à proximité du générateur ou de la batterie pendant le processus de charge.
- L'électrolyte peut brûler les yeux et les vêtements. Faire extrêmement attention à éviter tout contact. En cas de blessure, laver immédiatement la zone affectée avec une grande quantité d'eau et consulter un médecin pour le traitement.
- Lors de la charge d'une batterie de forte capacité ou d'une batterie totalement déchargée, un courant excessif peut forcer le disjoncteur de courant continu à couper le courant. Si c'est le cas, utiliser un chargeur de batterie à sortie de courant alternatif pour charger une batterie de forte capacité.
- Une batterie défectueuse peut provoquer le déclenchement du disjoncteur de courant continu. Vérifier la batterie avant de remettre le disjoncteur de courant continu.

FR

3. ARRÊT DU GÉNÉRATEUR

- (a) Éteindre l'équipement électrique et débrancher le cordon de la prise du générateur.
- (b) Laisser le moteur refroidir environ 3 minutes sans charge avant de l'arrêter.
- (c) Tourner l'interrupteur du moteur en position "O" (⊖ ARRÊT). (Voir la figure 4-6)

4. TÉMOIN À MINIMUM D'HUILE (Voir la figure 4-7)

- (a) La sonde d'huile détecte la baisse du niveau d'huile du carter de vilebrequin et arrête automatiquement le moteur lorsque ce niveau tombe au-dessous d'une valeur prédéterminée.
- (b) Quand le moteur s'est arrêté automatiquement, débrancher le disjoncteur à C.A. du groupe électrogène, et vérifier le niveau d'huile. Faire le plein d'huile moteur jusqu'au niveau supérieur comme indiqué à la page 6 et redémarrer le moteur.
- (c) Si le moteur ne démarre pas avec les procédures de démarrage habituelles, vérifier le niveau d'huile.
 - 1 SONDE D'HUILE

⚠ ATTENTION

Ne pas retirer la **SONDE DE DÉTECTION DU NIVEAU D'HUILE** lors du remplissage en huile. Retirer le bouchon de remplissage d'huile du côté opposé du carburateur.

6. INFORMATIONS SUR LES PUISSANCES

Certains appareils demandent une puissance de crête au démarrage.

Ceci signifie que la quantité de courant électrique requise pour démarrer l'appareil peut dépasser la quantité requise pour entretenir son fonctionnement.

Les appareils et les outils électriques sont normalement munis d'une étiquette indiquant la tension, la fréquence en Hz, l'ampérage (ampères) et la puissance électrique requise pour les faire fonctionner.

Voyez avec votre revendeur ou service d'entretien le plus proche les questions concernant les crêtes de puissance de certains appareils ou outils électriques.

- Les charges électriques telles que les lampes incandescentes et les plaques chauffantes demandent la même puissance au démarrage et en fonctionnement normal.
- Les charges telles que les lampes fluorescentes ont besoin de 1,2 à 2 fois la puissance indiquée pendant le démarrage.
- Les charges des lampes à mercure ont besoin de 2 à 3 fois la puissance indiquée pendant le démarrage.
- Les moteurs électriques demandent un courant de démarrage important. Les besoins en électricité dépendent du type du moteur et de son utilisation. Une fois la crête suffisante pour le démarrage du moteur atteinte, l'appareil ne demandera que 50% à 30% de la puissance pour continuer à fonctionner.
- La plupart des outils électriques ont besoin de 1,2 à 3 fois leur puissance pour fonctionner en charge pendant leur utilisation. Par exemple, un générateur de 5 000 watts peut alimenter un outil électrique de 1 800 à 4 000 watts.
- Des charges telles que les pompes submersibles et les compresseurs à air demandent une très grande force de démarrage. Ils ont besoin de 3 à 5 fois la puissance de fonctionnement normale pour démarrer. Par exemple, un générateur de 5 000 watts ne pourrait alimenter qu'une pompe de 1 000 à 1 700 watts.

REMARQUE

Le diagramme de puissance suivant n'est donné qu'à titre indicatif. Voir votre appareil spécifique pour la puissance correcte.

Pour déterminer la puissance totale requise pour faire fonctionner un appareil ou un outil électrique donné, multiplier la valeur de la tension de l'appareil/de l'outil par sa valeur d'ampérage (ampères). Les informations de tension et d'ampérage (ampères) se trouvent sur une plaque signalétique normalement fixée sur les appareils et les outils électriques.

Applications	Puissance applicable (environ W)
	50 Hz
Lampe incandescente, chauffage	700
Lampe fluorescente, outil électrique	350
Lampe au mercure	250
Pompe, compresseur	150

CHUTE DE TENSION DANS LES PROLONGATEURS ÉLECTRIQUES

Quand un long prolongateur électrique est utilisé pour brancher un appareil ou un outil sur le générateur, une certaine baisse ou perte de tension se produit dans le prolongateur et réduit la tension effective disponible pour l'appareil ou l'outil.

Le diagramme ci-dessous a été préparé pour illustrer la perte de tension approximative lorsqu'un prolongateur d'environ 100 mètres sert à connecter un appareil ou un outil au générateur.

Section nominale	A.W.G.	Intensité admissible	Nbre de conducteurs/dia. conducteurs	Résistance	Intensité								Chute de tension
					1A	3A	5A	8A	10A	12A	15A		
mm ²	Nbre	A	Nbre/mm	Ω/100m	1A	3A	5A	8A	10A	12A	15A		
0,75	18	7	30/0,18	2,477	2,5V	8V	12,5V	–	–	–	–		
1,27	16	12	50/0,16	1,486	1,5V	5V	7,5V	12V	15V	18V	–		
2,0	14	17	37/0,26	0,952	1V	3V	5V	8V	10V	12V	15V		
3,5	12 à 10	23	45/0,32	0,517	–	1,5V	2,5V	4V	5V	6,5V	7,5V		
5,5	10 à 8	35	70/0,32	0,332	–	1V	2V	2,5V	3,5V	4V	5V		

7. SCHÉMA D'ENTRETIEN

TOUS LES JOURS	<ul style="list-style-type: none">■ Vérifier le niveau d'huile.■ Vérifier tous les composants conformément à "CONTRÔLES AVANT L'UTILISATION".
TOUTES LES 50 HEURES	<ul style="list-style-type: none">■ Laver l'élément du filtre. - plus souvent si utilisé dans les environnements sales ou poussiéreux.■ Vérifier la bougie d'allumage, nettoyer si nécessaire.
TOUTES LES 100 HEURES	<ul style="list-style-type: none">■ Remplacer l'huile moteur. *- plus souvent si utilisé dans les environnements sales ou poussiéreux.
TOUTES LES 200 HEURES	<ul style="list-style-type: none">■ Régler l'écartement de la bougie d'allumage.■ Nettoyer le tamis à carburant.
TOUTES LES 500 HEURES	<ul style="list-style-type: none">■ Remplacer la bougie d'allumage et l'élément filtrant.■ Nettoyer et régler le carburateur, le jeu des soupapes et le siège de soupape par rapport à la culasse.
TOUTES LES 1.000 HEURES (24 MOIS)	<ul style="list-style-type: none">■ Inspecter les pièces du tableau de commande.■ Vérifier le rotor et le démarreur.■ Remplacer le support en caoutchouc du moteur.■ Réviser le moteur.■ Remplacer les canalisations de carburant.

FR

NOTE : (*)

- Le premier changement d'huile doit être fait après les vingt premières (20) heures d'utilisation. Remplacer ensuite l'huile toutes les 100 heures.
- Avant de remplacer l'huile, déterminer la façon appropriée de se débarrasser de l'huile usagée. Ne pas la verser dans les égouts, sur le sol de jardin ni dans des évacuations ouvertes. Les règlements locaux ou environnementaux vous donneront des instructions plus détaillées sur une mise au rebut appropriée.

8. GUIDE D'ENTRETIEN

(Voir la figure 5)

⚠ ATTENTION

S'assurer que le moteur est bien arrêté avant de commencer tous travaux de service, d'entretien ou de réparation.

REMARQUE

Nous recommandons d'utiliser un protecteur acoustique quand on exécute l'opération, l'entretien et la réparation du groupe électrogène.

FR

1. REMPLACEMENT DE L'HUILE MOTEUR (Voir la figure 5-1)

■ Remplacer l'huile moteur toutes les 50 heures.
(Pour un moteur neuf, remplacer l'huile après 20 heures.)

(a) Vidanger l'huile en retirant le bouchon de vidange et le bouchon de remplissage d'huile quand le moteur est chaud.

1 BOUCHON DE VIDANGE D'HUILLE

(b) Remettre le bouchon de vidange et remplir le moteur d'huile jusqu'à ce qu'elle atteigne le niveau supérieur sur le bouchon de remplissage d'huile.

■ Utiliser de l'huile de lubrification neuve et de haute qualité du niveau indiqué dans les instructions de la page 6.

Si de l'huile souillée ou détériorée est utilisée ou si la quantité d'huile moteur n'est pas suffisante, le moteur sera endommagé et sa durée de vie sera considérablement réduite.

2. ENTRETIEN DU FILTRE À AIR (Voir la figure 5-2)

Le maintien du filtre à air en bon état est très important.

La saleté pénétrant par des éléments incorrectement montés, incorrectement entretenus ou inappropriés endommage et use les moteurs. Maintenir l'élément toujours propre.

(a) Décrocher le couvercle et déposer l'élément du filtre.

1 ÉLÉMENT

2 COUVERCLE DU FILTRE À AIR

(b) Élément en papier : nettoyer en tapant doucement pour retirer la saleté et souffler la poussière à l'air comprimé. Ne jamais utiliser d'huile. Nettoyer l'élément en papier toutes les 50 heures de fonctionnement et remplacer l'élément toutes les 200 heures ou une fois par an.

(c) Mousse en uréthane : Laver l'élément à l'eau propre. Exprimer l'eau, puis sécher l'élément. (Ne pas tordre.)

3. NETTOYAGE ET RÉGLAGE DE LA BOUGIE D'ALLUMAGE (Voir la figure 5-3,4)

1 BOUGIE D'ALLUMAGE

2 CLÉ À BOUGIE

(a) Si la bougie est souillée par du carbone, l'éliminer avec un nettoyeur pour bougies ou une brosse métallique.

(b) Ajuster l'écartement des électrodes entre 0,6 et 0,7 mm.

Bougie d'allumage : BMR4A (NGK)

4. VÉRIFICATION DES BALAIS DE CARBONE (Voir la figures 5-5)

Si le balai est trop usé, sa pression de contact sur le collecteur est modifiée, la surface de celui-ci se détériore, ce qui provoque des irrégularités dans les performances du générateur.

Vérifier les balais toutes les 500 heures ou si les performances du générateur sont irrégulières.

Remplacer le balai par un neuf si la longueur est inférieure ou égale à 50mm.

1 PORTE BALAI

2 BALAI

3 5 mm

4 BOULON M5 : 1 pièce

(a) Débrancher le connecteur du fil et déposer le balai.

(b) Noter soigneusement le sens du balai et sa position relative par rapport au collecteur pour le montage d'un balai neuf.

9. FONCTIONNEMENT PÉRIODIQUE ET INSPECTION

Lorsque l'on fournit le générateur comme source d'alimentation électrique d'urgence, le fonctionnement périodique et l'inspection sont nécessaires.

Le carburant (essence) et l'huile à moteur seront détériorés avec le temps, et ceci causera un démarrage difficile du moteur et un fonctionnement incorrect et des défauts du moteur.

⚠ ATTENTION

Puisque le carburant (essence) sera détérioré avec le temps, remplacer le carburant (essence) avec un carburant frais périodiquement; un changement une fois tous les trois (3) mois est recommandé.

- (a) Vérifier le carburant (essence), l'huile à moteur et le filtre à air.
- (b) Mettre en marche le moteur.
- (c) Avec un appareil tel qu'éclairage activé, faire marcher le moteur pendant plus de dix minutes.
- (d) Vérifier les items suivants;
 - Marche correct du moteur.
 - Rendement approprié et voyant illuminé correctement.
 - Le commutateur du moteur fonctionne normalement.
 - Aucune fuite d'huile à moteur et de carburant (essence).

10. TRANSPORT

Lorsque l'on transporte le générateur, s'assurer que le carburant (essence) devrait être vidangé du réservoir.

⚠ AVERTISSEMENT

- Pour empêcher tout débordement de carburant dû à la vibration et à l'impact, ne jamais transporter le générateur avec du carburant (essence) rempli dans le réservoir.
- Fixer fermement le capuchon du réservoir.
- Pour éviter tout risque d'inflammabilité d'essence, ne jamais laisser le générateur dans un endroit exposé à la lumière directe du soleil ou aux températures élevées pendant longtemps.
- Conserver le carburant (essence) dans un réservoir de stockage exclusif pour essence fait en acier lors du transport.

- (a) Régler le commutateur du moteur sur la position "O" (ARRÊT).

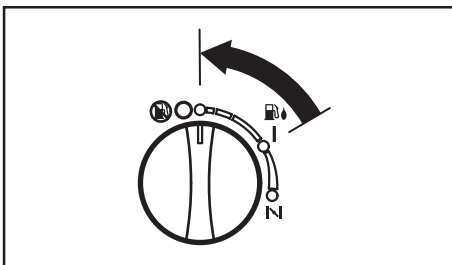

- (b) Vidanger le carburant du réservoir.

- (c) Fixer le capuchon du réservoir et mettre le couvercle en position.



⚠ ATTENTION

- Ne placer aucun objet lourd sur le générateur.
- Choisir et placer le générateur en position appropriée du véhicule de transport de sorte que le générateur ne soit pas abaissé ou ne tombe pas. Fixer le générateur avec une corde si nécessaire.

FR

11. PRÉPARATION AU STOCKAGE (Voir la figure 6)

Les procédures suivantes doivent être appliquées avant le stockage de votre générateur sur des périodes de 6 mois et plus.

- Vidanger avec précaution le carburant du réservoir à carburant en débranchant la canalisation de carburant.
- L'essence laissée dans le réservoir à carburant se détériorera avec le temps et rendra le démarrage du moteur difficile.
- Pour vidanger le carburant du réservoir à carburant, utiliser la pompe à main et la mettre dans l'orifice de remplissage.

(Voir la figure 6-1)

- Déposer la vis de vidange du carburateur.

(Voir la figure 6-2)

① VIS DE VIDANGE

- Remplacer l'huile moteur.
- Rechercher les boulons et les vis desserrés, les serrer si nécessaire.
- Nettoyer le générateur complètement avec un chiffon huilé. Pulvériser avec un protecteur si disponible. NE JAMAIS UTILISER D'EAU POUR NETTOYER LE GÉNÉRATEUR!
- Tirer la poignée du démarreur jusqu'à ce qu'une résistance se fasse sentir, et laisser la poignée dans cette position.
- Stocker le générateur dans un secteur bien ventilé et faiblement humide.

12. RECHERCHE DES PANNES

Quand le moteur du générateur ne démarre pas après plusieurs tentatives, ou que l'électricité n'est pas disponible à la prise de sortie, vérifier avec le schéma suivant. Si votre générateur ne démarre toujours pas ou ne produit pas d'électricité, contacter votre distributeur DOLMAR ou votre atelier d'entretien le plus proche pour plus d'informations ou des procédures correctives.

Si le moteur ne démarre pas :

Vérifier si l'interrupteur du moteur est à la bonne position.	↔	Tourner l'interrupteur du moteur en position "N" (STARTER).
Vérifier le niveau du carburant .	↔	S'il est vide, remplir le réservoir à carburant en veillant à ne pas trop remplir.
Vérifier que le générateur n'est pas connecté à un appareil.		S'il est branché, éteindre l'appareil connecté puis le débrancher.
Vérifier la bougie d'allumage et vérifier si le capuchon de bougie est en place.		Remettre le capuchon de bougie en place s'il est défait.
Vérifier l'état de la bougie.	↔	Déposer la bougie d'allumage et nettoyer l'électrode.
Contrôler le niveau d'huile moteur.		Si le niveau d'huile moteur est bas, ajouter de l'huile jusqu'à la ligne de niveau supérieur de la jauge d'huile.

Si aucune électricité n'est produite à la prise :

Vérifier si le disjoncteur n'est pas activé et le témoin de surcharge allumé. Vérifier si le disjoncteur de courant continu est coupé.	↔	Enfoncer le disjoncteur en position "I" (MARCHE), après s'être assuré que le niveau de puissance électrique est correct et que les appareils électriques sont en bon état.
Vérifier la prise de CA et les bornes de CC pour voir s'il y a une connexion desserrée.		Assurer la connexion si nécessaire
Vérifier si le démarrage du moteur a été tenté avec des appareils déjà branchés sur le générateur.	↔	Éteindre l'appareil et débrancher le câble de la prise. Rebrancher une fois que le générateur a démarré normalement.
Puissance faible.		Balais de carbone trop usés.

13. SPÉCIFICATIONS

MODÈLE		GE-1100		
Alternateur	Type	Type à champ rotatif bipolaire, monophasé		
	Système d'excitation	Auto-excitation		
	Système de réglage de tension	Type de régulateur de tension automatique (AVR)		
	CA	Puissance nominale COP kW	0,7	
		Facteur de puissance	1,0	
		Fréquence nominale Hz	50	
		Tension nominale V	230	
		Intensité nominale A	3,0	
		Dispositif de sécurité ; type	Disjoncteur	
	CC	Sortie de courant continu V-A	12 - 8,3	
Dispositif de sécurité ; type		Disjoncteur		
Lampe-témoin		Standard		
Moteur	Modèle	EH09-2		
	Type	Moteur à essence type à soupapes en tête (OHV), 4 temps, monocylindré, refroidi par circulation d'air forcée		
	Cylindrée mL	85,8		
	Carburant	Essence sans plomb pour automobiles		
	Capacité du réservoir à carburant L	3,5		
	Fonctionnement en continu nominal [environ] heures	3,8		
	Capacité d'huile moteur L	0,4		
	Bougie d'allumage	BMR4A (NGK)		
	Système de démarrage	Démarrateur par rembobinage		
	Capteur de niveau d'huile	Standard		
Altitude du site maximum au-dessus du niveau de la mer m		1.000		
Température ambiante maximum °C		40		
Dimensions	Longueur mm	490		
	Largeur mm	295		
	Hauteur mm	445		
Masse à sec kg		25,5		

FR

14. SCHÉMA DE CÂBLAGE

GE-1100 (50Hz – 230V)

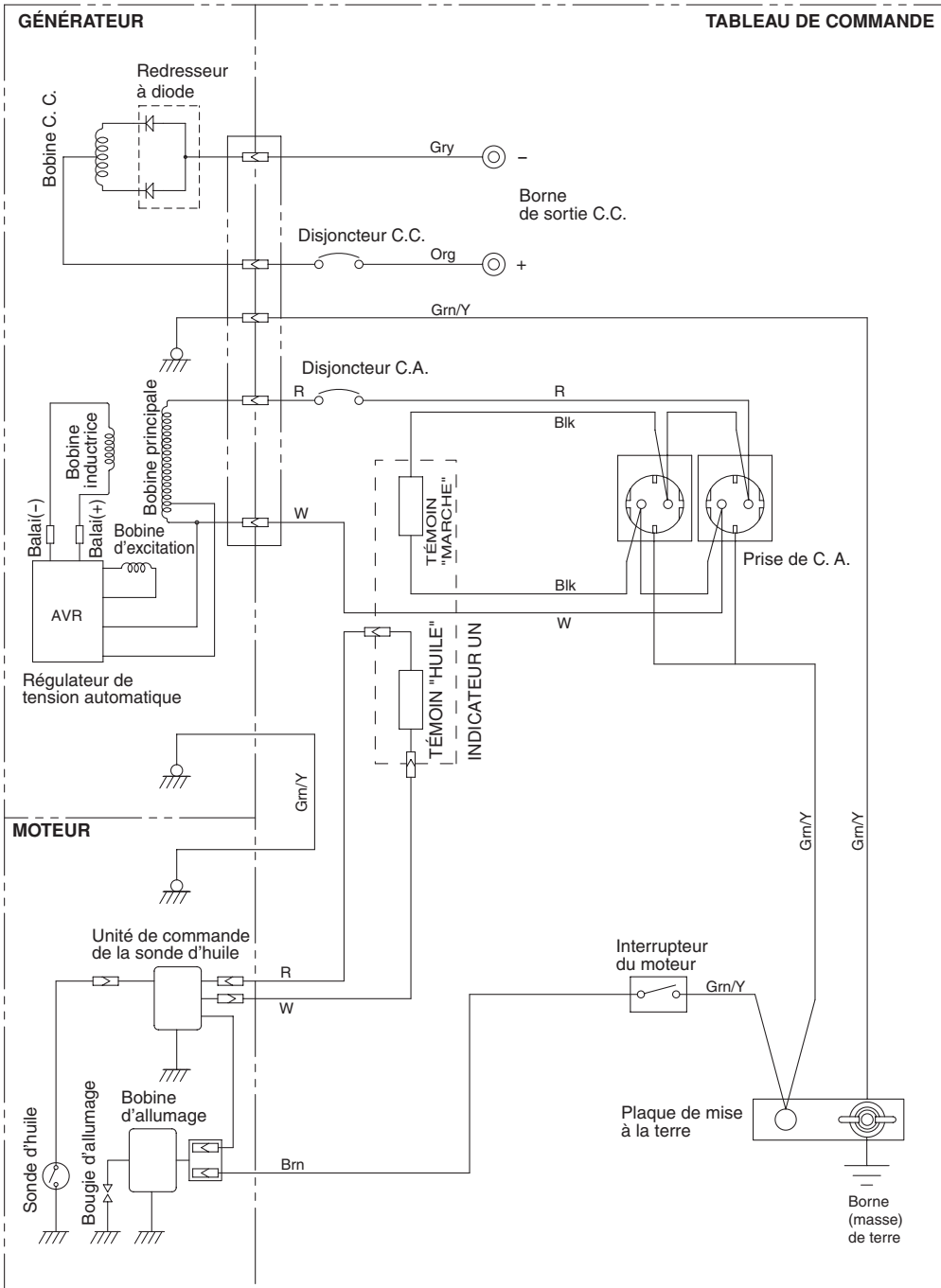

Code des couleurs du câblage

Blk : Noir	LBlu : Bleu clair	Grn : Vert	Gry : Gris	Y : Jaune	Pur : Violet
Blk/W : Noir/blanc	Brn : Marron	Grn/W : Vert/blanc	R : Rouge	W/Blk : Blanc/Noir	Y/Blu : Jaune/Bleu
Blu : Bleu	Brn/W : Marron/blanc	Org : Orange	W : Blanc	Grn/Y : Vert/Jaune	Pin : Rose

FR

VORWORT

Herzlichen Glückwunsch zum Kauf eines **DOLMAR - Stromerzeugers**.

Dieses Handbuch beschreibt Betrieb und Wartung des **DOLMAR - Stromerzeugers**.

Dieser **DOLMAR - Stromerzeuger** kann für allgemeine elektrische Geräte, Lampen, Werkzeuge usw. als Wechselstromquelle verwendet werden. Im Hinblick auf Gleichstromanwendung können die Klemmen nur zum Laden eines 12-Volt-Akkus verwendet werden.

Verwenden Sie den Stromerzeuger nie für andere Zwecke.

Bitte nehmen Sie sich Zeit, um sich mit der richtigen Bedienung und Wartung vertraut zu machen, um dieses Produkt mit optimaler Sicherheit und Wirkung verwenden zu können.

Bewahren Sie diese Betriebsanleitung zum Nachschlagen auf.

Aufgrund unserer ständigen Bemühungen zur Produktverbesserung behalten wir uns Änderungen an bestimmten Maßnahmen und Spezifikationen ohne vorherige Ankündigung vor.

Beim Bestellen von Ersatzteilen geben Sie uns immer **MODELL, PRODUKTIONSNUMMER (PROD. Nr.)** und **SERIENNUMMER (SER. Nr.)** des Produkts an.

Bitte füllen Sie die folgenden Felder aus, nachdem Sie die Produktionsnummer an Ihrem Produkt geprüft haben.

(Die Lage des Typenschilds ist je nach Modell unterschiedlich.)

PROD NO.									

SER NO.									

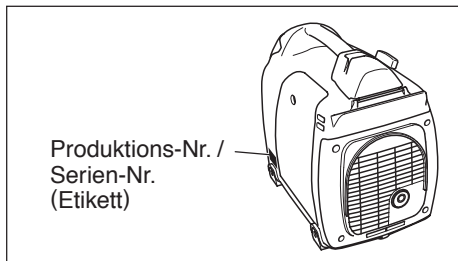

INHALT

1. SICHERHEITSMABNAHMEN	2
2. BAUELEMENTE	5
3. BEDIENELEMENTE UND ANZEIGEN	5
4. KONTROLLEN VOR INBETRIEBNAHME	6
5. BEDIENUNG	7
6. LEISTUNGSMITTEILUNG	10
7. WARTUNGSPLAN	11
8. ART DER WARTUNG	12
9. REGELMÄßIGER BETRIEB UND INSPEKTION	12
10. TRANSPORT	13
11. VORBEREITUNG FÜR DIE LAGERUNG	13
12. FEHLERSUCHE UND STÖRUNGSBESEITIGUNG	14
13. TECHNISCHE DATEN	15
14. ELEKTRISCHER SCHALTPLAN	16

HINWEIS

Siehe Abbildungen auf der Rückseite des vorderen Deckblatts oder dem hinteren Deckblatt für Abb. ① bis ⑥ wie im Satz angegeben.

1. SICHERHEITSMABNAHMEN

Unbedingt alle Sicherheitsmaßnahmen sorgfältig studieren.

Bitte wenden Sie Ihre besondere Aufmerksamkeit auf die Mitteilungen, die mit den folgenden Worten beginnen:

⚠️ WARNUNG **“WARNUNG” Hinweis, dass bei Nichtbeachtung der Anweisungen schwere Verletzungen (eventuell mit Todesfolge) oder Schäden am Gerät auftreten können.**

⚠️ VORSICHT **“VORSICHT” Hinweis, dass es bei Nichtbeachtung der Anweisungen zu Verletzungen und Sachschäden kommen kann.**

⚠️ WARNUNG

Betreiben Sie den Stromerzeuger nicht in der Nähe von Benzin und leicht entflammaren Werkstoffen oder Gasen. Den Kraftstofftank nicht bei laufendem Motor füllen!

Rauchen und offenes Feuer in der Nähe des Kraftstofftanks sind nicht gestattet, da Explosions- oder Feuergefahr besteht. Achten Sie darauf, dass beim Nachfüllen der Kraftstofftank nicht überfüllt wird. Verschütteten Kraftstoff sofort entfernen und trocknen lassen, bevor Sie den Motor starten.



⚠️ WARNUNG

Lagern Sie keine feuergefährlichen Materialien in der Nähe des Stromerzeugers.

Achten Sie darauf, dass sich in der Nähe des Stromerzeugers weder Kraftstoff, Streichhölzer, Schießpulver, getränkte Tücher, Stroh, Abfall noch sonstige leicht entflammare Stoffe befinden.

⚠️ WARNUNG

Betreiben Sie den Stromerzeuger nicht in einem Raum, einer Höhle, einem Tunnel oder anderer Umgebung, die nicht ausreichend belüftet ist. Lassen Sie den Stromerzeuger immer in einer gut belüfteten Umgebung arbeiten, da der Motor heißlaufen kann und die freiwerdenden giftigen Kohlenmonoxydgase lebensgefährlich sind. Lassen Sie den Stromerzeuger immer wenigstens 1 m entfernt von einem Bauwerk oder einem Gebäude arbeiten.

Wenn der Stromerzeuger innerhalb von Räumen eingesetzt wird, darf dies nur in einem gut belüfteten Raum geschehen und es muss mit äußerster Vorsicht vorgegangen werden.

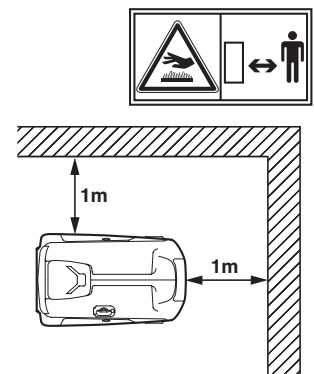

⚠️ WARNUNG

Bauen Sie den Stromerzeuger nicht ein und stellen Sie ihn nicht in einem Gehäuse auf. Der Stromerzeuger hat ein internes Luftkühlsystem und kann heißlaufen, wenn er abgedeckt ist.

Wenn Sie den Stromerzeuger bei Nichtgebrauch gegen Witterung abdecken, müssen Sie die Abdeckung entfernen, bevor Sie den Stromerzeuger einschalten.

⚠️ WARNUNG

Stellen Sie den Stromerzeuger auf einem ebenen Untergrund auf. Die Anfertigung einer speziellen Fundamentplatte ist nicht nötig. Auf einem unebenen Untergrund wird der Stromerzeuger jedoch vibrieren, Sie müssen also einen Untergrund wählen, der keine Unregelmäßigkeiten in der Oberfläche aufweist.

Wenn der Stromerzeuger schräg steht oder verschoben wird, während er in Betrieb ist, kann Kraftstoff auslaufen und/oder der Stromerzeuger kann umfallen.

Wenn Sie den Stromerzeuger auf einem steilen Gefälle oder Abhang aufstellen, kann die Ölschmierung aussetzen. Dadurch können Kolbensschäden entstehen, auch wenn das Öl über dem höchsten Niveau liegt.

⚠️ WARNUNG

Achten Sie auf die Verkabelung oder die Verlängerungskabel vom Stromerzeuger zum angeschlossenen Verbraucher. Wenn ein Kabel unter dem Stromerzeuger liegt oder in Kontakt mit einem vibrierenden Teil kommt, kann das Kabel brechen und Feuer verursachen. Der Stromerzeuger kann beschädigt werden. Explosionsgefahr!

Beschädigte oder abgenutzte Kabel sind sofort auszutauschen.



⚠️ WARNUNG

Schalten Sie den Stromerzeuger nicht ein, wenn es regnet, in nasser oder feuchter Umgebung oder mit nassen Händen. Der Benutzer kann einen schweren elektrischen Schlag erleiden, wenn der Stromerzeuger feucht ist.

⚠️ WARNUNG

Betreiben Sie niemals den Stromerzeuger in nassem oder feuchtem Zustand!
Niemaals Wasser über den Stromerzeuger gießen oder ihn mit Wasser abwaschen!

⚠️ WARNUNG

Achten Sie bei jeder Inbetriebnahme darauf, dass alle erforderlichen Verfahren für das Erden elektrischer Geräte befolgt wurden. Das Unterlassen kann schwerwiegende Körperverletzung oder den Tod zur Folge haben.

⚠️ WARNUNG

Schließen Sie den Stromerzeuger nicht an das öffentliche Stromnetz an. Der Stromerzeuger wird hierdurch kurzgeschlossen und kann beschädigt werden und es können elektrische Schläge auftreten.



DE

⚠️ WARNUNG

Nur für Stromerzeuger mit Elektrostarter
Rauchen Sie nicht, wenn Sie an der Batterie arbeiten. Die Batterie kann brennbares Wasserstoffgas abgeben und, wenn sie elektrischen Funken oder offenem Feuer ausgesetzt wird, explodieren. Sorgen Sie für eine gute Belüftung.



⚠️ WARNUNG

Der Motor ist während des Gebrauchs und auch nach dem Ausschalten sehr heiß. Entfernen Sie brennbares Material aus der Nähe des Stromerzeugers. Berühren Sie niemals Teile des heißen Motors, vor allem nicht den Auspufftopf. Schwere Brandwunden können die Folge sein.



⚠️ WARNUNG

Halten Sie Kinder, Tiere und andere Personen in sicherer Entfernung des Einsatzbereichs.

⚠️ WARNUNG

Es ist von größter Wichtigkeit, dass Sie über den sicheren und korrekten Gebrauch von Elektrowerkzeugen und anderen elektrischen Geräten, die Sie benutzen möchten, gut informiert sind. Alle Benutzer müssen die Betriebsanleitung der Werkzeuge oder Geräte gelesen und inhaltlich verstanden haben und entsprechend befolgen. Die Anwendungsmöglichkeiten ebenso wie die Belastungsgrenzen der Werkzeuge und Geräte müssen bekannt sein. Befolgen Sie alle Anweisungen, die auf den Warnhinweisen gegeben werden. Bewahren Sie die Betriebsanleitungen an einem sicheren Platz auf, so dass sie jederzeit eingesehen werden können.

⚠️ WARNUNG

Verwenden Sie ausschließlich ZUGELASSENE Verlängerungskabel.
Wenn ein Werkzeug oder ein Gerät im Freien benutzt werden soll, dürfen nur die Verlängerungskabel benutzt werden, auf denen "Für den Gebrauch im Freien geeignet" angegeben ist.
Verlängerungskabel, die nicht in Gebrauch sind, sind in einer trockenen, belüfteten Umgebung zu lagern.

⚠️ WARNUNG

Schalten Sie immer den Wechselstrom-Unterbrecherschalter der Stromerzeuger aus und trennen Sie Werkzeuge oder betriebene Geräte bei Nichtverwendung ab, ebenso wie vor der Wartung, der Einstellung oder dem Anbringen von Zubehörteilen und Ansätzen.

⚠️ VORSICHT





















Stellen Sie sicher, dass der Motor gestoppt ist, bevor jegliche Wartungs-, Pflege- oder Reparaturarbeiten ausgeführt werden.
Stellen Sie sicher, dass Wartung und Reparatur des Stromerzeugers nur von richtig ausgebildetem Personal ausgeführt werden.

Symbole und ihre Bedeutungen

Entsprechend den europäischen Anforderungen (EU-Richtlinien) werden die folgenden in der Tabelle gezeigten Symbole für die Erzeugnisse sowie in dieser Betriebsanleitung verwendet.

	Lesen Sie bitte das Anwender-Handbuch.		Feuer, offene Flamme fernhalten; Rauchen verboten.
	Heiße Oberfläche nicht berühren.		Vorsicht, Stromschlag-Gefahr.
	Auspuffgase sind giftig. Nicht in einem unbelüfteten Bereich betreiben.		Stromerzeuger nicht an öffentliche Stromversorgung anschließen.
	Vor Auftanken Motor ausschalten.		HEIß, berühren Sie nicht den heißen Bereich.

DE

	Ein (Strom und Motor)		IN-Position eines Druckknopfschalters (eingeschaltet)		Motorstart (Elektrostarter)
	Aus (Strom und Motor)		Schutzleiter (Erde)		Motorstopp
	Wechselstrom		Sicherung		Benzin
	Gleichstrom		Motoröl		Schnell
	Plus; Positivpol		Öl hinzufügen		Langsam
	Minus; Negativpol		Batterie-Ladezustand		Kraftstoff Start/Laufen
	OUT-Position eines Druckknopfschalters (ausgeschaltet)		Choke; Kaltstarthilfe Luftfilter		Kraftstoff Stopp/Stopp

P_r	Nennleistung (kW)	COP	Kontinuierliche Leistung	$\cos\phi_r$	Nennleistungsfaktor
f_r	Nennfrequenz (Hz)	U_r	Nennspannung (V)	I_r	Nennstrom (A)
H_{max}	Maximale Meereshöhe für den Gerätebetrieb (m)	T_{max}	Maximale Umgebungs- temperatur (°C)	m	Masse (kg)

2. BAUELEMENTE (Siehe Abb. ①)

HINWEIS



Siehe Abbildungen auf der Rückseite des vorderen Deckblatts oder dem hinteren Deckblatt für Abb. ① bis ⑫ wie im Satz angegeben.

- ① SEILZUGSTARTER (GRIFF)
- ② BEDIENFELD
- ③ SEITENPLATTE (L)
- ④ LUFTFILTER
- ⑤ KRAFTSTOFFABLASSBOLZEN
- ⑥ TRAGEGRIFF
- ⑦ TANKDECKELABDECKUNG
- ⑧ AUSPUFF
- ⑨ ÖLABLASSSCHRAUBE
- ⑩ SEITENPLATTE (R)
- ⑪ ÖLMESSTAB (ÖLEINFÜLLSTUTZEN)
- ⑫ ZÜNDKERZENSTECKER

3. BEDIENELEMENTE UND ANZEIGEN (Siehe Abb. ②)

1. MOTORSCHALTER (Siehe Abb. ②-①)

Der Motorschalter ist für leichten Betrieb mit Sicherheitsverriegelung zwischen Kraftstoffhahn und Choke ausgestattet.

 (CHOKE)	Zum Starten des Motors drehen Sie den Knopf in diese Stellung. (Das Choke-Ventil ist geschlossen.)
 " " (LAUFE)	Halten Sie den Knopf nach dem Anspringen des Motors in dieser Stellung. (Der Motor kann mit dem Knopf in dieser Stellung gestartet werden, wenn der Motor warm ist.)
 " ○ " (STOPP)	Zum Stoppen des Motors drehen Sie den Knopf in diese Stellung zurück. (Der Kraftstoffhahn ist ebenfalls geschlossen.)

2. BETRIEBSLEUCHTE (Siehe Abb. ②-②)

Diese Leuchten werden in den folgenden Bedingungen eingeschaltet:

BETRIEBSLEUCHTE (Grün) --- Diese Leuchte leuchtet, wenn der Stromerzeuger normal läuft.

3. ÖLSENSORLEUCHE (Siehe Abb. ②-③)

Wenn der Motorölstand unter den vorgeschriebenen Wert absinkt, leuchtet die Alarmleuchte auf, und der Motor stoppt automatisch. Wenn der Motor aufgrund von Öl-mangel stoppt, kann er nicht mehr durch Ziehen des Seilzugstarters gestartet werden (nur die Ölsensorleuchte blinkt). In diesem Fall müssen Sie Motoröl bis zur Mündung der Öleinfüllöffnung einfüllen. (Einzelheiten zum Ölnachfüllen siehe Seite 6.)

4. WECHSELSTROMBUCHSEN

Wechselstrom steht über diese Buchse zur Verfügung. Verwenden Sie einen geerdeten dreipoligen Stecker, wie in der Abbildung gezeigt.

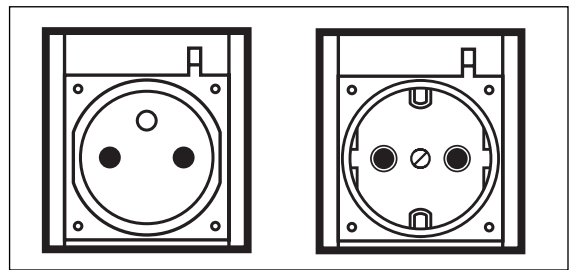

⚠ VORSICHT

- Schließen Sie nicht mehr als zwei Geräte zur Zeit an den Stromerzeuger an.
- Stecken Sie keine Fremdkörper in die Strombuchse.

5. GLEICHSTROMBUCHSEN (Siehe Abb. ②-④)

Gleichstromversorgung zum Batterie laden steht zur Verfügung.

- Rot ist die positive (+) Klemme.
- Schwarz ist die negative (-) Klemme.

DE

6. GLEICHSTROM-UNTERBRECHERSCHALTER (Siehe Abb. ②-⑤)

Der Gleichstrom-Unterbrecherschalter schaltet die Stromversorgung aus, wenn der Strom einen Grenzwert überschreitet oder eine Fehlfunktion im angeschlossenen Gerät auftritt.

Prüfen Sie auf zu hohe Leistungsaufnahme oder Schäden im Gerät. Wenn sichergestellt ist, dass alles in Ordnung ist, drücken Sie die Taste auf Stellung "EIN".

- ① TASTE
- ② KNOFF
- ③ HEREIN (EIN) " | "
- ④ HERAUS (AUS) " ○ "

⚠ VORSICHT

Wenn der Unterbrecherschalter aktiviert bleibt, unterbrechen Sie den Betrieb. Prüfen Sie den Stromerzeuger und/oder das Gerät auf Fehlfunktionen unter Beratung mit den zuständigen Kundendienstvertretern. Behindern Sie nicht die automatische Funktion des Unterbrecherschalters oder halten ihn gewaltsam in "EIN"-Stellung.

7. SEILZUGSTARTER (Siehe Abb. ②-⑥)

Ziehen Sie diesen Griff, um den Stromerzeuger zu starten.

- ① SEILZUGSTARTERGRIFF

8. MASSEKLEMME (Siehe Abb. ②-⑦)

Klemme zur Erdung des Stromerzeugers.

9. KRAFTSTOFFTANKDECKEL (Siehe Abb. ②-⑧)

Der Kraftstofftankdeckel befindet sich hinter der Abdeckung.

Um die Abdeckung zu öffnen, drücken Sie die Abdeckkappe nach unten und hinten, wie in der Abbildung gezeigt.

Entfernen Sie die Kraftstofftankkappe, indem Sie nach links drehen.

- ① KRAFTSTOFFTANKDECKEL
- ② KRAFTSTOFFFILTERSIEB
- ③ TANKDECKELABDECKUNG

10. SEITENPLATTE (L.R.) (Siehe Abb. ②-⑨)

Zum Zugriff auf die folgenden Teile zur Wartung nehmen Sie die entsprechende Seitenplatte ab, indem Sie die Schraube mit einem Schraubendreher oder einer Münze entfernen.

Linke Seitenplatte ----- Luftfilter usw.

Rechte Seitenplatte ---- Ölstandmesser, Zündspule, Zündkerze usw.

4. KONTROLLEN VOR INBETRIEBNAHME

(Siehe Abb. ③)

1. KONTROLLE DES MOTORÖLS

(Siehe Abb. ③-①,②)

Bevor Sie den Ölstand kontrollieren oder auffüllen, muss der Stromerzeuger auf einem stabilen und flachen Untergrund stehen und der Motor ausgeschaltet sein.

- Entfernen Sie den Ölverschlussdeckel und kontrollieren Sie den Ölstand des Motors.
- Wenn der Ölstand unter dem niedrigsten Stand ist, muss ein geeignetes Öl (siehe Tabelle) bis an die obere Markierung nachgefüllt werden. Drehen Sie beim Kontrollieren des Ölstands nicht am Ölverschlussdeckel.
- Nehmen Sie einen Ölwechsel vor, wenn das Öl verschmutzt ist. (Siehe ART DER WARTUNG.)

Ölinhalt 0,4 Liter

Empfohlenes Motoröl:

Verwenden Sie 4-Takt-Automobilöl der Klasse SE (API-Klassifizierung) oder Öl einer höheren Klasse (SG, SH oder SJ wird empfohlen). SAE 10W-30 oder 10W-40 wird für normalen Gebrauch bei allen Temperaturen empfohlen. Wenn Einbereichsöl verwendet wird, muss die richtige Viskosität für die durchschnittliche Umgebungstemperatur in Ihrem Gebiet gewählt werden.

Einzwecköl	5W	10W	20W	#20	#30	#40
Mehrwecköl	10W-30					
	10W-40					
Umgebungs- temperatur	-20	-10	0	10	20	30 40°C
	-4	14	32	50	68	86 104°F

2. KONTROLLE DES MOTORKRAFTSTOFFS

(Siehe Abb. ②-⑧, ③-③)

⚠ WARNUNG

Füllen Sie niemals Kraftstoff nach, wenn Sie rauchen oder sich in der Nähe von offenem Feuer befinden.

- Wenn der Tank leer ist, füllen Sie ihn mit bleifreiem Benzin nach.
- Der Kraftstoffstand darf nie die ROTE Markierung am Einlass übersteigen. (Siehe Abb. ③-③-①)
 - ① ROTE MARKIERUNG
- Unbedingt das Kraftstoffsieb am Einfüllstutzen verwenden.
 - ① KRAFTSTOFFTANKDECKEL
 - ② KRAFTSTOFFFILTERSIEB
 - ③ TANKDECKELABDECKUNG

Kraftstofftankkapazität 3,5 Liter

- Bei der ersten Verwendung des Stromerzeugers oder beim Stoppen wegen Kraftstoffmangels, ziehen Sie den Seilzugstartergriff mehrmals nach dem Nachfüllen von Kraftstoff bis zur ROTEN Markierung am Einlass des Kraftstofftanks.

⚠️ WARNUNG

Lesen Sie zur Brandverhütung alle Warnungen.

- Füllen Sie den Tank nicht bei laufendem oder heißem Motor.
- Vor dem Einfüllen von Kraftstoff drehen Sie den Motorschalter auf Stellung "○" ( STOPP).
- Achten Sie darauf, dass kein Staub, Schmutz, Wasser oder andere Fremdstoffe in den Kraftstoff gelangen.
- Wischen Sie verschütteten Kraftstoff gut weg, bevor Sie den Motor starten.
- Halten Sie offenes Feuer fern.

3. KONTROLLE VOR INBETRIEBNAHME

Bevor Sie den Motor starten, nehmen Sie die folgenden Kontrollen vor:

- Sind Leckagen an der Kraftstoffleitung usw.
- Sind alle Schrauben und Muttern fest angezogen.
- Gibt es Schäden oder Brüche an einzelnen Bauteilen.
- Hat der Stromerzeuger keine Berührung mit elektrischen Leitungen.

4. KONTROLLE DER UMGEBUNG DES STROMERZEUGERS



- Beim Radio hören in der Nähe des Stromerzeugers können Störungen im Radioempfang verursacht werden.





⚠️ WARNUNG

Zur Vermeidung von Bränden lesen Sie alle Warnungen.

- Entfernen Sie leicht entflammables oder anderes gefährliches Material aus dem Umfeld des Stromerzeugers.
- Stellen Sie den Stromerzeuger mindestens 1 Meter entfernt von Gebäuden oder anderen Bauwerken auf.
- Betreiben Sie den Stromerzeuger nur in einer trockenen, gut belüfteten Umgebung.
- Sorgen Sie dafür, dass keine Fremdkörper in das Auspuffrohr gelangen.
- Bringen Sie kein offenes Feuer in die Nähe des Stromerzeugers. Nicht rauchen!
- Stellen Sie den Stromerzeuger auf einem flachen, stabilen Untergrund auf.
- Blockieren Sie keine Luftkanäle des Stromerzeugers mit Papier oder anderem Material.

5. ERDUNG DES STROMERZEUGERS

- Für das Erden des Stromerzeugers muss die Erdanschlussklemme des Stromerzeugers mit der Staberdung verbunden werden, die in die Erde gesteckt wird, oder mit einem Leiter, der bereits geerdet ist. (Siehe Abb. -)

- Wenn solch eine Erdungsleitung oder Erdungselektrode nicht zur Verfügung steht, erden Sie den Erdungszapfen des Stromerzeugers an der Masseklemme des verwendeten elektrischen Werkzeugs oder Geräts. (Siehe Abb. -, -)

① MASSEKLEMME



② ERDUNGSSTAB

5. BEDIENUNG (Siehe Abb.)

1. STARTEN DES STROMERZEUGERS

⚠️ VORSICHT

Bevor Sie den Stromerzeuger in Betrieb setzen, kontrollieren Sie immer den Ölstand, wie auf Seite 6 beschrieben.

- (a) Stellen Sie sicher, dass das Gerät abgetrennt ist.
- (b) Stellen Sie den Motorschalter auf Stellung "N" (CHOKE) (Bei warmem Motor oder hoher Umgebungstemperatur starten Sie den Motor mit dem Schalter in Stellung " | " ( LAUFEN)). (Siehe Abb. )

⚠️ VORSICHT

- Schließen Sie keine defekten Geräte einschließlich defekter Kabel oder Stecker an.
- Stellen Sie sicher, dass beim Starten keine Geräte angeschlossen sind. Starten des Stromerzeugers mit einem angeschlossenen Stromabnehmer kann Schäden am Stromerzeuger und/oder am betreffenden Gerät und Unfälle mit Verletzungen verursachen.

- (c) Ziehen Sie den Handgriff langsam bis über den Kompressionspunkt hinweg (Widerstand wird spürbar), lassen Sie ihn in Ausgangsstellung zurückkehren und ziehen Sie zügig durch. (Siehe Abb. )

① SEILZUGSTARTERGRIFF

② ZIEHEN SIE KRÄFTIG

- (d) Nach dem Anspringen lassen Sie den Startergriff in die Ausgangsstellung zurückkehren, während Sie ihn weiter in der Hand halten.

HINWEIS

Wenn der Motor auch nach mehreren Startversuchen nicht anspringt, wiederholen Sie das oben beschriebene Verfahren mit dem Motorschalter in Stellung " | " ( LAUFEN).

(e) Nach 20 bis 30 Sekunden warmlaufen stellen Sie den Motorschalter in Stellung " | " ( LAUFEN).

(Siehe Abb. 4-3)

(f) Stellen Sie sicher, dass die Betriebsleuchte leuchtet. Dies weist darauf hin, dass der Stromerzeuger richtig arbeitet.

HINWEIS

Bitte wenden Sie sich an eine DOLMAR-Fachwerkstatt, wenn die Betriebsleuchte beim richtigen Betrieb erlischt.

2. ELEKTRISCHER ANSCHLUSS

WARNUNG

- Sicherstellen, dass der Verbraucher ausgeschaltet ist, bevor er an den Stromerzeuger angeschlossen wird.
- Während des Betriebs darf der Stromerzeuger nicht bewegt werden.
- Den Stromerzeuger unbedingt erden, wenn der angeschlossene Verbraucher geerdet ist. Das Nichtbeachten dieser Vorschrift kann zu einem Stromschlag führen.

DE

BEDIENFELD

GE-1100 (50Hz-230V)

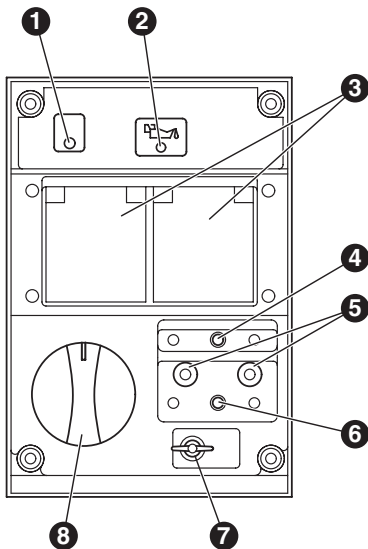

- ❶ BETRIEBSLEUCHE
- ❷ ÖLSENSORLEUCHE
- ❸ WECHSELSTROMBUCHSEN
- ❹ WECHSELSTROM-UNTERBRECHERSCHALTER
- ❺ GLEICHSTROMKLEMMEN
- ❻ GLEICHSTROM-UNTERBRECHERSCHALTER
- ❼ MASSEKLEMME
- ❽ MOTORSCHALTER

(1) WECHSELSPANNUNGSANSCHLUSS (Siehe Abb. 4-4)

(a) Stellen Sie sicher, dass die Betriebsleuchte leuchtet.

(b) Schalten Sie die elektrischen Geräte aus, bevor Sie diese an den Stromerzeuger anschließen.

(c) Stecken Sie die Stecker der elektrischen Geräte in die Steckdose.

WARNUNG

- Achten Sie darauf, dass der Stromerzeuger geerdet ist, wenn das angeschlossene elektrische Gerät einen Erdanschluss hat.
- Wenn das Gerät nicht richtig geerdet wird, besteht die Gefahr elektrischer Schläge.

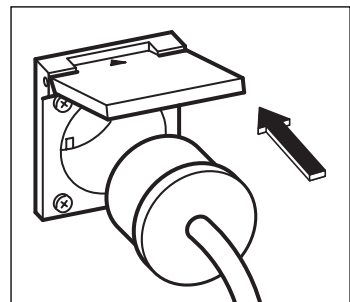

⚠ VORSICHT

■ Stecken Sie keine Fremdkörper in die Strombuchse.

- Prüfen Sie die Amperezahl der Buchsen und stellen Sie sicher, dass die Stromabnahme den vorgeschriebenen Wert nicht überschreitet.
- Stellen Sie sicher, dass die Gesamtwattzahl aller angeschlossenen Geräte nicht den vorgeschriebenen Ausgangswert des Stromerzeugers übersteigt.

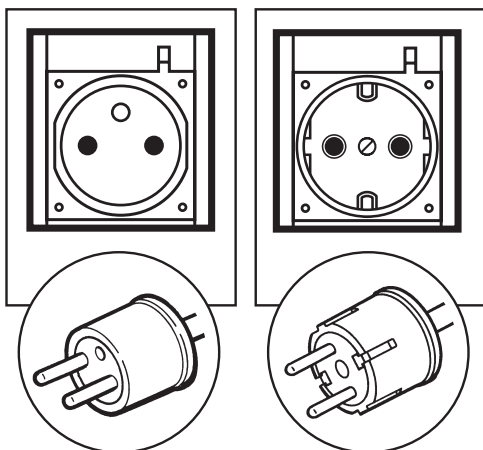

HINWEIS

Wenn der Stromerzeuger bei leuchtender Betriebsleuchte gestoppt wird, ist der Stromerzeuger im Überlastzustand und/oder ein angeschlossenes Gerät funktioniert nicht richtig.

Stoppen Sie den Stromerzeuger sofort, prüfen Sie das angeschlossene Gerät und/oder den Stromerzeuger auf Überlast und lassen Sie erforderliche Reparaturen von einer DOLMAR -Fachwerkstatt ausführen.

(d) Den Schalter des Verbrauchers einschalten.

(2) GLEICHSPANNUNGSANSCHLUSS (Siehe Abb. 4-5)

Die Gleichstromquelle wird nur zum Aufladen von 12-V-Batterien verwendet. Sie liefert bis zu 12 V - 8,3 A (100 W) Maximalleistung.

- 1 Positive Klemme (ROT)
- 2 Negative Klemme (SCHWARZ)

KABELANSCHLUSS:

- Verbinden Sie die positive Klemme (rot) am Stromerzeuger mit der positiven Klemme (+) an der Batterie.
- Verbinden Sie die negative Klemme (schwarz) am Stromerzeuger mit der negativen Klemme (-) an der Batterie.

VORSICHTSMAßNAHMEN BEIM LADEN

- Beim Ladevorgang entsteht explosives Wasserstoffgas und entweicht durch die Entlüftungsöffnungen der Batterie. Sorgen Sie dafür, dass sich während des Aufladens weder Funken noch offenes Feuer in Batterie- oder Stromerzeugernähe befinden.
- Batteriesäure kann Augen und Kleidung verätzen. Vermeiden Sie jeden Kontakt und handeln Sie äußerst vorsichtig. Wenn Sie trotzdem mit der Batteriesäure in Kontakt gekommen sind, waschen Sie das betreffende Körperteil sofort mit reichlich Wasser ab und suchen Sie vorsorglich einen Facharzt auf.
- Wenn eine Batterie mit hoher Kapazität oder eine völlig leere Batterie aufgeladen werden muss, kann der Ladestrom zu hoch sein und die Gleichstromsicherung ansprechen. Für das Aufladen dieser Batterien ist daher ein separates Batterie-Ladegerät zu benutzen.
- Defekte an der Batterie lassen die Gleichstromsicherung ansprechen. Kontrollieren Sie die Batterie, bevor Sie die Sicherung erneuern.

DE

3. AUSSCHALTEN DES STROMERZEUGERS

- (a) Ziehen Sie den Stecker des Gerätes aus der Steckdose des Stromerzeugers.
- (b) Lassen Sie den Motor ohne Last ca. 3 Minuten laufen, bevor Sie ihn abstellen.
- (c) Den Motorschalter in die Position "○" (⊘ STOPP) bringen. (Siehe Abb. 4-6)

4. ÖLSENSOR (Siehe Abb. 4-7)

- (a) Der Ölsensor überwacht den Öldruck im Kurbelgehäuse und unterbricht die Zündung des Motors automatisch, sobald der Ölstand unter ein werkseitig vorgegebenes Niveau sinkt.
- (b) Wenn der Motor automatisch gestoppt hat, muss der Netzschalter des angeschlossenen Gerätes oder der Wechselstrom-Unterbrecherschalter ausgeschaltet werden. Der Ölstand ist zu kontrollieren. Füllen Sie Motoröl nach, wie auf Seite 6 beschrieben, und starten Sie den Motor erneut.
- (c) Wenn der Motor nicht mit dem normalen Verfahren startet, muss der Ölstand nochmals kontrolliert werden.

- 1 ÖLSENSOR

⚠ VORSICHT

Beim Nachfüllen des Öls entfernen Sie nicht den Fühler des Ölsensors, sondern den Ölverschlussdeckel auf der Seite des Vergasers.

6. LEISTUNGSMITTELMER

Einige elektrische Geräte benötigen beim Start einen hohen Anlaufstrom.

Das bedeutet, dass der Anlaufstrom, der beim Einschalten benötigt wird, größer sein kann als der Strom, der zum normalen Betrieb des Gerätes notwendig ist. Elektrische Geräte und Werkzeuge sind normalerweise mit einem Leistungsschild versehen, auf dem ihre Spannung, Frequenz, Stromstärke in Ampere (A) und die elektrische Leistung angegeben sind, die für den Betrieb des Gerätes oder der Werkzeuge benötigt werden. Falls Sie Fragen zum Anlaufstrom bestimmter elektrischer Geräte oder Werkzeuge haben, setzen Sie sich mit einer DOLMAR-Fachwerkstatt in Ihrer Nähe oder dem Kundendienst in Verbindung.

- Elektrische Glühlampen, Warmhalteplatten u.ä. benötigen beim Starten und während des normalen Gebrauchs die gleiche Strommenge.
- Leuchtstofflampen erfordern während der Startperiode das 1,2 bis 2 fache der angezeigten Wattleistung.
- Quecksilberlampen erfordern während der Startperiode das 2 bis 3 fache der angezeigten Wattleistung.
- Elektrische Motoren benötigen einen hohen Anlaufstrom, der sich nach Art und Einsatz des Motors richtet. Nach dem Anlaufen benötigt der Elektromotor nur noch 30% bis 50% des Stroms für den weiteren Betrieb.
- Die meisten elektrischen Geräte benötigen 1,2 bis 3 mal so viel Strom, wenn sie unter Belastung laufen. So kann an einen Stromerzeuger mit 5.000 Watt ein elektrisches Werkzeug von 1.800 bis 4.000 Watt angeschlossen werden.
- Wasserpumpen und Druckluftkompressoren zum Beispiel benötigen einen sehr hohen Strom beim Anlaufen. Ihr Anlaufstrom ist 3 bis 5 mal höher. Ein Stromerzeuger von 5.000 Watt kann zum Beispiel nur eine Pumpe von 1.000 bis 1.700 Watt antreiben.

DE

HINWEIS

Untenstehende Tabelle der Leistungsabgaben gilt lediglich als allgemeine Richtlinie. Entnehmen Sie daher dem Leistungsschild Ihres Gerätes die entsprechenden Angaben.

Zur Bestimmung der Gesamtwattzahl, die von einem bestimmten elektrischen Gerät oder Werkzeug gefordert wird, multiplizieren Sie die Voltangabe des Geräts / Werkzeugs mit der Ampere - Angabe (Amp) des Geräts. Die Volt- und Ampere - Information (Amp) ist aus dem Typenschild ersichtlich, das sich immer an elektrischen Geräten und Werkzeugen befindet.

Anwendungen	Benötigte Leistung (ca. W)
	50 Hz
Glühbirne, Heizelement	700
Leuchtstofflampe, Elektrowerkzeug	350
Quecksilberlampe	250
Pumpe, Kompressor	150

SPANNUNGSABFALL IN VERLÄNGERUNGSKABELN

Wenn ein Verlängerungskabel für das Anschließen von Geräten oder Werkzeugen benutzt wird, tritt ein Spannungsverlust im Verlängerungskabel auf.

Dadurch wird die effektive Spannung vermindert, die für das Gerät oder Werkzeug zur Verfügung steht.

Die nachfolgende Tabelle zeigt den ungefähren Spannungsverlust, wenn ein Verbraucher über ein ca. 100 m langes Verlängerungskabel am Stromerzeuger angeschlossen ist.

Nominaler Querschnitt	A.W.G.	Zulässiger Strom	Anzahl der Kabellitzen / Litzendurchmesser	Widerstand /100m	Vorliegende Ampere							Spannungsabfall
					1A	3A	5A	8A	10A	12A	15A	
mm ²	No.	A	No./mm	/100m	1A	3A	5A	8A	10A	12A	15A	
0,75	18	7	30/0,18	2,477	2,5V	8V	12,5V	—	—	—	—	
1,27	16	12	50/0,16	1,486	1,5V	5V	7,5V	12V	15V	18V	—	
2,0	14	17	37/0,26	0,952	1V	3V	5V	8V	10V	12V	15V	
3,5	12 - 10	23	45/0,32	0,517	—	1,5V	2,5V	4V	5V	6,5V	7,5V	
5,5	10 - 8	35	70/0,32	0,332	—	1V	2V	2,5V	3,5V	4V	5V	

7. WARTUNGSPLAN

TÄGLICH	<ul style="list-style-type: none"> ■ Ölstand kontrollieren. ■ Kontrollieren Sie alle Bauteile, die im Kapitel "KONTROLLEN VOR INBETRIEBNAHME" aufgeführt sind.
ALLE 50 STUNDEN	<ul style="list-style-type: none"> ■ Das Filterelement waschen. Bei Gebrauch in schmutziger oder staubiger Umgebung öfter. ■ Zündkerze überprüfen.
ALLE 100 STUNDEN	<ul style="list-style-type: none"> ■ Motoröl wechseln. *Bei Gebrauch in schmutziger oder staubiger Umgebung öfter wechseln.
ALLE 200 STUNDEN	<ul style="list-style-type: none"> ■ Elektrodenabstand der Zündkerzenkontakte einstellen. ■ Ölfilter reinigen.
ALLE 500 STUNDEN	<ul style="list-style-type: none"> ■ Zündkerze und Filterelement austauschen. ■ Vergaser, Ventilspiel, Ventilsitz und Zylinderkopf reinigen bzw. einstellen.
ALLE 1.000 STUNDEN (24 MONATE)	<ul style="list-style-type: none"> ■ Bedienungstafel kontrollieren. ■ Überprüfen Sie Läufer und Starter. ■ Gummimontageblock des Motors austauschen. ■ Inspizieren Sie den Motor. ■ Ersetzen Sie die Kraftstoffleitung.

DE

HINWEIS : (*)

- Der erste Ölwechsel muss nach zwanzig (20) Arbeitsstunden erfolgen. Die folgenden Ölwechsel jeweils nach 100 Stunden.
- Eine ordnungsgemäße Entsorgung des Altöls muss gewährleistet sein.
Auf keinen Fall darf es in die Kanalisation, auf freies Land oder in offene Gewässer gegossen werden.
Beachten Sie das Abfallbeseitigungsgesetz und die Altölverordnung der Länder.

8. ART DER WARTUNG

(Siehe Abb. 5)

⚠ VORSICHT

Stellen Sie sicher, dass der Motor gestoppt ist, bevor jegliche Wartungs-, Pflege- oder Reparaturarbeiten ausgeführt werden.

HINWEIS

Es wird empfohlen, bei Wartungs-, Pflege- und Reparaturarbeiten an der Stromerzeuger-Ausrüstung einen Ohrenschutz zu tragen.

1. MOTORÖLWECHSEL (Siehe Abb. 5-①)

① ÖLABLASSSCHRAUBE

- Nehmen Sie jeweils nach 50 Betriebsstunden einen Ölwechsel vor.
(Der erste Ölwechsel bei einem neuen Motor muss nach 20 Betriebsstunden erfolgen.)
- (a) Lassen Sie das Öl bei warmem Motor ablaufen.
Hierfür entfernen Sie die Ölablassschraube und den Ölverschlußdeckel.
- (b) Bauen Sie die Ölablassschraube wieder ein, und füllen Sie Öl bis zum oberen Stand am Öleinfülldeckel in den Motor ein.
- Verwenden Sie frisches, hochwertiges Schmieröl, und füllen Sie bis zum vorgeschriebenen Stand wie auf Seite 6 angegeben ein.
Wenn verschmutztes oder verbrauchtes Öl verwendet wird oder die Qualität des Motoröls nicht ausreicht, besteht die Gefahr von Motorschäden und verringerter Lebensdauer.

2. WARTEN DES LUFTFILTERS (Siehe Abb. 5-②)

Es ist sehr wichtig, den Luftfilter in gutem Zustand zu halten.

Durch falschen Einbau, falsche Wartung oder ungeeignete Filtereinsätze eindringender Schmutz führt zu Schäden und Verschleiß am Motor. Halten Sie den Luftfiltereinsatz immer sauber.

- (a) Haken Sie die Abdeckung aus und entfernen Sie den Filtereinsatz.
 - ① EINSATZ
 - ② LUFTFILTER-ABDECKUNG
- (b) Papiereinsatz: Zum Reinigen vorsichtig ausklopfen, um Schmutz zu lösen, und den Staub abblasen. Niemals Öl verwenden. Den Papiereinsatz alle 50 Betriebsstunden reinigen, und den Filtereinsatz alle 200 Stunden oder einmal im Jahr ersetzen.
- (c) Urethanschaum: Den Einsatz mit frischem Wasser auswaschen. Das Wasser ausquetschen, und den Einsatz trocknen. (Nicht verdrehen.)

3. REINIGEN UND EINSTELLEN DER ZÜNDKERZE (Siehe Abb. 5-③,④)

- ① ZÜNDKERZE
- ② STOPFENSCHLÜSSEL

- (a) Wenn die Zündkerze mit Ruß verschmutzt ist, müssen Sie diesen mit einem Reinigungsmittel für Zündkerzen oder einer Bürste entfernen.
- (b) Stellen Sie den Abstand zwischen den Elektroden auf 0,6 bis 0,7 mm ein.

ZÜNDKERZE : BMR4A (NGK)

4. ÜBERPRÜFUNG DER KOHLEBÜRSTE (Siehe Abb. 5-⑤)

Wenn die Kohlebürste übermäßig verschlissen ist, wird durch den Kontaktdruck der Gleitring beschädigt (rauhe Oberfläche), was zu einer ungleichmäßigen Stromerzeugerleistung führt.

Die Kohlebürste ist daher alle 500 Betriebsstunden zu überprüfen, bzw. wenn ungleichmäßige Stromerzeugerleistung auftritt.

Wenn die Kohlebürste eine Länge von 5 mm oder weniger aufweist, muss sie gegen eine neue ausgetauscht werden.

- ① BÜRSTENHALTER
- ② BÜRSTE
- ③ 5 mm
- ④ M5 Schraube : 1 St.

- (a) Die Abdeckung der Kohlebürste entfernen.
- (b) Den Steckverbinder abziehen und die Kohlebürste entfernen.

9. REGELMÄßIGER BETRIEB UND INSPEKTION

Bei Verwendung des Stromerzeugers als Notstromquelle sind regelmäßiger Betrieb und Inspektion erforderlich.

Kraftstoff (Benzin) und Motoröl verschlechtern sich im Laufe der Zeit, und dies führt zu Startschwierigkeiten, fehlerhaftem Motorbetrieb und Ausfällen.

⚠ VORSICHT

Da Kraftstoff (wie Benzin) im Laufe der Zeit verdirbt, tauschen Sie den Kraftstoff (Benzin) regelmäßig gegen frischen aus; einmal alle drei (3) Monate wird empfohlen.

- (a) Prüfen Sie den Kraftstoff (Benzin), Motoröl und Luftfilter.
- (b) Starten Sie den Motor.
- (c) Bei aktivierten Anschlussgeräten wie Lampen lassen Sie den Motor mindestens zehn Minuten lang laufen.
- (d) Prüfen Sie auf folgende Punkte:
 - Richtiger Lauf des Motors.
 - Angemessene Ausgangsspannung, die Anzeigeleuchten leuchten richtig auf.
 - Der Motorschalter wird normal bedient.
 - Kein Lecken von Motoröl und Kraftstoff (Benzin).

- (c) Den Tankdeckel festziehen, und die Abdeckung in der Position anbringen.



10. TRANSPORT

Beim Transport des Stromerzeugers stellen Sie sicher, dass der Kraftstoff (Benzin) aus dem Tank abgelassen ist.

⚠ WARNUNG

- Um zu verhindern, dass Kraftstoff aufgrund von Vibration und Erschütterungen verschüttet wird, darf der Stromerzeuger niemals mit Kraftstoff (Benzin) im Tank transportiert werden.
- Den Kraftstofftankdeckel fest anbringen.
- Um Gefahr des Entzündens von Kraftstoff zu vermeiden, niemals den Stromerzeuger längere Zeit im direkten Sonnenlicht oder an Orten mit sehr hohen Temperaturen stehen lassen.
- Den Kraftstoff (Benzin) beim Transport in einen speziellen Benzinkanister aus Blech füllen.

- (a) Drehen Sie den Motorschalter in Position "○" (STOPP)

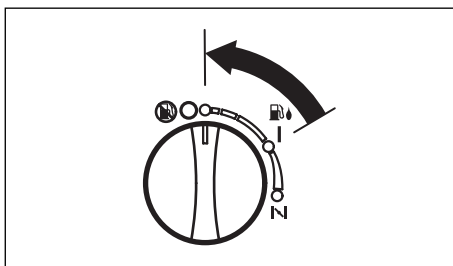

- (b) Den Kraftstoff aus dem Tank ablassen.

⚠ VORSICHT

- Keine schweren Gegenstände auf den Stromerzeuger stellen.
- Den Stromerzeuger in der richtigen Position auf dem Transportfahrzeug aufstellen, so dass der Stromerzeuger nicht verrutschen oder herunterfallen kann. Den Stromerzeuger bei Bedarf mit Seilen festzurren.

DE

11. VORBEREITUNG FÜR DIE LAGERUNG

(Siehe Abb. 6)

Wenn der Stromerzeuger für eine Dauer von 6 Monaten oder länger nicht benutzt werden soll, müssen folgende Maßnahmen getroffen werden:

- Lösen Sie die Kraftstoffleitung und lassen Sie den Tank vorsichtig leerlaufen.
Im Tank zurückbleibendes Benzin verliert seine Qualität, und das Starten des Motors wird erschwert.
- Zum Ablassen des Kraftstoffs aus dem Tank die Handpumpe verwenden, und diese in die Einfüllöffnung setzen. (Siehe Abb. 6-1)
- Die Ablassschraube am Vergaser losdrehen. (Siehe Abb. 6-2)
- ① ABLASSSCHRAUBE
- Erneuern Sie das Motoröl.
- Kontrollieren Sie, ob sich keine Schrauben und Muttern gelöst haben, nötigenfalls schrauben Sie diese wieder fest.
- Reinigen Sie den Stromerzeuger gründlich mit einem in ÖL getunkten Tuch. Zusätzlich nach dem Reinigen mit einem Schutzmittel konservieren! REINIGEN SIE DEN STROMERZEUGER NIEMALS MIT WASSER!
- Ziehen Sie am Griff des Seilzugstarters, bis Sie Widerstand fühlen und lassen Sie den Griff in seiner Stellung stehen.
- Lagern Sie den Stromerzeuger in einem gut belüfteten, nicht zu feuchten Raum.

12. FEHLERSUCHE UND STÖRUNGSBESEITIGUNG

Wenn der Motor des Stromerzeugers auch nach einigen Versuchen nicht startet oder der Stromerzeuger keine Spannung erzeugt, kann die unten stehende Liste zu Rate gezogen werden. Wenn Ihr Stromerzeuger noch immer nicht startet oder keine Spannung erzeugt, setzen Sie sich mit Ihrem Händler oder dem DOLMAR-Kundendienst in Verbindung.

Wenn der Motor nicht startet:

Prüfen Sie, ob der Ölstand ausreicht.	↔	Stellen Sie den Motorschalter auf Stellung "N" (CHOKE).
Kontrollieren Sie den Kraftstoffstand.	↔	Füllen Sie den Tank, falls dieser leer ist, überfüllen Sie ihn jedoch nicht.
Kontrollieren Sie, ob an dem Stromerzeuger ein Gerät angeschlossen ist.	↔	Schalten Sie den Netzschalter des angeschlossenen Gerätes aus und ziehen Sie den Stecker heraus, falls ein Gerät angeschlossen ist.
DE Kontrollieren Sie den Zündkerzenstecker auf festen Sitz.	↔	Drücken Sie den Zündkerzenstecker fest auf die Zündkerze.
Kontrollieren Sie die Zündkerze auf Verunreinigung.		Entfernen Sie die Zündkerze und reinigen Sie die Elektroden.
Prüfen Sie den Motorölstand.		Wenn der Motorölstand niedrig ist, füllen Sie Öl bis zur oberen Linie im Ölstandmesser ein.

Wenn keine Ausgangsspannung vorhanden ist:

Prüfen Sie, ob der Unterbrecher nicht aktiviert ist. Prüfen Sie, ob der Gleichstrom-Unterbrecherschalter ausgeschaltet ist.	↔	Drücken Sie den Unterbrecherschalter in Stellung "I" (EIN), nachdem sichergestellt ist, dass der elektrische Strompegel ausreichend ist und das (die) elektrische(n) Gerät(e) in normalem Zustand ist (sind).
Prüfen Sie die Wechselstromsteckdose und Gleichstrom-Buchsen auf lockere Verbindung.	↔	Lassen Sie den Wackelkontakt durch eine DOLMAR-Fachwerkstatt beseitigen.
Kontrollieren Sie, ob während des Startvorgangs die Geräte bereits angeschlossen waren.	↔	Den Geräteschalter des angeschlossenen Verbrauchers ausschalten und das Gerätekabel aus der Steckdose ziehen. Nach dem korrekten Anlassen des Stromerzeugers das Gerätekabel wieder anschließen.
Niedrige Stromleistung.		Die Kohlebürsten sind übermäßig abgenutzt.

13. TECHNISCHE DATEN

MODELL		GE-1100		
Wechselstromerzeuger	Typ	2-polig, Drehfeldtyp, Einzelphase		
	Erregersystem	Selbsterregend		
	Spannungsreguliersystem	Automatischer Spannungsregulator typ (AVR)		
	AC	Nennleistung COP kW	0,7	
		Nennleistungsfaktor	1,0	
		Nennfrequenz Hz	50	
		Nennspannung V	230	
		Nennstrom A	3,0	
		Sicherheitsvorrichtung; Typ	Unterbrecherschalter	
	DC	Gleichstromausgang V-A	12 - 8,3	
Sicherheitsvorrichtung; Typ		Unterbrecherschalter		
Betriebsleuchte		Standard		
Motor	Modell	EH09-2		
	Typ	Zwangsluftkühlung, 4-Takt-Einzylinder-Benzinmotor mit obenliegenden Ventilen		
	Hubraum ccm	85,8		
	Kraftstoff	Bleifreies Normalbenzin		
	Kraftstofftankkapazität L	3,5		
	Betriebszeit pro Tankfüllung [ca.] Stunden	3,8		
	Motorölkapazität L	0,4		
	Zündkerze	BMR4A (NGK)		
	Anlassersystem	Seilzugstarter		
	Ölsensor	Standard		
Maximale Höhe über dem Meeresspiegel m		1.000		
Maximale Umgebungstemperatur °C		40		
Maße	Länge mm	490		
	Breite mm	295		
	Höhe mm	445		
Nettogewicht kg		25,5		

DE

14. ELEKTRISCHER SCHALTPLAN

GE-1100 (50Hz-230V)

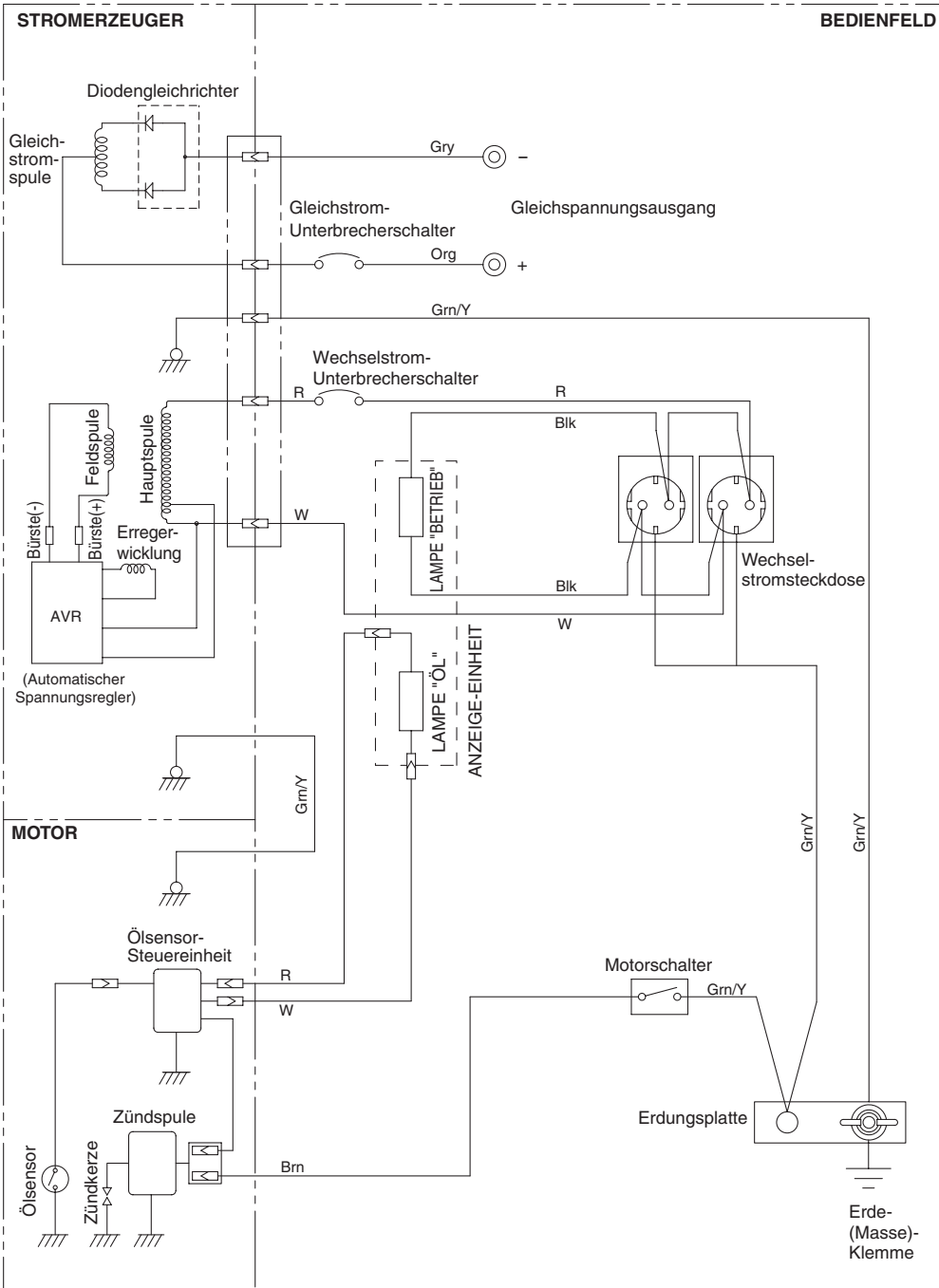

Kabel-Farbcode

Blk : Schwarz	LBlu : Hellblau	Grn : Grün	Gry : Grau	Y : Gelb	Pur : Violett
Blk/W : Schwarz/Weiß	Brn : Braun	Grn/W : Grün/Weiß	R : Rot	W/Blk : Weiß/Schwarz	Y/Blu : Gelb/Blau
Blu : Blau	Brn/W : Braun/Weiß	Org : Orange	W : Weiß	Grn/Y : Grün/Gelb	Pin : Rosa

VOORWOORD

Hartelijk dank voor het kopen van een **DOLMAR-stroomgenerator**.

In deze handleiding bespreken we de werking en het onderhoud van de **DOLMAR-stroomgenerator**.

Deze **DOLMAR-stroomgenerator** kan als wisselstroombron worden gebruikt voor algemene elektrische apparatuur, toestellen, lampen en gereedschappen. Wat gelijkstroom betreft, kunnen de aansluitingen uitsluitend worden gebruikt om een 12 Volt accu op te laden. Gebruik deze generator in geen geval voor enig ander doel.

Neemt u even de tijd om u op de hoogte te stellen van de juiste procedures voor werking en onderhoud van dit product zodat u verzekerd bent van een zo veilig en efficiënt mogelijk gebruik.

Houdt u deze gebruiksaanwijzing steeds bij de hand zodat u er altijd op terug kunt grijpen.

Omdat we voortdurend proberen onze producten te verbeteren, kunnen bepaalde procedures en specificaties zonder voorafgaande aankondiging worden gewijzigd.

Als u reserveonderdelen bestelt, vermeldt dan altijd het **MODEL, PRODUCTIENUMMER (PROD Nr.)** en **SERIENUMMER (SER Nr.)** van uw product.

Vul hieronder het productnummer in van uw product.

(De plaats waar het label zich bevindt, is afhankelijk van het productmodel.)

PROD Nr.									

SER Nr.									

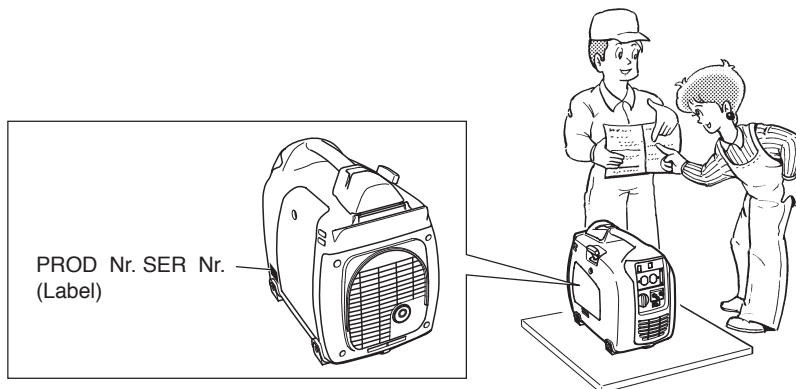

INHOUD

1. VEILIGHEIDSMATREGELEN	2
2. ONDERDELEN	5
3. BEDIENINGSELEMENTEN EN INDICATOREN	5
4. CONTROLES VÓÓR HET GEBRUIK	6
5. GEBRUIKSAANWIJZING	7
6. INFORMATIE WATTAGE	10
7. ONDERHOUDSSHEMA	11
8. ONDERHOUD	12
9. PERIODIEKE HANDELINGEN EN INSPECTIES	12
10. VERVOER	13
11. DE GENERATOR OPBERGEN	13
12. PROBLEEMOPLOSSING	14
13. SPECIFICATIES	15
14. BEDRADINGSSHEMA	16

NB

Zie illustraties op de achterkant van de voorzijde of de achterzijde voor Afb. ① tot ⑥ als dit in de tekst wordt aangegeven.

1. VEILIGHEIDSMATREGELEN

Zorg dat u elke voorzorgsmaatregel aandachtig doorneemt.
Let vooral op opmerkingen die vooraf worden gegaan door de volgende woorden.

⚠ WAARSCHUWING

“WAARSCHUWING” geeft aan dat u sterke kans loopt ernstig gewond te raken of het leven te laten als u de instructies niet opvolgt.

⚠ PAS OP

“PAS OP” geeft aan dat u zelf kans loopt gewond te raken of dat de installatie beschadigd raakt als u de instructies niet opvolgt.

⚠ WAARSCHUWING

Gebruik de generator niet in de buurt van benzine of van vluchtige stoffen vanwege mogelijk explosie- of brandgevaar.

Vul de brandstoftank niet met brandstof als de motor loopt. Rook niet en gebruik geen open vuur in de buurt van de brandstoftank. Zorg ervoor dat u geen brandstof morst bij het vullen. Als er brandstof is gemorst, veeg dat dan af en laat het opdrogen alvorens de motor te starten.



NL ⚠ WAARSCHUWING

Plaats geen brandbare stoffen in de buurt van de generator.

Zorg ervoor dat u geen brandstof, lucifers, kruid, oliehoudende stof, stro, rommel of enige andere brandbare stof in de buurt van de generator plaatst.

⚠ WAARSCHUWING

Gebruik de generator niet in een kamer, grot, tunnel of andere onvoldoende geventileerde ruimte. Gebruik de generator altijd in een goed geventileerde ruimte, anders kan de motor oververhit raken, en kan het giftige koolmonoxide in de uitlaatgassen mensenlevens kosten. Houd de generator tijdens het gebruik minstens 1 meter uit de buurt van bouwwerken of gebouwen.

Als de generator binnen moet worden gebruikt, dient de ruimte goed geventileerd te zijn en dient er uiterste zorg te worden besteed aan het afvoeren van uitlaatgassen.

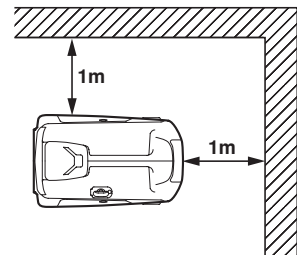

⚠ WAARSCHUWING

Dek de generator nooit af, ook niet met een kist.

De generator heeft een ingebouwd geforceerd luchtkoelsysteem en hij kan oververhit raken als hij wordt afgedekt. Als de generator bij niet-gebruik afgedekt is ter bescherming tegen weersinvloeden, zorg dan dat die afdekking verwijderd wordt en houd deze uit de buurt van de generator tijdens het gebruik.

⚠ WAARSCHUWING

Zorg dat de generator op een vlakke ondergrond staat als hij wordt gebruikt.

U hoeft geen speciale ondergrond voor de generator te maken.

De generator zal echter gaan trillen als hij op een oneffen oppervlak staat, dus kies een vlakke ondergrond zonder oneffenheden.

Als de generator tijdens de bedrijfsvoering wordt opgetild of verplaatst, kan er brandstof worden gemorst. Ook kan de generator omvallen en voor een gevaarlijke situatie zorgen.

De generator wordt minder goed doorgesmeerd als hij op een steile helling of op een schuin vlak staat. In zo'n geval kan de zuiger vastlopen, zelfs als de olie boven het bovenste peilstreepje uitkomt.

⚠ WAARSCHUWING

Controleer de bedrading of de verlengsnoeren van de generator naar het aangesloten apparaat.

Als de draad onder de generator ligt of in contact staat met een trillend element, kan deze breken en kan dat ertoe leiden dat er brand ontstaat, dat de generator doorbrandt, of dat u een elektrische schok krijgt.

Vervang beschadigde of versleten draden onmiddellijk.



⚠ WAARSCHUWING

Niet gebruiken in de regen, in natte of vochtige omstandigheden, of met natte handen.
De gebruiker kan een zware elektrische schok krijgen als de generator nat is door regen of sneeuw.

⚠ WAARSCHUWING

Als de generator nat is, deze afvegen en goed laten drogen alvorens hem te starten. Gooi nooit water rechtstreeks over de generator en was hem niet af met water.

⚠ WAARSCHUWING

Overtuig u er altijd van dat de generator, altijd en overal, in elke situatie op de voorgeschreven wijze is geaard.
Als u dat niet doet, kan dat fatale gevolgen hebben.

⚠ WAARSCHUWING

Sluit de generator nooit aan op het openbare net. Als de generator op het openbare net wordt aangesloten, kan dit kortsluiting veroorzaken, ernstige beschadiging van de generator of een elektrische schok. Gebruik de omschakelaar voor aansluiting op een stopcontact thuis.



⚠ WAARSCHUWING

Rook niet als u met de accu bezig bent. De accu stoot ontvlambaar waterstofgas uit dat kan exploderen als het wordt blootgesteld aan elektrische vonken of open vuur.
Zorg dat de ruimte goed geventileerd is en houd open vuur/vonken uit de buurt als u met de accu bezig bent.



⚠ WAARSCHUWING

De motor wordt zeer heet tijdens het gebruik en blijft dat enige tijd daarna. Houd brandbare stoffen ver uit de buurt van de generator.
Raak nooit enig onderdeel van de hete motor aan en zeker niet rond de uitlaat, want u kunt ernstige brandwonden oplopen.



⚠ WAARSCHUWING

Houd kinderen en alle omstanders op veilige afstand van de werkplekken.

⚠ WAARSCHUWING

Het is van essentieel belang dat u weet hoe u veilig en correct gebruik maakt van het elektrisch gereedschap of het apparaat waarmee u aan de slag wilt. Iedereen die van het gereedschap of het apparaat gebruik maakt, dient de aanwijzingen in de handleiding daarvan te lezen, te begrijpen en zich eraan te houden. U dient de toepassingen en de beperkingen van het gereedschap en het apparaat te begrijpen. Houd u aan alle aanwijzingen op labels en waarschuwingen. Bewaar alle gebruiksaanwijzingen en documentatie op een veilige plek zodat u er in de toekomst op terug kunt grijpen.

⚠ WAARSCHUWING

Gebruik uitsluitend verlengsnoeren "UIT DE LIJST".
Als een gereedschap of een apparaat buiten wordt gebruikt, gebruik dan uitsluitend verlengsnoeren die gemarkeerd zijn met "Voor gebruik buitenshuis". Verlengsnoeren die niet worden gebruikt dienen in een droge en goed geventileerde ruimte te worden bewaard.

⚠ WAARSCHUWING

Als de generator niet gebruikt wordt, dient u deze uit te schakelen met de wisselstroomonderbreker; ook moeten gereedschap en apparaten worden uitgeschakeld en losgekoppeld voordat ze worden schoongemaakt of afgesteld, of wanneer accessoires of hulpstukken worden aangebracht.

⚠ PAS OP





















Zorg ervoor dat de motor gestopt is voor u onderhoud, service of reparaties gaat uitvoeren.
Zorg ervoor dat onderhoud en reparatie aan de generator uitsluitend wordt uitgevoerd door daartoe bevoegd personeel.

Symbolen en hun betekenis

Overeenkomstig de Europese eisen (EEC-richtlijnen) worden de specifieke symbolen die u in de onderstaande tabel ziet, gebruikt voor de producten en voor deze gebruiksaanwijzing.

	<i>Lees de gebruiksaanwijzing.</i>		<i>Vuur, vonken en roken verboden.</i>
	<i>Blijf uit de buurt van het hete oppervlak.</i>		<i>Let op, kans op elektrische schok.</i>
	<i>Uitlaatgas is giftig. Niet gebruiken in een ongeventileerde ruimte.</i>		<i>De generator nooit aansluiten op het openbare net.</i>
	<i>Zet motor af alvorens bij te tanken.</i>		<i>HEET, raak hete plekken niet aan.</i>

NL

	AAN (stroom en motor)		IN -positie van een tweestandendrukknop		Motor starten (elektrisch starten)
	UIT (stroom en motor)		Aardgeleiding (aarde)		Motor afzetten
	Wisselstroom		Zekering		Benzine
	Gelijkstroom		Motorolie		Snel
	Plus; positieve polariteit		Olie bijvullen		Langzaam
	Min; negatieve polariteit		Acculading status		Brandstof aan / Lopen
	UIT -positie van een tweestandendrukknop		Choke; hulp koude start		Brandstof uit / Stoppen

P_r	Nominaal vermogen (kW)	COP	Continuvermogen	$\cos\phi_r$	Nominale vermogensfactor
f_r	Nominale frequentie (Hz)	U_r	Nominaal voltage (V)	I_r	Nominale stroom (A)
H_{max}	Maximale hoogte terrein boven zeeniveau (m.)	T_{max}	Maximale omgevings-temperatuur (°C)	m	Gewicht (kg)

2. ONDERDELEN (Zie Afb. 1)

NB

Zie illustraties op de achterkant van de voorzijde of de achterzijde voor Afb. 1 tot 6 als dit in de tekst wordt aangegeven.

- 1 TREKSTARTER (HANDVAT)
- 2 BEDIENINGSPANEEL
- 3 ZIJPANEEL (L)
- 4 LUCHTFILTER
- 5 BRANDSTOFAFTAPSCHROEF
- 6 DRAAGBEUGEL
- 7 DEKSEL TANKDOP
- 8 UITLAAT
- 9 AFTAPPLUG OLIE
- 10 ZIJPANEEL (R)
- 11 OLIEPEILSTOK (OLIERESERVOIR)
- 12 VONKBRUG

3. BEDIENINGSELEMENTEN EN INDICATOREN

(Zie Afb. 2)

1. AAN/UIT-SCHAKELAAR (Zie Afb. 2-1)

De aan/uit-schakelaar en het vergrendelingsmechanisme tussen de brandstoftap en de choke werken soepel met elkaar samen.

 CHOKE	Om de motor te starten, draait u de knop naar dit teken. (De klep van de choke is dicht.)
 “ ” DRAAIEN	Houd de knop in deze stand nadat de motor is gestart. (Als de motor warm is, kan de motor gestart worden met de knop in deze stand.)
 “ O ” STOPPEN	Om de motor te stoppen, draait u de knop naar dit teken. (De brandstoftap is eveneens gesloten.)

2. CONTROLELAMPJE (Zie Afb. 2-2)

Deze lampjes gaan branden onder de volgende omstandigheden;

CONTROLELAMPJE (Groen) ---- Het lampje gaat branden als de generator correct werkt.

3. LICHTJE OLIESENSOR (Zie Afb. 2-3)

Als het peil van de motorolie onder de voorgeschreven waarde komt, gaat het alarmlichtje branden en stopt de motor automatisch. Als de machine stopt omdat er te weinig olie in zit, kan hij niet meer worden gestart, zelfs niet door aan de startknop te trekken (alleen het alarmlichtje knippert). Vul in zo'n geval machineolie bij tot de tuit van de olie-inlaat.

(Zie pagina 6 voor gedetailleerde informatie over het bijvullen van olie.)

4. AANSLUITING WISSELSTROOM

Wisselstroom kunt u op dit stopcontact aansluiten. Gebruik een geaarde driewegstekker zoals afgebeeld.

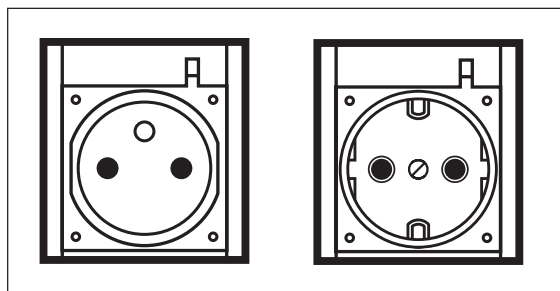

⚠ PAS OP

- Sluit niet meer dan twee apparaten tegelijk aan op de generator.
- Steek geen vreemde voorwerpen in het stopcontact.

5. GELIJKSTROOMAANSLUITING (Zie Afb. 2-4)

U heeft de beschikking over gelijkstroom voor het opladen van een accu.

- Rood is de positieve (+) pool.
- Zwart is de negatieve (-) pool.

4. CONTROLES VÓÓR HET GEBRUIK

(Zie Afb. ③)

1. CONTROLEER OLIEPEIL

(Zie Afb. ③-①, ②)

Zorg dat de generator op een vlakke en effen ondergrond staat en de motor is afgezet voordat u het oliepeil controleert of olie bijvult.

- Verwijder de olievladdop en controleer het oliepeil in de motor.
- Vul, als het oliepeil onder de onderste peilstreep staat, bij met geschikte olie (zie tabel) tot de bovenste peilstreep. Schroef de olievladdop er niet op als u het oliepeil controleert.
- Ververs de olie als deze vervuild is. (Zie het hoofdstuk Onderhoud.)

Oliecapaciteit 0,4 liter

Aanbevolen motorolie:

Gebruik 4-takt motorolie API SE of hoger (SG, SH of SJ wordt aanbevolen). SAE 10W-30 of 10W-40 wordt aanbevolen voor algemeen gebruik bij elke temperatuur. Kies, als er singlegrade olie wordt gebruikt, de juiste viscositeit voor de gemiddelde temperatuur in uw omgeving.

Singlegrade	5W	10W	20W	#20	#30	#40	
Multigrade	10W-30						
	10W-40						
Gebruiksomgeving temperatuur	-20	-10	0	10	20	30	40°C
	-4	14	32	50	68	86	104°F

2. CONTROLEER MOTORBRANDSTOF

(Zie Afb. ②-⑧, ③-③)

⚠ WAARSCHUWING

Niet bijvullen terwijl u rookt of in de buurt van open vuur of andere mogelijke brandhaarden. Anders kunt u brandwonden oplopen.

- Als het brandstofpeil laag is, vul dan bij met ongelode autobenzine.
- Het brandstofpeil mag nooit boven de RODE markering bij de inlaatpoort komen. (Zie Afb. ③-③-①)

① RODE MARKERING

- Zorg dat u het brandstoffilter gebruikt op de brandstoffilterhals.

① BRANDSTOFVULDOP

② BRANDSTOFFILTER

③ DEKSEL TANKDOP

Capaciteit brandstoftank 3,5 liter

- Als u de generator de eerste keer gebruikt of als deze gestopt is omdat de brandstof op was, trek dan verscheidene keren aan de trekstarter nadat u de brandstof hebt bijgevoerd tot aan de RODE markering aan de inlaatpoort van de brandstoftank.

6. GELIJKSTROOMZEKERING

(Zie Afb. ②-⑤)

Gelijkstroomzekeringen schakelen de elektrische stroom uit als de stroom een grens te boven gaat of als er een storing optreedt in het aangesloten apparaat. Controleer het apparaat op het afnemen van buitensporige hoeveelheden stroom of op defecten. Als u er zeker van bent dat alles in orde is, druk de knop dan in tot de positie "AAN".

- ① SCHAKELAAR
- ② KNOP
- ③ IN (AAN) "I"
- ④ UIT (AF) "O"

⚠ PAS OP

Als de zekering meerdere malen achter elkaar uitschakelt, de generator niet meer gebruiken voordat de dealer de storing aan de generator en/of het apparaat heeft verholpen.

Blijf van de knop van de zekering af als deze actief is en blijf hem niet steeds in de positie "AAN" drukken.

7. TREKSTARTER (Zie Afb. ②-⑥)

Trek aan deze hendel om de generator te starten.

- ① HANDVAT TREKSTARTER

8. AANSLUITING AARDE (Zie Afb. ②-⑦)

Aansluiting om de generator te aarden.

9. BRANDSTOFVULDOP (Zie Afb. ②-⑧)

De brandstofvladdop zit onder het deksel.

Om het deksel te openen, tilt u het op terwijl u het getande gedeelte ingedrukt achteruit duwt, zoals te zien op de afbeelding.

Verwijder de brandstofvladdop door deze tegen de richting van de klok in te draaien.

- ① BRANDSTOFVULDOP
- ② BRANDSTOFFILTER
- ③ DEKSEL TANKDOP

10. ZIJPANEEL (L.R.) (Zie Afb. ②-⑨)

Voor onderhoud aan de volgende onderdelen neemt u de desbetreffende zijpaneel weg door de schroef te verwijderen met een schroevendraaier of een munt.

Zijpaneel (L) ----- LuchtfILTER, etc.

Zijpaneel (R) ----- Oliepeilstok, ontstekingsbobine, bougie, etc.

⚠ WAARSCHUWING

Zorg dat u elke waarschuwing om brand te voorkomen ter harte neemt.

- Vul de tank niet bij als de motor draait of heet is.
- Voordat u brandstof bijvult, moet u de aan/uit-schakelaar op de stand "O" (⓪) (STOPPEN) zetten.
- Zorg dat u geen stof, water of andere vreemde stoffen in de brandstof brengt.
- Veeg gemorste brandstof goed af alvorens de motor te starten.
- Houd open vuur uit de buurt.

3. ONDERDELEN CONTROLEREN

Controleer de volgende elementen alvorens de motor te starten:

- Brandstoflekkage uit de brandstofslang etc.
- Bouten en moeren op loszitten.
- Onderdelen op beschadiging of breuk.
- Dat de generator niet op of tegen andere bedrading in de buurt staat.

4. CONTROLEER DE OMGEVING VAN DE GENERATOR

- Als u naar de radio luistert in de buurt van de generator, kan er storing optreden in de radiogolven, waardoor het geluid van de radio verslechtert.

⚠ WAARSCHUWING

Zorg dat u elke waarschuwing om brand te voorkomen ter harte neemt.

- Houd de ruimte vrij van brandbare of andere gevaarlijke materialen.
- Zorg dat de generator op zijn minst op 1 meter afstand staat van gebouwen of andere bouwwerken.
- Gebruik de generator uitsluitend in een droge, goed geventileerde ruimte.
- Houd de uitlaat vrij van vreemde voorwerpen.
- Houd de generator uit de buurt van open vuur. Niet roken!
- Plaats de generator op een stevige en vlakke ondergrond.
- De luchtopeningen van de generator niet afdekken met papier of ander materiaal.

5. DE GENERATOR AARDEN

- Om de generator te aarden verbindt u de aardaansluiting van de generator met de in de grond geslagen pin of met de geleider die al geaard is. (Zie Afb. ③-④)

- Als zo'n aardgeleider of geaarde elektrode niet beschikbaar is, verbindt u de aardaansluiting van de generator met de aardaansluiting van het gereedschap of het apparaat dat u gebruikt. (Zie Afb. ②-⑦, ③-④)

- ① AANSLUITING AARDE
- ② AARDING SPUNT

5. GEBRUIKSAANWIJZING

(Zie Afb. ④)

1. DE GENERATOR STARTEN

⚠ PAS OP

Controleer elke keer voor u de generator gebruikt het oliepeil, zoals op pagina 6 beschreven.

- (a) Zorg dat het apparaat niet is aangesloten.
- (b) Draai de aan/uit-schakelaar naar de stand "N" (CHOKE). (Als de motor warm is of als de temperatuur hoog is, start dan de motor met de schakelaar op de stand "I" (Ⓜ, DRAAIEN)). (Zie Afb. ④-①)

NL

⚠ PAS OP

- Sluit geen kapotte apparaten, snoeren of stekkers aan.
- Zorg dat er geen apparaten aangesloten zijn op de generator als u hem aanzet. Als u de generator opstart terwijl er een apparaat op is aangesloten, kan dat leiden tot schade aan de generator en/of het apparaat en tot verwondingen bij u zelf.

- (c) Trek langzaam aan de trekstarter totdat u het compressiepunt passeert (u voelt weerstand), laat de starter dan terugkomen in zijn oorspronkelijke positie en geef een flinke ruk. (Zie Afb. ④-②)
 - ① HANDVAT TREKSTARTER
 - ② GEEF EEN FLINKE RUK
- (d) Laat na het starten de trekstarter terugkeren in zijn oorspronkelijke positie waarbij u het handvat vast blijft houden.

NB

Als de motor na verscheidene pogingen nog niet start, herhaalt u de hierboven genoemde procedure met de aan/uit-schakelaar in de stand "I" (Ⓜ, DRAAIEN).

- (e) Nadat de motor 20 tot 30 seconden heeft warmgedraaid, draait u de aan/uit-schakelaar naar de stand " I " ( DRAAIEN). (Zie Afb. 4-3)
- (f) Controleer of het uitgangslampje brandt. Dat geeft aan dat de generator correct werkt.

NB
Neem contact op met een geautoriseerde DOLMAR-dealer als de generator goed werkt, maar het uitgangslampje gedoofd is.

2. STROOMGEBRUIK

⚠ WAARSCHUWING

- Zorg dat het apparaat **UIT** is gezet voordat u het op de generator aansluit.
- Verplaats de generator niet als hij draait.
- Zorg dat de generator geaard is als het aangesloten apparaat geaard is. Als u de unit niet aardt, kunt u een elektrische schok krijgen.

BEDIENINGSPANEEL GE-1100 (50Hz-230V)

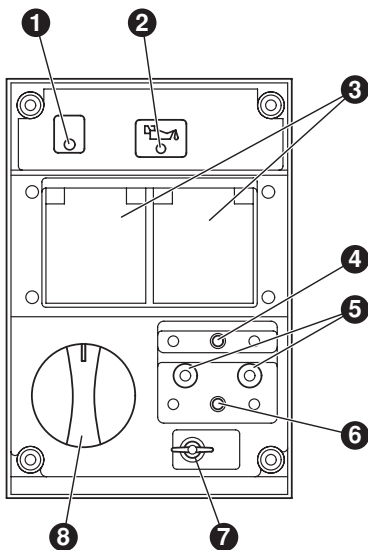

- 1 UITGANGSLAMPJE
- 2 LICHTJE OLIESENSOR
- 3 AANSLUITING WISSELSTROOM
- 4 STROOMONDERBREKER
- 5 GELIJKSTROOMAANSLUITING
- 6 GELIJKSTROOMZEKERING
- 7 AANSLUITING AARDE
- 8 AAN/UIT-SCHAKELAAR

(1) APPARAAT OP WISSELSTROOM (Zie Afb. 4-4)

- (a) Overtuig u ervan dat het uitgangslampje brandt.
- (b) Zet de elektrische apparatuur af met de schakelaar(s) alvorens deze aan te sluiten op de generator.
- (c) Steek de stekker(s) van de elektrische apparatuur in het stopcontact.

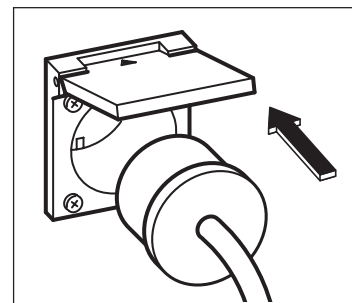

⚠ WAARSCHUWING

- Zorg dat de generator geaard is als het aangesloten apparaat geaard is.
- Als u de unit niet aardt, kunt u een elektrische schok krijgen.

⚠ PAS OP

■ Steek geen vreemde voorwerpen in het stopcontact.

- Controleer het ampere van de stopcontacten en zorg dat u geen elektrische spanning gebruikt die het aangegeven ampere te boven gaat.
- Zorg dat het totale wattage van alle apparatuur het nominaal uitgangsvermogen van de generator niet te boven gaat.

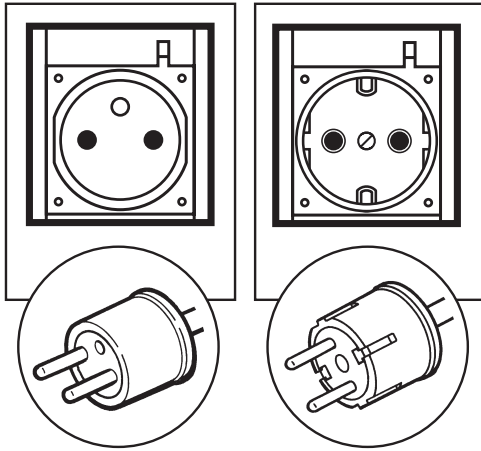

NB

Wanneer de wisselstroomonderbreker afslaat terwijl het apparaat in bedrijf is, is de generator overbelast, of is de aangesloten apparatuur defect.

Zet de generator onmiddellijk uit, controleer het apparaat en/of de generator op overbelasting, en laat ze zonodig repareren door een DOLMAR-dealer of een serviceshop.

(d) Zet het apparaat aan met de schakelaar.

(2) GELIJKSTROOMTOEPASSING (Zie Afb. 4-5)

De gelijkstroomaansluiting wordt alleen gebruikt voor het opladen van 12-volts accu's. Hij levert een maximale stroom van 12V-8,3A (100W).

- 1 Positieve aansluiting (ROOD)
- 2 Negatieve aansluiting (ZWART)

KABELAANSLUITING:

- Verbind de positieve aansluiting (rood) op de generator met de positieve (+) aansluiting op de accu.
- Verbind de negatieve aansluiting (zwart) op de generator met de negatieve (-) aansluiting op de accu.

VEILIGHEIDSMATREGELEN TIJDENS HET OPLADEN

- Tijdens het oplaadproces komt er via de ventilatieopeningen in de accu waterstof vrij, een explosief gas. Zorg daarom dat de generator tijdens het oplaadproces niet in de buurt van vonken of open vuur staat.
- Elektrolytische vloeistof kan ogen en kleren verbranden. Vermijd dus absoluut elk contact. Als u toch iets over u heen heeft gekregen, was het betreffende gebied dan meteen met grote hoeveelheden water en raadpleeg een dokter om u te laten behandelen.
- Als u een accu met een grote capaciteit of een totaal lege accu oplaadt, kan het teveel aan stroom ervoor zorgen dat de gelijkstroomonderbreker afslaat. Gebruik in zo'n geval een acculader en laad zo'n grote accu op met wisselstroom.
- Defecten aan de accu kunnen ervoor zorgen dat de gelijkstroomonderbreker afslaat. Controleer de accu alvorens de gelijkstroomonderbreker te vervangen.

3. DE GENERATOR UITZETTEN

- (a) Zet de elektrische apparatuur uit met de stroomschakelaar en trek de stekker uit het stopcontact van de generator.
- (b) Laat de motor zo'n 3 minuten afkoelen op nullast alvorens hem uit te zetten.
- (c) Draai de aan/uitschakelaar naar de stand "O" (STOPPEN). (Zie Afb. 4-6)

4. OLIESENSOR (Zie Afb. 4-7)

- (a) De oliesensor merkt dat het oliepeil in het carter is gedaald en stopt automatisch de motor als het oliepeil onder een tevoren vastgesteld niveau daalt.
- (b) Wanneer de motor automatisch gestopt is, moet u de wisselstroomonderbreker van de generator uitschakelen en het oliepeil controleren. Vul motorolie bij tot het bovenste peilstreep zoals aangegeven op pagina 6 en herstart de motor.
- (c) Als de motor niet start met behulp van de gebruikelijke startprocedures, controleer dan het oliepeil.

- 1 OLIESENSOR

⚠ PAS OP

Verwijder de MEETSONDE VAN DE OLIESENSOR niet als u olie bijvult. Verwijder de olievuldop aan de andere kant van de carburateur.

NL

6. INFORMATIE WATTAGE

Sommige apparaten hebben een “stoot” energie nodig als ze opstarten.

Dat betekent dat de hoeveelheid elektrische kracht die nodig is om het apparaat te starten groter kan zijn dan de hoeveelheid die nodig is om het draaiende te houden.

Elektrische apparaten en gereedschap hebben gewoonlijk een label dat het voltage aangeeft, de toeren/Hz, het ampere (amps) en de elektrische kracht die nodig is om het apparaat of gereedschap te laten draaien.

Vraag bij uw dichtstbijzijnde dealer of servicecentre even na hoe dat zit met de stroomstoot van bepaalde apparaten of gereedschap.

- Elektra als gloeilampen en verwarmingsplaten vereist hetzelfde wattage om te starten als om te blijven draaien.
- Elektra als tl-buizen vereist 1,2 tot 2 keer het aangegeven wattage bij het opstarten.
- Elektra als kwikdamplampen vereist 2 tot 3 keer het aangegeven wattage bij het opstarten.
- Elektrische motoren vereisen een grote hoeveelheid stroom bij het starten. De vereiste hoeveelheid vermogen hangt af van het type motor en waarvoor deze wordt gebruikt. Zodra de “stoot” groot genoeg is geweest om de motor te starten, zal het apparaat slechts 50 tot 30% van het wattage nodig hebben om te blijven draaien.
- Het meeste elektrische gereedschap heeft 1,2 tot 3 keer hun wattage nodig om tijdens het gebruik belast te draaien. Zo kan een generator van 5000 watt een elektrisch stuk gereedschap van 1800 tot 4000 watt van stroom voorzien.
- Circuits als onderwaterpompen en luchtcompressoren hebben een hele grote kracht nodig om op gang te komen. Ze hebben 3 tot 5 keer het normale gebruikswattage nodig om te starten. Zo kan een generator van 5000 watt bijvoorbeeld slechts een pomp van 1000 tot 1700 watt aandrijven.

NB

De volgende wattage-tabel is slechts een algemene richtlijn. Kijk op het desbetreffende apparaat voor het juiste wattage.

Om het totale wattage te bepalen dat nodig is om een bepaald elektrisch apparaat of gereedschap te laten draaien, moet u het voltage-getal van het apparaat/gereedschap vermenigvuldigen met het ampere (amps)-getal ervan. De informatie over voltage en ampere (amps) kunt u vinden op een plaatje dat normaliter op de elektrische apparatuur en het gereedschap zit.

Apparaten	Bijbehorend wattage (ongeveer W)
	50 Hz
Gloeilamp, radiator	700
Tl-buis, elektrisch gereedschap	350
Kwikdamplamp	250
Pomp, compressor	150

SPANNINGSVERMINDERING IN ELEKTRISCHE VERLENGSNOEREN

Als een lang elektrisch snoer wordt gebruikt om een apparaat of gereedschap op de generator aan te sluiten, treedt er een bepaalde hoeveelheid spanningsvermindering of -verlies op in het verlengsnoer waardoor het effectieve voltage dat beschikbaar is voor het apparaat of het gereedschap terugloopt.

De tabel hieronder is gemaakt om te laten zien hoe groot het verlies aan voltage is als er een verlengsnoer van ongeveer 100 meter wordt gebruikt om een apparaat of gereedschap op de generator aan te sluiten.

Nominale dwars-doorsnede	A.W.G.	Toegestane stroom	Aantal draden/diam. draden.	Weerstand	Stroomverst.								Spanningsvermindering
					1A	3A	5A	8A	10A	12A	15A		
mm ²	Nr.	A	Nr./mm	Ω/100m	1A	3A	5A	8A	10A	12A	15A		
0,75	18	7	30/0,18	2,477	2,5V	8V	12,5V	–	–	–	–		
1,27	16	12	50/0,16	1,486	1,5V	5V	7,5V	12V	15V	18V	–		
2,0	14	17	37/0,26	0,952	1V	3V	5V	8V	10V	12V	15V		
3,5	12 tot 10	23	45/0,32	0,517	–	1,5V	2,5V	4V	5V	6,5V	7,5V		
5,5	10 tot 8	35	70/0,32	0,332	–	1V	2V	2,5V	3,5V	4V	5V		

7. ONDERHOUDSSCHEMA

DAGELIJKS	<ul style="list-style-type: none">■ Controleer oliepeil.■ Controleer alle onderdelen zoals beschreven in "CONTROLES VÓÓR HET GEBRUIK".
ELKE 50 UUR	<ul style="list-style-type: none">■ Was het luchtfilter. -vaker bij gebruik in een smerige of stoffige omgeving.■ Controleer de bougie en maak deze zonodig schoon.
ELKE 100 UUR	<ul style="list-style-type: none">■ Ververs de motorolie. *-vaker bij gebruik in een smerige of stoffige omgeving.
ELKE 200 UUR	<ul style="list-style-type: none">■ Stel de vonkbrug van de bougie af.■ Maak de brandstofzeef schoon.
ELKE 500 UUR	<ul style="list-style-type: none">■ Vervang de bougie en het luchtfilter.■ Maak de carburateur schoon en stel deze af, evenals de klepspeling, en de klepzitting samen met de cilinderkop.
ELKE 1000 UUR (24 MAANDEN)	<ul style="list-style-type: none">■ Kijk de onderdelen van het bedieningspaneel na.■ Controleer de rotor en de starter.■ Vervang het rubber van de motorophanging.■ Reviseer de motor.■ Vervang de brandstofleidingen.

NL

NB: (*)

- De eerste keer dient u de olie na twintig (20) gebruiksuren te verversen. Daarna moet u de olie om de 100 uur verversen.
- Kijk, voordat u de olie ververst, waar u de oude olie kunt laten.
Laat ze niet weglopen in het riool, in de grond of in open water.
In de lokale milieuvoorschriften vindt u gedetailleerd advies waar u de olie kunt laten.

8. ONDERHOUD (Zie Afb. ⑤)

⚠ PAS OP

Zorg ervoor dat de motor gestopt is voor u onderhoud, service of reparaties gaat uitvoeren.

NB

Het verdient aanbeveling gehoorbescherming te dragen wanneer u de generator gebruikt, of er onderhoud of reparaties aan uitvoert.

1. MOTOROLIE VERVERSEN (Zie afb. ⑤-①)

- Ververs de olie elke 50 uur.
(Ververs bij een nieuwe motor de olie na 20 uur.)

(a) Tap de olie af door de tapplug en de olievuldop te verwijderen terwijl de motor nog warm is.

① AFTAPPLUG OLIE

(b) Bevestig de tapplug weer en vul de motor met olie tot de bovenste peilstreep op de olievuldop.

- Gebruik verse en hoogwaardige smeerolie tot het aangegeven peil zoals aangegeven op pagina 6. Als u vervuilde of bedorven olie gebruikt of als de kwaliteit van de motorolie onvoldoende is, zal dat resulteren in beschadiging van de motor en zal de levensduur ervan stevig teruglopen.

2. ONDERHOUD VAN HET LUCHTFILTER (Zie Afb. ⑤-②)

Het is zeer belangrijk dat u het luchtfilter in goede staat houdt.

Motoren slijten en raken beschadigd door vuil dat binnenkomt via onjuist geïnstalleerde, onjuist onderhouden of verkeerde elementen. Houd het element altijd schoon.

(a) Maak de haak van het deksel los en verwijder het luchtfilter.

① ELEMENT

② DEKSEL LUCHTFILTER

(b) Paieren element: Schoonmaken door het zachtjes af te kloppen om vuil te verwijderen; stof eraf blazen. Gebruik nooit olie. Reinig het papieren element na elke 50 uur draaien, en vervang het element elke 200 uur of één keer per jaar.

(c) Urethaan vorm: Was het element met schoon water. Knijp het water eruit en laat het element drogen. (Niet verdraaien.)

3. SCHOONMAKEN EN AFSTELLEN BOUGIE (Zie Afb. ⑤-③,④)

① BOUGIE

② BOUGIESLEUTEL

(a) Als de bougie verontreinigd is met kool, verwijder dat dan met een bougiereiniger of een stalen borstel.

(b) Stel de vonkbrug af op 0,6 tot 0,7 mm.

Bougie : BMR4A (NGK)

4. De koolborstel controleren (Zie afb. ⑤-⑤)

Als de borstel erg versleten raakt, verandert de contactdruk met de sleepring, en wordt het oppervlak van de sleepring ruw, waardoor de generator onregelmatig gaat presteren.

Controleer de borstel elke 500 uur, of op het moment dat de generator onregelmatig presteert.

Als de borstel minder dan 5 mm lang is, dient u deze door een nieuwe te vervangen.

① BORSTELHOUDER

② BORSTEL

③ 5 mm

④ M5-BOUT : 1 st.

(a) Draai de lasdop los en verwijder de borstel.

(b) Let goed op de richting van de borstel en de relatieve positie ten opzichte van de sleepring als u een nieuwe borstel aanbrengt.

9. PERIODIEKE HANDELINGEN EN INSPECTIES

Wanneer u de generator gebruikt als noodstroomvoorziening, is het nodig de machine periodiek te laten draaien en te controleren.

Brandstof (benzine) en motorolie zullen slechter worden na verloop van tijd, waardoor de motor moeilijk zal starten en met als uiteindelijk resultaat storingen aan de motor en defecten.

⚠ PAS OP

Omdat de brandstof (benzine) mettertijd slechter zal worden, dient u de brandstof (benzine) regelmatig door verse te vervangen; we raden u aan dit één keer per drie (3) maanden te doen.

- (a) Controleer de brandstof (benzine), de motorolie en het luchtfilter.
- (b) Start de motor.
- (c) Laat de motor tenminste tien minuten lopen met ingeschakelde apparatuur, bijvoorbeeld verlichting.
- (d) Controleer de volgende punten:
 - Loopt de motor naar behoren.
 - Is het geproduceerde vermogen voldoende en brandt het indicatorlampje correct.
 - Werkt de motorschakelaar naar behoren.
 - Geen lekkage van motorolie en brandstof (benzine).

10. VERVOER

Wanneer de generator vervoerd moet worden, moet u ervoor zorgen dat de brandstof (benzine) volledig uit de tank wordt afgetapt.

⚠ WAARSCHUWING

- Om morsen van brandstof door trillingen en schokken te voorkomen, mag u de generator nooit vervoeren wanneer er nog brandstof (benzine) in de tank zit.
- Doe de tankdop goed vast.
- Om het brandrisico dat samengaat met het gebruik van benzine te voorkomen, mag u de generator nooit lang in de zon laten staan.
- Bewaar tijdens vervoer de brandstof (benzine) in een uitsluitend voor de opslag van benzine bedoelde stalen tank.

- (a) Zet de motorschakelaar op de "O" (⊖) STOPPEN) stand.

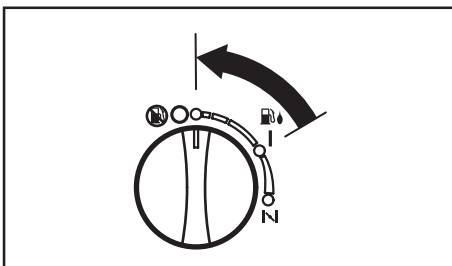

- (b) Tap de brandstof uit de tank af.

- (c) Doe de tankdop weer vast en doe de kap terug op zijn plaats.

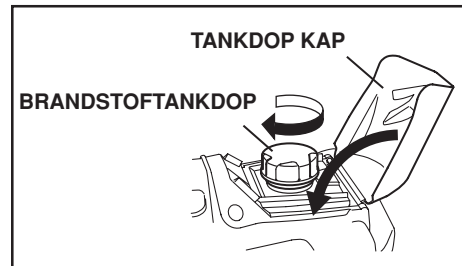

⚠ PAS OP

- Plaats geen zware dingen op de generator.
- Kies de juiste plek en plaats de generator op de juiste positie in het transportvoertuig zodat de generator niet kan bewegen of vallen. Zet de generator indien nodig met touwen e.d. vast.

NL

11. DE GENERATOR OPBERGEN

(Zie Afb. 6)

De volgende procedures moeten worden gevolgd als u de generator langer dan 6 maanden wilt opbergen.

- Tap de brandstof uit de brandstoftank zorgvuldig af door de brandstofleiding los te maken. Benzine die in de brandstoftank is achtergebleven zal uiteindelijk bederven en het starten bemoeilijken.
- Gebruik de handpomp om brandstof uit de brandstoftank te tappen en plaats deze in de bijvulopening. (Zie Afb. 6-1)
- Verwijder de aftapschroef uit de carburateur. (Zie Afb. 6-2)
 - 1 AFTAPSCHROEF
- Ververs de motorolie.
- Controleer of er geen schroeven en moeren loszitten, draai ze zondig vast.
- Maak de generator grondig schoon met poetskatoen. Spray er een conserveringsmiddel op als u dat hebt. **GEBRUIK NOOIT WATER OM DE GENERATOR SCHOON TE MAKEN!**
- Trek aan de trekstarter totdat u weerstand voelt, en laat de starter in die stand.
- Berg de generator op in een goed geventileerde ruimte met een lage vochtigheidsgraad.

12. PROBLEEMOPLOSSING

Als de motor van de generator na verscheidene pogingen niet wil starten, of als er geen spanning op de uitgangsstekkerbus staat, lees dan de volgende tabel. Als uw generator nog steeds niet wilt starten of geen stroom levert, neem dan contact op met uw dichtstbijzijnde DOLMAR-dealer of serviceshop voor verdere informatie of voor advies.

Als de motor niet wil starten:

Controleer of de aan/uit-schakelaar in de goede stand staat.	Draai de aan/uit-schakelaar naar de stand "N" (CHOKE).
Controleer het brandstofpeil.	Vul de brandstoftank als deze leeg is, maar gooi hem niet te vol.
Zorg ervoor dat de generator niet is aangesloten op een apparaat.	Als er een apparaat is aangesloten, zet dat dan uit met de hoofdschakelaar en haal de stekker eruit.
Controleer de bougie om te zien of de bougiekap los zit.	Als de kap van de bougie los zit, druk deze dan weer vast.
Kijk of de bougie vuil is.	Verwijder de bougie en maak de elektrode schoon.
Controleer het peil van de motorolie.	Als het peil van de motorolie laag is, voeg dan olie toe tot het bovenste peilstreepje van de oliepeilmeter.

Als het stopcontact geen stroom krijgt:

Kijk dan of de stroomonderbreker niet is geactiveerd terwijl het lampje overbelasting brandt. Kijk of de gelijkstroomonderbreker is uitgeschakeld.	Druk de stroomonderbreker in de stand "I" (ON), nadat u zich ervan hebt vergewist dat het elektrisch vermogensniveau goed is en de elektrische apparaten in normale staat zijn.
Controleer het wisselstroom (AC) stopcontact en de gelijkstroom (DC) aansluitingen op losse contacten.	Maak zonodig de verbinding vast.
Kijk of de motor probeerde te starten terwijl er al apparaten op de generator waren aangesloten.	Zet de schakelaar van het apparaat op uit, en maak de kabel los van het stopcontact. Maak deze weer vast als de generator correct is opgestart.
Laag vermogen.	Koolborstels erg versleten.

13. SPECIFICATIES

MODEL		GE-1100	
Wisselstroomgenerator	Type	2-polig roterend veld, enkele fase	
	Bekrachtigingssysteem	Zelfbekrachtigend	
	Spanningsregeling	Automatische spanningsregeling (AVR)	
	Wisselstroom	Opgegeven vermogen COP kW	0,7
		Nominale vermogensfactor	1,0
		Opgegeven frequentie Hz	50
		Nominaal voltage V	230
		Opgegeven stroomsterkte A	3,0
	Type beveiliging	Stroomonderbreker	
	Gelijkstroom	Uitgangsvermogen gelijkstroom V-A	12 - 8,3
Type beveiliging		Stroomonderbreker	
Controlelampje	Standaard		
Motor	Model	EH09-2	
	Type	Geforceerd luchtgekoelde, 4-takt benzinemotor met één enkele cilinder en kopkleppen	
	Slagvolume mL	85,8	
	Brandstof	Autobenzine ongelood	
	Capaciteit brandstoftank L	3,5	
	Nominaal continubedrijf [Ongeveer] uren	3,8	
	Oliecapaciteit motor L	0,4	
	Bougie	BMR4A (NGK)	
	Startsysteem	Trekstarter	
	Oliesensor	Standaard	
Maximale gebruikshoogte boven zeeniveau m	1.000		
Maximale omgevingstemperatuur °C	40		
Afmeting	Lengte mm	490	
	Breedte mm	295	
	Hoogte mm	445	
Droog gewicht kg	25,5		

NL

14. BEDRADINGSSCHEMA

GE-1100 (50Hz-230V)

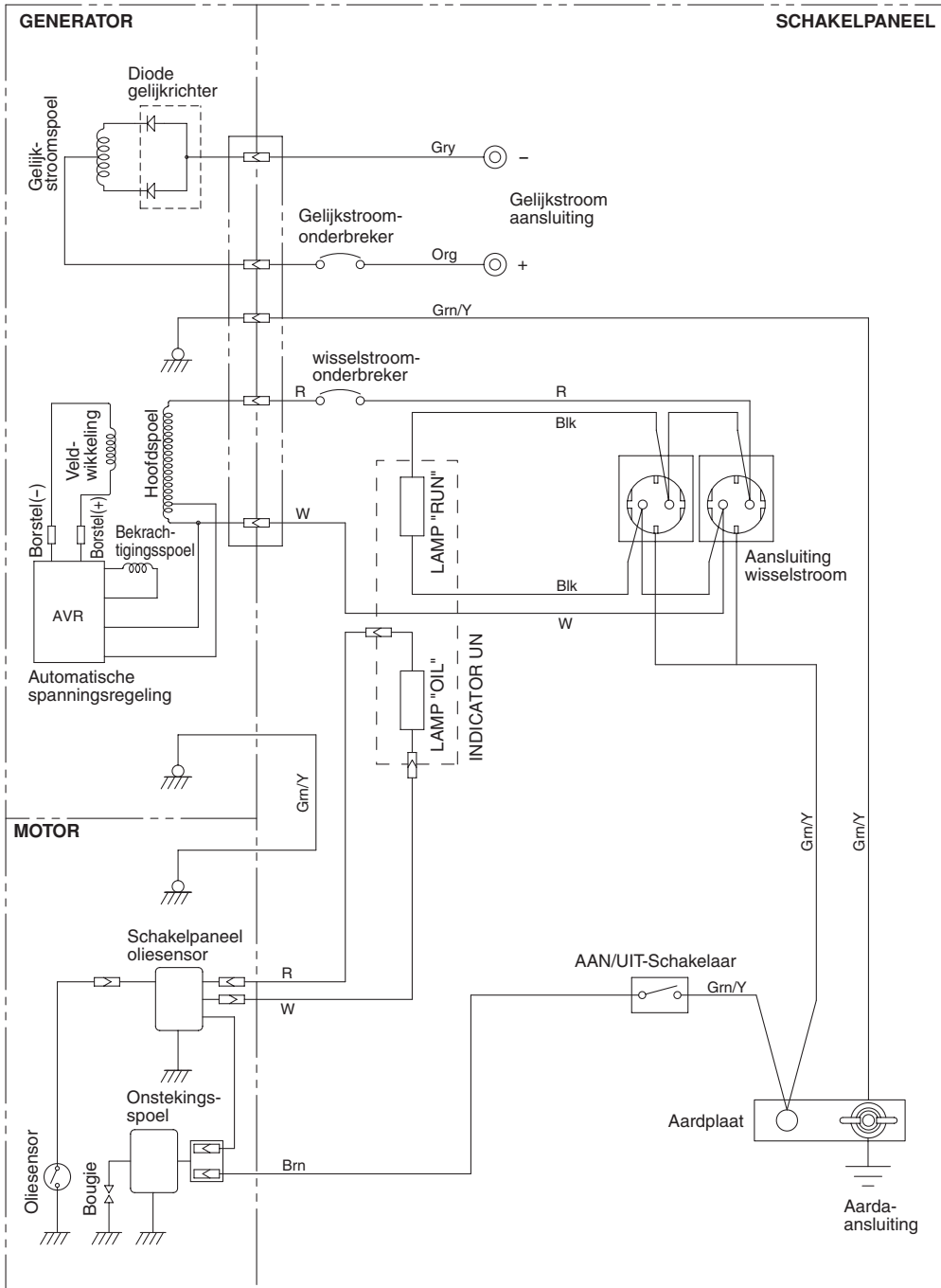

Bedradingsschema

Blk : Zwart	LBlu : Lichtblauw	Grn : Groen	Gry : Grijs	Y : Geel	Pur : Paars
Blk/W : Zwart/wit	Brn : Bruin	Grn/W : Groen/wit	R : Rood	W/Blk : Zwart/wit	Y/Blu : Geel/Blauw
Blu : Blauw	Brn/W : Bruin/wit	Org : Oranje	W : Wit	Grn/Y : Groen/geel	Pin : Roze

INTRODUCCIÓN

Gracias por adquirir el **Grupo electrógeno DOLMAR**.

En el presente manual se explica el modo de funcionamiento y mantenimiento del **Grupo electrógeno DOLMAR**. Este **Grupo electrógeno DOLMAR** puede utilizarse para equipos eléctricos en general, aparatos, lámparas, herramientas, y como fuente de alimentación de CA.

Con respecto a la aplicación para CC, los terminales sólo se utilizan para cargar baterías de 12 voltios. No utilice nunca este generador para otras aplicaciones.

Lea el manual para familiarizarse con ambos modos a fin de optimizar la utilización segura y eficaz de este producto.

Conserve este manual del operador para consultarlo cuando lo necesite.

Debido al esfuerzo constante que realizamos por introducir mejoras en nuestros productos, algunos procedimientos y especificaciones están sujetos a modificación sin previo aviso.

Cuando solicite alguna pieza de recambio, deberá proporcionarnos el **MODELO, NÚMERO DE FABRICACIÓN (N° de PROD.)** y **NÚMERO DE SERIE (N° de SER.)** del producto que haya adquirido.

Compruebe el número de fabricación del producto y rellene las casillas que aparecen a continuación. (La ubicación de la etiqueta puede variar en función del modelo)

N° de PROD.									

N° de SER.									

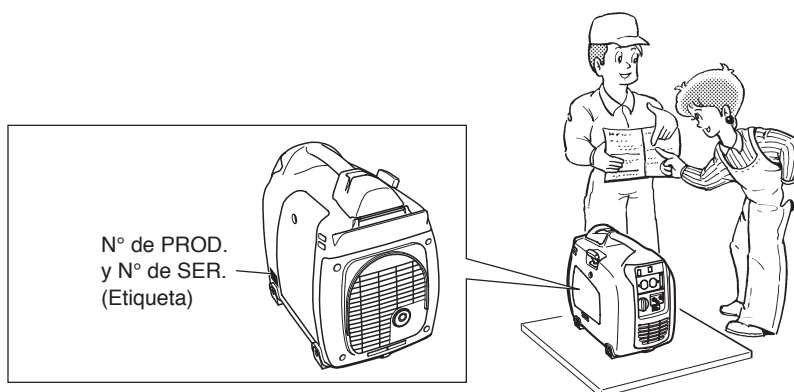

ES

CONTENIDO

1. INSTRUCCIONES DE SEGURIDAD	2
2. COMPONENTES	5
3. CONTROLES E INDICADORES	5
4. COMPROBACIONES PREVIAS A LA PUESTA EN FUNCIONAMIENTO	6
5. MODO DE FUNCIONAMIENTO	7
6. TENSIÓN	10
7. PROGRAMA DE MANTENIMIENTO	11
8. MODO DE MANTENIMIENTO	12
9. OPERACIÓN E INSPECCIÓN PERIÓDICAS	12
10. TRANSPORTE	13
11. PREPARACIÓN PARA SU ALMACENAMIENTO	13
12. SOLUCIÓN DE PROBLEMAS	14
13. ESPECIFICACIONES	15
14. ESQUEMA DE CONEXIONES	16

NOTA

Consulte las ilustraciones del dorso de la portada o de la contraportada correspondientes a las Figs. 1 a 6 que se indican en las frases.

1. INSTRUCCIONES DE SEGURIDAD

Lea atentamente todas las instrucciones y preste especial atención a aquellas que vayan precedidas por las siguientes palabras:

⚠ AVISO

“AVISO” indica que existen muchas posibilidades de sufrir daños físicos o perder la vida si no se siguen las instrucciones.

⚠ PRECAUCIÓN

“PRECAUCIÓN” indica la posibilidad de sufrir daños físicos o causar daños en el equipo.

⚠ AVISO

No haga funcionar el generador si hay gasolina u otro combustible gaseoso en las proximidades, porque existe el riesgo de provocar una explosión o un incendio. No llene el tanque de combustible con el generador en funcionamiento ni tampoco fume o utilice llama abierta en sus proximidades. Preste atención para no derramar el combustible durante el proceso de reabastecimiento. En caso de que suceda, límpielo y deje que se seque completamente antes de poner en funcionamiento el motor.



⚠ AVISO

ES No acerque ningún tipo de sustancia inflamable al generador ni tampoco combustibles, cerillas, pólvora, trapos manchados de aceite, paja o basura.

⚠ AVISO

No haga funcionar el generador en lugares cerrados, cuevas, túneles o zonas con escasa ventilación. Hágalo siempre en zonas bien ventiladas, ya que, en caso contrario, el generador puede calentarse en exceso y el monóxido de carbono contenido en los gases de escape pondría en peligro las vidas humanas. Mantenga el generador a una distancia mínima de 1 metro de cualquier estructura o edificio durante su utilización.

Si el generador debe utilizarse en un lugar cerrado, la zona tiene que estar perfectamente ventilada y se tomarán todo tipo de precauciones respecto a la evacuación de los gases de escape.

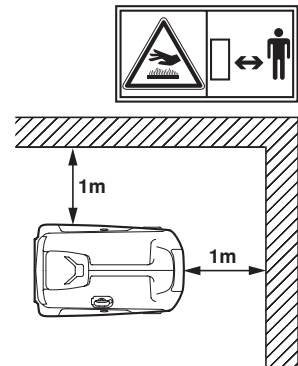

⚠ AVISO

No encierre el generador ni lo proteja con una caja.

El generador dispone de un sistema de refrigeración por aire incorporado y puede sufrir un sobrecalentamiento si se encierra.

Si se ha cubierto el generador para protegerlo de los rigores meteorológicos mientras no se utiliza, asegúrese de quitar dicha protección y mantenerla alejada de las inmediaciones del generador durante su utilización.

⚠ AVISO

Utilice el generador en una superficie nivelada.

El generador no requiere un soporte especial.

Sin embargo, vibrará si se encuentra situado en una superficie irregular; por eso, escoja una superficie lisa y nivelada.

Si el generador se inclina o se mueve mientras está en funcionamiento, puede derramarse el combustible o volcarse el generador, lo que provocaría una situación peligrosa.

La lubricación del motor se verá afectada si el generador se hace funcionar en una superficie en declive o en una pendiente. En este caso, podría griparse el pistón aunque el nivel de aceite se encuentre por encima del máximo.

⚠ AVISO

Preste atención a los cables de conexión o extensión que van del generador al aparato conectado.

Si el cable queda debajo del generador o en contacto con una pieza en vibración, podría romperse y provocar un incendio, un abrasamiento del generador o el riesgo de una descarga eléctrica.

Sustituya los cables dañados o gastados lo antes posible.



⚠ AVISO

No utilice el generador al aire libre cuando llueva ni tampoco en lugares mojados o húmedos ni con las manos mojadas.

El operador podría sufrir una descarga eléctrica si el generador se moja debido a la lluvia o a la nieve.

⚠ AVISO

Si se moja, séquelo con un paño antes de ponerlo en funcionamiento. No vierta agua directamente en el generador, ni tampoco lo lave.

⚠ AVISO

Siga de forma estricta todos los procedimientos de puesta a tierra del generador siempre que lo utilice, ya que de no hacerlo así, las consecuencias podrían ser mortales.

⚠ AVISO

No conecte el generador a las líneas de energía comercial, ya que podría producirle un cortocircuito, estropearlo u ocasionar una descarga eléctrica. Utilice el conmutador de transferencia para conectarlo a la corriente doméstica.



⚠ AVISO

No fume mientras manipula la batería, ya que ésta emite un gas de hidrógeno inflamable susceptible a la explosión si se expone al arco eléctrico o a una llama abierta.

Mantenga la zona bien ventilada y no permita que haya llamas abiertas o chispas cerca mientras manipula la batería.



⚠ AVISO

El motor alcanza altas temperaturas durante su funcionamiento y éstas se mantienen durante un cierto tiempo una vez apagado. Por ello, mantenga los materiales inflamables alejados de la zona donde se encuentre el generador.

Tenga cuidado de no tocar las partes calientes del motor, en especial la zona refractaria, o podría ocasionarse graves quemaduras.



⚠ AVISO

Establezca una distancia de seguridad suficiente entre las zonas de trabajo y los niños y transeúntes.

⚠ AVISO

Es imprescindible que sepa utilizar de forma correcta y segura cualquier máquina o aparato que vaya a utilizar. Todos los operadores del generador deben leer y seguir el manual de instrucciones. También deben comprenderse cuáles son los usos y limitaciones de dicha máquina o aparato. Siga todas las instrucciones incluidas en las etiquetas y avisos y guarde los manuales y demás material informativo para utilizarlos como referencia en el futuro.

⚠ AVISO

Utilice únicamente cables de extensión "CATALOGADOS".

Cuando utilice una máquina o un aparato al aire libre, emplee exclusivamente los cables de extensión que lleven la marca "Para uso al aire libre". Guarde los cables de extensión en un lugar seco y ventilado cuando no los utilice.

⚠ AVISO

No olvide apagar siempre el disyuntor del circuito de CA y desconecte cualquier máquina o aparato que no esté utilizando antes de proceder a las tareas de mantenimiento, ajuste o instalación de accesorios y acoplamientos.









⚠ PRECAUCIÓN

Asegúrese de que el motor esté parado antes de comenzar cualquier tarea de mantenimiento, servicio técnico o reparación.

Asegúrese de que el mantenimiento y las reparaciones del generador sean realizados sólo por personal cualificado y con experiencia.

Símbolos y significado

En cumplimiento de la normativa europea (Directivas de la CEE), los símbolos que figuran en la siguiente tabla son los que se utilizan en los productos y en el presente manual de instrucciones.

	<i>Lea el manual de instrucciones del operador.</i>		<i>Prohibido fumar, encender fuego o acercar llama abierta.</i>
	<i>Manténgase alejado de la superficie caliente.</i>		<i>Cuidado, riesgo de descarga eléctrica.</i>
	<i>Los gases de escape son venenosos. No lo haga funcionar en un lugar mal ventilado.</i>		<i>No conecte el generador a las líneas de energía comercial.</i>
	<i>Apague el motor antes de reaprovisionar combustible.</i>		<i>QUEMA, no toque las partes calientes.</i>

ES

	<i>ON (alimentación y motor)</i>		<i>Posición IN (entrada) de un control pulsador biestable</i>		<i>Arranque del motor (Arranque eléctrico)</i>
	<i>OFF (alimentación y motor)</i>		<i>Tierra de protección (masa)</i>		<i>Parada del motor</i>
	<i>Corriente alterna</i>		<i>Fusible</i>		<i>Gasolina</i>
	<i>Corriente continua</i>		<i>Aceite de motor</i>		<i>Rápida</i>
	<i>Más; polaridad positiva</i>		<i>Añadir aceite</i>		<i>Lenta</i>
	<i>Menos; polaridad negativa</i>		<i>Estado de carga de la batería</i>		<i>Comienzo de combustible / Marcha</i>
	<i>Posición OUT (salida) de un control pulsador biestable</i>		<i>Estrangulador; ayuda de arranque en frío</i>		<i>Parada de combustible / Parada</i>

P_r	<i>Potencia nominal (kW)</i>	COP	<i>Energía continua</i>	$\cos\phi_r$	<i>Factor de potencia nominal</i>
f_r	<i>Frecuencia nominal (Hz)</i>	U_r	<i>Tensión nominal (V)</i>	I_r	<i>Corriente nominal (A)</i>
H_{max}	<i>Altitud máxima del sitio sobre el nivel del mar (m)</i>	T_{max}	<i>Máxima temperatura ambiente (°C)</i>	m	<i>Masa (kg)</i>

2. COMPONENTES (Ver Fig. 1)

NOTA



Consulte las ilustraciones del dorso de la portada o de la contraportada correspondientes a las Figs. 1 a 6 que se indican en las frases.

- 1 ARRANQUE DE RETROCESO (PALANCA)
- 2 PANEL DE CONTROL
- 3 PANEL LATERAL (IZQ)
- 4 FILTRO DE AIRE
- 5 TORNILLO DE DRENAJE DE COMBUSTIBLE
- 6 ASA PARA TRANSPORTE
- 7 CUBIERTA PARA LA TAPA DEL TANQUE
- 8 SALIDA DE AIRE
- 9 TAPÓN DE DRENAJE DE ACEITE
- 10 PANEL LATERAL (DER)
- 11 INDICADOR DE ACEITE (ORIFICIO DE LLENADO DE ACEITE)
- 12 TAPA DE LA BUJÍA

3. CONTROLES E INDICADORES (Ver Fig. 2)

1. INTERRUPTOR DEL MOTOR (Ver Fig. 2-1)

El interruptor del motor está concebido para una utilización sencilla y posee incorporado un mecanismo de enclavamiento entre la llave del combustible y el estrangulador.

 ESTRANGU- LADOR	Para arrancar el motor, gire el botón a esta posición. (La válvula de estrangulamiento está cerrada.)
 "I" MARCHA	Una vez arrancado el motor, mantenga el botón en esta posición. (El motor puede arrancarse con el botón en esta posición cuando está caliente.)
 "O" PARADA	Para detener el motor, vuelva a girar el botón a esta posición. (La llave de combustible también está cerrada.)

2. LÁMPARA PILOTO (Ver Fig. 2-2)

Estas lámparas se encienden cuando se produce alguna de estas circunstancias;

LÁMPARA PILOTO (Verde)

- Se enciende cuando el generador funciona correctamente.

3. LÁMPARA DEL SENSOR DE ACEITE (Ver Fig. 2-3)

Cuando el nivel de aceite del motor se encuentra por debajo del valor recomendado, esta lámpara de aviso se enciende y el motor se para de forma automática. Si el motor se detiene por esta circunstancia, no podrá volver a arrancarse, ni siquiera accionando el botón de arranque (únicamente parpadeará la lámpara). En esta situación, llene de aceite el motor hasta el borde del orificio del depósito de llenado. (Consulte la página 6 para obtener información detallada sobre el proceso de reabastecimiento de aceite).

4. RECEPTÁCULOS DE CA

Este es el receptáculo suministrador de corriente alterna.

Utilice una clavija de tres patillas de tipo masa tal como se muestra en la ilustración.

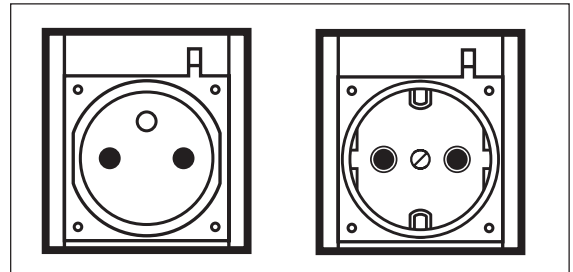

ES

⚠ PRECAUCIÓN

- No conecte al generador más de dos aparatos al mismo tiempo.
- No coloque objetos extraños en el receptáculo de la clavija.

5. TERMINALES DE CC (Ver Fig. 2-4)

Se proporciona suministro eléctrico de CC para la carga de batería.

- El color rojo se corresponde con el terminal positivo (+).
- El negro, con el terminal negativo (-).

6. DISYUNTOR DE CC (Ver Fig. 2-5)

Los disyuntores de CC interrumpen la corriente eléctrica cuando ésta excede su límite o cuando se produce una anomalía en el aparato conectado. Compruebe si existe un consumo excesivo de corriente o si el aparato presenta algún defecto. Después de comprobar que todo es correcto, pulse el botón hasta la posición "ON".

- 1 BOTÓN
- 2 PERILLA
- 3 ENTRADA (ON) " | "
- 4 SALIDA (OFF) " O "

⚠ PRECAUCIÓN

Si el disyuntor continúa activado, desactívelo y compruebe si existe alguna anomalía en el generador o en el aparato consultando a los respectivos representantes de servicio. No obstaculice nunca el funcionamiento del disyuntor ni lo pulse repetidamente en la posición de encendido (ON).

7. ARRANQUE DE RETROCESO (Ver Fig. 2-6)

Tire de la palanca para arrancar el generador.

- 1 PALANCA DE ARRANQUE DE RETROCESO

8. TERMINAL DE TIERRA (Ver Fig. 2-7)

Terminal para la puesta a tierra del generador.

9. TAPA DEL TANQUE DE COMBUSTIBLE (Ver Fig. 2-8)

La tapa del tanque de combustible se encuentra situada bajo la cubierta.

Para abrir la cubierta, levántela tirando de la parte hundida hacia atrás como se muestra en la ilustración. Retire la tapa del tanque de combustible girándola en sentido contrario a las agujas del reloj.

- 1 TAPA DEL TANQUE DEL COMBUSTIBLE
- 2 CRIBA DEL FILTRO DE COMBUSTIBLE
- 3 CUBIERTA PARA LA TAPA DEL TANQUE

10. PANEL LATERAL (IZQ. DER.) (Ver Fig. 2-9)

Para acceder a las piezas que aparecen a continuación a fin de revisarlas, extraiga la panel correspondiente utilizando un destornillador o una moneda.

Panel lateral (IZQ) ---- Filtro de aire, etc.

Panel lateral (DER) ---- Indicador de nivel de aceite, bobina de encendido, bujía, etc.

4. COMPROBACIONES PREVIAS A LA PUESTA EN FUNCIONAMIENTO

(Ver Fig. 3)

1. COMPROBACIÓN DEL ACEITE DE MOTOR (Ver Fig. 3-1, 2)

Antes de comprobar el nivel de aceite o de reabastecer de aceite el motor, asegúrese de que el generador se encuentre situado en una superficie nivelada y estable y de que el motor esté parado.

- Retire la tapa de llenado y compruebe el nivel de aceite del motor.
- Si se encuentra por debajo del mínimo, añada aceite del tipo adecuado (ver tabla) hasta que alcance el nivel máximo. No coloque la tapa cuando compruebe el nivel de aceite.
- Cambie el aceite si está contaminado. (Consulte el apartado Modo de mantenimiento).

Capacidad de almacenamiento de aceite 0,4 litros

Aceite de motor recomendado:

Utilice aceites detergentes para motor de cuatro tiempos de la categoría API SE o superior (SG, SH o SJ recomendados). Se recomienda la utilización de aceites SAE 10W-30 o 10W-40 para un uso general con todo tipo de temperaturas. Si se utiliza un aceite monogrado, seleccione el grado de viscosidad adecuado en función de la temperatura existente en la zona donde resida.

Monogrado	5W	10W	20W	#20	#30	#40	
Multigrado	10W-30						
	10W-40						
Temperatura ambiente	-20	-10	0	10	20	30	40°C
	-4	14	32	50	68	86	104°F

2. COMPROBACIÓN DEL CARBURANTE (Ver Fig. 2-8, 3-3)

⚠ AVISO

No reabastezca de combustible el generador mientras fuma, cerca de una llama abierta o de otros materiales que puedan provocar un incendio. De no respetar esta prohibición, podría producirse un incendio.

- Si el nivel de carburante es bajo, llene el depósito con gasolina de automóvil sin plomo.
- El nivel de carburante no debe sobrepasar la marca ROJA situada en el conducto de entrada. (Ver Fig. 3-3-1)
- 1 MARCA ROJA
- Asegúrese de colocar la criba del filtro del combustible en el cuello del filtro.
- 1 TAPA DEL TANQUE DEL COMBUSTIBLE
- 2 CRIBA DEL FILTRO DE COMBUSTIBLE
- 3 CUBIERTA PARA LA TAPA DEL TANQUE

Capacidad del tanque de combustible 3,5 litros

- Cuando utilice el generador por primera vez o se detenga debido a la falta de combustible, tire de la palanca de arranque de retroceso varias veces después de llenar de combustible el generador hasta la marca ROJA situada en el orificio de entrada del tanque de combustible.

⚠ AVISO

Compruebe las indicaciones de todos los mensajes de aviso para prevenir el riesgo de incendio.

- No llene el tanque de combustible cuando el motor esté en funcionamiento o caliente.
- Antes de proceder al reabastecimiento, sitúe el interruptor del motor en la posición “O” (🛑 PARADA).
- Impida que caiga polvo, suciedad, agua u otros objetos extraños en el combustible.
- Seque perfectamente el combustible que haya podido derramarse antes de arrancar el motor.
- Mantenga alejadas las llamas abiertas.

3. COMPROBACIÓN DE LOS COMPONENTES

Compruebe los siguientes puntos antes de arrancar el motor:

- Escapes en la manguera de combustible, etc.
- Tornillos y tuercas sueltos.
- Componentes rotos o averiados.
- No existencia de cables adyacentes en los que esté apoyado el generador.

4. COMPROBACIÓN DEL ENTORNO DEL GENERADOR

- Si escucha la radio cerca del generador, es posible que el sonido sufra perturbaciones debido a la naturaleza de las ondas radiofónicas y al funcionamiento de la radiofonía.

⚠ AVISO

Compruebe las indicaciones de todos los mensajes de aviso para prevenir el riesgo de incendio.

- Aleje de la zona cualquier sustancia inflamable o material peligroso.
- Mantenga el generador a 1 metro de distancia como mínimo de cualquier edificio o estructura.
- Utilice el generador sólo en zonas secas y bien ventiladas.
- Mantenga el tubo de salida de gases libre de objetos extraños.
- Mantenga el generador alejado de las llamas abiertas. No fume NUNCA!
- Mantenga el generador en una superficie nivelada y estable.
- No bloquee los orificios de ventilación con papel ni otro tipo de materiales.

5. PUESTA A TIERRA DEL GENERADOR

- Para poner a tierra el generador, conecte la pestaña de masa del generador a la escarpija de masa clavada en el suelo o al conductor que haya sido previamente puesto a tierra. (Ver Fig. ③-④)

- Si no se dispone de tal conductor o electrodo de masa, conecte la pestaña al terminal de masa del aparato o de la máquina que esté utilizando. (Ver Fig. ②-⑦, ③-④)

- ① TERMINAL DE TIERRA
- ② ESCARPIA DE MASA

5. MODO DE FUNCIONAMIENTO

(Ver Fig. ④)

1. ARRANQUE DEL GENERADOR

⚠ PRECAUCIÓN

Compruebe el nivel de aceite antes de poner en funcionamiento el generador tal y como se explicó en el la página 6.

- (a) Asegúrese de que el aparato se encuentra desconectado.
- (b) Sitúe el interruptor del motor en la posición “N” (ESTRANGULADOR). (Cuando el motor esté caliente o la temperatura sea alta, arranque el motor con el interruptor en la posición “I” (🛑 MARCHA)). (Ver Fig. ④-①)

ES

⚠ PRECAUCIÓN

- No conecte aparatos defectuosos, incluidos cables y clavijas.
- Asegúrese de que los aparatos no se encuentren conectados al generador cuando lo arranque. Si se arranca el generador con un aparato conectado a él, podrían producirse daños en el generador o en el aparato y también daños físicos en el operador.

- (c) Tire de la palanca del motor lentamente hasta traspasar el punto de compresión (experimentará una cierta resistencia), después vuelva a situar la palanca en su posición original y tire de ella con Fuerza. (Ver Fig. ④-②)
 - ① PALANCA DE ARRANQUE DE RETROCESO
 - ② TIRE CON FUERZA
- (d) Una vez arrancado el motor, deje que la palanca vuelva a su posición original mientras la mantiene sujeta.

NOTA

Si el motor no arranca después de varios intentos, repita los pasos arriba mencionados con el interruptor situado en la posición “I” (🛑 MARCHA).

- (e) Una vez transcurridos 20 o 30 segundos de calentamiento, sitúe el interruptor del motor en la posición “ I ” ( MARCHA). (Ver Fig. 4-3)
- (f) Compruebe que la lámpara de salida esté encendida. Esto indica que el generador está funcionando correctamente.

NOTA

Si la lámpara de salida permanece apagada durante el funcionamiento correcto del generador, consulte con el distribuidor autorizado de DOLMAR.

2. UTILIZACIÓN DEL SUMINISTRO ELÉCTRICO

⚠ AVISO

- Asegúrese de que el aparato se encuentre apagado antes de conectarlo al generador.
- No mueva el generador mientras esté en funcionamiento.
- Asegúrese de poner a tierra el generador si el aparato conectado lo está. Si no lo hace, podría provocar una descarga eléctrica.

ES

PANEL DE CONTROL GE-1100 (50Hz-230V)

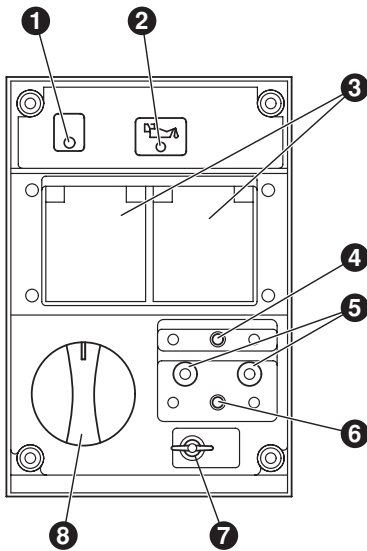

- 1 LÁMPARA DE SALIDA
- 2 LÁMPARA DEL SENSOR DE ACEITE
- 3 RECEPTÁCULOS DE CA
- 4 DISYUNTOR DE CA
- 5 TERMINALES DE CC
- 6 DISYUNTOR DE CC
- 7 TERMINAL DE TIERRA
- 8 INTERRUPTOR DEL MOTOR

(1) APLICACIÓN DE CA (Ver Fig. 4-4)

- (a) Compruebe que la lámpara de salida esté encendida.
- (b) Apague el interruptor del aparato eléctrico antes de conectarlo al generador.
- (c) Inserte la clavija del aparato eléctrico en el receptáculo.

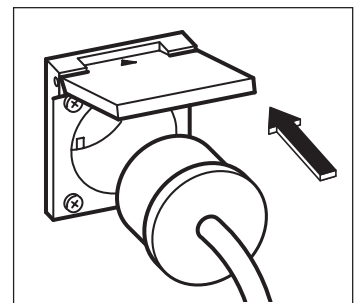

⚠ AVISO

- Asegúrese de poner a tierra el generador si el dispositivo eléctrico conectado lo está.
- Si no lo hace, podría provocar una descarga eléctrica.

⚠ PRECAUCIÓN

■ **No coloque objetos extraños en el receptáculo de la clavija.**

- Compruebe la intensidad de corriente de los receptáculos y asegúrese de que la corriente no exceda el amperaje especificado.
- Compruebe, asimismo, que el voltaje total de todos los aparatos no excede la potencia nominal del generador.

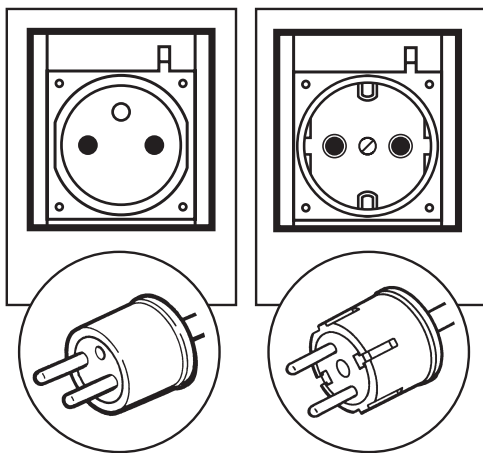

NOTA

Cuando se desactiva el disyuntor del circuito de CA durante el funcionamiento, significa que el generador está sobrecargado o que el aparato está en estado defectuoso.

Pare el generador inmediatamente, examine si se ha producido la sobrecarga en el aparato o en el generador y lleve éste al distribuidor o al servicio técnico de DOLMAR para que efectúen las reparaciones necesarias.

(d) Encienda el interruptor del aparato.

(2) APLICACIÓN DE CC (Ver Fig. 4-5)

El terminal de CC se utiliza para cargar baterías de 12 voltios. Proporciona una potencia máxima de 12V-8,3A (100W).

- 1 Terminal positivo (ROJO)
- 2 Terminal negativo (NEGRO)

CONEXIÓN DEL CABLE:

- Conecte el terminal positivo (rojo) del generador al terminal positivo (+) de la batería.
- Conecte el terminal negativo (negro) del generador al terminal negativo (-) de la batería.

PRECAUCIONES DE SEGURIDAD DURANTE LA CARGA

- Durante el proceso de carga, un gas de hidrógeno explosivo se desprende a través de los orificios de ventilación de la batería. Evite que salten chispas o haya una llama abierta cerca del generador o de la batería durante el proceso de carga.
- El fluido electrolítico puede causar quemaduras en los ojos o en la ropa. Ponga especial cuidado para evitar entrar en contacto con él. En caso de que sufra quemaduras, lave inmediatamente la zona afectada con mucha agua y acuda a un centro para recibir atención médica.
- Al cargar una batería de gran capacidad o completamente descargada, es posible que la excesiva corriente provoque que el disyuntor de CC se desactive. En estos casos, utilice un cargador de batería para **ES** cargar una batería grande con salida de CA.
- Si la batería presenta alguna anomalía, puede hacer que el disyuntor de CC se desactive. Revise la batería antes de sustituir el disyuntor de CC.

3. PARADA DEL GENERADOR

- (a) Apague el interruptor del equipo eléctrico y desenchufe el cable del receptáculo del generador.
- (b) Deje que el motor se enfríe durante 3 minutos aproximadamente sin carga antes de pararlo.
- (c) Sitúe el interruptor del motor en la posición "O" (⓪ PARADA). (Ver Fig. 4-6)

4. SENSOR DE ACEITE (Ver Fig. 4-7)

- (a) Detecta la disminución de aceite en el cárter y detiene de forma automática el motor cuando el nivel de aceite se encuentra por debajo de un nivel previamente determinado.
- (b) Si el motor se para de forma automática, desactive el disyuntor del circuito de CA del generador y compruebe el nivel de aceite. Reabastezca de aceite el generador hasta que alcance el nivel máximo, como se indica en la página 6, y arranque de nuevo el motor.
- (c) Si el motor no arranca siguiendo los procedimientos de arranque habituales, compruebe el nivel de aceite.

1 SENSOR DE ACEITE

⚠ PRECAUCIÓN

No quite la Sonda del sensor de ACEITE durante el proceso de llenado. Extraiga la tapa del orificio de llenado situada en el lado opuesto del carburador.

6. TENSIÓN

Algunos aparatos necesitan una “sobreintensidad” momentánea cuando se encienden.

Esto significa que la cantidad de suministro eléctrico necesaria para encender el aparato puede sobrepasar la que se necesita para mantenerlo en funcionamiento.

Los aparatos eléctricos generalmente llevan una etiqueta en la que se indican la tensión eléctrica, los ciclos/Hz, la intensidad (amperios) y el suministro eléctrico necesarios para hacer funcionar esa máquina o aparato.

Consulte al distribuidor o al servicio técnico de su localidad las dudas relativas a la sobreintensidad de determinados aparatos o máquinas.

- Por ejemplo, las lámparas incandescentes o las placas de calefacción requieren la misma intensidad para encenderse que para mantenerse en funcionamiento.
- Las lámparas fluorescentes necesitan al encenderse un número de voltios 1,2 o dos veces superior al que se indica.
- Las lámparas de mercurio necesitan durante el encendido el doble o el triple del número de voltios.
- Los motores eléctricos necesitan una corriente inicial considerable, que varía en función del tipo de motor y de su utilización. Una vez obtenida la “sobreintensidad” necesaria para arrancar el motor, el aparato requerirá únicamente entre un 50% y un 30% de la tensión para continuar funcionando.
- La mayor parte de los aparatos eléctricos requieren de 1,2 a 3 veces su tensión para funcionar en condiciones de carga. Por ejemplo, un generador de 5000 vatios puede hacer funcionar una máquina eléctrica de 1800 a 4000 vatios.
- Otros, como las bombas sumergibles y los compresores de aire, requieren una fuerza considerable para arrancar, ya que necesitan entre 3 y 5 veces su tensión normal.
Por ejemplo, un generador de 5000 vatios sólo podrá impulsar una bomba de 1000 a 1700 vatios.

NOTA

La tabla que aparece a continuación con los diferentes voltajes es sólo una guía general. Para conocer el voltaje exacto del aparato que va a utilizar, consulte las especificaciones que acompañan al aparato.

Para determinar la tensión total que se requiere para hacer funcionar un aparato o una máquina en particular, multiplique el número de voltios de la máquina o del aparato por su número de amperios. La información relativa a la tensión y a la intensidad de corriente (amperios) se encuentra en la placa de identificación que acompaña normalmente a las máquinas y aparatos.

Aplicaciones	Tensión aplicable (aprox.W)
	50 Hz
Lámpara incandescente, Calefactor	700
Lámpara fluorescente, Aparato eléctrico	350
Lámpara de mercurio	250
Bomba, Compresor	150

CAÍDA DE TENSIÓN EN LOS CABLES DE EXTENSIÓN

Cuando se utiliza un cable de extensión para conectar un aparato o una máquina al generador, puede producirse una cierta pérdida o disminución de la tensión del cable, lo que reducirá la tensión efectiva útil para la máquina o el aparato.

La tabla que aparece a continuación se ha elaborado para ilustrar la pérdida aproximada de tensión cuando se utiliza un cable de extensión de unos 100 metros para conectar un aparato o una máquina al generador.

Nominal transversal sección	A.W.G.	Permisible corriente	Nº de hilos/diám hilos	Resistencia	Tensión de corriente								Caída de voltaje
					1A	3A	5A	8A	10A	12A	15A		
mm ²	Nº	A	Nº/mm	Ω/100m	1A	3A	5A	8A	10A	12A	15A		
0,75	18	7	30/0,18	2,477	2,5V	8V	12,5V	–	–	–	–		
1,27	16	12	50/0,16	1,486	1,5V	5V	7,5V	12V	15V	18V	–		
2,0	14	17	37/0,26	0,952	1V	3V	5V	8V	10V	12V	15V		
3,5	12 a 10	23	45/0,32	0,517	–	1,5V	2,5V	4V	5V	6,5V	7,5V		
5,5	10 a 8	35	70/0,32	0,332	–	1V	2V	2,5V	3,5V	4V	5V		

7. PROGRAMA DE MANTENIMIENTO

DIARIO	<ul style="list-style-type: none">■ Compruebe el nivel de aceite.■ Revise todos los componentes según el apartado "COMPROBACIONES PREVIAS A LA PUESTA EN FUNCIONAMIENTO".
CADA 50 HORAS	<ul style="list-style-type: none">■ Lave los filtros: con una frecuencia mayor si el generador se utiliza en entornos con suciedad o polvo.■ Revise la bujía y límpiela en caso necesario.
CADA 100 HORAS	<ul style="list-style-type: none">■ Cambie el aceite del motor: *con una frecuencia mayor si el generador se utiliza en entornos con suciedad o polvo.
CADA 200 HORAS	<ul style="list-style-type: none">■ Ajuste la tapa de la bujía.■ Limpie el filtro del combustible.
CADA 500 HORAS	<ul style="list-style-type: none">■ Sustituya la bujía y filtros.■ Limpie y ajuste el carburador, el juego de válvulas, y el asiento de las válvulas junto con la culata.
CADA 1.000 HORAS (24 MESES)	<ul style="list-style-type: none">■ Inspeccione las piezas del panel de control.■ Revise el rotor y el arrancador.■ Sustituya el soporte de goma del motor.■ Revise el motor.■ Cambie los tubos de combustible.

ES

NOTA: (*)

- El cambio inicial del aceite debería realizarse tras las primeras veinte (20) horas de uso. En ocasiones sucesivas, debe cambiarse cada 100 horas.
- Antes de proceder a cambiar el aceite, busque la manera más conveniente de deshacerse del aceite usado.
No lo vierta en depuradoras de aguas residuales, tierra de jardín o arroyos.
Las regulaciones medioambientales regionales le proporcionarán instrucciones más precisas.

8. MODO DE MANTENIMIENTO

(Ver Fig. 5)

⚠ PRECAUCIÓN

Asegúrese de que el motor esté parado antes de comenzar cualquier tarea de mantenimiento, servicio técnico o reparación.

NOTA

Le recomendamos emplear protectores para los oídos cuando opere, efectúe el mantenimiento o repare el generador.

1. CAMBIO DE ACEITE DEL MOTOR

(Ver Fig. 5-1)

■ Cambie el aceite del motor cada 50 horas.
(En el caso de motores nuevos, cambie el aceite cada 20 horas).

(a) Retire el tapón de vaciado y la tapa del orificio de llenado mientras esté caliente el motor.

1 TAPÓN DE DRENAJE DE ACEITE

(b) Vuelva a colocar de tapón de vaciado y reabastezca el motor con aceite hasta alcanzar el nivel superior de la tapa del orificio de llenado.

■ Utilice aceite lubricante nuevo y de alta calidad que se ajuste al nivel señalado en la página 6. La utilización de aceite contaminado o usado o en cantidad insuficiente producirá daños en el motor y acortará sensiblemente su vida.

2. MANTENIMIENTO DEL FILTRO DE AIRE

(Ver Fig. 5-2)

Es muy importante mantener el filtro en buenas condiciones.

La suciedad provocada por piezas instaladas incorrectamente, con un mantenimiento defectuoso o inadecuadas causa daños y desgasta el motor. Por eso, mantenga siempre limpio el filtro.

(a) Retire la cubierta y extraiga el filtro.

1 FILTRO

2 CUBIERTA DEL FILTRO DE AIRE

(b) Filtro de papel: Límpielo dándole golpecitos de forma suave para eliminar la suciedad y sople el polvo. No utilice nunca aceite. Limpie los filtros de papel cada 50 horas de funcionamiento y sustitúyalos cada 200 horas o una vez al año.

(c) Filtro de uretano: Lávelo con agua limpia. Escurra el agua y séquelo. (No lo retuerza.)

3. LIMPIEZA Y AJUSTE DE LA BUJÍA

(Ver Fig. 5-3,4)

1 BUJÍA

2 LLAVE DE BUJÍAS

(a) Si la bujía está sucia de carbón, límpiela usando un limpiador de bujías o un cepillo metálico.

(b) Ajuste la separación de las puntas del electrodo a 0,6 o 0,7 mm.

Bujía : BMR4A (NGK)

4. COMPROBACIÓN DE LA ESCOBILLA DE CARBÓN (Ver Fig. 5-5)

Si la escobilla estuviese excesivamente desgastada, variará la fuerza de rozamiento que ejerce sobre el anillo colector produciéndole rozaduras, lo que provocará anomalías en el funcionamiento del generador.

Compruebe el estado de la escobilla cada 500 horas o en caso de un funcionamiento irregular.

Si la longitud de la escobilla no supera los 5 mm, sustitúyala por una nueva.

1 PORTAESCOBILLAS

2 ESCOBILLA

3 5 mm

4 PERNO M5: 1u.

(a) Desconecte el conector y retire la escobilla.

(b) Fíjese en la dirección de la escobilla y en su posición respecto al anillo colector antes de sustituirla por la nueva.

9. OPERACIÓN E INSPECCIÓN PERIÓDICAS

Cuando instale el generador como fuente de alimentación eléctrica de emergencia, deberá realizar la operación e inspección periódicas.

El combustible (gasolina) y el aceite de motor se deterioran con el tiempo, lo cual produce dificultades para arrancar el motor, un funcionamiento inadecuado del motor, y averías.

⚠ PRECAUCIÓN

Puesto que el combustible (gasolina) se deteriora con el tiempo, cambie periódicamente el combustible (gasolina) por otro nuevo; se recomienda cambiarlo una vez cada tres (3) meses.

- (a) Compruebe el combustible (gasolina), el aceite de motor y el filtro de aire.
- (b) Arranque el motor.
- (c) Con el aparato, como puedan ser unas luces, conectado, deje en marcha el motor durante más de 10 minutos.
- (d) Compruebe los elementos siguientes:
 - Funcionamiento adecuado del motor.
 - Salida adecuada y encendido correcto de la lámpara indicadora.
 - El interruptor del motor funciona con normalidad.
 - No hay fugas de aceite de motor ni de combustible (gasolina).

10. TRANSPORTE

Cuando transporte el generador, asegúrese de haber drenado el combustible (gasolina) del depósito.

⚠ AVISO

- Para evitar que se derrame el combustible debido a las vibraciones y golpes, no transporte nunca el generador con combustible (gasolina) en el depósito.
- Cierre con seguridad la tapa del depósito.
- Para evitar el peligro que supone la inflamabilidad de la gasolina, no deje nunca el generador en un lugar expuesto a la luz directa del sol ni con altas temperaturas durante mucho tiempo.
- Cuando lo transporte, conserve el combustible (gasolina) en el depósito de almacenaje hecho de acero.

- (a) Gire el interruptor del motor a la posición “O” (⓪ PARADA).

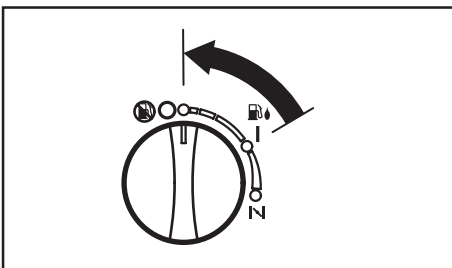

- (b) Drene el combustible del depósito.

- (c) Cierre la tapa del depósito y coloque la cubierta en su posición.



⚠ PRECAUCIÓN

- No ponga ningún objeto pesado sobre el generador.
- Seleccione y coloque el generador en la posición adecuada del vehículo de transporte de modo que el generador no pueda moverse ni caerse. Ate el generador con cuerdas si es necesario.

ES

11. PREPARACIÓN PARA SU ALMACENAMIENTO

(Ver Fig. 6)

Antes de almacenar el generador por un periodo de 6 meses o más, deberá seguir los pasos que se indican a continuación.

- Vacíe totalmente el tanque de combustible desconectando el tubo de combustible. Si queda gasolina en el tanque, se deteriorará con el tiempo y dificultará el arranque del motor.
- Para extraer el combustible del tanque, utilice la bomba de mano introduciéndola por el orificio de llenado. (Ver Fig. 6-1)
- Extraiga el tornillo de drenaje del carburador. (Ver Fig. 6-2)

① TORNILLO DE DRENAJE

- Cambie el aceite del motor.
- Compruebe si alguna tuerca o tornillo está suelto y apriételo en caso necesario.
- Limpie completamente el generador con un trapo impregnado de aceite. Rocíelo con alguna sustancia antidegradante, si dispone de ella. NUNCA UTILICE AGUA PARA LIMPIAR EL GENERADOR
- Tire de la palanca de arranque hasta que experimente una cierta resistencia y déjela en esa posición.
- Almacene el generador en una zona bien ventilada y poco húmeda.

12. SOLUCIÓN DE PROBLEMAS

Si el generador no arranca después de varios intentos, o si no llega electricidad a la toma de salida, consulte la tabla que aparece a continuación. Si el generador continúa sin arrancar o generar electricidad, póngase en contacto con el distribuidor o el servicio técnico de productos DOLMAR de su localidad para que le proporcionen más información o algún tipo de solución.

Si el motor no arranca:

Compruebe que el interruptor del motor se encuentre en la posición correcta.	↔	Gire el interruptor del motor a la posición "N" (ESTRANGULADOR).
Compruebe el nivel de combustible.	↔	Si está vacío, rellene el tanque de combustible teniendo cuidado de que no rebose.
Asegúrese de que el generador no se encuentre conectado a ningún aparato.	↔	Si está conectado, apague el interruptor del aparato conectado y desenchúfelo.
Compruebe que la tapa de la bujía no esté suelta.	↔	Si estuviese suelta, empuje la tapa de la bujía para volver a colocarla en su sitio.
Compruebe que la bujía no esté sucia.	↔	Extraiga la bujía y limpie el electrodo.
Compruebe el nivel de aceite.	↔	Si el nivel es bajo, añada aceite hasta alcanzar el nivel superior del indicador de aceite.

ES

Si no se genera electricidad en el receptáculo:

Compruebe que no esté activado el disyuntor y que la lámpara de sobrecarga no esté encendida. Compruebe que el disyuntor de CC esté apagado.	↔	Sitúe el disyuntor en la posición de encendido "I" (ON), después de haberse asegurado de que el nivel de suministro eléctrico sea correcto y que los aparatos eléctricos estén en buenas condiciones.
Compruebe que no estén sueltas las conexiones del receptáculo de CA y de los terminales de CC.	↔	Apriételas en caso necesario.
Verifique si se intentó arrancar el motor con aparatos ya conectados a él.	↔	Apague el interruptor del aparato y desconecte el cable del receptáculo. Vuelva a conectarlo una vez que el generador haya arrancado correctamente.
Baja potencia.	↔	Las escobillas de carbón están excesivamente desgastadas.

13. ESPECIFICACIONES

MODELO		GE-1100	
Alternador	Tipo	Bipolar, tipo de campo rotativo, monofásico	
	Sistema de excitación	Autoexcitación	
	Sistema de regulación de tensión	Tipo de regulador automático de la tensión (AVR)	
	CA	Potencia nominal COP kW	0,7
		Factor de potencia nominal	1,0
		Frecuencia nominal Hz	50
		Tensión nominal V	230
		Corriente nominal A	3,0
		Dispositivo de seguridad; tipo	Disyuntor de circuito
	CC	Salida de CC V-A	12 - 8,3
		Dispositivo de seguridad; tipo	Disyuntor de circuito
	Lámpara piloto	Estándar	
Motor	Modelo	EH09-2	
	Tipo	Motor de gasolina tipo válvulas en cabeza, monocilíndrico, 4 tiempos, enfriado por aire forzado	
	Desplazamiento mL	85,8	
	Combustible	Gasolina automotor sin plomo	
	Capacidad del tanque de combustible L	3,5	
	Horas de funcionamiento continuado nominal [Aprox.] horas	3,8	
	Capacidad de aceite de motor L	0,4	
	Bujía	BMR4A (NGK)	
	Sistema de arranque	Arranque de retroceso	
	Sensor de aceite	Estándar	
Altitud sobre el nivel del mar máxima del sitio m	1.000		
Temperatura ambiente máxima °C	40		
Dimensiones	Longitud mm	490	
	Profundidad mm	295	
	Altura mm	445	
Peso en seco kg	25,5		

ES

14. ESQUEMA DE CONEXIONES

GE-1100 (50Hz-230V)

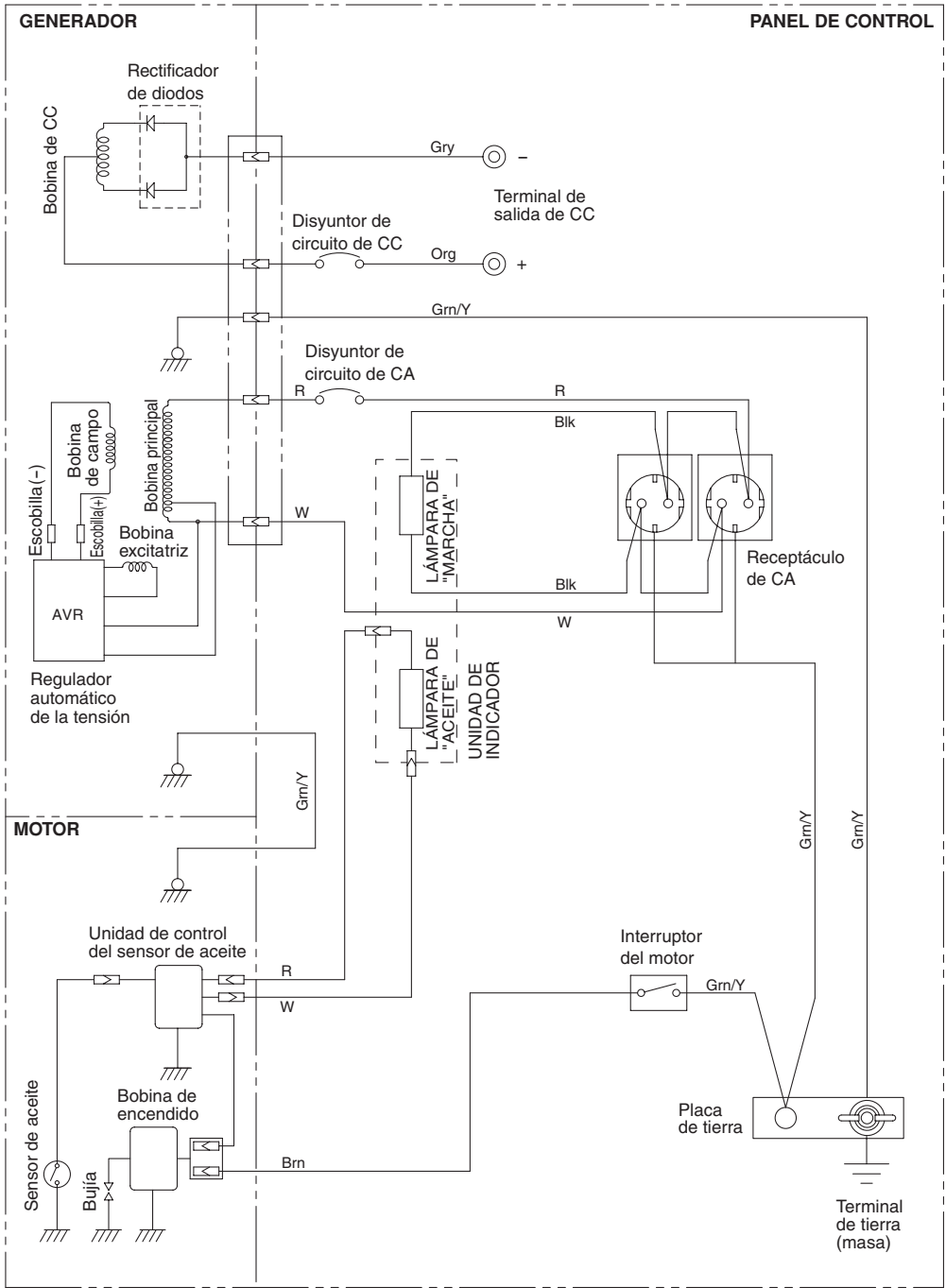

Color del cable

Blk : Negro	LBlu : Azul claro	Grn : Verde	Gry : Gris	Y : Amarillo	Pur : Morado
Blk/W : Negro/Blanco	Brn : Marrón	Grn/W : Verde/Blanco	R : Rojo	W/Blk : Blanco/Negro	Y/Blu : Amarillo/Azul marino
Blu : Azul marino	Brn/W : Marrón/Blanco	Org : Naranja	W : Blanco	Grn/Y : Verde/Amarillo	Pin : Rosa

INTRODUZIONE

Grazie per aver acquistato un **Generatore di energia elettrica DOLMAR**.

Il presente manuale descrive il funzionamento e le attività di manutenzione del **Generatore di energia elettrica DOLMAR**.

Questo **Generatore di energia elettrica DOLMAR** può essere utilizzato per le attrezzature elettriche, gli apparecchi, le lampade, gli utensili come fonte d'alimentazione di c.a. Per quanto riguarda le applicazioni di c.c., i morsetti sono utilizzati solo per caricare la batteria di 12 volt.

Non utilizzare mai questo generatore per altri scopi.

È opportuno dedicare qualche minuto ad acquisire dimestichezza con l'utilizzo corretto e le procedure di manutenzione del generatore, per ottimizzare la sicurezza e l'efficacia del prodotto.

Tenere sempre a portata di mano il presente manuale, in modo che possa fungere da riferimento in qualsiasi momento.

A causa del costante impegno a migliorare i prodotti, determinate procedure e specifiche sono soggette a modifica senza preavviso.

Quando si ordinano parti di ricambio, indicare sempre **MODELLO, NUMERO DI PRODUZIONE (N. PROD.) e NUMERO DI SERIE (N. SER.)** del prodotto.

Compilare i seguenti campi dopo aver controllato il numero di produzione del prodotto (la posizione dell'etichetta varia a seconda del modello di prodotto).

N. PROD.									

N. SER.				

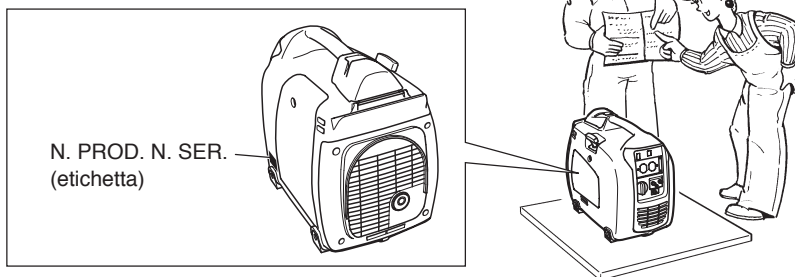

SOMMARIO

1. PRECAUZIONI D'USO	2
2. COMPONENTI	5
3. COMANDI E INDICATORI	5
4. CONTROLLI PRIMA DEL FUNZIONAMENTO	6
5. PROCEDURE OPERATIVE	7
6. INFORMAZIONI SUL WATTAGGIO	10
7. PIANIFICAZIONE DELLE ATTIVITÀ DI MANUTENZIONE	11
8. PROCEDURE DI MANUTENZIONE	12
9. OPERAZIONE E ISPEZIONE PERIODICA	12
10. TRASPORTO	13
11. PREPARAZIONE PER LA CONSERVAZIONE DEL DISPOSITIVO	13
12. RISOLUZIONE DEI PROBLEMI	14
13. SPECIFICHE	15
14. DIAGRAMMA DI CABLAGGIO	16

NOTA Per le figure ① – ⑥ indicate, fare riferimento alle illustrazioni presenti sul retro della prima di copertina o sulla quarta di copertina.

1. PRECAUZIONI D'USO

Esaminare attentamente ogni precauzione riportata.
Prestare particolare attenzione alle segnalazioni precedute dalle seguenti parole.

⚠ AVVISIO

“AVVISIO” indica che esiste la possibilità di gravi danni alle persone o di seri rischi per la vita, se non vengono seguite le istruzioni riportate.

⚠ ATTENZIONE

“ATTENZIONE” indica che esiste la possibilità di danni alle persone o all'attrezzatura, se non vengono seguite le istruzioni riportate.

⚠ AVVISIO

Non utilizzare il generatore in prossimità di benzina o carburante a gas, per evitare il rischio di esplosione o incendio.

Non versare carburante nel serbatoio mentre il motore è acceso. Non fumare o utilizzare fiamme aperte accanto al serbatoio del carburante. Fare attenzione a non far fuoriuscire carburante durante il rifornimento. Nel caso dovesse fuoriuscire del carburante, pulire e lasciar asciugare la superficie bagnata prima di avviare il motore.



⚠ AVVISIO

Non collocare oggetti infiammabili accanto al generatore.

Fare attenzione a non collocare carburante, fiammiferi, polvere pirica, abiti sporchi d'olio, paglia, rifiuti o altri oggetti infiammabili accanto al generatore.

⚠ AVVISIO

Non utilizzare il generatore in una stanza, una cavità, un tunnel o un'altra area non sufficientemente ventilata. Utilizzare il dispositivo sempre in un ambiente ben ventilato, altrimenti il motore potrebbe surriscaldarsi e il dannoso monossido di carbonio contenuto nei gas di scarico potrebbe mettere a serio rischio vite umane. Durante l'uso, tenere il generatore ad almeno un metro di distanza da qualsiasi struttura o edificio.

Se il generatore deve essere utilizzato in un ambiente chiuso, l'area in questione deve essere ben ventilata e occorre prestare estrema attenzione ai gas di scarico.

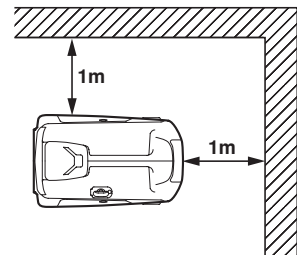

⚠ AVVISIO

Non collocare il generatore in un contenitore chiuso né coprirlo con una scatola.

Il dispositivo prevede un sistema di raffreddamento ad aria forzato incorporato e potrebbe surriscaldarsi se collocato in un contenitore chiuso.

Se il generatore è stato coperto per proteggerlo dalle intemperie quando non è in funzione, prima di utilizzarlo rimuovere la copertura e tenerla lontana dall'area.

⚠ AVVISIO

Utilizzare il generatore su una superficie piana.

Non è necessario preparare una base speciale.

Tuttavia, poiché il dispositivo vibrerebbe su una superficie irregolare, è opportuno scegliere una collocazione in piano che non presenti irregolarità.

Se il generatore viene inclinato o spostato durante il funzionamento, potrebbe verificarsi una fuoriuscita di carburante con conseguente pericolo per persone e cose.

Se il generatore viene utilizzato su una superficie in pendenza o fortemente inclinata, ne risulta compromessa la lubrificazione. In un caso del genere, il pistone potrebbe gripparsi anche se l'olio è al di sopra del livello massimo.

⚠ AVVISIO

Prestare attenzione ai cavi o alle prolunghe che collegano il generatore al dispositivo da alimentare.

Se il cavo si trova sotto il generatore o in contatto con una parte vibrante, potrebbe rompersi e provocare un incendio, bruciare il generatore o causare una scossa elettrica.

Sostituire immediatamente i cavi danneggiati o consunti.



⚠ AVVISO

Non utilizzare il generatore sotto la pioggia, in condizioni di umidità o con le mani bagnate. L'operatore potrebbe subire una grave scossa elettrica, se il generatore si bagna a causa di pioggia o neve.

⚠ AVVISO

Se il generatore è bagnato, asciugarlo bene prima di avviarlo. Non versare acqua direttamente sul generatore, né pulirlo con acqua.

⚠ AVVISO

Verificare con attenzione che siano seguite tutte le necessarie procedure di messa a terra per ogni utilizzo. Un errore potrebbe essere fatale.

⚠ AVVISO

Non collegare il generatore a una linea elettrica commerciale. Il collegamento a una linea elettrica commerciale potrebbe causare un corto circuito nel dispositivo e danneggiarlo o provocare scosse elettriche. Per il collegamento a un circuito domestico utilizzare il commutatore di rete.



⚠ AVVISO

Non fumare mentre si maneggia la batteria. La batteria emette idrogeno infiammabile, che può causare un'esplosione se viene esposto a un contatto elettrico o a una fiamma aperta. Mantenere l'ambiente ben ventilato e non provocare fuoco o scintille mentre si maneggia la batteria.



⚠ AVVISO

Durante il funzionamento e per un certo periodo di tempo dopo lo spegnimento del generatore, il motore raggiunge una temperatura molto elevata. Tenere materiali combustibili lontano dall'area del generatore.

Fare attenzione a non toccare parti del motore durante il funzionamento del dispositivo, in particolare l'area del silenziatore, per evitare il pericolo di gravi ustioni.



⚠ AVVISO

Tenere i bambini e tutti gli astanti a una distanza di sicurezza dalle aree di lavoro.

⚠ AVVISO

È assolutamente fondamentale essere a conoscenza di tutte le precauzioni e le procedure d'uso delle attrezzature elettriche che si desidera utilizzare. Tutti gli operatori devono leggere, comprendere e seguire le istruzioni fornite nel manuale dell'utente dell'apparecchiatura in uso, di cui occorre conoscere applicazioni e limitazioni. Seguire tutte le istruzioni presenti in etichette e avvisi. Riporre in un posto sicuro tutti i manuali operativi e la documentazione correlata, a scopo di riferimento futuro.

⚠ AVVISO

Utilizzare solo le prolunghe consigliate.

Se l'apparecchiatura viene utilizzata in ambienti esterni, servirsi solo di prolunghe che riportino l'etichetta "Per uso esterno". Quando non sono in uso, le prolunghe devono essere conservate in un'area asciutta e ben ventilata.

⚠ AVVISO

Spegnere sempre l'interruttore CA del generatore e scollegare le apparecchiature o gli utensili quando non sono in uso, prima di eseguire operazioni di manutenzione o messa a punto o di installare accessori.

⚠ ATTENZIONE





Assicurarsi che il motore sia interrotto prima di iniziare i lavori di servizio, manutenzione o riparazione. Assicurarsi che la manutenzione o la riparazione del generatore sia eseguita solo da un personale qualificato.

Simboli e significati

In conformità ai requisiti europei (direttive CEE), i simboli specificati, riportati nella seguente tabella, vengono utilizzati per i prodotti e per il presente manuale di istruzioni.

	<i>Leggere il manuale di istruzioni dell'operatore.</i>		<i>Vietato fumare, accendere fiammiferi, utilizzare accendini o provocare fiamme in altro modo.</i>
	<i>Stare a debita distanza dalla superficie rovente.</i>		<i>Attenzione, rischio di scossa elettrica.</i>
	<i>Il gas di scarico è dannoso. Non utilizzare il generatore in un ambiente non ventilato.</i>		<i>Non collegare il generatore a linee elettriche commerciali.</i>
	<i>Arrestare il motore prima del rifornimento di carburante.</i>		<i>CALDO, evitare di toccare la parte riscaldata.</i>

IT

	ATTIVAZIONE (alimentazione e motore)		<i>Premuto - posizione di un pulsante bistabile</i>		<i>Starter del motore (avviamento elettrico)</i>
	DISATTIVAZIONE (alimentazione e motore)		<i>Massa protettiva (massa)</i>		<i>Arresto motore</i>
	<i>Corrente alternata</i>		<i>Fusibile</i>		<i>Benzina</i>
	<i>Corrente continua</i>		<i>Olio motore</i>		<i>Veloce</i>
	<i>Più;</i> <i>polarità positiva</i>		<i>Aggiungere olio</i>		<i>Lento</i>
	<i>Meno;</i> <i>polarità negativa</i>		<i>Condizione di caricamento della batteria</i>		<i>Avviamento carburante / Avviamento</i>
	<i>Estratto - posizione di un pulsante</i>		<i>Valvola dell'aria; assistenza per l'avviamento a freddo</i>		<i>Arresto carburante / Arresto</i>

P_r	<i>Potenza nominale (kW)</i>	COP	<i>Potenza continua</i>	$\cos\phi_r$	<i>Fattore di potenza nominale</i>
f_r	<i>Frequenza nominale (Hz)</i>	U_r	<i>Tensione nominale (V)</i>	I_r	<i>Corrente nominale (A)</i>
H_{max}	<i>Massima altitudine del sito sopra il livello del mare (m)</i>	T_{max}	<i>Temperatura ambientale massima (°C)</i>	m	<i>Massa (kg)</i>

2. COMPONENTI (vedere fig. ①)

NOTA

Per le figure ① – ⑥ indicate, fare riferimento alle illustrazioni presenti sul retro della prima di copertina o sulla quarta di copertina.

- ① STARTER A RINCULO (MANIGLIA)
- ② PANNELLO COMANDI
- ③ PANNELLO LATERALE (S)
- ④ FILTRO DELL'ARIA
- ⑤ VITE DI SPURGO CARBURANTE
- ⑥ MANIGLIA DI TRASPORTO
- ⑦ COPERCHIO DEL TAPPO SERBATOIO
- ⑧ USCITA DI SCAPPAMENTO
- ⑨ TAPPO DI SPURGO OLIO
- ⑩ PANNELLO LATERALE (D)
- ⑪ MISURATORE OLIO (RIEMPITORE OLIO)
- ⑫ CAPPuccio CANDELA



3. COMANDI E INDICATORI

(vedere fig. ②)

1. INTERRUOTTORE MOTORE

(vedere fig. ②-①)

L'interruttore del motore è stato progettato per semplificare il funzionamento del meccanismo di collegamento interdipendente tra la valvola del carburante e il choke.

 CHOKE	Per avviare il motore, spostare la manopola in posizione (la valvola del choke è chiusa).
 "I" AVVIAMENTO	Mantenere la manopola in posizione dopo l'avvio del motore (il motore può essere avviato con la manopola nella posizione indicata quando è caldo).
 "O" ARRESTO	Per arrestare il motore, riportare la manopola alla posizione originale (anche la valvola del carburante è chiusa).

2. SPIA DI PRODUZIONE ENERGIA

(vedere fig. ②-②)

Queste spie si accendono nelle seguenti condizioni;
 SPIA DI PRODUZIONE ENERGIA

- (verde) ---- La spia si accende durante il corretto funzionamento del generatore.

3. SPIA SENSORE OLIO (vedere fig. ②-③)

Quando il livello dell'olio del motore scende al di sotto del limite stabilito, la spia di allarme si accende e il motore si arresta automaticamente. Se il motore si arresta a causa dello scarso livello dell'olio, non può più essere riavviato, neanche tirando la manopola di avvio (solo la spia di allarme si accende debolmente). In un caso del genere, riempire il serbatoio dell'olio fino alla bocca della porta di rifornimento (per dettagli sulla procedura di rifornimento dell'olio, vedere pagina 6).

4. PRESE CA

Da questa presa viene erogata energia elettrica CA. Utilizzare una spina a tre spinotti con messa a terra, come illustrato.

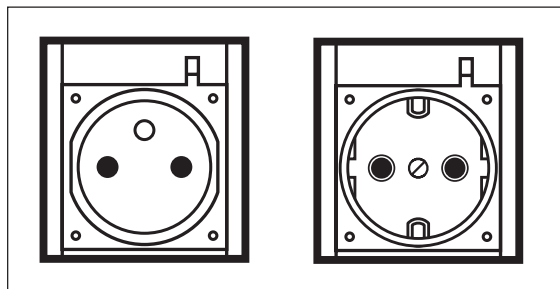

⚠ ATTENZIONE

- Non collegare al generatore più di due apparecchiature alla volta.
- Non inserire oggetti estranei nella presa.

5. TERMINALI CC (vedere fig. ②-④)

È disponibile energia elettrica CC per il caricamento della batteria.

- Il rosso indica il terminale positivo (+).
- Il nero indica il terminale negativo (-).

6. INTERRUPTORE AUTOMATICO CC

(vedere fig. 2-5)

Gli interruttori automatici CC bloccano la corrente elettrica quando questa supera il limite prestabilito o si verifica un malfunzionamento nell'apparecchiatura collegata.

Verificare il consumo eccessivo di corrente o eventuali difetti dell'apparecchiatura. Dopo essersi accertati che tutto funziona correttamente, premere il pulsante nella posizione di attivazione.

- ① PULSANTE ③ PREMUTO (ATTIVATO) " | "
② MANOPOLA ④ ESTRATTO (DISATTIVATO) " O "

⚠ ATTENZIONE

Se l'interruttore automatico continua ad essere attivato, interrompere l'uso del dispositivo e verificare, con i rispettivi tecnici dell'assistenza, che il generatore o l'apparecchiatura non presentino malfunzionamenti.

Non interferire mai con il funzionamento della manopola dell'interruttore automatico, ad esempio premendola per spostarla in posizione di attivazione.

7. STARTER A RINCULO (vedere fig. 2-6)

Tirare questa maniglia per avviare il generatore.

- ① MANIGLIA DELLO STARTER A RINCULO

8. TERMINALE DI MASSA (vedere fig. 2-7)

Terminale di messa a terra del generatore.

9. TAPPO DEL SERBATOIO CARBURANTE

(vedere fig. 2-8)

Il tappo del serbatoio carburante si trova dietro il coperchio. Per aprire il coperchio, sollevarlo con la parte incavata premuta in indietro, come mostrato nell'illustrazione. Rimuovere il tappo del serbatoio carburante ruotandolo in senso antiorario.

- ① TAPPO DEL SERBATOIO CARBURANTE
② RETINA DEL FILTRO CARBURANTE
③ COPERCHIO DEL TAPPO SERBATOIO

10. PANNELLO LATERALE (S.D.)

(vedere fig. 2-9)

Per accedere ai seguenti elementi per le attività di manutenzione, rimuovere il pannello laterale appropriato estraendo la vite con un giravite o una moneta.

Pannello del lato sinistro ----- Filtro dell'aria e così via

Pannello del lato destro ----- Misuratore del livello dell'olio, bobina d'accensione, candela e così via

4. CONTROLLI PRIMA DEL FUNZIONAMENTO

(vedere fig. 3)

1. CONTROLLO DELL'OLIO DEL MOTORE (vedere fig. 3-1, 2)

Prima di controllare o riempire nuovamente il serbatoio dell'olio, verificare che il generatore si trovi su una superficie piana e stabile a motore spento.

- Rimuovere il tappo del riempitore dell'olio e verificare il livello dell'olio del motore.
- Se tale livello è al di sotto della linea inferiore, riempire nuovamente il serbatoio con un olio appropriato (vedere la tabella) fino a raggiungere la linea superiore. Non avvitare il tappo del riempitore durante la verifica del livello dell'olio.
- In caso di contaminazione, cambiare l'olio (fare riferimento alle procedure di manutenzione).

Capacità dell'olio 0,4 litri

Olio motore consigliato:

Utilizzare olio detergente per motori a 4 tempi di classe API SE o superiore (si consiglia SG, SH o SJ). Si consiglia SAE 10W-30 o 10W-40 per un uso generale a tutte le temperature. Se si utilizza un olio a singolo grado di viscosità, scegliere il grado di viscosità appropriato alla temperatura media dell'area d'uso.

Grado singolo	5W						
	10W						
		20W					
		#20					
			#30				
				#40			
Multigrade	10W-30						
	10W-40						
Temperatura ambientale	-20	-10	0	10	20	30	40°C
	-4	14	32	50	68	86	104°F

2. CONTROLLO DEL CARBURANTE DEL MOTORE (vedere fig. 2-8, 3-3)

⚠ AVVISO

Non rifornire il carburante mentre si fuma, accanto a una fiamma aperta o ad altri oggetti che potrebbero generare fiamme. In caso contrario, potrebbero verificarsi incendi.

- Se il livello del carburante è basso, riempire nuovamente il serbatoio con benzina per automobili senza piombo.
- Il livello del carburante non deve mai superare il segno ROSSO presente nell'area di aspirazione. (vedere fig. 3-3-1)

- ① SEGNO ROSSO

- Verificare di utilizzare la retina del filtro carburante sul collo del filtro carburante.

- ① TAPPO DEL SERBATOIO CARBURANTE
② RETINA DEL FILTRO CARBURANTE
③ COPERCHIO DEL TAPPO SERBATOIO

Capacità del serbatoio carburante 3,5 litri

- Quando si utilizza il generatore per la prima volta o si interrompe l'utilizzo del generatore per l'esaurimento del carburante, tirare ripetutamente la maniglia dello starter a rinculo dopo aver aggiunto carburante fino al segno rosso nell'area di ingresso del serbatoio del carburante.

⚠ AVVISI

Leggere tutti gli avvisi per evitare che si verifichino incendi.

- Non riempire il serbatoio mentre il motore è in azione o è rovente.
- Prima di rifornire il serbatoio di carburante, spostare l'interruttore del motore nella posizione di arresto "O" (🛑 ARRESTO).
- Fare attenzione a non introdurre polvere, sporcizia, acqua o altri oggetti estranei nel carburante.
- Pulire con cura il carburante fuoriuscito prima di avviare il motore.
- Tenere a debita distanza fiamme aperte.

3. VERIFICA DEI COMPONENTI

Prima di avviare il motore, verificare i seguenti elementi:

- Eventuali perdite di carburante dal tubo del carburante e così via
- Gioco di dadi e bulloni.
- Eventuali danni o guasti dei componenti.
- Posizione del generatore rispetto ai cavi adiacenti (il generatore non deve trovarsi sopra o contro tali cavi).

4. CONTROLLO DELL'AREA CIRCOSTANTE IL GENERATORE

- Se si ascolta la radio in prossimità del generatore, la trasmissione radio potrebbe risultare disturbata, a seconda delle condizioni delle onde radio e delle prestazioni dell'apparecchio radio.

⚠ AVVISI

Leggere tutti gli avvisi per evitare che si verifichino incendi.

- Tenere a debita distanza oggetti infiammabili o altri materiali pericolosi.
- Tenere il generatore ad almeno 1 metro da edifici o altre strutture.
- Utilizzare il generatore solo in un'area asciutta e ben ventilata.
- Tenere il tubo di scarico libero da oggetti estranei.
- Tenere il generatore lontano da fiamme aperte. Non fumare.
- Tenere il generatore su una superficie piana e stabile.
- Non ostruire i cunicoli di ventilazione con carta o altro materiale.

5. MESSA A TERRA DEL GENERATORE

- Per la messa a terra del generatore, collegare il capocorda di terra del generatore al terminale di terra che collega alla terra o al conduttore già messo a terra. (vedere fig. ③-④)

- Se non è disponibile alcun conduttore o elettrodo di terra, collegare il capocorda di terra del generatore al terminale di terra dell'apparecchiatura elettrica in uso. (vedere fig. ②-⑦, ③-④)

- ① TERMINALE DI MASSA
- ② TERMINALE DI TERRA

5. PROCEDURE OPERATIVE

(vedere fig. ④)

1. AVVIO DEL GENERATORE

⚠ ATTENZIONE

Prima di ogni operazione, verificare il livello dell'olio, come indicato a pagina 6.

- Verificare che l'apparecchiatura sia scollegata.
- Spostare l'interruttore del motore nella posizione "N" (CHOKE). (Se il motore è caldo o la temperatura è alta, avviare il motore con l'interruttore nella posizione "I" (🛢️ AVVIAMENTO)). (vedere fig. ④-①)

ATTENZIONE

- Non collegare apparecchiature difettose, incluse linee e spine.
- Quando viene avviato il generatore, verificare che non siano collegate apparecchiature. In caso contrario, potrebbero verificarsi danni al generatore, all'apparecchiatura collegata e/o alle persone.

- Tirare lentamente la maniglia dello starter fino a oltrepassare il punto di compressione (si avvertirà una resistenza), quindi riportare la maniglia alla posizione originale e tirarla con decisione. (vedere fig. ④-②)
 - ① MANIGLIA DELLO STARTER A RINCULO
 - ② TIRARE CON DECISIONE
- Dopo l'avvio, consentire alla maniglia dello starter di ritornare alla posizione originale continuando a tenerla in mano.

NOTA

Se il motore non parte dopo diversi tentativi, ripetere le procedure di avvio indicate con l'interruttore in posizione "I" (🛢️ AVVIAMENTO).

- (e) Al termine di un periodo di riscaldamento di 20 – 30 secondi, spostare l'interruttore del motore nella posizione "I" ( AVVIAMENTO). (vedere fig. 4-3)
- (f) Verificare che la lampada di uscita sia accesa. L'accensione della spia indica che il generatore funziona correttamente.

NOTA

Se durante il funzionamento del generatore, la lampada di uscita non si accende, rivolgersi al rivenditore DOLMAR autorizzato.

2. UTILIZZO DELL'ENERGIA ELETTRICA

AVVISIO

- Verificare che l'apparecchiatura sia spenta, prima di collegarla al generatore.
- Non spostare il generatore mentre è in funzione.
- Verificare la messa a terra del generatore, se l'apparecchiatura è messa a terra. Un errore nella procedura di messa a terra potrebbe provocare scosse elettriche.

IT

PANNELLO COMANDI GE-1100 (50 Hz-230 V)

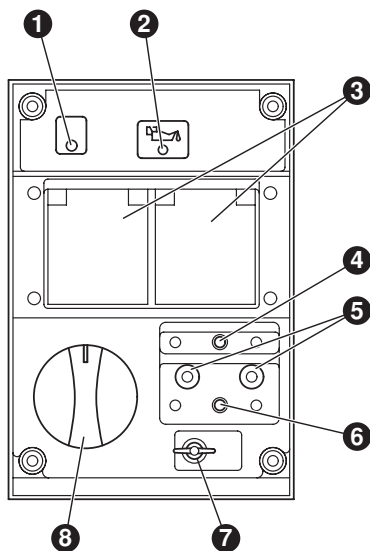

- ① LAMPADA DI USCITA
- ② SPIA SENSORE OLIO
- ③ PRESE CA
- ④ INTERRUTTORE AUTOMATICO CA
- ⑤ I TERMINALI CC
- ⑥ INTERRUTTORE AUTOMATICO CC
- ⑦ TERMINALE DI MASSA
- ⑧ INTERRUTTORE MOTORE

(1) APPLICAZIONE CA (vedere fig. 4-4)

- (a) Verificare che la lampada di uscita sia accesa.
- (b) Spegnerne gli interruttori delle apparecchiature elettriche, prima di collegarle al generatore.
- (c) Inserire le spine delle apparecchiature elettriche nella presa.

AVVISIO

- Verificare la messa a terra del generatore, se il dispositivo elettrico collegato è messo a terra.
- Un errore nella procedura di messa a terra potrebbe provocare scosse elettriche.

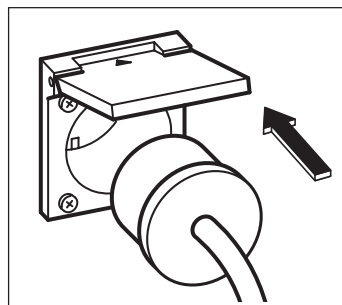

⚠ ATTENZIONE

■ Non inserire oggetti estranei nella presa.

- Controllare l'ampereaggio delle prese e verificare che la corrente utilizzata non sia superiore all'ampereaggio specificato.
- Verificare che il wattaggio totale di tutte le apparecchiature non superi la potenza nominale del generatore.

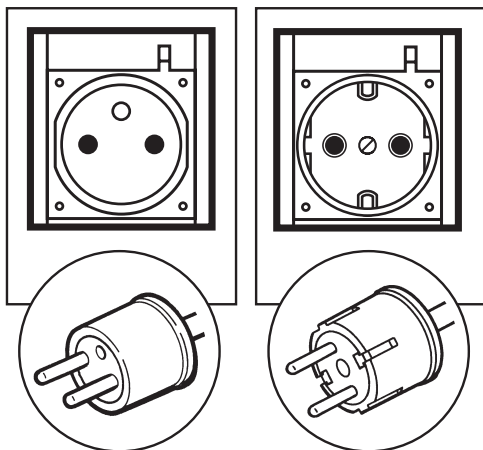

NOTA

Quando l'interruttore del circuito C.A. è staccato durante il funzionamento, il generatore è sovraccaricato o l'apparecchio è difettoso.

Arrestare immediatamente il generatore, controllare l'apparecchiatura in uso e/o il sovraccarico del generatore e provvedere alle riparazioni necessarie rivolgendosi al rivenditore o a un centro di assistenza DOLMAR.

(d) Accendere l'apparecchiatura.

(2) APPLICAZIONE CC (vedere fig. 4-5)

Il terminale CC viene utilizzato solo per il caricamento delle batterie da 12 volt. Eroga fino a 12 V - 8,3A (100 W) di potenza massima.

- 1 Terminale positivo (ROSSO)
- 2 Terminale negativo (NERO)

COLLEGAMENTO DEL CAVO:

- Collegare il terminale positivo (rosso) del generatore al terminale positivo (+) della batteria.
- Collegare il terminale negativo (nero) del generatore al terminale negativo (-) della batteria.

PRECAUZIONI D'USO DURANTE IL CARICAMENTO

- Durante il processo di caricamento, nella batteria viene liberato idrogeno esplosivo attraverso sfiatatoi. Durante il caricamento, quindi, tenere scintille o fiamme aperte lontano dal generatore o dalla batteria.
- Il fluido elettrolitico può provocare ustioni agli occhi o bruciare gli abiti.
Fare estrema attenzione ad evitare contatti. In caso di ustione, detergere immediatamente l'area interessata con molta acqua e consultare un medico per la terapia da intraprendere.
- Quando si carica una batteria di capacità elevata o completamente scarica, una corrente eccessiva potrebbe forzare lo spegnimento dell'interruttore automatico CC.
In casi di questo genere, utilizzare un caricabatterie per caricare la batteria di elevata capacità con corrente CA.
- Se la batteria presenta difetti, l'interruttore CC si spegne.
Verificare la batteria prima di sostituire l'interruttore CC.

3. ARRESTO DEL GENERATORE

- (a) Spegner l'interruttore di accensione dell'attrezzatura elettrica e scollegare il cavo dalla presa del generatore.
- (b) Consentire il raffreddamento del motore per circa 3 minuti, senza carica, prima di arrestarlo.
- (c) Spostare l'interruttore del motore nella posizione "O" ( ARRESTO). (vedere fig. 4-6)

4. SENSORE OLIO (vedere fig. 4-7)

- (a) Il sensore dell'olio rileva l'abbassamento del livello dell'olio nel carter e arresta automaticamente il motore, se il livello dell'olio scende al di sotto di un punto predeterminato.
- (b) Se il motore viene arrestato automaticamente, scollegare l'interruttore del circuito C.A. del generatore e verificare il livello dell'olio.
Rifornire olio fino a raggiungere il livello superiore previsto, come illustrato a pagina 6, e riavviare il motore.
- (c) Se il motore non si avvia con le consuete procedure, verificare il livello dell'olio.
1 SENSORE OLIO

⚠ ATTENZIONE

**Non rimuovere la Sonda del Sensore Olio mentre si rifornisce l'olio.
Rimuovere il tappo del riempitore dell'olio sul lato opposto del carburatore.**

6. INFORMAZIONI SUL WATTAGGIO

Alcune apparecchiature necessitano di un "aumento di tensione" all'avvio.

In altre parole la quantità di energia elettrica necessaria per avviare l'apparecchiatura può superare quella necessaria per mantenerla in uso.

Le apparecchiature e gli utensili elettrici prevedono di norma un'etichetta che indica voltaggio, cicli/Hz, amperaggio e potenza elettrica necessari per l'avvio.

Per domande relative alla potenza necessaria per determinate apparecchiature o utensili, rivolgersi al rivenditore o al centro di assistenza più vicino.

- I carichi elettrici rappresentati, ad esempio, da lampade a incandescenza e piastre, richiedono lo stesso wattaggio per l'avvio e per l'uso.
- Carichi come quelli rappresentati da lampade a fluorescenza, invece, richiedono, all'avvio, da 1,2 a 2 volte il wattaggio indicato.
- I carichi per le lampade a mercurio richiedono, all'avvio, da 2 a 3 volte il wattaggio indicato.
- I motori elettrici richiedono una corrente iniziale molto forte. I requisiti di alimentazione dipendono dal tipo di motore e dall'uso. Una volta raggiunta la potenza necessaria per avviare il motore, per il funzionamento l'apparecchiatura richiederà solo dal 50% al 30% del wattaggio.
- La maggior parte degli utensili elettrici richiede da 1,2 a 3 volte il wattaggio necessario per il funzionamento sotto carico durante l'uso. Ad esempio, un generatore da 5000 watt può alimentare un utensile elettrico da 1800W– 4000 watt.
- Carichi come quelli delle pompe sommerse e dei compressori d'aria richiedono, per l'avvio, una potenza molto elevata, da 3 a 5 volte superiore al normale wattaggio di funzionamento. Ad esempio, un generatore da 5000 watt potrebbe alimentare un pompa da 1000 – 1700 watt.

NOTA

Il seguente grafico del wattaggio ha uno scopo puramente orientativo. Per il wattaggio corretto, fare riferimento alle indicazioni dell'apparecchiatura specifica.

Per determinare il wattaggio totale richiesto per una particolare apparecchiatura elettrica, moltiplicare il voltaggio del dispositivo per il relativo amperaggio. Voltaggio e amperaggio sono indicati su una targhetta presente, in genere, sulle apparecchiature o gli utensili elettrici.

Applicazioni	Wattaggio applicabile (circa W)
	50 Hz
Lampada a incandescenza, riscaldatore	700
Lampada a fluorescenza, utensile elettrico	350
Lampada a mercurio	250
Pompa, compressore	150

CADUTA DI TENSIONE NELLE PROLUNGHE ELETTRICHE

Quando, per collegare un'apparecchiatura o un utensile al generatore, si utilizza una prolunga di grandi dimensioni, si verifica un determinata caduta o perdita di tensione nella prolunga, che riduce l'effettivo voltaggio disponibile per il dispositivo collegato.

Il grafico seguente è stato ideato per illustrare la perdita di tensione approssimativa che si verifica quando, per collegare un'apparecchiatura o un utensile al generatore, si utilizza una prolunga di circa 100 metri.

Sezione trasversale nominale	A.W.G.	Corrente consentita	N. di fili/dia. fili	Resistenza	Amp. corrente								Caduta di tensione
					1 A	3 A	5 A	8 A	10 A	12 A	15 A		
mm ²	N.	A	N./mm	Ω/100 m	1 A	3 A	5 A	8 A	10 A	12 A	15 A		
0,75	18	7	30/0,18	2,477	2,5 V	8 V	12,5 V	–	–	–	–		
1,27	16	12	50/0,16	1,486	1,5 V	5 V	7,5 V	12 V	15 V	18 V	–		
2,0	14	17	37/0,26	0,952	1 V	3 V	5 V	8 V	10 V	12 V	15 V		
3,5	da 12 a 10	23	45/0,32	0,517	–	1,5 V	2,5 V	4 V	5 V	6,5 V	7,5 V		
5,5	da 10 a 8	35	70/0,32	0,332	–	1 V	2 V	2,5 V	3,5 V	4 V	5 V		

7. PIANIFICAZIONE DELLE ATTIVITÀ DI MANUTENZIONE

OGNI GIORNO	<ul style="list-style-type: none">■ Controllare il livello dell'olio.■ Verificare tutti i componenti facendo riferimento ai "CONTROLLI PRIMA DEL FUNZIONAMENTO".
OGNI 50 ORE	<ul style="list-style-type: none">■ Lavare il filtro (con maggiore frequenza se viene utilizzato in ambienti polverosi o sporchi).■ Controllare la candela e pulirla, se necessario.
OGNI 100 ORE	<ul style="list-style-type: none">■ Cambiare l'olio del motore * (con maggiore frequenza se viene utilizzato in ambienti polverosi o sporchi).
OGNI 200 ORE	<ul style="list-style-type: none">■ Regolare la distanza della candela.■ Pulire il filtro del carburante.
OGNI 500 ORE	<ul style="list-style-type: none">■ Sostituire candela e filtro.■ Pulire e regolare il carburatore, la distanza e l'alloggiamento delle valvole e la testa del cilindro.
OGNI 1.000 ORE (24 MESI)	<ul style="list-style-type: none">■ Esaminare le parti del pannello comandi.■ Controllare il rotore e lo starter.■ Sostituire la gomma di montaggio del motore.■ Ispezionare a fondo il motore.■ Cambiare le linee di carburante.

IT

NOTA: (*)

- Il primo cambio dell'olio deve essere eseguito dopo le prime venti (20) ore di utilizzo. In seguito, l'olio va cambiato ogni 100 ore d'uso.
- Prima di cambiare l'olio, individuare una modalità appropriata di smaltimento dell'olio sostituito. Non versarlo in canali di scolo, giardini o flussi d'acqua a cielo aperto. Per istruzioni concernenti le corrette procedure di smaltimento dei prodotti, fare riferimento alla normativa ambientale locale.

8. PROCEDURE DI MANUTENZIONE

(vedere fig. 5)

⚠ ATTENZIONE

Assicurarsi che il motore è arrestato prima di avviare i lavori di servizio, manutenzione o riparazione.

NOTA

Si raccomanda di utilizzare una protezione per gli orecchi quando si effettua l'operazione, la manutenzione o la riparazione del generatore.

1. CAMBIO DELL'OLIO DEL MOTORE (vedere fig. 5-1)

- Cambiare l'olio del motore ogni 50 ore.
(nel caso il motore sia nuovo, cambiare l'olio dopo 20 ore d'utilizzo).

IT (a) Far defluire l'olio rimuovendo il tappo di spurgo e quello del riempitore dell'olio mentre il motore è caldo.

1 TAPPO DI SPURGO OLIO

(b) Reinstallare il tappo di spurgo e rifornire il motore di olio fino a raggiungere il livello superiore del tappo del riempitore.

- Utilizzare olio lubrificante nuovo e di alta qualità, fino a raggiungere il livello specificato, come indicato a pagina 6.

Se si utilizza olio contaminato o deteriorato o la quantità di olio del motore non è sufficiente, il motore potrebbe essere danneggiato e la sua durata risulterà notevolmente ridotta.

2. MANUTENZIONE DEL FILTRO DELL'ARIA (vedere fig. 5-2)

Mantenere il filtro dell'aria in buone condizioni è molto importante.

La sporcizia introdotta con procedure di installazione o manutenzione errate o con elementi inadeguati danneggia e rende inutilizzabili i motori. Tenere il filtro sempre pulito.

(a) Sganciare il coperchio e rimuovere il filtro.

1 ELEMENTO

2 COPERCHIO DEL FILTRO DELL'ARIA

(b) Elemento in carta: pulire colpendo leggermente l'elemento per rimuovere lo sporco e soffiare via la polvere. Non utilizzare mai olio. Pulire l'elemento in carta ogni 50 ore di funzionamento e sostituirlo ogni 200 ore o una volta l'anno.

(c) Modulo in uretano: lavare l'elemento con acqua fresca. Eliminare l'acqua e asciugare l'elemento, senza strizzarlo.

3. PULIZIA E REGOLAZIONE DELLA CANDELA (vedere fig. 5-3,4)

1 CANDELA

2 CHIAVE PER CANDELE

(a) Se la candela è contaminata con carbone, rimuovere la sostanza utilizzando un dispositivo di pulizia per candele o una spazzola metallica.

(b) Regolare la distanza dell'elettrodo tra 0,6 e 0,7 mm.

Candela : BMR4A (NGK)

4. CONTROLLO DELLA SPAZZOLA IN CARBONE (vedere fig. 5-5)

Se la spazzola si usura eccessivamente, la pressione di contatto della stessa con l'anello di contatto viene modificata, provocando un irruvidimento della superficie dell'anello di contatto, con conseguenti irregolarità nelle prestazioni del generatore.

Controllare la spazzola ogni 500 ore, oppure in caso che le prestazioni del generatore siano irregolari.

Se la lunghezza della spazzola è di 5 mm o inferiore, sostituirla con una nuova unità.

1 PORTASPAZZOLA

2 SPAZZOLA

3 5 mm

4 BULLONE M5: 1.

(a) Scollegare il cavo connettore e rimuovere la spazzola.

(b) Esaminare con cura la direzione della spazzola e la relativa posizione rispetto all'anello di contatto quando si installa la nuova spazzola.

9. OPERAZIONE E ISPEZIONE PERIODICA

È necessario che si faccia una ispezione periodica quando il generatore si utilizzi come fonte d'emergenza di corrente elettrica.

Il combustibile (benzina) e l'olio del motore col tempo si deteriorano facendo sì che il motore non si accendi facilmente e, di conseguenza, che si operi il motore in maniera errata danneggiandosi.

⚠ ATTENZIONE

Poiché il combustibile (benzina) si deteriora col tempo, rimpiazzare periodicamente il combustibile (benzina) con quello nuovo; si consiglia una volta ogni tre (3) mesi.

- (a) Controllare il combustibile (benzina), olio del motore ed il filtro d'aria.
- (b) Accendere il motore.
- (c) Con una delle funzionalità accese, tipo le luci, accendere il motore e lasciarlo acceso per 10 minuti.
- (d) Controllare i seguenti;
 - Il funzionamento del motore in accensione.
 - Che la resa sia adeguata e che l'indicatore lampeggiante sia acceso in maniera appropriata.
 - Una normale operazione del bottone di accensione del motore.
 - Che non ci sia nessuna perdita di olio del motore o di combustibile (benzina).

10. TRASPORTO

Durante il trasporto del generatore, assicurarsi che il combustibile (benzina) sia stato svuotato dalla tanica.

⚠ AVVISO

- Per evitare un perdita di combustibile a causa della vibrazione o di un movimento, non trasportare mai il generatore mentre abbia la tanica piena di combustibile (benzina).
- Assicurarsi che il tappo della tanica sia ben chiuso.
- Per evitare qualsiasi rischio di incendio della benzina, non lasciare mai il generatore per molto tempo in una zona esposta al sole o a temperature alte.
- Durante il trasporto, mantenere il combustibile (benzina) dentro l'apposita tanica in acciaio.

- (a) Girare il bottone del motore fino alla posizione "O" (ARRESTO).

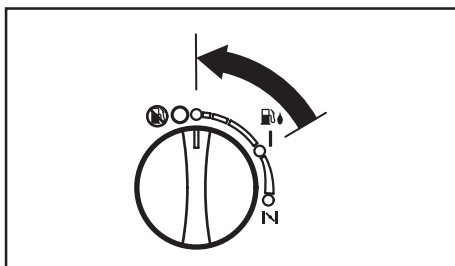

- (b) Fare uscire il combustibile completamente dalla tanica.

- (c) Richiudere la tanica con il tappo e riposizionare il coperchio.

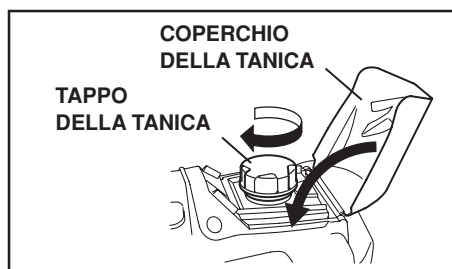

⚠ ATTENZIONE

- Vietato appoggiare qualsiasi oggetto sul generatore.
- Selezionare la posizione adeguata e mettere il generatore sul mezzo di trasporto in modo da non farlo muovere o cadere. Fissare il generatore con l'aiuto di una corda se necessario.

11. PREPARAZIONE PER LA CONSERVAZIONE DEL DISPOSITIVO

(vedere fig. 6)

Le seguenti procedure devono essere seguite prima di riporre il generatore per periodi di almeno 6 mesi.

- Far defluire il carburante dal serbatoio con estrema cautela scollegando la linea del carburante. La benzina che resta nel serbatoio del carburante potrebbe deteriorarsi rendendo il motore difficilmente avviabile.
- Per far defluire il carburante dal serbatoio, utilizzare una pompa a mano inserita nella porta di rifornimento. (vedere fig. 6-1)
- Rimuovere la vite di spurgo del carburatore. (vedere fig. 6-2)
 - ① VITE DI SPURGO
 - Cambiare l'olio del motore.
 - Verificare che tutti i bulloni e le viti siano ben stretti.
 - Pulire a fondo il generatore con uno straccio imbevuto d'olio. Spruzzare una sostanza conservatrice, se disponibile. **NON UTILIZZARE MAI ACQUA PER PULIRE IL GENERATORE!**
 - Tirare la maniglia dello starter fino a quando si avverte una resistenza, quindi lasciare la maniglia nella posizione raggiunta.
 - Riporre il generatore in un'area ben ventilata, a bassa umidità.

12. RISOLUZIONE DEI PROBLEMI

Se il motore del generatore non si avvia dopo diversi tentativi, o se non disponibile elettricità nella presa di uscita, verificare il seguente grafico. Se il generatore continua a non avviarsi o a non generare elettricità, rivolgersi al rivenditore o al centro di assistenza DOLMAR più vicino, per ulteriori informazioni sulle procedure correttive.

Se il motore non si avvia:

Controllare se l'interruttore del motore è nella posizione corretta.		Spostare l'interruttore del motore nella posizione "N" (CHOKE).
Controllare il livello di carburante.	↔	Se vuoto, riempire il serbatoio del carburante senza farlo traboccare.
Verificare che il generatore non sia collegato a un'apparecchiatura.		Se al generatore è collegata un'apparecchiatura, spegnerne l'interruttore di accensione e scollegarla.
Verificare che il cappuccio della candela sia ben stretto.		Se il cappuccio della candela è lento, spingerlo in posizione.
Verificare che la candela non sia contaminata.	↔	Rimuovere la candela e pulire l'elettrodo.
Controllare il livello dell'olio del motore.		Se il livello dell'olio del motore è basso, aggiungere olio fino alla linea superiore del misuratore dell'olio.

Se nella presa non viene generata elettricità:

Verificare se l'interruttore non è attivato con la spia di sovraccarico accesa. Verificare se l'interruttore automatico CC è disattivato.	↔	Spostare l'interruttore automatico nella posizione di attivazione "I" (ON), dopo aver verificato che il livello di energia elettrica è appropriato e che le apparecchiature elettriche funzionano correttamente.
Verificare che l'alloggiamento CA e i terminali CC siano saldamente collegati.		Stringere il collegamento, se necessario.
Verificare se si è tentato di avviare il motore con apparecchiature già collegate al generatore.	↔	Spegnere l'interruttore dell'apparecchiatura e scollegare il cavo dalla presa. Ricollegarlo dopo aver correttamente avviato il generatore.
Scarsa potenza.		Le spazzole in carbone sono eccessivamente usurate.

13. SPECIFICHE

MODELLO		GE-1100		
Alternatore	Tipo	Tipo bipolare, a campo girevole, Monofase		
	Sistema di attivazione	Auto-attivazione		
	Sistema regolazione voltaggio	Tipo regolatore voltaggio automatico (AVR)		
	CA	Potenza nominale COP kW	0,7	
		Fattore di potenza nominale	1,0	
		Frequenza nominale Hz	50	
		Tensione nominale V	230	
		Corrente nominale A	3,0	
		Dispositivo di sicurezza; tipo	Interruttore di circuito	
	CC	Potenza CC V-A	12 - 8,3	
Dispositivo di sicurezza; tipo		Interruttore di circuito		
Spia pilota	Standard			
Motore	Modello	EH09-2		
	Tipo	Motore a gasolio tipo OHV, monocilindro, a 4 cicli, raffreddamento ad aria forzata		
	Cilindrata mL	85,8		
	Carburante	Benzina senza piombo per automobili		
	Capacità del serbatoio del carburante L	3,5		
	Funzionamento continuo nominale [circa] ore	3,8		
	Capacità olio motore L	0,4		
	Candela	BMR4A (NGK)		
	Sistema di avviamento	Starter a rinculo		
	Sensore olio	Standard		
Massima altezza impianto sopra il livello del mare m	1.000			
Massima temperatura ambiente °C	40			
Dimensioni	Lunghezza mm	490		
	Larghezza mm	295		
	Altezza mm	445		
Peso a secco kg	25,5			

14. DIAGRAMMA DI CABLAGGIO

GE-1100 (50Hz - 230V)

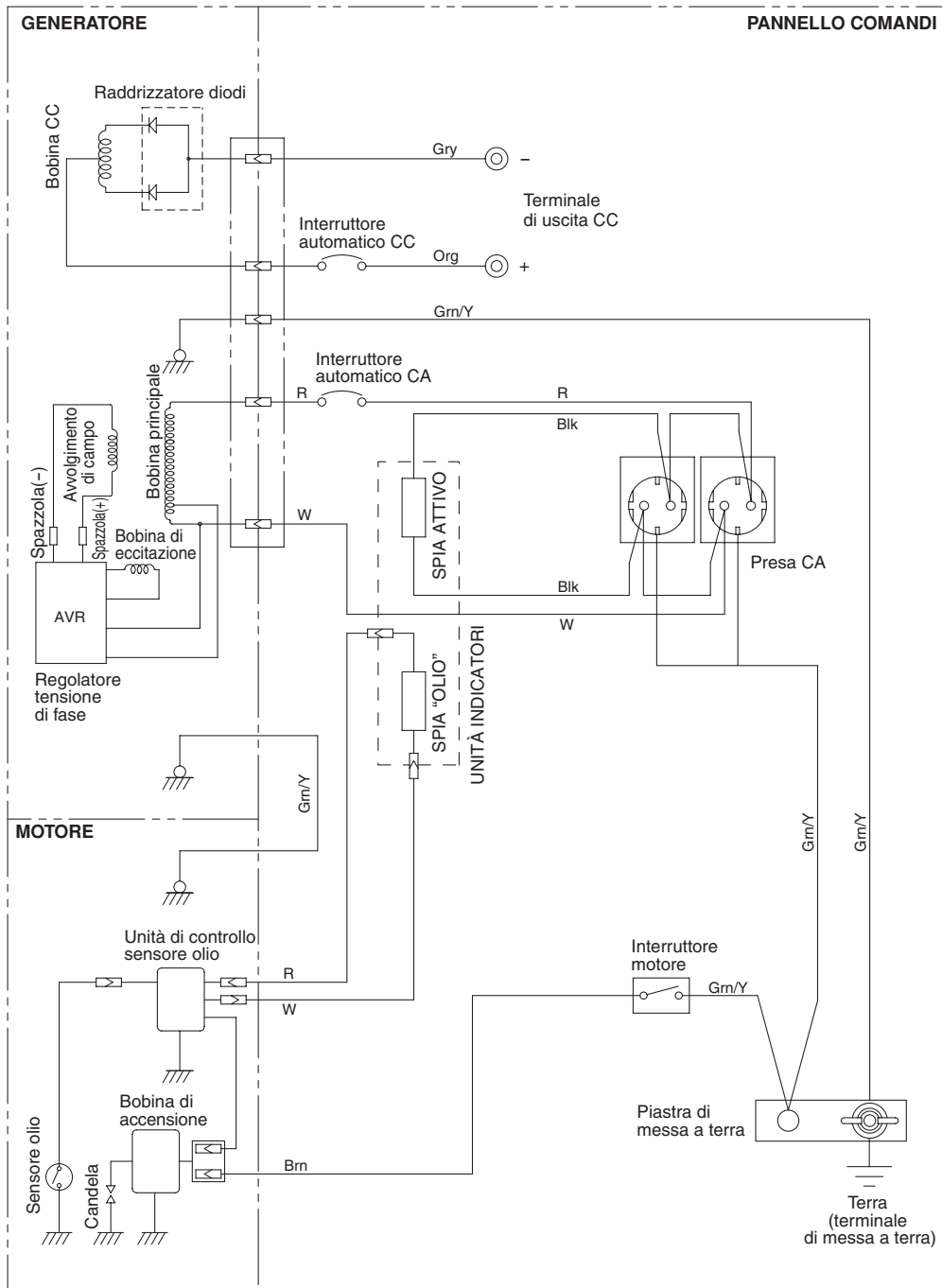

Cavo colorato

Blk : Nero	LBlu : Azzurro	Grn : Verde	Gry : Grigio	Y : Giallo	Pur : Viola
Blk/W : Nero/bianco	Brn : Marrone	Grn/W : Verde/bianco	R : Rosso	W/Blk : Bianco/nero	Y/Blu : Giallo/Blu
Blu : Blu	Brn/W : Marrone/bianco	Org : Arancione	W : Bianco	Grn/Y : Verde/giallo	Pin : Rosa

PREFÁCIO

Agradecemos-lhe ter adquirido um **Gerador de Força DOLMAR**.

Este manual aborda a utilização e manutenção do **Gerador de Força DOLMAR**.

Este **Gerador de Força DOLMAR** pode ser usado como fonte de alimentação de corrente alternada (AC) de equipamentos elétricos em geral, eletrodomésticos, lâmpadas e ferramentas.

Quanto à utilização com corrente contínua (DC), os terminais são usados somente para recarregar baterias de 12 volts. Nunca utilize este gerador para qualquer outra finalidade.

Recomendamos que tome algum tempo a familiarizar-se com os procedimentos correctos de utilização e manutenção, para poder dispor ao máximo de segurança e eficiência na utilização deste produto.

Mantenha este manual do utilizador sempre à mão, para que o possa consultar em qualquer ocasião.

Devido ao esforço constante na melhoria dos nossos produtos, alguns procedimentos e especificações podem ser alterados sem aviso prévio.

Ao encomendar peças sobresselentes, indique sempre o **modelo, número de produção (N.º Prod.)** e o **número de série (N.º Sér.)** do produto.

Preencha os campos em branco que se seguem, depois de verificar qual o número de produção registado no produto.

(O local da etiqueta depende do modelo.)

N.º Prod.									

N.º Sér.				

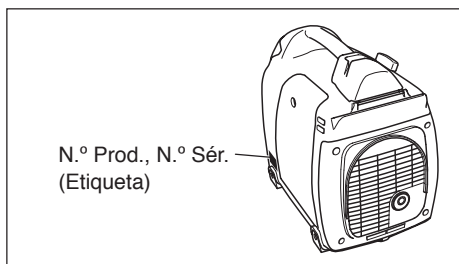

PT

ÍNDICE

1. CUIDADOS DE SEGURANÇA	2
2. COMPONENTES	5
3. CONTROLOS E INDICADORES	5
4. VERIFICAÇÕES PRÉVIAS	6
5. PROCEDIMENTOS OPERACIONAIS	7
6. INFORMAÇÕES SOBRE A POTÊNCIA	10
7. CALENDÁRIO DE MANUTENÇÃO	11
8. MÉTODOS DE MANUTENÇÃO	12
9. OPERAÇÃO E INSPEÇÃO PERIÓDICAS	12
10. TRANSPORTE	13
11. PREPARAÇÃO PARA ARMAZENAMENTO	13
12. RESOLUÇÃO DE PROBLEMAS	14
13. ESPECIFICAÇÕES	15
14. ESQUEMA ELÉCTRICO	16

NOTA As figuras 1 a 6, indicadas no texto, encontram-se no verso da capa ou no verso da contra-capa.

1. CUIDADOS DE SEGURANÇA

Certifique-se de que avalia cuidadosamente todos os cuidados aqui mencionados.
Dê particular atenção às frases antecedidas das seguintes palavras:

⚠ ATENÇÃO “ATENÇÃO” indica que há fortes possibilidades de ocorrerem lesões humanas graves - ou mesmo mortes - se não forem seguidas as instruções.

⚠ AVISO “AVISO” indica haver a possibilidade de ocorrerem lesões humanas ou danos ao equipamento, se não forem seguidas as instruções.

⚠ ATENÇÃO

Não utilize o gerador perto de gasolina ou outro combustível volátil, pois há perigo de fogo ou explosão.

Não abasteça o tanque com combustível enquanto o motor estiver a trabalhar. Não fume nem fogueie perto do tanque de combustível. Tome cuidado para não derramar combustível durante o reabastecimento. Se for derramado combustível, limpe a área e deixe secar, antes de pôr o motor a trabalhar.



⚠ ATENÇÃO

Não coloque objectos inflamáveis junto do gerador.

Tome o cuidado de não colocar combustível, fósforos, pólvora, roupas com óleo, palha, lixo ou outros materiais inflamáveis perto do gerador.

⚠ ATENÇÃO

Não utilize o gerador no interior de um edifício, em grutas, em túneis, nem noutras áreas mal ventiladas. Utilize-o sempre em espaços com boa ventilação. Caso contrário, o motor pode sobreaquecer, podendo colocar vidas humanas em risco, devido ao gás venenoso (monóxido de carbono) presente nos gases de escape. Durante a utilização, mantenha o gerador afastado pelo menos 1 metro de qualquer edifício ou estrutura.

Se for necessário utilizar o gerador no interior de um edifício, o espaço deve estar bem ventilado e deve ser tomado particular cuidado quanto à produção de gases de escape.

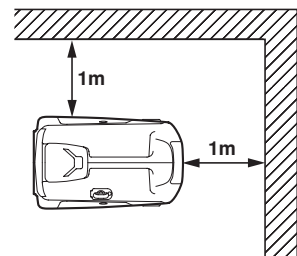

⚠ ATENÇÃO

Não encerre o gerador num habitáculo, nem o cubra com uma caixa.

O gerador possui um sistema integrado de arrefecimento com entrada forçada de ar, pelo que pode sobreaquecer se ficar fechado.

Se o gerador tiver sido coberto, para o proteger das condições ambientais durante períodos de repouso, certifique-se de que a cobertura é retirada e mantida longe do gerador, durante a utilização deste.

⚠ ATENÇÃO

Utilize o gerador numa superfície bem nivelada.

Não é necessário preparar uma base específica para o gerador.

Contudo, este vibra se for utilizado numa superfície irregular, pelo que deve estar assente num local plano, sem irregularidades de superfície.

Se o gerador for inclinado ou movimentado durante o funcionamento, pode haver derramamento de combustível (ou mesmo tombar o gerador), provocando uma situação de risco.

Não pode haver boa lubrificação, se o gerador for utilizado numa rampa ou numa superfície inclinada. Em tais situações, os pistões podem gripar, apesar do nível do óleo se encontrar acima do máximo.

⚠ ATENÇÃO

Atente aos cabos eléctricos existentes entre o gerador e o aparelho a que o ligou.

Se algum cabo estiver debaixo do gerador, ou em contacto com um elemento em vibração, pode seccionar-se. Tal situação pode originar fogo, avaria do gerador ou choques eléctricos.

Substitua imediatamente os cabos desgastados ou danificados.



⚠ ATENÇÃO

Não utilizar à chuva, em ambientes húmidos nem com mãos molhadas. O operador pode ser vítima de um forte choque eléctrico, se o gerador estiver molhado, devido à chuva ou à neve.

⚠ ATENÇÃO

Caso o gerador apanhe água, limpe-o e seque-o completamente, antes de o utilizar. Não deve deitar água directamente em cima do gerador, nem utilizar água para o lavar.

⚠ ATENÇÃO

Siga com o máximo cuidado todos os procedimentos requeridos de ligação à terra, sempre que utilizar o gerador. O não-cumprimento destes procedimentos pode ser fatal.

⚠ ATENÇÃO

Não ligue o gerador à rede eléctrica pública. O gerador pode sofrer um curto-circuito, se for ligado à rede eléctrica, ficando inoperacional ou mesmo provocando choques eléctricos. Utilize o comutador de transferência, para efectuar a ligação aos circuitos locais.



⚠ ATENÇÃO

Não fume durante a manipulação da bateria. A bateria emite gás inflamável (hidrogénio), que pode explodir por efeito de arco eléctrico ou ao ficar exposto a chamas. Mantenha a área bem ventilada e não aproxime fontes de chama nem de faíscas, enquanto manipula a bateria.



PT

⚠ ATENÇÃO

O motor fica extremamente quente durante o funcionamento, bem como durante algum tempo após ser desligado. Mantenha eventuais matérias combustíveis bem afastadas do gerador.

Tome todo o cuidado para não tocar nos componentes do motor quente, especialmente na zona da panela de escape: daí podem resultar queimaduras graves.



⚠ ATENÇÃO

Mantenha as crianças e os transeuntes afastados das áreas de trabalho.

⚠ ATENÇÃO

É absolutamente essencial conhecer as normas de utilização correcta e segura, relativamente à ferramenta ou aparelho eléctrico que pretende utilizar. Todos os operadores devem ler, compreender e cumprir o manual de utilização da ferramenta ou aparelho. As aplicações e limitações da ferramenta ou aparelho devem ser plenamente compreendidas. Siga todas as instruções contidas nas etiquetas e avisos. Mantenha todos os manuais de instruções e restante documentação num local seguro, para referência futura.

⚠ ATENÇÃO

Utilize apenas cabos de alimentação certificados.

Quando utilizar a ferramenta ou aparelho no exterior, empregue apenas cabos de alimentação com a indicação "Para uso exterior". Os cabos de alimentação, quando não estiverem a ser utilizados, devem ser guardados num espaço seco, com boa ventilação.

⚠ ATENÇÃO

Sempre desligue o disjuntor do circuito de AC do gerador e desconecte ferramentas ou aparelhos quando não estejam em uso, antes de consertar, ajustar ou instalar acessórios e peças sobresselentes.









⚠ AVISO











Certifique-se de que o motor esteja desligado antes de iniciar qualquer manutenção ou conserto.

Certifique-se de que qualquer manutenção ou conserto do aparelho gerador sejam executados exclusivamente por pessoal adequadamente treinado.

Significado dos símbolos

Segundo as exigências europeias (directivas da UE), utilizam-se os símbolos que constam desta tabela, tanto nos produtos como no manual de instruções.

	<i>Ler o manual de instruções do operador.</i>		<i>É proibido fumar, foguear ou utilizar lâmpadas incandescentes desprotegidas.</i>
	<i>Não tocar na superfície quente.</i>		<i>Perigo de choque eléctrico.</i>
	<i>Os gases de escape são tóxicos. Não utilizar numa divisão sem ventilação.</i>		<i>Não ligue o gerador à rede eléctrica pública.</i>
	<i>Parar o motor antes de reabastecer.</i>		<i>QUENTE — Evite tocar na área aquecida.</i>

	LIGADO <i>(energia eléctrica e motor)</i>		<i>Posição carregada de um botão de controlo biestável</i>		<i>Arranque do motor (arranque eléctrico)</i>
	DESLIGADO <i>(energia eléctrica e motor)</i>		<i>Ligação à terra de protecção</i>		<i>Paragem do motor</i>
	<i>Corrente alternada</i>		<i>Fusível</i>		<i>Gasolina</i>
	<i>Corrente contínua</i>		<i>Óleo do motor</i>		<i>Depressa</i>
	<i>Mais; pólo positivo</i>		<i>Acrescentar óleo</i>		<i>Devagar</i>
	<i>Menos; pólo negativo</i>		<i>Estado de carregamento da bateria</i>		<i>Início de abastecimento de combustível / Funcionar</i>
	<i>Posição levantada de um botão de controlo biestável</i>		<i>Ar; apoio ao arranque a frio</i>		<i>Interrupção de abastecimento de combustível / Parar</i>

P_r	<i>Potência nominal (kW)</i>	COP	<i>Potência contínua</i>	$COS\Phi_r$	<i>Factor de potência nominal</i>
f_r	<i>Frequência nominal (Hz)</i>	U_r	<i>Tensão nominal (V)</i>	I_r	<i>Corrente nominal (A)</i>
H_{max}	<i>Altitude máxima de funcionamento acima do nível do mar (m)</i>	T_{max}	<i>Temperatura ambiente máxima (°C)</i>	m	<i>Massa (kg)</i>

2. COMPONENTES (consulte a fig. 1)

NOTA

As figuras 1 a 6, indicadas no texto, encontram-se no verso da capa ou no verso da contra-capa.

- 1 CORDA DE ARRANQUE (PEGA)
- 2 PAINEL DE CONTROLO
- 3 PAINEL LATERAL (E)
- 4 FILTRO DO AR
- 5 PARAFUSO DE PURGA DO COMBUSTÍVEL
- 6 PEGA DE TRANSPORTE
- 7 COBERTURA DO TAMPÃO DO DEPÓSITO
- 8 ESCAPE
- 9 BUJÃO DE DRENAGEM
- 10 PAINEL LATERAL (D)
- 11 INDICADOR DO NÍVEL DE ÓLEO (CIRCUITO DO ÓLEO)
- 12 CACHIMBO DA VELA DE IGNIÇÃO

3. CONTROLOS E INDICADORES (consulte a fig. 2)

1. INTERRUPTOR DO MOTOR (consulte as figs. 2-1)

O interruptor do motor foi concebido para funcionar conjuntamente com o mecanismo de bloqueio interno entre a torneira de combustível e a admissão de ar.

 AR	Para pôr o motor a trabalhar, rode o botão para esta posição. (A válvula de admissão de ar fica fechada.)
 " I " TRABALHAR	Mantenha o botão nesta posição, quando o motor começar a trabalhar. (Se o motor estiver quente, pode arrancar com o botão nesta posição.)
 " O " PARAR	Para parar o motor, coloque o botão nesta posição. (A torneira de combustível também fica fechada.)

2. LUZ DA SAÍDA (consulte as figs. 2-2)

Estas luzes acendem-se nas seguintes condições;
LUZ DA SAÍDA ---- está acesa quando há adequada
(verde) geração de energia;

3. LUZ DO SENSOR DE ÓLEO (consulte as figs. 2-3)

Quando o nível de óleo do motor é inferior ao valor recomendado, acende-se a luz de aviso e o motor pára automaticamente. Se o motor parar devido a falta de óleo, não é possível pô-lo novamente a trabalhar, nem mesmo através do botão de arranque (limita-se a piscar a luz de alarme). Nestas situações, deve reabastecer o motor com óleo, enchendo-o até ficar atestado. (A página 6 contém mais pormenores acerca do processo de reabastecimento de óleo.)

4. CONECTORES-ACOPLADORES DE CA

Estes conectores-acopladores disponibilizam energia eléctrica em CA.

Utilize uma ficha com terra, de três contactos, correspondente à figura.

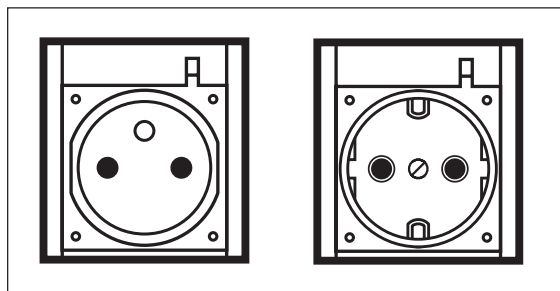

AVISO

- Não ligue mais de dois aparelhos ao gerador em simultâneo.
- Não introduza objectos estranhos nos orifícios destinados às fichas.

5. TERMINAIS DE CC (consulte as figs. 2-4)

Disponibilizam energia eléctrica em CC, para carregamento de baterias.

- Encarnado: terminal positivo (+).
- Preto: terminal negativo (-).

PT

4. VERIFICAÇÕES PRÉVIAS

(Consulte a fig. 3)

1. VERIFICAR O NÍVEL DO ÓLEO DO MOTOR (consulte as figs. 3-1, 2)

Antes de verificar se há óleo ou reabastecer de óleo, certifique-se de que o gerador está situado numa superfície estável e nivelada, e com o motor parado.

- Retire o tampão do circuito do óleo e verifique o nível.
- Se o nível de óleo estiver abaixo da linha inferior, abasteça com óleo adequado (consulte a tabela), até chegar à linha superior. Durante a verificação do nível do óleo, não enrosque o tampão do circuito de óleo.
- Se o óleo estiver deteriorado ou com impurezas, substitua-o.

(Consulte "Métodos de manutenção".)

Capacidade de óleo 0,4 litros

Óleo recomendado para o motor:

Utilize óleo detergente para automóvel (4 tempos) da classe API SE ou superior (recomenda-se SG, SH ou SJ). Recomenda-se SAE 10W-30 ou 10W-40 para utilização geral, com todo o tipo de temperaturas. Se for utilizado óleo com viscosidade simples, selecione a viscosidade adequada à temperatura média da sua região.

Single grade	5W	10W	20W	#20	#30	#40	
Multigrade	10W-30		10W-40				
Temperatura ambiente	-20	-10	0	10	20	30	40°C
	-4	14	32	50	68	86	104°F

2. VERIFICAR O NÍVEL DE COMBUSTÍVEL DO MOTOR (consulte as figs. 2-8, 3-3)

⚠ ATENÇÃO

Não reabasteça enquanto está a fumar, nem próximo de chamas ou outras fontes de inflamação. Caso contrário, pode dar-se um acidente.

- Se o nível de combustível estiver muito baixo, reabasteça com gasolina automóvel sem chumbo.
- O nível de combustível nunca deve ultrapassar a marca encarnada, junto à entrada. (consulte as figs. 3-3-1)

1 MARCA ENCARNADA

- Certifique-se de usar o filtro de combustível, no tubo respectivo.

1 TAMPÃO DO DEPÓSITO DE COMBUSTÍVEL

2 FILTRO DO COMBUSTÍVEL

3 COBERTURA DO TAMPÃO DO DEPÓSITO

Capacidade do depósito de combustível ... 3,5 litros

- Quando utilizar o gerador pela primeira vez, ou quando este parar por falta de combustível, puxe o cordel de arranque várias vezes depois de reabastecer (até à marca encarnada, junto à entrada do tanque de combustível).

6. DISJUNTOR DE CC

(consulte as figs. 2-5)

Os disjuntores de CC cortam a corrente eléctrica, quando esta excede os limites ou se verifica uma avaria no aparelho que está ligado ao gerador.

Verifique se o consumo era excessivo ou se o aparelho está danificado. Depois de se certificar de que está tudo em ordem, coloque o botão na posição de ligado.

- 1 BOTÃO
- 2 BOTÃO
- 3 ENTRADA (LIGADO) "I"
- 4 SAÍDA (DESLIGADO) "O"

⚠ AVISO

Se o disjuntor continuar a activar-se, não utilize o gerador. Contacte a assistência técnica do gerador e/ou do aparelho eléctrico, para detectar a fonte da avaria. Nunca interfira no funcionamento do manípulo do disjuntor, nem insista em deslocá-lo para a posição "ON".

PT 7. CORDEL DE ARRANQUE

(consulte as figs. 2-6)

Puxe esta pega para pôr o gerador a trabalhar.

- 1 PEGA DA CORDA DE ARRANQUE

8. TERMINAL DE TERRA

(consulte as figs. 2-7)

Terminal para ligação à terra do gerador.

9. TAMPÃO DO DEPÓSITO DE

COMBUSTÍVEL (consulte as figs. 2-8)

O tampão do depósito de combustível encontra-se por trás da cobertura.

Para abrir a cobertura, levante-a, mantendo premida a secção traseira, como se mostra na imagem.

Retire o tampão do depósito de combustível, rodando-o para a esquerda.

- 1 TAMPÃO DO DEPÓSITO DE COMBUSTÍVEL
- 2 FILTRO DO COMBUSTÍVEL
- 3 COBERTURA DO TAMPÃO DO DEPÓSITO

10. PAINEL LATERAL (E.D.)

(consulte as figs. 2-9)

Para efectuar assistência técnica aos itens que se indica de seguida, retire a painel lateral adequada, libertando para o efeito os parafusos, com uma chave de fendas ou uma moeda.

Painel lateral do lado esquerdo ---

Filtro do ar, etc.

Painel lateral do lado direito ---

Indicador do nível de óleo, bobina da ignição, vela de ignição, etc.

⚠️ ATENÇÃO

Certifique-se de que avalia todas as chamadas de atenção, para evitar acidentes com fogo.

- Não reabasteça o tanque com o motor a trabalhar, nem com o motor quente.
- Antes de abastecer, coloque o interruptor do motor na posição “O” (🛑 parar).
- Tome o cuidado de não deixar entrar pó, sujidade, água nem outras impurezas para o combustível.
- Limpe completamente combustível que se tenha derramado, antes de pôr o motor a trabalhar.
- Mantenha o gerador afastado de fontes de chama.

3. VERIFICAR OS COMPONENTES

Efectue as seguintes verificações antes de pôr o motor a trabalhar:

- Fugas na mangueira de combustível, etc.
- Porcas e parafusos soltos.
- Componentes partidos ou deteriorados.
- O gerador não deve estar em cima de cabos, nem encostado a eles.

4. VERIFICAR O LOCAL DE TRABALHO

- Quando ouvir rádio perto do gerador, a recepção pode sofrer interferências, dependendo da qualidade da emissão e do rádio.

⚠️ ATENÇÃO

Certifique-se de que avalia todas as chamadas de atenção, para evitar acidentes com fogo.

- Mantenha o espaço em redor livre de materiais inflamáveis ou perigosos.
- Mantenha o gerador a pelo menos 1 metro de distância de edifícios ou outras estruturas.
- Utilize o gerador apenas em locais secos e com boa ventilação.
- Mantenha o tubo de escape livre de objectos estranhos.
- Mantenha o gerador afastado de fontes de chama. Não fume!
- Mantenha o gerador numa superfície estável e nivelada.
- Não bloqueie os orifícios de ventilação do gerador com papéis ou outros materiais.

5. LIGAR O GERADOR À TERRA

- Para ligar o gerador à terra, ligue a ficha de terra do gerador ao eléctrodo de terra enfiado no solo, ou a um fio condutor que já possua tal ligação. (consulte as figs. 3-4)

- Se não estiver disponível um condutor com terra nem um eléctrodo de terra, ligue a ficha de terra do gerador ao terminal de terra da ferramenta ou aparelho eléctrico que vai ser utilizado. (consulte as figs. 2-7, 3-4)

① TERMINAL DE TERRA

② ELÉCTRODO DE TERRA

5. PROCEDIMENTOS OPERACIONAIS

(consulte a fig. 4)

1. PÔR O GERADOR A TRABALHAR

⚠️ AVISO

Verifique o nível do óleo, antes de efectuar qualquer destas operações, conforme se descreveu na página 6.

- (a) Certifique-se que o aparelho está desligado do gerador.
- (b) Coloque o interruptor do motor na posição “N” (ar). (Quando o motor está quente ou a temperatura ambiente é elevada, pode pô-lo a trabalhar com o interruptor na posição de trabalho, “I” (🛢️ trabalhar)). (consulte as figs. 4-1)

⚠️ AVISO

- Não ligue aparelhos defeituosos, nem com cabos e/ou fichas danificadas.
- Certifique-se de que não há aparelhos ligados ao gerador, durante o arranque. Se puser o gerador a trabalhar com um aparelho a ele ligado, pode danificar o gerador, o aparelho e/ou sofrer lesões pessoais.

- (c) Puxe lentamente a alavanca de arranque, até passar pelo ponto de compressão (sente-se alguma resistência). Depois, reponha a alavanca na posição original e puxe-a bruscamente. (consulte as fig. 4-2)
 - ① PEGA DA CORDA DE ARRANQUE
 - ② PUXAR BRUSCAMENTE
- (d) Após colocar o motor a trabalhar, deixe a alavanca de arranque regressar à posição original, mantendo-a na mão.

NOTA

Após várias tentativas falhadas para pôr o motor a trabalhar, repita os procedimentos de arranque acima referidos, mas com o interruptor do motor colocado na posição “I” (🛢️ trabalhar).

- (e) Após decorrerem 20 ou 30 segundos de aquecimento, coloque o interruptor do motor na posição “ I ” ( trabalhar). (consulte as figs. 4-3)
- (f) Certifique-se de que a luz da saída está ligada. Tal indica que o gerador está a funcionar correctamente.

NOTA

Consulte um representante autorizado DOLMAR, se a luz da saída estiver apagada durante o funcionamento normal.

2. UTILIZAR ENERGIA ELÉCTRICA

⚠ ATENÇÃO

- Certifique-se de que os aparelhos estão desligados, antes de os ligar ao gerador.
- Não desloque o gerador enquanto este estiver a trabalhar.
- Certifique-se de que ligou o gerador à terra, se o aparelho tiver terra. Sem ligação à terra, podem ocorrer choques eléctricos.

PAINEL DE CONTROLO GE-1100 (50Hz-230V)

PT

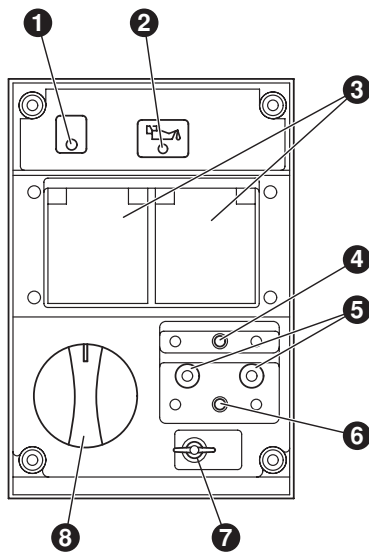

- ❶ LUZ DA SAÍDA
- ❷ LUZ DO SENSOR DO ÓLEO
- ❸ CONECTORES-ACOPLADORES DE CA
- ❹ DISJUNTOR DE CA
- ❺ TERMINAIS DE CC
- ❻ DISJUNTOR DE CC
- ❼ TERMINAL DE TERRA
- ❽ INTERRUPTOR DO MOTOR

(1) UTILIZAÇÃO DE CA (consulte as figs. 4-4)

- (a) Certifique-se de que a luz da saída está acesa.
- (b) Desligue os interruptores dos aparelhos eléctricos, antes de os ligar ao gerador.
- (c) Introduza nos conectores-acopladores as fichas dos aparelhos.

⚠ ATENÇÃO

- Certifique-se de que ligou o gerador à terra, se o aparelho tiver terra.
- Sem ligação à terra, podem ocorrer choques eléctricos.

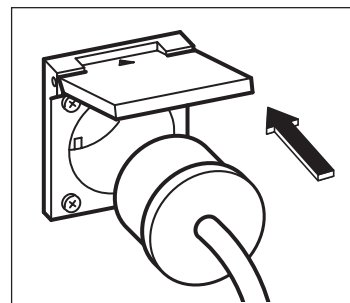

⚠ AVISO

■ Não introduza objectos estranhos nos orifícios destinados às fichas.

- Verifique a amperagem dos conectores-acopladores, certificando-se de que a corrente não é superior à amperagem especificada.
- Certifique-se de que a potência total de todos os aparelhos não excede a potência nominal de saída do gerador.

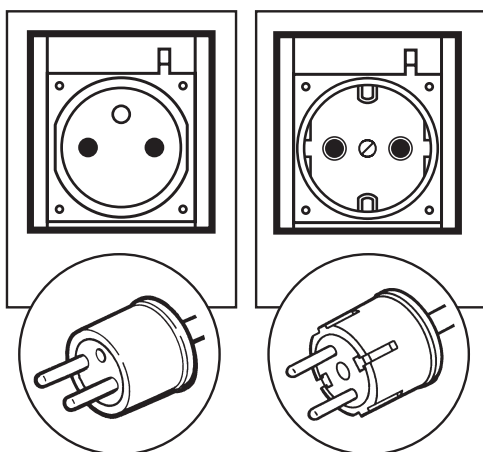

NOTA

Se o disjuntor do circuito de AC desligar-se durante o funcionamento da unidade, o gerador estará com sobrecarga ou o aparelho estará avariado.

Pare imediatamente o gerador, verifique a ocorrência de sobrecarga no aparelho e/ou no gerador; efectue eventuais reparações numa oficina ou num representante DOLMAR.

(d) Ligue o interruptor do aparelho.

(2) UTILIZAÇÃO DE CC (consulte as figs. 4-5)

O terminal de CC só é utilizado para carregar baterias de 12 volts. Fornece até 12V-8,3A (100W) de potência máxima.

- 1 Terminal positivo (encarnado)
- 2 Terminal negativo (preto)

LIGAÇÃO DE CABOS:

- Ligue o terminal positivo (encarnado) do gerador ao terminal positivo (+) da bateria.
- Ligue o terminal negativo (preto) do gerador ao terminal negativo (-) da bateria.

CUIDADOS DE SEGURANÇA DURANTE O CARREGAMENTO

- Durante o processo de carga, é descarregado um gás explosivo, rico em hidrogénio, através dos orifícios de ventilação da bateria. Não permita a ocorrência de faíscas ou de chamas desprotegidas perto do gerador ou da bateria, durante o processo de carga.
- O fluido electrolítico pode queimar os olhos e a roupa. Seja extremamente cuidadoso para evitar qualquer contacto. Em caso de lesão, lave imediatamente a área afectada com água abundante; de seguida, contacte um médico.
- Ao carregar uma bateria de grande capacidade ou uma bateria totalmente descarregada, a corrente pode ser excessiva, levando a que dispare o disjuntor de CC. Em tais situações, utilize um carregador de baterias para efectuar o carregamento através da saída de CA.
- Defeitos nas baterias podem levar ao disparo do disjuntor de CC. Verifique a bateria antes de substituir o disjuntor de CC.

PT

3. PARAR O GERADOR

- (a) Desligue o interruptor de energia do aparelho eléctrico e retire a ficha dele do conector-acoplador do gerador.
- (b) Aguarde 3 minutos, para que o motor arrefeça, numa situação sem carga, antes de o parar.
- (c) Coloque o interruptor do motor na posição “O” (parar). (consulte as fig. 4-6)

4. SENSOR DE ÓLEO (consulte as figs. 4-7)

- (a) O sensor de óleo detecta a queda no nível do óleo do cárter, parando automaticamente o motor quando esse nível é inferior a um valor predeterminado.
- (b) Se o motor parar de funcionar automaticamente, desligue o disjuntor do circuito de AC do gerador e verifique o nível do óleo. Reabasteça o motor com óleo até alcançar o nível superior, como se indica na página 6. Depois, pode colocar novamente o motor a trabalhar.
- (c) Se o motor não arrancar, seguindo os procedimentos normais para o efeito, verifique o nível de óleo.
 - 1 SENSOR DE ÓLEO

⚠ AVISO

Não retire a Sonda do Sensor de Óleo, quando reabastecer com óleo. Retire o tampão do circuito de óleo, no lado apostado do carburador.

6. INFORMAÇÕES SOBRE A POTÊNCIA

Alguns aparelhos necessitam de um “pico” de energia quando arrancam.

Isto significa que a potência eléctrica necessária para começar a utilizá-los pode ser superior à necessária para os manter em funcionamento.

As ferramentas e os aparelhos eléctricos possuem, normalmente, uma etiqueta que indica a tensão, frequência (Hz), amperagem e potência eléctrica necessárias para a respectiva utilização.

Consulte o representante ou serviço de assistência técnica mais próximo, para esclarecer dúvidas quanto à ocorrência de picos para certos aparelhos e ferramentas.

- Certas cargas eléctricas, como lâmpadas de incandescência e placas térmicas, utilizam a mesma potência para começar a trabalhar e para assim se manterem.
- Cargas como as lâmpadas fluorescentes necessitam durante o arranque de 1,2 a 2 vezes a potência indicada.
- As lâmpadas a mercúrio necessitam de uma potência de arranque 2 a 3 vezes superior à indicada.
- Os motores eléctricos necessitam de uma corrente de arranque elevada. As exigências de potência dependem do tipo de motor e de utilização. Quando existir um “pico” suficiente para pôr o motor a trabalhar, o aparelho só necessita de cerca de 50% a 30% da potência para continuar a trabalhar.
- A maioria das ferramentas eléctricas necessita de uma potência superior em 1,2 a 3 vezes quando têm uma carga aplicada. Por exemplo, um gerador de 5.000 W consegue alimentar uma ferramenta eléctrica de 1.800 a 4.000 W.
- Cargas como bombas submersíveis e compressores de ar precisam de uma força muito grande para começar a trabalhar. No arranque, necessitam de 3 a 5 vezes a potência normal de trabalho. Por exemplo: um gerador de 5.000 W só consegue alimentar uma bomba entre 1.000 a 1.700 W.

NOTA

A tabela de potências que se segue destina-se unicamente a ser um guia genérico. Verifique qual a potência correcta do aparelho concreto que pretende utilizar.

Para determinar a potência total necessária para trabalhar com uma ferramenta ou um aparelho eléctrico, multiplique o valor de tensão do aparelho ou ferramenta pelo valor de amperagem respectivo. Os dados de tensão e de corrente (ampéres) constam das placas de especificações, que normalmente se encontram nas ferramentas e aparelhos eléctricos.

Aplicações	Potência aplicável (cerca de W)
	50 Hz
Lâmpada incandescente, aquecedor	700
Lâmpada fluorescente, ferramenta eléctrica	350
Lâmpada de mercúrio	250
Bomba, compressor	150

QUEDA DE TENSÃO EM CABOS DE EXTENSÃO ELÉCTRICOS

Quando se utiliza um cabo de extensão muito longo para ligar uma ferramenta ou aparelho ao gerador, verifica-se uma queda de tensão ao longo do cabo, que reduz a tensão eficaz disponível para a ferramenta ou aparelho.

A tabela que se segue foi preparada para ilustrar aproximadamente a queda de tensão que ocorre num cabo de cerca de 100 metros, utilizado para ligar ao gerador uma ferramenta ou aparelho.

Secção transversal nominal	A.W.G.	Corrente permitida	N.º de fios/diâm. fios	Resistência	Corrente (A)								Queda de tensão
					1A	3A	5A	8A	10A	12A	15A		
mm ²	N.º	A	N.º/mm	Ω/100m	1A	3A	5A	8A	10A	12A	15A		
0,75	18	7	30/0,18	2,477	2,5V	8V	12,5V	–	–	–	–		
1,27	16	12	50/0,16	1,486	1,5V	5V	7,5V	12V	15V	18V	–		
2,0	14	17	37/0,26	0,952	1V	3V	5V	8V	10V	12V	15V		
3,5	12 a 10	23	45/0,32	0,517	–	1,5V	2,5V	4V	5V	6,5V	7,5V		
5,5	10 a 8	35	70/0,32	0,332	–	1V	2V	2,5V	3,5V	4V	5V		

7. CALENDÁRIO DE MANUTENÇÃO

DIARIAMENTE	<ul style="list-style-type: none">■ Verificar o nível de óleo.■ Verificar todos os componentes, seguindo as “VERIFICAÇÕES PRÉVIAS”.
A CADA 50 HORAS	<ul style="list-style-type: none">■ Lavar o elemento de limpeza - com maior frequência, se o ambiente for sujo ou poeirento.■ Verificar as velas de ignição; limpá-las, se necessário.
A CADA 100 HORAS	<ul style="list-style-type: none">■ Trocar o óleo do motor*- com maior frequência, se o ambiente for sujo ou poeirento.
A CADA 200 HORAS	<ul style="list-style-type: none">■ Ajustar a folga das velas de ignição.■ Limpar o filtro do combustível.
A CADA 500 HORAS	<ul style="list-style-type: none">■ Substituir a vela de ignição e o elemento de limpeza.■ Limpar e ajustar o carburador, o jogo de válvulas e a sede da válvula na cabeça do cilindro.
A CADA 1.000 HORAS (24 MESES)	<ul style="list-style-type: none">■ Inspeccionar os componentes do painel de controlo.■ Verificar o rotor e o motor de arranque.■ Substituir a borracha do suporte do motor.■ Fazer uma revisão geral ao motor.■ Trocar os tubos de alimentação.

PT

NOTA: (*)

- A primeira troca de óleo deve ser efectuada após as primeiras vinte (20) horas de uso. A partir desse momento, troque o óleo cada 100 horas.
- Antes de trocar o óleo, arranje uma maneira adequada de tratar do óleo velho. Não o deite em esgotos, nos solos, nem em leitos de água. Consulte os regulamentos locais de ambiente, para obter mais informações acerca do tratamento de óleos.

8. MÉTODOS DE MANUTENÇÃO

(consulte a fig. 5)

⚠ AVISO

Certifique-se de que o motor esteja desligado antes de iniciar qualquer manutenção ou conserto.

NOTA

Recomenda-se o uso de protetores de ouvidos para a execução de tarefas de manutenção ou conserto do aparelho gerador.

1. TROCAR O ÓLEO DO MOTOR

(consulte as figs. 5-1)

■ Troque o óleo do motor de 50 em 50 horas.

(Nos motores novos, a troca deve ser efectuada após 20 horas.)

(a) Drene o óleo, retirando o bujão de drenagem e o tampão do circuito do óleo, com o motor ainda quente.

① BUJÃO DE DRENAGEM DO ÓLEO

(b) Volte a colocar o bujão de drenagem e abasteça o motor com óleo, até este alcançar a marca superior, no tampão do circuito de óleo.

■ Utilize óleo lubrificante novo, de alta qualidade, até alcançar o nível especificado, como se indicou na página 6.

Se for utilizado óleo contaminado ou deteriorado, ou em quantidade insuficiente, ocorrerão danos no motor, com grande diminuição da vida útil deste.

2. ASSISTÊNCIA AO FILTRO DO AR

(consulte as figs. 5-2)

É muito importante manter o filtro do ar em boas condições.

A sujidade que possa entrar através de elementos mal instalados, inadequados ou com má manutenção, danifica e desgasta os motores. Mantenha o elemento sempre limpo.

(a) Liberte a cobertura e retire o filtro.

① FILTRO

② TAMPA DO FILTRO DE AR

(b) Filtro de papel: limpe-o batendo-lhe suavemente, para libertar a sujidade; sobre para retirar o pó. Nunca utilize óleo. Limpe o filtro de papel a cada 50 horas de utilização, substituindo-o a cada 200 horas, ou uma vez por ano.

(c) Filtro de uretano: lave-o com água fresca. Escorra a água e seque-o. (Não torcer.)

3. LIMPAR E AJUSTAR A VELA DE IGNIÇÃO (consulte as figs. 5-3, 4)

① VELA DE IGNIÇÃO

② CHAVE DE VELAS

(a) Se a vela estiver contaminada com carbono, retire-o com um kit de limpeza de velas ou uma escova metálica.

(b) Ajuste a separação dos eléctrodos para que fique entre 0,6 e 0,7 mm.

Vela de ignição : BMR4A (NGK)

4. VERIFICAR A ESCOVA DE CARVÃO

(consulte a fig. 5-5)

Se a escova ficar muito gasta, a pressão de contacto com o anel deslizante altera-se; a superfície do anel fica mais áspera, provocando irregularidades no desempenho do gerador.

Verifique o estado da escova de 500 em 500 horas, mas também sempre que o desempenho se mostre irregular.

Se a escova estiver com menos de 5 mm, substitua-a.

① PORTA-ESCOVAS

② ESCOVA

③ 5 mm

④ PARAFUSO M5: 1 un.

(a) Desligue o terminal e retire a escova.

(b) Repare atentamente na orientação e posição relativa da escova, em relação ao anel deslizante; tenha-as em conta ao instalar uma escova nova.

9. OPERAÇÃO E INSPEÇÃO PERIÓDICAS

Para o uso do gerador como fonte de energia elétrica de emergência, sua operação e inspeção periódicas são necessárias.

O combustível (gasolina) e o óleo do motor deterioram-se com o tempo, dificultando o arranque e causando funcionamento inadequado e avaria.

⚠ AVISO

Como o combustível (gasolina) se deteriora com o tempo, troque periodicamente o combustível (gasolina) por novo; recomenda-se que a troca seja feita uma vez a cada três (3) meses.

- (a) Verifique o combustível (gasolina), o óleo do motor e o filtro de ar.
- (b) Ligue o motor.
- (c) Com algum aparelhos ligados (p. ex., lâmpadas), deixe o motor funcionar durante mais de dez minutos.
- (d) Verifique os seguintes pontos:
 - Funcionamento adequado do motor.
 - Geração adequada de energia e acendimento correto da lâmpada indicadora.
 - Funcionamento normal da chave liga–desliga do motor.
 - Inexistência de vazamento do óleo ou do combustível (gasolina) do motor.

10. TRANSPORTE

Antes de transportar o gerador, certifique-se de drenar todo o combustível (gasolina) do tanque.

⚠ ATENÇÃO

- Para evitar vazamento de combustível em consequência de vibração ou impacto, nunca transporte o gerador com o tanque cheio de combustível (gasolina).
- Aperte bem a tampa do tanque.
- Para reduzir o risco do combustão acidental da gasolina, nunca deixe por muito tempo o gerador em local exposto a luz solar direta ou a altas temperaturas.
- Durante o transporte, mantenha o combustível (gasolina) no tanque especial de aço para armazenamento de gasolina.

- (a) Coloque a chave do motor na posição “O” (⓪ PARAR).

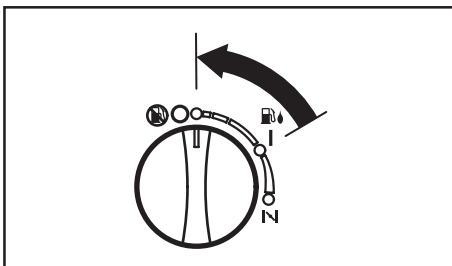

- (b) Drene o combustível do tanque.

- (c) Feche bem tampa do tanque e coloque a cobertura em sua posição.



⚠ AVISO

- Não coloque nenhum objeto pesado sobre o gerador.
- Selecione uma posição adequada para a colocação do gerador no veículo de transporte de modo tal que o gerador não se mova fora desta posição nem caia. Se for necessário, fixe o gerador com uma corda.

PT

11. PREPARAÇÃO PARA ARMAZENAMENTO

(consulte a fig. 6)

Deve executar os procedimentos que se seguem, antes de armazenar o gerador por períodos de 6 meses ou mais longos.

- Drene cuidadosamente o combustível do depósito, desligando o tubo de combustível. A gasolina que ficar no depósito acaba por se deteriorar, dificultando o arranque do motor.
- Quando drenar o combustível do depósito, utilize a bomba manual, aplicando-a na entrada de reabastecimento. (consulte as figs. 6-1)
- Retire o parafuso de purga do carburador. (consulte as figs. 6-2)
 - ① PARAFUSO DE PURGA
- Troque o óleo do motor.
- Verifique se há porcas ou parafusos soltos, apertando-os, conforme o caso.
- Limpe cuidadosamente o gerador com um pano oleado. Aplique um aerossol de conservação, se possível. NUNCA LIMPE O GERADOR COM ÁGUA!
- Puxe a pega de arranque até sentir resistência; deixe-a nessa posição.
- Armazene o gerador num local bem ventilado e com pouca humidade.

12. RESOLUÇÃO DE PROBLEMAS

Quando o motor do gerador não pega, após várias tentativas (ou se não houver electricidade na tomada de saída), consulte o diagrama que se segue. Se o gerador não arranca, ou se não gera electricidade, contacte o representante ou assistência técnica DOLMAR mais próximo, para obter mais informações ou medidas de correcção.

Quando o motor não arranca:

Verifique se o interruptor do motor está na posição adequada.		Coloque o interruptor do motor na posição "I" (ar).
Verifique o nível de combustível.	↔	Se estiver vazio, reabasteça o depósito, sem exagerar.
Verifique se o gerador não está ligado a nenhum aparelho.		Se estiver ligado a algum, desligue o interruptor de energia desse aparelho e desligue o aparelho do gerador.
Verifique se o cachimbo da vela não está solto.		Se estiver solto, coloque-o na posição correcta.
Verifique se a vela não está suja.	↔	Retire a vela e limpe o eléctrodo.
Verifique o nível de óleo do motor.		Se o nível de óleo do motor for baixo, acrescente óleo até alcançar a linha superior de nível.

PT

Quando não é gerada electricidade no conector-acoplador:

Verifique se o disjuntor não disparou, com a luz de sobrecarga acesa. Verifique se o disjuntor de CC está desligado.	↔	Coloque o disjuntor na posição de ligado "I" (ON), depois de se certificar que o nível de potência é o adequado e que os aparelhos eléctricos estão em boas condições.
Verifique se as tomadas de CA e os terminais de CC têm alguma ligação solta.		Fixe a ligação, se for necessário.
Verifique se estavam aparelhos ligados ao gerador quando se tentou pôr o motor a trabalhar.	↔	Desligue o interruptor do aparelho; depois, retire o cabo do conector-acoplador. Volte a ligá-lo quando o gerador já tiver arrancado.
Potência fraca.		As escovas de carvão estão muito gastas.

13. ESPECIFICAÇÕES

MODELO		GE-1100		
Alternador	Tipo	Bipolar, do tipo campo giratório Monofásico		
	Sistema excitante	Auto-excitação		
	Sistema regulador de voltagem	Tipo Regulador Automático de Voltagem (AVR)		
	CA	Potência nominal COP kW	0,7	
		Factor de potência nominal	1,0	
		Frequência nominal Hz	50	
		Tensão nominal V	230	
		Corrente nominal A	3,0	
		Dispositivo de segurança; tipo	Disjuntor	
	CC	Saída de CC V-A	12 - 8,3	
Dispositivo de segurança; tipo		Disjuntor		
Luz-piloto	Standard			
Motor	Modelo	EH09-2		
	Tipo	Arrefecimento forçado a ar, 4 tempos, monocilíndrico, motor de gasolina com válvula à cabeça		
	Cilindrada mL	85,8		
	Combustível	Gasolina automóvel sem chumbo		
	Capacidade do depósito L	3,5		
	Funcionamento contínuo de referência [Aprox.] horas	3,8		
	Capacidade de óleo do motor L	0,4		
	Vela de ignição	BMR4A (NGK)		
	Sistema de arranque	Manual por cabo		
	Sensor de óleo	Standard		
Altitude máxima acima do nível do mar (local) m	1.000			
Temperatura ambiente máxima °C	40			
Dimensões	Comprimento mm	490		
	Largura mm	295		
	Altura mm	445		
Peso em seco kg	25,5			

PT

14. ESQUEMA ELÉCTRICO

GE-1100 (50Hz-230V)

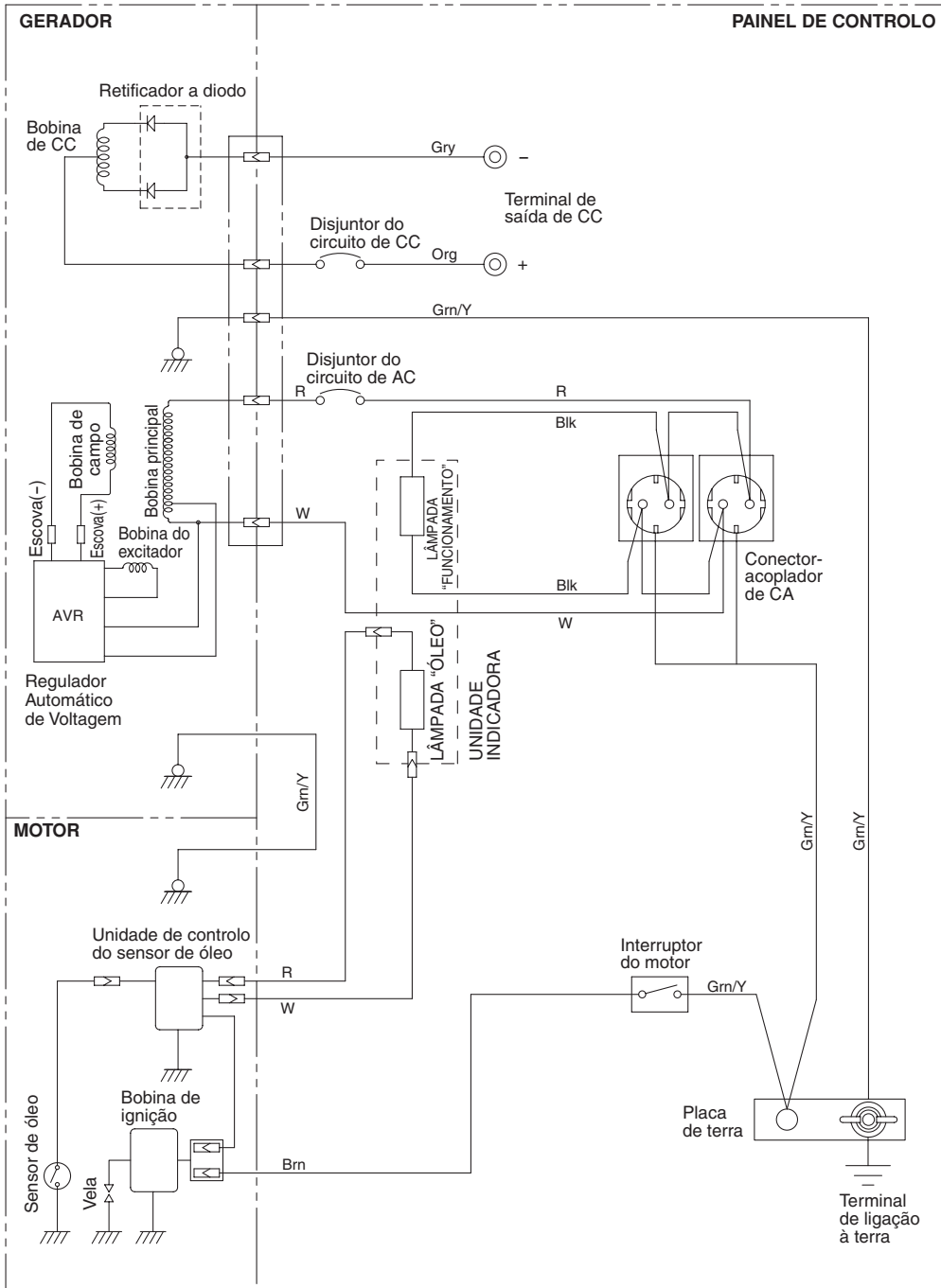

Cabos coloridos

Blk : Preto	LBlu : Azul claro	Grn : Verde	Gry : Cinzento	Y : Amarelo	Pur : Violeta
Blk/W : Preto e branco	Brn : Castanho	Grn/W : Verde e branco	R : Encarnado	W/Blk : Branco e preto	Y/Blu : Amarelo/Azul
Blu : Azul	Brn/W : Castanho e branco	Org : Cor-de-laranja	W : Branco	Grn/Y : Verde e amarelo	Pin : Rosa

ΠΡΟΛΟΓΟΣ

Σας ευχαριστούμε που αγοράσατε μια **Ηλεκτροπαραγωγική Γεννητρία DOLMAR**.

Το εγχειρίδιο αυτό περιέχει οδηγίες για τη λειτουργία και τη συντήρηση της **Ηλεκτροπαραγωγική Γεννητρία DOLMAR**.

Αυτή η **Ηλεκτροπαραγωγική Γεννητρία DOLMAR** μπορεί να χρησιμοποιηθεί για ηλεκτρικό εξοπλισμό, συσκευές, λάμπες, εργαλεία γενικής χρήσης, ως πηγή εναλλασσόμενου (AC) ρεύματος. Για εφαρμογές συνεχούς ρεύματος (DC), οι ακροδέκτες χρησιμοποιούνται μόνο για τη φόρτιση της μπαταρίας 12V.

Μην χρησιμοποιείτε ποτέ αυτή τη γεννήτρια για κανένα άλλο σκοπό.

Αφιερώστε λίγο χρόνο για να εξοικειωθείτε με τη σωστή λειτουργία και τις διαδικασίες συντήρησης και να εξασφαλίσετε την ασφαλή και αποδοτική χρήση του προϊόντος.

Κρατήστε το εγχειρίδιο σε ένα βολικό μέρος ώστε να ανατρέχετε σε αυτό όποτε χρειαστεί.

Λόγω των συνεχών προσπαθειών μας για τη βελτίωση των προϊόντων μας, ορισμένες διαδικασίες και προδιαγραφές υπόκεινται σε αλλαγές χωρίς προειδοποίηση.

Όταν παραγγέλνετε ανταλλακτικά, αναφέρετε τα στοιχεία **ΜΟΝΤΕΛΟ, ΑΡΙΘΜΟΣ ΠΑΡΑΓΩΓΗΣ (PROD No.)** και **ΑΡΙΘΜΟΣ ΣΕΙΡΑΣ (SER No.)** του προϊόντος σας.

Συμπληρώστε τα παρακάτω κενά αφού ελέγξετε τον αριθμό παραγωγής του προϊόντος σας.

(Η θέση αναγραφής διαφέρει ανάλογα με το μοντέλο του προϊόντος.)

PROD NO.									

SER NO.									

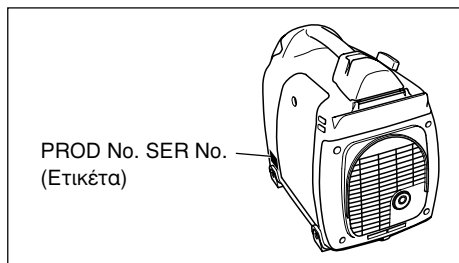

GR

ΠΕΡΙΧΟΜΕΝΑ

1. ΠΡΟΦΥΛΑΞΕΙΣ	2
2. ΜΕΡΗ	5
3. ΧΕΙΡΙΣΤΗΡΙΑ ΚΑΙ ΕΝΔΕΙΞΕΙΣ	5
4. ΕΛΕΓΧΟΙ ΠΡΙΝ ΤΗ ΛΕΙΤΟΥΡΓΙΑ	6
5. ΔΙΑΔΙΚΑΣΙΕΣ ΛΕΙΤΟΥΡΓΙΑΣ	7
6. ΠΛΗΡΟΦΟΡΙΕΣ ΙΣΧΥΟΣ	10
7. ΠΡΟΓΡΑΜΜΑ ΣΥΝΤΗΡΗΣΗΣ	11
8. ΒΑΣΙΚΕΣ ΕΡΓΑΣΙΕΣ ΣΥΝΤΗΡΗΣΗΣ	12
9. ΠΕΡΙΟΔΙΚΗ ΛΕΙΤΟΘΡΓΙΑ ΚΑΙ ΕΠΙΘΕΩΡΗΣΗ	12
10. ΜΕΤΑΦΟΡΑ	13
11. ΠΡΟΕΤΟΙΜΑΣΙΑ ΓΙΑ ΦΥΛΑΞΗ	13
12. ΕΠΙΛΥΣΗ ΠΡΟΒΛΗΜΑΤΩΝ	14
13. ΠΡΟΔΙΑΓΡΑΦΕΣ	15
14. ΔΙΑΓΡΑΜΜΑ ΣΥΝΔΕΣΕΩΝ	16

ΣΗΜΕΙΩΣΗ

Ανατρέξτε στις εικόνες στην πίσω σελίδα του εξωφύλλου ή στο οπισθόφυλλο για τα Σχ. 1 έως 6 στα οποία γίνεται αναφορά στην πρόταση.

1. ΠΡΟΦΥΛΑΞΕΙΣ

Διαβάστε προσεκτικά κάθε μέτρο προστασίας.

Δώστε ιδιαίτερη προσοχή στο κείμενο που ακολουθεί τις παρακάτω λέξεις.

⚠ ΠΡΟΕΙΔΟΠΟΙΗΣΗ

Η “ΠΡΟΕΙΔΟΠΟΙΗΣΗ” προειδοποιεί για ενδεχόμενο σοβαρού τραυματισμού ή και θανάτου εάν δεν τηρηθούν οι οδηγίες.

⚠ Π Ρ Ο Σ Ο Χ Η

Η “ΠΡΟΣΟΧΗ” προειδοποιεί για ενδεχόμενο τραυματισμού ή βλάβης του εξοπλισμού εάν δεν τηρηθούν οι οδηγίες.

⚠ ΠΡΟΕΙΔΟΠΟΙΗΣΗ

Μην χρησιμοποιείτε τη γεννήτρια κοντά σε βενζίνη ή αέρια καύσιμα γιατί υπάρχει πιθανός κίνδυνος έκρηξης ή πυρκαγιάς.

Μην γεμίζετε το δοχείο καυσίμου όταν λειτουργεί ο κινητήρας. Μην καπνίζετε και μην χρησιμοποιείτε γυμνές φλόγες κοντά στο δοχείο καυσίμου. Κατά το γέμισμα του δοχείου, προσέξτε να μην χυθεί καύσιμο. Σε περίπτωση που χυθεί καύσιμο, σκουπίστε το και αφήστε το να στεγνώσει προτού θέσετε σε λειτουργία τον κινητήρα.



⚠ ΠΡΟΕΙΔΟΠΟΙΗΣΗ

Μην τοποθετείτε εύφλεκτα υλικά κοντά στη γεννήτρια.

Μην αφήνετε καύσιμα, σπέρτα, πυρίτιδα, λαδωμένα πανιά, ψάθες, σκουπίδια ή άλλα εύφλεκτα υλικά κοντά στη γεννήτρια.

⚠ ΠΡΟΕΙΔΟΠΟΙΗΣΗ

Μην χρησιμοποιείτε τη γεννήτρια σε κλειστούς χώρους, σπηλιές, σήραγγες ή σε άλλους χώρους χωρίς επαρκή εξαερισμό. Να χρησιμοποιείτε τη γεννήτρια πάντα σε χώρους που αερίζονται καλά, διαφορετικά ο κινητήρας μπορεί να υπερθερμανθεί και το δηλητηριώδες αέριο μονοξείδιου του άνθρακα των καυσαερίων να θέσει σε κίνδυνο ανθρώπινες ζωές. Η γεννήτρια πρέπει να βρίσκεται σε απόσταση τουλάχιστον 1 μέτρου από οποιαδήποτε δομική κατασκευή ή κτίριο όταν χρησιμοποιείται.

Αν η γεννήτρια πρέπει να χρησιμοποιηθεί σε κλειστό χώρο, φροντίστε ώστε ο χώρος να αερίζεται καλά και δώστε μεγάλη προσοχή στην οδό απελευθέρωσης των καυσαερίων.

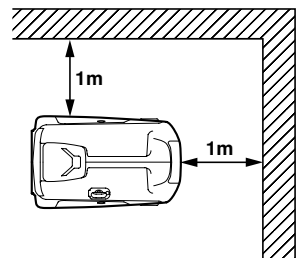

⚠ ΠΡΟΕΙΔΟΠΟΙΗΣΗ

Μην καλύπτετε τη γεννήτρια και μην την κλείνετε σε κουτί.

Η γεννήτρια διαθέτει ενσωματωμένο σύστημα ψύξης με εξαναγκασμένη κυκλοφορία του αέρα και μπορεί να υπερθερμανθεί εάν την καλύψετε.

Αν έχετε καλύψει τη γεννήτρια για να την προστατεύσετε από τις καιρικές συνθήκες όταν δεν την χρησιμοποιείτε, βεβαιωθείτε ότι αφαιρέσατε το κάλυμμα και το απομακρύνατε από τη γεννήτρια όταν πρόκειται να την χρησιμοποιήσετε.

⚠ ΠΡΟΕΙΔΟΠΟΙΗΣΗ

Τοποθετήστε τη γεννήτρια σε μια επίπεδη επιφάνεια.

Δεν είναι απαραίτητο να τοποθετηθεί σε ειδική βάση.

Ωστόσο, εάν η επιφάνεια δεν είναι ομαλή, η γεννήτρια θα πάλλεται όταν λειτουργεί. Γι' αυτό φροντίστε η επιφάνεια να μην έχει ανωμαλίες.

Αν ενώ λειτουργεί, η γεννήτρια πάρει κλίση ή μετακινηθεί, μπορεί να χυθεί καύσιμο και/ή να ανατραπεί με επικίνδυνες συνέπειες.

Όταν η γεννήτρια λειτουργεί με μεγάλη κλίση, δεν είναι εφικτή η σωστή λίπανση του κινητήρα. Σε αυτή την περίπτωση, μπορεί να μαγκώσουν τα έμβολα ακόμη και αν το λάδι βρίσκεται επάνω από το ανώτερο σημείο στάθμης.

⚠ ΠΡΟΕΙΔΟΠΟΙΗΣΗ

Δώστε ιδιαίτερη προσοχή στις συνδέσεις και στα καλώδια επέκτασης μεταξύ της γεννήτριας και της συνδεδεμένης συσκευής.

Αν το καλώδιο έχει πιαστεί κάτω από τη γεννήτρια ή έρχεται σε επαφή με κάποιο παλλόμενο μέρος, μπορεί να κοπεί με κίνδυνο να προκληθεί πυρκαγιά, κάψιμο του κινητήρα ή ηλεκτροπληξία.

Αντικαταστήστε αμέσως τα καλώδια που έχουν φθαρεί ή καταστραφεί.



⚠️ ΠΡΟΕΙΔΟΠΟΙΗΣΗ

Μην χρησιμοποιείτε τη γεννήτρια στη βροχή, σε νερά ή υγρασία ή με βρεγμένα χέρια.
Αν η γεννήτρια βραχεί λόγω βροχής ή χιονιού, υπάρχει κίνδυνος βαριάς ηλεκτροπληξίας για το χειριστή.

⚠️ ΠΡΟΕΙΔΟΠΟΙΗΣΗ

Αν βραχεί, σκουπίστε την και αφήστε την να στεγνώσει πριν την χρησιμοποιήσετε. Μην χύνετε νερό απευθείας πάνω στη γεννήτρια και μην την πλένετε με νερό.

⚠️ ΠΡΟΕΙΔΟΠΟΙΗΣΗ

Να είστε ιδιαίτερα προσεκτικοί φροντίζοντας να τηρούνται όλες οι απαραίτητες προδιαγραφές γείωσης κάθε φορά που χρησιμοποιείτε τη γεννήτρια. Οποιαδήποτε αμέλεια μπορεί να έχει θανάσιμες συνέπειες.

⚠️ ΠΡΟΕΙΔΟΠΟΙΗΣΗ

Μην συνδέετε τη γεννήτρια στις γραμμές του δικτύου ηλεκτρισμού. Η σύνδεσή της σε γραμμή του ηλεκτρικού δικτύου μπορεί να προκαλέσει βραχυκύκλωμα και καταστροφή της γεννήτριας ή ηλεκτροπληξία στο χειριστή. Χρησιμοποιήστε το διακόπτη μετάζευξης για τη σύνδεση της γεννήτριας στο οικιακό κύκλωμα.



⚠️ ΠΡΟΕΙΔΟΠΟΙΗΣΗ

Απαγορεύεται το κάπνισμα όταν χειρίζεστε την μπαταρία. Η μπαταρία αναδίνει εύφλεκτο αέριο υδρογόνο, το οποίο μπορεί να ανατιναχτεί όταν εκτεθεί σε ηλεκτρικό τόξο ή γυμνή φλόγα.

Φροντίστε για τον καλό αερισμό του χώρου και απομακρύνετε γυμνές φλόγες/σπινθήρες όταν χειρίζεστε την μπαταρία.



⚠️ ΠΡΟΕΙΔΟΠΟΙΗΣΗ

Ο κινητήρας αναπτύσσει ιδιαίτερα υψηλές θερμοκρασίες στη διάρκεια και μερικές φορές μετά το πέρας της λειτουργίας. Απομακρύνετε εύφλεκτα υλικά από το χώρο όπου λειτουργεί η γεννήτρια.

Μην αγγίζετε τα μέρη του κινητήρα και ιδιαίτερα την περιοχή της εξαγωγής καυσαερίων γιατί υπάρχει κίνδυνος σοβαρών εγκαυμάτων.

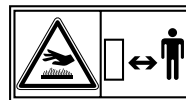

⚠️ ΠΡΟΕΙΔΟΠΟΙΗΣΗ

Κρατήστε τα παιδιά και όσους βρίσκονται στο χώρο σε απόσταση ασφαλείας από το σημείο όπου γίνονται εργασίες.

⚠️ ΠΡΟΕΙΔΟΠΟΙΗΣΗ

Είναι απολύτως απαραίτητο να γνωρίζετε την ασφαλή και σωστή χρήση του ηλεκτρικού εργαλείου ή της ηλεκτρικής συσκευής που πρόκειται να χρησιμοποιήσετε. Όλοι οι χειριστές πρέπει να διαβάσουν, να κατανοήσουν και να ακολουθήσουν τις οδηγίες που περιέχει το εγχειρίδιο του εργαλείου/συσκευής. Πρέπει να κατανοήσουν τις εφαρμογές και τους περιορισμούς του εργαλείου και της συσκευής. Ακολουθήστε όλες τις οδηγίες που αναγράφονται στις ετικέτες και τις προειδοποιήσεις. Φυλάξτε όλα τα εγχειρίδια και άλλες οδηγίες σε ασφαλές μέρος για να ανατρέχετε σε αυτά στο μέλλον.

⚠️ ΠΡΟΕΙΔΟΠΟΙΗΣΗ

Χρησιμοποιείτε μόνο "ΕΓΚΕΚΡΙΜΕΝΑ" καλώδια επέκτασης.

Όταν πρόκειται να χρησιμοποιήσετε ένα εργαλείο ή μια συσκευή σε εξωτερικό χώρο, να χρησιμοποιείτε αποκλειστικά καλώδια επέκτασης με την ένδειξη "Για εξωτερική χρήση". Τα καλώδια επέκτασης, όταν δεν χρησιμοποιούνται, πρέπει να φυλάσσονται σε ξηρό και καλά αεριζόμενο χώρο.

⚠️ ΠΡΟΕΙΔΟΠΟΙΗΣΗ

Πάντα να κλείνετε το διακόπτη κυκλώματος εναλλασσόμενου ρεύματος και να αποσυνδέετε εργαλεία και συσκευές που δεν χρησιμοποιούνται πριν κάνετε συντήρηση, ρυθμίσεις, ή πριν από την εγκατάσταση εξαρτημάτων και τη σύνδεση συσκευών.

⚠️ ΠΡΟΣΟΧΗ

Βεβαιωθείτε ότι ο κινητήρας είναι εκτός λειτουργίας πριν ξεκινήσετε οποιαδήποτε εργασία συντήρησης, σέρβις ή επισκευής.

Οι εργασίες συντήρησης και επισκευής της γεννήτριας πρέπει να εκτελούνται μόνο από κατάλληλα εκπαιδευμένο προσωπικό.

Σύμβολα και σημασίες

Σύμφωνα με τις απαιτήσεις της Ευρωπαϊκής Κοινότητας (Οδηγίες ΕΚ), τα σύμβολα που παρουσιάζονται στον παρακάτω πίνακα χρησιμοποιούνται για τα προϊόντα σε αυτό το εγχειρίδιο.

	Διαβάστε τις οδηγίες χρήσης.		Απαγορεύονται οι εστίες φωτιάς, γυμνές φλόγες και σπινθήρες και το κάπνισμα.
	Μην ακουμπάτε τη θερμή επιφάνεια.		Προσοχή, κίνδυνος ηλεκτροπληξίας.
	Τα καυσάεργια είναι δηλητηριώδη. Μην χρησιμοποιείτε τη συσκευή σε μη αεριζόμενο χώρο.		Μην συνδέετε τη γεννήτρια στις γραμμές του δικτύου ηλεκτρισμού.
	Σταματήστε τον κινητήρα πριν τον ανεφοδιασμό.		ΘΕΡΜΗ ΠΕΡΙΟΧΗ, αποφεύγετε την επαφή με τη θερμή περιοχή.

	ON (ηλεκτρική ισχύς και κινητήρας)		ΜΕΣΑ-θέση ενός δισταθούς κουμπιού πίεσης		Εκκίνηση κινητήρα (Ηλεκτρική μίζα)
○	OFF (ηλεκτρική ισχύς και κινητήρας)		Προστατευτική γείωση (γείωση)		Σταμάτημα κινητήρα
~	Εναλλασσόμενο ρεύμα (AC)		Ασφάλεια		Βενζίνη
≡	Συνεχές ρεύμα (DC)		Λάδι κινητήρα		Γρήγορα
+	Συν, θετικός πόλος		Προσθήκη λαδιού		Αργά
-	Πλην, αρνητικός πόλος		Κατάσταση φόρτισης μπαταρίας		Έναρξη παροχής καυσίμου / Ανοικτή
	ΕΞΩ-θέση ενός δισταθούς κουμπιού πίεσης		Τσοκ, εκκίνηση με κρύο κινητήρα		Διακοπή παροχής καυσίμου / Κλειστή

P_r	Ονομαστική ισχύς (kW)	COP	Συνεχής ισχύς	$COS\Phi_r$	Συντελεστής ονομαστικής ισχύος
f_r	Ονομαστική συχνότητα (Hz)	U_r	Ονομαστική τάση (V)	I_r	Ονομαστικό ρεύμα (A)
H_{max}	Μέγιστο υψόμετρο από τη στάθμη της θάλασσας (m)	T_{max}	Μέγιστη θερμοκρασία περιβάλλοντος (°C)	m	Μάζα (kg)

2. ΜΕΡΗ (Βλέπε Σχ. 1)

ΣΗΜΕΙΩΣΗ

Ανατρέξτε στις εικόνες στην πίσω σελίδα του εξωφύλλου ή στο οπισθόφυλλο για τα Σχ. 1 έως 6 στα οποία γίνεται αναφορά στην πρόταση.

- 1 ΕΚΚΙΝΗΤΗΡΑΣ ΑΝΑΚΡΟΥΣΗΣ (ΜΟΧΛΟΣ)
- 2 ΠΙΝΑΚΑΣ ΕΛΕΓΧΟΥ
- 3 ΠΛΑΪΝΟ ΠΑΝΕΛ (Α)
- 4 ΔΙΑΤΑΞΗ ΚΑΘΑΡΙΣΜΟΥ ΑΕΡΑ
- 5 ΒΙΔΑ ΕΚΚΕΝΩΣΗΣ ΚΑΥΣΙΜΟΥ
- 6 ΛΑΒΗ ΜΕΤΑΦΟΡΑΣ
- 7 ΚΑΛΥΜΜΑ ΤΑΠΑΣ ΔΟΧΕΙΟΥ ΚΑΥΣΙΜΟΥ
- 8 ΕΞΑΓΩΓΗ ΚΑΥΣΑΕΡΙΩΝ
- 9 ΠΩΜΑ ΑΠΟΣΤΡΑΓΓΙΣΗΣ ΛΑΔΙΟΥ
- 10 ΠΛΑΪΝΟ ΠΑΝΕΛ (Δ)
- 11 ΜΕΤΡΗΤΗΣ ΛΑΔΙΟΥ (ΔΟΧΕΙΟ ΛΑΔΙΟΥ)
- 12 ΚΑΠΑΚΙ ΜΠΟΥΖΙ



3. ΧΕΙΡΙΣΤΗΡΙΑ ΚΑΙ ΕΝΔΕΙΞΕΙΣ

(Βλέπε Σχ. 2)

1. ΔΙΑΚΟΠΤΗΣ ΚΙΝΗΤΗΡΑ

(Βλέπε Σχ. 2-1)

Ο διακόπτης κινητήρα είναι σχεδιασμένος για εύκολη λειτουργία με μηχανισμό αλληλασφάλισης μεταξύ του διακόπτη καυσίμου και του τσοκ.

 ΤΣΟΚ	Για εκκίνηση του κινητήρα, γυρίστε το διακόπτη στη θέση αυτή. (Η βαλβίδα του τσοκ είναι κλειστή.)
 “ ” ΛΕΙΤΟΥΡΓΙΑ	Κρατήστε το διακόπτη σε αυτή τη θέση μετά την εκκίνηση του κινητήρα. (Όταν είναι ζεστός, ο κινητήρας μπορεί να ξεκινήσει με το διακόπτη σε αυτή τη θέση.)
 “O” ΔΙΑΚΟΠΗ ΛΕΙΤΟΥΡΓΙΑΣ	Για σταμάτημα του κινητήρα, γυρίστε το διακόπτη στη θέση αυτή. (Ο διακόπτης καυσίμου είναι επίσης κλειστός.)

2. ΛΥΧΝΙΑ ΕΛΕΓΧΟΥ (Βλέπε Σχ. 2-2)

Οι λυχνίες αυτές ανάβουν στις παρακάτω περιπτώσεις:

ΛΥΧΝΙΑ ΕΛΕΓΧΟΥ --- Η λυχνία αυτή ανάβει όταν η (Πράσινη) γεννήτρια λειτουργεί κανονικά.

3. ΛΥΧΝΙΑ ΑΙΣΘΗΤΗΡΑ ΛΑΔΙΟΥ

(Βλέπε Σχ. 2-3)

Όταν η στάθμη του λαδιού του κινητήρα πέσει κάτω από την καθορισμένη τιμή, ανάβει η προειδοποιητική λυχνία και ο κινητήρας σταματά αυτόματα. Όταν ο κινητήρας σταματήσει εξαιτίας της χαμηλής στάθμης λαδιού, δεν είναι δυνατή η εκκίνησή του ούτε με το μοχλό εκκίνησης (αναβοσβήνει η προειδοποιητική λυχνία). Στην περίπτωση αυτή, πληρώστε με λάδι μέχρι το στόμιο της οπής πλήρωσης. (Ανατρέξτε στη σελίδα 6 για λεπτομέρειες σχετικά με την πλήρωση λαδιού.)

4. ΡΕΥΜΑΤΟΔΟΤΕΣ

ΕΝΑΛΛΑΣΣΟΜΕΝΟΥ ΡΕΥΜΑΤΟΣ

Ηλεκτρική ισχύς εναλλασσόμενου ρεύματος γίνεται διαθέσιμη μέσω του ρευματοδότη.

Χρησιμοποιήστε τριπολικό βύσμα με γείωση, όπως δείχνει η εικόνα.

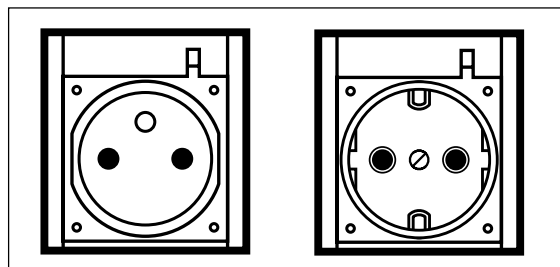

⚠ ΠΡΟΣΟΧΗ

- Μην συνδέετε στη γεννήτρια περισσότερες από δύο συσκευές ταυτόχρονα.
- Μην βάζετε ξένα αντικείμενα στους ρευματοδότες.

5. ΑΚΡΟΔΕΚΤΕΣ ΣΥΝΕΧΟΥΣ

ΡΕΥΜΑΤΟΣ (Βλέπε Σχ. 2-4)

Είναι διαθέσιμη και ηλεκτρική ισχύς συνεχούς ρεύματος για τη φόρτιση της μπαταρίας.

- Κόκκινος είναι ο θετικός (+) πόλος.
- Μαύρος είναι ο αρνητικός (-) πόλος.

GR

4. ΕΛΕΓΧΟΙ ΠΡΙΝ ΤΗ ΛΕΙΤΟΥΡΓΙΑ

(Βλέπε Σχ. ③)

1. ΕΛΕΓΧΟΣ ΛΑΔΙΟΥ ΚΙΝΗΤΗΡΑ

(Βλέπε Σχ. ③-①, ②)

Πριν τον έλεγχο ή την πλήρωση λαδιού, βεβαιωθείτε ότι η γεννήτρια βρίσκεται σε σταθερή και επίπεδη επιφάνεια και ο κινητήρας είναι σβηστός.

- Βγάλτε την τάπα του δοχείου και ελέγξτε τη στάθμη του λαδιού.
- Αν η στάθμη του λαδιού βρίσκεται κάτω από το κατώτερο επίπεδο, πληρώστε με το κατάλληλο λάδι (βλέπε πίνακα) μέχρι το ανώτερο επίπεδο στάθμης. Μην βιδώνετε την τάπα του δοχείου όταν ελέγχετε τη στάθμη του λαδιού.
- Αλλάξτε το λάδι εάν έχει ρύπους.
(Ανατρέξτε στην ενότητα Βασικές εργασίες συντήρησης.)

Χωρητικότητα λαδιού 0,4 λίτρα

Συνιστώμενο λάδι κινητήρα:

Χρησιμοποιήστε απορρυπαντικό λάδι για τετράχρονους κινητήρες αυτοκινήτων API κατηγορίας SE ή υψηλότερης ποιότητας (συνιστάται SG, SH ή SJ). Λάδι SAE 10W-30 ή 10W-40 συνιστάται για γενική χρήση σε όλες τις θερμοκρασίες. Αν χρησιμοποιείτε λάδι σταθερού ιξώδους, επιλέξτε το κατάλληλο ιξώδες για τη μέση θερμοκρασία στην περιοχή σας.

Σταθερής ρευστότητας	5W	10W	20W	#20	#30	#40	
Πολλαπλής ρευστότητας	10W-30		10W-40				
Θερμοκρασία περιβάλλοντος	-20	-10	0	10	20	30	40°C
	-4	14	32	50	68	86	104°F

2. ΕΛΕΓΧΟΣ ΚΑΥΣΙΜΟΥ ΚΙΝΗΤΗΡΑ

(Βλέπε Σχ. ②-⑧, ③-③)

⚠ ΠΡΟΕΙΔΟΠΟΙΗΣΗ

Μην γεμίζετε καύσιμο το δοχείο όταν καπνίζετε ή όταν βρίσκεστε κοντά σε εστίες γυμνής φλόγας ή σε άλλες πιθανές εστίες φωτιάς. Διαφορετικά υπάρχει κίνδυνος πυρκαγιάς.

- Αν η στάθμη του καυσίμου είναι χαμηλή, γεμίστε με αμόλυβδη βενζίνη για αυτοκίνητα.
- Η στάθμη του καυσίμου δεν πρέπει ποτέ να βρίσκεται επάνω από την ΚΟΚΚΙΝΗ ένδειξη στο στόμιο. (Βλέπε Σχ. ③-③-①)

① ΚΟΚΚΙΝΗ ΕΝΔΕΙΞΗ

- Βεβαιωθείτε ότι στο λαϊμό του φίλτρου υπάρχει το φίλτρο διήθησης καυσίμου.

① ΤΑΠΑ ΔΟΧΕΙΟΥ ΚΑΥΣΙΜΟΥ

② ΦΙΛΤΡΟ ΔΙΗΘΗΣΗΣ ΚΑΥΣΙΜΟΥ

③ ΚΑΛΥΜΜΑ ΤΑΠΑΣ ΔΟΧΕΙΟΥ ΚΑΥΣΙΜΟΥ

Χωρητικότητα δοχείου καυσίμου 3,5 λίτρα

- Όταν χρησιμοποιείτε τη γεννήτρια για πρώτη φορά ή όταν σταματήσει επειδή τελείωσε το καύσιμο, τραβήξτε το μοχλό του εκκινητήρα αρκετές φορές αφού γεμίσετε με καύσιμο μέχρι την ΚΟΚΚΙΝΗ ένδειξη στο στόμιο του δοχείου καυσίμου.

6. ΔΙΑΚΟΠΤΗΣ ΚΥΚΛΩΜΑΤΟΣ

ΣΥΝΕΧΟΥΣ ΡΕΥΜΑΤΟΣ

(Βλέπε Σχ. ②-⑤)

Οι διακόπτες συνεχούς ρεύματος διακόπτουν το κύκλωμα όταν το ρεύμα υπερβεί το επιτρεπόμενο όριο ή όταν παρουσιαστεί βλάβη στη συνδεδεμένη συσκευή.

Ελέγξτε για υπερβολική κατανάλωση ρεύματος ή ελαττώματα στη συσκευή. Αφού βεβαιωθείτε ότι όλα είναι εντάξει, πατήστε το κουμπί στη θέση "ON".

① ΚΟΥΜΠΙ

③ ΜΕΣΑ (ON) "I"

② ΔΙΑΚΟΠΤΗΣ

④ ΕΞΩ (OFF) "O"

⚠ ΠΡΟΣΟΧΗ

Αν ο διακόπτης κυκλώματος ενεργοποιείται διαρκώς, σταματήστε τη λειτουργία και ελέγξτε τη γεννήτρια και/ή τη συσκευή για βλάβη με τη βοήθεια ειδικευμένου προσωπικού συντήρησης.

Μην επεμβαίνετε στη λειτουργία του διακόπτη κυκλώματος και μην κρατάτε πατημένο το κουμπί στη θέση "ON".

GR

7. ΕΚΚΙΝΗΤΗΡΑΣ ΑΝΑΚΡΟΥΣΗΣ

(Βλέπε Σχ. ②-⑥)

Τραβήξτε αυτό το μοχλό για να τεθεί σε λειτουργία η γεννήτρια.

① ΜΟΧΛΟΣ ΕΚΚΙΝΗΤΗΡΑ ΑΝΑΚΡΟΥΣΗΣ

8. ΑΚΡΟΔΕΚΤΗΣ ΓΕΙΩΣΗΣ

(Βλέπε Σχ. ②-⑦)

Ακροδέκτης για τη γείωση της γεννήτριας.

9. ΤΑΠΑ ΔΟΧΕΙΟΥ ΚΑΥΣΙΜΟΥ

(Βλέπε Σχ. ②-⑧)

Η τάπα του δοχείου καυσίμου βρίσκεται πίσω από το κάλυμμα.

Για να ανοίξετε το κάλυμμα, ανασηκώστε πιέζοντας το κοίλο τμήμα προς τα πίσω, όπως δείχνει η εικόνα. Αφαιρέστε την τάπα του δοχείου καυσίμου γυρίζοντάς την προς τα αριστερά.

① ΤΑΠΑ ΔΟΧΕΙΟΥ ΚΑΥΣΙΜΟΥ

② ΦΙΛΤΡΟ ΔΙΗΘΗΣΗΣ ΚΑΥΣΙΜΟΥ

③ ΚΑΛΥΜΜΑ ΤΑΠΑΣ ΔΟΧΕΙΟΥ ΚΑΥΣΙΜΟΥ

10. ΠΛΑΪΝΟ ΠΑΝΕΛ (Α.Δ.)

(Βλέπε Σχ. ②-⑨)

Για να αποκτήσετε πρόσβαση στα παρακάτω μέρη όταν πρέπει να γίνουν εργασίες συντήρησης, αφαιρέστε το αντίστοιχο πλαϊνό πάνελ ξεβιδώνοντας τη βίδα με ένα κατσαβίδι ή ένα κέρμα.

Πάνελ αριστερής πλευράς

----- Διάταξη καθαρισμού αέρα, κτλ.

Πάνελ δεξιάς πλευράς

----- Μετρητής στάθμης λαδιού, πολλαπλασιαστής, μπουζί, κτλ.

▲ ΠΡΟΕΙΔΟΠΟΙΗΣΗ

Βεβαιωθείτε ότι έχετε λάβει όλες τις προφυλάξεις προκειμένου να αποτραπεί ο κίνδυνος πυρκαγιάς.

- Μην γεμίζετε καύσιμο όταν ο κινητήρας λειτουργεί ή είναι ζεστός.
- Πριν το γέμισμα με καύσιμο, γυρίστε το διακόπτη του κινητήρα στη θέση "O" (🚫 ΔΙΑΚΟΠΗ ΛΕΙΤΟΥΡΓΙΑΣ).
- Προσέξτε να μην μπουν σκόνη, ρύποι, νερό ή άλλα ξένα αντικείμενα στο καύσιμο.
- Πριν την εκκίνηση του κινητήρα, σκουπίστε προσεκτικά τυχόν καύσιμο που χύθηκε.
- Απομακρύνετε τις εστίες γυμνής φλόγας.

3. ΕΛΕΓΧΟΣ ΕΞΑΡΤΗΜΑΤΩΝ

Ελέγχετε τα παρακάτω εξαρτήματα πριν την εκκίνηση του κινητήρα:

- Το σωλήνα καυσίμου για τυχόν διαρροή κτλ.
- Μπουλόνια και παξιμάδια για σφιξίμο.
- Διάφορα εξαρτήματα για βλάβη ή ράγισμα.
- Τα καλώδια να μην τα πλακώνει ή να μην τα εμποδίζει η γεννήτρια.

4. ΕΛΕΓΧΟΣ ΤΟΥ ΠΕΡΙΒΑΛΛΟΝΤΟΣ ΤΗΣ ΓΕΝΝΗΤΡΙΑΣ

- Όταν ακούτε ραδιόφωνο κοντά στη γεννήτρια που λειτουργεί, μπορεί να παρατηρήσετε αλλοιώσεις του ήχου τόσο στη λήψη του σήματος όσο και στην απόδοση.

▲ ΠΡΟΕΙΔΟΠΟΙΗΣΗ

Βεβαιωθείτε ότι έχετε λάβει όλες τις προφυλάξεις προκειμένου να αποτραπεί ο κίνδυνος πυρκαγιάς.

- Απομακρύνετε τα εύφλεκτα ή επικίνδυνα υλικά.
- Η γεννήτρια πρέπει να βρίσκεται σε απόσταση τουλάχιστον 1 μέτρου από οποιαδήποτε δομική κατασκευή ή κτίριο όταν χρησιμοποιείται.
- Χρησιμοποιείτε τη γεννήτρια σε καλά αεριζόμενο χώρο, χωρίς υγρασία.
- Απομακρύνετε ξένα αντικείμενα από το σωλήνα εξαγωγής καυσαερίων.
- Μην πλησιάζετε εστίες γυμνής φλόγας στη γεννήτρια. Απαγορεύεται το κάπνισμα!
- Τοποθετήστε τη γεννήτρια σε σταθερή και επίπεδη επιφάνεια.
- Μην φράζετε τις οπές εξαερισμού της γεννήτριας με χαρτί ή άλλα αντικείμενα.

5. ΓΕΙΩΣΗ ΤΗΣ ΓΕΝΝΗΤΡΙΑΣ

- Για τη γείωση της γεννήτριας, συνδέστε την υποδοχή της γεννήτριας στη μεταλλική ράβδο γείωσης που ακουμπά στο έδαφος ή στον αγωγό γείωσης. (Βλέπε Σχ. 3-4)

- Αν δεν υπάρχει διαθέσιμος τέτοιος αγωγός γείωσης ή ηλεκτρόδιο γείωσης, συνδέστε την υποδοχή της γεννήτριας στον ακροδέκτη γείωσης του ηλεκτρικού εργαλείου ή της ηλεκτρικής συσκευής που χρησιμοποιείτε. (Βλέπε Σχ. 2-7, 3-4)

- ① ΑΚΡΟΔΕΚΤΗΣ ΓΕΙΩΣΗΣ
- ② ΡΑΒΔΟΣ ΓΕΙΩΣΗΣ

5. ΔΙΑΔΙΚΑΣΙΕΣ ΛΕΙΤΟΥΡΓΙΑΣ

(Βλέπε Σχ. 4)

1. ΕΚΚΙΝΗΣΗ ΤΗΣ ΓΕΝΝΗΤΡΙΑΣ

▲ ΠΡΟΣΟΧΗ

Ελέγξτε τη στάθμη λαδιού πριν από οποιαδήποτε λειτουργία όπως περιγράφεται στη σελίδα 6.

- (α) Βεβαιωθείτε ότι η συσκευή έχει αποσυνδεθεί.
- (β) Γυρίστε το διακόπτη κινητήρα στη θέση "N" (ΤΣΟΚ). (Όταν ο κινητήρας είναι ζεστός ή η θερμοκρασία υψηλή, η εκκίνηση του κινητήρα γίνεται βάζοντας το διακόπτη στη θέση "I" (🔌 ΛΕΙΤΟΥΡΓΙΑ).) (Βλέπε Σχ. 4-1)

▲ ΠΡΟΣΟΧΗ

- Μην συνδέετε ελαττωματικές συσκευές, συμπεριλαμβανομένων γραμμών και βυσμάτων.
- Βεβαιωθείτε ότι δεν υπάρχουν συνδεδεμένες συσκευές στη γεννήτρια κατά την εκκίνηση.
Η εκκίνηση της γεννήτριας με συνδεδεμένη συσκευή μπορεί να προκαλέσει ζημιά στη γεννήτρια και/ή τη συσκευή αλλά και τον τραυματισμό του χειριστή.

- (γ) Τραβήξτε αργά το μοχλό του εκκινητήρα πέρα από το σημείο συμπίεσης (θα αισθανθείτε αντίσταση), μετά επαναφέρετε το μοχλό στην αρχική του θέση και τραβήξτε απότομα. (Βλέπε Σχ. 4-2)

- ① ΜΟΧΛΟΣ ΕΚΚΙΝΗΤΗΡΑ ΑΝΑΚΡΟΥΣΗΣ
- ② ΤΡΑΒΗΞΤΕ ΑΠΟΤΟΜΑ

- (δ) Μετά την εκκίνηση, αφήστε το μοχλό του εκκινητήρα να επιστρέψει στην αρχική του θέση, κρατώντας τον ακόμη στο χέρι σας.

ΣΗΜΕΙΩΣΗ

Όταν ο κινητήρας δεν εκκινήσει μετά από μερικές προσπάθειες, επαναλάβετε τις διαδικασίες εκκίνησης που περιγράφονται παραπάνω με το διακόπτη του κινητήρα στη θέση "I" (🔌 ΛΕΙΤΟΥΡΓΙΑ).

GR

(ε) Μετά από 20 έως 30 δευτερόλεπτα προθέρμανσης, γυρίστε το διακόπτη του κινητήρα στη θέση " I " (ΠΛΗΡΗΣ ΛΕΙΤΟΥΡΓΙΑ). (Βλέπε Σχ. 4-3)

(στ)Βεβαιωθείτε ότι η λυχνία εξόδου είναι αναμμένη. Αυτό σημαίνει ότι η γεννήτρια λειτουργεί κανονικά.

ΣΗΜΕΙΩΣΗ

Απευθυνθείτε στον εξουσιοδοτημένο αντιπρόσωπο DOLMAR εάν η λυχνία εξόδου είναι σβηστή ενώ η γεννήτρια λειτουργεί κανονικά.

2. ΧΡΗΣΗ ΤΗΣ ΗΛΕΚΤΡΙΚΗΣ ΙΣΧΥΟΣ

⚠ ΠΡΟΕΙΔΟΠΟΙΗΣΗ

- Πριν τη συνδέσετε στη γεννήτρια, βεβαιωθείτε ότι η συσκευή είναι σβηστή (OFF).
- Μην μετακινείτε τη γεννήτρια όταν λειτουργεί.
- Μην παραλείψετε να γειώσετε τη γεννήτρια εάν η συνδεδεμένη συσκευή είναι γειωμένη. Αν δεν την γειώσετε, υπάρχει κίνδυνος ηλεκτροπληξίας.

ΠΙΝΑΚΑΣ ΕΛΕΓΧΟΥ GE-1100 (50Hz-230V)

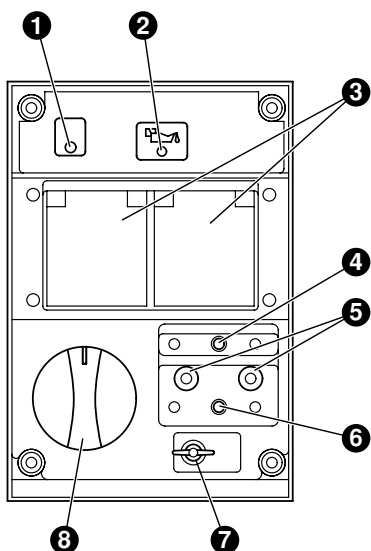

- 1 ΛΥΧΝΙΑ ΕΞΟΔΟΥ
- 2 ΛΥΧΝΙΑ ΑΙΣΘΗΤΗΡΑ ΛΑΔΙΟΥ
- 3 ΡΕΥΜΑΤΟΔΟΤΕΣ ΕΝΑΛΛΑΣΣΟΜΕΝΟΥ ΡΕΥΜΑΤΟΣ
- 4 ΔΙΑΚΟΠΤΗΣ ΚΥΚΛΩΜΑΤΟΣ ΕΝΑΛΛΑΣΣΟΜΕΝΟΥ ΡΕΥΜΑΤΟΣ
- 5 ΑΚΡΟΔΕΚΤΕΣ ΣΥΝΕΧΟΥΣ ΡΕΥΜΑΤΟΣ
- 6 ΔΙΑΚΟΠΤΗΣ ΚΥΚΛΩΜΑΤΟΣ ΣΥΝΕΧΟΥΣ ΡΕΥΜΑΤΟΣ
- 7 ΑΚΡΟΔΕΚΤΗΣ ΓΕΙΩΣΗΣ
- 8 ΔΙΑΚΟΠΤΗΣ ΚΙΝΗΤΗΡΑ

(1) ΠΑΡΟΧΗ ΕΝΑΛΛΑΣΣΟΜΕΝΟΥ ΡΕΥΜΑΤΟΣ (Βλέπε Σχ. 4-4)

- (α) Βεβαιωθείτε ότι η λυχνία εξόδου είναι αναμμένη.
- (β) Κλείστε τους διακόπτες των ηλεκτρικών συσκευών πριν τις συνδέσετε στη γεννήτρια.
- (γ) Βάλτε τις πρίζες των ηλεκτρικών συσκευών στους ρευματοδότες.

⚠ ΠΡΟΕΙΔΟΠΟΙΗΣΗ

- Μην παραλείψετε να γειώσετε τη γεννήτρια εάν η συνδεδεμένη ηλεκτρική συσκευή είναι γειωμένη.
- Αν δεν την γειώσετε, υπάρχει κίνδυνος ηλεκτροπληξίας.

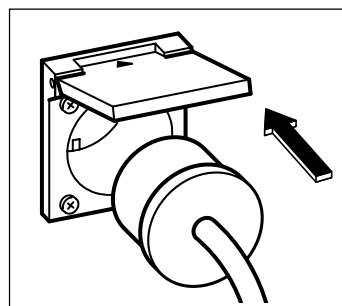

⚠ ΠΡΟΣΟΧΗ

■ Μην βάζετε ξένα αντικείμενα στους ρευματοδότες.

- Ελέγξτε την ένταση του ηλεκτρικού ρεύματος στους ρευματοδότες και προσέξτε να μην γίνει υπέρβαση του επιτρεπόμενου φορτίου.
- Βεβαιωθείτε ότι η ισχύς σε watt όλων των συσκευών δεν υπερβαίνει την ονομαστική ισχύ εξόδου της γεννήτριας.

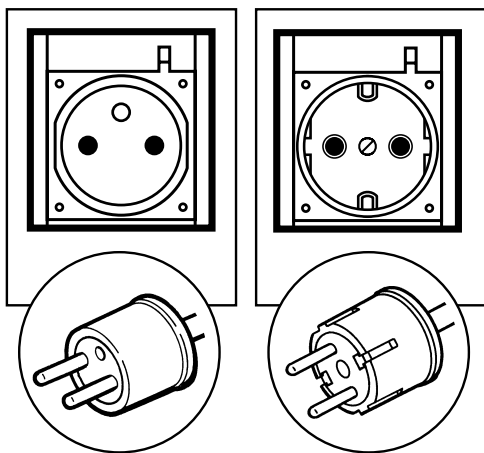

ΣΗΜΕΙΩΣΗ

Όταν ο διακόπτης κυκλώματος εναλλασσόμενου ρεύματος σβήσει κατά τη διάρκεια λειτουργίας, η γεννήτρια έχει υπερφορτωθεί ή η συσκευή είναι ελαττωματική.

Σταματήστε αμέσως τη γεννήτρια, ελέγξτε τη συσκευή και/ή τη γεννήτρια για υπερφόρτωση και απευθυνθείτε είτε στον αντιπρόσωπο DOLMAR είτε σε ειδικευμένο σέρβις για την επισκευή της, εφόσον χρειάζεται.

(δ) Ανοίξτε το διακόπτη της συσκευής.

(2) ΠΑΡΟΧΗ ΣΥΝΕΧΟΥΣ ΡΕΥΜΑΤΟΣ (Βλέπε Σχ. 4-5)

Ο ακροδέκτης συνεχούς ρεύματος χρησιμοποιείται μόνο για τη φόρτιση των μπαταριών 12 volt. Η μέγιστη ισχύς που παρέχει είναι 12V-8,3A (100W).

- 1 Θετικός πόλος (ΚΟΚΚΙΝΟ)
- 2 Αρνητικός πόλος (ΜΑΥΡΟ)

ΣΥΝΔΕΣΗ ΤΟΥ ΚΑΛΩΔΙΟΥ :

- Συνδέστε το θετικό πόλο (κόκκινο) στη γεννήτρια με το θετικό πόλο (+) στην μπαταρία.
- Συνδέστε τον αρνητικό πόλο (μαύρο) στη γεννήτρια με τον αρνητικό πόλο (-) στην μπαταρία.

ΠΡΟΦΥΛΑΞΕΙΣ ΚΑΤΑ ΤΗ ΦΟΡΤΙΣΗ

- Στη διάρκεια της φόρτισης, απελευθερώνεται εκρηκτικό αέριο υδρογόνο από τις σπές εξαερισμού της μπαταρίας. Στη διάρκεια φόρτισης της μπαταρίας, δεν πρέπει να βρίσκονται κοντά στη γεννήτρια ή στην μπαταρία εστίες γυμνής φλόγας ή σπινθήρες.
- Το υγρό του ηλεκτρολύτη προκαλεί εγκαύματα στα μάτια και καίει τα ρούχα. Να είστε πολύ προσεκτικοί ώστε να μην έρθετε σε επαφή. Σε περίπτωση τραυματισμού, πλύνετε αμέσως το σημείο τραυματισμού με άφθονο νερό και ζητήστε ιατρική βοήθεια.
- Κατά τη φόρτιση μπαταρίας υψηλής χωρητικότητας ή πλήρως αποφορτισμένης μπαταρίας, η μεγάλη ποσότητα ρεύματος μπορεί να αναγκάσει το διακόπτη συνεχούς ρεύματος να κλείσει. Σε αυτή την περίπτωση, χρησιμοποιήστε φορτιστή για να φορτίσετε την μπαταρία με εναλλασσόμενο ρεύμα.
- Ελαττωματικές μπαταρίες μπορεί να αναγκάσουν το διακόπτη συνεχούς ρεύματος να κλείσει. Πριν αλλάξετε το διακόπτη συνεχούς ρεύματος, ελέγξτε την μπαταρία.

3. ΔΙΑΚΟΠΗ ΛΕΙΤΟΥΡΓΙΑΣ ΤΗΣ ΓΕΝΝΗΤΡΙΑΣ

- (α) Κλείστε το διακόπτη λειτουργίας της συνδεδεμένης ηλεκτρικής συσκευής και αποσυνδέστε το καλώδιό της από το ρευματοδότη της γεννήτριας.
- (β) Αφήστε τον κινητήρα να δουλέψει 3 λεπτά χωρίς φορτίο για να κρυώσει πριν τον σταματήσετε.
- (γ) Γυρίστε το διακόπτη κινητήρα στη θέση "O" (⓪) (ΔΙΑΚΟΠΗ ΛΕΙΤΟΥΡΓΙΑΣ). (Βλέπε Σχ. 4-6)

4. ΑΙΣΘΗΤΗΡΑΣ ΛΑΔΙΟΥ (Βλέπε Σχ. 4-7)

- (α) Ο αισθητήρας λαδιού ανιχνεύει την πτώση στη στάθμη του λαδιού στο κάρτερ και σταματά αυτόματα τον κινητήρα όταν η στάθμη πέσει κάτω από το κατώτερο επιτρεπτό επίπεδο.
- (β) Όταν σταματήσει ο κινητήρας αυτόματα, σβήστε το διακόπτη κυκλώματος εναλλασσόμενου ρεύματος της γεννήτριας, και ελέγξτε τη στάθμη του λαδιού. Γεμίστε με λάδι μέχρι το ανώτερο επίπεδο στάθμης όπως περιγράφεται στη σελίδα 6 και κάντε επανεκκίνηση του κινητήρα.
- (γ) Αν δεν είναι δυνατή η εκκίνηση του κινητήρα με τις συνηθισμένες διαδικασίες, ελέγξτε τη στάθμη του λαδιού.

- 1 ΑΙΣΘΗΤΗΡΑΣ ΛΑΔΙΟΥ

⚠ ΠΡΟΣΟΧΗ

Μην αφαιρείτε την ΡΑΒΔΟ ΑΙΣΘΗΤΗΡΑ ΛΑΔΙΟΥ όταν γεμίζετε λάδι. Αφαιρέστε την τάπα του δοχείου λαδιού στην αντίθετη πλευρά του καρμπυρατέρ.

GR

6. ΠΛΗΡΟΦΟΡΙΕΣ ΙΣΧΥΟΣ

Ορισμένες συσκευές χρειάζονται “αυξημένη τάση” κατά την εκκίνηση.

Αυτό σημαίνει ότι η ποσότητα της ηλεκτρικής ισχύος που χρειάζεται για την εκκίνηση της συσκευής μπορεί να υπερβαίνει την απαιτούμενη για τη λειτουργία της ηλεκτρική ενέργεια.

Οι ηλεκτρικές συσκευές και τα ηλεκτρικά εργαλεία συνήθως συνοδεύονται από μια ετικέτα όπου αναγράφεται η τάση, η συχνότητα (cycles/Hz), η ένταση του ρεύματος (amp) και η ηλεκτρική ισχύς που απαιτείται για τη λειτουργία τους.

Συμβουλευτείτε τον αντιπρόσωπο ή το εξουσιοδοτημένο σέρβις για την υπέρταση που παρουσιάζουν ορισμένες ηλεκτρικές συσκευές ή εργαλεία κατά την εκκίνησή τους.

- Ηλεκτρικά φορτία όπως οι λαμπτήρες πυρακτώσεως και οι θερμαντικές πλάκες απαιτούν την ίδια ηλεκτρική ισχύ για την εκκίνηση και για τη λειτουργία τους.
- Φορτία όπως οι λαμπτήρες φθορισμού απαιτούν 1,2 έως 2 φορές περισσότερη ισχύ από την αναγραφόμενη κατά την εκκίνηση.
- Φορτία όπως οι λαμπτήρες ατμών υδραργύρου απαιτούν 2 έως 3 φορές περισσότερη ισχύ από την αναγραφόμενη κατά την εκκίνηση.
- Τα ηλεκτρικά μοτέρ απαιτούν πολύ μεγάλη ισχύ ρεύματος κατά την εκκίνηση. Οι απαιτήσεις ισχύος εξαρτώνται από τον τύπο του μοτέρ και τη χρήση του. Αφού εξασφαλιστεί η “υπέρταση” για την εκκίνηση του μοτέρ, η συσκευή απαιτεί μόλις το 50% ή και το 30% της ηλεκτρικής ισχύος για τη συνέχιση της λειτουργίας της.
- Τα περισσότερα ηλεκτρικά εργαλεία απαιτούν 1,2 έως 3 φορές περισσότερη ισχύ από την αναγραφόμενη για τη λειτουργία τους υπό φορτίο. Για παράδειγμα, μια γεννήτρια 5000 watt μπορεί να τροφοδοτήσει ένα ηλεκτρικό εργαλείο ισχύος 1800 έως 4000 watt.
- Φορτία όπως οι βυθιζόμενες αντλίες και οι αεροσυμπιεστές απαιτούν πολύ μεγάλα φορτία κατά την εκκίνηση. Χρειάζονται 3 έως 5 φορές περισσότερη ηλεκτρική ισχύ για την εκκίνηση από ότι για την κανονική λειτουργία τους.
Για παράδειγμα, μια γεννήτρια 5000 watt μπορεί να τροφοδοτήσει μια αντλία μόλις 1000 έως 1700 watt.

ΣΗΜΕΙΩΣΗ

Ο ακόλουθος πίνακας χρησιμεύει μόνο για ενδεικτικούς σκοπούς. Για τη σωστή ηλεκτρική ισχύ, ελέγξτε τη συγκεκριμένη ηλεκτρική συσκευή.

Για να καθορίσετε τη συνολική ισχύ σε watt που απαιτείται για τη λειτουργία μιας συγκεκριμένης ηλεκτρικής συσκευής ή εργαλείου, πολλαπλασιάστε την τιμή της τάσης της συσκευής/εργαλείου με την τιμή της έντασης (amp) του ρεύματος. Οι τιμές τάσης και έντασης (amp) βρίσκονται στην ετικέτα με τα στοιχεία του προϊόντος που συνήθως είναι κολλημένη στις ηλεκτρικές συσκευές και τα εργαλεία.

Είδη φορτίου	Εφαρμοστέα ισχύς (περίπου W)
	50 Hz
Λαμπτήρας πυρακτώσεως, Θερμάστρα	700
Λαμπτήρας φθορισμού, Ηλεκτρικό εργαλείο	350
Λαμπτήρας ατμών υδραργύρου	250
Αντλία, Αεροσυμπιεστής	150

ΠΤΩΣΗ ΤΑΣΗΣ ΣΤΑ ΗΛΕΚΤΡΙΚΑ ΚΑΛΩΔΙΑ ΕΠΕΚΤΑΣΗΣ

Όταν για τη σύνδεση μιας ηλεκτρικής συσκευής ή εργαλείου χρησιμοποιείται καλώδιο επέκτασης μεγάλου μήκους, παρατηρείται μια μικρή πτώση ή απώλεια τάσης η οποία μειώνει την πραγματική τάση που είναι διαθέσιμη για το συγκεκριμένο εργαλείο ή συσκευή.

Στον παρακάτω πίνακα βλέπετε την κατά προσέγγιση απώλεια τάσης που σημειώνεται όταν χρησιμοποιείται καλώδιο επέκτασης μήκους περίπου 100 μέτρων για τη σύνδεση μιας συσκευής ή εργαλείου στη γεννήτρια.

Ονομαστική διατομή	A.W.G.	Επιτρεπόμενο ρεύμα	Αρ. κλώνων/ διάμετρος κλώνων	Αντίσταση	Ένταση ρεύματος σε Amp.								Πτώση τάσης
					1A	3A	5A	8A	10A	12A	15A		
mm ²	Αρ.	A	Αρ./mm	Ω/100m	2,5V	8V	12,5V	–	–	–	–		
0.75	18	7	30/0,18	2,477	1,5V	5V	7,5V	12V	15V	18V	–		
1.27	16	12	50/0,16	1,486	1V	3V	5V	8V	10V	12V	15V		
2.0	14	17	37/0,26	0,952	–	1,5V	2,5V	4V	5V	6,5V	7,5V		
3.5	12 έως 10	23	45/0,32	0,517	–	1V	2V	2,5V	3,5V	4V	5V		
5.5	10 έως 8	35	70/0,32	0,332	–	1V	2V	2,5V	3,5V	4V	5V		

7. ΠΡΟΓΡΑΜΜΑ ΣΥΝΤΗΡΗΣΗΣ

ΚΑΘΗΜΕΡΙΝΑ	<ul style="list-style-type: none">■ Ελέγξτε τη στάθμη λαδιού.■ Ελέγξτε όλα τα εξαρτήματα όπως περιγράφεται στην ενότητα “ΕΛΕΓΧΟΙ ΠΡΙΝ ΤΗ ΛΕΙΤΟΥΡΓΙΑ”.
ΚΑΘΕ 50 ΩΡΕΣ	<ul style="list-style-type: none">■ Πλύνετε τη διάταξη καθαρισμού του αέρα -συχνότερα εάν χρησιμοποιείτε τη γεννήτρια σε περιβάλλον με ρύπους ή σκόνη.■ Ελέγξτε το μπουζί, καθαρίστε το αν χρειάζεται.
ΚΑΘΕ 100 ΩΡΕΣ	<ul style="list-style-type: none">■ Αλλάξτε το λάδι του κινητήρα *-συχνότερα εάν χρησιμοποιείτε τη γεννήτρια σε περιβάλλον με ρύπους ή σκόνη.
ΚΑΘΕ 200 ΩΡΕΣ	<ul style="list-style-type: none">■ Ρυθμίστε το διάκενο στο μπουζί.■ Πλύνετε το φίλτρο διήθησης καυσίμου.
ΚΑΘΕ 500 ΩΡΕΣ	<ul style="list-style-type: none">■ Αντικαταστήστε το μπουζί και το φίλτρο.■ Καθαρίστε και ρυθμίστε το καρμπυρατέρ, το διάκενο και την έδραση των βαλβίδων σε σχέση με το καπάκι του κυλίνδρου.
ΚΑΘΕ 1.000 ΩΡΕΣ (24 ΜΗΝΕΣ)	<ul style="list-style-type: none">■ Επιθεωρήστε τα μέρη του πίνακα ελέγχου.■ Ελέγξτε το ρότορα και τον εκκινητήρα.■ Αντικαταστήστε το λάστιχο στη βάση στήριξης του κινητήρα.■ Κάντε γενική συντήρηση του κινητήρα.■ Αλλάξτε τις γραμμές καυσίμου.

GR

ΣΗΜΕΙΩΣΗ: (*)

- Η πρώτη αλλαγή λαδιού πρέπει να γίνει μετά τις πρώτες είκοσι (20) ώρες λειτουργίας. Μετά, η αλλαγή πρέπει να γίνεται κάθε 100 ώρες.
- Πριν την αλλαγή λαδιού, προβλέψτε για την οικολογική απόρριψη του παλιού λαδιού.
Μην το χύνετε στις αποχετεύσεις, στον κήπο, στο δρόμο ή στο ύπαιθρο.
Ακολουθήστε τους κανονισμούς που ισχύουν στη χώρα σας για την προστασία του περιβάλλοντος.

8. ΒΑΣΙΚΕΣ ΕΡΓΑΣΙΕΣ ΣΥΝΤΗΡΗΣΗΣ

(Βλέπε Σχ. 5)

⚠ ΠΡΟΣΟΧΗ

Βεβαιωθείτε ότι ο κινητήρας είναι εκτός λειτουργίας πριν ξεκινήσετε οποιαδήποτε εργασία συντήρησης, σέρβις ή επισκευής.

ΣΗΜΕΙΩΣΗ

Συνιστάται η χρήση προστατευτικών ακοής κατά τις διαδικασίες λειτουργίας, συντήρησης και επισκευής της γεννήτριας.

1. ΑΛΛΑΓΗ ΛΑΔΙΟΥ ΚΙΝΗΤΗΡΑ (Βλέπε Σχ. 5-1)

■ Αλλάζετε το λάδι του κινητήρα κάθε 50 ώρες. (Όταν ο κινητήρας είναι καινούργιος, αλλάξτε το μετά από 20 ώρες.)

(α) Αποστραγγίστε το λάδι βγάζοντας το πώμα αποστράγγισης και την τάπα του δοχείου λαδιού ενώ ο κινητήρας δεν έχει κρυώσει εντελώς.

1 ΠΩΜΑ ΑΠΟΣΤΡΑΓΓΙΣΗΣ ΛΑΔΙΟΥ

(β) Τοποθετήστε στη θέση του το πώμα αποστράγγισης και γεμίστε με λάδι μέχρι το ανώτερο επίπεδο στάθμης στο δοχείο.

■ Χρησιμοποιήστε καινούργιο λιπαντικό λάδι υψηλής ποιότητας όπως περιγράφεται στη σελίδα 6.

Αν χρησιμοποιήσετε βρώμικο ή αλλοιωμένο λάδι ή δεν βάλετε την κατάλληλη ποσότητα, ο κινητήρας θα υποστεί βλάβη και η διάρκεια ζωής του θα μειωθεί σημαντικά.

2. ΣΥΝΤΗΡΗΣΗ ΤΗΣ ΔΙΑΤΑΞΗΣ ΚΑΘΑΡΙΣΜΟΥ ΑΕΡΑ (Βλέπε Σχ. 5-2)

Η διατήρηση σε άριστη κατάσταση της διάταξης καθαρισμού αέρα είναι πολύ σημαντική.

Οι ρύποι που συσσωρεύονται στα στοιχεία της διάταξης όταν δεν έχει εγκατασταθεί ή δεν έχει συντηρηθεί σωστά φθείρουν και καταστρέφουν τον κινητήρα. Φροντίστε να είναι πάντα καθαρά.

(α) Βγάλτε το κάλυμμα και αφαιρέστε το στοιχείο της διάταξης καθαρισμού του αέρα.

1 ΣΤΟΙΧΕΙΟ

2 ΚΑΛΥΜΜΑ ΔΙΑΤΑΞΗΣ ΚΑΘΑΡΙΣΜΟΥ ΑΕΡΑ

(β) Χάρτινο στοιχείο: Καθαρίστε το χτυπώντας το ελαφρά για να φύγουν οι βρωμίες και φυσήξτε τη σκόνη. Μην χρησιμοποιείτε ποτέ λάδι. Ο καθαρισμός πρέπει να γίνεται κάθε 50 ώρες λειτουργίας και η αντικατάσταση κάθε 200 ώρες ή μία φορά το χρόνο.

(γ) Μίγμα ουρεθάνης: Πλύνετε το στοιχείο με καθαρό νερό. Στραγγίξτε το νερό και αφήστε το να στεγνώσει. (Μην το λυγίζετε.)

3. ΚΑΘΑΡΙΣΜΟΣ ΚΑΙ ΡΥΘΜΙΣΗ ΜΠΟΥΖΙ (Βλέπε Σχ. 5-3, 4)

1 ΜΠΟΥΖΙ

2 ΜΠΟΥΖΟΚΛΕΙΔΟ

(α) Αν το μπουζί έχει λερωθεί με άνθρακα, καθαρίστε το με ειδικό καθαριστικό ή συρμάτινη βούρτσα.

(β) Ρυθμίστε το διάκενο των ηλεκτροδίων σε 0,6 έως 0,7 mm.

Μπουζί : BMR4A (NGK)

4. ΕΛΕΓΧΟΣ ΤΗΣ ΨΗΚΤΡΑΣ ΑΝΘΡΑΚΑ (Βλέπε Σχ. 5-5)

Αν η ψήκτρα παρουσιάζει μεγάλη φθορά, η πίεση επαφής της με το δακτύλιο ολίσθησης αλλάζει δημιουργώντας μια τραχιά επιφάνεια στο δακτύλιο με αποτέλεσμα τη μη φυσιολογική απόδοση της γεννήτριας.

Να ελέγχετε την ψήκτρα κάθε 500 ώρες λειτουργίας ή εάν η απόδοση της γεννήτριας δεν είναι η αναμενόμενη.

Αν η ψήκτρα έχει μήκος 5 mm ή λιγότερο, αντικαταστήστε την με μία καινούργια.

1 ΦΟΡΕΑΣ ΨΗΚΤΡΑΣ

2 ΨΗΚΤΡΑ

3 5 mm

4 ΒΙΔΑ M5 : 1 τεμάχιο.

(α) Αποσυνδέστε το καλώδιο του συνδετήρα και αφαιρέστε την ψήκτρα.

(β) Παρατηρήστε την κατεύθυνση της ψήκτρας και τη θέση της ως προς το δακτύλιο ολίσθησης ώστε να τοποθετήσετε σωστά την καινούργια ψήκτρα.

9. ΠΕΡΙΟΔΙΚΗ ΛΕΙΤΟΘΡΓΙΑ ΚΑΙ ΕΠΙΘΕΩΡΗΣΗ

Όταν η γεννήτρια χρησιμοποιείται ως πηγή ηλεκτρικού ρεύματος μόνο σε περιπτώσεις έκτακτης ανάγκης, θα πρέπει να τίθεται σε λειτουργία και να επιθεωρείται κατά περιόδους.

Με την πάροδο του χρόνου το καύσιμο (βενζίνη) και το λάδι του κινητήρα αλλοιώνονται, με αποτέλεσμα τη δύσκολη εκκίνηση του κινητήρα, την ακανόνιστη λειτουργία του και την πρόκληση βλαβών.

⚠ ΠΡΟΣΟΧΗ

Επειδή με την πάροδο του χρόνου η ποιότητα του καυσίμου (βενζίνη) αλλοιώνεται, συνιστάται να αντικαθιστάτε το καύσιμο (βενζίνη) με φρέσκο κάθε τρεις (3) μήνες.

- (α) Ελέγξτε το καύσιμο (βενζίνη), το λάδι του κινητήρα και τον καθαριστή αέρα.
- (β) Θέσετε σε λειτουργία τον κινητήρα.
- (γ) Αφήστε τον κινητήρα να λειτουργήσει για τουλάχιστον 10 λεπτά, με τα φώτα αναμμένα.
- (δ) Βεβαιωθείτε ότι:
 - Ο κινητήρας λειτουργεί σωστά.
 - Η απόδοση του κινητήρα είναι κανονική και η ενδεικτική λυχνία λειτουργίας είναι αναμμένη.
 - Ο διακόπτης του κινητήρα λειτουργεί κανονικά.
 - Δεν υπάρχει διαρροή καυσίμου (βενζίνη) και λαδιού κινητήρα.

10. ΜΕΤΑΦΟΡΑ

Πριν μεταφέρετε τη γεννήτρια, αδειάστε το ρεζερβουάρ καυσίμου (βενζίνη).

⚠ ΠΡΟΕΙΔΟΠΟΙΗΣΗ

- Μη μεταφέρετε ποτέ τη γεννήτρια χωρίς πρώτα να έχετε αδειάσει το ρεζερβουάρ καυσίμου (βενζίνη), γιατί διαφορετικά υπάρχει κίνδυνος να χυθεί το καύσιμο κατά τη μεταφορά.
- Κλείνετε σφικτά το πώμα του ρεζερβουάρ.
- Μην αφήνετε ποτέ τη γεννήτρια εκτεθειμένη στο φως του ήλιου ή σε χώρους με υψηλή θερμοκρασία, γιατί υπάρχει κίνδυνος ανάφλεξης της βενζίνης.
- Όταν μεταφέρετε τη γεννήτρια, το καύσιμο (βενζίνη) πρέπει να βρίσκεται στο ειδικό χαλύβδινο ρεζερβουάρ αποθήκευσης.

- (α) Γυρίστε το διακόπτη του κινητήρα στη θέση "O" (🔌 ΔΙΑΚΟΠΗ ΛΕΙΤΟΥΡΓΙΑΣ).

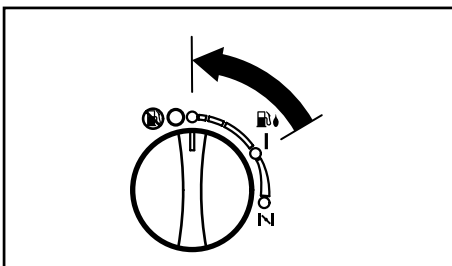

- (β) Αποστραγγίστε το καύσιμο από το ρεζερβουάρ.

- (γ) Κλείστε σφικτά το πώμα του ρεζερβουάρ και τοποθετήστε το κάλυμμα.

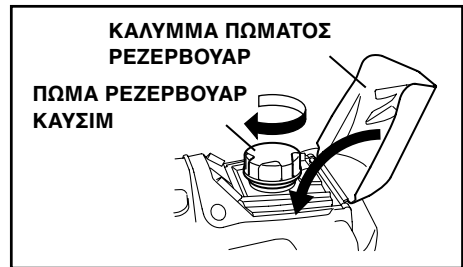

⚠ ΠΡΟΣΟΧΗ

- Μην τοποθετείτε βαριά αντικείμενα πάνω στη γεννήτρια.
- Τοποθετήστε τη γεννήτρια σε κατάλληλη θέση, πάνω στο όχημα μεταφοράς, ώστε να μην υπάρχει κίνδυνος να μετακινηθεί ή να πέσει η γεννήτρια.
- Στερεώστε τη γεννήτρια με σχοινιά.

GR

11. ΠΡΟΕΤΟΙΜΑΣΙΑ ΓΙΑ ΦΥΛΑΞΗ (Βλέπε Σχ. 6)

Πρέπει να τηρηθούν οι ακόλουθες διαδικασίες πριν τη φύλαξη της γεννήτριας για περιόδους 6 μηνών ή μεγαλύτερες.

- Αποστραγγίστε το καύσιμο προσεκτικά από το δοχείο καυσίμου αποσυνδέοντας τη γραμμή καυσίμου.
- Αν μείνει βενζίνη στο δοχείο καυσίμου, θα αλλοιωθεί με την πάροδο του χρόνου δυσκολεύοντας την εκκίνηση του κινητήρα.
- Για την εκκένωση του καυσίμου, χρησιμοποιήστε την αντλία χειρός και τοποθετήστε την στο στόμιο επαναπλήρωσης.
(Βλέπε Σχ. 6-1)
- Βγάλτε τη βίδα εκκένωσης από το καρμπυρατέρ.
(Βλέπε Σχ. 6-2)
- 1 ΒΙΔΑ ΕΚΚΕΝΩΣΗΣ ΚΑΥΣΙΜΟΥ
- Αλλάξτε το λάδι του κινητήρα.
- Ελέγξτε για χαλαρά μπουλόνια και βίδες, σφιξτε τα αν χρειάζεται.
- Καθαρίστε σχολαστικά τη γεννήτρια με ένα πανί νοτισμένο με λάδι. Ψεκάστε με συντηρητικό, εάν είναι διαθέσιμο. ΜΗΝ ΧΡΗΣΙΜΟΠΟΙΕΙΤΕ ΠΟΤΕ ΝΕΡΟ ΓΙΑ ΤΟΝ ΚΑΘΑΡΙΣΜΟ ΤΗΣ ΓΕΝΝΗΤΡΙΑΣ !
- Τραβήξτε το μοχλό του εκκινήτηρα μέχρι να αισθανθείτε κάποια αντίσταση, αφήνοντας το μοχλό σε αυτή τη θέση.
- Φυλάξτε τη γεννήτρια σε έναν καλά αεριζόμενο χώρο με χαμηλή υγρασία.

12. ΕΠΙΛΥΣΗ ΠΡΟΒΛΗΜΑΤΩΝ

Όταν δεν είναι δυνατή η εκκίνηση του κινητήρα μετά από μερικές προσπάθειες ή όταν δεν υπάρχει ρεύμα στο ρευματοδότη, ελέγξτε όσα περιγράφονται στον παρακάτω πίνακα. Αν η γεννήτρια εξακολουθεί να μην ξεκινά ή να μην παράγει ρεύμα, απευθυνθείτε στον πλησιέστερο αντιπρόσωπο DOLMAR ή σε εξουσιοδοτημένο σέρβις για περισσότερες πληροφορίες ή οδηγίες για την αποκατάσταση το προβλήματος.

Όταν δεν είναι δυνατή η εκκίνηση του κινητήρα:

Ελέγξτε εάν ο διακόπτης του κινητήρα βρίσκεται στη σωστή θέση.		Γυρίστε το διακόπτη κινητήρα στη θέση "I" (ΤΣΟΚ).
Ελέγξτε τη στάθμη του καυσίμου.	↔	Αν έχει αδειάσει, γεμίστε το δοχείο καυσίμου προσέχοντας να μην υπερχειλίσει.
Ελέγξτε για να βεβαιωθείτε ότι δεν υπάρχει συσκευή συνδεδεμένη στη γεννήτρια.		Αν υπάρχει συνδεδεμένη συσκευή, κλείστε το διακόπτη λειτουργίας της συσκευής και αποσυνδέστε την.
Ελέγξτε το μπουζί για χαλαρό καπάκι.		Αν είναι χαλαρό, σφίξτε το στη θέση του.
Ελέγξτε εάν το μπουζί είναι βρώμικο.	↔	Αφαιρέστε το μπουζί και καθαρίστε το ηλεκτρόδιο.
Ελέγξτε τη στάθμη λαδιού του κινητήρα.		Αν η στάθμη λαδιού του κινητήρα είναι χαμηλή, προσθέστε λάδι μέχρι το ανώτερο επίπεδο στάθμης του δοχείου.

Όταν δεν παράγεται ηλεκτρισμός στο ρευματοδότη:

Ελέγξτε εάν δεν ενεργοποιείται ο διακόπτης με τη λυχνία υπερφόρτωσης αναμμένη. Ελέγξτε εάν ο διακόπτης συνεχούς ρεύματος είναι απενεργοποιημένος.	↔	Πατήστε το διακόπτη κυκλώματος στη θέση "I" (ON), αφού βεβαιωθείτε ότι το επίπεδο ηλεκτρικής ισχύος είναι σωστό και οι ηλεκτρικές συσκευές βρίσκονται σε κανονική κατάσταση λειτουργίας.
Ελέγξτε τους υποδοχείς εναλλασσόμενου ρεύματος και τους ακροδέκτες συνεχούς ρεύματος για χαλαρές συνδέσεις.		Αν χρειάζεται, αποκαταστήστε τη σύνδεση.
Ελέγξτε για να διαπιστώσετε εάν επιχειρήθηκε εκκίνηση του κινητήρα με συσκευές ήδη συνδεδεμένες στη γεννήτρια.	↔	Κλείστε το διακόπτη της συσκευής και αποσυνδέστε το καλώδιο από το ρευματοδότη. Επανασυνδέστε μετά τη σωστή εκκίνηση της γεννήτριας.
Χαμηλή ισχύς.		Οι ψήκτρες από άνθρακα έχουν φθαρεί.

13. ΠΡΟΔΙΑΓΡΑΦΕΣ

ΜΟΝΤΕΛΟ		GE-1100	
Εναλλάκτης	Τύπος	2 πόλων, Περιστρεφόμενου πεδίου Μονοφασικός	
	Σύστημα διέγερσης	Αυτοδιέγερση	
	Σύστημα ρύθμισης τάσης	Αυτόματος ρυθμιστής τάσης (AVR)	
	AC	Όνομαστική ισχύς COP kW	0,7
		Συντελεστής ονομαστικής ισχύος	1,0
		Όνομαστική συχνότητα Hz	50
		Όνομαστική τάση V	230
		Όνομαστική ρεύμα A	3,0
		Διάταξη ασφαλείας, τύπος	Ασφαλειοδιακόπτης
	DC	Έξοδος συνεχούς ρεύματος V-A	12 - 8,3
Διάταξη ασφαλείας, τύπος		Ασφαλειοδιακόπτης	
Λυχνία ελέγχου		Στάνταρτ	
Κινητήρας	Μοντέλο	EH09-2	
	Τύπος	4χρονος, μονοκύλινδρος βενζινοκινητήρας OHV, ψύξη με εξαναγκασμένη ροή αέρα	
	Μετατόπιση mL	85,8	
	Καύσιμο	Αμόλυβδη βενζίνη αυτοκινήτου	
	Χωρητικότητα δοχείου καυσίμου L	3,5	
	Όνομαστική συνεχής λειτουργία [Περίπου] ώρες	3,8	
	Χωρητικότητα λαδιού κινητήρα L	0,4	
	Μπουζι	BMR4A (NGK)	
	Σύστημα εκκίνησης	Εκκινητήρας ανάκρουσης	
	Αισθητήρας λαδιού		Στάνταρτ
Μέγιστο υψόμετρο από την επιφάνεια της θάλασσας m		1.000	
Μέγιστη θερμοκρασία περιβάλλοντος °C		40	
Διαστάσεις	Μήκος mm	490	
	Πλάτος mm	295	
	Ύψος mm	445	
Καθαρό βάρος kg		25,5	

GR

14. ΔΙΑΓΡΑΜΜΑ ΣΥΝΔΕΣΕΩΝ

GE-1100 (50Hz-230V)

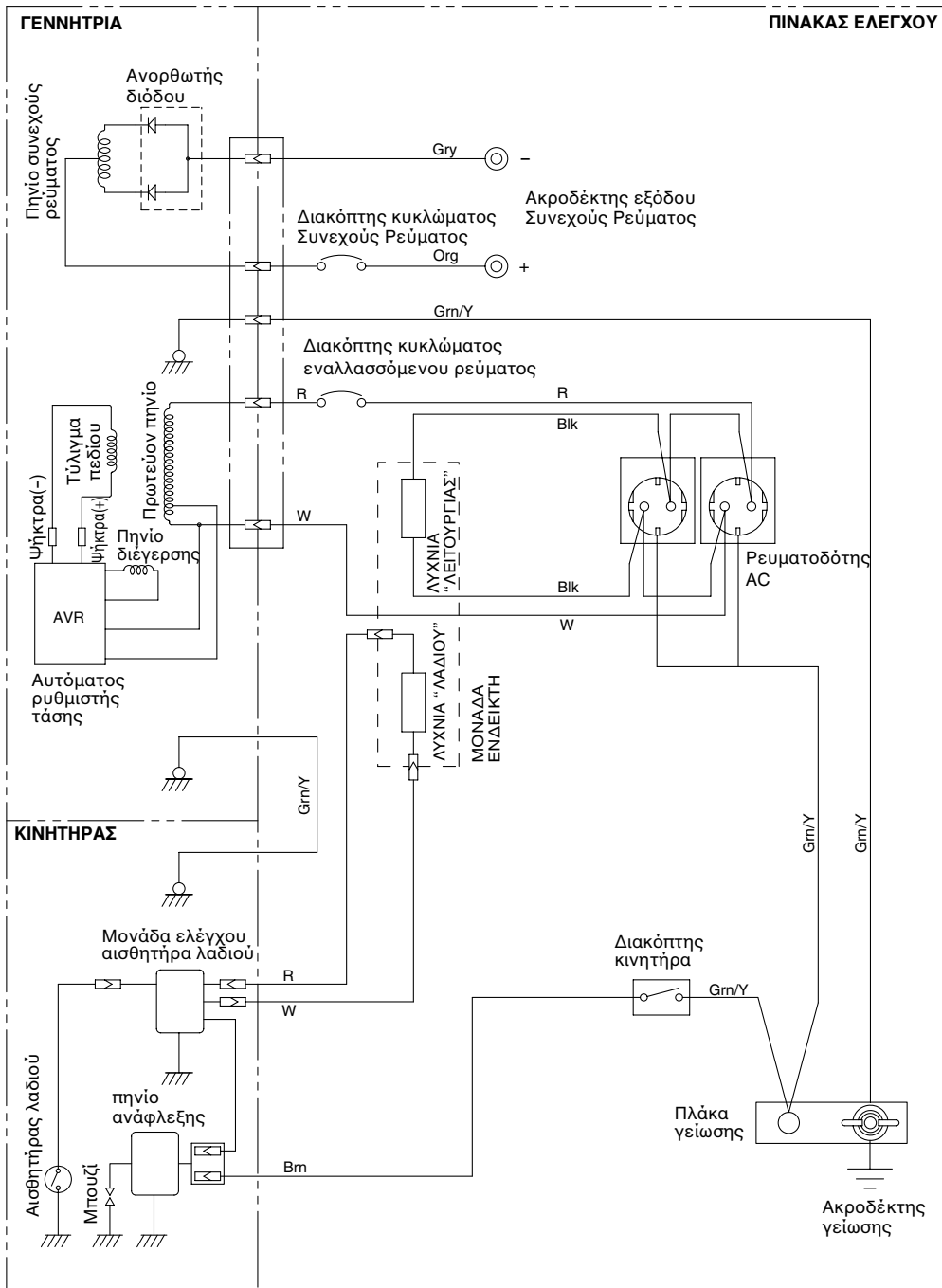

Χρώμα καλωδίου σύνδεσης

Blk : Μαύρο	LBlu : Ανοιχτό μπλε	Grn : Πράσινο	Gry : Γκρι	Y : Κίτρινο	Pur : Μοβ
Blk/W : Μαύρο/Άσπρο	Brn : Καφέ	Grn/W : Πράσινο/Άσπρο	R : Κόκκινο	W/Blk : Άσπρο/Μαύρο	Y/Blu : Κίτρινο/Μπλε
Blu : Μπλε	Brn/W : Καφέ/Άσπρο	Org : Πορτοκαλί	W : Άσπρο	Grn/Y : Πράσινο/Κίτρινο	Pin : Ροζ

GR

FORORD

Takk for at du har kjøpt en **DOLMAR Kraftgenerator**.

Denne håndboken dekker drift og vedlikehold av **DOLMAR Kraftgenerator**.

Denne **DOLMAR Kraftgenerator** kan brukes som vekselstrømkilde for vanlig elektrisk utstyr, så som apparater, lamper og verktøy. Hva angår likestrøm kan kontaktene kun benyttes til å lade opp 12 volts batterier.

Bruk aldri denne generatoren til andre formål.

Vennligst bruk litt tid til å gjøre deg kjent med forsvarlige drifts- og vedlikeholdsrutiner, slik at du kan bruke dette produktet på en sikker og effektiv måte.

Sørg for at du har denne brukerhåndboken tilgjengelig, slik at du kan slå opp i den når du trenger det.

På grunn av vårt kontinuerlige arbeid for å forbedre våre produkter kan visse rutiner og spesifikasjoner endres uten varsel.

Når du bestiller reservedeler må du alltid gi oss **MODELL, PRODUKSJONSNUMMER (PRODnr.)** og **SERIENUMMER (SERnr.)** for produktet.

Vennligst fyll inn feltene nedenfor etter at du har kontrollert produksjonsnummeret på produktet. (Plasseringen av merket kan variere fra modell til modell.)

PRODnr.									

SERnr.									

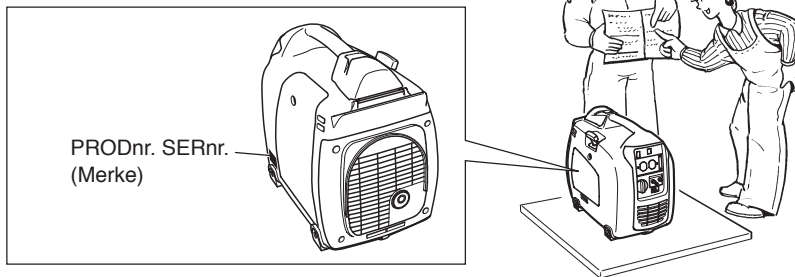

NO

INNHold

1. SIKKERHETSREGLER	2
2. KOMPONENTER	5
3. BETJENINGSORGANER OG INDIKATORER	5
4. SJEKKLISTE FØR BRUK	6
5. DRIFTSRUTINER	7
6. INFORMASJON OM EFFEKTFORBRUK	10
7. VEDLIKEHOLDSPPLAN	11
8. PERIODISK VEDLIKEHOLD	12
9. PERIODISK DRIFT OG ETTERSYN	12
10. TRANSPORT	13
11. FORBEREDELSE FOR OPPBEVARING	13
12. FEILSØKING	14
13. SPESIFIKASJONER	15
14. KOBLINGSSKJEMA	16

MERK Se tegningene på innsiden av omslaget foran og bak for Fig. 1 til 6 anvist her.

1. SIKKERHETSREGLER

Sørg for at du går nøye gjennom alle forholdsreglene.

Vær spesielt oppmerksom på avsnitt med følgende overskrifter.

⚠ ADVARSEL “ADVARSEL” indikerer stor fare for alvorlig personskade eller død hvis instruksene ikke følges.

⚠ FORSIKTIG “FORSIKTIG” indikerer fare for personskade eller skade på utstyr hvis instruksene ikke følges.

⚠ ADVARSEL

Du må ikke bruke generatoren nær bensin eller gassdrivstoff på grunn av eksplosjons- og brannfaren.

Du må ikke fylle drivstoff på tanken mens motoren går. Du må ikke røyke eller bruke åpne flammer nær drivstofftanken. Vær forsiktig slik at du ikke søler drivstoff under påfylling. Hvis du søler drivstoff, må du tørke det opp og la det tørke før du starter motoren.



⚠ ADVARSEL

Du må ikke ha brennbart materiale nær generatoren.

Vær nøye med å ikke plassere drivstoff, fyrstikker, krutt, oljefiller, strå, søppel eller annet brennbart materiale nær generatoren.

⚠ ADVARSEL

NO

Du må ikke bruke generatoren inne i et rom, en hule, tunnel eller annet område som ikke er tilstrekkelig ventilert. For å unngå at motoren overopphetes og at den giftig karbonmonoksidgassen i eksosen setter menneskelig liv i fare, må den alltid brukes på et godt ventilert område. Generatoren bør stå minst 1 meter unna enhver struktur eller bygning når den er i bruk.

Hvis generatoren må brukes innendørs, må området være godt ventilert og det må utvises stor varsomhet med hensyn til utslipp av eksosgasser.

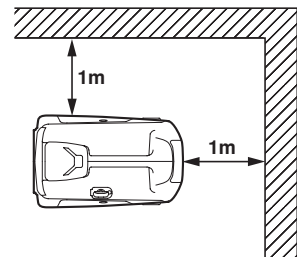

⚠ ADVARSEL

Generatoren må ikke dekkes til med en presenning eller kasse.

Generatoren har et innebygget, forsert luftkjølingssystem og den kan overopphetes hvis den er innebygget.

Hvis generatoren har vært dekket til for å beskytte den mot været når den ikke er i bruk, må du huske på å fjerne tildekkingen og oppbevare det et godt stykke unna området når generatoren er i bruk.

⚠ ADVARSEL

Generatoren må stå på et plant underlag når den er i bruk.

Det er ikke nødvendig å forberede noe spesielt underlag for generatoren.

Generatoren vil imidlertid vibrere på ujevnt underlag, så du må velge et sted uten ujevnheter på overflaten.

Hvis generatoren vipres eller flyttes mens den går, kan det bli sølt drivstoff og/eller generatoren kan tippe over og skape en farlig situasjon.

Riktig smøring kan ikke forventes hvis generatoren står på et skrått underlag. Det kan føre til stempelskjæring selv om oljen er over øvre nivå.

⚠ ADVARSEL

Vær oppmerksom på ledninger eller skjøteledninger fra generatoren til den tilkoblede enheten.

Hvis ledningen er under generatoren eller i kontakt med en vibrerende del, kan den ryke og kanskje føre til brann, kortslutning i generatoren eller fare for elektrisk støt.

Skift ut skadede eller slitte ledninger med en gang.



⚠ ADVARSEL

Den må ikke brukes i regn, under våte eller fuktige forhold eller med våte hender. Operatørene kan bli utsatt for alvorlig elektrisk støt hvis generatoren er våt på grunn av regn eller snø.

⚠ ADVARSEL

Hvis den er våt, må du tørke godt av den før den startes. Du må ikke helle vann på generatoren eller vaske den med vann.

⚠ ADVARSEL

Du må være ekstra nøye med å følge alle rutiner for elektrisk jording hver gang du bruker den. Det kan være livsfarlig å ikke gjøre det.

⚠ ADVARSEL

Du må ikke koble generatoren til strømnettet. Kobling til strømnettet kan kortslutte generatoren og ødelegge den eller føre til fare for elektrisk støt. Bruk omkoblingsbryteren til å koble til det faste strømnettet.



⚠ ADVARSEL

Du må ikke røyke når du håndterer batteriet. Batteriet gir fra seg brennbar hydrogengass, som kan eksplodere hvis den utsettes for elektriske lysbuer eller ild. Sørg for at området er godt ventilert og hold unna åpne flammer/gnister når du håndterer batteriet.



⚠ ADVARSEL

Motoren blir meget varm under bruk og en stund etter bruk. Brennbar materiale må holdes godt unna generatorområdet. For å unngå forbrenninger må du være veldig forsiktig med å berøre deler av den varme motoren, spesielt området rundt eksospotten.



NO

⚠ ADVARSEL

Hold barn og tilskuere på trygg avstand fra arbeidsområdet.

⚠ ADVARSEL

Det er livsviktig at du har gode kunnskaper om sikker og forsvarlig bruk av det elektriske verktøyet eller apparatet som du ønsker å bruke. Alle operatører må lese, forstå og følge brukerhåndboken for verktøyet/apparatet. Du må forstå bruksområdene og begrensningene for verktøy og apparater. Følg alle anvisninger som gis på merker og advarsler. Oppbevar alle håndbøker og litteratur på et trygt sted for fremtidig bruk.

⚠ ADVARSEL

Du må bare bruke "OPPFØRTE" skjøteledninger. Når et verktøy eller apparat brukes utendørs, må du bare bruke skjøteledninger som er merket "For utendørs bruk". Når de ikke er i bruk, må skjøteledninger oppbevares på et tørt og godt ventilert sted.

⚠ ADVARSEL

Slå alltid av generatorens kretsbytter for vekselstrøm og frakoble alle apparater når generatoren ikke er i bruk, før vedlikehold, justering eller installering av ekstra utstyr og deler.

⚠ FORSIKTIG

Påse at motoren er stanset før det utføres vedlikehold, service eller reparasjoner. Vedlikehold og reparasjoner av generatoren må utelukkende utføres av godt opplært personale.

Symboler og deres betydning

I samsvar med de europeiske kravene (EU-direktiver), brukes de angitte symbolene som vist i tabellen nedenfor for produktene og denne brukerhåndboken.

	<i>Les bruksanvisningen.</i>		<i>Flammer, levende lys og røyking er forbudt.</i>
	<i>Hold deg unna varme flater.</i>		<i>Forsiktig! Fare for elektrisk støt.</i>
	<i>Eksosgass er giftig. Den må ikke brukes i et lukket rom.</i>		<i>Generatoren må ikke kobles til kommersielle kraftlinjer.</i>
	<i>Stopp motoren før fylling av drivstoff.</i>		<i>VARM OVERFLATE, unngå berøring.</i>

	<i>PÅ (strøm og motor)</i>		<i>INN-stilling for vippebryter</i>		<i>Starte motor (Elektrisk start)</i>
	<i>AV (strøm og motor)</i>		<i>Jord (jord)</i>		<i>Stoppe motor</i>
	<i>Vekselstrøm</i>		<i>Sikring</i>		<i>Bensin</i>
	<i>Likestrøm</i>		<i>Motorolje</i>		<i>Hurtig</i>
	<i>Pluss; positiv polaritet</i>		<i>Fyll olje</i>		<i>Sakte</i>
	<i>Minus; negativ polaritet</i>		<i>Batteriet lades</i>		<i>Start drivstoffpåfylling / Driv</i>
	<i>UT-stilling for vippebryter</i>		<i>Choke; Hjelp ved kaldstart</i>		<i>Stans drivstoffpåfylling /Stopp</i>

P_r	<i>Merkeeffekt (kW)</i>	COP	<i>Varig ytelse</i>	$COS\Phi_r$	<i>Merkeeffektfaktor</i>
f_r	<i>Merkefrekvens (Hz)</i>	U_r	<i>Merkespenning (V)</i>	I_r	<i>Merkestrøm (A)</i>
H_{max}	<i>Maksimal brukshøyde over havet (m)</i>	T_{max}	<i>Maksimal omgivelsestemperatur (°C)</i>	m	<i>Masse (kg)</i>

2. KOMPONENTER (Se Fig. 1)

MERK

Se tegningene på innsiden av omslaget foran og bak for Fig. 1 til 6 anvist her.



- 1 REKYLSTARTER (HÅNDTAK)
- 2 KONTROLLPANEL
- 3 SIDEPANEL (V)
- 4 LUFTFILTER
- 5 TAPPESKRUE FOR DRIVSTOFF
- 6 BÆREHÅNDTAK
- 7 TANKKLOKKDEKSEL
- 8 EKSOSUTGANG
- 9 OLJETAPPEPLUGG
- 10 SIDEPANEL (H)
- 11 OLJEMÅLER (OLJEPÅFYLLER)
- 12 TENNPLUGGDEKSEL

3. BETJENINGSORGANER OG INDIKATORER

(Se fig. 2)

1. MOTORBRYTER (Se Fig. 2-1)

Motorbryteren er designet for å være lett å bruke og er utstyrt med låsemekanisme mellom drivstoffkranen og choken.

 CHOKE	Drei knappen til stillingen for å starte motoren. (Chokeventilen er lukket.)
 “ ” KJØR	Hold knappen i denne stillingen etter at motoren starter. (Motoren kan startes med knappen i denne stillingen når motoren er varm.)
 “ ○ ” STOPP	Drei knappen tilbake til stillingen for å stanse motoren. (Drivstoffkranen lukkes også.)

2. EFFEKTLAMPE (Se Fig. 2-2)

Disse lampene tennes under følgende forhold;
EFFEKTLAMPE (Grønn) --- Lampen tennes når strøm genereres som den skal.

3. OLJESENSORLAMPE (Se Fig. 2-3)

Når oljenivået i motoren faller under den angitte verdien, tennes varsellampen og motoren stopper automatisk. Når motoren stanser på grunn av oljemangel, kan den ikke lenger startes, selv ved å trekke i startknappen (bare varsellampen vil blinke). I et slikt tilfelle må motoren etterfylles med motorolje til munningen på påfyllingshullet.

(Se side 6 for fremgangsmåte for etterfylling av olje.)

4. VEKSELSTRØMKONTAKTER

Vekselstrøm er tilgjengelig fra denne kontakten. Bruk et jordet støpsel med tre pinner som vist.

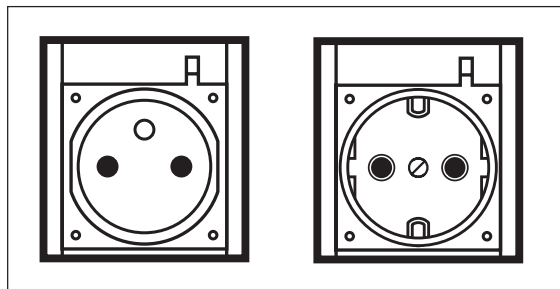

⚠ FORSIKTIG

- Du må ikke plugge mer enn to apparater til generatoren samtidig.
- Du må ikke sette fremmedlegemer inn i stikkontaktene.

5. LIKESTRØMKONTAKTER (Se Fig. 2-4)

Likestrøm for lading av batterier er tilgjengelig.

- Rød er den positive (+) polen.
- Sort er den negative (–) polen.

NO

4. SJEKKLISTE FØR BRUK

(Se Fig. 3)

1. KONTROLLER MOTOROLJEN

(Se Fig. 3-1, 2)

Før du sjekker eller etterfyller olje, må du sørge for at generatoren står på et stabilt og plant underlag med motoren avslått.

- Fjern oljepåfyllingslokket og sjekk oljenivået.
- Hvis oljenivået er under streken som markerer lavt nivå, må du etterfylle med passende olje (se tabell) til streken som indikerer øvre nivå. Du må ikke skru på oljepåfyllingslokket når du sjekker oljenivået.
- Skift olje hvis den er forurenset.
(Se Fremgangsmåter for vedlikehold.)

Oljekapasitet 0,4 liter

Anbefalt motorolje:

Bruk syntetisk olje for 4-takters bilmotorer med en API-klasse på SE eller høyere (SG, SH eller SJ anbefales). SAE 10W-30 eller 10W-40 anbefales for generell drift ved alle temperaturer. Hvis det brukes en olje med enkeltviskositet, må du velge en passende viskositet for gjennomsnittstemperaturen der generatoren skal brukes.

Engrads	5W						
	10W						
Flergrads	20W						
	#20						
	#30						
Omliggende temperatur							

Engrads							
Flergrads							
Omliggende temperatur							

2. KONTROLLER DRIVSTOFF

(Se Fig. 2-8, 3-3)

⚠ ADVARSEL

Du må ikke fylle bensin mens du røyker eller er nær ild eller andre mulige brannfarer. Det kan føre til en ulykke.

- Hvis det er lite drivstoff, må du etterfylle med blyfri bilbensin.
- Drivstoffnivået bør aldri gå over det RØDE merket på inntaket. (Se Fig. 3-3-1)
 - ① RØDT MERKE
- Sørg for at du bruker drivstoffiltergitteret på drivstoffilterhalsen.
 - ① TANKLOKK
 - ② DRIVSTOFFILTERGITTER
 - ③ TANKLOKKDEKSEL

Drivstofftankens kapasitet 3,5 liter

- Når du bruker generatoren for første gang eller når den stopper på grunn av at den slipper opp for bensin, må du trekke i rekylhåndtaket flere ganger etter at du har fylt bensin opp til det RØDE merket på påfyllingsrøret på tanken.

6. LIKESTRØMSIKRING

(Se Fig. 2-5)

Likestrømsikringen slår av strømmen når den overskrider sin grense eller hvis det oppstår en feil i det tilkoblede apparatet.

Kontroller for høyt strømforbruk eller defekter i apparatet. Etter at du har sørget for at alt er i orden, trykker du knappen til "PÅ"-stillingen.

- ① KNAPP
- ② KNAPP
- ③ INN (PÅ) "I"
- ④ UT (AV) "O"

⚠ FORSIKTIG

Hvis automatsikringen fortsatt aktiveres, må du stanse generatoren og få den og/eller apparatet kontrollert for feil hos de respektive servicerepresentantene.

Du må aldri klusse med funksjonaliteten til automatsikringsknappen eller fortsette å trykke den til "PÅ"-stilling.

7. REKYLSTARTER (Se Fig. 2-6)

NO Trekk i dette håndtaket for å starte generatoren.

- ① REKYLSTARTERHÅNDTAK

8. JORDKONTAKT (Se Fig. 2-7)

Kontakt for jording av generatoren.

9. TANKLOKKDEKSEL (Se Fig. 2-8)

Tanklokket sitter bak dekselet.

Du åpner dekselet ved å løfte opp med den bulkede delen trykket bakover som vist på tegningen.

Ta av tanklokket ved å dreie det mot klokken.

- ① TANKLOKK
- ② DRIVSTOFFILTERGITTER
- ③ TANKLOKKDEKSEL

10. SIDEPANEL (V.H.) (Se Fig. 2-9)

For å få tilgang til følgende elementer ved service, tar du ut det aktuelle sidepanel ved å fjerne skruen med en skrutrekker eller mynt.

Venstre sidepanel ----- Luftfilter osv.

Høyre sidepanel ----- Oljenivåmåler, tenningscoil, tennplugg osv.

⚠ ADVARSEL

Sørg for at du går gjennom hver advarsel for å forhindre at det oppstår brannfare.

- Du må ikke fylle tanken mens motoren er i gang eller varm.
- Før du fyller drivstoff må du sette motorbryteren i "O" (⏹ STOPP)-stillingen.
- Sørg for at det ikke kommer støv, skitt, vann eller andre fremmedlegemer inn i drivstoffet.
- Sølt drivstoff må tørkes grundig opp før motoren startes.
- Åpne flammer må holdes unna.

3. SJEKKE KOMPONENTER

Sjekk følgende før du starter motoren:

- Drivstofflekkasje fra drivstoffslange osv.
- Bolter og muttere er løse.
- Komponenter er skadet eller ødelagt.
- Generatoren står ikke på eller mot tilstøtende ledninger.

4. SJEKK OMRÅDET RUNDT GENERATOREN

- Når du hører på radio i nærheten av generatoren, kan radiolyden bli forstyrret på grunn av endring av radiobølgene eller radioens ytelse.

⚠ ADVARSEL

Sørg for at du går gjennom hver advarsel for å forhindre at det oppstår brannfare.

- Holde området klart for brennbare eller andre farlige materialer.
- Generatoren må holdes minst 1 meter unna bygninger og andre strukturer.
- Generatoren må bare brukes på et tørt, godt ventilert område.
- Eksosrøret må holdes rent for fremmedlegemer.
- Generatoren må holdes unna åpne flammer. Røyking forbudt!
- Generatoren må stå på et stabilt og plant underlag.
- Generatorens luftventiler må ikke dekkes til med papir eller annet materialet.

5. JORDING AV GENERATOREN

- Du jorder generatoren ved å koble tappen på generatoren til jordingsspikeren slått ned i jorden eller til en leder som allerede er jordet.
(Se Fig. 3-4)

- Hvis en slik jordingsleder eller jordingselektrode er tilgjengelig, kobler du jordingstappen på generatoren til jordkontakten på det elektriske verktøyet eller apparatet som er i bruk.

(Se Fig. 2-7, 3-4)

① JORDKONTAKT

② JORDINGSSPIKER

5. DRIFTSRUTINER

(Se Fig. 4)

1. STARTE GENERATOREN

⚠ FORSIKTIG

Sjekk oljenivået før hver operasjon som skissert på side 6.

- (a) Påse at apparatet er frakoblet.
- (b) Sett motorbryteren i "N" (CHOKE)-stillingen. (Når motoren er varm eller temperaturen høy, starter du motoren med bryteren i "I" (⏹ KJØR)-stillingen.) (Se Fig. 4-1)

⚠ FORSIKTIG

- Du må ikke koble til defekte apparater, inkludert ledninger og støpsler.
- Sørg for at det ikke er noen apparater tilkoblet generatoren når den startes. Å starte generatoren med et apparat tilkoblet kan føre til skade på generatoren og/eller apparatet og til personskade.

NO

- (c) Trekk sakte i starterhåndtaket inntil du er forbi kompresjonspunktet (du vil føle motstand). Sett håndtaket tilbake i originalstillingen og trekk raskt.
(Se Fig. 4-2)
 - ① REKYLSTARTERHÅNDTAK
 - ② TREKK RASKT
- (d) Etter at motoren er startet lar du starterhåndtaket gå tilbake til originalstillingen mens du fremdeles har håndtaket i hånden.

MERK

Hvis motoren ikke starter etter flere forsøk, kan du gjenta startrutinen angitt ovenfor med motorbryteren i "I" (⏹ KJØR)-stillingen.

- (e) Sett motorbryteren i " I " (KJØR)-stillingen etter at oppvarmingsperioden på 20 til 30 sekunder er fullført.
(Se Fig. 4-3)
- (f) Se til at effektlampen lyser. Dette indikerer at generatoren virker som den skal.

MERK

Rådfør deg med en autorisert DOLMAR-forhandler hvis effektlampen slukker mens generatoren er i drift.

2. BRUKE ELEKTRISK KRAFT

⚠ ADVARSEL

- Sørg for at apparatet er slått AV før det kobles til generatoren.
- Generatoren må ikke flyttes mens den er i drift.
- Sørg for at generatoren er jordet hvis det tilkoblede apparatet er jordet. Å la vær å jorde enheten kan føre til elektrisk støt.

KONTROLLPANEL GE-1100 (50Hz-230V)

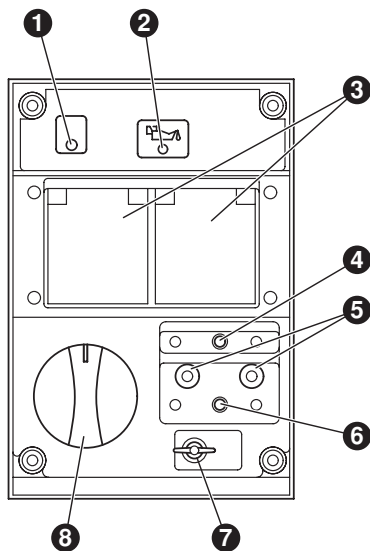

- 1 EFFEKTLAMPE
- 2 OLJESENSORLAMPE
- 3 VEKSELSTRØMKONTAKTER
- 4 VEKSELSTRØMKRETSBRYTER
- 5 LIKESTRØMKONTAKTER
- 6 LIKESTRØMSIKRING
- 7 JORDKONTAKT
- 8 MOTORBRYTER

(1) VEKSELSTRØMBRUK (Se Fig. 4-4)

- (a) Se til at effektlampen lyser.
- (b) Slå av bryter(e) på elektriske apparater før de kobles til generatoren.
- (c) Sett støpselet fra det elektriske apparatet inn i kontakten.

⚠ ADVARSEL

- Sørg for at generatoren er jordet hvis det tilkoblede elektriske apparatet er jordet.
- Å la vær å jorde enheten kan føre til elektrisk støt.

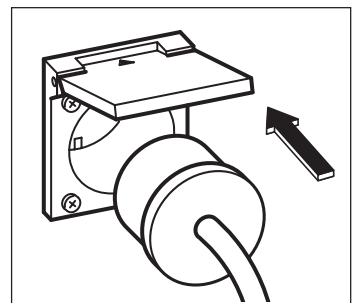

⚠ FORSIKTIG

■ Du må ikke sette fremmedlegemer inn i stikkontaktene.

- Kontroll amperetallet for kontaktene og sørg for at strømmen ikke overstiger det spesifiserte amperetallet.
- Sørg for at wattforbruket til alle apparater ikke overskrider merkeeffekten for generatoren.

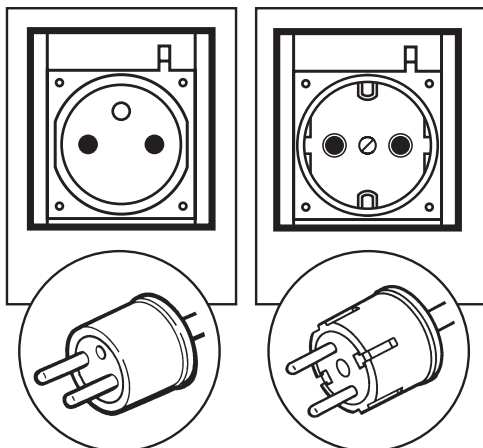

MERK

Hvis kretsbryteren for vekselstrøm slår seg av under driften, innebærer dette at generatoren er overbelastet eller at et apparat er defekt.

Du må øyeblikkelig stanse generatoren, kontroller om apparatet og/eller generatoren er overbelastet og få nødvendig reparasjon utført hos en DOLMAR-forhandler eller -verksted.

(d) Slå på bryteren på apparatet.

(2) LIKESTRØMSBRUK (Se Fig. 4-5)

Likestrømkontakten er kun for å lade 12 volts-batterier. Den gir en maksimaleffekt på 12 V – 8,3 A (100 W).

- 1 Positiv pol (RØD)
- 2 Negativ pol (SORT)

TILKOBLING AV KABEL:

- Koble den positive terminalen (rød) på generatoren til den positive (+) polen på batteriet.
- Koble den negative terminalen (sort) på generatoren til den negative (-) polen på batteriet.

SIKKERHETSREGLER UNDER LADING

- Det slippes ut eksplosjonsfarlig hydrogengass gjennom ventilhullene i batteriet under ladeprosessen. Du må ikke tillate gnister eller åpne flammer rundt generatoren eller batteriet under ladeprosessen.
- Elektrolyttvæske kan brenne øyne og klær. Du må være ytterst forsiktig slik at du unngår kontakt. Hvis du får det på deg, må du øyeblikkelig vaske det berørte område med store mengder vann og få legebehandling.
- Når du lader et batteri med høy kapasitet eller et batteri som er helt utladet, kan overstrøm gjøre at likestrømsikringen. I så fall må du bruke en batterilader til å lade batteriet med vekselstrøm.
- Batteridefekter kan gjøre at automatsikringen utløses. Sjekk batteriet før du kobler inn automatsikringen.

3. STOPPE GENERATOREN

- (a) Slå av strømbryteren på det elektriske utstyret og ta ledningen ut av kontakten på generatoren. **NO**
- (b) La motoren kjøle seg av i 3 minutter uten belastning før du stanser den.
- (c) Sett motorbryteren i "O" (⊘ STOPP)-stillingen. (Se Fig. 4-6)

4. OLJESENSOR (Se Fig. 4-7)

- (a) Oljesensoren registrerer reduksjon i oljenivået i veivhuset og stopper automatisk motoren når oljenivået faller under et forhåndsbestemt nivå.
- (b) Når motoren har stanset automatisk skruv du av generatorens kretsbryter for vekselstrøm og kontrollerer oljenivået. Etterfyll motorolje til øvre nivå som anvist på side 6 og start motoren på nytt.
- (c) Hvis motoren ikke starter med vanlige metoder, må du sjekke oljenivået.
 - 1 OLJESENSOR

⚠ FORSIKTIG

OLJESENSORSONDEN må ikke fjernes under etterfylling av olje. Ta av oljepåfyllingslokket på motsatt side av forgasseren.

6. INFORMASJON OM EFFEKTFORBRUK

Noen elektriske apparater trenger en "bølge" av energi når de startes.

Dette betyr at mengden av elektrisk strøm som kreves for å starte apparatet kan være større en den som kreves for å opprettholde bruken.

Elektriske apparater og verktøy kommer normalt med et merke som angir spenning, kretser/Hz, amperetall og elektrisk kraft som trengs for å drive apparatet eller verktøyet.

Spør nærmeste forhandler eller servicesenter om kraftbølgene til visse apparater eller verktøy.

- Glødelamper og kokeplater bruker samme wattforbruk for start og drift.
- Fluorescerende lamper krever 1,2 til 3 ganger det angitte wattforbruket ved start.
- Kvikksøvlamper krever 2 til 3 ganger det angitte wattforbruket ved start.
- Elektriske motorer krever en stor startstrøm. Strømkravene avhenger av motortypen og hvordan den brukes. Når det er oppnådd en stor nok "bølge" til å starte motoren, krever apparatet bare 50% til 30% av wattforbruket for å fortsette å gå.
- De fleste elektriske verktøy krever 1,2 til 3 ganger så stort wattforbruk når de er under belastning. En 5000 watt generator kan for eksempel drive et 1800 til 4000 watt elektrisk verktøy.
- Undervannspumper og luftkompressorer krever svært mye energi for å starte. De trenger 3 til 5 ganger det normale driftswattforbruket for å starte. En 5000 watt generator klarer for eksempel bare å drive en 1000 til 1700 watt pumpe.

MERK

Wattforbrukstabellen nedenfor er kun for generell orientering. Det korrekte wattforbruket må du lese av på det spesifikke apparatet.

NO

For å fastslå det samlede wattforbruket som kreves for å drive et bestemt elektrisk apparat eller verktøy ganger du spenningstallet til apparatet/verktøyet med strømstyrken (amperetallet) for samme. Informasjon om spenning og strømforbruk kan du finne på navneplaten som normalt sitter på elektriske apparater og verktøy.

Bruksområder	Gjeldende wattforbruk (ca. W)
	50 Hz
Glødelampe, varmeapparat	700
Fluorescerende lampe, elektrisk verktøy	350
Kvikksøvlampe	250
Pumpe, kompressor	150

SPENNINGSTAP I ELEKTRISKE SKJØTELEDNINGER

Når det brukes en lang skjøteledning til å koble et apparat eller verktøy til generatoren, vil det oppstå et visst spenningstap i skjøteledningen som reduserer den effektive spenningen tilgjengelig for apparatet eller verktøyet. Tabellen nedenfor er utarbeidet for å illustrere tilnærmet spenningstap når det brukes en skjøteledning på ca. 100 meter for å koble et apparat eller verktøy til generatoren.

Nominell tverrsnitt del	A.W.G.	Tillatt strøm	Tillatt antall tråder/ strømtråd dia.	Motstand	Strømpere								Spenningstap
					1 A	3 A	5 A	8 A	10 A	12 A	15 A		
mm ²	Nr.	A	Nr./mm	Ω/100 m	1 A	3 A	5 A	8 A	10 A	12 A	15 A		
0,75	18	7	30/0,18	2,477	2,5 V	8 V	12,5 V	–	–	–	–		
1,27	16	12	50/0,16	1,486	1,5 V	5 V	7,5 V	12 V	15 V	18 V	–		
2,0	14	17	37/0,26	0,952	1 V	3 V	5 V	8 V	10 V	12 V	15 V		
3,5	12 til 10	23	45/0,32	0,517	–	1,5 V	2,5 V	4 V	5 V	6,5 V	7,5 V		
5,5	10 til 8	35	70/0,32	0,332	–	1 V	2 V	2,5 V	3,5 V	4 V	5 V		

7. VEDLIKEHOLDSPLAN

DAGLIG	<ul style="list-style-type: none">■ Sjekk oljenivået.■ Sjekk alle komponenter i henhold til "SJEKKLISTE FØR BRUK".
HVER 50. TIME	<ul style="list-style-type: none">■ Vask filterelementet - oftere hvis det brukes i skitne eller støvete miljøer.■ Sjekk tennpluggen og rengjør etter behov.
HVER 100. TIME	<ul style="list-style-type: none">■ Skift motorolje. *- oftere hvis det brukes i skitne eller støvete miljøer.
HVER 200. TIME	<ul style="list-style-type: none">■ Juster tennpluggapet.■ Rengjør drivstoffsilen.
HVER 500. TIME	<ul style="list-style-type: none">■ Skift tennplugg og filterelement.■ Rengjør og juster forgasseren, ventilklaring og ventilsete sammen med topplokk.
HVER 1.000: TIME (24 MÅNEDER)	<ul style="list-style-type: none">■ Undersøk delene på kontrollpanelet.■ Sjekk rotor og starter.■ Skift gummi på motorfestene.■ Overhal motoren.■ Rengjør drivstoffslanger.

NO

MERK: (*)

- Første oljeskift bør gjøres etter de første tjue (20) driftstimene. Deretter skal oljen skiftes hver 100. time.
- Før du skifter olje må du sørge for å ha en forsvarlig måte å kvitte deg med den brukte oljen. Den må ikke tømmes i kloakkavløp, på hagejord eller i åpne bekker. Lokale regulerings- eller miljøbestemmelser vil gi deg mer detaljert informasjon om forsvarlig avhending.

8. PERIODISK VEDLIKEHOLD

(Se Fig. 5)

⚠ FORSIKTIG

Påse at motoren er stanset før det utføres vedlikehold, service eller reparasjoner.

MERK

Bruk av hørselsvern anbefales ved betjening av generatoren samt ved utføring av vedlikehold og reparasjoner.

1. SKIFTE MOTOROLJE (Se Fig. 5-1)

■ Skift motorolje hver 50. time.

(Skift olje etter 20 timer på en ny motor.)

(a) Tapp olje ved å fjerne tappepluggen og oljepåfyllingslokket mens motoren er varm.

1 OLJETAPPEPLUGG

(b) Sett på plass tappepluggen og fyll motoren med olje inntil den når øvre nivå på oljepåfyllingslokket.

■ Bruk ny smøreolje av høy kvalitet som angitt på side 6.

Hvis det brukes forurenset eller degradert olje, eller hvis oljemengden ikke er tilstrekkelig, vil det føre til motorskade og motorens levetid kan bli betraktelig forkortet.

2. SERVICE AV LUFTFILTERET

(Se Fig. 5-2)

Det er meget viktig å vedlikeholde luftfilteret i god stand.

Urenheter som kommer inn gjennom feil installert, dårlig vedlikeholdt eller utilstrekkelige elementer skader og sliter ut motorer. Elementet må alltid være rent.

(a) Hekt av dekselet og ta ut filterelementet.

1 ELEMENT

2 LUFTFILTERDEKSEL

(b) Papirelement: Gjør det rent ved å slå lett på det for og fjerne urenheter og blåse av støv. Olje må aldri brukes. Rengjør papirelementer hver 50. driftstime og skift ut elementet hver 200. time eller en gang i året.

(c) Uretanplast: Vask elementet med rent vann. Klem ut vannet og tørk elementet. (Ikke vri.)

3. RENGJØRE OG JUSTERE TENN

PLUGG (Se Fig. 5-3, 4)

1 TENNPLUGG

2 PLUGGNØKSEL

(a) Hvis pluggen er sotet, fjerner du det med en pluggrensner eller stålbørste.

(b) Juster gnistgapet til 0,6 til 0,7 mm.

Tennplugg : BMR4A (NGK)

4. SJEKKE KARBONBØRSTE

(Se Fig. 5-5)

Hvis børsten blir for slitt, vil dens kontaktrykk mot sleperingen endres og forårsake en ruere overflate på sleperingen, noe som fører til ujevn generatorytelse.

Sjekk børsten hver 500. time eller hvis generatorytelsen blir ujevn.

Hvis børsten er 5 mm eller kortere, må den byttes ut med en ny.

1 BØRSTEHOLDER

2 BØRSTE

3 5 mm

4 M5-BOLT: 1 enhet

(a) Koble fra ledningskontakten og ta av børsten.

(b) Legg merke til børsteretningen og den relative stillingen til sleperingen når du setter på en ny børste.

9. PERIODISK DRIFT OG ETTERSYN

Når generatoren settes opp som elektrisk nødaggregat er det nødvendig å foreta periodisk drift og ettersyn.

Drivstoff (bensin) og motorolje vil forringes over tid hvilket gjør at motoren kan bli vanskelig å starte opp og forårsake at det oppstår motorfeil eller problemer med driften.

⚠ FORSIKTIG

Fordi drivstoff (bensin) forringes over tid bør drivstoffet skiftes ut med jevne mellomrom. Utskifting av drivstoff (bensin) hver tredje (3) måned anbefales.

- (a) Sjekk drivstoff (bensin), motorolje og luftrenser.
- (b) Start motoren.
- (c) Driv motoren i mere enn 10 minutter med aktiverte apparater som f.eks. lysanordninger.
- (d) Kontroller følgende punkter;
 - At motoren drives som forventet.
 - At det oppnås tilstrekkelig effekt og at indikatorlampen slår seg på.
 - At motorbryteren kan betjenes på normal måte.
 - At det ikke forekommer lekkasjer av drivstoff- (bensin) eller motorolje.

10. TRANSPORT

Når generatoren skal transporteres må en først tømme bensintanken for alt drivstoff (bensin).

⚠ ADVARSEL

- For å unngå søling av drivstoff pga. eventuelle vibrasjoner eller påkjenninger må generatoren aldri transporteres med drivstoff (bensin) i tanken.
- Stram tanklokket godt til.
- For å unngå at bensinen antennes må generatoren aldri plasseres på steder hvor den kan utsettes for direkte sollys eller høye temperaturer over lang tid.
- Oppbevar drivstoffet (bensin) i den spesielle ståltanken for drivstofflagring når generatoren transporteres.

- (a) Drei motorbryteren i "O" (Ⓜ STOPP)-posisjonen.

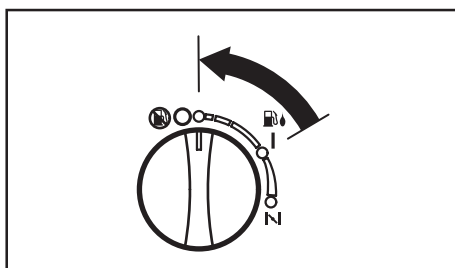

- (b) Tøm bensintanken for drivstoff.

- (c) Stram til tanklokket og legg dekselet ned på plass.

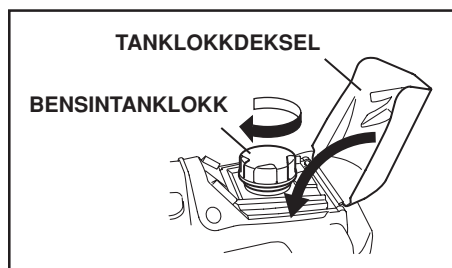

⚠ FORSIKTIG

- Ikke plasser tunge gjenstander oppå generatoren.
- Plasser generatoren på en egnet måte på transportmidlet slik at generatoren ikke kan forflytte seg eller falle av. Fest generatoren med et rep om nødvendig.

11. FORBEREDELSE FOR OPPBEVARING

(Se Fig. 6)

Følgende fremgangsmåte bør følges før oppbevaring av generatoren i perioder på 6 måneder eller lenger.

- Tapp drivstoff fra tanken ved å koble fra drivstoffslangen forsiktig. Bensin som blir liggende i tanken vil etter hvert forringes og gjøre det vanskelig å starte motoren.
- Når du tapper drivstoff fra tanken må du bruke en håndpumpe og sette den i påfyllingshullet. (Se Fig. 6-1)
- Fjern tappeskruen fra forgasseren. (Se Fig. 6-2)
- ① TAPPESKRUE
- Skift motorolje.
- Sjekk om det er løse bolter og skruer og stram dem etter behov.
- Rengjør generatoren grundig med en oljefille. Spray med konserveringsmiddel hvis nødvendig. **DET MÅ ALDRI BRUKES VANN TIL Å RENGJØRE GENERATOREN!**
- Trekk i starterhåndtaket inntil du føler motstand og la håndtaket stå i den stillingen.
- Oppbevar generatoren på et godt ventilert område med lav luftfuktighet.

12. FEILSØKING

Sjekk tabellen nedenfor hvis generatormotoren ikke vil starte etter flere forsøk, eller hvis det ikke er strøm i uttakene. Hvis generatoren fremdeles ikke vil starte eller generere elektrisitet, må du kontakte nærmeste DOLMAR-forhandler eller -verksted for mer informasjon eller feilrettingsmetoder.

Når motoren ikke vil starte:

Sjekk om motorbryteren står i riktig stilling.	↔	Sett motorbryteren i "I" (CHOKE)-stillingen.
Sjekk drivstoffnivået.	↔	Hvis den er tom, fyller du opp tanken uten å overfylle.
Sørg for at generatoren ikke er tilkoblet et apparat.	↔	Hvis den er tilkoblet, må du slå av strømbryteren på det tilkoblede apparatet og dra ut støpselet.
Sjekk om dekselet på tennpluggen er løst.	↔	Hvis det er løst, må du dytte det tilbake på plass.
Sjekk om tennpluggen er tilsotet.	↔	Ta ut tennpluggen og rengjør elektroden.
Sjekk motoroljenivået.		Hvis oljenivået er lavt, fyller du på olje til øvre nivålinje på oljemåleren.

Når det ikke kommer strøm til kontakten:

NO

Sjekk om automatsikringen ikke er aktivert når overbelastningsbryteren lyser. Sjekk om likestrømsikringen er slått av.	↔	Trykk automatsikringen til "I" (PÅ) stillingen etter at du har sett etter at strømnivået er riktig og at det elektriske apparatet(ene) er i normal stand.
Sjekk vekselstrømkontakt og likestrøm-fester for løse koblinger	↔	Fest koblingen hvis nødvendig.
Sjekk om det var apparater koblet til generatoren ved oppstart av motoren.	↔	Slå av bryteren på apparatet og ta kablet ut av kontakten. Sett den inn igjen etter at generatoren har startet ordentlig.
Lavstrøm.		Overdreven slitasje på karbonbørstene.

13. SPESIFIKASJONER

MODELL		GE-1100	
Generator	Type	2-pols, dreibar feltype, enkeltfase	
	Magnetiseringssystem	Selvagnetiserende	
	Spenningsregulerende system	Automatisk spenningsregulator-type	
	Vekselstrøm	Merkeeffekt COP kW	0,7
		Merkeeffektfaktor	1,0
		Merkefrekvens Hz	50
		Merkespenning V	230
		Merkestrøm A	3,0
		Type sikkerhetsutstyr	Effektbryter
	Likestrøm	Likestrømseffekt V-A	12 - 8,3
Type sikkerhetsutstyr		Effektbryter	
Pilotlampe		Standard	
Motor	Modell	EH09-2	
	Type	Forsert luftavkjølt, 4-takters, enkeltsylinder, bensinmotor med toppventil	
	Slagvolum mL	85,8	
	Drivstoff	Blyfri bilbensin	
	Drivstofftankens kapasitet L	3,5	
	Nominell kontinuerlig drift [Ca.] timer	3,8	
	Motoroljen kapasitet L	0,4	
	Tennplugg	BMR4A (NGK)	
	Startsystem	Rekylstarter	
	Oljesensor	Standard	
Maksimal høyde over havet m	1.000		
Maksimal temperatur °C	40		
Dimensjoner	Lengde mm	490	
	Bredde mm	295	
	Høyde mm	445	
Tørr vekt kg	25,5		

NO

14. KOBLINGSSKJEMA

GE-1100 (50Hz-230V)

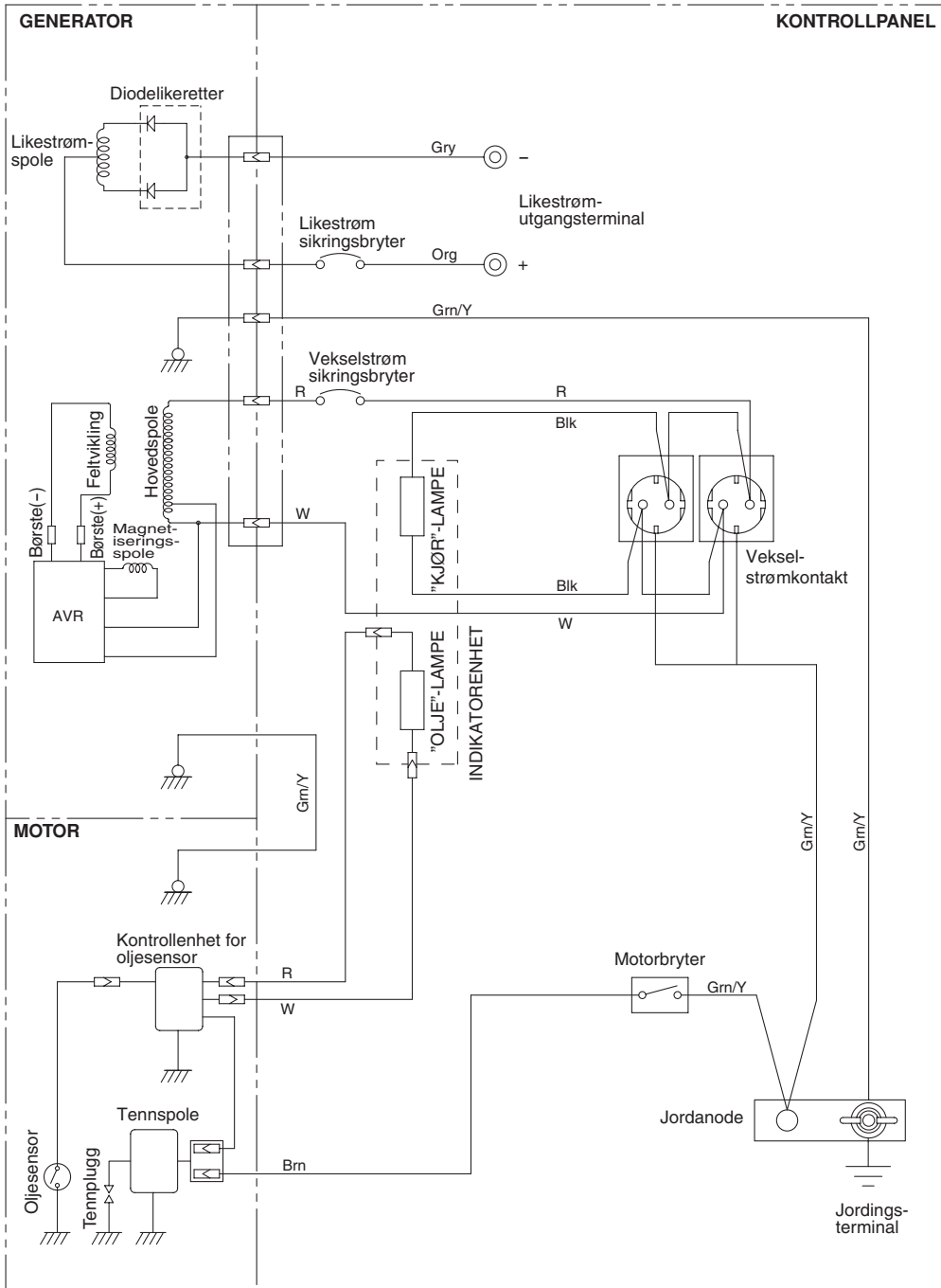

Farget ledningstråd

Blk : Svart	LBlu : Lyseblå	Grn : Grønn	Gry : Grå	Y : Gul	Pur : Mørklilla
Blk/W : Svart/hvit	Brn : Brun	Grn/W : Grønn/hvit	R : Rød	W/Blk : Svart/hvit	Y/Blu : Gul/blå
Blu : Blå	Brn/W : Brun/hvit	Org : Oransje	W : Hvit	Grn/Y : Grønn/gul	Pin : Rosa

NO

FÖRORD

Tack för ditt inköp av en **DOLMAR Kraftgenerator**.

Den här bruksanvisningen visar hur man hanterar och underhåller **DOLMAR Kraftgenerator**.

Denna **DOLMAR Kraftgenerator** kan användas som växelströmskälla för allmän el-utrustning, apparater, lampor och el-verktyg. Vad gäller bruk av likström, används kontaktarna endast för att ladda ett 12 volts batteri.

Använd aldrig denna generator för några andra ändamål.

Ta dig tid att göra dig bekant med korrekt hantering och underhåll för att maximera säker och effektiv drift av den här produkten.

Se till att ha den här bruksanvisningen lättillgänglig så att du när som helst kan läsa i den.

Tack vare kontinuerliga produktförbättringar kan det hända att vissa procedurer och specifikationer ändras utan föregående meddelande.

Vid beställning av reservdelar ska du alltid förse oss med **MODELL, PRODUKTIONSNUMMER (PROD. nr.)** och **SERIENUMMER (SER. nr.)** för din produkt.

Fyll i nedan efter att du kontrollerat din produkts produktionsnummer.

(Placeringen av etiketten varierar beroende på modell.)

PROD. nr.									

SER. nr.									

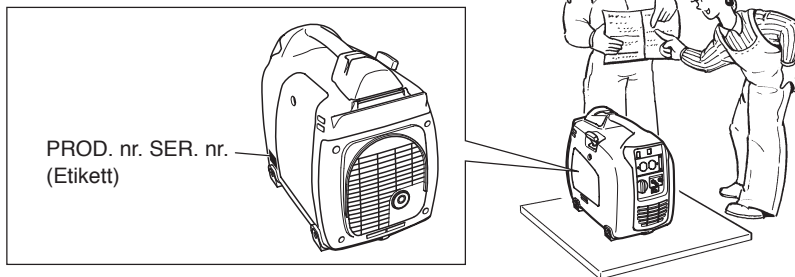

SE

INNEHÅLL

1. SÄKERHETSFÖRESKRIFTER	2
2. KOMPONENTER	5
3. KONTROLLER OCH INDIKATORER	5
4. KONTROLLER FÖRE DRIFT	6
5. HANTERINGSPROCEDURER	7
6. EFFEKTINFORMATION	10
7. UNDERHÅLLSSCHEMA	11
8. HUR MAN UTFÖR UNDERHÅLL	12
9. PERIODISK INSPEKTION OCH KONTROLL AV DRIFT	12
10. TRANSPORT	13
11. FÖRBEREDELSE FÖR FÖRVARING	13
12. FELSÖKNING	14
13. SPECIFIKATIONER	15
14. KOPPLINGSSCHEMA	16

OBS

Se illustrationerna på framsidans insida eller baksidan för figur ① till ⑥ vilka indikeras i texten.

1. SÄKERHETSFÖRESKRIFTER

Var noga med att läsa alla säkerhetsföreskrifter.

Lägg speciellt märke till uttryck som föregås av följande ord.

⚠ VARNING

“VARNING” indikerar en kraftig möjlighet till allvarlig personskada eller dödsfall om instruktionerna inte följs.

⚠ FÖRSIKTIGHET

“FÖRSIKTIGHET” indikerar möjlighet till personskada eller utrustningsskada om instruktionerna inte följs.

⚠ VARNING

Använd inte generatoren nära bensin eller bränsle in gasform på grund av den potentiella risken för explosion eller brand.

Fyll inte på bränsle i bränsletanken när motorn körs. Rök inte och använd inte öppen låga nära bränsletanken. Var noga med att inte spilla bränsle under bränslepåfyllning. Om bränsle spills ut ska det torkas upp innan motorn startas.



⚠ VARNING

Placera inga brandfarliga material nära generatoren.

Var noga med att inte placera bränsle, tändstickor, krut, oljiga trasor, halm, skräp eller annat brandfarligt nära generatoren.

⚠ VARNING

Använd inte generatoren i ett rum, grotta, tunnel eller andra otillräckligt ventilerade utrymmen. Använd alltid generatoren i väl ventilerade utrymmen. Annars kan det hända att motorn överhettas och den giftiga kolmonoxiden i avgaserna innebär en livsfarlig risk. Se till att generatoren befinner sig minst 1 meter från någon struktur eller byggnad under användning.

Om generatoren måste användas inomhus måste utrymmet vara väl ventilerat och yttersta försiktighet måste iakttagas för lämplig evakuering av avgaserna.

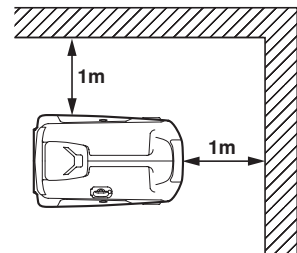

⚠ VARNING

Stäng inte in generatoren och täck heller inte över den med en låda.

Generatoren har ett inbyggt luftkylningssystem och den kan överhettas om den stängs in.

Om generatoren täckts över för att skydda den mot väderlek då den inte används ska du vara noga med att ta bort täckmaterialet och förvara det på annan plats då generatoren är i drift.

⚠ VARNING

Använd generatoren på en plan yta.

Det är inte nödvändigt att förbereda ett speciellt fundament för generatoren.

Generatoren kommer dock att vibrera på en ojämn yta så välj en vågrät yta som är plan.

Om generatoren vippas eller flyttas under drift kan det hända att bränsle spills ut och/eller att generatoren kan tippa över vilket orsakar en farlig situation.

Korrekt smörjning kan inte förväntas om generatoren används på en kraftigt sluttande yta. I så fall kan kolven skära även om oljenivån är ovanför den övre nivån.

⚠ VARNING

Var uppmärksam på ledningsdragnings och skarvkablar från generatoren till den anslutna enheten.

Om kabeln går under generatoren eller befinner sig i kontakt med en vibrerande del kan den gå sönder vilket kan leda till brand, generatorbrand eller fara för elektrisk stöt.

Byt omedelbart ut skadade eller utslitna kablar.



⚠ VARNING

Får ej hanteras i regn, våta eller fuktiga förhållanden eller med fuktiga händer.
Användaren kan utsättas för allvarlig elektrisk stöt om generatoren är våt på grund av regn eller snö.

⚠ VARNING

Om den är våt ska den torkas ordentligt innan den startas. Håll inte vatten direkt på generatoren och den får heller inte tvättas med vatten.

⚠ VARNING

Var extremt noga med att följa alla elektriska jordningsprocedurer vid varje användning. Underlåtenhet att göra detta kan innebära dödsfall.

⚠ VARNING

Anslut inte generatoren till det allmänna elnätet. Anslutning till det allmänna elnätet kan leda till kortslutning av generatoren vilket kan förstöra den eller orsaka fara för elektrisk stöt. Använd överföringsströmbrytaren för anslutning till hushållskretsar.



⚠ VARNING

Rök inte vid hantering av batteriet. Batteriet avger brandfarlig vätgas vilken kan explodera om den utsätts för gnistor eller öppna lågor. Se till att utrymmet är väl ventilerat och se till att ingen eld/gnista finns i närheten vid hantering av batteriet.



⚠ VARNING

Motorn blir mycket varm under och en tid efter drift. Se till att brännbara material hålls borta från generatoren. Var noga med att inte vidröra några delar av den varma motorn, speciellt vid ljuddämparen, då detta kan resultera i allvarlig brännskada.



SE

⚠ VARNING

Håll barn och åskådare på ett säkert avstånd från arbetsplatsen.

⚠ VARNING

Det är absolut nödvändigt att du känner till säker och korrekt användning för de elektriska verktyg eller annan utrustning som du avser att använda. Alla användare måste läsa, förstå och följa bruksanvisningarna för respektive verktyg/utrustning. Användare måste vara införstådda med verktygens och utrustningarnas begränsningar. Följ alla varningar/anvisningar på etiketter. Se till att förvara alla bruksanvisningar samt litteratur på ett säkert ställe för framtida referens.

⚠ VARNING

Använd endast "ANGIVNA" förlängningskablar.
När ett verktyg eller utrustning använd utomhus får endast förlängningskablar märkta med "För utomhusbruk" användas. När förlängningskablarna inte används ska dessa förvaras i ett torrt och väl ventilerat utrymme.

⚠ VARNING

Slå alltid av generatorns strömbrytare för växelström och koppla ur verktyg eller apparater när den inte används, före service, justering, eller vid installation av tillbehör och tillsatser.

⚠ FÖRSIKTIGHET

Se till att motorn är avstängd innan underhåll, service eller reparation inleds.
Se till att underhåll och reparation av generatoraggregatet endast utförs av en yrkesutbildad reparatör.

Symboler och betydelser

I enlighet med europeiska krav (eec-direktiv) används de i följande tabell specificerade symbolerna för produkterna och den här bruksanvisningen.

	Läs bruksanvisningen.		Förbud mot eld, öppen låga och rökning.
	Vidrör inte den varma ytan.		Försiktighet. Risk för elektrisk stöt.
	Avgaser är giftiga. Får ej användas i ett rum utan ventilation.		Anslut inte generatoren till det allmänna elnätet.
	Stoppa motorn före påfyllning av bränsle.		HETT, vidrör inte det heta området.

	PÅ (ström och motor)		IN-position för en bistabil tryckkontroll		Motorstart (Elektrisk start)
	AV (ström och motor)		Skyddsjord (jord)		Motorstopp
	Växelström		Säkring		Bensin
	Likström		Motorolja		Snabb
	Plus; positiv polaritet		Fyll på olja		Långsam
	Minus; negativ polaritet		Batteriladdnings- förhållande		Bränslestart / Kör
	UT-position för en bistabil tryckkontroll		Choke; kallstartshjälp		Bränslestopp / Stopp

P_r	Märkeffekt (kW)	COP	Kontinuerlig effekt	$\cos\Phi_r$	Märkeffektfaktor
f_r	Märkfrekvens (Hz)	U_r	Märkspänning (V)	I_r	Märkström (A)
H_{max}	Maximal placering i höjd över havet (m)	T_{max}	Maximal omgivnings-temperatur (°C)	m	Massa (kg)

2. KOMPONENTER (se fig. 1)

OBS

Se illustrationerna på framsidans insida eller baksidan för figur 1 till 6 vilka indikeras i texten.



- 1 STARTANORDNING (HANDTAG)
- 2 KONTROLLPANEL
- 3 SIDOPANEL (V)
- 4 LUFTRENARE
- 5 BRÄNSLEDRÄNERINGSSKRUV
- 6 BÄRHANDTAG
- 7 TANKLOCKSKÅPA
- 8 AVGASUTSLÄPP
- 9 OLJEDRÄNERINGSPLUGG
- 10 SIDOPANEL (H)
- 11 OLJESTICKA (OLJEPÅFYLLNING)
- 12 TÄNDHATT

3. KONTROLLER OCH INDIKATORER

(se fig. 2)

1. MOTORSTRÖMBRYTARE (se fig. 2-1)

Motorströmbrytaren är utformad för enkel funktion tillsammans med låsmekanismen mellan bränslekranen och choken.

 CHOKE	Vrid ratten till den här positionen vid start av motorn. (Choken är stängd.)
 " " KÖR	Ratten ska vara kvar i den här positionen när motorn startat. (Motorn kan startas med ratten i den här positionen när motorn är varm.)
 " O " STOPP	Vrid tillbaka ratten till den här positionen för att stänga av motorn. (Även bränslekranen stängs.)

2. DRIFTSLAMPAN (se fig. 2-2)

Dessa lampor tänds under följande förhållanden;
DRIFTSLAMPAN --- Lampan lyser när generatoren (grön) fungerar korrekt.

3. OLJESENSORLAMPAN (se fig. 2-3)

När motorn oljenivå sjunker under föreskrivet värde tänds larmlampan och motorn stängs automatiskt av. När motorns stannar på grund av för lite olja kan den inte startas igen även om du drar i starthandtaget (endast larmlampan blinkar). I så fall ska du fylla på motorolja upp till kanten på oljepåfyllningen. (Se sidan 6 för mer information om hur man fyller på olja.)

4. VÄXELSTRÖMSUTTAG

Växelström är tillgänglig i detta uttag.

Använd en jordad trepolig kontakt enligt illustrationen.

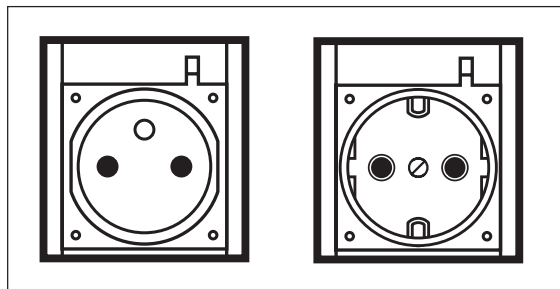

FÖRSIKTIGHET

- Anslut inte fler än två utrustningar till generatoren samtidigt.
- Stoppa inte in främmande föremål i strömuttagen.

5. LIKSTRÖMSANSLUTNINGAR (se fig. 2-4)

Likström för laddning av batteri är tillgänglig.

- Röd anslutning är positiv (+).
- Svart anslutning är negativ (-).

SE

4. KONTROLLER FÖRE DRIFT

(Se fig. 3)

1. KONTROLLERA MOTOROLJA

(se fig. 3-1, 2)

Före kontroll eller påfyllning av olja ska du kontrollera att generatoren är placerad på en stabil och vågrät yta och att motorn är avstängd.

■ Ta bort oljepåfyllningslocket och kontrollera motorns oljenivå.

■ Om oljenivån befinner sig under det undre nivåstrecket ska du fylla på med lämplig olja (se tabellen) till det övre nivåstrecket. Skruva inte ner oljepåfyllningslocket när du kontrollerar oljenivån.

■ Byt ut oljan om den är förorenad.
(Se "Hur man utför underhåll".)

Oljekapacitet 0,4 liter

Rekommenderad motorolja:

Använd olja ämnad för 4-takts bilmotorer av API serviceklass SE eller högre (SG, SH eller SJ rekommenderas). SAE 10W-30 eller 10W-40 rekommenderas för allmän användning under alla temperaturer. Om olja med ett viskositetstal används ska du välja lämplig viskositet för medeltemperaturen där du befinner dig.

Singlegrade	5W						
	10W						
		20W					
		#20					
			#30				
				#40			
Multigrade	10W-30						
	10W-40						
Omgivnings- temperatur	-20	-10	0	10	20	30	40°C
	-4	14	32	50	68	86	104°F

2. KONTROLLERA BRÄNSLE

(se fig. 2-8, 3-3)

⚠ VARNING

Fyll inte på bränsle när du röker alternativt i närheten av en öppen låga eller annan potentiell brandfara. Annars kan det uppstå brand.

■ Om bränslenivån är låg ska du fylla på med blyfri bensin ämnad för bilar.

■ Bränslenivån får aldrig befinna sig över den RÖDA markeringen vid påfyllningsöppningen. (Se fig. 3-3-1)

① RÖD MARKERING

■ Var noga med att använda bränslefiltret på filterhalsen.

① TANKLOCK

② BRÄNSLEFILTER

③ TANKLOCKSKÅPA

Bränsletankens kapacitet 3,5 liter

■ När du använder generatoren för första gången eller när du ska starta den efter att bränslet tagit slut, ska du dra flera gånger i starthandtaget efter att du fyllt på bränsle upp till den RÖDA markeringen vid bränsletankens påfyllningsöppning.

6. ÖVERBELASTNINGSSKYDD

LIKSTRÖM (se fig. 2-5)

Överbelastningsskyddet för likström stänger av den elektriska strömmen när strömmen överstiger dess begränsning eller om en felaktig funktion skulle uppstå hos den anslutna utrustningen.

Kontrollera utrustningen för stor strömförbrukning eller defekter. När du är säker på att allt är i sin ordning trycker du knappen till läge "PÅ".

① KNAPP

③ IN (PÅ) "I"

② RATT

④ UT (AV) "O"

⚠ FÖRSIKTIGHET

Om överbelastningsskyddet fortsätter att lösas ut ska du avbryta användningen och låta respektive servicerepresentant kontrollera generatoren och/eller utrustningen för eventuella fel. Förhindra inte överbelastningsskyddets funktion och håll den inte heller i läget "PÅ".

7. STARTANORDNING (se fig. 2-6)

Dra i det här handtaget för att starta generatoren.

① STARHANDTAG

8. JORDANSLUTNING (se fig. 2-7)

Anslutning för jordning av generatoren.

9. TANKLOCK (se fig. 2-8)

Tanklocket är placerat bakom kåpan.

För att öppna kåpan lyfter du upp den med den formpressade delen enligt illustrationen.

Ta bort tanklocket genom att vrida det moturs.

① TANKLOCK

② BRÄNSLEFILTER

③ TANKLOCKSKÅPA

10. SIDOPANEL (V, H) (se fig. 2-9)

För att komma åt följande poster för service tar du bort lämplig sidopanel genom att ta bort dess skruv med en skruvmejsel eller ett mynt.

V sidopanel ----- Luftrenare etc.

H sidopanel ----- Oljesticka, tändspole, tändstift etc.

⚠ VARNING

Var noga med att läsa alla varningar för att förebygga brandfara.

- Fyll inte på bränsletanken när motorn körs eller är varm.
- Ställ motorströmbrytaren i läge "O" (⊖ STOPP) innan du fyller på bränsle.
- Var noga med att förhindra damm, jord, vatten eller andra främmande föremål från att hamna i bränslet.
- Torka bort allt utspillt bränsle innan motorn startas.
- Se till att hålla öppna lågor borta.

3. KONTROLLERA KOMPONENTER

Kontrollera följande poster innan du startar motorn:

- Bränsleläckage från bränsleslangar etc.
- Lösa bultar och muttrar.
- Skadade eller trasiga komponenter.
- Stadig placering av generatoren och att inga kablar är klämda.

4. KONTROLLERA GENERATORNS OMGIVNING

- Om man lyssnar på radio i närheten av generatoren kan det hända att det förekommer störningar i dess mottagning.

⚠ VARNING

Var noga med att läsa alla varningar för att förebygga brandfara.

- Håll omgivningen fri från brännbara och andra farliga material.
- Se till att generatoren befinner sig minst 1 meter bort från byggnader och andra strukturer.
- Använd endast generatoren i ett torrt och väl ventilerat utrymme.
- Se till att inga främmande föremål finns i avgasutsläppet.
- Se till att hålla generatoren borta från öppna lågor. Rökning förbjuden!
- Se till att generatoren befinner sig på en stabil och vägrät yta.
- Blockera inte generatorns luftventiler med papper eller annat material.

5. JORDA GENERATORN

- För att ansluta generatoren till jord ansluter du generatorns jordmutter till jordspettet som slagits ner i marken eller till en ledare som redan anslutits till jord. (Se fig. ③-④)

- Om sådan jordledare eller jordelektrod inte finns att tillgå ska du ansluta jordmuttern till jordanslutningen på den anslutna utrustningen eller verktyget. (Se fig. ②-⑦, ③-④)

① JORDANSLUTNING

② JORDSPETT

5. HANTERINGSPROCEDURER

(se fig. ④)

1. STARTA GENERATORN

⚠ FÖRSIKTIGHET

Kontrollera oljenivån före varje användning enligt beskrivningen på sidan 6.

- Kontrollera att inga verktyg eller utrustningar finns anslutna.
- Ställ motorströmbrytaren i läge "N" (CHOKE). (Om motorn är varm eller om temperaturen är hög kan du starta motorn med strömbrytaren i läge "I" (⊕, KÖR).) (Se fig. ④-①)

⚠ FÖRSIKTIGHET

- Anslut inte defekt utrustning inklusive kablar och kontakter.
- Se till att inga utrustningar är anslutna till generatoren när den startas. Om generatoren startas med en utrustning ansluten kan det resultera i skada på generatoren och/eller utrustningen samt personskada.

- Dra långsamt i starthandtaget tills det att du passerat kompressionspunkten (du känner ett motstånd), släpp till baka handtaget till sitt ursprungsläge och dra sedan hårt. (Se fig. ④-②)
 - STARTHANDTAG
 - DRA HÅRT
- När motorn startat ska du låta handtaget återgå till sitt ursprungsläge under det att du fortfarande håller i det.

OBS

Om motorn inte startar efter flera försök ska du upprepa startproceduren ovan men med motorströmbrytaren i läge "I" (⊕, KÖR).

SE

(e) När motorn värmts upp i 20 till 30 sekunder ställer du motorströmbrytaren i läge "I" ( KÖR).

(Se fig. **4-3**)

(f) Kontrollera att utmatningslampan lyser. Detta indikerar att generatoren fungerar korrekt.

OBS

Om utmatningslampan slocknar under normal drift ska du kontakta en auktoriserad DOLMAR-återförsäljare.

2. ANVÄNDA ELEKTRISK STRÖM

⚠ VARNING

- Kontrollera att utrustningen är AVSTÄNGD innan den ansluts till generatoren.
- Flytta inte generatoren när den är i drift.
- Var noga med att jorda generatoren om den anslutna utrustningen är jordad. Om enheten inte jordas kan det leda till elektrisk stöt.

KONTROLLPANEL GE-1100 (50Hz-230V)

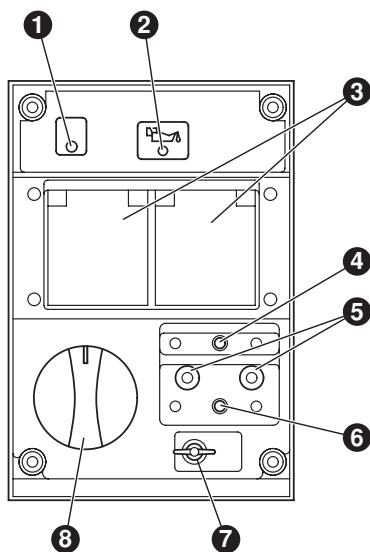

- 1 UTMATNINGSLAMPA
- 2 OLJESENSORLAMPA
- 3 VÄXELSTRÖMSUTTAG
- 4 ÖVERBELASTNINGSSKYDD VÄXELSTRÖM
- 5 LIKSTRÖMSANSLUTNINGAR
- 6 ÖVERBELASTNINGSSKYDD LIKSTRÖM
- 7 JORDANSLUTNING
- 8 MOTORSTRÖMBRYTARE

(1) VÄXELSTRÖMSUTRUSTNING (Se fig. **4-4**)

(a) Kontrollera att utmatningslampan lyser.

(b) Stäng av de elektriska utrustningarna innan dessa ansluts till generatoren.

(c) Sätt in utrustningarnas kontakter i uttagen.

⚠ VARNING

- Var noga med att jorda generatoren om den anslutna elektriska enheten är jordad.
- Om enheten inte jordas kan det leda till elektrisk stöt.

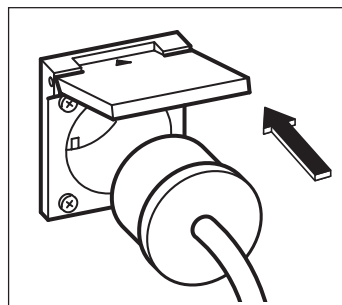

⚠ FÖRSIKTIGHET

■ Stoppa inte in främmande föremål i strömuttagen.

- Kontrollera strömmen i uttagen så att dom inte avger en högre ström än den specificerade.
- Kontrollera att den sammanlagda effekten för all utrustning inte överstiger generatorns angivna uteffekt.

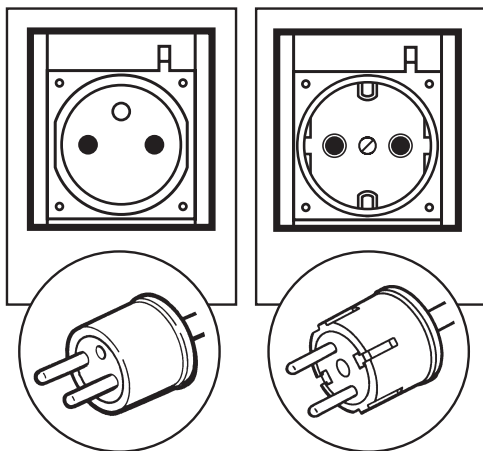

OBS

När strömbrytaren för växelström slås av under pågående drift, är generatorn överbelastad eller så är apparaten defekt.

Stäng omedelbart av generatorn, kontrollera utrustningen och/eller generatorn och se till att nödvändig reparation utförs av en DOLMAR-återförsäljare eller serviceverkstad.

(d) Stäng av utrustningen.

(2) LIKSTRÖMSUTRUSTNING (se fig. 4-5)

Likströmsanslutningen används endast för laddning av 12 V-batterier. Den avger upp till 12V-8,3A (100W) maximal effekt.

- 1 Positiv anslutning (RÖD)
- 2 Negativ anslutning (SVART)

ANSLUTNING AV KABLAR:

- Anslut generatorns positiva anslutning (röd) till batteriets positiva anslutning (+).
- Anslut generatorns negativa anslutning (svart) till batteriets negativa anslutning (-).

SÄKERHETSFÖRESKRIFTER VID LADDNING

- En explosiv vätgas avges från ventilationshål i batteriet under laddningsprocessen. Se till att inga gnistor eller öppna lågor finns i närheten av generatorn eller batteriet under laddningsprocessen.
- Elektrolytvätska kan ge frätskador på ögon och kläder. Var mycket försiktig och undvik kontakt. Vid skada ska det påverkade området omedelbart sköljas med stora mängder vatten och en läkare ska kontaktas för behandling.
- Vid laddning av ett batteri med stor kapacitet eller ett helt urladdat batteri kan det hända att stark ström gör så att överbelastningsskyddet för likström löser ut. I så fall ska en batteriladdare ansluten till växelströmstuttaget användas för att ladda batteriet.
- Defekter hos batteriet kan orsaka att överbelastningsskyddet för likström löser ut. Kontrollera batteriet innan överbelastningsskyddet för likström byts ut.

3. STOPPA GENERATORN

- (a) Stäng av den anslutna utrustningen och koppla bort kabeln från generatorns uttag.
- (b) Låt motorn svalna i cirka 3 minuter under obelastad drift innan den stoppas.
- (c) Ställ motorströmbrytaren i läge "O" (STOPP). (Se fig. 4-6)

4. OLJESENSOR (se fig. 4-7)

- (a) Oljesensorn känner av oljenivån i vevhuset och stänger av motorn automatiskt om oljenivån sjunker under en förbestämd nivå.
- (b) När motorn har stoppats automatiskt, slå av generatorns strömbrytare för växelström, och kontrollera oljenivån. Fyll på olja till den övre nivån enligt instruktionerna på sidan 6 och starta sedan motorn på nytt.
- (c) Om motorn inte startar med normal startprocedur ska du kontrollera oljenivån.

1 OLJESENSOR

⚠ FÖRSIKTIGHET

Ta inte bort OLJEGIVAREN när du fyller på olja.
Ta bort oljepåfyllningslocket på andra sidan förgasaren.

6. EFFEKTINFORMATION

Viss utrustning behöver en "strömrusning" när den startas.

Detta betyder att den mängd elektrisk effekt som behövs för att starta utrustningen kan överstiga den mängd det går åt för dess normala drift.

Elektrisk utrustning och verktyg levereras normalt med en etikett som indikerar vilken spänning, frekvens, ström och elektrisk effekt som behövs för att driva utrustningen eller verktyget.

Kontakta din närmaste återförsäljare eller serviceverkstad för frågor gällande strömrusning för vissa utrustningar och verktyg.

- Elektriska belastningar såsom lysande lampor och värmeplattor behöver samma effekt för att startas som för deras drift.
- Belastningar såsom fluorescerande lampor behöver 1,2 till 2 gånger den indikerade effekten vid start.
- Belastningar för kvicksilverlampor behöver 2 till 3 gånger den indikerade effekten vid start.
- Elektriska motorer behöver en stor startström. Erfordrad effekt beror på typ av motor och dess användning. Väl tillräcklig "strömrusning" erhållits för att motorn ska kunna startas behöver utrustningen bara 50% till 30% av effekten under drift.
- De flesta elektriska verktyg behöver 1,2 till 3 gånger driftseffekten för att belastas under drift. En generator på till exempel 5000 watt kan driva elektriska verktyg på 1800 till 4000 watt.
- Belastningar såsom dränkbara pumpar och luftkompressorer behöver stor kraft för att startas. Dom behöver 3 till 5 gånger sin normala driftseffekt för att starta. En generator på till exempel 5000 watt kan endast driva en pump på 1000 till 1700 watt.

OBS

Följande effekttabell är endast en allmän guide. Se din specifika utrustning för korrekt effekt.

SE För att avgöra den totala effekten som behövs för att driva en viss elektrisk utrustning eller verktyg, multiplicerar du utrustningens/verktygets spänningstal med dess strömangivelse. Information om spänning och ström kan hittas på namnplåten vilken normalt finns fäst på elektriska utrustningar och verktyg.

Utrustningar	Tillämpbar effekt (cirka W)
	50 Hz
Lysande lampa, värmare	700
Fluorescerande lampa, elektriskt verktyg	350
Kvicksilverlampa	250
Pump, kompressor	150

SPÄNNINGSFALL I FÖRLÄNGNINGSKABLAR

När en lång förlängningskabel används för att ansluta en utrustning eller ett verktyg till generatorn, uppstår ett visst spänningsfall i förlängningskabeln vilket reducerar den effektiva spänningen som finns tillgänglig för utrustningen eller verktyget.

Tabellen nedan har framställts för att visa den ungefärliga spänningsförlusten när en förlängningskabel på cirka 100 meter används för att ansluta en utrustning eller ett verktyg till generatorn.

Nominell tvärarea	A.W.G.	Tillåten ström	Antal ledare/ledardia.	Resistans	Ström								Spänningsfall
					1A	3A	5A	8A	10A	12A	15A		
mm ²	Nr.	A	Antal/mm	Ω/100m	1A	3A	5A	8A	10A	12A	15A		
0,75	18	7	30/0,18	2,477	2,5V	8V	12,5V	–	–	–	–		
1,27	16	12	50/0,16	1,486	1,5V	5V	7,5V	12V	15V	18V	–		
2,0	14	17	37/0,26	0,952	1V	3V	5V	8V	10V	12V	15V		
3,5	12 till 10	23	45/0,32	0,517	–	1,5V	2,5V	4V	5V	6,5V	7,5V		
5,5	10 till 8	35	70/0,32	0,332	–	1V	2V	2,5V	3,5V	4V	5V		

7. UNDERHÅLLSSCHEMA

DAGLIGEN	<ul style="list-style-type: none">■ Kontrollera oljenivån.■ Kontrollera alla komponenter enligt "KONTROLLER FÖRE DRIFT".
VAR 50:E TIMME	<ul style="list-style-type: none">■ Tvätta filterelementet. -oftare om enheten används i smutsiga eller dammiga miljöer.■ Kontrollera tändstiftet och rengör vid behov.
VAR 100:E TIMME	<ul style="list-style-type: none">■ Byt motorolja. *-oftare om enheten används i smutsiga eller dammiga miljöer.
VAR 200:E TIMME	<ul style="list-style-type: none">■ Justera tändstiftets elektrodavstånd.■ Rengör bränslefiltret.
VAR 500:E TIMME	<ul style="list-style-type: none">■ Byt ut tändstiftet och luftrenarelementet.■ Rengör och justera förgasaren och ventilsåtet tillsammans med topplocket.
VAR 1.000:E TIMME (24 MÅNADER)	<ul style="list-style-type: none">■ Inspektera kontrollpanelens delar.■ Kontrollera rotor och startanordning.■ Byt ut motorkuddarna.■ Renovera motorn.■ Byt ut bränsleledningarna.

SE

OBS: (*)

- Det första oljebytet ska utföras efter de första tjugo (20) timmarnas användning. Därefter ska oljan bytas var 100:e timme.
- Innan oljan byt ut ska du ta reda på var du ska lämna den gamla oljan.
Häll inte ut den i avloppet, på marken eller i vattendrag.
Dina lokala miljöföreskrifter innehåller mer information om lämplig återvinning.

8. HUR MAN UTFÖR UNDERHÅLL

(se fig. 5)

⚠ FÖRSIKTIGHET

Se till att motorn är avstängd innan underhåll, service eller reparation inleds.

OBS

Det rekommenderas att använda hörselskydd vid körning, underhåll och reparation av generatoraggregatet.

1. BYTE AV MOTOROLJA (se fig. 5-1)

- Byt motoroljan var 50:e timme.
(Byt efter 20 timmar på en ny motor.)

(a) Tappa ur oljan genom att ta bort dräneringspluggen och oljepåfyllningslocket när motor är varm.

1 OLJEDRÄNERINGSPLUGG

(b) Sätt tillbaka dräneringspluggen och fyll på olja i motorn tills det att den kommer upp till den övre nivån vid oljepåfyllningslocket.

- Använd olja av korrekt typ och hög kvalitet och fyll på till den nivå som anges på sidan 6.
Om förorenad eller utsliten olja används eller om motoroljans kvalitet inte är tillräckligt god kommer motorn att skadas och dess livslängd kommer att förkortas väsentligt.

2. UNDERHÅLLA LUFTRENAREN (se fig. 5-2)

Att se till att luftrenaren är i bra kondition är mycket viktigt.

Smuts som släpps igenom felaktigt monterade, felaktigt underhållna eller felaktiga element gör så att motorn skadas och slits ut. Se till att elementet alltid är rent.

(a) Haka loss kåpan och ta bort luftrenarelementet.

- 1 ELEMENT
- 2 LUFTRENARKÅPA

(b) Papperselement: Rengör genom att knacka försiktigt för att få bort smuts och blås bort damm. Använd aldrig olja. Rengör papperselementet var 50:e driftstimme och byt ut det var 200:e timme eller en gång per år.

(c) Skumform: Tvätta elementet med vatten. Krama ur vattnet och torka sedan elementet. (Vrid inte:)

3. RENGÖRING OCH JUSTERING AV TÄNDSTIFT (se fig. 5-3,4)

- 1 TÄNDSTIFT
- 2 TÄNDSTIFTSNYCKEL

(a) Om tändstiftet är förorenat med kol kan det tas bort med en stålborste.

(b) Justera elektrodgapet till 0,6 till 0,7 mm.

Tändstift : BMR4A (NGK)

4. KONTROLLERA KOL (Se fig. 5-5)

Om kolet blir för utslitet förändras dess kontaktryck mot släpringen vilket orsakar en ojämn yta på släpringen vilket i sin tur resulterar i ojämn generatorprestanda.

Kontrollera kolet var 500:e timme eller om generatorns prestanda är ojämn.

Om kolets längd är 5 mm eller kortare ska det bytas ut mot ett nytt.

- 1 KOLHÅLLARE
- 2 KOL
- 3 5 mm
- 4 M5 BULT : 1 st.

(a) Koppla bort kabeln och ta bort kolet.

(b) Var noga med att notera åt vilket håll kolet sitter samt dess relativa position mot släpringen när du monterar det nya kolet.

9. PERIODISK INSPEKTION OCH KONTROLL AV DRIFT

När generatoren anskaffas som reservströmkälla, är det nödvändigt att med jämna mellanrum inspektera generatoren och dess drift.

Bränsle (bensin) och motorolja försämras med tiden, vilket orsakar att motorn blir svårstartad. Det leder även till att motorn går knackigt och inte fungerar korrekt.

⚠ FÖRSIKTIGHET

Då bränsle (bensin) försämras med tiden, ska bränslet (bensinen) bytas ut mot nytt med jämna mellanrum; en gång var tredje (3) månad rekommenderas.

- (a) Kontrollera bränsle (bensin), motorolja och luftrenare.
- (b) Starta motorn.
- (c) Kör motorn i mer än tio minuter med utrustning som till exempel lampor påslagna.
- (d) Kontrollera följande saker:
 - Att motorn går som den ska.
 - Att genererad effekt är tillräcklig och att indikatorlampan lyser korrekt.
 - Att motorreglaget fungerar normalt.
 - Att det inte förekommer något läckage av motorolja och bränsle (bensin).

10. TRANSPORT

När generatoren ska transporteras, se till att tömma tanken på bränsle (bensin).

⚠ VARNING

- För att förhindra bränslespill på grund av vibrationer och stötar, ska generatoren aldrig transporteras med bränsle (bensin) påfyllt i tanken.
- Skruva fast tanklocket ordentligt.
- För att undvika risken att bensinen självantänds, ska generatoren inte stå någon längre tid på en plats som utsätts för direkt solljus eller där temperaturen blir hög.
- Vid transport ska bränslet (bensinen) förvaras i den särskilda bensindunken gjord av stål.

- (a) Vrid motorreglaget till läget "O" (STOPP).

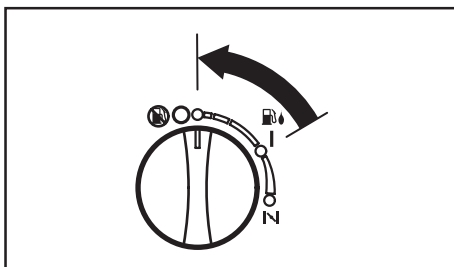

- (b) Töm tanken på bränsle.

- (c) Skruva fast tanklocket och sätt skyddet på plats.

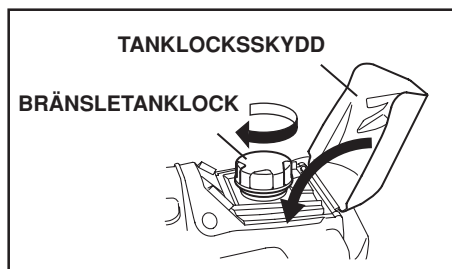

⚠ FÖRSIKTIGHET

- Placera inga tunga föremål på generatoren.
- Ställ generatoren på ett säkert och stadigt ställe i transportfordonet så att generatoren inte flyttas eller välter omkull.
Bind fast generatoren med rep vid behov.

11. FÖRBEREDELSE FÖR FÖRVARING

SE

(Se fig. 6)

Följande procedurer ska utföras före förvaring av din generator under 6 månader eller mer.

- Dränera bränslet från bränsletanken genom att lossa på bränsleledningen.
Bensin som finns kvar i bränsletanken kommer att försämrats vilket gör det svårt att starta motorn.
- Vid dränering av bränsle från bränsletanken ska du använda handpumpen och föra in den i påfyllningsöppningen. (Se fig. 6-1)
- Ta bort dräneringsskruven från förgasaren. (Se fig. 6-2)
- ① DRÄNERINGSSKRUV
- Byt motorolja.
- Kontrollera om det finns några lösa bultar och skruvar. Dra åt vid behov.
- Rengör generatoren noga med en inoljad trasa. Spreja med konserveringsmedel om sådant finns tillgängligt. ANVÄND ALDRIG VATTEN FÖR ATT RENGÖRA GENERATORN!
- Dra i starthandtaget tills det känns ett motstånd och lämna handtaget i den positionen.
- Förvara generatoren i ett väl ventilerat utrymme med låg luftfuktighet.

12. FELSÖKNING

Om generatoren inte startar efter flera försök eller om det inte finns någon spänning i uttagen ska du kontrollera följande tabell. Om din generator fortfarande inte startar eller genererar elektricitet ska du kontakta närmaste DOLMAR-återförsäljare eller serviceverkstad för mer information eller reparation.

Om motorn inte startar:

Kontrollera att motorströmbrytaren står i rätt läge.	↔	Ställ motorströmbrytaren i läge "N" (CHOKE).
Kontrollera bränslenivån.	↔	Om den är tom ska du fylla på bränsle och se till att inte fylla på för mycket.
Kontrollera att generatoren inte är ansluten till någon utrustning.	↔	Om det finns ansluten utrustning ska den stängas av och kopplas bort.
Kontrollera att tändhatten inte lossat från tändstiftet.	↔	Om den är lös ska du sätta tillbaka den på plats.
Kontrollera att tändstiftet inte är förorenat.	↔	Ta bort tändstiftet och rengör elektroderna.
Kontrollera motoroljans nivå.	↔	Om motoroljans nivå är låg ska du fylla på till det övre nivåstrecket på oljestickan.

Om ingen elektricitet genereras i uttaget:

SE Kontrollera att överbelastningsskyddet inte lösts ut med överbelastningslampan tänd. Kontrollera om överbelastningsskyddet för likström utlösts.	↔	Tryck överbelastningsskyddet till läge "I" (PÅ) när du är säker på att den elektriska effektnivån är lämplig och att de elektriska utrustningarna är i normal kondition.
Kontrollera växelströmsuttaget och likströmskontakterna för lösa anslutningar.	↔	Korrigera vid behov.
Kontrollera om startförsöket utfördes med utrustningar redan anslutna till generatoren.	↔	Stänga av utrustningen och koppla bort den från uttaget. Anslut på nytt när generatoren startats på rätt sätt.
Låg effekt.	↔	Kolen är mycket utslitna.

13. SPECIFIKATIONER

MODELL		GE-1100	
Växelströmsgenerator	Typ	2-polig, roterande fält typ, enfas	
	Magnetiseringssystem	Självmagnetiserande	
	Spänningsregleringssystem	Automatisk spänningsregulator typ (AVR)	
	Växelström	Märkeffekt COP kW	0,7
		Märkeffektfaktor	1,0
		Märkfrekvens Hz	50
		Märkspänning V	230
		Märkström A	3,0
		Säkerhetsanordning; typ	Överspänningsskydd
	Likström	Likströmsuteffekt V-A	12 - 8,3
Säkerhetsanordning; typ		Överspänningsskydd	
Driftslampa		Standard	
Motor	Modell	EH09-2	
	Typ	Luftkyld, 4-takts, encylindrig, toppventils bensinmotor	
	Slagvolym mL	85,8	
	Bränsle	Blyfri bensin för bilmotorer	
	Bränsletankens kapacitet L	3,5	
	Angiven kontinuerlig drift [cirka] timmar	3,8	
	Motorolja kapacitet L	0,4	
	Tändstift	BMR4A (NGK)	
	Startsystem	Starthandtag	
	Oljesensor	Standard	
Platsens maximala höjd över havet m		1.000	
Högsta omgivningstemperatur °C		40	
Dimension	Längd mm	490	
	Bredd mm	295	
	Höjd mm	445	
Torrsvikt kg		25,5	

SE

14. KOPPLINGSSCHEMA

GE-1100 (50Hz-230V)

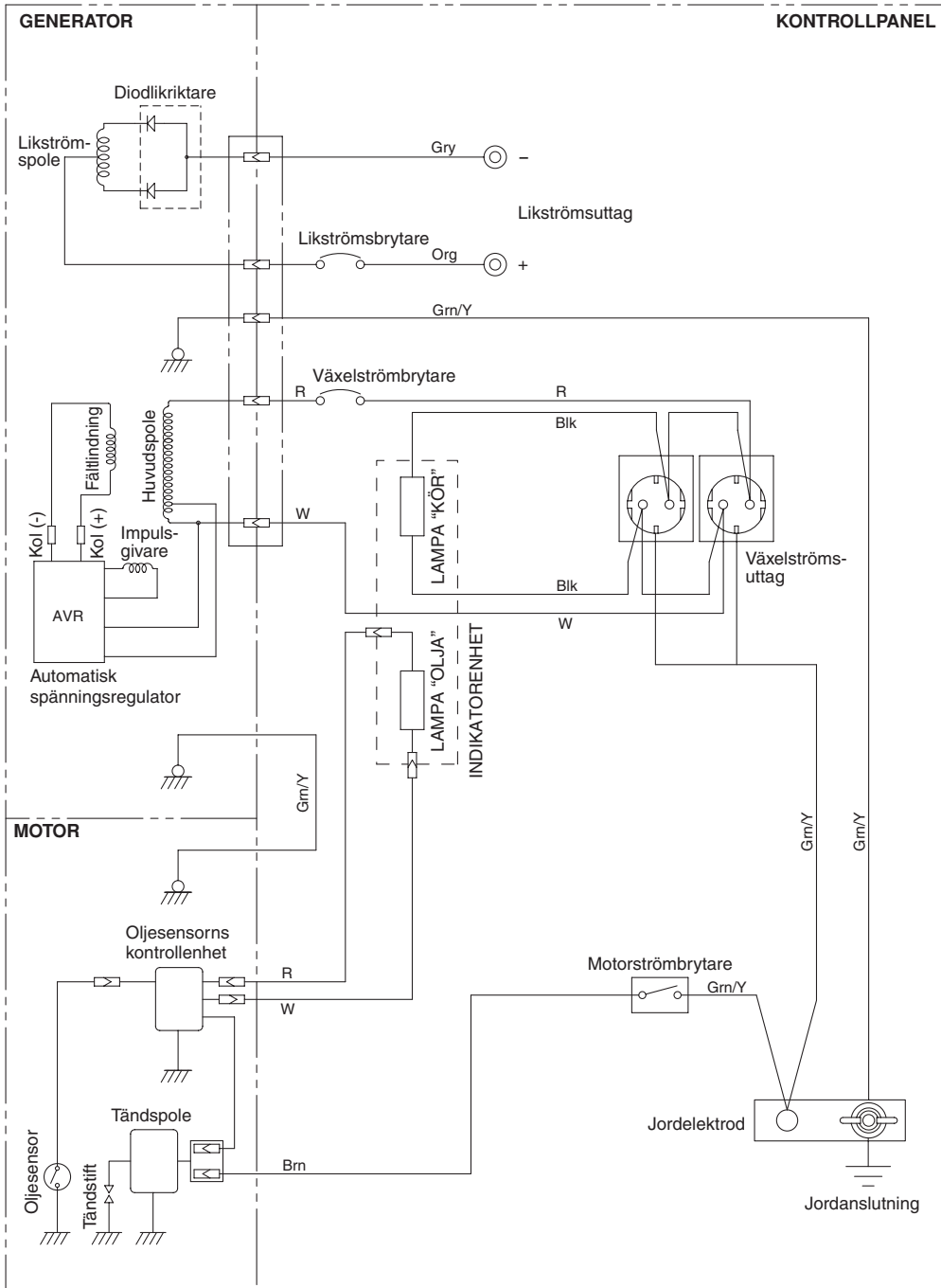

Kabelfärg

Blk : Svart	LBlu : Ljusblå	Grn : Grön	Gry : Grå	Y : Gul	Pur : Lila
Blk/W : Svart/Vit	Brn : Brun	Grn/W : Grön/Vit	R : Röd	W/Blk : Vit/Svart	Y/Blu : Gul/Blå
Blu : Blå	Brn/W : Brun/Vit	Org : Orange	W : Vit	Grn/Y : Grön/Gul	Pin : Skär

ESIPUHE

Kiitos että olet ostanut **DOLMAR Sähkögeneraattori**.

Tämä käsikirja kattaa **DOLMAR Sähkögeneraattori** käytön ja huollon.

Tätä **DOLMAR Sähkögeneraattori** voidaan käyttää yleisiin sähkövarusteisiin, -laitteisiin, lamppuihin, työkaluihin vaihtovirtalähteenä. Mitä tulee tasavirtakäyttöön, liittimiä käytetään ainoastaan 12 voltin akun lataamiseen.

Älä koskaan käytä tätä generaattoria mihinkään muihin tarkoituksiin.

Vietä hetki perehtyen tuotteen oikeaan toimintaan ja huoltotoimenpiteisiin maksimoidaksesi tuotteen turvallisen ja tehokkaan käytön.

Pidä tämä käsikirja saatavilla jolloin voit katsoa siitä ohjeet milloin vain.

Jatkuvien tuoteparannusten vuoksi tietyt menettelytavat ja määrittelyt voivat muuttua ilman eri ilmoitusta.

Kun tilaat varaosia anna aina tuotteesi **MALLI, TUOTANTONUMERO (PROD No.)** ja **SARJANUMERO (SER No.)**.

Täytä seuraavat tyhjät kohdat, kun olet tarkistanut tuotteesi tuotantonumeron.

(Merkinnän sijainti on eri riippuen tuotantomallista.)

PROD No.									

SER No.				

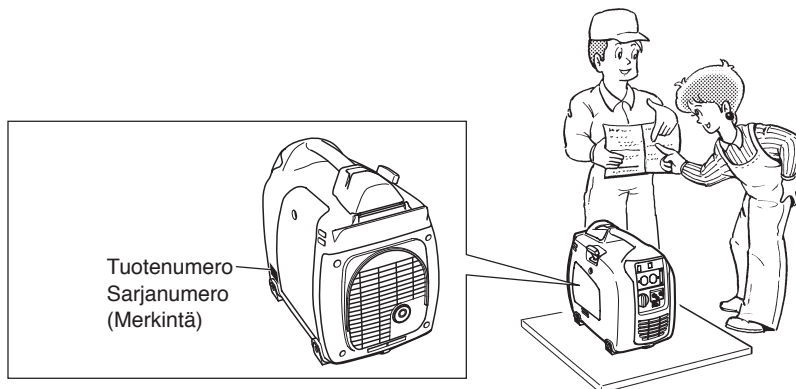

FI

SISÄLTÖ

1. TURVALLISUUSVAROTOIMET	2
2. OSAT	5
3. OHJAIMET JA OSOITINVALOT	5
4. VALMISTELEVAT TARKISTUKSET	6
5. KÄYTTÖTOIMENPITEET	7
6. WATTILUKUTIEDOT	10
7. HUOLTOAIKATAULU	11
8. HUOLLON YKSITYSKOHDAT	12
9. MÄÄRÄAIKAINEN KÄYTTÖ JA TARKASTUS	12
10. KULJETUS	13
11. VARASTOINTIVALMISTELUT	13
12. VIANETSINTÄ	14
13. MÄÄRITTELYT	15
14. JOHDOTUSKAAVIO	16

HUOMIO Katso kuvia etukannen takasivulla tai takakannessa kuvasta 1 kuvaan 6 joihin viitataan tekstissä.

1. TURVALLISUUSVAROTOIMET

Lue huolellisesti kaikki varotoimet.

Kiinnitä erityisesti huomiota seuraavia sanoja seuraaviin huomautuksiin.

VAROITUS

“VAROITUS” osoittaa vahvaa vakavan henkilövahingon tai kuoleman mahdollisuutta jos ohjeita ei noudateta.

VAROTOIMET

“VAROTOIMET” osoittaa henkilövahingon tai laitevaurion mahdollisuutta jos ohjeita ei noudateta.

VAROITUS

Älä käytä generaattoria lähellä bensiiniä tai kaasuntuuvaa polttoainetta koska vaarana on räjähdys tai tulipalo.

Älä täytä polttoainetankkia kun moottori on käynnissä. Älä tupakoi tai käytä avolieikkiä polttoainesäiliön lähellä. Huolehdi ettet läikytä polttoainetta polttoainetankin täyten yhteydessä. Jos polttoainetta läikky, pyyhi se pois ja anna kuivaa ennen moottorin käynnistämistä.



VAROITUS

Älä sijoita helposti syttyviä aineita lähelle generaattoria.

Varo ettet sijoita polttoainetta, tulinukkeja, öljyisiä liinoja, olkea, roskia tai muuta helposti syttyviä aineita lähelle generaattoria.

VAROITUS

Älä käytä generaattoria huoneessa, luolassa, tunnelissa tai muussa rittämättömästi tuuletetussa tilassa. Käytä aina hyvin tuuletetussa tilassa sillä muuten moottori voi ylikuumentua ja myrkyllistä häkää sisältävät pakokaasut vaarantavat ihmishenkiä.

Pidä generaattori vähintään 1 metrin etäisyydellä rakenteista tai rakennuksista käytön aikana.

Jos generaattoria on käytettävä sisätiloissa alueen on oltava hyvin tuuletettu ja pakokaasupäästöjen poistossa on noudatettava äärimmäistä varovaisuutta.

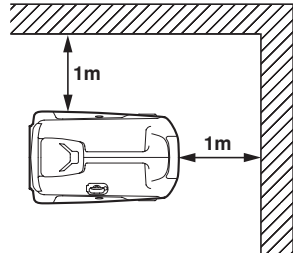

VAROITUS

Älä sijoita generaattoria suljettuun tilaan tai peitä sitä laatikolla.

Generaattorissa on sisäänrakennettu koneellinen ilmanvaihtojärjestelmä ja se voi ylikuumentua jos se on suljetussa tilassa.

Jos generaattori on peitetty sen suojaamiseksi säältä silloin kun sitä ei käytetä, muista poistaa suojus ja pidä se kaukana alueelta generaattorin käytön aikana.

VAROITUS

Käytä generaattoria tasaisella pinnalla.

Generaattoria varten ei tarvitse rakentaa erityistä pohjaa tai perustusta.

Generaattori kuitenkin tärisee epätasaisella pinnalla joten valitse tasainen paikka jossa ei ole pinnan epätasaisuuksia. Jos generaattoria kallistetaan tai siirretään käytön aikana polttoainetta voi läikkyä ja/tai generaattori voi kaatua jolloin syntyy hengenvaarallinen tilanne.

Jos generaattoria käytetään kaltevalla pinnalla tai alamäessä. Siinä tapauksessa voi tapahtua männän Kiinnihirttäminen, vaikka öljy olisikin yläpinnan yläpuolella.

VAROITUS

Kiinnitä huomiota johdotukseen tai jatkojohtoihin generaattorista liitettyn laitteeseen.

Jos johto on generaattorin alla tai kosketuksissa tärisevään osaan se voi katketa ja saattaa aiheuttaa tulipalon, generaattorin palamisen tai sähköiskun vaaran.

Vaihda vaurioituneet tai kuluneet johdot välittömästi.



VAROITUS

Älä käytä sateessa tai märissä tai kosteissa olosuhteissa tai märin käsin. Käyttäjää saattaa saada vakavan sähköiskun jos generaattori on märkä sateen tai lumen vuoksi.

VAROITUS

Jos märkä, pyyhi ja kuivaa se hyvin ennen käynnistystä. Älä kaada vettä suoraan generaattorin päälle äläkä pese sitä vedellä.

VAROITUS

Ole äärimmäisen huolellinen, että kaikkia sähkömaadoituksen toimenpiteitä noudatetaan kaikkina käyttökertoina. Sen tekemättä jättäminen voi olla hengenvaarallista.

VAROITUS

Älä liitä generaattoria julkiseen voimalinjaan. Liitäntä julkiseen voimalinjaan saattaa aiheuttaa generaattorin oikosulun ja vaurioittaa sitä tai aiheuttaa sähköiskun vaaran. Käytä siirtokytkintä taloussähkö liitäntään.



VAROITUS

Ei tupakointia akkua käsiteltäessä. Akku vapauttaa syttyvää vetykaasua joka voi räjähtää jos se altistuu valokaarelle tai avoliekillä.



Pidä tila hyvin tuuletettuna ja pidä avotuli/kipinät poissa akkua käsitellessäsi.

VAROITUS

Moottori kuumenee jatkuvasti paljon käytön aikana ja on kuuma jonkin aikaa käytön jälkeen. Pidä helposti syttyvät materiaalit riittävän kaukana generaattorin alueesta.

Varo ettet kosketa mitään moottorin kuumaa aluetta etkä erityisesti äänenvaimentimen aluetta tai voi aiheutua vakavia palovammoja.



FI

VAROITUS

Pidä lapset ja ulkopuoliset turvallisen matkan päässä työalueesta.

VAROITUS

On ehdottoman välttämätöntä että tunnet käyttämäsi koneen tai lisälaitteen oikean ja turvallisen käytön. Kaikkien käyttäjien tulee lukea, ymmärtää ja noudattaa työkalun/lisälaitteen omistajan käsikirjan ohjeita. Työkalu- ja lisälaitesovellukset ja rajoitukset on ymmärrettävä. Noudata kaikkia merkintöjen ja varoitusten ohjeita. Säilytä kaikki ohjekirjat ja kirjallisuus varmassa paikassa myöhempää käyttöä varten.

VAROITUS

Käytä ainoastaan "HYVÄKSYTTYJÄ" jatkojohtoja.

Kun työkalua tai lisälaitetta käytetään ulkona, käytä ainoastaan ulkokäyttöön tarkoitettuja jatkojohtoja. Jatkojohtoja on säilytettävä kuivassa ja hyvin tuuletetussa tilassa, kun ne eivät ole käytössä.

VAROITUS

Katkaise aina generaattorin vaihtovirtakatkaisin ja irrota työkalut ja laitteet silloin kun generaattoria ei käytetä, ennen huoltoa, säätöä tai lisävarusteiden asentamista.

VAROTOIMET

Varmista, että moottori on pysähdyksissä ennen kuin aloitat mitään huolto-, kunnossapito- tai korjaustoimenpiteitä. Pidä huolta siitä, että generaattorin huollon ja korjauksen suorittaa ainoastaan tähän työhön koulutettu henkilö.

Symbolit ja merkitykset

Eurooppalaisten vaatimusten mukaisesti (eec-direktiivit) seuraavassa taulukossa määritellyt symbolit ovat käytössä tuotteessa ja tässä ohjekäsikirjassa.

	Lue käyttäjän ohjekäsikirja.		Tuli, suojaamaton valo ja tupakointi kielletty.
	Pysy kaukana kuumista pinnoista.		Varo, sähköiskun vaara.
	Pakokaasu on myrkyllistä. Älä käytä huonosti tuuletetussa huoneessa.		Älä liitä generaattoria julkiseen voimalinjaan.
	Sammuta moottori ennen tankkausta.		KUUMA, vältä koskemasta kuumaan kohtaan.

	PÄÄLLÄ (virta ja moottori)		PÄÄLLÄ-asento kaksinapaiselle painokytkimelle		Moottorin käynnistys (Sähköstartti)
○	POIS (virta ja moottori)		Suojaava maa (maadoitus)		Moottorin pysäytys
~	Vaihtovirta		Sulake		Bensiini
==	Tasavirta		Mottoriöljy		Nopea
+	Plus; positiivinen napa		Lisää öljyä		Hidas
-	Miinus; negatiivinen napa		Akku latautuu tila		Polttoaineen lisäyksen aloitus / Ajo
	POIS-asento kaksinapaiselle painokytkimelle		Kuristin; kylmäkäynnistysapu		Polttoaineen lisäyksen lopetus / Seis

P_r	Nimellisteho (kW)	COP	Jatkuva teho	$COS\Phi_r$	Nimellistehokerroin
f_r	Nimellistaajuus (Hz)	U_r	Nimellisjännite (V)	I_r	Nimellisvirta (A)
H_{max}	Maksimi sijoitus merenpinnan (m) yläpuolella	T_{max}	Maksimi ympäröivä lämpötila (°C)	m	Paino (kg)

2. OSAT (katso kuva 1)

HUOMIO



Katso etukannen takasivulta tai takakannesta kuvitus kuvasta 1 kuvaan 6 joihin viitataan.

- 1 REKYYLKÄYNNISTIN (KAHVA)
- 2 OHJAUSPANEELI
- 3 SIVUPANEELI (VAS)
- 4 ILMANPUHDISTIN
- 5 POLTTOAINEEN TYHJENNYSRUUVI
- 6 HUOLTOIKAHVA
- 7 TANKIN TULPAN SUOJUS
- 8 PAKOPUTKI
- 9 ÖLJYN TYHJENNYSTULPPA
- 10 SIVUPANEELI (OIK)
- 11 ÖLJYMITTARI (ÖLJYN TÄYTTÖAUKKO)
- 12 SYTYTYSTULPAN KORKKI

3. OHJAIMET JA OSOITINVALOT (katso kuva 2)

1. MOOTTORIN KYTKIN (katso kuva 2-1)

Moottorin kytkin on suunniteltu helpokäyttöiseksi ja siinä on lukitusjärjestelmä polttoainehanan ja kuristimen välillä.

 KURISTIN	Moottorin käynnistämiseksi käännä valitsin tähän asentoon. (Ilmaläppä on suljettu.)
 " " KÄYNNISSÄ	Pidä valitsin tässä asennossa moottorin käynnistyttyä. (Moottori voidaan käynnistää valitsin tässä asennossa kun moottori on lämmin.)
 " O " SEIS	Moottorin sammuttamiseksi palauta valitsin tähän asentoon. (Polttoainehana suljetaan myös.)

2. ANTOLAMPPU (katso kuvia 2-2)

Nämä lamput syttyvät seuraavissa tilanteissa;
ANTOLAMPPU --- Lamppu syttyy kun
(vihreä) generaattori toimii kunnolla.

3. ÖLJYN TUNNISTIMEN LAMPPU (katso kuvia 2-3)

Kun moottoriöljyn pinta laskee alle sallitun arvon, hälytyslamppu syttyy ja moottori pysähtyy automaattisesti. Kun moottori pysähtyy öljyn vähyden vuoksi sitä ei voi käynnistää uudestaan edes starttikytimestä vetämällä (vain hälytyslamppu vilkkuu). Siinä tapauksessa lisää moottoriöljyä öljyn täyttöaukon tasalle saakka. (Katso sivulta 6 yksityiskohtia öljyntäyttötoimenpiteestä.)

4. VAIHTOVIRTAPISTORASIA

Vaihtovirtasähkö on saatavilla tämän pistorasian kautta.

Käytä maadoitettua kolminastaista liitintä kuten näytetty.

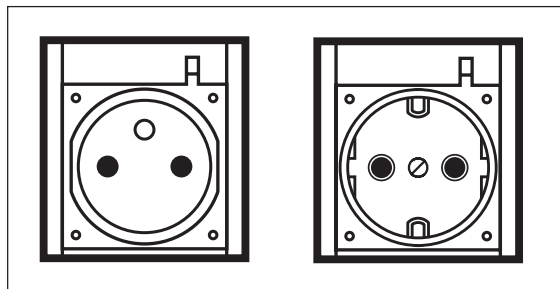

VAROTOIMET

- Älä liitä generaattoriin yhtäaikaan useampaa kuin kaksi laitetta.
- Älä laita liitäntäpistokkeeseen vieraita esineitä.

5. TASAVIRTALIITÄNNÄT (katso kuva 2-4)

Akkulataukseen on saatavilla tasavirtaa.

- Punainen on positiivinen (+) liitäntä.
- Musta on negatiivinen (–) liitäntä.

FI

4. VALMISTELEVT TARKISTUKSET

(Katso kuva ③)

1. TARKISTA MOOTTORIÖLJY

(katso kuvat ③-①, ②)

Ennen tarkistusta tai öljyn lisäystä varmistu, että generaattori on vakaalla ja tasaisella pinnalla ja moottori on sammutettu.

- Aukaise öljyn täyttökorkki ja tarkista moottoriöljyn pinta.
- Jos öljyn pinta on alemman tason alapuolella täytä sopivalla (katso taulukko) öljyllä ylempälle tasolle saakka. Älä ruuvaa öljyntäyttökorkkia kiinni, kun tarkistat öljyn pinnan.
- Vaihda öljy jos se on saastunutta.
(Katso huolto-ohjeista.)

Öljykapasiteetti 0,4 litraa

Suosittu moottoriöljy:

Käytä 4-tahtiautojen API laatuluokituksen SE tai korkeamman asteista pesuöljyä (suositellaan SG, SH tai SJ). SAE 10W-30 tai 10W-40 suositellaan yleiseen kaikkien lämpötilojen käyttöön. Jos käytetään yksiviskositeettistä öljyä valitse sovelias viskositeetti alueen keskilämpötilan mukaan.

Yksi aste	5W	10W	20W	#20	#30	#40
Moniaste	10W-30 10W-40					
Ympäröivä lämpötila	-20 -4	-10 14	0 32	10 50	20 68	30 86 40°C 104°F

2. TARKISTA MOOTTORIÖLJY

(katso kuvat ②-⑧, ③-③)

VAROITUS

Älä tankkaa tupakoidessasi tai lähellä avotulta tai muuta mahdollista tulen lähdeä. Muussa tapauksessa voi tapahtua onnettomuus.

- Jos polttoaineen taso on matala, täytä liijyttömällä bensiinillä.
- Polttoaineen pinta ei saa koskaan olla yli PUNAISEN MERKINNÄN. (Katso kuvia ③-③-①)
 - ① PUNAINEN MERKINTÄ
- Varmista että käytät polttoainesuodattimen kaulan polttoaineen suodatusmittaria.
 - ① POLTTOAINEKORKKI
 - ② POLTTOAINEEN SUODATUSNÄYTTÖ
 - ③ TANKIN TULPAN SUOJUS

Polttoainetankin kapasiteetti 3,5 litraa

- Kun generaattoria käytetään ensimmäistä kertaa tai se sammuu polttoaineen loppumisen vuoksi, vedä rekylykahvasta useita kertoja, kun olet täyttänyt polttoaineen polttoainetankin täyden PUNAISEEN kohtaan saakka.

6. TASAVIRTAKYTKIN (katso kuvat ②-⑤)

Tasavirtakytkin katkaisee sähkövirran, kun virta ylittää rajansa tai liitetyssä laitteessa tapahtuu toimintahäiriö. Tarkista laitteen ylisuuri virrankulutus tai viat. Kun olet varmistanut, että kaikki on kunnossa, paina painike asentoon "PÄÄLLÄ".

① PAINIKE

③ PÄÄLLÄ "I"

② VALITSIN

④ POIS "O"

VAROTOIMET

Jos virtakytkin jatkaa aktivoituneisuutta, keskeytä käyttö ja tarkista generaattorin ja/ tai lisälaitteen toimintahäiriöt vastaavien huoltoedustajien kanssa.

Älä koskaan estä virtakytkimen toimintaa tai jatka sen painamista "PÄÄLLE"- asentoon.

7. REKYLYKÄYNNISTIN

(katso kuvat ②-⑥)

Vedä tästä kahvasta generaattorin käynnistämiseksi.

① REKYLYKÄYNNISTIMEN KAHVA

8. MAADOITUSPÄÄTE (katso kuvat ②-⑦)

Generaattorin maadoituspääte

9. POLTTOAINEKORKKI (katso kuvat ②-⑧)

Polttoainekorkki on suojuksen takana.

Suojuksen avaamiseksi vedä ylös niin että lovettu osa on painettu taaksepäin kuten kuvassa.

Avaa polttoainekorkki kääntämällä sitä vastapäivään.

① POLTTOAINEKORKKI

② POLTTOAINEEN SUODATUSNÄYTTÖ

③ TANKIN TULPAN SUOJUS

10. SIVUPANEELI (vas. oik.)

(katso kuvat ②-⑨)

Seuraavien kohtien huoltamiseksi irrota sovelias sivupaneeli irrottamalla ruuvi ruuvimeisselillä tai kolikolla.

Vasemman sivupaneeli --- Ilmanpuhdistin jne.

Oikean sivupaneeli --- Öljymittari, sytytyspuola, sytytystulppa jne.

VAROITUS

Varmista että käyt läpi kunkin varoituksen estääksesi tulipalon vaaran.

- Älä täytä tankkia jos moottori on käynnissä tai kuuma.
- Ennen kuin lisäät polttoainetta, käännä moottorin kytkin asentoon "O" (SEIS).
- Huolehdi ettei polttoaineen joukkoon mene pölyä, likaa, vettä tai vieraita esineitä.
- Pyyhi läikkynyt polttoaine huolellisesti pois ennen moottorin käynnistämistä.
- Pidä avotuli kaukana.

3. OSIEN TARKISTUS

Tarkista seuraavat kohdat ennen moottorin käynnistystä:

- Polttoainevuoto polttoaineletkusta jne.
- Pulttien ja muttereiden kiinnitys.
- Osien vauriot tai rikkoutumiset.
- Generaattori ei ole läheisen johdotuksen päällä tai vasten sitä.

4. TARKISTA GENERAATTORIN YMPÄRISTÖ

- Kun kuuntelet radiota generaattorin lähellä, radion ääni saattaa häiriytyä radioaaltojen ja radion toiminnan vuoksi.

VAROITUS

Varmista että käyt läpi kunkin varoituksen estääksesi tulipalon vaaran.

- Pidä alue puhtaana syttyivistä tai muuten vaarallisista aineista.
- Sijoita generaattori vähintään 1 metrin etäisyydelle rakennuksista tai muista rakenteista.
- Käytä generaattoria ainoastaan kuivassa, hyvin tuuletetussa tilassa.
- Pidä pakoputki vapaana vieraista esineistä.
- Pidä generaattori kaukana avotulesta. Ei tupakointia!
- Pidä generaattori vakaalla ja tasaisella alustalla.
- Älä peitä generaattorin ilmanvaihtaukkoja paperilla tai muulla materiaalilla.

5. GENERAATTORIN MAADOITUS

- Generaattorin maadoittamiseksi kytke generaattorin maadoituskenkä maadoitettuun maadoituspiikkiin tai jo maadoitettuun johtimeen. (katso kuvia 3-4)

- Jos saatavilla ei ole maadoitusjohtoa tai maadoituselektrodia liitä generaattorin maadoituskenkä maadoituspäätteeseen sähkölaitteella tai sovelluksella. (katso kuvia 2-7, 3-4)

- 1 MAADOITETTU NAPA
- 2 MAADOITUSPIIKKI

5. KÄYTTÖTOIMENPITEET

(katso kuva 4)

1. GENERAATTORIN KÄYNNISTÄMINEN

VAROTOIMET

Tarkista öljyn pinta ennen kaikkia toimenpiteitä kuten kuvattu sivulla 6.

- (a) Varmista että laite on irrotettu virrasta.
- (b) Käännä moottorikytkin asentoon "N" (KURISTIN). (Kun moottori on lämmin tai lämpötila on korkea, käynnistä moottori kytkin "I" (KÄYNNISSÄ) asennossa.) (Katso kuvia 4-1)

VAROTOIMET

- Älä liitä viallisia laitteita mukaan lukien johdot ja pistokkeet.
- Varmista ettei generaattoriin ole liitetty laitteita, kun se käynnistetään. Generaattorin käynnistäminen niin että siihen on liitetty lisälaitte voi aiheuttaa generaattorin vaurioitumisen ja/tai henkilövahingon.

- (c) Vedä käynnistyskahvasta hitaasti kunnes ohitat puristuksen alkupisteen (tuntuu vastusta) ja palauta sitten kahva alkuasentoon ja vedä reippaasti. (Katso kuvia 4-2)
- 1 REKYLLIKÄYNNISTIMEN KAHVA
- 2 VEDÄ REIPPAASTI
- (d) Käynnistyksen jälkeen anna käynnistyskahvan palata alkuasentoon niin että edelleen pitelet kahvaa.

HUOMIO

Kun moottori ei käynnisty useallakaan kerralla, toista yllä mainitut käynnistystoimenpiteet niin että moottorin kytkin on asennossa "I" (KÄYNNISSÄ).

- (e) Kun moottoria on lämmitetty 20 – 30 sekuntia, käännä moottorin kytkin asentoon “ I ” ( KÄYNNISSÄ).
(Katso kuvia **4-3**)
- (f) Varmista, että teholamppu on päällä. Tämä merkitsee, että generaattori toimii oikein.

HUOMIO

Ota yhteyttä valtuutettuun DOLMAR-jälleenmyyjään, jos teholamppu sammuu normaalin käytön aikana.

2. SÄHKÖVIRRAN KÄYTTÖ

VAROITUS

- Varmista että lisälaitte on kytketty POIS ennen kuin liität sen generaattoriin.
- Älä siirrä generaattoria, kun se on käynnissä.
- Varmista generaattorin maadoistus jos liitetty laite on maadoitettu. Laitteen maadoituksen laiminlyöminen voi aiheuttaa sähköiskun.

OHJAUSPANEELI GE-1100 (50Hz-230V)

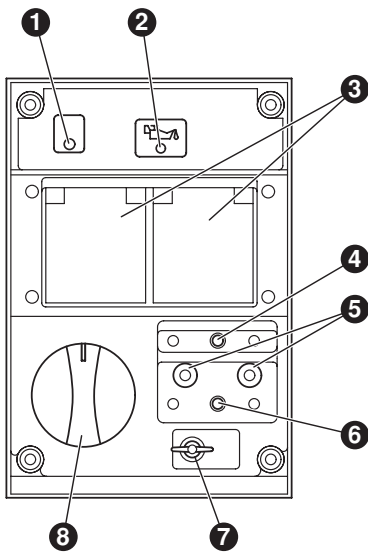

- ① TEHOLAMPPU
- ② ÖLJYN TUNNISTIMEN LAMPPU
- ③ VAIHTOVIRTAPISTORASIA
- ④ VIRTAKYTKIN
- ⑤ TASAVIRTALIITÄNNÄT
- ⑥ TASAVIRTAKYTKIN
- ⑦ MAADOITETTU NAPA
- ⑧ MOOTTORIN KYTKIN

(1) VAIHTOVIRTASOVELLUS (Katso kuvia **4-4**)

- (a) Varmista, että teholamppu on syttynyt.
- (b) Käännä sähkölaitteen (-laitteiden) kytkin (kytkimet) pois päältä ennen generaattoriliitäntää.
- (c) Laita sähkölaitteen (-laitteiden) pistoke (pistokkeet) pistorasiaan.

VAROITUS

- Varmista generaattorin maadoistus jos liitetty sähkölaite on maadoitettu.
- Laitteen maadoituksen laiminlyöminen voi aiheuttaa sähköiskun.

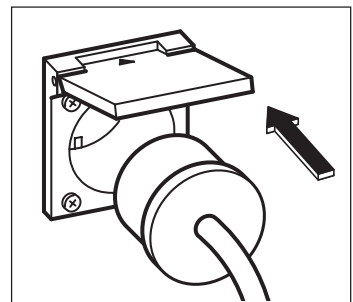

VAROTOIMET

■ Älä laita liitäntäpistokkeeseen vieraita esineitä.

- Tarkista pistorasioiden ampeeriluvut ja varmista ettet ota virtaa joka ylittää määritellyn ampeeriluvun.
- Varmista että kaikkien laitteiden kokonaiswattiluku ei ylitä generaattorin nimellislähtöä.

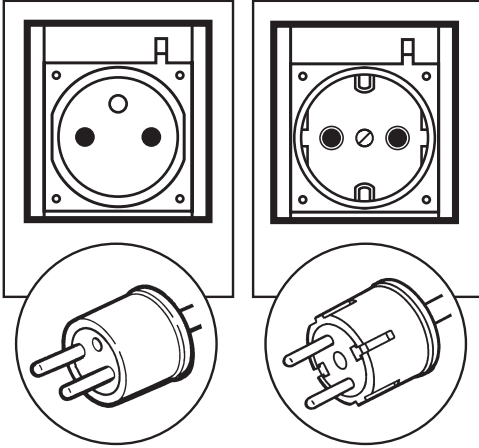

HUOMIO

Kun vaihtovirranksakatsaisin sammuu toiminnan aikana, generaattori on ylikuormittunut tai laite on viallinen.

Pysäytä generaattori välittömästi, tarkista lisälaitte ja/tai generaattori ylikuormituksen varalta ja korjauta se tarvittaessa DOLMAR-jälleenmyyjällä tai -huoltoliikkeessä.

- (d) Kytke lisälaitteen kytkin päälle.

(2) VAIHTOVIRTASOVELLUS

(Katso kuvat 4-5)

Vaihtovirtapäättettä käytetään ainoastaan 12 voltin akkujen lataukseen. Se antaa enintään 12V-8.3 A (100 W) maksimitehon.

- 1 Positiivinen napa (PUNAINEN)
- 2 Negatiivinen napa (MUSTA)

JOHDON LIITÄNTÄ:

- Liitä generaattorin positiivinen napa (punainen) akun positiiviseen (+) napaan.
- Liitä generaattorin negatiivinen napa (musta) akun negatiiviseen (-) napaan.

TURVAVAROTOIMET LATAUKSEN AIKANA

- Akun tuuletusaukoista tulee räjähtävää vetykaasua latausprosessin aikana. Älä salli kipinöintiä tai avotulta generaattorin tai akun lähellä latausprosessin aikana.
- Akkuneste voi polttaa silmiä ja vaatteita. Ole erittäin varovainen kosketuksen varalta. Jos loukkaantuminen tapahtuu pese alue suurella vesimäärällä ja ota yhteys lääkäriin hoitoa varten.
- Jos lataat suurikapasitettista tai täysin tyhjää akkua ylivirta saattaa aiheuttaa vaihtovirtakytkimen kytkeytymisen pois päältä. Siinä tapauksessa käytä akkulaturia ison akun lataamiseen tasavirtalähteestä.
- Akkuviat saattavat aiheuttaa vaihtovirtakytkimen kytkeytymisen pois päältä. Tarkista akku ennen kuin vaihdat vaihtovirtakytkimen.

3. GENERAATTORIN PYSÄYTTÄMINEN

- (a) Kytke sähkölaitteen virta pois katkaisijasta ja irrota johto generaattorin pistorasiasta.
- (b) Anna moottorin jäähtyä noin 3 minuuttia ilman kuormitusta ennen pysäytystä.
- (c) Käännä moottorikytkin asentoon "O" (SEIS). (Katso kuvia 4-6)

FI

4. ÖLJYN TUNNISTIN (katso kuvat 4-7)

- (a) Öljyn tunnistin havaitsee öljyn pinnan laskun kampikammiossa ja pysäyttää automaattisesti moottorin, kun öljy pinta laskee alle ennalta määritetyn tason.
- (b) Kun moottori on sammunut automaattisesti, käännä generaattorin vaihtovirtakatkaisin pois päältä ja tarkista öljymäärä. Täytä öljy ylätasolle kuten opastettu sivulla 6 ja käynnistä moottori uudestaan.
- (c) Jos moottori ei käynnisty tavanomaisilla käynnistystoimenpiteillä tarkista öljyn pinta.

1 ÖLJYN TUNNISTIN

VAROTOIMET

Älä poista ÖLJYN TUNNISTIMEN ANTURIA, kun täytät öljyä.
Irrota öljyn täytön korkki kaasuttimen vastakkaiselta puolelta.

6. WATTILUKUTIEDOT

Jotkin laitteet tarvitsevat energiapurskahduksen käynnistyksessä.

Tämä tarkoittaa että laitteen käynnistämiseen tarvittavan sähkön määrä voi ylittää sen käyttöön tarvittavan määrän. Sähkölaitteissa ja -työkaluissa on yleensä merkintä jännitteestä, hertsiä, amperiluku (a) ja sähkövirrasta jota tarvitaan laitteen tai työkalun käyttöön.

Tarkista lähimmältä jälleenmyyjältä tai huoltokeskuksesta mikäli sinulla on kysymyksiä tiettyjen laitteiden ja moottorityökalujen virtapiikeistä.

- Hehkulamppujen ja sähköliesien jne. sähkölataus tarvitsee saman wattiluvun aloittamiseen mitä tarvitaan käytön ylläpitämiseen.
- Hehkulampan lataus tarvitsee 1,2 – 2 kertaisen piikin osoitettuun wattilukuun nähden käynnistyksen aikana.
- Elohopealampan lataus tarvitsee 2 – 3 kertaisen piikin osoitettuun wattilukuun nähden käynnistyksen aikana.
- Sähkömoottorit tarvitsevat suuren käynnistysvirran. Tehontarve riippuu moottorin tyypistä ja sen käytöstä. Kun riittävä piikki on saavutettu moottorin käynnistämiseksi laite tarvitsee vain 50% – 30% wattiluvusta jatkaakseen toimintaa.
- Suurin osa sähkötyökaluista tarvitsee 1,2 – 3 kertaa wattilukunsa toimiakseen kuormituksen alaisena. Esimerkiksi 5000 wattinen generaattori voi antaa virran 1800 – 4000 wattiselle työkalulle.
- Uppopumput ja ilmakompressorit tarvitsevat erittäin suuren voiman käynnistyksessä. Ne tarvitsevat 3 – 5 kertaa normaalin käyttöwattiluvun käynnistyäkseen. Esimerkiksi 5000 watin generaattori voi antaa virtaa ainoastaan 1000 – 1700 watin pumpulle.

HUOMIO

Seuraava wattilukukaavio on ainoastaan yleinen ohje. Oikean wattiluvun saamiseksi katso kyseisestä laitteesta.

Tietyn sähkölaitteen tai -työkalun käyttämiseen tarvittavan kokonaiswattiluvun määrittämiseksi kerro laitteen/työkalun jännitelukema laitteen/työkalun ampeeriluvulla (a). Jännite- ja ampeerilukutiedot (a) löytyvät nimikilvestä joka yleensä on kiinnitettyinä sähkölaitteisiin ja -työkaluihin.

Sovellukset	Sovellettava wattiluku (noin.W)
	50 Hz
Hehkulamppu, lämmitin	700
Loisteputkilamppu, sähkötyökalu	350
Elohopealamppu	250
Pumppu, kompressori	150

JÄNNITTEEN LASKU SÄHKÖJATKOJHDOISSA

Kun käytetään pitkiä jatkojohtoja liittämään laite tai työkalu generaattoriin, tietty määrä jännitteen laskua tai hävikkiä tapahtuu jatkojohdossa, joka vähentää laitteen tai työkalun saatavilla olevaa tehokasta jännitettä.

Alla oleva kaavio on tarkoitettu kuvaamaan jännitteen noin hävikkiä kun käytetään noin. 100 metrin jatkojohtoa laitteen tai työkalun liittämiseen generaattoriin.

Nimellis-ristikkäis-Lohko	A.W.G.	Sallittu virta	säikeiden lukum./säikeiden halk.	vastus	Virranvahvistin							Jännitteen lasku
					1A	3A	5A	8A	10A	12A	15A	
mm ²	nro.	A	Nro./mm	Ω/100m	1A	3A	5A	8A	10A	12A	15A	
0,75	18	7	30/0,18	2,477	2,5V	8V	12,5V	–	–	–	–	
1,27	16	12	50/0,16	1,486	1,5V	5V	7,5V	12V	15V	18V	–	
2,0	14	17	37/0,26	0,952	1V	3V	5V	8V	10V	12V	15V	
3,5	12 – 10	23	45/0,32	0,517	–	2,5V	4V	4V	5V	6,5V	7,5V	
5,5	10 – 8	35	70/0,32	0,332	–	2V	2,5V	2,5V	3,5V	4V	5V	

7. HUOLTOAIKATAULU

PÄIVITTÄIN	<ul style="list-style-type: none">■ Tarkista öljyn pinta.■ Tarkista kaikki osat "VALMISTELEVIEN TARKISTUSTEN" mukaisesti.
JOKA 50 TUNTI	<ul style="list-style-type: none">■ Pese pudistuselementti. - useammin jos sitä käytetään likaisessa tai pölyisessä ympäristössä.■ Tarkista sytytystulppa, puhdista mikäli tarpeen.
JOKA 100 TUNTI	<ul style="list-style-type: none">■ Vaihda moottoriöljy. *- useammin jos sitä käytetään likaisessa tai pölyisessä ympäristössä.
JOKA 200 TUNTI	<ul style="list-style-type: none">■ Säädä sytytystulpan kärkiväliä.■ Puhdista polttoainesiviliä.
JOKA 500 TUNTI	<ul style="list-style-type: none">■ Vaihda sytytystulppa ja puhdistuselementti.■ Puhdista ja säädä kaasutin, venttiilin vällys ja venttiilin istukka samalla kuin sylinterin kansi.
JOKA 1.000 TUNTI (24 KUUKAUTTA)	<ul style="list-style-type: none">■ Tarkista ohjauspaneelin osat.■ Tarkista roottori ja käynnistin.■ Vaihda moottorin kumituki.■ Huolla moottori.■ Vaihda polttoainejohto.

HUOMIO: (*)

- Tee ensimmäinen öljynvaihto ensimmäisten kahdenkymmenen (20) käyttötunnin jälkeen. Vaihda öljy sen jälkeen aina 100 tunnin välein.
- Ennen kuin vaihdat öljyn ota selvää sopivasta tavasta hävittää vanha öljy.
Älä kaada sitä viemäriin, maaperään tai avoveteen.
Paikalliset kaavoitus- tai ympäristömääräykset antavat yksityiskohtaisia ohjeita hävittämisestä.

FI

8. HUOLLON YKSITYSKOHDAT

(katso kuva 5)

VAROTOIMET

Varmista, että moottori on pysähdyksissä ennen kuin aloitat mitään huolto-, kunnossapito- tai korjaustoimenpiteitä.

HUOMIO

Suosittelemme korvasuojien käyttöä generaattoria käytettäessä, huollettaessa ja korjattaessa.

1. MOOTTORIÖLJYN VAIHTO (katso kuvia 5-1)

■ Vaihda moottoriöljy 50 tunnin välein.
(Vaihda uuden moottorin öljy 20 tunnin jälkeen.)

(a) Tyhjennä öljy avaamalla tyhjennystulppa ja öljyn täytön korkki kun moottori on lämmin.

1 ÖLJYN TYHJENNYSTULPPA

(b) Laita tyhjennystulppa takaisin paikoilleen ja täytä moottori öljyllä kunnes öljyn pinta on öljyntäyttökorkin tasolla.

■ Käytä tuoretta ja korkealaatuista voiteluöljyä määritellyllä tasolla kuten neuvottu sivulla 6.

Jos käytetään saastunutta tai huonoa öljyä tai moottoriöljyn määrä ei ole riittävä, tapahtuu moottorivaurio ja moottorin ikä lyhenee huomattavasti.

2. ILMANPUHDISTIMEN HUOLTO (katso kuvia 5-2)

Ilmanpuhdistimen pitäminen oikeassa kunnossa on hyvin tärkeää.

Likaa pääsee huonosti asennettujen, huonosti huollettujen tai riittämättömien elementtien läpi ja vaurioittaa ja kuluttaa moottoria. Pidä elementti aina puhtaana.

(a) Irrota suojus ja poista puhdistuselementti.

1 ELEMENTTI

2 ILMANPUHDISTIMEN SUOJUS

(b) Paperinen: Puhdista napauttamalla kevyesti lian irrottamiseksi ja puhalla pöly pois. Älä koskaan käytä öljyä. Puhdista paperinen ilmansuodatin aina 50 tunnin käytön jälkeen ja vaihda elementti aina 200 tunnin käytön jälkeen tai kerran vuodessa.

(c) Uretaanimuotti: Pese elementti puhtaalla vedellä. Purista vesi pois ja kuivata elementti. (älä väänää.)

3. SYTYTYSTULPAN PUHDISTUS JA SÄÄTÖ (Katso kuvia 5-3, 4)

1 SYTYTYSTULPPA

2 TULPPA-AVAIN

(a) Jos tulppa on noen likaama poista se tulpanpuhdistimella tai teräsharjalla.

(b) Säädä elektrodiväli välille 0,6 – 0,7 mm.

Sytytystulppa : BMR4A (NGK)

4. HIILIHARAJAN TARKASTAMINEN (Katso kuva 5-5)

Jos harja on erittäin kulunut, sen kontaktipuristus liukurenkaan kanssa muuttuu ja aiheuttaa liukurenkaan pinnan karhentumisen, mikä johtaa generaattorin epätasaiseen toimintaan.

Tarkista harja 500 tunnin välein tai jos generaattorin toiminta on epätasaista.

Jos harja on 5 mm pitkä tai vähemmän, vaihda se uuteen harjaan.

1 HARJAN PIDIKE

2 HARJA

3 5 mm

4 M5 PULTTI : 1 kpl.

(a) Irrota johtimen liitos ja ota harja irti.

(b) Ota huomioon harjan suunta ja suhteellinen asema liukurenkaan kanssa, kun asennat uutta harjaa.

9. MÄÄRÄAIKAINEN KÄYTTÖ JA TARKASTUS

Kun generaattoria käytetään varavirtalähteenä, tarvitaan määräaikainen käyttö- ja tarkastustoimenpide.

Polttoaine (benssiini) ja moottoriöljy huonontuvat ajan kuluessa, ja tämän takia moottoria on vaikea käynnistää ja moottorin käytössä ilmenee vikoja.

VAROTOIMET

Koska polttoaine (benssiini) huonontuu ajan kuluessa, vaihda polttoaine määräajoin; suosittelemme yhtä kertaa kolmessa (3) kuukaudessa.

- (a) Tarkista polttoaine (benssiini), moottoriöljy ja ilmanpuhdistin.
- (b) Käynnistä moottori.
- (c) Käytä moottoria yli kymmenen minuuttia laitteet kuten esimerkiksi valot päällä.
- (d) Tarkista seuraavat kohdat:
- Toimiiko moottori oikein.
 - Onko lähtöteho tarpeeksi iso ja onko ilmaisivalo kunnolla päällä.
 - Toimiiko moottorin kytkin normaalisti.
 - Onko moottoriöljyn ja polttoaineen (benssiinin) vuotoja.

10. KULJETUS

Kun kuljetat generaattoria, varmista että polttoaine (benssiini) on juoksutettu pois säiliöstä.

VAROITUS

- Estääksesi värinästä ja iskusta johtuvat polttoainevuodot varo kuljettamasta generaattoria polttoaine(benssiini)säiliön ollessa täynnä.
- Kiinnitä säiliön kansi kunnolla.
- Jotta vältettäisiin benssiinin aiheuttama tulipalovaara, generaattoria ei saisi koskaan jättää suoraan auringonpaisteeseen tai hyvin kuumaan paikkaan pitkäksi aikaa.
- Säilytä polttoaine (benssiini) erityisessä teräksessä tehdyssä benssiinisäiliössä kuljetuksen aikana.

- (a) Käännä moottorin kytkin "O" (SEIS) – asentoon.

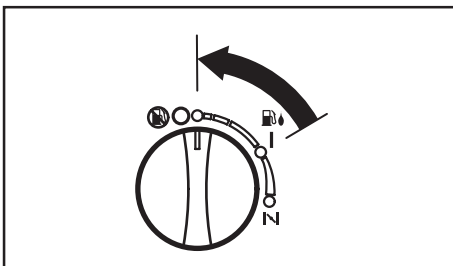

- (b) Valuta polttoaine säiliöstä.

- (c) Kiinnitä säiliön kansi ja aseta suojus paikalleen.

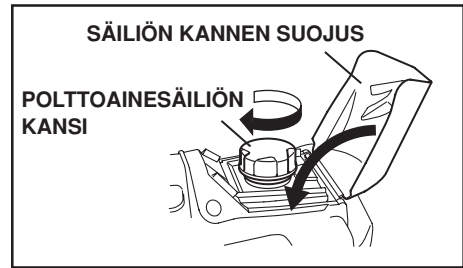

VAROTOIMET

- Älä aseta painavia esineitä generaattorin päälle.
- Aseta generaattori oikeaan asentoon kuljetusajoneuvossa, niin että se ei liikkuisi eikä putoaisi kuljetuksen aikana. Kiinnitä generaattori köydellä jos tarve sitä vaatii.

11. VARASTOINTIVALMISTELUT

(Katso kuva 6)

Seuraavia toimenpiteitä on noudatettava ennen kuin varastoit generaattorin 6 kuukaudeksi tai pidemmäksi aikaa.

- Tyhjennä polttoaine polttoainetankista polttoainejohdon irrottamisella. Polttoainetankkiin jäänyt benssiini pilaantuu vähitellen ja tekee moottorin käynnistämisestä vaikean.
- Kun tyhjennät polttoainetta polttoainetankista, käytä käsipumppua ja aseta se jälleen täyttöaukkoon. (Katso kuvia 6-1)
- Irrota kaasuttimen tyhjennysruuvi. (katso kuvia 6-2)
- ① TYHJENNYSRUUVI
- Vaihda moottoriöljy.
- Tarkista pulttien ja ruuvien kireys ja tiukenna niitä jos tarpeen.
- Puhdista generaattori huolellisesti öljyisellä liinalla. Suihkuta säilytysainetta jos saatavilla. ÄLÄ KOSKAAN KÄYTÄ VETTÄ GENERAATTORIN PUHDISTAMISEEN!
- Vedä käynnistinkahvasta kunnes tunnet vastusta ja jätä kahva siihen asentoon.
- Säilytä generaattori hyvin ilmastoidussa, kuivassa tilassa.

12. VIANETSINTÄ

Kun generaattorin moottori ei käynnisty useasta yrityksestä huolimatta tai jos pistokkeessa ei ole sähkövirtaa, noudata seuraavaa taulukkoa. Jos generaattori ei vielääkään käynnisty tai tuota sähköä, ota yhteys lähimpään DOLMAR-jälleenmyyjään tai -huoltoliikkeeseen saadaksesi lisätietoja tai korjausohjeita.

Kun moottori ei käynnisty:

Tarkista onko moottorin kytkin oikeassa asennossa.		Käännä moottorikytkin asentoon "N" (KURISTIN).
Tarkista polttoaineen pinta.	↔	Jos polttoainetankki on tyhjä, täytä se ja varmista ettet ylitäytä sitä.
Tarkista, ettei generaattoria ole kytketty laitteeseen.		Jos toinen laite on liitetty kytke sen virtakytkin pois päältä ja irrota se generaattoriliitännästä.
Tarkista sytytysluppa irtonaisen kärjen varalta.		Mikäli sytytysluppan kärki on löysällä paina se takaisin paikoilleen.
Tarkista sytytysluppa likaantumisen varalta.	↔	Irrota sytytysluppa ja puhdista elektrodi.
Tarkista moottoriöljyn pinta.		Jos moottoriöljyn pinta on matalalla, lisää öljyä öljymittarin ylätasolle saakka.

Kun pistorasioihin ei synny sähköä:

FI Tarkista aktivoituuko kytkin, kun ylikuormituslamppu on päällä. Tarkista onko tasavirtakytkin pois päältä.	↔	Paina virtakytkin "I" (PÄÄLLÄ) asentoon, kun olet varmistanut että sähkövirran taso on oikea ja sähkölaite (-laitteet) on normaalitilassa.
Tarkista vaihtovirtapistorasia ja tasavirtapäätteet löysän liitännän varalta.		Varmista liitännät jos tarpeen.
Tarkista onko moottorin käynnistystä yritetty, niin että generaattoriin on jo liitetty laitteita.	↔	Kytke lisälaitteen kytkin pois ja irrota johto pistorasiasta. Liitä uudestaan, kun generaattori on käynnistetty kunnolla.
Alhainen virta.		Hiiliharjat ovat erittäin kuluneita.

13. MÄÄRITTELYT

MALLI		GE-1100	
Vaihtovirtageneraattori	Tyyppi	2-napainen, pyörivä kenttä –tyyppiä, yksivaiheinen	
	Herätysjärjestelmä	Itseherätys	
	Jännitteen säätelyjärjestelmä	Automaattinen jännitteen säädin –tyyppi (AVR)	
	Vaihtovirta	Nimellisteho COP kW	0,7
		Nimellistehokerroin	1,0
		Nimellistaajuus Hz	50
		Nimellisjännite V	230
		Nimellisvirta A	3,0
		Turvalaite; tyyppi	Virran katkaisin
	Tasavirta	Tasavirta-anto V-A	12 - 8,3
Turvalaite; tyyppi		Virran katkaisin	
Merkkivalo	Normaali		
Moottori	Malli	EH09-2	
	Tyyppi	Paineilmajäähdytys, 4-tahtinen, yksisynterinen, OHV-tyyppinen bensiinimoottori	
	Sylinterin tilavuus mL	85,8	
	Polttoaine	Lyijytöntä bensiiniä	
	Polttoainetankin kapasiteetti L	3,5	
	Nimellinen jatkuva käyttö [noin] tuntia	3,8	
	Moottoriöljyn määrä L	0,4	
	Sytytystulppa	BMR4A (NGK)	
	Starttijärjestelmä	Rekylyikäynnistys	
	Öljyn tunnistin	Normaali	
Maksimi korkeus merenpinnasta m	1.000		
Maksimi ulkolämpötila °C	40		
Mittasuhteet	Pituus mm	490	
	Leveys mm	295	
	Korkeus mm	445	
Kuivapaino kg	25,5		

FI

14. JOHDOTUSKAAVIO

GE-1100 (50Hz-230V)

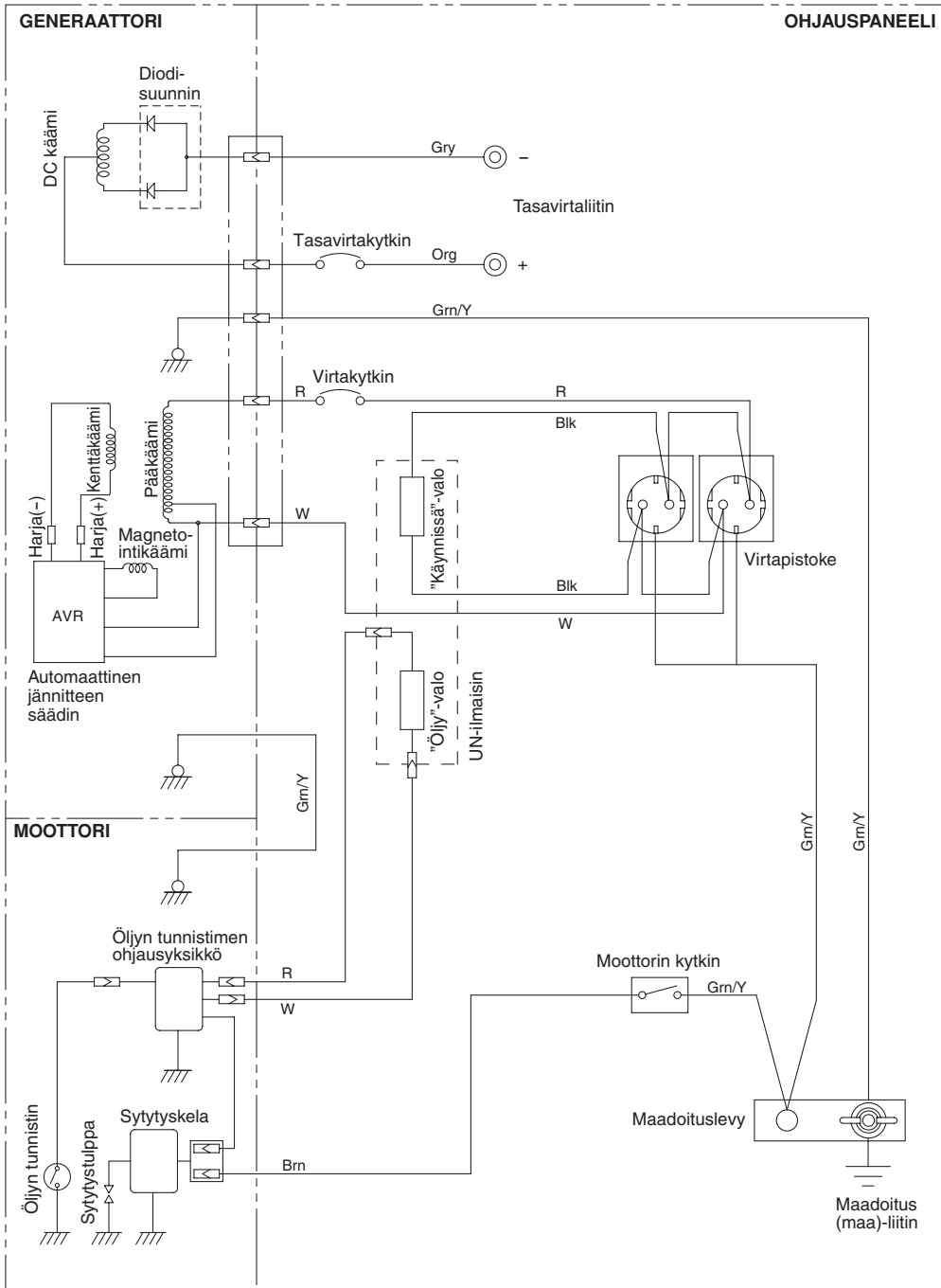

Johdotuksen johtojen värit

Blk : Musta	LBlu : Vaaleansininen	Grn : Vihreä	Gry : Harmaa	Y : Keltainen	Pur : Purppura
Blk/W : Musta/valkoinen	Brn : Ruskea	Grn/W : Vihreä/valkoinen	R : Punainen	W/Blk : Valkoinen/musta	Y/Blu : Keltainen/Sininen
Blu : Sininen	Brn/W : Ruskea/valkoinen	Org : Oranssi	W : Valkoinen	Grn/Y : Vihreä/keltainen	Pin : Vaaleanpunainen

FORORD

Tak fordi du valgte en **Strømgenerator fra DOLMAR**.

Denne instruktionsbog omfatter betjening og vedligeholdelse af **Strømgenerator fra DOLMAR**.

Denne **Strømgenerator fra DOLMAR** kan anvendes som vekselstrømskilde til almindeligt elektrisk udstyr, apparater, lamper, værktøj. Med hensyn til jævnstrømsanvendelse anvendes terminalerne kun til opladning af 12-volts batterier. Anvend aldrig denne generator til nogen andre formål.

Brug venligst et par minutter på at læse, hvordan generatoren betjenes og vedligeholdes, så du kan bruge apparatet med størst mulig sikkerhed og effektivitet.

Gem denne instruktionsbog, så du altid kan slå op i den.

Vi forsøger hele tiden at forbedre vores produkter og forbeholder os derfor ret til uden varsel at ændre procedurer og specifikationer.

Ved bestilling af reservedele skal du altid oplyse **GENERATORMODEL, PRODUKTIONSNUMMER (PROD No.)** og **SERIENUMMER (SER No.)**.

Udfyld venligst nedenstående felter, når du har fundet produktionsnummeret på generatoren.

(Typeskiltets placering varierer afhængig af model.)

PROD No.									

SER No.				

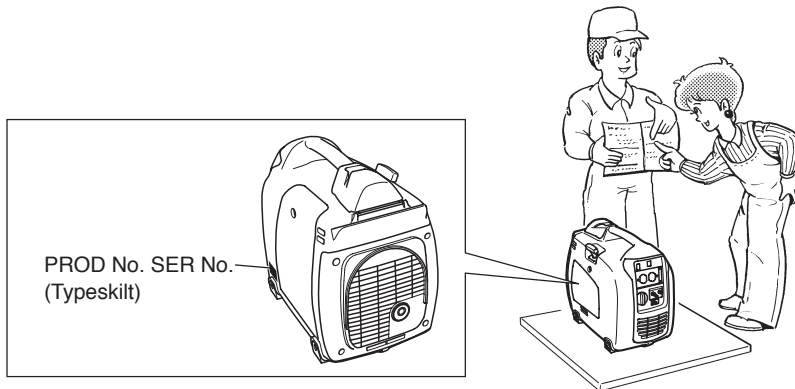

DK

INDHOLD

1. SIKKERHEDSFORSKRIFTER	2
2. HOVEDBESTANDDELE	5
3. KONTAKTER OG SIGNALLAMPER	5
4. KONTROL FØR BRUG	6
5. BETJENING	7
6. OPLYSNINGER OM EFFEKTFORBRUG	10
7. VEDLIGEHOLDELSPLAN	11
8. VEDLIGEHOLDELSANVISNINGER	12
9. PERIODISK BETJENING OG VEDLIGEHOLDELSE	12
10. TRANSPORT	13
11. FORBEREDELSE TIL OPBEVARING	13
12. FEJLFINDING	14
13. SPECIFIKATIONER	15
14. LEDNINGSDIAGRAM	16

OBS

Figur 1 til 6, der henvises til i teksten, er vist på indersiden af omslaget (forrest eller bagerst).

1. SIKKERHEDSFORSKRIFTER

Læs hver enkelt sikkerhedsforskrift omhyggeligt.

Vær især opmærksom på forskrifter, der indledes med følgende ord:

⚠ ADVARSEL “ADVARSEL” betyder, at der er stor fare for personskade eller tab af menneskeliv, hvis instruktionerne ikke følges.

⚠ PAS PÅ “PAS PÅ” betyder, at der er fare for personskade eller beskadigelse af udstyr, hvis instruktionerne ikke følges.

⚠ ADVARSEL

Anvend ikke generatoren i nærheden af benzin eller flygtige brændstoffer af hensyn til eksplosions- og brandfare.

Fyld ikke benzin på tanken, mens motoren kører. Der må hverken ryges eller bruges åben ild i nærheden af benzintanken. Undgå omhyggeligt at spilde benzin under benzinpåfyldning. Tør eventuelt spildt benzin af, og lad generatoren tørre, før motoren startes.



⚠ ADVARSEL

Placér ikke letantændelige ting i nærheden af generatoren.

Sørg omhyggeligt for, at der ikke befinder sig benzin, tændstikker, krudt, olieklude, halm, affald eller andre antændelige ting i nærheden af generatoren.

⚠ ADVARSEL

Anvend ikke generatoren i lukkede rum, huler, tunneller eller andre steder med utilstrækkelig ventilation. Brug kun generatoren på steder med god ventilation, da motoren ellers kan blive overophedet, og udstødningssgassens giftige kulilte vil kunne udsætte de tilstedeværende for livsfare. Sørg for, at generatoren under brug er opstillet med en afstand på mindst 1 meter til alle bygninger og konstruktioner.

Hvis det er nødvendigt at anvende generatoren indendørs, skal rummet være godt ventileret, og udstødningssgasserne skal omhyggeligt ledes ud af rummet.

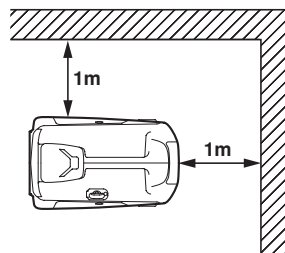

⚠ ADVARSEL

Generatoren må hverken afskærmes eller tildækkes.

Generatoren har et indbygget luftkølesystem og kan blive overophedet, hvis den lukkes inde.

Hvis generatoren har været overdækket for at beskytte den mod vind og vejr, mens den ikke anvendes, skal overdækningen fjernes og opbevares i god afstand af generatoren under brug af denne.

⚠ ADVARSEL

Opstil og brug kun generatoren på et vandret underlag.

Det er ikke nødvendigt at forberede et specielt fundament til generatoren.

Generatoren vil imidlertid vibrere, hvis den opstilles på et ujævnt underlag. Vælg derfor et vandret underlag uden ujævnheder.

Hvis generatoren kippes eller flyttes under drift, kan der spildes benzin, og/eller generatoren kan vælte, hvorved der kan opstå fare.

Der er risiko for, at generatorens smøresystem ikke fungerer korrekt, hvis den anvendes på stejle skråninger eller skrænter. I sådanne tilfælde er der risiko for, at stemplet sætter sig fast, selvom olieniveauet står over det øverste mærke.

⚠ ADVARSEL

Vær opmærksom på ledninger og forlængerledninger fra generatoren til de tilsluttede apparater.

Hvis ledningen ligger under generatoren eller er i kontakt med vibrerende dele, kan den blive defekt med risiko for, at den forårsager brand, kortslutning af generatoren eller elektrisk stød.

Udskift straks beskadigede eller slidte ledninger.



⚠ ADVARSEL

Brug ikke generatoren i regn, i våde eller fugtige omgivelser eller med våde hænder.

Hvis generatoren er våd på grund af sne eller regn, risikerer operatøren at få farlige elektriske stød under betjening.

⚠ ADVARSEL

Hvis generatoren er våd, skal den tørres af og udtørres grundigt, før den startes. Hæld ikke vand direkte på generatoren, og vask den ikke med vand.

⚠ ADVARSEL

Kontrollér meget omhyggeligt, at alle påkrævede elektriske jordforbindelser etableres forskriftsmæssigt, hver eneste gang generatoren anvendes. Hvis dette undlades, kan det medføre livsfare.

⚠ ADVARSEL

Forbind ikke generatoren med elnettet. Forbindelse til elnettet kan kortslutte generatoren og ødelægge den eller medføre fare for elektrisk stød. Brug en omskifterkontakt ved tilslutning til husets elnet.



⚠ ADVARSEL

Der må ikke ryges under håndtering af batteriet. Batteriet udsender letantændelig brint, som kan eksplodere i forbindelse med elektriske gnister eller åben ild.

Sørg for god ventilation af området, og undgå åben ild og gnister under håndtering af batteriet.



⚠ ADVARSEL

Motoren bliver meget varm under drift, og den bliver ved med at være meget varm i nogen tid efter, at den er standset. Hold brændbare materialer borte fra generatorområdet.

Undgå omhyggeligt at berøre den varme motor, specielt omkring lydpotten, hvor der er risiko for alvorlige forbrændinger.



DK

⚠ ADVARSEL

Hold børn og andre tilskuere på sikker afstand af arbejdsområdet.

⚠ ADVARSEL

Det er et ufravigeligt krav, at brugeren kender til sikker og korrekt brug af det ildrevne værktøj eller apparat, som skal anvendes. Alle brugere skal læse, forstå og følge brugsanvisningen til det pågældende værktøj/apparat. Det er nødvendigt at forstå værktøjets eller apparatets anvendelse og begrænsninger. Følg alle instruktioner på skilte og advarsler. Opbevar alle brugsanvisninger og al dokumentation på et sikkert sted med henblik på senere brug.

⚠ ADVARSEL

Brug kun godkendte forlængerledninger.

Brug kun forlængerledninger, der er godkendt til udendørs brug, når et værktøj eller apparat anvendes udendørs.

Forlængerledninger, der ikke er i brug, skal opbevares på et tørt og godt ventileret sted.

⚠ ADVARSEL

Afbryd altid generatorens vekseleksstrømsafbryder og træk stikket ud til værktøj eller apparater, der ikke skal bruges, før vedligeholdelse, justering eller installation af tilbehør og ekstarudstyr udføres.

⚠ PAS PÅ





















Sørg for, at motoren er stoppet, inden vedligeholdelse, servicering og reparation påbegyndes.

Sørg for, at vedligeholdelse og reparation af generatoren udføres udelukkende af ordentligt uddannet personale.

Symboler og deres betydning

De symboler, der er angivet i nedenstående skema, benyttes i overensstemmelse med EU-krav (EU-direktiver).

	Læs instruktionsbogen.		Rygning og brug af åben ild forbudt.
	Hold afstand til varm overflade.		Pas på! Fare for elektrisk stød.
	Udstødningsgas er giftig. Må ikke anvendes i uventilerede rum.		Forbind ikke generatoren med elnettet.
	Stop motoren før brændstoftpåfyldning.		VARM, undgå berøring af varme dele.

	Tændt (strøm og motor)		Bistabil trykknop er trykket ind		Motorstart (Elstart)
	Slukket (strøm og motor)		Beskyttelsesjord (jordforbindelse)		Stopkontakt til motor
	Vekselstrøm		Sikring		Benzin
	Jævnstrøm		Motorolie		Hurtig
	Plus; positiv polaritet		Påfyld olie		Langsom
	Minus; negativ polaritet		Batteriets ladetilstand		Brændstof start / Åbne
	Bistabil trykknop er trykket ud		Choker; hjælp til koldstart		Brændstof stop / Stop

P_r	Mærkeeffekt (kW)	COP	Mærkeeffekt ved kontinuerlig drift	$\cos\Phi_r$	Mærkeeffektfaktor
f_r	Mærkefrekvens (Hz)	U_r	Mærkespænding (V)	I_r	Mærkestrøm (A)
H_{max}	Maks. anvendeshøjde over havet (m)	T_{max}	Maks. omgivende temperatur (°C)	m	Vægt (kg)

2. HOVEDBESTANDDELE (Se fig. 1)

OBS

Figur 1 til 8, der henvises til i teksten, er vist på indersiden af omslaget (forrest eller bagerst).



- 1 REKYLSTARTER (HÅNDTAG)
- 2 KONTROLPANEL
- 3 SIDEPANEL (V)
- 4 LUFTFILTER
- 5 BRÆNDSTOFAFTAPNINGSSKRUE
- 6 BÆREHÅNDTAG
- 7 TANKKLAP
- 8 UDSTØDNING
- 9 OLIEDRÆNPROP
- 10 SIDEPANEL (H)
- 11 OLIESTANDSVISER (OLIEPÅFYLDNING)
- 12 TÆNDRØRSHÆTTE

3. KONTAKTER OG SIGNALLAMPER

(Se fig. 2)

1. MOTORKONTAKT (Se fig. 2-1)

Motorkontakten er udformet, så den er let at betjene, idet den er koblet sammen med benzinhane og choker.

 CHOKER	Drej kontakten til denne stilling, når motoren skal startes. (Chokerspjældet er lukket.)
 “ ” DRIFT	Lad kontakten stå i denne stilling, når motoren er startet. (Motoren kan startes med kontakten i denne stilling, når motoren er varm.)
 “ O ” STOP	Stil kontakten tilbage til denne stilling, når motoren skal stoppes. (Benzinhanen lukkes samtidig.)

2. KONTROLLAMPE (Se fig. 2-2)

Disse lamper tændes på følgende tidspunkter;

KONTROLLAMPE ---Lampen tændes, når

(Grøn) generatoren fungerer korrekt.

3. OLIESTANDSLAMPE (Se fig. 2-3)

Når motorens oliestand falder til under det foreskrevne, tændes alarmlampen, og motoren stopper automatisk. Når motoren stopper på grund af oliemangel, kan den ikke startes igen, heller ikke ved at trække i starterhåndtaget (alarmlampen vil blinke). I så fald efterfyldes med olie op til oliepåfyldningsåbningen. (Læs mere om oliepåfyldning på side 6.)

4. AC-UDTAG

AC-strøm fås via dette AC-udtag.

Brug et trebenet stik med jordforbindelse som vist.

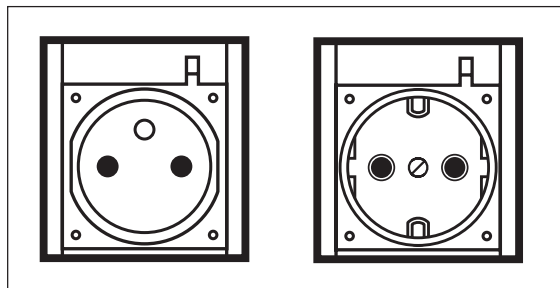

⚠ PAS PÅ

- Tilslut højst to apparater til generatoren ad gangen.
- Stik ikke andre genstande ind i AC-udtaget.

DK

5. DC-UDTAG (Se fig. 2-4)

Der er mulighed for at bruge DC-strøm til batteriladning.

- Plusklemmen (+) er rød.
- Minusklemmen (-) er sort.

6. DC-OVERBELASTNINGSAFBRYDER

(Se fig. 2-5)

DC-overbelastningsafbryderen afbryder strømmen, når denne overstiger det tilladte maksimum, eller hvis der opstår en fejl i det tilsluttede apparat.

Kontrollér, om det tilsluttede apparat har et usædvanligt stort effektforbrug eller er defekt. Efter at have kontrolleret, at alt er i orden, stilles knappen på "ON".

- 1 KNAP
- 2 KNAP
- 3 INDE (TÆNDT) "I"
- 4 UDE (SLUKKET) "O"

⚠ PAS PÅ

Hvis overbelastningsafbryderen forsat er aktiveret, må hverken generator eller det tilsluttede apparat bruges, men skal undersøges på deres respektive serviceværksteder.

Forsøg aldrig at påvirke overbelastningsafbryderens funktion eller at blive ved med at stille den på "ON".

7. REKYLSTARTER (Se fig. 2-6)

Træk i dette håndtag for at starte generatoren.

- 1 REKYLSTARTERHÅNDTAG

DK 8. JORDKLEMME (Se fig. 2-7)

Klemme til jordforbindelse af generatoren.

9. BENZINTANKDÆKSEL (Se fig. 2-8)

Benzintankens dæksel findes under tankklappen.

Tankklappen åbnes ved at løfte den, mens den buede del presses bagud som vist på illustrationen.

Benzintankens dæksel åbnes ved at dreje det mod uret.

- 1 BENZINTANKDÆKSEL
- 2 BENZINFILTERSI
- 3 TANKKLAP

10. SIDEPANEL (V/H) (Se fig. 2-9)

For at få adgang til de følgende vedligeholdelsesområder, fjernes den respektive sidepanel ved at skrue skruen ud med en skruetrækker eller en mønt.

Venstre sidepanel ----- Luftfilter etc.

Højre sidepanel ----- Oliestandsmåler, tændspole, tændrør etc.

4. KONTROL FØR BRUG

(Se fig. 3)

1. KONTROLLÉR MOTOROLIE (Se fig. 3-1, 2)

Sørg for, at generatoren er opstillet på et stabilt og vandret underlag, og at motoren er stoppet, før kontrol eller efterfyldning af olie.

- Skru oliedækslet af, og kontrollér oliestanden.
- Hvis oliestanden er under den laveste streg, efterfyldes med korrekt olietype (se skemaet) op til den øverste streg. Skru ikke oliedækslet på, mens oliestanden kontrolleres.
- Udskift olien, hvis den er forurennet.
(Se afsnittet Vedligeholdelses-anvisninger.)

Oliekapacitet 0,4 liter

Anbefalet motorolie:

Anvend 4-takts selvrensende automotorolie, der opfylder API SE eller højere (SG, SH eller SJ anbefales). SAE 10W-30 eller 10W-40 anbefales til allround brug ved alle temperaturer. Hvis der bruges single grade-olie, vælges den viskositet, der passer til anvendelsesstedets gennemsnitlige omgivende temperatur.

Single grade	5W	10W	20W	#20	#30	#40	
Multigrade	10W-30						
	10W-40						
Omgivende temperatur	-20	-10	0	10	20	30	40°C
	-4	14	32	50	68	86	104°F

2. KONTROLLÉR BRÆNDSTOFMÆNGDEN (Se fig. 2-8, 3-3)

⚠ ADVARSEL

Ryg ikke under benzinpåfyldning, og påfyld ikke benzin i nærheden af åben ild eller lignende, som kan udgøre en brandrisiko. Ellers kan der opstå brand.

- Hvis benzinniveauet er lavt, efterfyldes med blyfri bilbenzin.
- Benzinniveauet må aldrig overstige påfyldningsområdet RØDE mærke. (Se fig. 3-3-1)
 - 1 RØDT MÆRKE
- Sørg for at benytte benzinfiltersien på benzinfilerhalsen.
 - 1 BENZINTANKDÆKSEL
 - 2 BENZINFILTERSI
 - 3 TANKKLAP

Benzintankens kapacitet 3,5 liter

- Når generatoren første gang tages i brug, eller hvis den stopper, fordi den kører tør for benzin, skal der trækkes flere gange i rekylstarterhåndtaget, når der er fyldt benzin på op til påfyldningsområdets RØDE mærke.

⚠ ADVARSEL

Sørg for at gennemlæse alle advarsler for at undgå brandfare.

- Fyld ikke benzin på tanken, mens motoren kører eller er varm.
- Før benzinpåfyldning stilles motorkontakten på "O" (🛑 STOP).
- Pas omhyggeligt på, at der ikke kommer støv, snavs, vand eller andre fremmedelelementer i benzinen.
- Aftør omhyggeligt benzinspild, før motoren startes.
- Hold afstand til åben ild.

3. KONTROL AF HOVEDBESTANDDELE

Kontrollér følgende, før motoren startes:

- Benzinudslip fra benzinslangen etc.
- At bolte og møtrikker er spændt.
- At ingen dele er beskadiget eller itu.
- At generatoren ikke står på eller rører ledninger.

4. KONTROL AF GENERATORENS OMGIVELSER

- Radiomodtagelse i nærheden af generatoren kan blive forstyrret afhængig af signalstyrken på stedet og radioens ydeevne.

⚠ ADVARSEL

Sørg for at gennemlæse alle advarsler for at undgå brandfare.

- Hold området fri for brandfarlige ting og andre risikomaterialer.
- Sørg for, at generatoren under brug er opstillet med en afstand på mindst 1 meter til alle bygninger og konstruktioner.
- Anvend kun generatoren på tørre steder med god ventilation.
- Hold udstødningen fri af andre ting.
- Hold generatoren væk fra åben ild. Rygning forbudt!
- Opstil og brug kun generatoren på et stabilt og vandret underlag.
- Generatorens ventilationsåbninger må ikke blokeres med papir eller andre materialer.

5. GENERATORENS JORDFORBINDELSE

- Generatoren jordforbindes ved at forbinde dens jordklemme med et jordspyd, der drives i jorden, eller til en leder, som allerede har jordforbindelse. (Se fig. ③-④)

- Hvis en sådan jordleder eller et sådant jordspyd ikke er til rådighed, forbindes generatorens jordklemme med det anvendte elapparat eller elværktøjs jordledning. (Se fig. ②-⑦, ③-④)

① JORDKLEMME

② JORDSPYD

5. BETJENING

(Se fig. ④)

1. START AF GENERATOREN

⚠ PAS PÅ

Hver gang inden generatoren tages i brug, kontrolleres oliestanden, som beskrevet på side 6.

- (a) Sørg for, at apparatet ikke er tilsluttet.
- (b) Stil motorkontakten på "N" (CHOKER). (Når motoren er varm, eller temperaturen er høj, startes motoren med motorkontakten på "I" (🛑 DRIFT).) (Se fig. ④-①)

⚠ PAS PÅ

- Tilslut ikke defekte apparater, herunder apparater med defekte ledninger eller stik.
- Sørg for, at ingen apparater er tilsluttet generatoren, når denne startes. Start af generatoren med et apparat tilsluttet kan resultere i, at generatoren og/eller det tilsluttede apparat beskadiges, og kan medføre personskade.

- (c) Træk langsomt i starterhåndtaget, indtil kompressionspunktet passerer (der vil føles en modstand), lad derefter håndtaget returnere til sin oprindelige position, og træk derefter hurtigt og hårdt. (Se fig. ④-②)

① REKYLSTARTERHÅNDTAG

② TRÆK HURTIGT OG HÅRDT

- (d) Hold starterhåndtaget i hånden, mens det vender tilbage til sin udgangsposition efter start.

OBS

Hvis motoren efter adskillige forsøg ikke starter, gentages startproceduren som beskrevet ovenfor, men med motorkontakten på "I" (🛑 DRIFT).

DK

(e) Efter 20 til 30 sekunders opvarmning stilles motorkontakten på "I" ( DRIFT).

(Se fig. 4-3)

(f) Kontrollér, at outputlampen er tændt. Hvis kontrollampen er tændt, fungerer generatoren korrekt.

OBS

Hvis outputlampen er slukket, mens generatoren kører, kontaktes den autoriserede DOLMAR-forhandler.

2. BRUG AF ELEKTRICITET

⚠ ADVARSEL

- Sørg for, at det tilsluttede apparat er SLUKKET, før det forbindes til generatoren.
- Flyt ikke generatoren, mens den kører.
- Sørg for, at generatoren er jordforbundet, hvis det tilsluttede apparat er jordforbundet. Manglende jordforbindelse kan medføre elektrisk stød.

KONTROLPANEL GE-1100 (50Hz-230V)

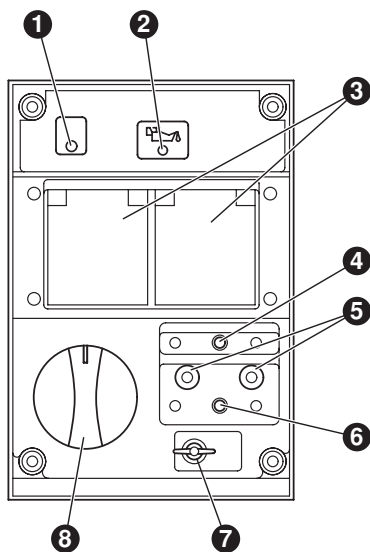

- 1 OUTPUTLAMPE
- 2 OLIESTANDSLAMPE
- 3 AC-UDTAG
- 4 AC-OVERBELASTNINGSAFBRYDER
- 5 DC-UDTAG
- 6 DC-OVERBELASTNINGSAFBRYDER
- 7 JORDKLEMME
- 8 MOTORAFBRYDER

(1) AC-ANVENDELSE (Se fig. 4-4)

- (a) Kontrollér, at outputlampen er tændt.
- (b) Afbryd kontakten (kontakterne) på det apparat (apparaterne), der skal tilsluttes, før det forbindes med generatoren.
- (c) Sæt stikket (stikkene) fra apparatet (apparaterne), der skal tilsluttes, i generatorens AC-udtag.

⚠ ADVARSEL

- Sørg for, at generatoren er jordforbundet, hvis det tilsluttede apparat er jordforbundet.
- Manglende jordforbindelse kan medføre elektrisk stød.

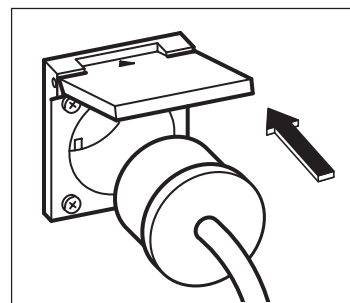

⚠ PAS PÅ

■ Stik ikke andre genstande i AC-udtaget.

- Kontrollér udtagets strømstyrke, og sørg for ikke at belaste udtaget med større strømstyrke end den angivne.
- Sørg for, at det totale effektforbrug for alle tilsluttede apparater ikke overstiger generatorens mærkeeffekt.

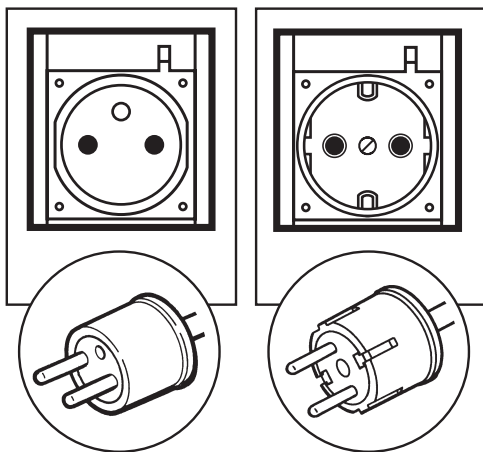

OBS

Hvis vekselstrømsafbryderen slår fra under drift, betyder det, at generatoren er overbelastet eller at udstyret er defekt.

Stop straks generatoren, kontrollér de tilsluttede apparater og/eller generatoren for overbelastning, og få om nødvendigt generatoren og/eller apparaterne repareret hos en DOLMAR-forhandler eller et serviceværksted.

(d) Tænd for kontakten på det tilsluttede apparat.

(2) DC-ANVENDELSE (Se fig. 4-5)

DC-udtaget bruges kun til opladning af 12 volt-batterier. Udtaget leverer en effekt på maksimalt op til 12V-8,3A (100W).

- 1 Plusklemme (RØD)
- 2 Minusklemme (SORT)

TILSLUTNING AF LEDNINGER:

- Forbind plusklemmen (rød) på generatoren med pluspolen (+) på batteriet.
- Forbind minusklemmen (sort) på generatoren med minuspolen (-) på batteriet.

SIKKERHEDSFORSKRIFTER VED OPLADNING

- Der frigøres eksplosiv brint gennem batteriets udluftningshuller under opladningen. Sørg for, at der ikke forekommer gnister eller åben ild i nærheden af generatoren under opladningen.
- Akkumulatorvæske kan ætse øjne og klæder. Undgå omhyggeligt at komme i kontakt med akkumulatorvæske. Ved kontakt med akkumulatorvæske vaskes området straks med store mængder vand, og der søges læge.
- Ved opladning af batterier med stor kapacitet eller opladning af helt afladene batterier kan et for stort strømforbrug få DC-overbelastningsafbryderen til at afbryde.
I sådanne tilfælde skal der til at oplade et stort batteri i stedet benyttes en batterilader, som tilsluttes AC-udtaget.
- Et defekt batteri kan få DC-overbelastningsafbryderen til at afbryde.
Kontrollér batteriet, før DC-overbelastningsafbryderen udskiftes.

3. STANDSNING AF GENERATOREN

- (a) Afbryd kontakten på tilsluttet udstyr, og tag ledningens stik ud af generatorens udtag.
- (b) Lad motoren køle ned uden belastning i omkring 3 minutter, før den stoppes.
- (c) Stil motorkontakten på "O" (STOP). (Se fig. 4-6)

4. OLIESTANDSMÅLER (Se fig. 4-7)

- (a) Oliestandsmåleren registrerer faldende oliestand i krumtaphuset og stopper automatisk motoren, når oliestanden kommer under et bestemt niveau.
- (b) Når maskinen er stoppet automatisk, slås vekselstrømsafbryderen fra og oliestanden kontrolleres.
Efterfyld motorolie til den øverste streg, som beskrevet på side 6, og start motoren igen.
- (c) Hvis motoren ikke starter efter normal startprocedure, kontrolleres oliestanden.

1 OLIESTANDSMÅLER

⚠ PAS PÅ

Afmontér ikke OLIESTANDSMÅLERENS FØLER ved efterfyldning af olie. Tag oliepåfyldningslåget af på den modsatte side af karburatoren.

6. OPLYSNINGER OM EFFEKTFORBRUG

Nogle apparater behøver stor startstrøm.

Det betyder, at den elektriske effekt, der skal til for at starte apparatet, kan være større end den effekt, der behøves under apparatets drift.

Elapparater og elværktøj bærer normalt et mærke med påtrykt spænding (V), frekvens (Hz), ampere (A) og den effekt, der kræves for at drive det pågældende apparat eller værktøj.

Nærmeste forhandler eller servicecenter kan besvare spørgsmål om startstrøm for konkrete apparater eller værktøj.

- Elektrisk belastning i form af glødelamper og kogeplader behøver samme effekt under start og drift.
- Belastning i form af lysstofrør kræver under start 1,2 til 2 gange så stor effekt, som rørene er påstemplet.
- Belastning i form af kviksøvlamper kræver under start 2 til 3 gange så stor effekt, som lamperne er påstemplet.
- Elmotorer kræver stor startstrøm. Effektforbruget afhænger af motorens type og anvendelse. Når først startstrømmen er nået, og motor er startet, vil den kun kræve 50% til 30% af effekten til den fortsatte drift.
- De fleste elværktøjer kræver, når de bruges under belastning, 1,2 til 3 gange så stor effekt, som de er påstemplet. En 5000 watt-generator kan f.eks. forsyne et 1800 til 4000 watt-elværktøj med strøm.
- Belastninger i form af f.eks. dykpumper og trykluftkompressorer kræver meget stor effekt under start. De behøver under start 3 til 5 gange så stor effekt som under normal drift. En 5000 watt-generator vil f.eks. kun kunne forsyne en 1000 til 1700 watt-pumpe med strøm.

OBS

Nedenstående effektskema er kun ment som en generel vejledning. Aflæs den korrekte effekt på det pågældende apparat.

Det totale effektforbrug, der kræves for at drive et bestemt elektrisk apparat eller værktøj, findes ved at gange apparatets/værktøjets spænding (V) med dets strømforbrug (A). Oplysning om spænding (V) og strømforbrug (A) findes på det mærkeskilt, som normalt sidder på elektriske apparater og elværktøj.

Anvendelse	Effekt (ca. W)
	50 Hz
Glødelampe, varmeapparat	700
Lysstofrør, elværktøj	350
Kviksøvlampe	250
Pumpe, kompressor	150

SPÆNDINGSFALD I FORLÆNGERLEDNINGER

Når der bruges en lang forlængerledning til at forbinde et apparat eller et værktøj med generatoren, vil der forekomme et vist spændingsfald eller spændingstab i forlængerledningen, hvilket nedsætter den effektive spænding, der er til rådighed for apparatet eller værktøjet.

Skemaet viser det omtrentlige spændingstab, når en forlængerledning på ca. 100 meter bruges til at forbinde et apparat eller et værktøj med generatoren.

Påstemplet tvær-snit	A.W.G.	Tilladt strøm	Trådantal/tråddia.	Modstand	Aktuel strømstyrke.								Spændingsfald
					1A	3A	5A	8A	10A	12A	15A		
mm ²	Nr.	A	Nr./mm	Ω/100m	1A	3A	5A	8A	10A	12A	15A		
0,75	18	7	30/0,18	2,477	2,5V	8V	12,5V	–	–	–	–		
1,27	16	12	50/0,16	1,486	1,5V	5V	7,5V	12V	15V	18V	–		
2,0	14	17	37/0,26	0,952	1V	3V	5V	8V	10V	12V	15V		
3,5	12 til 10	23	45/0,32	0,517	–	1,5V	2,5V	4V	5V	6,5V	7,5V		
5,5	10 til 8	35	70/0,32	0,332	–	1V	2V	2,5V	3,5V	4V	5V		

7. VEDLIGEHOLDELSPLAN

DAGLIGT	<ul style="list-style-type: none">■ Kontrollér oliestanden.■ Kontrollér alle dele som beskrevet under "KONTROL FØR BRUG".
FOR HVER 50 TIMER	<ul style="list-style-type: none">■ Vask filterindsats. - oftere under brug i snavsede eller støvfylde omgivelser.■ Kontrollér og rengør om nødvendigt tændrør.
FOR HVER 100 TIMER	<ul style="list-style-type: none">■ Skift motorolie. *- oftere under brug i snavsede eller støvfylde omgivelser.
FOR HVER 200 TIMER	<ul style="list-style-type: none">■ Justér tændrørets elektrodeafstand.■ Rens benzinfiler.
FOR HVER 500 TIMER	<ul style="list-style-type: none">■ Udskift tændrør og luftfilterindsats.■ Rengør og justér karburator, ventilspillerum og ventilsæder sammen med topstykke.
FOR HVER 1.000 TIMER (24 MDR.)	<ul style="list-style-type: none">■ Efterse kontrolpanelets enkeltdele.■ Kontrollér rotor og startmekanisme.■ Udskift motorens gummiophæng.■ Giv motoren et hovedeftersyn.■ Udskift benzinslangerne.

OBS: (*)

- Det første olieskift bør ske efter de første tyve (20) driftstimer. Derefter skiftes olie for hver 100 timer.
- Find en hensigtsmæssig måde til afskaffelse af spildolie, inden olien skiftes.
Hæld ikke spildolie i afløb eller kloak, ud på jorden eller i åbne vandløb.
De lokale miljøregler indeholder mere detaljerede regler om korrekt afskaffelse.

DK

8. VEDLIGEHOLDELSERANVISNINGER

(Se fig. 5)

⚠ PAS PÅ

Sørg for, at motoren er stoppet, inden vedligeholdelse, servicering og reparation påbegyndes.

OBS

Det anbefales at anvende høreværn, når generatoren anvendes, vedligeholdes og repareres.

1. OLIESKIFT (Se Fig. 5-1)

■ Skift motorolie for hver 50 timer.

(I nye motorer skiftes olie efter 20 timer.)

(a) Aftap olien ved at tage oliedrænproppen og oliepåfyldningslåget af, mens motoren er varm.

1 OLIEDRÆNPROP

(b) Montér drænproppen igen, og fyld motoren op med olie, indtil olien når den øverste streg på oliepåfyldningslåget.

■ Brug ny, højkvalitets-smøreolie som beskrevet på side 6.

Hvis der anvendes forurenet eller forringet olie, eller hvis oliemængden er utilstrækkelig, beskadiges motoren, og dens levetid afkortes væsentligt.

2. VEDLIGEHOLDELSE AF LUFTFILTER (Se fig. 5-2)

Det er meget vigtigt at vedligeholde luftfilteret, så det er i perfekt stand.

Snavs, der trænger ind på grund af ukorrekt monteret, ukorrekt vedligeholdt eller mangelfuld filterindsats, beskadiger og nedslider motoren. Hold altid filterindsatsen ren.

(a) Tag dækslet af, og afmontér filterindsatsen.

1 FILTERINDSATS

2 LUFTFILTERDÆKSEL

(b) Papirindsats: Gøres ren ved at slå forsigtigt på den for at fjerne snavs og ved at blæse den ren for støv. Brug aldrig olie. Gør papirindsatsen ren for hver 50 driftstimer, og udskift indsatsen for hver 200 timer eller én gang om året.

(c) Urethantypen: Vask indsatsen med rent vand. Klem vandet ud, og lad indsatsen tørre. (Må ikke vrides.)

3. RENGØRING OG JUSTERING AF TÆNDRØR (Se fig. 5-3, 4)

1 TÆNDRØR

2 TÆNDRØRSNØGLE

(a) Hvis tændrøret er tilsodet, fjernes soden ved hjælp af en tændrørsrensner eller en stålbørste.

(b) Justér elektrodeafstanden til 0,6 til 0,7 mm.

Tændrør : BMR4A (NGK)

4. KONTROL AF KUL (Se fig. 5-5)

Hvis kullet bliver meget slidt, ændres kontaktrykket mod slæberingen, som får en ru overflade, hvilket medfører uregelmæssig drift.

Kontrollér kullet for hver 500 timer, eller hvis generatorens drift bliver uregelmæssig.

Udskift kullet med et nyt, hvis det er 5 mm langt eller derunder.

1 KULHOLDER

2 BØRSTE

3 5 mm

4 M5 BOLT: 1 stk.

(a) Afmontér ledningen, og fjern kullet.

(b) Læg nøje mærke til kullets retning og placering i forhold til slæberingen, når det nye kul isættes.

9. PERIODISK BETJENING OG VEDLIGEHOLDELSE

Periodisk betjening og vedligeholdelse er nødvendig, når generatoren udstyres som en elektrisk nødstrømkilde.

Brændstof (benzin) og motorolie vil i tidens løb blive forringet, og dette bevirker, at det er svært at starte motoren med fejlagtig motordrift og fejl som resultat.

⚠ PAS PÅ

Eftersom brændstof (benzin) i tidens løb bliver forringet, skal der fyldes nyt brændstof (benzin) på med jævne mellemrum. Påfyldning hver tredje (3) måned anbefales.

- (a) Kontroller brændstoffet (benzinen), motorolien og luftrenseret.
- (b) Start motoren.
- (c) Med anordninger såsom lys aktiveret holdes motoren igang i over ti minutter.
- (d) Kontroller de følgende punkter:
 - At motoren kører korrekt.
 - At der er tilstrækkelig output og at indikatorlampen lyser korrekt.
 - At motorkontakten fungerer normalt.
 - At der ikke lækker motorolie og brændstof (benzin).

10. TRANSPORT

Inden generatoren flyttes, skal du sikre dig, at brændstoffet (benzinen) er aftappet fra tanken.

⚠ ADVARSEL

- For at forhindre, at der spildes brændstof på grund af vibrationer og stød, må man aldrig flytte generatoren, mens der er brændstof (benzin) i tanken.
- Kontroller, at tankhætten er skruet helt fast.
- For at undgå risiko for antændelse af benzinen, må man aldrig efterlade generatoren på et sted, hvor den er udsat for direkte sol eller høje temperaturer i længere tid.
- Opbevar brændstoffet (benzinen) i den særlige opbevaringstank af stål, når generatoren flyttes.

- (a) Drej motorkontakten til stilling "O" (🛑 STOP).

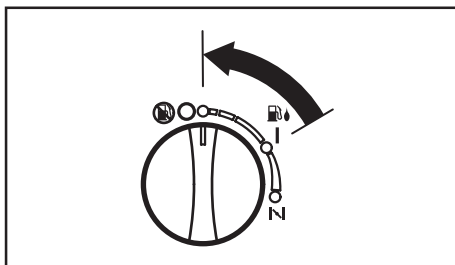

- (b) Aftap brændstoffet fra tanken.

- (c) Skru tankhætten godt fast og sæt dækslet på plads.



⚠ PAS PÅ

- Anbring ikke tunge genstande ovenpå generatoren.
- Anbring generatoren i den rigtige position i transportkøretøjet, således at generatoren ikke flytter sig eller vælter.
Fastgør om nødvendigt generatoren med reb.

11. FORBEREDELSE TIL OPBEVARING

(Se fig. 6)

DK

Følgende fremgangsmåde bør følges, før generatoren sættes til opbevaring i perioder på 6 mdr. eller længere.

- Tap forsigtigt benzinen af tanken ved at tage benzinslangen af.
Benzin, der efterlades i tanken, vil med tiden forringes og gøre det vanskeligt at starte motoren.
- Brug håndpumpen, som sættes i påfyldningsåbningen, når der skal tappes benzin af tanken.
(Se fig. 6-1)
- Fjern aftapningsskruen fra karburatoren.
(Se fig. 6-2)
- 1 AFTAPNINGSSKRUE
- Skift motorolie.
- Kontrollér løse bolte og skruer, og efterspænd om nødvendigt.
- Gør omhyggeligt generatoren ren med en olieret klud. Spray med konserveringsmiddel, hvis det haves. BRUG ALDRIG VAND TIL RENGØRING AF GENERATOREN!
- Træk i starterhåndtaget, indtil der føles modstand, og efterlad så håndtaget i denne position.
- Opbevar generatoren et tørt sted med god ventilation.

12. FEJLFINDING

Gå frem efter nedenstående skema, hvis motoren ikke starter efter adskillige forsøg, eller hvis der ikke er strøm i udtaget. Hvis generatoren stadig ikke starter eller producerer strøm, kontaktes den nærmeste DOLMAR-forhandler eller serviceværksted med henblik på yderligere diagnose og reparation.

Når motoren ikke starter:

Kontrollér, at motorkontakten står i den rigtige stilling.		Stil motorkontakten på "N" (CHOKER).
Kontrollér, at der benzin i tanken.	↔	Hvis benzintanken er tom, fyldes den op, men sørg for, at den ikke overfyldes.
Kontrollér, at generatoren ikke er tilsluttet noget elektrisk apparat.		Hvis der er et elektrisk apparat tilsluttet, afbrydes dette med sin egen kontakt, og stikket trækkes ud.
Se efter, om tændrørshætten er løs.		Hvis tændrørshætten er løs, trykkes den på plads.
Kontrollér, om tændrøret er tilsodet.	↔	Tag tændrøret ud, og gør elektroderne rene.
Kontrollér motorens oliestand.		Hvis motorens oliestand er lav, fyldes olie på til den øverste streg på oliestandsviseren.

Når der ikke kommer nogen strøm fra udtaget:

Kontrollér, at overbelastningsafbryderen ikke er aktiveret med overbelastningslampen tændt. Se efter, om DC-overbelastningsafbryderen er afbrudt.	↔	Tryk på overbelastningsafbryderen, så den står på "I" (ON), efter at have sikret, at den elektriske effekt er korrekt, og at de eventuelt tilsluttede elektriske apparater er i orden.
Kontroller AC-kontakten og DC-klemmerne for løse forbindelser.		Sørg om nødvendigt for, at forbindelsen er i orden.
Se efter, om forsøget på at starte motoren skete, mens der allerede var tilsluttet apparater til generatoren.	↔	Sluk for det tilsluttede apparat ved apparatets egen kontakt, og fjern ledningen fra udtaget. Tilslut igen apparatet til generatoren, når denne er blevet startet korrekt.
Lav effekt.		Kullene er meget slidte.

DK

13. SPECIFIKATIONER

MODEL		GE-1100	
Generator	Type	2-polet, roterende felt-type, Enkeltfaset	
	Udgangssystem	Automatisk	
	Spændingsreguleringssystem	Automatisk spændingsregulator-type (AVR)	
	AC	Mærkeeffekt COP kW	0,7
		Mærkeeffektfaktor	1,0
		Mærkefrekvens Hz	50
		Mærkespænding V	230
		Mærkestrøm A	3,0
		Sikkerhedsanordning ; type	Hovedafbryder
	DC	DC-udgang V-A	12 - 8,3
		Sikkerhedsanordning ; type	Hovedafbryder
Kontrollampe		Standard	
Motor	Model	EH09-2	
	Type	Mekanisk-luftafkølet, 4-takts, enkeltcylinders benzinmotor af OHV-typen.	
	Cylindervolumen mL	85,8	
	Brændstof	Blyfri bilbenzin	
	Benzintankkapacitet L	3,5	
	Anslået kontinuerlig drift [Ca.] timer	3,8	
	Motoroliekapacitet L	0,4	
	Tændrør	BMR4A (NGK)	
	Startersystem	Rekylstarter	
	Oliestandsmåler	Standard	
Maks. sted-højde over havets overflade m	1.000		
Maks. omgivende temperatur °C	40		
Dimensioner	Længde mm	490	
	Bredde mm	295	
	Højde mm	445	
Vægt uden væsker kg		25,5	

DK

14. LEDNINGSDIAGRAM

GE-1100 (50Hz-230V)

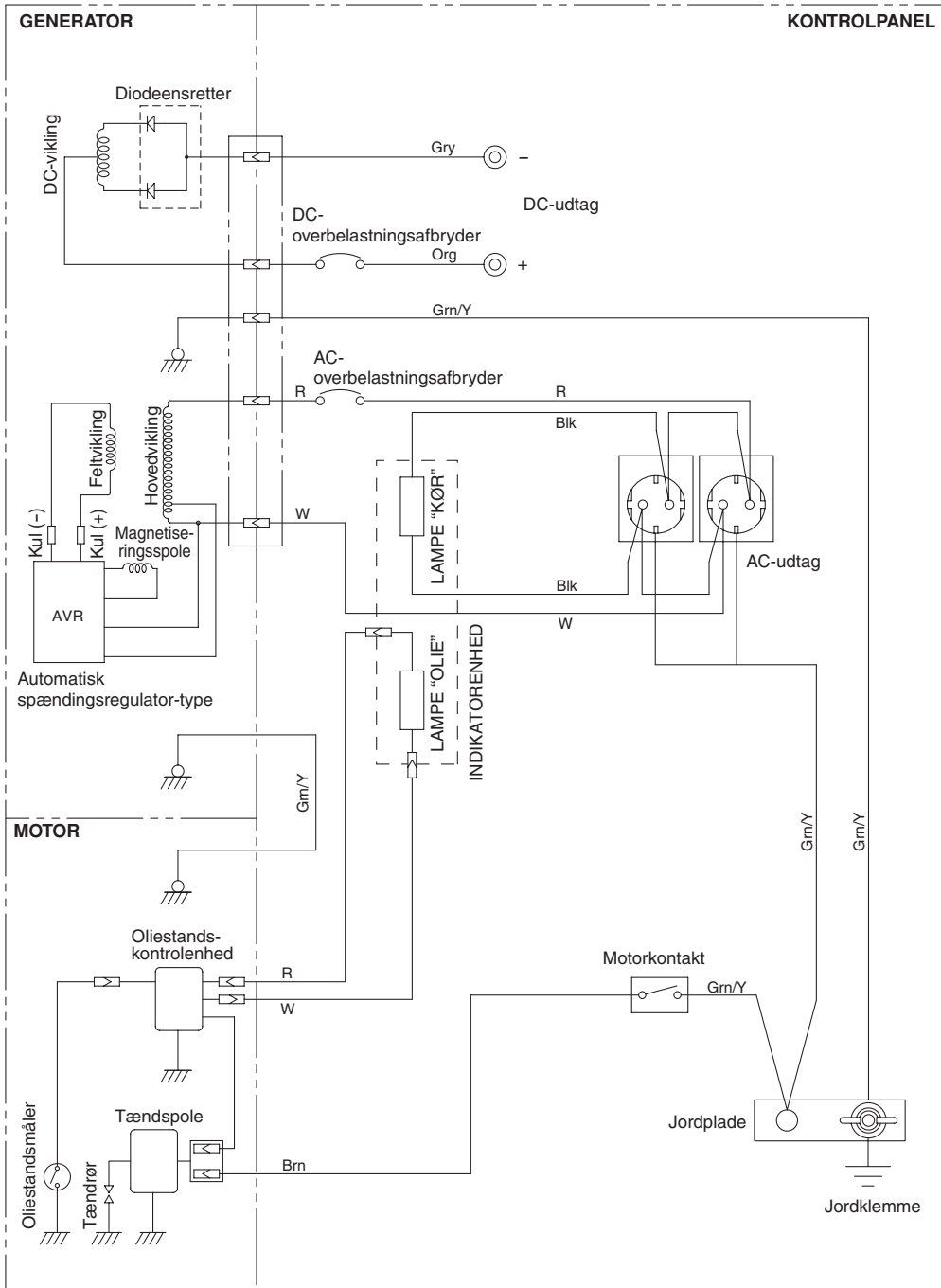

Oversigt over ledningsfarver

Blk : Sort	LBlu : Lyseblå	Grn : Grøn	Gry : Grå	Y : Gul	Pur : Lilla
Blk/W : Sort/hvid	Brn : Brun	Grn/W : Grøn/hvid	R : Rød	W/Blk : Hvid/sort	Y/Blu : Gul/blå
Blu : Blå	Brn/W : Brun/hvid	Org : Orange	W : Hvid	Grn/Y : Grøn/gul	Pin : lyserød

ПРЕДИСЛОВИЕ

Благодарим за покупку **электрического генератора DOLMAR**.

В данном руководстве приводится описание эксплуатации и техобслуживания **электрического генератора DOLMAR**.

электрического генератора DOLMAR может быть использован для электрооборудования общего назначения, электроприборов, ламп, электроинструментов в качестве источника питания переменного тока. Что касается применения генератора в качестве источника постоянного тока, клеммы используются для зарядки аккумуляторов 12 вольт.

Никогда не используйте этот генератор для каких-либо других целей.

Пожалуйста, уделите время ознакомлению с процедурами по надлежащей эксплуатации и техобслуживанию, чтобы наиболее безопасно и эффективно использовать данный продукт.

Держите данное руководство пользователя под рукой, чтобы Вы могли обратиться к нему в любое время. Благодаря постоянным усилиям, направленным на улучшение нашей продукции, некоторые процедуры и спецификации могут изменяться без уведомления.

При заказе запасных частей всегда указывайте **МОДЕЛЬ, ПРОИЗВОДСТВЕННЫЙ НОМЕР (№ ПРОДУКТА) и СЕРИЙНЫЙ НОМЕР (СЕР. №)** Вашего продукта.

Пожалуйста, заполните следующие поля после проверки производственного номера Вашего продукта. (Местоположение бирки зависит от модели продукта.)

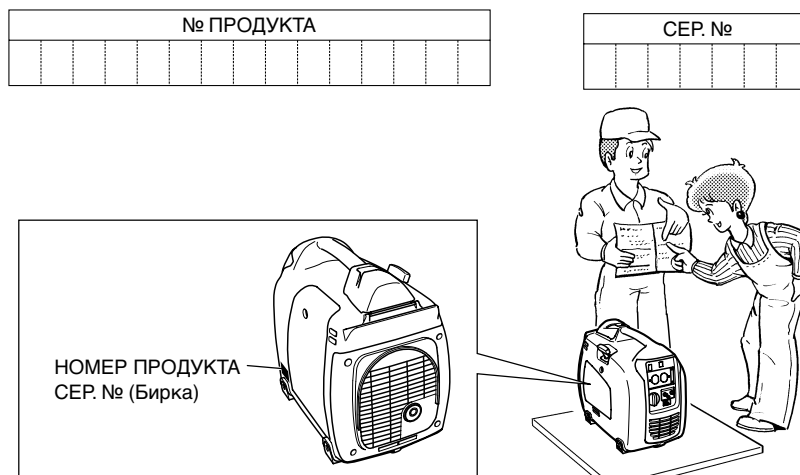

СОДЕРЖАНИЕ

1. МЕРЫ ПРЕДОСТОРОЖНОСТИ	2
2. КОМПОНЕНТЫ	5
3. ОРГАНЫ УПРАВЛЕНИЯ И ИНДИКАТОРЫ	5
4. ПРОВЕРКА ПЕРЕД ЭКСПЛУАТАЦИЕЙ	6
5. ПРОЦЕДУРЫ ПО ЭКСПЛУАТАЦИИ	7
6. ИНФОРМАЦИЯ О МОЩНОСТИ	10
7. ГРАФИК ТЕХОБСЛУЖИВАНИЯ	11
8. ПРОЦЕДУРЫ ТЕХОБСЛУЖИВАНИЯ	12
9. ПЕРИОДИЧЕСКАЯ ЭКСПЛУАТАЦИЯ И ОСМОТР	12
10. ТРАНСПОРТИРОВКА	13
11. ПОДГОТОВКА К ХРАНЕНИЮ	13
12. ПОИСК И УСТРАНЕНИЕ НЕИСПРАВНОСТЕЙ	14
13. ТЕХНИЧЕСКИЕ ХАРАКТЕРИСТИКИ	15
14. СХЕМА СОЕДИНЕНИЙ	16

ПРИМЕЧАНИЕ См. рисунки с **1** по **6**, указанные в предложении, на оборотной стороне передней или задней обложки.

1. МЕРЫ ПРЕДОСТОРОЖНОСТИ

Пожалуйста, обязательно прочтите каждое предостережение внимательно. Уделите особое внимание предложению, перед которым стоят следующие слова.

⚠ ПРЕДУПРЕЖДЕНИЕ

“ПРЕДУПРЕЖДЕНИЕ” указывает на значительную вероятность серьезной личной травмы или смертельного исхода при несоблюдении инструкций.

⚠ ВНИМАНИЕ

“ВНИМАНИЕ” указывает на возможность личной травмы или повреждения оборудования при несоблюдении инструкций.

⚠ ПРЕДУПРЕЖДЕНИЕ

Не эксплуатируйте генератор около бензина или газообразного топлива из-за потенциальной опасности взрыва или пожара.

Не заполняйте топливный бак топливом при работающем двигателе. Не курите или не используйте источники открытого огня вблизи топливного бака. Следите за тем, чтобы не разлить топливо при заправке топливом. Если топливо разлито, вытрите его и дайте ему высохнуть перед запуском двигателя.



⚠ ПРЕДУПРЕЖДЕНИЕ

Не размещайте огнеопасные материалы вблизи генератора.

Следите за тем, чтобы вблизи генератора не было топлива, спичек, черного пороха, маслянистых тканей, соломы, мусора или каких-либо других огнеопасных материалов.

⚠ ПРЕДУПРЕЖДЕНИЕ

Не эксплуатируйте генератор в помещении, котловине, туннеле или другом месте с недостаточной вентиляцией. Всегда эксплуатируйте генератор в хорошо проветриваемом помещении, иначе двигатель может перегреться, а ядовитый угарный газ, содержащийся в выхлопных газах, может представлять опасность для жизни людей. При использовании располагайте генератор на расстоянии, по крайней мере, в 1 метр от какой-либо конструкции или здания.

Если генератор необходимо использовать внутри помещения, пространство должно иметь достаточную вентиляцию, и особое внимание следует уделить выделению выхлопных газов.

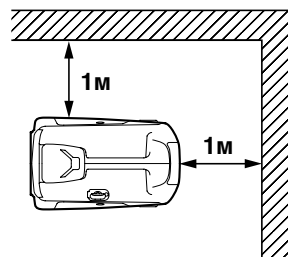

⚠ ПРЕДУПРЕЖДЕНИЕ

Не закрывайте генератор и не накрывайте его коробкой.

В генераторе имеется встроенная система принудительного воздушного охлаждения, и он может перегреться, если его закрыть.

Если генератор был накрыт для защиты от погодных воздействий, когда он не эксплуатировался, обязательно уберите такое покрытие и держите его подальше от генератора при его эксплуатации.

⚠ ПРЕДУПРЕЖДЕНИЕ

Устанавливайте генератор на ровной поверхности при его использовании.

Подготавливать специальный фундамент для генератора не нужно.

Однако генератор будет вибрировать на неровной поверхности, поэтому выберите ровное место без поверхностных неровностей.

Если при эксплуатации генератор наклонить или передвинуть, может разлиться топливо, и/или генератор может опрокинуться и создать опасную ситуацию.

Если генератор установлен на крутом уклоне или склоне, надлежащую смазку обеспечить нельзя. В данном случае даже может произойти прихват поршня, даже если масло будет выше уровня верхней отметки.

⚠ ПРЕДУПРЕЖДЕНИЕ

Следите за проводами или удлинителями от генератора к подключенному устройству.

Если провод проходит под генератором или касается вибрирующей части, он может порваться, и, возможно, привести к пожару, выгоранию генератора или опасности поражения электрическим током.

Сразу же заменяйте поврежденные или порванные провода.



⚠ ПРЕДУПРЕЖДЕНИЕ

Не работайте в условиях дождя, влажности или сырости, или с мокрыми руками. Если генератор станет мокрым из-за дождя или снега, оператор может получить серьезный удар электрическим током.

⚠ ПРЕДУПРЕЖДЕНИЕ

Если генератор мокрый, вытрите его и дайте ему хорошо высохнуть перед запуском. Не лейте воду непосредственно на генератор и не мойте его водой.

⚠ ПРЕДУПРЕЖДЕНИЕ

Соблюдайте особую осторожность при выполнении всех необходимых процедур по электрическому заземлению в ходе каждого использования. Несоблюдение данного требования может привести к смертельному исходу.

⚠ ПРЕДУПРЕЖДЕНИЕ

Не подключайте генератор к линии электропитания общего пользования. Подключение к линии электропитания общего пользования может привести к короткому замыканию генератора и испортить его или опасности поражения электрическим током. Используйте переключатель без разрыва тока для подключения к домашней сети электропитания.



⚠ ПРЕДУПРЕЖДЕНИЕ

Не курите при работе с аккумулятором. Аккумулятор является источником огнеопасного водорода, который может взорваться при возникновении электрической дуги или открытого источника пламени.

Следите за надлежащей вентиляцией помещения и держите источники открытого пламени/искр вдали от аккумулятора при работе с ним.



⚠ ПРЕДУПРЕЖДЕНИЕ

В ходе эксплуатации и некоторое время после отключения двигатель сильно нагревается. Держите огнеопасные материалы вдали от генератора.

Соблюдайте особую осторожность, чтобы не коснуться каких-либо частей нагретого двигателя, особенно глушителя, иначе можно получить серьезные ожоги.

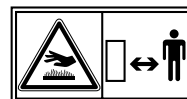

⚠ ПРЕДУПРЕЖДЕНИЕ

Дети и все посторонние должны находиться на безопасном расстоянии от места работ.

⚠ ПРЕДУПРЕЖДЕНИЕ

Очень важно, чтобы Вы знали о том, каким образом нужно безопасно и надлежащим образом эксплуатировать электрический инструмент или прибор, который Вы намереваетесь использовать. Все операторы должны прочитать, понять и следовать инструкциям руководства пользователя инструментом/прибором. Необходимо понять сферы применения и ограничения, относящиеся к инструменту и прибору. Следуйте всем указаниям, приведенным на бирках и предупреждениях. Храните все руководства пользователя и литературу в безопасном месте для ссылки в будущем.

⚠ ПРЕДУПРЕЖДЕНИЕ

Пользуйтесь только “УКАЗАННЫМИ” удлинителями.

Если инструмент или прибор используется вне помещения, пользуйтесь только удлинителями, имеющими отметку “Для использования вне помещения”. Если удлинители не используются, их следует хранить в сухом помещении с достаточной вентиляцией.

⚠ ПРЕДУПРЕЖДЕНИЕ

Обязательно переведите прерыватель цепи переменного тока в выключенное положение и отсоедините от генератора электроинструменты или электроприборы, если генератор не используется, а также перед выполнением технического обслуживания, выполнением регулировок и перед установкой принадлежностей и приспособлений.

⚠ ВНИМАНИЕ

Убедитесь в том, что двигатель остановлен, прежде чем начать его техническое, сервисное обслуживание или ремонт.

Обеспечьте, чтобы техническое обслуживание или ремонт генератора выполнялся только квалифицированным техническим персоналом.

Символы и обозначения

В соответствии с европейскими требованиями (директивы ЕЕС), для продуктов и в данном руководстве пользователя используются следующие символы, указанные в таблице ниже.

	Прочтите руководство для оператора.		Запрещается использовать огонь, источник открытого света и курить.
	Держитесь подальше от горячей поверхности.		Внимание, риск поражения электрическим током.
	Выхлопной газ ядовит. Не работайте в непрветриваемом помещении.		Не подключайте генератор к линиям электропитания общего пользования.
	Останавливайте двигатель перед заправкой топлива.		ГОРЯЧО, не прикасайтесь к горячим деталям.

	ВКЛ (питание и двигатель)		Положение "НАЖАТА" кнопки с двумя положениями		Запуск двигателя (Электрический запуск)
	ВЫКЛ (питание и двигатель)		Защитное заземление (земля)		Останов двигателя
	Переменный ток		Предохранитель		Бензин
	Постоянный ток		Моторное масло		Быстро
	Плюс; положительная полярность		Долить масла		Медленно
	Минус; отрицательная полярность		Состояние заряда аккумулятора		Подача топлива / Пуск
	Положение "ОТЖАТА" кнопки с двумя положениями		Дроссель; помощь при холодном запуске		Остановка топлива / Останов

P_r	Номинальная мощность (кВт)	SOP	Длительная мощность	$\cos\phi_r$	Коэффициент номинальной мощности
f_r	Номинальная частота (Гц)	U_r	Номинальное напряжение (В)	I_r	Номинальный ток (А)
H_{max}	Максимальная высота площадки над уровнем моря (м)	T_{max}	Максимальная температура окружающей среды (°C)	m	Масса (кг)

2. КОМПОНЕНТЫ (см. рис. 1)

ПРИМЕЧАНИЕ

См. рисунки с 1 по 6, указанные в предложении, на оборотной стороне передней или задней обложки.

- 1 СМАТЫВАЮЩИЙСЯ СТАРТЕР (РУЧКА)
- 2 ПАНЕЛЬ УПРАВЛЕНИЯ
- 3 БОКОВАЯ ПАНЕЛЬ (Л)
- 4 ВОЗДУХООЧИСТИТЕЛЬ
- 5 ВИНТ СЛИВА ТОПЛИВА
- 6 РУЧКА ДЛЯ ПЕРЕНОСКИ
- 7 КРЫШКА ПРОБКИ ТОПЛИВНОГО БАКА
- 8 ВЫХЛОПНОЕ ОТВЕРСТИЕ
- 9 ПРОБКА СЛИВА МАСЛА
- 10 БОКОВАЯ ПАНЕЛЬ (П)
- 11 МАСЛЯНЫЙ УКАЗАТЕЛЬ
(МАСЛОНАЛИВНОЙ ПАТРУБОК)
- 12 КОЛПАЧОК СВЕЧИ ЗАЖИГАНИЯ



3. ОРГАНЫ УПРАВЛЕНИЯ И ИНДИКАТОРЫ

(см. рис. 2)

1. ВЫКЛЮЧАТЕЛЬ ДВИГАТЕЛЯ

(см. рис. 2-1)

Выключатель двигателя предназначен для упрощения эксплуатации с механизмом блокировки между установленным топливным краном и дросселем.

 ДРОССЕЛЬ	Для запуска двигателя переведите рукоятку в это положение. (Дроссельная заслонка закрывается.)
 " " ЗАПУСК	Удерживайте рукоятку в данном положении после запуска двигателя. (Двигатель можно запустить, когда рукоятка находится в данном положении, если двигатель горячий.)
 " O " ОСТАНОВ	Для останова двигателя переведите рукоятку в это положение. (Топливный кран также закрывается.)

2. ВЫХОДНАЯ ЛАМПА (см. рис. 2-2)

Эти лампы включаются при следующих условиях;

ВЫХОДНАЯ ЛАМПА --- Лампа горит, когда
 (Зеленая) генератор работает надлежащим образом.

3. ЛАМПА ДАТЧИКА МАСЛА (см. рис. 2-3)

Когда уровень моторного масла упадет ниже предусмотренного уровня, загорится аварийная лампа, и двигатель остановится автоматически. Если двигатель остановился по причине недостатка масла, его нельзя будет включить, даже если воспользоваться стартовой рукояткой (аварийная лампа будет мигать). В данном случае, залейте моторное масло до горловины маслоналивного отверстия. (Детальное описание процедуры по доливу масла приводится на стр. 6.)

4. РОЗЕТКИ ПЕРЕМЕННОГО ТОКА

Электропитание переменного тока поступает на эту розетку.

Используйте заземленную розетку с тремя выводами, как показано на рисунке.

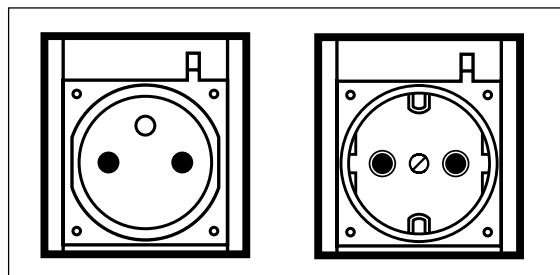

⚠ ВНИМАНИЕ

- Не подключайте более двух приборов к генератору одновременно.
- Не вставляйте посторонние предметы в розетку.

RU

5. КЛЕММЫ ПОСТОЯННОГО ТОКА

(см. рис. 2-4)

Имеется возможность получения постоянного тока для зарядки аккумуляторов.

- Красная клемма является положительной (+).
- Черная клемма является отрицательной (-).

4. ПРОВЕРКА ПЕРЕД ЭКСПЛУАТАЦИЕЙ (см. рис. 3)

1. ПРОВЕРКА МОТОРНОГО МАСЛА (см. рис. 3-1, 2)

Перед проверкой или доливом масла, убедитесь, что генератор расположен на устойчивой и ровной поверхности, а двигатель остановлен.

- Снимите крышку маслосливного патрубка и проверьте уровень моторного масла.
- Если уровень масла меньше линии нижнего уровня, долейте подходящее масло (см. таблицу) до линии верхнего уровня. Не закручивайте крышку маслосливного патрубка при проверке уровня масла.
- Замените масло, если оно загрязнено. (См. "Процедуры техобслуживания")

Объем масла 0,4 литра

Рекомендуемое моторное масло:

Используйте автомобильное масло для 4-тактных двигателей с моющими свойствами API класса SE или более высокого качества (рекомендуется SG, SH или SJ). Для использования в обычных, всепогодных условиях, рекомендуется SAE 10W-30 или 10W-40. Если используется масло с одной вязкостью, выберите соответствующую вязкость для средней температуры в Вашем районе.

Сезонные	5W	10W	20W	#20	#30	#40	
Всесезонные	10W-30						
	10W-40						
Температура окружающей среды	-20	-10	0	10	20	30	40°C
	-4	14	32	50	68	86	104°F

2. ПРОВЕРКА МОТОРНОГО МАСЛА (см. рис. 2-8, 3-3)

⚠ ПРЕДУПРЕЖДЕНИЕ

Не доливайте топливо во время курения, вблизи источника открытого пламени или подобных условиях потенциального возникновения пожара. В противном случае может произойти несчастный случай из-за пожара.

- Если уровень топлива низкий, долейте неэтилированный автомобильный бензин.
- Уровень топлива никогда не должен превышать КРАСНУЮ маркировку входной части. (См. рис. 3-3-1)
 - ① КРАСНАЯ МАРКИРОВКА
- Обязательно используйте сетку топливного фильтра на горловине топливного фильтра.
 - ① ПРОБКА ТОПЛИВНОГО БАКА
 - ② СЕТКА ТОПЛИВНОГО ФИЛЬТРА
 - ③ КРЫШКА ПРОБКИ ТОПЛИВНОГО БАКА

Объем топливного бака 3,5 литра

- При первом использовании генератора или останове по причине отсутствия топлива, несколько раз потяните за сматывающуюся рукоятку после долива топлива до КРАСНОЙ маркировки на входной части топливного бака.

6. ПЕРЕРЫВАТЕЛЬ ПОСТОЯННОГО ТОКА (см. рис. 2-5)

Прерыватели постоянного тока отключают электрический ток, когда сила тока превышает предельное значение, или когда в подключенном приборе возникает неисправность.

Проверьте отсутствие дефектов в приборе и убедитесь в том, что он не потребляет излишний ток. Убедитесь в том, что все в порядке, затем нажмите кнопку в положение "ВКЛ".

- ① КНОПКА
- ② РУКОЯТКА
- ③ "НАЖАТА" (ВКЛ) " | "
- ④ "ОТЖАТА" (ВЫКЛ) " O "

⚠ ВНИМАНИЕ

Если прерыватель продолжает отключаться, остановите эксплуатацию и проверьте генератор и/или прибор на отсутствие повреждений с соответствующими представителями ремонтных служб этих устройств.

Никогда не вмешивайтесь в работу рукоятки прерывателя и не держите ее в положении "ВКЛ".

7. СМАТЫВАЮЩИЙСЯ СТАРТЕР (см. рис. 2-6)

Потяните за эту ручку для запуска генератора.

- ① РУЧКА СМАТЫВАЮЩЕГОСЯ СТАРТЕРА

8. КЛЕММА ЗАЗЕМЛЕНИЯ (см. рис. 2-7)

Клемма для заземления генератора.

9. ПРОБКА ТОПЛИВНОГО БАКА (см. рис. 2-8)

Пробка топливного бака расположена под крышкой. Для открытия крышки, поднимите углубленную часть, нажав ее назад, как показано на рисунке.

Открутите пробку топливного бака, повернув ее против часовой стрелки.

- ① ПРОБКА ТОПЛИВНОГО БАКА
- ② СЕТКА ТОПЛИВНОГО ФИЛЬТРА
- ③ КРЫШКА ПРОБКИ ТОПЛИВНОГО БАКА

10. БОКОВАЯ ПАНЕЛЬ (Л.П.) (см. рис. 2-9)

Для доступа к следующим частям в целях техобслуживания, снимите соответствующую боковую панель, открутив винт отверткой или монетой.

Левосторонняя панель -----

Воздухоочиститель и т.д.

Правосторонняя панель -----

Указатель уровня масла, катушка зажигания, свеча зажигания и т.д.

⚠ ПРЕДУПРЕЖДЕНИЕ

Обязательно соблюдайте все предостережения для предотвращения опасности возникновения пожара.

- Не доливайте топливо при работающем двигателе, или если он горячий.
- Перед доливом топлива переведите выключатель двигателя в положение “○” (⏸ ОСТАНОВ).
- Следите за тем, чтобы в топливо не попала грязь, пыль, вода или другие посторонние предметы.
- Перед запуском двигателя тщательно вытирайте все пролитое топливо.
- Держите открытый огонь подальше.

3. ПРОВЕРКА КОМПОНЕНТНЫХ ЧАСТЕЙ

Перед запуском двигателя проверьте следующие пункты:

- Утечка топлива из топливного шланга и т.д.
- Затяжка болтов и гаек.
- Повреждение или поломка компонентов.
- Генератор не установлен на каких-либо близлежащих проводах и не сжимает их.

4. ПРОВЕРКА ПЛОЩАДКИ ОКОЛО ГЕНЕРАТОРА

- При прослушивании радиоприемника около генератора, звук радио может исказиться в зависимости от состояния радиоволны и характеристики радиоприемника.

⚠ ПРЕДУПРЕЖДЕНИЕ

Обязательно соблюдайте все предостережения для предотвращения опасности возникновения пожара.

- Следите за тем, чтобы на рабочей площадке не было легковоспламеняющихся или других опасных материалов.
- Устанавливайте генератор на расстоянии, по меньшей мере, в 1 метр от зданий или других конструкций.
- Эксплуатируйте генератор только в сухом, хорошо проветриваемом месте.
- Следите за тем, чтобы выхлопной трубе не мешали посторонние предметы.
- Держите генератор подальше от открытого огня. Не курите!
- Устанавливайте генератор на устойчивой и ровной поверхности.
- Не закрывайте вентиляционные отверстия генератора бумагой или другим материалом.

5. ЗАЗЕМЛЕНИЕ ГЕНЕРАТОРА

- Для заземления генератора, подсоедините язычок заземления к штырю заземления, воткнутому в землю, или к проводнику, который уже заземлен. (См. рис. ③-④)

- Если такой заземляющий проводник или заземляющий электрод отсутствует, подсоедините язычок заземления генератора к клемме заземления используемого электрического инструмента или прибора. (См. рис. ②-⑦, ③-④)

- ① КЛЕММА ЗАЗЕМЛЕНИЯ
- ② ШТЫРЬ ЗАЗЕМЛЕНИЯ

5. ПРОЦЕДУРЫ ПО ЭКСПЛУАТАЦИИ

(см. рис. ④)

1. ЗАПУСК ГЕНЕРАТОРА

⚠ ВНИМАНИЕ

Проверяйте уровень масла перед выполнением всех действий, описанных на стр. 6.

- (а) Убедитесь, что прибор заземлен.
- (б) Переведите выключатель двигателя в положение “N” (ДРОССЕЛЬ). (Когда двигатель горячий или при высокой температуре, запускайте двигатель, переведя выключатель в положение “|” (⏻ ЗАПУСК).) (См. рис. ④-①)

⚠ ВНИМАНИЕ

- Не подключайте неисправные приборы, включая шнуры и вилки.
- Перед запуском генератора убедитесь, что к нему не подключены никакие приборы.
Запуск генератора с подключенным прибором может привести к повреждению генератора и/или прибора и к личной травме.

- (в) Медленно потяните за ручку стартера до достижения точки компрессии (будет чувствоваться сопротивление), затем возвратите ручку в первоначальное положение и резко потяните за нее. (См. рис. ④-②)
 - ① РУЧКА СМАТЫВАЮЩЕГОСЯ СТАРТЕРА
 - ② РЕЗКО ПОТЯНИТЕ
- (г) После запуска, дайте ручке стартера возвратиться в первоначальное положение, удерживая ее рукой.

ПРИМЕЧАНИЕ

Если двигатель не завелся после нескольких попыток, повторите процедуры запуска, указанные выше, переведя выключатель двигателя в положение “|” (⏻ ЗАПУСК).

- (д) После 20 - 30 секунд прогрева, переведите выключатель двигателя в положение “ I ” (🔌 ЗАПУСК).
(См. рис. 4-3)
- (е) Убедитесь, что сигнальная лампа горит. Это указывает на нормальную работу генератора.

ПРИМЕЧАНИЕ

Пожалуйста, свяжитесь с уполномоченным дилером “DOLMAR” в случае, если сигнальная лампа погаснет в ходе нормальной эксплуатации.

2. ИСПОЛЬЗОВАНИЕ ЭЛЕКТРОЭНЕРГИИ

⚠ ПРЕДУПРЕЖДЕНИЕ

- Убедитесь, что прибор **ВЫКЛЮЧЕН** перед его подключением к генератору.
- Не перемещайте генератор, когда он работает.
- Обязательно заземляйте генератор, если подключаемый прибор заземлен. Незаземленное устройство может привести к поражению электрическим током.

ПАНЕЛЬ УПРАВЛЕНИЯ GE-1100 (50 Гц - 230 В)

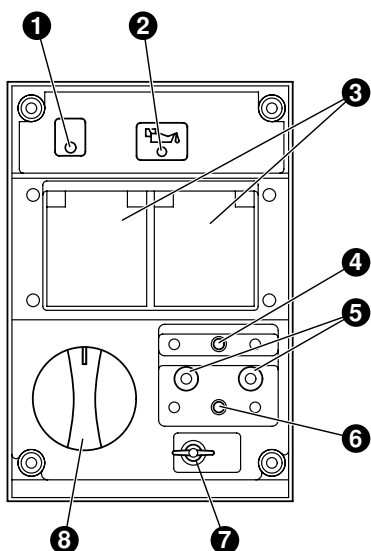

- 1 СИГНАЛЬНАЯ ЛАМПА
- 2 ЛАМПА ДАТЧИКА МАСЛА
- 3 РОЗЕТКИ ПЕРЕМЕННОГО ТОКА
- 4 ПРЕРЫВАТЕЛЬ ПЕРЕМЕННОГО ТОКА
- 5 КЛЕММЫ ПОСТОЯННОГО ТОКА
- 6 ПРЕРЫВАТЕЛЬ ПОСТОЯННОГО ТОКА
- 7 КЛЕММА ЗАЗЕМЛЕНИЯ
- 8 ВЫКЛЮЧАТЕЛЬ ДВИГАТЕЛЯ

(1) ИСПОЛЬЗОВАНИЕ ПЕРЕМЕННОГО ТОКА (см. рис. 4-4)

- (а) Убедитесь, что сигнальная лампа горит.
- (б) Отключите выключатель(и) электрического прибора(ов) перед подключением к генератору.
- (в) Вставьте вилку(и) электрического прибора(ов) в розетку.

⚠ ПРЕДУПРЕЖДЕНИЕ

- Обязательно заземляйте генератор, если подключаемый электрический прибор заземлен.
- Незаземленное устройство может привести к поражению электрическим током.

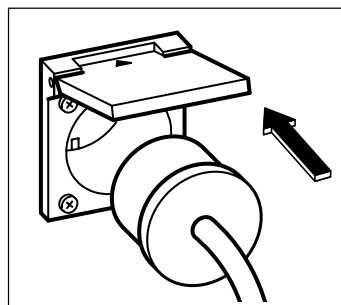

⚠ ВНИМАНИЕ

■ Не вставляйте посторонние предметы в розетку.

- Проверьте ток розеток в амперах, и не подсоединяйте приборы, потребляющие больше тока, чем указанное значение в амперах.
- Следите за тем, чтобы общая мощность всех устройств в ваттах не превышала номинальную производительность генератора.

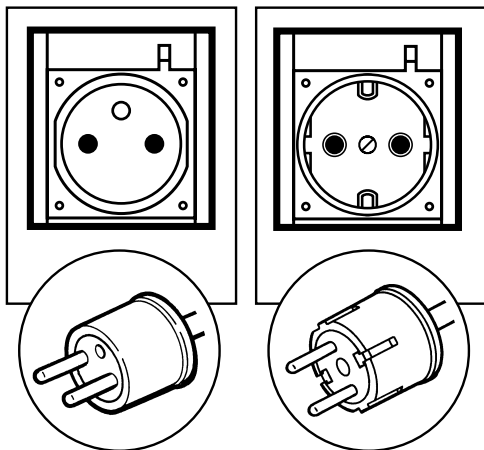

ПРИМЕЧАНИЕ

Если во время работы генератора происходит размыкание цепи в результате срабатывания прерывателя цепи переменного тока, это означает, что произошла перегрузка генератора, или что подключенный к нему прибор неисправен.

Немедленно остановите генератор, проверьте перегрузку прибора и/или генератора, и осуществите необходимый ремонт у дилера или в ремонтной мастерской "DOLMAR".

(г) Включите выключатель устройства.

(2) ИСПОЛЬЗОВАНИЕ ПОСТОЯННОГО ТОКА (см. рис. 4-5)

Клемма постоянного тока используется только для зарядки аккумуляторов на 12 Вольт. Максимальная выходная мощность составляет до 12 В - 8,3 А (100 Вт).

- 1 Положительная клемма (КРАСНАЯ)
- 2 Отрицательная клемма (ЧЕРНАЯ)

ПОДКЛЮЧЕНИЕ КАБЕЛЯ:

- Подключите положительную клемму (красную) генератора к положительной (+) клемме аккумулятора.
- Подключите отрицательную клемму (черную) генератора к отрицательной (-) клемме аккумулятора.

МЕРЫ ПРЕДОСТОРОЖНОСТИ ПРИ ЗАРЯДКЕ

■ В ходе зарядки аккумулятора, через его вентиляционные отверстия выпускается взрывоопасный водород. Не допускайте образования искр или источников открытого пламени около генератора или аккумулятора в ходе зарядки.

■ Электролит может привести к ожогам глаз и повреждению одежды.

Соблюдайте особую осторожность, чтобы избежать контакта с ним. При травме, немедленно промойте пораженный участок большим количеством воды и обратитесь за лечением к врачу.

■ При зарядке аккумулятора большой емкости или полностью разряженного аккумулятора, чрезмерный ток может привести к отключению прерывателя постоянного тока.

В таких случаях воспользуйтесь зарядным устройством для зарядки большого аккумулятора с помощью выхода переменного тока.

■ Причиной отключения прерывателя постоянного тока могут быть неисправности в аккумуляторе. Проверьте аккумулятор перед повторным включением прерывателя постоянного тока.

3. ОСТАНОВ ГЕНЕРАТОРА

- (а) Отключите выключатель питания электрического оборудования и выньте вилку шнура из розетки генератора.
- (б) Перед остановом дайте двигателю поработать примерно 3 минуты без нагрузки, чтобы он остыл.
- (в) Переведите выключатель двигателя в положение "O" ( ОСТАНОВ). (См. рис. 4-6)

4. ДАТЧИК МАСЛА (см. рис. 4-7)

- (а) Датчик масла следит за снижением уровня масла в картере и автоматически отключает двигатель, если уровень масла опускается ниже предустановленного уровня.
 - (б) После автоматической остановки двигателя установите расположенный на генераторе прерыватель цепи переменного тока в выключенное положение и проверьте уровень масла.
- Долейте масло до верхнего уровня, как указано на стр. 6, и перезапустите двигатель.
- (в) Если двигатель не запускается путем обычной процедуры запуска, проверьте уровень масла.

1 ДАТЧИК МАСЛА

⚠ ВНИМАНИЕ

Не вынимайте ЩУП ДАТЧИКА МАСЛА при доливе масла.
Снимите крышку маслоналивного патрубка с обратной стороны карбюратора.

6. ИНФОРМАЦИЯ О МОЩНОСТИ

Для некоторых приборов при запуске требуется “всплеск” мощности.

Это значит, что количество электрической мощности, необходимой для запуска прибора, может превысить мощность, необходимую для поддержания его работы.

Электрические приборы и инструменты обычно имеют бирку с указанием напряжения, циклов/Гц, ампеража (в амперах) и электрической мощности, необходимых для эксплуатации инструмента или прибора.

Проконсультируйтесь с ближайшим дилером или мастерской по вопросам, относящимся к всплескам напряжения некоторых электрических приборов или инструментов.

- Таким электрическим нагрузкам, как лампы накаливания и нагревательные плиты, для запуска необходима такая же мощность в ваттах, как и мощность для их эксплуатации.
- Таким нагрузкам, как люминесцентные лампы, для запуска необходимо от 1,2 до 2 раз больше мощности в ваттах, чем указанная мощность.
- Таким нагрузкам, как ртутные лампы, для запуска необходимо от 2 до 3 раз больше мощности в ваттах, чем указанная мощность.
- Электрическим двигателям необходим большой пусковой ток. Требования к мощности зависят от типа двигателя и его использования. После достижения достаточного “всплеска” для запуска двигателя, устройству понадобится только от 50% до 30% мощности в ваттах для продолжения работы.
- Для большинства электрических инструментов необходимо от 1,2 до 3 раз больше указанной мощности для эксплуатации под нагрузкой. Например, генератор мощностью 5000 ватт может подавать питание на электрический инструмент мощностью от 1800 до 4000 ватт.
- Для таких нагрузок, как погружные насосы и воздушные компрессоры, требуется очень много мощности для запуска. Чтобы начать работу, им необходимо от 3 до 5 раз больше мощности, чем для обычной эксплуатации.
Например, генератор мощностью 5000 ватт сможет обеспечить работу насоса мощностью всего от 1000 до 1700 ватт.

ПРИМЕЧАНИЕ

Приведенная ниже таблица мощности является только примерным руководством. Для надлежащей информации о мощности в ваттах см. соответствующее устройство.

Чтобы определить общую мощность в ваттах, необходимую для эксплуатации конкретного электрического устройства или прибора, умножьте значение в вольтах устройства/прибора на его ампераж (в амперах). Информация о вольтаже и ампераже (в амперах) указана на шильдике, который обычно прикрепляется к электрическим устройствам и приборам.

Виды нагрузки	Применимая мощность (ок. Вт)
	50 Hz
Лампа накаливания, нагреватель	700
Люминесцентная лампа, электрический прибор	350
Ртутная лампа	250
Насос, компрессор	150

ПАДЕНИЕ НАПРЯЖЕНИЯ В ЭЛЕКТРИЧЕСКИХ УДЛИНИТЕЛЯХ

Если для подключения устройства или инструмента к генератору используется длинный электрический удлинитель, в удлинителе происходит определенное падение или потеря напряжения, что уменьшает эффективное напряжение, подаваемое для эксплуатации устройства или прибора.

Таблица ниже подготовлена для иллюстрации примерного падения напряжения при использовании удлинителя длиной ок. 100 метров для подключения устройства или прибора к генератору.

Номинал поперечного сечения	Амер. сортамента проволоки	Допустимый ток	Кол-во жил/диам. жил	Сопротивление	Ток, А								Падение напряжения
					1А	3А	5А	8А	10А	12А	15А		
мм ²	№	А	Кол./мм	Ω/100 м	1А	3А	5А	8А	10А	12А	15А		
0,75	18	7	30/0,18	2,477	2,5В	8В	12,5В	–	–	–	–		
1,27	16	12	50/0,16	1,486	1,5В	5В	7,5В	12В	15В	18В	–		
2,0	14	17	37/0,26	0,952	1В	3В	5В	8В	10В	12В	15В		
3,5	12 - 10	23	45/0,32	0,517	–	1,5В	2,5В	4В	5В	6,5В	7,5В		
5,5	10 - 8	35	70/0,32	0,332	–	1В	2В	2,5В	3,5В	4В	5В		

7. ГРАФИК ТЕХОБСЛУЖИВАНИЯ

ЕЖЕДНЕВНО	<ul style="list-style-type: none">■ Проверка уровня масла.■ Проверка всех компонентов согласно разделу “ПРОВЕРКА ПЕРЕД ЭКСПЛУАТАЦИЕЙ”.
КАЖДЫЕ 50 ЧАСОВ	<ul style="list-style-type: none">■ Промывка элемента очистителя. - чаще при эксплуатации в грязных или пыльных условиях.■ Проверка свечи зажигания, очистка, при необходимости.
КАЖДЫЕ 100 ЧАСОВ	<ul style="list-style-type: none">■ Замена моторного масла. * - чаще при эксплуатации в пыльных или грязных условиях.
КАЖДЫЕ 200 ЧАСОВ	<ul style="list-style-type: none">■ Регулировка зазора свечи зажигания.■ Очистка топливного фильтра.
КАЖДЫЕ 500 ЧАСОВ	<ul style="list-style-type: none">■ Замена свечи зажигания и элемента очистителя.■ Очистка и настройка карбюратора, зазора клапана и седла клапана вместе с головкой цилиндра.
КАЖДЫЕ 1000 ЧАСОВ (24 МЕСЯЦА)	<ul style="list-style-type: none">■ Проверка деталей панели управления.■ Проверка ротора и стартера.■ Замена резины подвески двигателя.■ Капитальный ремонт двигателя.■ Замена топливопроводов.

ПРИМЕЧАНИЕ: (*)

- Первую замену масла следует произвести после первых двадцати (20) часов эксплуатации. Впоследствии менять масло через каждые 100 часов.
- Перед заменой масла необходимо определить подходящий способ утилизации отработанного масла. Не сливайте его в канализационные стоки, на садовую почву или в открытые потоки. Более подробные инструкции по надлежащей утилизации приводятся в местных постановлениях по охране окружающей среды.

RU

8. ПРОЦЕДУРЫ ТЕХОБСЛУЖИВАНИЯ

(см. рис. 5)

⚠ ВНИМАНИЕ

Убедитесь в том, что двигатель остановлен, прежде чем начать его техническое, сервисное обслуживание или ремонт.

ПРИМЕЧАНИЕ

Во время эксплуатации, а также при проведении технического обслуживания и выполнении ремонта рекомендуется использовать средства защиты органов слуха.

1. ЗАМЕНА МОТОРНОГО МАСЛА

(см. рис. 5-1)

■ Меняйте моторное масло через каждые 50 часов. (При эксплуатации нового двигателя замените масло после 20 часов.)

(a) Слейте масло, сняв пробку слива масла и крышку маслониливного патрубка на горячем двигателе.

① ПРОБКА СЛИВА МАСЛА

(b) Установите на место сливную пробку и заполните двигатель маслом до верхнего уровня на крышке маслониливного патрубка.

■ Используйте свежее и высококачественное смазочное масло соответствующего уровня, как указано на стр. 6.

Если использовать загрязненное масло или масло с ухудшенными характеристиками, или если количества масла в двигателе недостаточно, это приведет к поломке двигателя, и его срок службы существенно сократится.

2. ОБСЛУЖИВАНИЕ ВОЗДУХООЧИСТИТЕЛЯ

(см. рис. 5-2)

Очень важно поддерживать воздухоочиститель в надлежащем состоянии.

Грязь, попадающая через неправильно установленные, неправильно обслуживаемые или несоответствующие элементы, повреждает и изнашивает двигателя. Следите за тем, чтобы элемент всегда был чистым.

(a) Откройте крышку и выньте элемент очистителя.

① ЭЛЕМЕНТ

② КРЫШКА ВОЗДУХООЧИСТИТЕЛЯ

(b) Бумажный элемент: Произведите очистку элемента от грязи, слегка постучав по нему, и сдуйте с него пыль. Никогда не пользуйтесь маслом. Очищайте бумажный элемент через каждые 50 часов эксплуатации и производите замену элемента через каждые 200 часов или один раз в год.

(b) Уретановая форма: Промойте элемент в чистой воде. Выжмите воду, затем высушите элемент. (Не скручивайте.)

3. ОЧИСТКА И РЕГУЛИРОВКА СВЕЧИ ЗАЖИГАНИЯ (см. рис. 5-3, 4)

① СВЕЧА ЗАЖИГАНИЯ

② СВЕЧНОЙ КЛЮЧ

(a) Если свеча имеет нагар, удалите его с помощью очистителя свечей или проволочной щетки.

(b) Отрегулируйте зазор электрода в пределах 0,6 - 0,7 мм.

Свеча зажигания : BMR4A (NGK)

4. ПРОВЕРКА УГОЛЬНОЙ ЩЕТКИ

(см. рис. 5-5)

Если щетка значительно изношена, ее контактное давление на токосъемное кольцо изменится, и приведет к образованию неровностей на поверхности токосъемного кольца, в результате чего производительность генератора будет нерегулярной.

Проверяйте щетку каждые 500 часов или при появлении признаков нерегулярной работы генератора.

Если длина щетки составляет 5 мм или меньше, замените ее на новую.

① ДЕРЖАТЕЛЬ ЩЕТКИ

② ЩЕТКА

③ 5 мм

④ БОЛТ М5: 1 шт.

(a) Отсоедините проволочный разъем и выньте щетку.

(b) Обязательно запомните направление щетки и положение относительно токосъемного кольца при установке новой щетки.

9. ПЕРИОДИЧЕСКАЯ ЭКСПЛУАТАЦИЯ И ОСМОТР

При подготовке генератора в качестве источника аварийного электропитания, требуется его периодическая эксплуатация и осмотр.

Со временем качество топлива (бензина) и моторного масла будет ухудшаться, и это приведет к тому, что двигатель будет трудно запустить, в результате чего начнется неисправная работа двигателя и он может быть поврежден.

⚠ ВНИМАНИЕ

Поскольку со временем качество топлива (бензина) будет ухудшаться, периодически следует заменять топливо (бензин) на свежее; рекомендуется это выполнять каждые три (3) месяца.

- (а) Проверьте уровень топлива (бензина), моторного масла и состояние воздушного фильтра.
- (б) Запустите двигатель.
- (в) При включенном электрическом устройстве, таком как зажигание, запустите двигатель более чем на 10 минут.
- (г) Выполните следующие проверки:
 - Двигатель работает надлежащим образом.
 - Лампочка выходной мощности и индикаторная лампочка высвечиваются надлежащим образом.
 - Выключатель двигателя работает нормально.
 - Нет утечек масла и топлива (бензина)

10. ТРАНСПОРТИРОВКА

При транспортировке генератора, убедитесь, что топливо (бензин) слито из бака.

⚠ ПРЕДУПРЕЖДЕНИЕ

- Для предотвращения проливания топлива при вибрации и ударном воздействии, никогда не транспортируйте генератор с залитым в бак топливом (бензином).
- Тщательно закрепите крышку бака.
- Во избежание риска воспламенения бензина никогда не оставляйте генератор в месте, подверженном воздействию прямого солнечного света или высоких температур в течение длительного периода времени.
- При транспортировке топливо (бензин) должно содержаться в специальном стальном баке для хранения бензина.

- (а) Поверните выключатель двигателя в положение "○" (Ⓜ ОСТАНОВ).

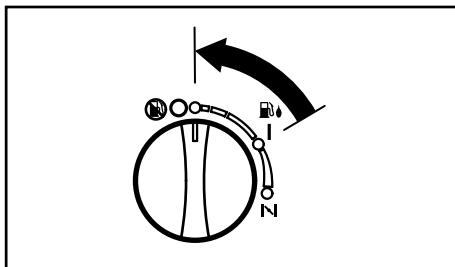

- (б) Слейте топливо из бака.

- (в) Закрепите крышку бака и установите крышку в надлежащее положение.



⚠ ВНИМАНИЕ

- Не кладите на генератор тяжелые предметы.
- Выберите место и расположите генератор в подходящем положении на транспортном средстве, так чтобы генератор не передвинулся и не упал. Зафиксируйте генератор с помощью троса, как требуется.

11. ПОДГОТОВКА К ХРАНЕНИЮ (см. рис. 6)

Перед хранением генератора в течение 6 месяцев или большего времени необходимо выполнить следующие процедуры.

- Осторожно слейте топливо из топливного бака путем отсоединения топливопровода. Бензин, оставшийся в топливном баке, в конце концов, ухудшится, и затруднит запуск двигателя.
- При сливе топлива из топливного бака воспользуйтесь ручным насосом и вставьте его в заливное отверстие. (См. рис. 6-1)
- Открутите винт дренажа карбюратора. (См. рис. 6-2)
- ① ВИНТ ДРЕНАЖА
- Замените моторное масло.
- Проверьте затяжку болтов и винтов, при необходимости, затяните их.
- Тщательно очистите генератор с помощью ткани, смоченной в масле. Опрыскайте консервирующим составом, если таковой имеется. НИКОГДА НЕ ИСПОЛЬЗУЙТЕ ВОДУ ДЛЯ ОЧИСТКИ ГЕНЕРАТОРА!
- Вытяните ручку стартера, пока не почувствуете сопротивление, и оставьте ручку в этом положении.
- Храните генератор в хорошо проветриваемом помещении с низкой влажностью.

RU

12. ПОИСК И УСТРАНЕНИЕ НЕИСПРАВНОСТЕЙ

Если двигатель генератора не запускается после нескольких попыток, или если на выходной розетке нет электричества, сверьтесь со следующей таблицей. Если Ваш генератор все же не запускается и не генерирует электричество, свяжитесь с ближайшим дилером "DOLMAR" или мастерской для получения дополнительной информации или мер по устранению неисправности.

Если двигатель не запускается:

Убедитесь в том, что выключатель двигателя находится в надлежащем положении.		Переведите выключатель двигателя в положение "N" (ДРОССЕЛЬ).
Проверьте уровень топлива.	↔	Если топливный бак пуст, долейте топливо, но следите за тем, чтобы не перелить его.
Убедитесь в том, что генератор не подключен к какому-либо устройству.		Если устройство подключено, выключите выключатель на подключенном устройстве и отключите вилку.
Убедитесь в надежности крепления колпачка на свече зажигания.		Если крепление ненадежно, вставьте колпачок свечи зажигания на место.
Проверьте, не загрязнена ли свеча зажигания.	↔	Выньте свечу зажигания и очистите электрод.
Проверьте уровень моторного масла.		Если уровень моторного масла низкий, долейте масло до линии верхнего уровня на указателе масла.

Если в розетке не генерируется электричество:

Проверьте, не сработал ли прерыватель, и не горит ли лампа перегрузки. Проверьте, не выключен ли прерыватель постоянного тока.	↔	Нажмите прерыватель и переведите его в положение "I" (ВКЛ) после проверки соответствия уровня электрической мощности и проверки состояния электрического устройства (ств).
Проверьте, чтобы клеммы соединений переменного и постоянного тока не были ослаблены.		Затяните соединение, при необходимости.
Проверьте, не была ли попытка запуска двигателя с уже подключенными к генератору устройствами.	↔	Отключите выключатель устройства и отключите кабель от розетки. Выполните повторное подключение после надлежащего запуска генератора.
Низкая мощность.		Угольные щетки сильно изношены.

13. ТЕХНИЧЕСКИЕ ХАРАКТЕРИСТИКИ

МОДЕЛЬ		GE-1100	
Генератор переменного тока	Тип	2-полюсный тип с вращающимся полем Однофазный	
	Система возбуждения	Самовозбуждение	
	Система регулирования напряжения	Автоматический регулятор напряжения (АРН)	
	Переменного тока	Номинальная мощность СОР кВт	0,7
		Коэффициент номинальной мощности	1,0
		Номинальная Частота Гц	50
		Номинальное напряжение В	230
		Номинальный ток А	3,0
		Защитное устройство ; тип	Прерыватель цепи
	пост. тока	Выход постоянного тока В-А	12 - 8,3
		Защитное устройство ; тип	Прерыватель цепи
Контрольная лампа	Стандартная		
Двигатель	Модель	ЕН09-2	
	Тип	С принудительным воздушным охлаждением, 4-тактный, одноцилиндровый, бензиновый двигатель верхнеклапанного типа	
	Рабочий объем мл	85,8	
	Топливо	Автомобильный неэтилированный бензин	
	Объем топливного бака л	3,5	
	Номинальная непрерывная эксплуатация [прибл.] часы	3,8	
	Емкость моторного масла л	0,4	
	Свеча зажигания	ВМR4А (NGK)	
	Система запуска	Сматывающийся стартер	
	Датчик масла	Стандартная	
Максимальная высота над уровнем моря м	1.000		
Максимальная температура окружающего воздуха °С	40		
Размеры	Длина мм	490	
	Ширина мм	295	
	Высота мм	445	
Масса в сухом состоянии кг	25,5		

RU

14. СХЕМА СОЕДИНЕНИЙ

GE-1100 (50 Гц - 230 В)

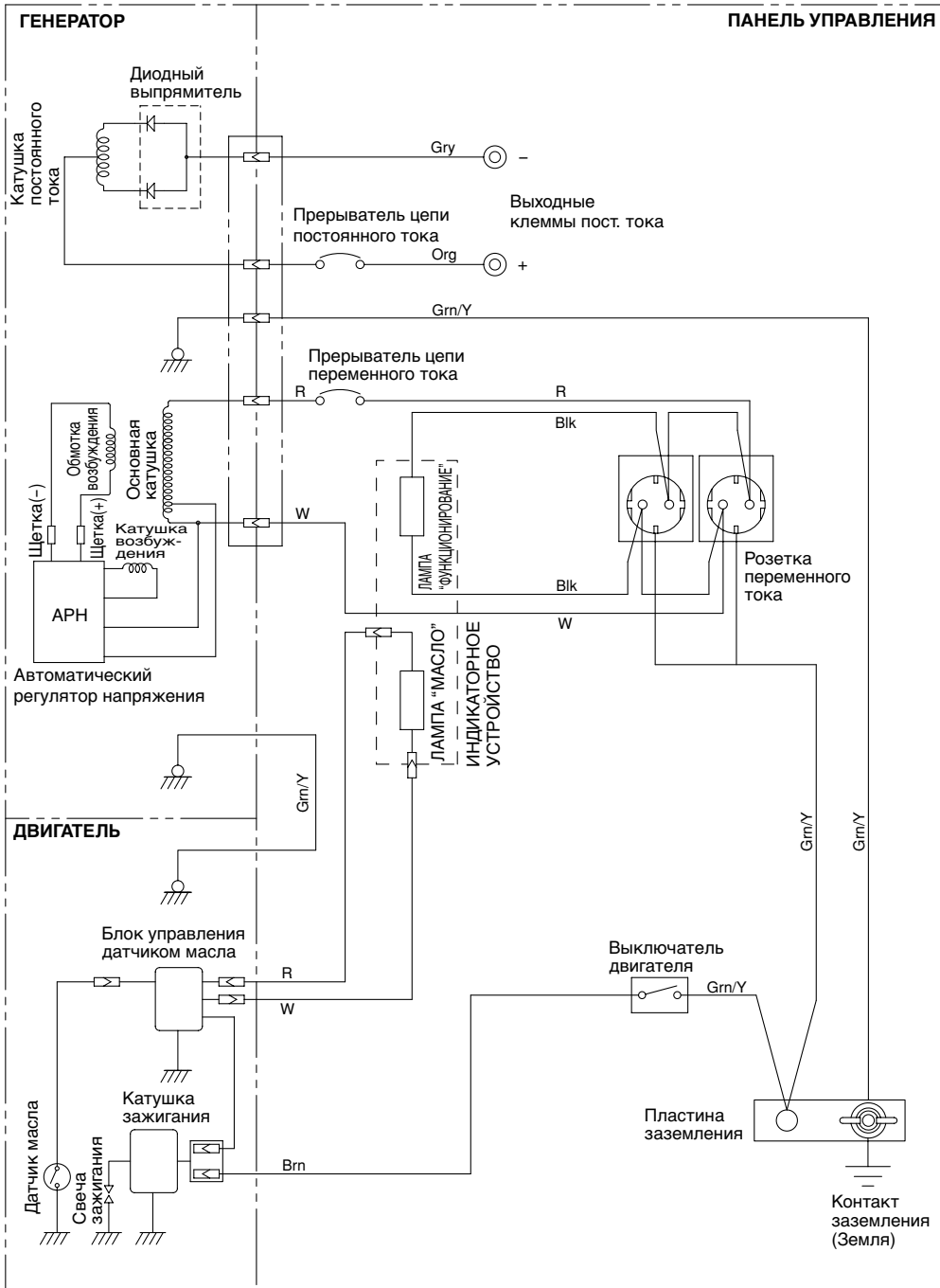

Цвет соединительного шнура

Blk : Черный	LBlu : Голубой	Grn : Зеленый	Gry : Серый	Y : Желтый	Pur : Фиолетовый
Blk/W : Черный/белый	Brn : Коричневый	Grn/W : Зеленый/белый	R : Красный	W/Blk : Белый/черный	Y/Blu : Желтый/Синий
Blu : Синий	Brn/W : Коричневый/белый	Org : Оранжевый	W : Белый	Grn/Y : Зеленый/желтый	Pin : Розовый

Specifications subject to change without notice

Changements sans préavis

Änderungen vorbehalten

Wijzigingen voorbehouden

Mejoras constructivas sin previo aviso

Variazioni di costruzione senza preavviso

Modificação reservado

Επιφύλασσοµαστε του δικαιώµατός µας διαφοροποιήσεων

Med forbehold av teknisk endring

Tekniska ändringar förbehålles

Pidätämme oikeuden muutoksiin

Ændringer forbeholdes

Возможны технические изменения

DOLMAR



DOLMAR GmbH
Postfach 70 04 20
D-22004 Hamburg
Germany
<http://www.dolmar.com>