

SACHS
DOLMAR

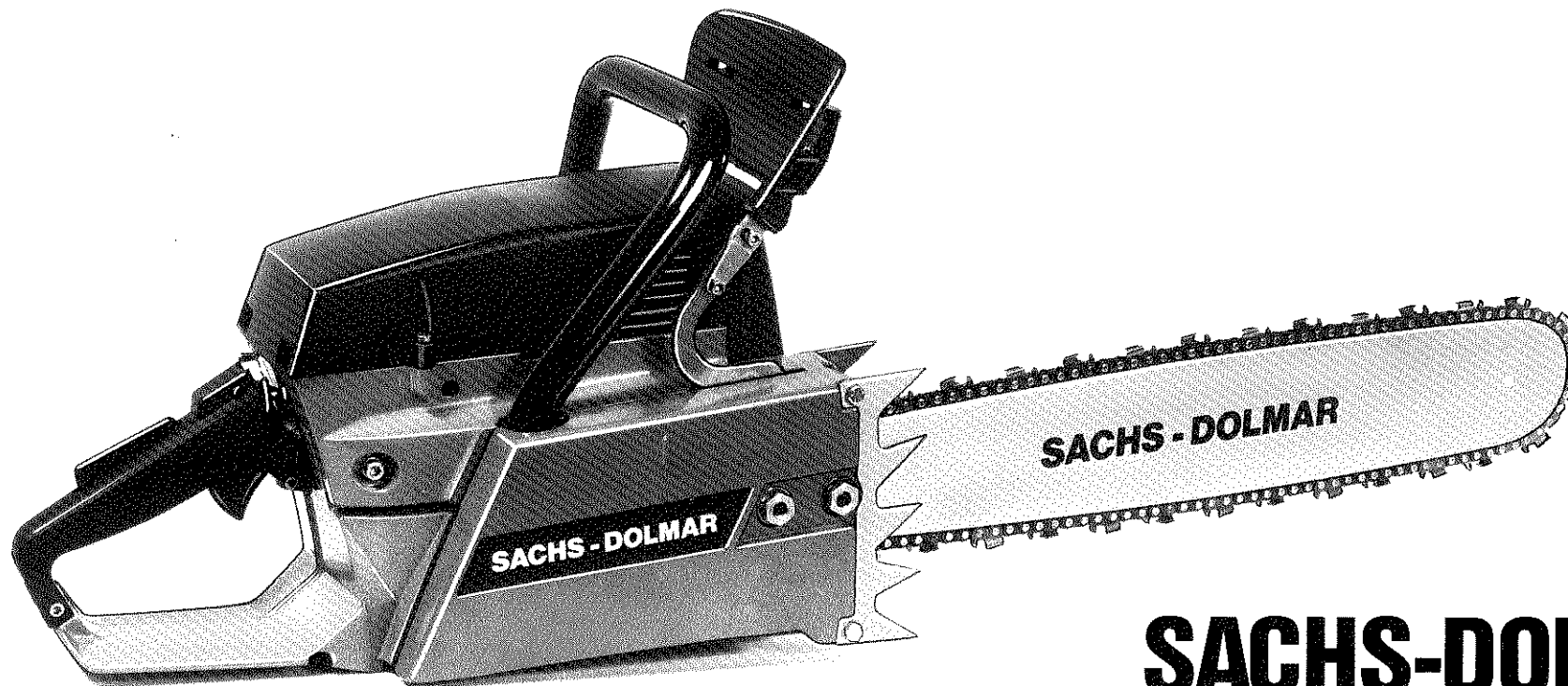

SACHS-DOLMAR 153

Bedienungsanleitung

Instruction manual

Instructions d'emploi

Instrucciones de manejo

Wichtig!

Anleitung unbedingt vor Benutzung der Motorsäge aufmerksam lesen, denn falsche Handhabung bedeutet: zusätzliche Unfallgefahr. Haftung und Garantieanspruch sind aber bei Schäden, die durch Bedienungsfehler entstanden sind, ausgeschlossen.

Unfallverhütungsvorschriften

1. Lesen Sie intensiv die Bedienungsanleitung. Erstbenutzer von Motorsägen sollten sich besonders mit den Eigenheiten des Sägens vertraut machen und zunächst einfache Ablängschnitte ausführen.
2. Vor jedem Einsatz Motor, Sägevorrichtung und Sicherheitseinrichtungen in allen Teilen und Funktionen auf einwandfreien Zustand prüfen. Die Sägekette muß vorschriftsmäßig geschärft sein.
3. Motorsäge nur mit voller Aufmerksamkeit benutzen. Niemals müde, krank oder unter Einfluß von Alkohol.
4. Zum persönlichen Schutz bei der Arbeit zweckmäßige, eng anliegende Kleidung, vorschriftsmäßigen Schutzhelm, Augenschutz und feste Lederbekleidung an Händen und Füßen tragen. Stiefel müssen standsichere Profilsohlen haben.
5. Das Gehör durch Gehörschutzwatte oder -kapseln schützen.
6. Immer ruhig und besonnen arbeiten. Jede Gefährdung durch Umsicht ausschließen.
7. Motorsäge bei der Arbeit immer mit beiden Händen festhalten, Griffe von der einen Seite mit den Fingern und von der anderen Seite mit dem Daumen umfassen.
8. Ständig auf sicheren Stand bei der Arbeit achten.
9. Niemand darf sich im allseitigen Schwenkbereich der Motorsäge aufhalten.
10. Arbeitsplatz ständig übersichtlich aufräumen und Rückweichmöglichkeit sichern. Besonders wichtig im Gestrüpp und bei Unterholz.
11. Motor nicht in geschlossenen Räumen laufen lassen. Vergiftungsgefahr!
12. Transportieren der Motorsäge nur mit stillstehendem Motor oder festgestellter Kettenbremse. Die Sägevorrichtung soll beim Tragen

Important!

Read the instruction manual before sawing. Incorrect handling means more hazards. Any damage to a person or machine because of incorrect handling has no right to warranty claims or any other claims.

Safety regulations

1. Read the instruction manual very carefully. Beginners should try to get well acquainted with the characteristics of the saw and commence with simple sawing procedure. (bucking).
2. Check the engine, guide bar and chain, and safety devices thoroughly on every part of the machine everytime before using the saw. The chain must be correctly sharpened.
3. Always be fully concentrated when using the chain saw. Never use saw if you are tired, ill or even under the influence of alcohol.
4. For your own safety, always wear close fitting clothing, safety helmet, eye protection, leather gloves and boots. Boots should have a good profile sole to ensure a safe foothold whilst working.
5. Protect your hearing by wearing ear-muffs or ear plugs.
6. Always work calmly and thoughtfully. Prevent dangers through thoughtful planning.
7. Always hold the saw firmly with both hands when working. Hold handles firmly with fingers in one direction and thumbs around the handle in the other direction.
8. Always ensure that you have a firm stance when working with the saw.
9. No one should be allowed to stand within the working radius of the saw.
10. Always ensure that the working area is easily accessible and that there is a way to retreat.
11. Never run saw in a room. Danger of poisoning.
12. Only transport the chain saw when the engine is at a standstill or with the chain brake engaged. Carry the saw with the guide bar and chain facing towards the rear. For longer transportation either use the chain saw sheath or dismantle the cutting attachment.

Important!

Il est indispensable de lire attentivement le manuel d'instruction d'emploi, avant d'utiliser la tronçonneuse. Un faux maniement augmente les risques d'accident. Tout dommage causé par un mauvais maniement (dommage matériel ou corporel) exclue toute responsabilité et fait tomber la garantie de plein droit.

Règles de sécurité

1. Lire attentivement le manuel d'instructions d'emploi. Le débutant ou novice de la tronçonneuse doit obligatoirement se familiariser avec celle-ci et, au début se limiter à des coupes faciles.
2. Avant d'utiliser la tronçonneuse il convient de contrôler le dispositif de sciage - contrôle visuel - le moteur, organes de sécurité etc. Se référer aux prescriptions pour l'affûtage de la chaîne.
3. L'opérateur doit être en pleine possession de ses moyens lorsqu'il utilise la tronçonneuse; ne jamais tronçonner si l'on est fatigué, malade ou si l'on a absorbé de l'alcool.
4. Pour votre protection personnelle portez des vêtements collants, casque de protection visière, gants et chaussures en cuir; si l'on porte des bottes, les semelles doivent avoir un profil permettant une station debout sans risque de glissement.
5. Il est recommandé de se mettre de la ouate dans les oreilles ou de porter un casque protecteur.
6. Toujours travailler calmement et posément. Eviter le danger en étant prudent et attentif.
7. Toujours tenir la tronçonneuse avec les deux mains lors du travail. Les doigts doivent pratiquement envelopper les poignées de la tronçonneuse.
8. Toujours prendre une position stable lors du travail.
9. Personne ne doit se trouver dans le rayon de travail de la tronçonneuse.
10. L'endroit où l'on travaille doit être dégagé et doit permettre de reculer facilement si cela est nécessaire; très important en sous-bois buissons.
11. Ne pas laisser le moteur tourner dans des endroits fermés non aérés. Danger d'asphyxie!!

¡ Importante!

Leer con atención, las instrucciones antes de utilizar la motosierra. Un manejo equivocado significa peligro de accidente. Los daños que se ocasionen en la máquina por un empleo no correcto, llevan consigo la pérdida de la garantía.

Normas de seguridad

1. Léanse con todo detenimiento las instrucciones de servicio. Las personas que vayan a utilizar la motosierra por primera vez, deberían familiarizarse en un principio con las propiedades del corte y de momento solo efectuar cortes longitudinales.
2. Antes de cada puesta en marcha, se debe comprobar el perfecto estado del motor, de la guía y cadena y equipo de seguridad, en todas las piezas y su función. La cadena debe estar afilada según las prescripciones.
3. Utilizar la motosierra siempre con toda atención. Nunca si se está cansado, enfermo o bajo la influencia del alcohol.
4. Para la protección personal en el trabajo, se deben de utilizar trajes ceñidos, cascos según prescripciones, protectores para la vista y las manos y pies han de cubrirse con guantes y fundas de cuero, Las suelas de las botas han de llevar perfiles de seguridad para evitar caídas.
5. Proteger los oídos con algodón ó cápsulas anti-ruido.
6. El trabajo se ha de efectuar de una manera tranquila y con la mayor atención. Evitar todo peligro por causa de distracción.
7. La motosierra siempre se ha de llevar, durante el trabajo, con ambas manos. Los agarres han de sujetarse por un lado con la mano y por el otro con el pulgar, rodeándolos.
8. Observar continuamente durante el trabajo, un total equilibrio del cuerpo.
9. En todo el radio de trabajo de la motosierra, no debe encontrarse persona alguna.
10. Mantener el lugar de trabajo siempre despejado y asegurarse de que en cualquier momento se pueda retroceder sin obstáculos. Esto es muy importante, sobre todo en corte de arbus-tos y monte bajo.

nach hinten zeigen. Für längeren Transport Sägekettenschutz verwenden oder die Sägevorrichtung demontieren.

13. Beim Tanken kein offenes Feuer und nicht rauchen. Bei Trockenheit und Waldbrandgefahr Auspuff mit Funkenschutz verwenden. Heißgelaufene Motorsäge nicht ins trockene Gras abstellen.

14. Über Schulterhöhe nur mit der Schienenunterseite sägen.

15. Schienenspitze nicht zum Schnitt ansetzen, damit das gefährliche Hochschlagen der Motorsäge vermieden wird. Stechschnitte siehe Seite 10.

16. Niemals mit der Motorsäge in eine Baumkrone steigen, um dort zu sägen.

17. Prüfen der Kettenspannung. Nachspannen oder Wechsel der Kette nur bei stillstehendem Motor.

18. Beim Fällen nur mit Plastik- oder Alu-Keilen den Fallschnitt sichern. Bevor Baum fällt, laut Achtung rufen und einige Meter schräg rückwärts ausweichen. Vorsicht vor fallenden Ästen und hochschnellendem Stammende.

19. Beim Schneiden von gesplittertem Holz Vorsicht vor mitgerissenen Holzstücken.

20. An steilen Hängen nicht bergauf fallen. Beim Ablängen liegender Stämme am Hang immer oberhalb des abzulängenden Stammes stehen.

21. Unfallverhütungsvorschriften der zuständigen Berufsgenossenschaften und der Versicherungen beachten.

22. Motorsäge regelmäßig pflegen und alle erreichbaren Schrauben und Muttern auf festen Sitz prüfen.

13. Do not refuel near naked lights and do not smoke. Use spark arrester on muffler when there is a fire risk. Do not place a hot chain saw in dry grass.

14. Only use the underside of the bar when cutting above shoulder-height.

15. Do not use the tip of the guide bar to saw, so as to prevent kick-back, which is most dangerous. See instructions on page 10.

16. Never climb to the crown of a tree to saw.

17. Checking the chain tension, retensioning or replacing the chain must only be done when the engine is at a standstill.

18. Use only plastic or aluminium wedges in the felling cut. Give a loud warning shout before the tree begins to fall and then step back a few yards. Beware of falling branches and the whip of the trunk.

19. When cutting splintered wood, beware of flying fragments.

20. Do not try to saw uphill on a slope. When bucking fallen logs on a slope, always position yourself above the log.

21. Observe the safety regulations of the respective employer's liability insurance association.

22. Inspect your chain saw regularly and frequently check the tightness of all accessible screws and nuts.

12. Ne transporter la tronçonneuse que moteur arrête ou frein de chaîne enclenché. Lors du transport, le dispositif de sciage doit être orienté vers l'arrière. Si le transport dure plus longtemps, il est préférable d'utiliser le protecteur de chaîne ou de démonter le dispositif de sciage.

13. Ne pas fumer en faisant le plein de carburant; s'éloigner de toute source de chaleur/flamme. En période de sécheresse ou danger d'incendie, il est préférable de monter le pare-étincelles sur le pot d'échappement. Ne jamais déposer la tronçonneuse, lorsque le moteur est chaud, sur l'herbe sèche.

14. En travaillant au dessus de la tête (à l'ébranchage par exemple) ne scier qu'avec la partie inférieure du guide.

15. Ne pas attaquer la coupe avec la pointe du guide, on évite ainsi le dangereux «kick-back». Pour les percées frontales voir page 10.

16. Ne jamais monter à l'extrémité de l'arbre avec la tronçonneuse pour scier à cet endroit.

17. Vérifier la tension de la chaîne. Ne la retendre ou la changer qu'avec moteur arrête.

18. Lors de l'abattage utiliser un coin en plastique ou en aluminium. Avant la chute de l'arbre, toujours prévenir en criant «attention» et se reculer de quelques mètres. Attention aux branches qui peuvent tomber et aussi à l'extrémité du tronc pouvant rebondir lors de la chute.

19. Si le bois est déchiré, attention lors du sciage que les éclats ne soient pas entraînés dans la chaîne.

20. Dans un relief vallonné, toujours scier de haut vers le bas. Lors du tronçonnage de troncs posés au sol, se trouvant sur une pente, toujours scier de haut en bas.

21. Toujours respecter les prescriptions de l'Association Professionnelle et de l'Assurance.

22. Entretenir la tronçonneuse régulièrement et contrôler tout écrou/vis accessible.

11. El motor no debe mantenerse en marcha en locales cerrados. Existe peligro de intoxicación.

12. El transporte de la motosierra solo se efectuará con motor parado ó con el freno de la cadena echado. También en el transporte la guía y la cadena deben ir mirando hacia atrás. Para un transporte de larga duración, debe emplearse la protección de la cadena ó se debe desmontar la misma.

13. Al repostar, evitar el fuego y no fumar. Cuando el ambiente sea muy seco ó exista peligro de incendio en el bosque, emplear el tubo de escape con protector de chispas. No dejar sobre la hierba seca la motosierra si ésta está caliente por el trabajo.

14. Si se sierra por encima de la altura del hombro, hacerlo solo con la parte inferior de la guía.

15. La punta de la guía no se debe apoyar para hacer un corte, para evitar el salto hacia arriba de la motosierra, siempre peligroso. Efectuar pequeños cortes de prueba. Véase página 10.

16. Al efectuar cortes en los árboles, hay que tomar las debidas precauciones.

17. Se debe comprobar el tensado de la cadena. Cambiar ó tensar la cadena, solo debe hacerse con el motor parado.

18. Al talar árboles, debe asegurarse el corte con cuñas de plástico ó de aluminio. Antes de caer el árbol es conveniente anunciarlo a las personas que puedan estar cerca y retirarse en diagonal hacia atrás unos cuantos metros. Precaución a la caída de ramas y a la rápida elevación de la punta del tronco, al caer.

19. Al cortar madera astillada, tener precaución con los trozos que saltan.

20. En pendientes no talar desde abajo. Al cortar troncos tumbados en pendientes, en sentido longitudinal, colocarse siempre por encima del mismo.

21. Observar siempre las normas de prevención contra accidentes, dadas por las cooperativas previsoras y las Compañías de Seguros.

22. Al hacer el mantenimiento regular de la motosierra, apretar, a su debida presión, todos los tornillos y tuercas accesibles.

Technische Daten

Hubraum	100 cm ³
Bohrung / Hub	55 / 42 mm
Verdichtung	10 : 1
Leistung	4,6 kW, 6,2 PS (DIN), 10 PS (SAE)
Drehmoment	Ncm 700 bei 5500/min
Betriebsdrehzahl	6-8000/min mit Last, 1900/min Leerlauf
Kupplung	Eingriff 2900/min Rutschpunkt 4000/min
Geräuschpegel	106 – 108 dB (A)
Sägekettengeschwindigkeit	18 m/s
Schnittleistung	0,7 m ² /min.
Kraftstofftank-Inhalt	1,1 Liter
Kettenöltank-Inhalt	0,5 Liter
autom. Kettenölpumpe	einstellbar
Kettenrad	Teilung 0,404" Zähnezahl 7
Sägekette	Sicherheits- Modell DOLMAR 103 Kettenteilung 0,404" Treibgliedstärke 0,063"
Sägeschiene, wahlweise Panzer- oder Sternschiene	43 – 84 cm Schnittlänge
Membran-Vergaser	TILLOTSON HS Typ / Venturi 186 A / 17,5 mm
Vollgasdüsen-Einstellung (H)	1 Umdrehung heraus
Leerlaufdüsen-Einstellung (L)	1 Umdrehung heraus
Leerlauf-Anschlagschr. (S)	1 Umdrehung hinein
Magnetzündler electronic Zündzeitpunkt vor o. T.	BOSCH KDK 1 2,1 – 2,5 mm / 8000/min
Luftspalt	0,3 mm
Zündkerze	BOSCH WKA 200 TR 6 Elektrodenabstand 0,5 mm
Gewicht, mit Schiene und Kette	10,1 kg 43 cm

Specifications

Displacement	6.1 cu. ins.
Bore / Stroke	2.16" / 1.65"
Compression	10 : 1
Power rating	4.6 kW, 10 HP (SAE)
Torque	700 Ncm at 5500 r.p.m.
Operating speed	6-8000 r.p.m. under load, 1900 r.p.m. idling
Clutch engagement / slip point	2900 r.p.m. 4000 r.p.m.
Noise level	106 – 108 dB (A)
Chain speed	59.0 ft./sec.
Cutting capacity	7.6 sq. ft./min.
Fuel tank capacity	1.1 litres
Oil tank capacity	0.5 litres
automatic chain oil pump	adjustable
Sprocket	pitch / teeth .404" / 7
Chain	safety model DOLMAR 103 pitch / gauge .404" / .063"
Guide bar solid nose / or star-top	17" – 33" cutting length
Diaphragm carburettor	TILLOTSON HS type / venturi 186 A / 11/16 in.
Main adjustment nozzle (H)	1 turn out
Idle adjustment nozzle (L)	1 turn out
Idle stop screw (S)	1 turn in
Magneto ignition electronic Ignition before T.D.C.	BOSCH KDK 1 .083" – .098" / 8000 r.p.m.
Air gap	.012"
Spark plug / electrode gap	BOSCH WKA 200 TR 6 .020"
Weight with guide bar and chain	22.3 lbs. 17 ins.

Caractéristique techniques

Cylindrée	100 cm ³
Alésage / Course	55 / 42 mm
Compression	10 : 1
Puissance	4,6 kW, 6,2 PS (DIN), 10 PS (SAE)
Couple	700 Ncm à 5500 t/min
Régime	6-8000/min en coupe, 1900/min au ralenti
Embrayage Entraînement / relache	2900/min 4000/min
Niveau sonore	106 – 108 dB (A)
Vitesse de la chaîne	18 m/sec.
Rendement de coupe	0,7 m ² /min.
Réservoir de carburant	1,1 Litre
Huile de chaîne	0,5 Litre
Pompe à huile automatique	A débit réglable
Pignon Pas/nombre de dents	0,404" / 7
Chaîne Modèle de sécurité Pas de la chaîne / Epaisseur du maillon entraîneur	DOLMAR 103 0,404" / 0,063"
Guide	Blindé / Etoile 43 – 84 cm
Carburateur à membranes modél / Venturi	TILLOTSON HS 186 A / 17,5 mm
Réglage plein gaz (H)	Dévisser d'un tour
Réglage ralenti (L)	Dévisser d'un tour
Réglage de la vis de butée du ralenti (S)	Visser de 1 à tour
Allumage électronique Point d'allumage avant le P.M.S.	BOSCH KDK 1 2,1 – 2,5 mm / 8000 t/min.
Marge d'air	0,3 mm
Bougie / Ecartement des électrodes	BOSCH WKA 200 TR 6 0,5 mm
Poids avec guide + chaîne	10,1 kg 43 cm

Datos técnicos

Cilindrada	100 cm ³
Diámetro / carrera	55 / 42 mm
Compresión	10 : 1
Potencia	4,6 kW, 6,2 PS (DIN), 10 PS (SAE)
Momento de torsión	700 Ncm a 5500/min.
Revoluciones de servicio	6-8000/min. con carga. 1900/ min. en vacío
Embrague, conexión / punto de deslizamiento.	2900/min. 4000/min.
Sonoridad	106 – 108 dB (A)
Velocidad de la cadena	18 m/seg.
Rendimiento de corte	0,7 m ² /min.
Capac. depós. combustible	1,1 Ltr.
Capac. depós. aceite engrase cadena	0,5 Ltr.
Bomba de aceite auto- mática	Regulable
Piñon Paso / no. de dientes	0,404" / 7
Cadena modelo-seguridad Paso / Grosor de los eslabones	DOLMAR 103 0,404" 0,063"
Guía blindada / estrella	43 – 84 cm
Carburador de membrana tipo / Venturi	TILLOTSON HS 186 A / 17,5 mm
Regulación gas (H)	1 Disminuir una vuelta
Regulación en vacío (L)	1 Disminuir una vuelta
Tornillo tope de marcha en vacío (S)	1 Aumentar una vueltas
Encendido electrónico Punto de encendido	BOSCH KDK 1 2,1 – 2,5 mm / 8000 v/min. 0,3 mm
Holgura	
Bujía distancia entre electrodos	BOSCH WKA 200 TR 6 0,5 mm
Peso, con guía cadena	10,1 kg 43 cm.

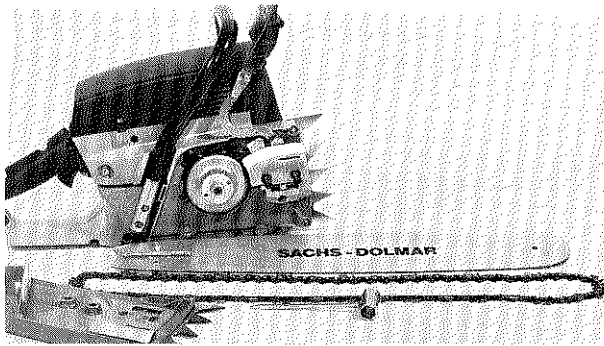

Montage von Schiene und Sägekette

Achtung! Handschuhe tragen. Schiene und Sägekette haben scharfe Kanten. Befestigungsmuttern abschrauben, Kettenradschutz abnehmen. Alle Anlagenflächen müssen sauber sein. Ölbohrungen auf Sauberkeit prüfen. Sägekette in die Führungs-Nut der Sägeschiene einlegen. Laufrichtung (L): Die Hobelzahn-Schneidekanten müssen auf der Schienen-Oberseite zur Schienenspitze zeigen. Beide Teile zusammen auf die Befestigungsbolzen schieben (inneres Führungsblech nicht vergessen!) und gleichzeitig die Sägekette über das Kettenrad legen.

Zapfen der Kettenspannvorrichtung in die Sägeschiene einrasten lassen. Den Kettenradschutz mit Führungsblech auf die Befestigungsbolzen stecken und die Befestigungsmutter nur leicht von Hand anschrauben.

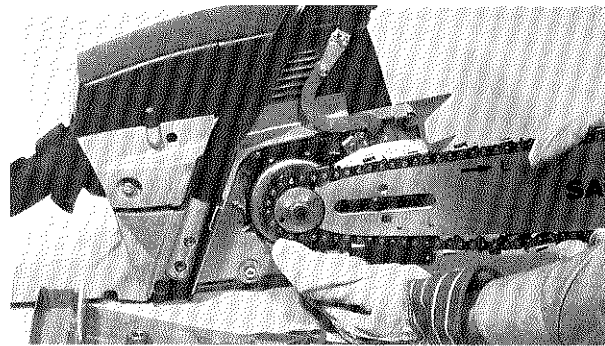

Assembling bar and chain

Caution! Wear gloves. Guide bar and chain both have very sharp edges. Unscrew nuts, remove sprocket guard. All fitting surfaces must be perfectly clean. Check that the oil holes are clean. Place the chain in the groove of the guide bar. Direction of chain travel (L): the cutting edges of the chipper chain on the top edge of the guide bar must face in the direction of the guide bar nose. Slip the bar and chain over the fixing bolts (do not forget inner guide plate!) and at the same time pass the chain around the sprocket.

Position the chain tensioner so that its stud locates in the guide bar. Assemble the sprocket guard with guide plate to the fixing bolts. Assemble the nuts and screw them finger-tight.

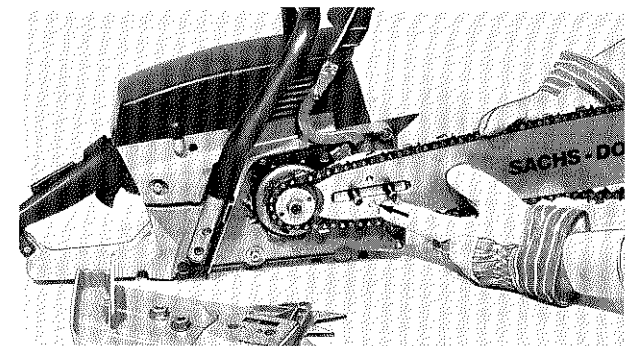

Montage du guide et de la chaîne

Attention! Porter des gants, la chaîne a des bords tranchants. Dévisser les écrous et retirer le protège-pignon. Toutes les surfaces portantes doivent être parfaitement propres. Veiller à la propreté des sorties d'huile. Posez la chaîne dans la rainure du guide. Sens de rotation (L): Les arêtes coupantes des gouges doivent être orientées vers l'embout du guide. Posez l'ensemble sur les goujons de fixation et faire porter la chaîne sur le pignon (ne pas oublier les tôles de guidage intérieures).

Faire entrer le goujon du dispositif de tension dans le guide. Poser le protecteur de pignon avec tôle de guidage sur les goujons de fixation. Ne vissez les écrous de fixation que légèrement à la main.

Montaje de guía y cadena

Atencion! Llevar guantes. La guía y la cadena tienen bordes cortantes. Destornillar la tuerca de sujeción y desmontar el protector del piñón. Todas las superficies de contacto deben estar limpias. Comprobar si los orificios de lubricación por aceite están sin obstruir. Colocar la cadena en la ranura de la guía. Sentido de marcha (L): los bordes cortantes de las gubias superiores deben mirar hacia el extremo de la guía. Colocar ambas partes en los bulones de ajuste (no olvide la chapa protectora interior) y al mismo tiempo montar la cadena en el piñón.

Introducir el pivote del dispositivo tensor de la cadena en el orificio de la guía. Montar el protector del piñón con la chapa de dirección sobre los bulones y apretar suavemente con la mano las tuercas de ajuste.

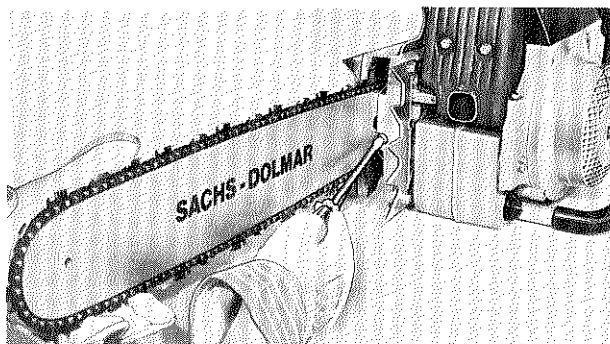

Sägekette spannen

Mit der Spanschraube wird durch Rechtsdrehen die Sägekette gespannt. Schienenbefestigungsmuttern dürfen dabei noch nicht fest angezogen sein. Schienenspitze beim Spannen der Sägekette etwas anheben. Erst danach die beiden Befestigungsmuttern fest mit einem Schlüssel anziehen. Sägekette ist richtig gespannt, wenn sie nicht durchhängt und sich von Hand noch leicht über die Sägeschiene ziehen läßt (Handschuh tragen!). Bei neuer Sägekette unbedingt auch auf ein neues Kettenrad achten (siehe Seite 14). Jede neu aufgelegte Sägekette erst eine Weile ohne zu sägen vom Motor mit Halbgas antreiben lassen, damit die Sägekettenschmierung wirken kann (siehe Seite 14). Nach den ersten Schnitten im Holz die Sägekette wieder nachspannen. Praktiker benutzen 2 – 3 Sägeketten abwechselnd und drehen beim Kettenwechsel die untere Laufseite der Sägeschiene nach oben. Reserveketten über Nacht in ein Ölbad legen. Keine stumpfen Sägeketten verwenden oder solche mit schadhafte Hobelzähnen. Sägeketten müssen bei fortschreitender Erwärmung der Motorsäge wieder nachgespannt werden, weil zu lockere Sägeketten im Schnitt verlaufen oder sogar abspringen können. Bei sehr niedriger Außentemperatur, nach beendeter Sägearbeit oder in längeren Arbeitspausen die Sägekettenspannung wieder lockern, weil die Kette schneller abkühlt und schrumpft als die Schiene.

Tightening the chain

Tighten the chain by turning tensioning screw to the right. The bar fixing nuts must not be too tight at this stage. When tightening the chain lift up the nose of the guide bar slightly. Only then tighten the two fixing nuts with a spanner. The chain is correctly tensioned if it does not sag and can be easily moved by hand along the guide bar. (Wear gloves!) When a new chain is fitted it is essential to fit a new sprocket (see page 14). Each time a new chain is fitted, allow the chain to rotate for a while on the guide bar at half speed. This ensures that the chain is properly lubricated prior to sawing (see page 14). After a few cuts have been made, re-tighten the chain. A good practice is to use two or three chains in alternation. Each time the chain is changed, turn the guide bar so that the edge that was at the bottom is on top. The spare chains should be placed in an oil-bath overnight. Never use blunt chains or chains with faulty chippers. Because of heat dissipation the chain needs to be re-tensioned, because too loose a chain can cut untrue or even slip off the bar. When the job is finished or when taking a long break whilst working in low outside temperatures, always loosen the chain tension, as this enables the chain to cool off and contract quicker than the bar.

Tension de la chaîne

La tension de la chaîne est obtenue en vissant la vis de tension vers la droite. Ne pas encore bloquer les écrous de fixation du guide à la clé. Lever légèrement l'embout du guide lors de la tension de la chaîne, après quoi on peut enfin bloquer les deux écrous à la clé. Une chaîne bien tendue ne doit pas pendre, mais l'on doit cependant pouvoir la bouger facilement à la main. (Porter des gants!) Vérifier absolument l'état du pignon avant de monter une nouvelle chaîne (voir page 14). Faire tourner toute chaîne neuve un certain temps (sans scier) en demi-gaz afin d'éprouver le fonctionnement de la lubrification (voir page 14). Retendre la chaîne après la première coupe dans le bois. Utiliser simultanément 2 à 3 chaînes; lorsque l'on change la chaîne il convient d'inverser le guide de bas vers le haut. Laisser tremper les chaînes de réserve une nuit dans un bain d'huile. Ne jamais utiliser une chaîne émoussée ou dont les gouges sont endommagées. Retendre la chaîne lorsque la tronçonneuse a été utilisée pratiquement sans arrêt car, à cause de la chaleur occasionnée lors du sciage, la chaîne se détend et elle ne coupe plus droit; elle saute le cas échéant. Si la température extérieure est relativement basse ou que l'on utilise pas la tronçonneuse pendant un certain temps, il convient de détendre la chaîne, car celle-ci refroidit (et se rétracte) plus vite que le guide.

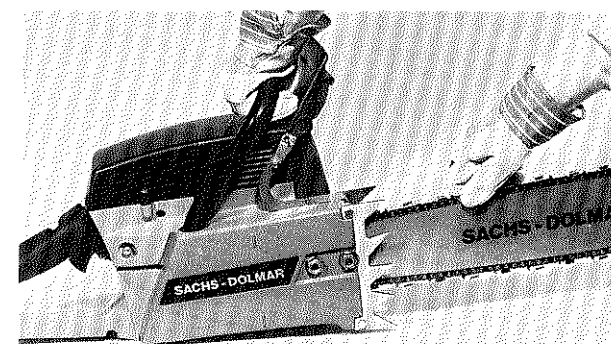

Forma de tensar la cadena

Mediante el tornillo tensor y girándolo a derechas se tensa la cadena. Las tuercas de sujeción de la guía no han de estar apretadas. Levantar ligeramente el extremo de la guía al tensar la cadena. Solo entonces deben de ajustarse, mediante llave y fuertemente, las tuercas de sujeción. La cadena está bien tensada, si ésta no cuelga y si se puede correr aún con la mano sobre la guía. (llevar guantes). Comprobar el estado del piñón antes de poner cadena nueva (véase página 14). Toda cadena nueva, ha de trabajar cierto tiempo en vacío, con el motor a medio gas y para que se lubrique (véase página 14). Después de haber efectuado algunos cortes, es preciso volver a tensar la cadena. Los especialistas trabajan con dos ó tres cadenas alternativamente y al hacer el cambio de esta, colocan la parte inferior de la guía hacia arriba. Durante la noche tener las cadenas de repuesto en baño de aceite. No emplar nunca cadenas sin filo ó que tengan dientes deteriorados. Las cadenas se han de ir tensando, si se produce un calentamiento continuado de la motosierra, ya que si se aflojan demasiado, patinan al hacer el corte y hasta pueden salirse. Después del trabajo y con temperaturas ambientes muy bajas ó intermedios de trabajo muy prolongados, se ha de destensar la cadena, ya que ésta se enfría y se contrae más rápidamente que la guía.

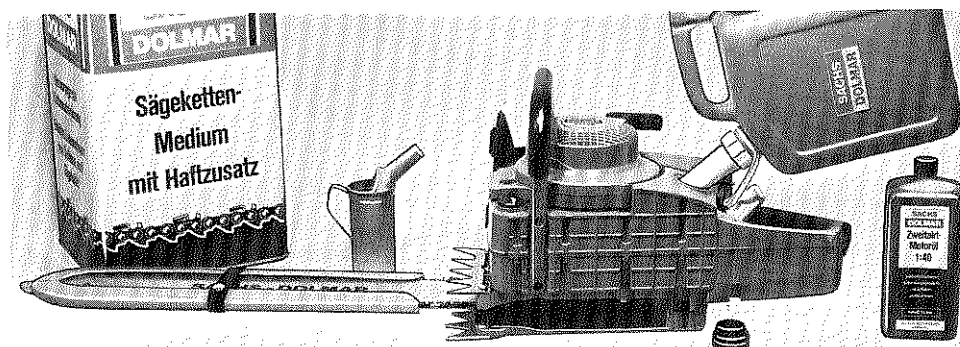

Tanken

Kraftstoff (großer Tankverschluß) Zweitaktgemisch 25 : 1, also 25 Teile Normal-Benzin und 1 Teil Motoröl SAE 30 mischen. (Für 1 Liter Benzin also 40 cm³ Öl.) Kein Super-Benzin verwenden, weil der Benzolzusatz die Membranen angreift (!), aber mindestens 87 – 88 ROZ. Nie im Tank der Säge anmischen, die Vermischung wird unzureichend. Während der ersten 40 Betriebsstunden zum „Einlaufen“ 20 : 1 mischen. Wenn die vollgetankte Motorsäge einige Tage stillgestanden hat, vor dem Anwerfen kräftig schütteln (Kraftstoff wieder vermischen!). DOLMAR Zweitakt-Motoröl 40 : 1 ist dem Dosenaufruck entsprechend zu gebrauchen. Während der Einlaufzeit 30 : 1.

Bei extremen Außentemperaturen muß die Ölviskosität entsprechend anders gewählt werden. Auskunft beim SACHS-DOLMAR-Service.

Sägekettenöl (kleiner Tankverschluß). Es muß immer genügend Öl im Öltank sein. Häufig nachprüfen. Gute Schmierung ist sehr wichtig! Ohne Öl sägen beschädigt in kurzer Zeit Sägekette und -Schiene und fördert die Bruchgefahr. Am besten DOLMAR Spezial-Sägekettenöl mit Haftzusatz benutzen, sonst normales Motoröl SAE 30. Bei extremen Außentemperaturen muß die Ölviskosität entsprechend anders gewählt werden. Auskunft beim SACHS-DOLMAR-Service. Niemals Altöl verwenden, sonst erlischt die Garantie, da mangelhafte Schmierfähigkeit und Ölverschmutzung bei Ölpumpe und Sägevorrichtung unnötigen Verschleiß verursachen.

Filling the tank

Fuel (large tank cap) Two-stroke mixture 25 : 1, that is to 25 parts normal petrol add one part engine oil SAE 30. (For 1 litre petrol add 40 ccm oil) Do not use Super, as the benzene mixture damages the diaphragms (!), but it must be at least 87 – 88 ROZ. Never use the saws tank for mixing fuel as it does not blend well. During the first 40 working hours, for running-in, use 20 to 1 mixture. If the fully tanked saw has been standing idle for a few days, shake well (to re-mix the fuel) before starting the engine. When using DOLMAR two-stroke engine oil 40 : 1, as stated in the instructions printed on the can, add only one part to 30 parts of petrol during the running-in period and thereafter one part to 40 parts of petrol. When working in extreme outside temperatures be sure to choose the correct oil viscosity. Details obtainable from SACHS-DOLMAR service depots.

Saw chain oil (small tank cap) Always ensure that there is sufficient oil in the tank. Check at frequent intervals. It is very important for the chain to be properly lubricated. Sawing without oil damages the chain and guide bar very quickly. It is best to use special non-drip chain oil (obtainable from SACHS-DOLMAR service depots); otherwise use regular grade SAE 30 engine oil.

When working in extreme outside temperatures be sure to choose the correct oil viscosity. Details obtainable from SACHS-DOLMAR service depots. Never use old oil which causes bad lubrication and clogging up of oil pump and sawing attachment, and you will lose all warranty claims.

Faire le plein

Carburant (grand bouchon) Mélange = 25 : 1, soit 25 litres d'essence normale pour un litre d'huile SAE 30, ce qui correspond à 40 cm³ d'huile pour un litre d'essence. Ne jamais utiliser de super, car l'additif de benzol détruit les membranes (!) le taux minimum doit être de 87 à 88 ROZ. Ne jamais faire le mélange dans le réservoir de la tronçonneuse. Pendant les premières 40 heures de travail la tronçonneuse est en rodage; le mélange doit être de 20 : 1. Si la tronçonneuse n'a pas été utilisée pendant plusieurs jours et que le réservoir est plein, il convient de la secouer énergiquement avant la première mise en marche afin que le carburant soit parfaitement mélangé. L'huile deux-temps DOLMAR 40 : 1 est économique; lors du rodage = 30 : 1.

Si la température extérieure est relativement basse, choisir une huile à viscosité adaptée.

Huile de chaîne (petit bouchon) Il doit toujours y avoir suffisamment d'huile dans le réservoir; le contrôler fréquemment, car une bonne lubrification est très importante! Scier sans huile aurait pour conséquence à très brève échéance, la détérioration du guide et de la chaîne. Utiliser de préférence l'huile DOLMAR avec additif, ou encore, de l'huile normale SAE 30. Là encore à basse température choisir une huile à viscosité correspondant à la température. Se renseigner auprès des stations de service après-vente SACHS-DOLMAR. Ne jamais utiliser de vieille huile; la garantie tombe de plein droit, car la lubrification insuffisante et l'encrassement de la pompe à huile et du dispositif de sciage engendrent alors une usure inutile et prématurée.

Llenado de depósitos

Combustible (Tapón grande). Mezcla para motores de dos tiempos 25 : 1. No emplear gasolina Super, ya que el benzol adicional de ésta ataca las membranas(!), usar solo gasolina de 85 octanos. No hacer la mezcla nunca en el depósito de la motosierra, ésta será siempre insuficiente. Durante las primeras 40 horas de trabajo, para hacer el "rodaje", mezclar 20 : 1. Si la motosierra, con el depósito lleno, ha estado varios días en reposo, antes de ponerla en marcha de nuevo, agitarla fuertemente (se consigue con ello de nuevo una buena mezcla de combustible). Se puede emplear aceite para motores de dos tiempos DOLMAR 40 : 1, según las prescripciones descritas en la lata. Durante el rodaje emplee 30 : 1. Con temperaturas ambientes extremas, se ha de elegir la viscosidad del aceite correspondiente. Informese en el servicio SACHS-DOLMAR.

Aceite de cadena (Tapón pequeño). Siempre ha de haber el suficiente aceite en el depósito. Comprobarlo con frecuencia. Un buen engrase es muy importante. Serrar sin aceite, significa deteriorar, en un corto plazo de trabajo, la cadena y la guía ó predisponerlas a roturas. Lo mejor es usar – aceite especial DOLMAR con aditivo adherente ó aceite normal de motor SAE 30. Con temperaturas ambientes extremas, se ha de elegir la viscosidad del aceite correspondiente. Infórmese en el servicio SACHS-DOLMAR. No utilizar nunca aceite usado, ya que se perderá la garantía de la máquina, puesto que una lubricación insuficiente y el uso de aceite sucio producen un desgaste prematuro en la bomba de aceite y la guía y cadena.

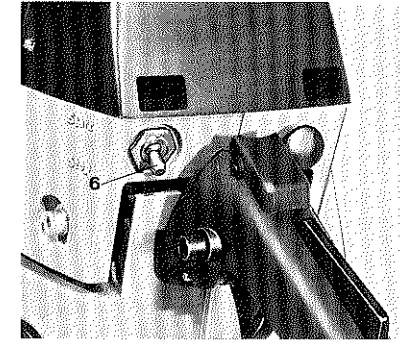
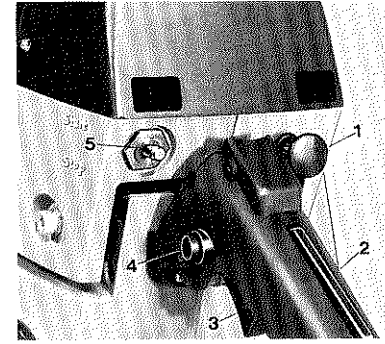
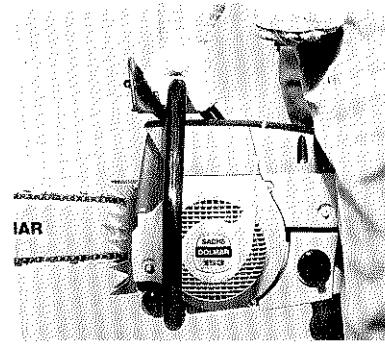
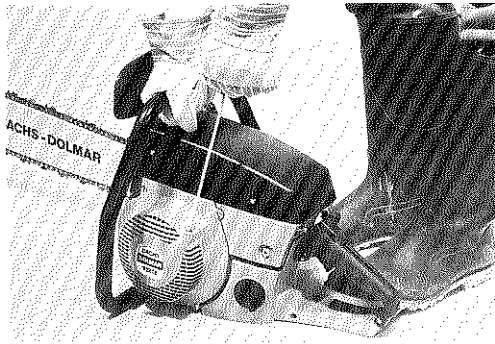

Motor starten und abstellen

Unbedingt erst 3 m vom Tankplatz entfernt starten. Motorsäge an Bügelgriffmitte auf den ebenen Boden drücken und mit der Fußspitze absichern (Bild 1), oder den Griff zwischen die Knie klemmen (Bild 2). Die Sägekette darf keine Gegenstände berühren, denn sie läuft sofort mit. Auf eigenen sicheren Stand achten. Andere Praktiken, z. B. auf Stamm abstützen oder Motorsäge frei in der Hand anwerfen, sind sehr gefährlich und darum verboten.

Kaltstart: Chokerknopf ziehen (1), erst Sicherheitstaste (2) dann Gashebel (3) drücken und mit dem Knopf (4) in Halbgasstellung festsetzen. Kurzschlußschalter-Hebel (5) muß auf „Start“ zeigen, die Kettenbremse gelöst sein (siehe Seite 9). Anwerfgriff leicht anrücken, damit die Startklinken einrasten und dann kräftig herausziehen. Senkrecht ziehen schon das Seil. Anwerfseil nicht ganz bis zum Ende herausziehen und Anwerfgriff nicht zurückschnellen lassen, sondern langsam zurückführen, damit die Rückholfeder geschont wird. Schon nach den ersten Zündungen den Chokerknopf wieder hineinschieben und dann noch einmal starten. Sowie der Motor anspringt, die Motorsäge an beiden Handgriffen fest anfassen, den Gashebel leicht antippen, damit der Feststellknopf herauspringt, und den Motor mit mäßigen Umdrehungen warmlaufen lassen.

Warmen Motor ohne gezogenen Choker, in Halbgasstellung, starten.

Motor abstellen: Kurzschlußschalter-Hebel (6) auf „Stop“ stellen (oder im Notfall den Choker herausziehen, Motor überfetten), Kettenbremse festsetzen.

Starting and stopping the engine

Start engine at least 9 feet away from refuelling area. Hold saw firmly on the even ground with hand on front handle and foot in rear handle (picture 1) or hold the rear handle between the knees (picture 2). The chain must not be in contact with anything as it turns immediately. Be sure to have a firm stand. Other methods, e.g. starting saw on a wet log or holding the saw in one hand and starting, are very dangerous and forbidden.

Cold start: Pull out choke (1), depress safety lever (2) then throttle (3), and hold in half-throttle position by pressing button (4). The lever of the short-circuit switch must be in the "Start" position (5), and the chain brake disengaged (see page 9). Pull out the starter handle until the starter ratchets catch, then pull the remaining rope out smartly. To preserve the rope pull vertically upwards. Never pull out the full length of the rope and do not suddenly release the starter handle; keep the rope under slight tension so that it rewinds slowly and the rewind spring is preserved. Push in the choke after the first ignitions and continue to pull the starter rope. As soon as the engine starts, grab both handles on the saw tightly and tap the throttle lever to release the lock button from its position. Let engine warm up at medium revs. Always start a warm engine without the choke, but with the throttle in the half-throttle position.

To stop the engine: Flip the short-circuit switch (6) to "Stop" (or in an emergency pull out the choke, mixture too rich) and engage chain brake.

Faire démarrer le moteur et l'arrêter

Se distancer d'au moins 3 mètres de l'endroit où on a fait le plein. Maintenir la tronçonneuse au centre de la poignée d'abattage en appuyant sur le sol et placer la pointe du pied dans la poignée-pistolet (figure 1) ou encore, coincer la poignée entre les genoux (figure 2). La chaîne ne doit pas entrer en contact avec des objets quels qu'ils soient, car elle tourne immédiatement. Prendre une position stable.

Démarrage à froid: Tirer le starter (1), appuyer la touche de sécurité (2) ensuite l'accélérateur (3) en amenant le bouton (4) en position demi-gaz. Le bouton court-circuit (5) doit être en position «Start», le frein de chaîne doit être détendu (voir page 9). Tirer légèrement la poignée de lancement, afin que les cliquets entrent en place, ensuite tirer la poignée énergiquement et verticalement. Ne jamais tirer le câble de lancement jusqu'à se butée et veiller à ce que le câble s'enroule lentement, ainsi on préserve le ressort de rappel. Dès les premiers allumages repousser le starter et redémarrer. Dès que le moteur tourne maintenir la tronçonneuse à deux mains (une main à chaque poignée) appuyer légèrement sur l'accélérateur pour libérer la touche de blocage et ensuite laisser chauffer le moteur progressivement. Si le moteur est chaud, démarrer en position demi-gaz.

Pour arrêter le moteur amener l'interrupteur en position «Stop» (ou encore, si nécessaire, tirer le starter ce qui provoque un mélange trop riche), enclencher le frein de chaîne.

Arranque y parada del motor

Se debe arrancar el motor estando, por lo menos a 3 m., del lugar donde se haya reposado. Se apoyará la motosierra sobre el suelo firmemente y en posición horizontal, apretando desde la empuñadura cogida en su punto medio y con la punta del pie (figura 1) ó cogiendo el asa trasera entre las rodillas (figura 2).

Arranque en frío: Tirar del botón del aire (1), primero apretar el pulsador de seguridad (2) y después llevar la palanca del acelerador a la posición media y fijarla con el botón (4). El interruptor de paro (5) debe fijarse en "start", y el freno de la cadena debe de estar quitado (véase página 9). Tirar suavemente del puño de arranque, para que engrane el mismo e inmediatamente tirar con fuerza. Si se tira en posición vertical se desgasta menos la cuerda. No sacar del todo la cuerda de arranque y no soltar de golpe el puño, sino llevarlo lentamente a su posición, para que el muelle de recuperación no se desgaste. Después de las primeras explosiones, meter de nuevo el botón del aire y arrancar nuevamente. En cuanto el motor se haya puesto en marcha, sujetar la motosierra por ambas empuñaduras, mover ligeramente la palanca del acelerador para que salte el botón de fijación y llevarla a una posición tal que acelere el motor razonablemente, para su precalentamiento. Arranque con motor caliente: Sin tirar del botón de aire, arrancar con el gatillo del acelerador en posición media.

Parada del motor: El interruptor de paro (6) debe ser puesto en posición "stop" (ó en caso de necesidad tirar del botón del aire ahogando el motor) poner el freno de la cadena.

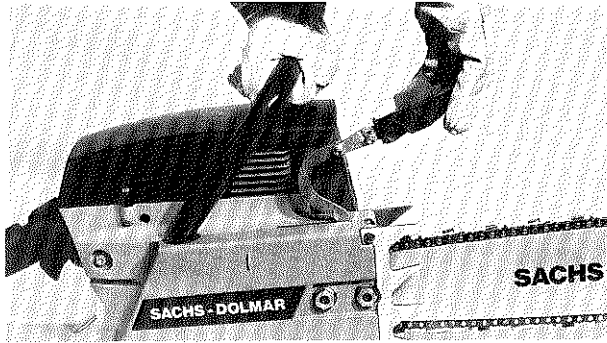

Sicherheits-Kettenbremse

Der vordere Handschutz wirkt gleichzeitig als Ausrückhebel für die Kettenbremse. Er löst eine Feder aus, die über ein Bremsband die Kupplungstrommel mit Kettenrad und damit die Sägekette ruckartig festhält. Im Bruchteil einer Sekunde steht die Sägekette still.

Bremse festsetzen: Handschutz nach vorn drücken (zur Sägekette). Falls bei der Arbeit die Hand vom Bügelgriff abrutscht oder wenn die Säge hochschlägt (kick-back), wird durch die Berührung mit dem Handrücken ebenfalls die Bremse festgesetzt.

Bremse lösen: Handschutz zurückziehen (zum Bügelgriff). Die Bremshalterung rastet hörbar ein.

Der Abstand zwischen Handschutz und Bügelgriff läßt sich durch zwei Schrauben (Pfeil) einstellen.

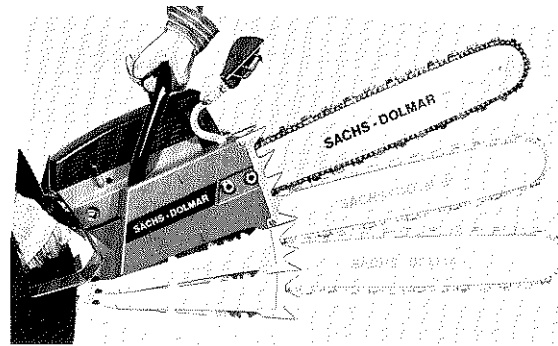

Chain brake

The front hand guard also functions as an engaging lever for the chain brake. The lever, when engaged, sets off a spring, which via a brake spring immediately stops the clutch drum with sprocket and of course the chain. In a split second the chain is at a standstill.

To engage brake: Press hand guard forward (towards the chain). If the hand should slip from the front handle whilst working with the saw or if the front of the saw jumps upwards (kick-back), the back of the hand comes into contact with the guard and engages the brake.

Disengaging the brake: Pull hand guard backward (towards front handle). You can hear the brake slip back into position.

The distance between the front handle and the hand guard can be altered by loosening the two screws (arrow).

Frein de chaîne

Le protège-main se trouvant à l'avant sert également de levier de déclenchement pour le frein de chaîne. Ce levier déclenche le ressort qui lui même agit sur un feuillard, lequel bloque instantanément le tambour d'embrayage avec pignon et par voie de conséquence, la chaîne. En une fraction de seconde la chaîne est bloquée.

Enclenchement du frein de chaîne. Amener le protège-main vers l'avant (en direction de la chaîne). Si la main qui tient la poignée d'abattage glisse lors du sciage ou si la tronçonneuse rebondit (= kick-back) le frein de chaîne entre en action, le dos de la main entrant en contact avec le levier.

Désenclenchement du frein de chaîne. Relever le protège-main (en direction de la poignée d'abattage). Le frein s'enclenche audiblement. On règle la distance entre le protège-main et la poignée d'abattage à l'aide de 2 vis (voir flèche).

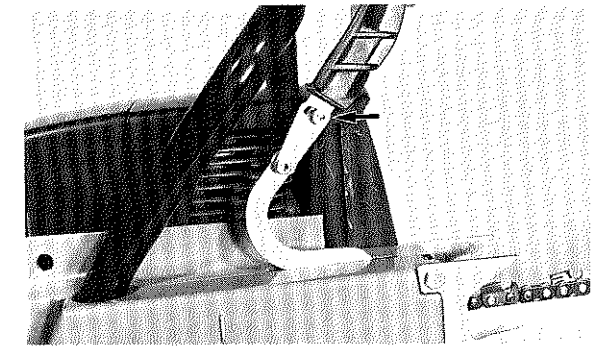

Freno de seguridad de la cadena

La protección delantera de la mano, es al mismo tiempo palanca del freno de la cadena. Esta palanca al actuarla, libera un muelle que, través de la cinta de freno sujeta firmemente el tambor del embrague con el piñón y por tanto, también la cadena. En décimas de segundo, la cadena se queda parada.

Fijación del freno: Empujar hacia delante la protección de la mano (hacia la cadena). En caso de que durante el trabajo, la mano delantera se escurra de la empuñadura ó si la motosierra se desplaza hacia arriba (kick-back), el freno de la cadena queda echado al dar con el dorso de la mano sobre su protección.

Soltar el freno: Tirar de la protección de la mano hacia atrás (hacia la empuñadura). La sujeción del freno se libera produciendo un ruido que se oye perfectamente.

La separación entre la empuñadura y la protección de la mano, es regulable mediante dos tornillos (flecha).

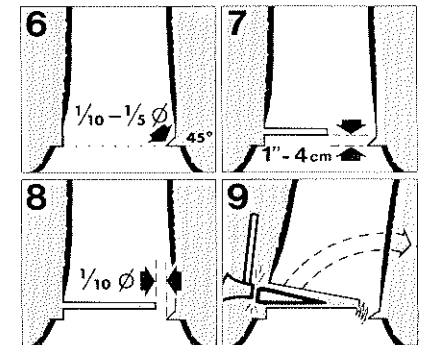
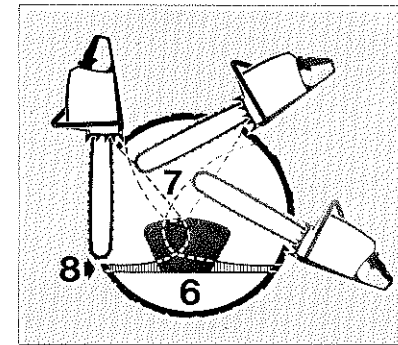
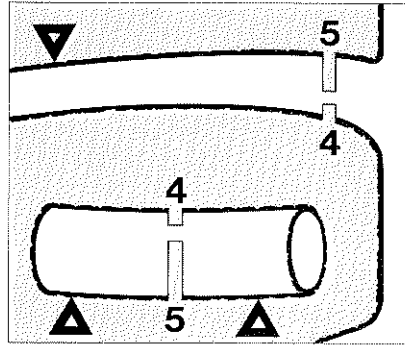
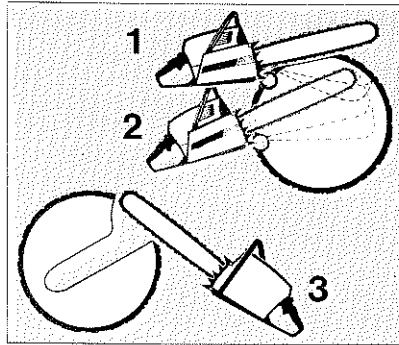

So wird gesägt

Sicherheitsregeln von Seite 2 beachten! Sägekettenschmierung kontrollieren. Bei trockenem und bei starkem Holz die Ölförderung reichlicher einstellen (siehe Seite 14). Im vorgesehenen Schnittbereich das Holz von Sand, Nägeln u. ä. säubern, damit die Sägekette nicht beschädigt wird. Mit der Sägekette nicht den Erdboden berühren. Neue Sägekette nach wenigen Schnitten nachspannen.

Ablängen (1): Zackenleiste ansetzen, Vollgas geben, mit laufender Sägekette ins Holz einschneiden; dabei am hinteren Griff hochziehen und am Bügelgriff führen. – **Nachsetzen (2):** Säge am Bügelgriff niederdrücken. Mit Vollgas weiterschneiden. Zackenleiste zurückziehen und tiefer wieder ansetzen. – **Stechen (3)** (Nur für Geübte!): Schienenunterseite ansetzen, Spitze zurückschwenken und einstechen. – **Hängendes Holz:** Druckseite (4) etwas anschneiden; Zugseite (5) ganz durchschneiden. **Fällen:** Fallkerb (6) rechtwinklig zur gewollten Fallrichtung anbringen. Fällschnitt (7) waagrecht 2 – 4 cm über der Fallkerbsohle durchführen. Bruchleiste (8) unbedingt stehen lassen! Kunststoff- oder Alu-Schnittkeile (kein Eisen!) (9) rechtzeitig eingesetzt, verhindern das Einklemmen der Sägekette. Nach lautem Warnruf den Stamm mit Alu-Fällkeilen oder Fällhebel in die gewollte Fallrichtung drücken.

How to use the saw

First read the safety rules on page 2! Check the chain to make sure that the oiler is functioning. When cutting dry or large areas of timber always increase the oil flow for lubrication (see page 14). Make sure that the timber is free from sand, nails and the like, which would damage the chain. Do not let the chain come into contact with the ground. Re-tighten the new chain after taking the first few cuts. **Bucking (1):** Position the spike bar, give full throttle, cut with the rotating chain by lifting up the pistol grip; use the front handle for guiding. **To re-position (2):** apply downward pressure to the front handle whilst continuing to cut with full throttle; withdraw the spike bar and shift to a lower position. **Plunge-cutting (3):** Only for the well trained fellers: Position the saw with the underside of the bar in contact with the wood, swing back the nose and make the plunge-cut. **Limbing:** Make a shallow cut on the pressure side (4). Cut through from the tension side (5). **Felling:** Make the undercut (6) at right angles to the line of fall. Make the felling cut (7) 1" – 2" above the bottom of the undercut. Do not trim off the hinge wood (8). Use plastic or aluminium wedges (9) (not iron or steel) as soon as possible to prevent the chain from seizing up. After a warning shout, force the tree to fall in the required direction by knocking in aluminium wedges.

Technique de travail

Observer les règles de sécurité de la page 2! Contrôler la lubrification de la chaîne. Augmenter le débit d'huile dans le bois sec et le gros bois (voir page 14). Veiller à ce que l'endroit où l'on scie soit exempt de corps étrangers, tels que sable, clous etc. afin que la chaîne ne soit pas endommagée. La chaîne ne doit jamais toucher le sol. Retendre toute chaîne neuve après la première coupe.

Tronçonnage (1): Faire entrer la barre dentée en contact avec le tronc, accélérer plein gaz et n'attaquer la coupe qu'avec la chaîne en marche; lever la poignée-pistolet vers le haut en utilisant la poignée d'abattage que pour guider. **Réamorçage (2):** Appuyer la poignée d'abattage vers le bas, continuer le sciage en plein gaz. **Dégager la barre dentée et attaquer plus bas.** **Percée frontale (3):** (Pas pour les débutants!) Attaquer le bois avec la partie avant inférieure du guide, relever la partie avant du guide et entailler. **Bois pendante:** (Attention!) Entailler le bois sous tension (4); scier entièrement le côté en traction (5). **Abattage:** Entaille de chute (6) d'équerre avec la direction de chute désirée. Coupe d'abattage (7) 2 à 4 cm au dessus de la base de l'entaille. Ne pas scier la charnière (8)! Insérer le coin en plastique ou en aluminium (9) il empêche le blocage du guide. Après avoir crié «attention» pousser le tronc en direction de la chute avec des coins ou encore un levier de chute.

Modo de serrar

Observar las reglas de seguridad de la página 2. Controlar la lubricación de la cadena. Regular para que sea mayor la lubricación, cuando se vaya a serrar madera dura ó seca (véase página 14). Limpiar de arena y clavos, entre otros, la madera que vaya a cortarse, en toda la zona prevista para serrar, para que la cadena no sufra deterioros. No tocar el suelo con la cadena. Si la cadena es nueva, volver a tensarla, despues de algunos cortes.

Cortar (1): Colocar la garra dentada, acelerar a fondo, introducir la cadena en marcha en la madera, tirando del asa trasera hacia arriba y unsando la empuñadura delantera solo para guiar el corte. **Reiterar el corte (2):** Empujar hacia abajo la empuñadura delantera y acelerando a fondo seguir el corte. Retirar la garra dentada y colocarla a continuación. **Perforar (3):** (solo para especialistas): Apoyar el lado inferior de la guía, girar hacia atrás la punta y perforar. **Madera suspendida:** (atención) Entallar del lado de peso (4). Cortar totalmente en la parte de tiro (5). **Talar:** Hacer el corte de caída (6) del tronco en sentido perpendicular a la dirección de caída elegida. Efectuar el corte de talado (7) 2 – 4 cm. por encima del corte de caída. Dejar necesariamente una sección de rotura (8) sin cortar. Colocar la cuña de plástico (9) a su debido tiempo, para evitar el bloqueo de la cadena. La cuña puede ser también de aluminio. Después de una voz de atención, desplazar el tronco en el sentido de caída deseado, mediante cuñas de aluminio ó palancas.

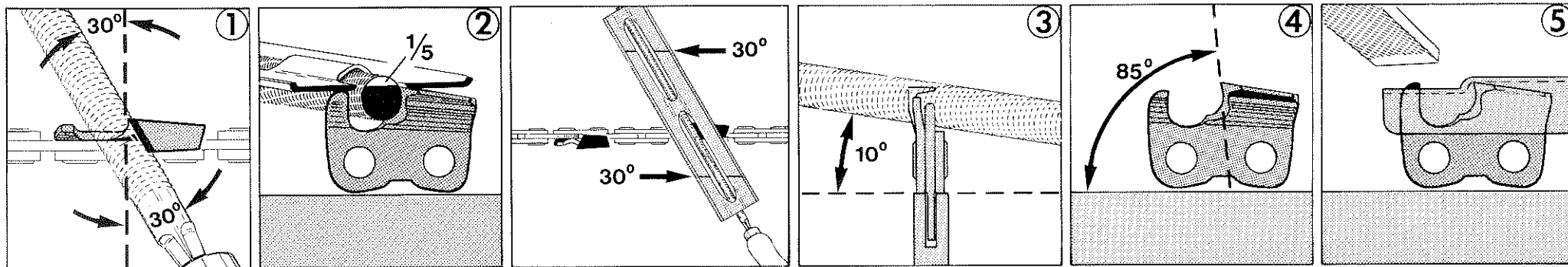

Sägekette nachschärfen

Mit richtig geschärfte Sägekette bringt ihre Motorsäge die beste Leistung. Oft schärfen, wenig feilen. Kettenfeile mit 5,5 mm Durchmesser für die 0,404" Sägekette benutzen. Feile muß 10° aufwärts (3) ansteigend und bei 4/5 des Durchmessers als Einsinktiefe (2) exakt im Schärfwinkel (1) geführt werden. Ein richtiger Feilenhalter erleichtert die Feilenführung, er begrenzt die Einsinktiefe und hat Markierungen für den Schärfwinkel. Der Brustwinkel (4) ergibt sich bei richtiger Feilarbeit von selbst. Mit der Frontstufe der DOLMAR Kettenmeßlehre prüft man die Tiefenbegrenzerhöhe (5). Den Überstand wegfeilen. Alle Hobelzähne müssen genau gleiche Längen (6) und Höhen haben. Tiefenbegrenzer vorne abrunden. Wenn ein Fremdkörper die Sägekette beschädigt: Stark beschädigten Hobelzahn erneuern. Ansenkung der Nietlöcher nach außen. Neuen Hobelzahn auf die Maße der gebrauchten Hobelzähne zurückfeilen (Positionen 5, 6, 7).

Sharpening the chain

A correctly sharpened chain is essential for optimum saw performance. It is better to file less, but often. Use 7/32" dia. files. The file should be angled 10° upwards from the horizontal (3) and exactly in alignment with the top-plate angle (1) using 4/5 ths of the file's thickness only (2). Use a proper file-holder. It prevents you from filing too deeply and also has a scale for filing the top-plate angle correctly. When filing correctly, the side-plate angle (4) will automatically be 85°. Check the height of the depth gauge (5) with the fore end section of the DOLMAR depth gauge jointer. File away any surplus material. All cutters must be of precisely the same length (6) and height. Depth gauges should be rounded off well at the front. If a chain is damaged by foreign matter: remove badly damaged chipper teeth; fit new teeth, making sure that the side with the countersunk rivet holes faces outwards. File back the new teeth to the size of the used ones (positions 5, 6, 7).

Affûtage de la chaîne

Un rendement maximal n'est possible qu'avec une chaîne bien affûtée; l'affiler souvent, l'affûter le moins possible. Utiliser des limes de 5,5 mm de diamètre pour des chaînes au pas de 0,404". Maintenir la lime horizontalement à un angle de 10° (3) à 4/5 du diamètre en profondeur (2) pour obtenir l'angle d'affûtage (1). Un dispositif d'approprié facilite le guidage de la lime, limite la profondeur d'affûtage et possède un repère pour l'angle de limage. L'angle l'instant que l'affûtage est correct. Contrôler la hauteur des limiteurs de profondeur (5) par la partie avant de la jauge. Arrondir les limiteurs de profondeur à l'avant. Tous les dents à gouges doivent avoir la même longueur (6) et hauteur. Si un corps étranger endommage la chaîne: Remplacer toute gouge très endommagée et la limer à l'état d'usure des autres gouges (positions 5, 6, 7).

Afilado de la cadena

Con la cadena bien afilada, su motosierra da el mayor rendimiento. Afilado con frecuencia, significa limar poco. Utilizar limas con 5,5 mm de diámetro para las cadenas de 0,404". La lima ha de llevarse inclinada (3) 10° y según el ángulo de afilado (1) y a una profundidad (2) de 4/5 del diámetro de la lima. Con un soporte apropiado para la función de limado, ésta se simplifica al máximo y evita dar mayor profundidad en el limado puesto que lo delimita y marca el ángulo de afilado. El ángulo frontal (4) resulta por sí solo, si se efectúa bien la operación de limado. Con el calibre DOLMAR se puede comprobar con el escalón frontal la profundidad (5). Limar la parte sobrante. Todos los dientes deben tener exactamente la misma longitud (6) y altura. Los limitadores de profundidad hay que redondearlos en la parte delantera. Cuando un cuerpo extraño deteriora la cadena, renovar los dientes averiados. Embutir los remaches hacia afuera. Igualar con la lima el diente nuevo, a las medidas de los dientes usados (posiciones 5, 6, 7).

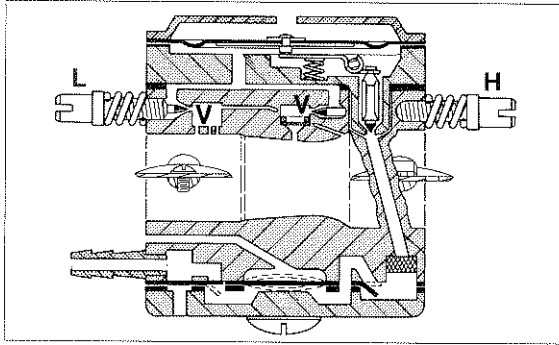

Vergaser einstellen

Zuerst das Luftfilter reinigen. Vergaser ist im Werk für normale Luftdruckverhältnisse eingestellt. Anderes Wetter, andere Einsatzorte (Höhenlage!), andere Kraftstoffbeschaffenheit o. ä. machen Nachregulierung erforderlich. Einstellschrauben können von außen, mit einem schmalen Schraubendreher erreicht werden.

Grundeinstellung: Einstellschrauben H und L behutsam bis zum fühlbaren Berühren des Ventilsitzes (V) hineindreihen, dann wieder herausdrehen:

Vollgas-Stellschraube (H) = ca. 1 Umdrehung, Leerlauf-Stellschraube (L) = ca. 1 Umdrehung. Rechtsdrehen = Gasmisch wird magerer, Linksdrehen = Gasmisch wird fetter. Leerlauf-Anschlagschraube (S) = 1 Umdrehung hinein. Leerlauf-Anschlagschraube (S) soweit eindrehen (Motor warm), daß die Sägekette mitzulaufen beginnt. Dann ca. 1/2 Umdrehung zurückdrehen (1900/min). Im Leerlauf darf die Sägekette nicht mitlaufen!

Feineinstellung (Motor warm): Jede Einstellschraube wirkt auf die Bereiche der anderen mit ein. Einstellung also wechselseitig und schrittweise ändern, oft genügt jeweils 1/16 Umdrehung. Wenn der Motor beim Gasgeben aussetzt: Schraube L ca. 1/8 Umdrehung herausdrehen. Dadurch wird der Leerlauf schneller. Dann die Schraube S 1/8 herausdrehen, weil die Sägekette im Leerlauf nicht mitlaufen darf. – Neigt der Motor zum Überdrehen: Schraube H ca. 1/8 Umdrehung herausdrehen. – Wirkt der Motor bei Vollgas gehemmt und qualmt: Schraube H bis max. 1/4 Umdrehung hineindreihen (nicht über die Grundeinstellung hineindreihen, sonst wird das Gemisch zu mager, die Motorschmierung ungenügend und der Motor zu heiß).

Adjusting the carburettor

Clean the air filter first. The carburettor is factory-adjusted to suit local atmospheric pressure conditions. Readjustment may be necessary due to changes in atmospheric pressure, differences in altitude, individual grades of fuel and the like. The adjustment screws can be set by using a small screwdriver. **Basic adjustment:** Turn the adjustment screws L and H clockwise until contact is just made with valve seating (V), then open the screws anticlockwise:

main adjustment screw (H) = approx. 1 turn
idle adjustment screw (L) = approx. 1 turn

Clockwise = for leaner mixture
Anticlockwise = for richer mixture.

Idle stop screw (S) = screw in 1 turn.

When the engine is warm, screw in the idle stop screw (S) until the saw chain begins to rotate, then unscrew approx. 1/2 turn (1900 r.p.m.). The chain must not move whilst engine is idling.

Fine setting (warm engine): Each adjustment screw setting effects the system of the other screw. Therefore, adjust the screw alternately and only a little at a time. Most times a 1/16th of a turn is adequate.

If the engine misfires or stops whilst accelerating, turn the screw L approx. 1/8th turn out. The idling revs will now be higher, therefore it is necessary to unscrew screw S as the chain should not move when engine is idling. Should the engine revs tend to be too high, unscrew screw H approx. 1/8th out. Should the engine emit dense smoke or not tick over cleanly, turn screw H at the most a 1/4 turn in (do not go under the basic setting as the mixture will become too lean and the engine lubrication will suffer and the engine unit will overheat).

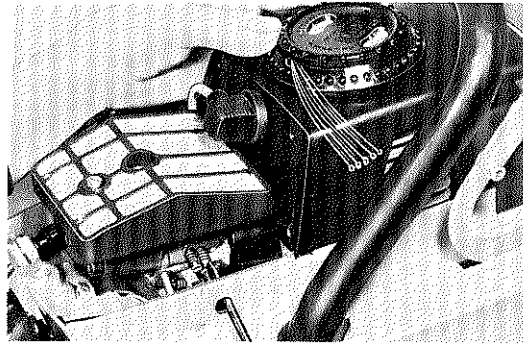

Réglage du carburateur

Nettoyer le filtre à air. Le carburateur est réglé en usine en fonction de la pression atmosphérique ambiante. Un réglage ultérieur est nécessaire si les conditions météorologiques diffèrent ou le lieu de travail (hauteurs!) ou le carburant. Les vis de réglage sont accessibles de l'extérieur – côté gauche du capot – utiliser un tournevis fin. **Réglage de base:** Tourner les vis de réglage H et L vers l'intérieur jusqu'à ce qu'il y ait contact avec le siège de celles-ci (V) ensuite dévisser:

1. Vis de réglage plein gaz (H) = environ 1 tour,
2. Vis de réglage ralenti (L) = environ 1 tour.

Vers la droite = mélange plus pauvre. Vers la gauche = mélange plus riche. 3. Réglage de la vis de butée de ralenti (S) = 1 tour vers la droite. Visser la vis de butée de ralenti (S) – lorsque le moteur est chaud – vers la droite jusqu'à ce que la chaîne commence à être entraînée. Ensuite dévisser d'environ un demi tour (1900/min). Attention! La chaîne ne doit pas être entraînée lorsque le moteur tourne au ralenti!

Réglage précis (moteur chaud): Chaque vis a une influence réciproque; procéder au réglage alterné et progressif, 1/16 de tour suffit normalement. Si le moteur s'étouffe lorsqu'on accélère: Dévisser la vis (L) de 1/8 de tour environ; le ralenti est plus rapide. Ensuite dévisser la vis (S) car la chaîne ne doit pas être entraînée au ralenti. Si le moteur a tendance à s'emballer: Dévisser la vis (H) de 1/8 de tour environ. Si le moteur «tousse» et commence à fumer lorsqu'on accélère: Visser la vis (H) jusqu'à 1/4 de tour maximum (pas au delà du réglage de base) sinon le mélange devient trop pauvre, le moteur n'est plus suffisamment lubrifié et il commence à chauffer.

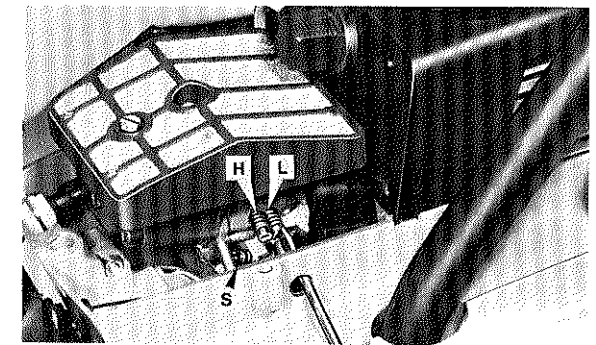

Reglaje del carburador

Primero limpiar el filtro de aire. El carburador se ha regulado en fábrica para unas condiciones de presión atmosférica normales. Los cambios de tiempo, diferentes lugares de trabajo (altitud), otros tipos de combustible, entre otros, hacen necesaria una nueva regulación del carburador. Los tornillos de regulación son accesibles desde fuera a través de la tapa izquierda y mediante destornillador.

Regulación básica: Girar los tornillos de regulación H y L suavemente, hasta que se note el contacto con el asiento de válvula (V), entonces desatornillarlos de la siguiente forma:

1. Regulación de gas (H) = apróx. 1 vuelta.
2. Regulación en vacío (L) = apróx. 1 vuelta. Giro a derechas = mezcla de gas más pobre. Giro a izquierdas = mezcla de gas más rica.
3. El tornillo tope (S) que corresponde a trabajo en vacío = atornillarlo 1 vuelta.

El tornillo tope (S) de marcha en vacío, atornillarlo con el motor caliente hasta que la cadena comience a girar. Efectuado esto, destornillarlo apróx. 1/2 vueltas (1900 r.p.m.). En trabajo en vacío la cadena no ha de girar.

Regulación de precisión (con motor caliente). Cada tornillo de regulación influye en la regulación de los otros. La regulación por tanto, ha de hacerse alternativamente y paso a paso, en muchos casos con 1/16 de vuelta basta.

El motor se para al acelerar: Desatornillar el tornillo L aprox. 1/8 de vuelta. Con ello se acelera el marcha en vacío. Desatornillar también el tornillo S, ya que la cadena no ha de girar en la marcha en vacío. El motor volve demasiado: Desatornillar el tornillo H aprox. 1/8 de vuelta. El motor con máxima aceleración está muy lento y humea: atornillar el tornillo H hasta aprox. 1/4 de vuelta (no sobrepasar la regulación base, por que haría la mezcla muy pobre, la lubricación del motor es insuficiente y éste se calentaría.).

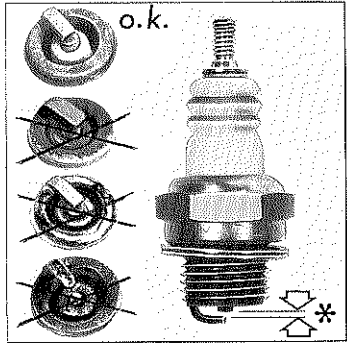

Zündung prüfen

Vorsicht beim Überprüfen der Zündanlage, sie erzeugt bei Polradrotation eine sehr hohe Spannung, die für einen guten Zündfunken erforderlich ist. Nur isolierte Teile anfassen. Ein versehentlich erhaltener Stromschlag ist aber sehr kurz (1µs) und für gesunde Menschen harmlos. Zündkerzen-Elektrode nach jeweils 40 Betriebsstunden nachbiegen auf 0,5 mm Abstand*). Kerzenstecker gerade abziehen, sonst verkantet der Gewindestift und die Klemmfeder kann abspringen. Stark verbrauchte oder verkohlte Zündkerzen erneuern. Test: Herausgeschraubte Zündkerze ans Zündkabel stecken und gegen blanke Motormasse halten. Nicht am Kerzenloch des Zylinders testen (Explosionsgefahr!). Dann Anwerfgriff ziehen: Ein kräftiger Funkenschlag läßt erkennen, daß der Zünder funktioniert. Bei Zünderdefekten oder zum Abziehen des Polrades besser die SACHS-DOLMAR Werkstatt aufsuchen.

Zündzeitpunkt: 2,1 bis 2,5 mm vor oberem Totpunkt.

Kontrolle nur mit Stroboskop bei 8000/min möglich.

Checking the ignition

Be careful when checking the ignition system, because an extremely high charge is produced when the magneto is turned. Only handle insulated parts. To receive a small electrical shock (1 µs) is relatively harmless for a healthy person. At intervals of 40 working hours re-set the spark plug electrode gap to .020" *). Always pull off the spark plug cap so as not to bend the thread on the spark plug, otherwise the cap will not fit correctly. Replace well worn or carbonized spark plug. To test: Remove the spark plug: attach to ignition cable and hold against a naked surface for earth on the engine. Do not test against the spark plug hole on the housing (danger of explosion!). Then pull the starter handle. A powerful flashover indicates that the ignition is in working order. To repair a defective ignition or to remove the magneto go along to the nearest SACHS-DOLMAR service workshop.

Ignition timing: .083" - .098" before top dead centre.

Test only possible with stroboscope at 8000 r.p.m.

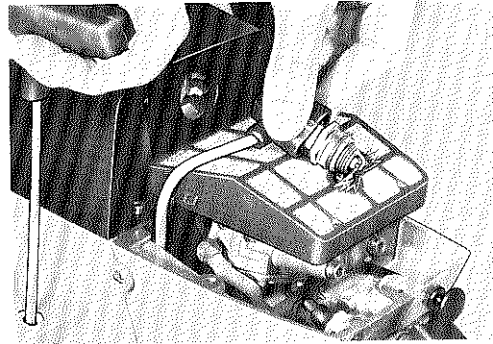

Contrôle de l'allumage

Attention lors du contrôle. Dès que l'on tourne la roue polaire un courant à très haute tension est produit. Cette haute tension produit l'étincelle nécessaire à l'allumage. Ne toucher qu'aux pièces isolées. Une décharge électrique est très brève (1 µs) et ne représente aucun danger pour une personne en bonne santé. Après 40 heures de travail, contrôler l'écartement des vis platinees et ramener l'écartement à 0,5 mm*). Retirer la fiche de bougie en tirant bien droit vers le haut. Remplacer toute bougie dont l'usure est très prononcée ou calaminée. Contrôle: Démonter la bougie et la connecter à la fiche, maintenir la bougie contre la masse du moteur, suffisamment éloignée de son logement dans le cylindre (danger d'explosion). Tirer la poignée de lancement. Une puissante étincelle doit alors se produire. Si l'allumage est défectueux ou si il faut démonter le volant, il est préférable d'avoir recours à un atelier de réparation SACHS-DOLMAR.

Point d'allumage: 2,1 - 2,5 mm avant le point mort supérieur.

Contrôle possible uniquement au moyen d'un stroboscope à 8000 t/min.

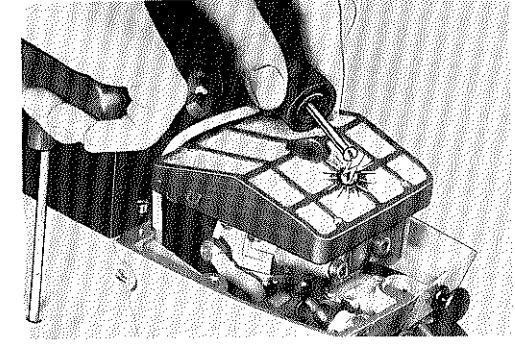

Comprobación del encendido

Ténganse precaución al comprobar el encendido, pues se crea una tensión muy alta al girar el plato magnético. Pero una descarga de corriente es muy corta (1 µs) y no peligrosa para un hombre sano. Los electrodos de las bujías, hay que comprobarlos después de las primeras 40 horas de trabajo y dejarlos con separación de 0,5 mm. El cambio de las bujías se efectuará más cómodamente, si se desmonta la tapa. (Al mismo tiempo se debe quitar la suciedad del ventilador y de las aletas de refrigeración del cilindro). El capuchón de la bujía, ha de extraerse en el mismo sentido en que está colocado, pues si no se matan las aristas del vástago roscado y el muelle de pinza puede saltar. Se deben de renovar las bujías desgastadas ó quemadas. Prueba: Una vez desenroscada la bujía y colocado el capuchón de nuevo, ponerla a masa sobre el motor. No se debe probar sobre el orificio de la bujía en el motor (peligro de explosión). Se tirará entonces del arranque. Una potente chispa indicará, que el encendido funciona perfectamente. En caso de que surjan problemas en el encendido, ó si hay que desmontar el plato magnético, debe ponerse en contacto con el taller SACHS-DOLMAR.

Punto de encendido: 2,1 - 2,5 mm antes del punto muerto superior.

Controlar posible sólo mediante un stroboscopio por 8000 v/min.

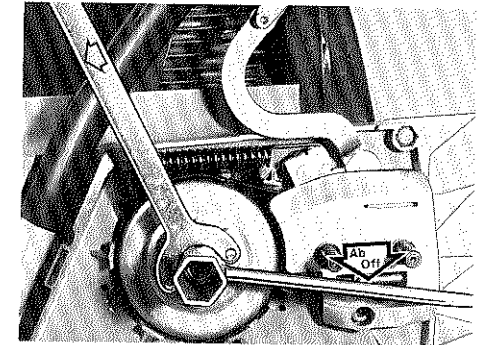
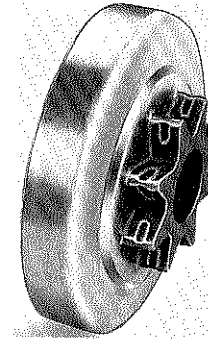
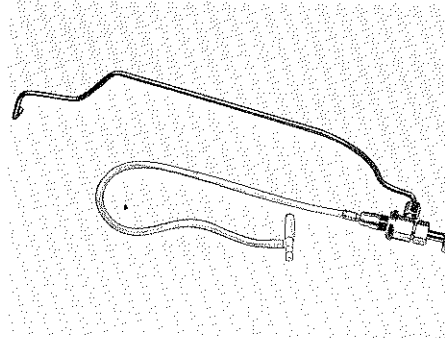
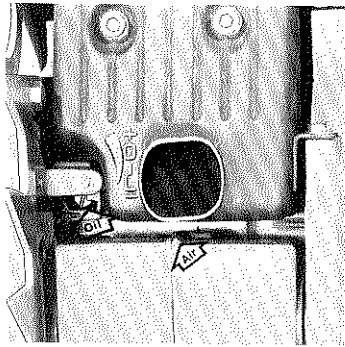

Ölpumpe regulieren

Die Einstellschraube (oil) ist von vorne mit einem Schraubendreher erreichbar. 1/4 Umdrehung verändert bereits die Ölförderung merklich. Rechtsherum drehen (Schraube hinein) ergibt weniger Öl. – Linksherum drehen (Schraube heraus) ergibt mehr Öl. Bei ganz eingedrehter Schraube ist die Ölförderung abgestellt. – Die Dichtungslücke unterm Auspufftopf (air), Ölbohrungen und Führungsnut der Sägechiene und den Saugkopf (Sieb) im Öltank (Seite 17) sauber halten. Test der Ölförderung: Die laufende Sägekette muß an der Schienen spitze etwas Öl abschleudern.

Die Hand-Ölpumpe (Sonderzubehör) fördert durch Druck auf den Kolben (Knopf) zusätzlich und unabhängig von der Automatic-Pumpe Schmieröl aus dem Tank an die Sägekette.

Kettenrad und Kupplung auswechseln

Maximal 0,2 mm tief verschlissenes Kettenrad erneuern, sonst leidet die Sägekette. Kupplungsmutter rechtsherum im Uhrzeigersinn (Linksgewinde) abschrauben. Dabei den DOLMAR-Hakenschlüssel (Ersatzteilliste) benutzen. Beim Auswechseln der Kupplungstrommel das Heißlagerfett im Nadellager erneuern, aber sparsam, damit die Fliehgewichte nicht verschmieren. Verschlossene Fliehgewichte nur satzweise erneuern, sonst läuft die Kupplung ungleichmäßig. Nabe montieren: Konus muß absolut fettfrei sein. Führungsscheibe nicht vergessen. Sechskantmutter mit 26 Nm anziehen.

Regulating the oil pump

The regulating screw (oil) can be reached from the front by using a screwdriver. A 1/4 of a turn influences the setting tremendously. Turn screw clockwise (screw in) and the oil flow is reduced. Turn screw anticlockwise (screw out) and the oil flow is increased. When screwed right in the oil flow is cut off. – Keep the clearance in the gasket under the muffler (air), the oil bore and groove of the guide bar and the suction head in the oil tank clean (see page 17). To test oil flow: When the saw is running, some oil should spray off the nose of the guide bar. Press the button of the hand oil-pump (special accessory), which functions independantly from the automatic oil-pump, for additional oil to lubricate the chain.

Changing the sprocket and clutch

A .008" worn sprocket should be renewed otherwise the chain will suffer damage. Unscrew clutch nut by turning in a clockwise direction (left-hand thread). Using special wrench (see spare parts list) to hold crankshaft. When replacing clutch drum renew the high melting point grease in the needle bearing, being careful not to soil the clutch lining. Worn out clutch shoes be replaced in sets, otherwise the clutch runs unevenly. Assembling hub: taper must be absolutely free of grease. Do not forget guide disc. Tighten hexagonal nut with 26 Nm torque. –

Réglage de la pompe à huile

La vis de réglage (oil) est accessible de l'avant avec un tournevis. 1/4 de tour modifie considérablement le débit d'huile. En tournant vers la droite le débit diminue. En tournant vers la gauche le débit augmente. Si la vis de réglage est entièrement vissée (vers l'intérieur) le débit est totalement interrompu. Maintenir en parfait état de propreté la fente d'aération (air), se trouvant derrière le pot d'échappement, perçages d'arrivée d'huile et rainure de guide ainsi que la tête aspirante (tamis) dans le réservoir d'huile (page 17). Contrôle du débit d'huile: Lorsque la chaîne tourne, l'huile doit être éjectée de l'embout du guide.

La pompe à huile manuelle (sur option) fonctionne par simple pression sur le bouton. L'apport d'huile est additionnel et indépendant de la pompe à huile automatique, apportant l'huile de réservoir à la chaîne.

Remplacement du pignon et embrayage

Un pignon accusant une usure maximale de 0,2 mm doit être remplacé immédiatement car, dans le cas contraire, il endommage la chaîne. Dévisser l'écrou de l'embrayage en tournant la clé vers la droite (filetage à gauche!). A cet effet, utiliser la clé stoppeur pour vilebrequin (voir liste de pièces détachées). Lors du remplacement du tambour d'embrayage, regraisser le roulement à aiguilles parcimonieusement à cause des masselottes. Ne remplacer les masselottes que par jeu complet, sinon l'embrayage ne tourne plus rond. Montage de moyeu: le cône doit être absolument sans graisse. Ne pas oublier le disque de guidage. Vicer l'écrou hexagonal jusqu'à 26 Nm.

Regulacion de la bomba de aceite

El tornillo de regulación (oil), es accesible de la ante parte mediante un destornillador. Un giro 1/4 de vuelta, es suficiente, para variar esencialmente el suministro de aceite. Giro a derechas significa menos aceite. Giro a izquierdas, significa más aceite. Estando el tornillo totalmente dentro, el suministro de aceite queda cortado. Se han de mantener siempre limpios: le empaquetadura vacío debajo del silenciador (air), orificios de lubricación, ranura de la guía y la cabeza de aspiración (filtro) en el depósito (pagina 17). Prueba del suministro de aceite: Girando la cadena, debe saltar algo de aceite en el extremo de la guía.

La bomba de aceite de mano (accesorios especiales) transporta adicionalmente por presión sobre el émbolo (botón) aceite lubricante del depósito a la cadena, independiente de la bomba automático.

Cambio de piñón y embrague

Cuando el desgaste del piñón haya llegado como máximo a 0,2 mm., éste debe cambiarse, de lo contrario, la cadena se desgastaría. Para desmontar el tuercas embrague, debe emplearse una llave girando a la derecha a la izquierda (rosca a la izquierda). Para tener el eje, debe utilizarse la llave de tope par cigüeñal. Para cambiar el tambor del embrague, renovar la grasa para alta temperatura del cojinete de agujas, pero sin exceso, con objeto de que no se engrasen los contrapesos. Los contrapesos que estén desgastados sólo se podrán cambiar por juegos completos. Montaje del cubo: el cono debe ser totalmente libre de grasa. Cerrar la tuercas hexagonal hasta el momento de torsión 26 Nm.

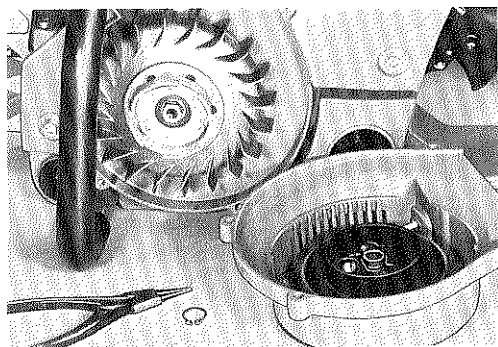

Anwerfseil und Rückholfeder erneuern

Ventilatorgehäuse abschrauben.

1. Zum Seilwechsel kann die Seiltrommel montiert bleiben. Alte Seilreste entfernen, neues Seil (4 x 1150 mm) einfädeln und in der Trommel einfach, im Anwerfgriff mit Schleife verknoten. Seilende darf aus der Trommel nicht vorstehen. Seil durch das Loch im Trommelrand herausführen und Seiltrommel 2 x rechts herum spannen (Bild A). Dann das Seil von der Federspannung aufspulen lassen (Bild B). Dann das Spannen wiederholen . . . u.s.w., bis das Seil ganz aufgewickelt ist und der Anwerfgriff am Gehäuse aufrecht steht.

2. Zum Federwechsel die Sicherungsringe mit Spezialzange vom Lagerzapfen abnehmen. Seiltrommel abheben. Ventilatorgehäuse mit der Hohlseite leicht auf Holz schlagen und festhalten, damit die alte Feder herauspringt und sich gefahrlos entspannen kann. Neue Feder wird gespannt im Drahring geliefert und komplett ins Ventilatorgehäuse gedrückt, wobei der Drahring abgestreift wird. (Eine herausgesprungene Rückholfeder im Uhrzeigersinn ins Gehäuse eindrehen (äußeres Federende in den Rand). Seiltrommel ins innere Federauge einrasten lassen. Anwerfklinken regelmäßig fetten. Bremsfedern kontrollieren. Öffnung der Sicherungsscheiben nach außen (Bild 2), entgegen der Fliehkraftwirkung.

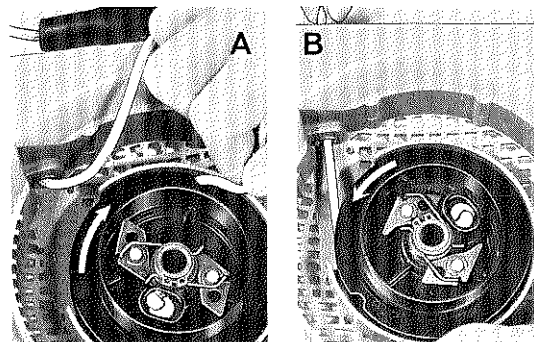

Renewing the starter rope and rewind spring

Dismantle the fan housing.

1. to replace starter rope it is not necessary to dismantle rope drum. Remove old pieces of rope, thread in new rope (4 x 1150 mm), knot the end at the drum and tie a bow in end at starter handle. The end of the rope must not protrude from the drum. Pass the rope through the hole on the edge of the drum (fig. A) and rotate the drum in a clockwise direction. After two turns let the rope be pulled round by the tension in the spring (fig. B). Then repeat this . . . etc., until all the rope is on the drum and the starter handle is standing on the housing.

2. to change rewind spring, remove circlips with the aid of pointed pliers from the journal. Lift off rope drum. Tap the hollow side of the fan housing lightly on wood so that the rewind spring will drop out and unwind without injuring anyone. New rewind springs are obtainable with a wire around the spring to hold it together under tension. Place the rewind spring into fan housing and then slip off wire (if the rewind spring has jumped out, replace it in the housing by turning in a clockwise direction, with the outside end of the spring inside lip of housing). Let the rope drum slip onto the eye of the spring. Grease starter ratchets regularly. Check the brake springs. The opening of the circlips (picture 2) should face towards the exterior of the drum.

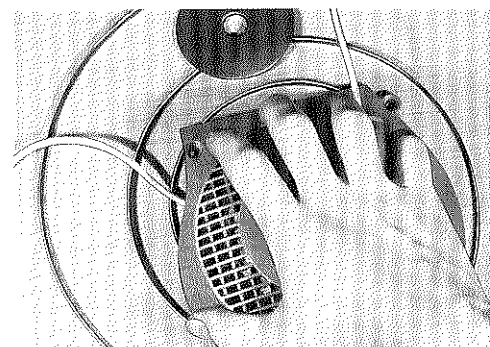

Remplacer le câble de lancement et le ressort de rappel

Dévisser le carter de ventilateur.

1. Ne pas démonter le tambour de câble lors du remplacement de câble de lancement. Retirer les restes du vieux câble. Passer le nouveau câble (4 x 1150 mm) dans le tambour et le fixer là d'un nœud simple et d'un nœud double à la poignée de lancement. L'extrémité du câble ne doit pas sortir du tambour. Faire passer le câble dans le trou se trouvant au bord du tambour et tourner/tendre le tambour en tournant 2 fois vers la droite. (figure A). Laisser ensuite le câble s'enrouler par l'action du ressort (figure B). Recommencer la tension etc. jusqu'à ce que le câble soit entièrement enroulé et que la poignée de lancement se trouve à la verticale par rapport au carter.

2. Pour changer les ressorts, retirer la bague de sûreté du tourillon à l'aide d'une pince spéciale. Prélever le tambour de câble. Frapper le carter ventilateur sur une planche, afin que le ressort sorte et se détende sans danger. Le ressort neuf est livré déjà prêt et tendu, muni de bague en fil de fer; l'introduire tel qu'il est dans de carter de ventilateur en l'appuyant jusqu'à ce que le fil se libère. (Si le ressort de rappel s'est détendu, le réenrouler dans le carter dans le sens des aiguilles d'une montre). Faire entrer le tambour de câble dans l'oeil intérieur. Graisser régulièrement les cliquets de lancement. Contrôler les ressorts de frein régulièrement. Monter les rondelles de sûreté en orientant les ouvertures vers l'extérieur (figure 2).

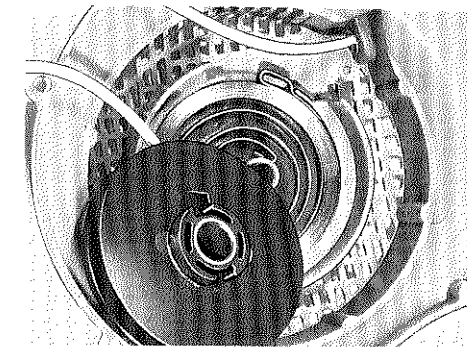

Cambio de la cuerda de arranque y del muelle de retroceso

Desmontar la carcasa del ventilador.

1. Para hacer el cambio de la cuerda no hace falta desmontar el tambor. Quitar los restos de la cuerda y montar la nueva (4 x 1150 mm) en el tambor, anudándolo al otro extremo sobre el puño de arranque. El extremo de la cuerda no debe asomar por el tambor. Pasaarla a través del orificio del borde del tambor y éste tensar 2 veces girándolo a derechas. Dejar que la cuerda se rebobine sobre el tambor mediante la fuerza del muelle (figuras A y B). Después volver a tensar etc. . . hasta que la cuerda esté totalmente enrollada, y el puño de arranque quede sobre la carcasa.

2. Para hacer el cambio del muelle, hay que desmontar los anillos de seguridad con la tenaza especial. Sacar el tambor del cable. Colocar sobre madera la carcasa del ventilador y sobre su parte hueca darle un ligero golpe con objeto de que el muelle viejo pueda saltar y destensarse sin ningún peligro. El nuevo muelle se suministra tensado y sujeto con un alambre y se puede montar directamente sobre la carcasa del ventilador, en cuyo momento se separa de él. El orificio del extremo interior del muelle debe de encajar sobre el tambor. Engrasar regularmente los pivotes de arranque. Contolar los muelles de freno. Los dobleces de los discos de seguridad hacia fuera (figura 2), en sentido opuesto al efecto de la fuerza centrífuga.

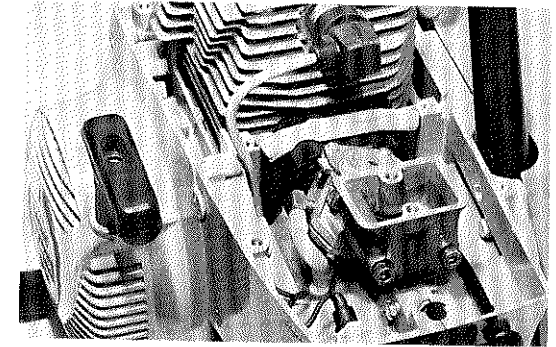
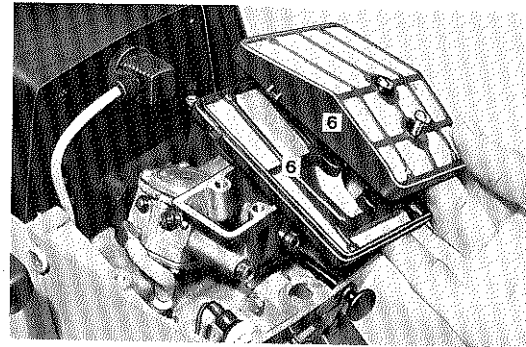
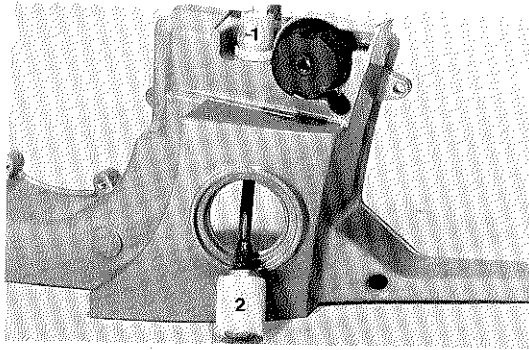

Belüftung des Kraftstofftanks

Druckausgleich erfolgt über das mit Schlauch überzogene Schraubengewinde (1) des Belüftungsventils unter dem Ansaugstutzen. Gewinde sauberhalten, denn schlechte Belüftung bringt Startschwierigkeiten.

Filter im Kraftstofftank

Nach etwa 100 Betriebsstunden sollte der Saugkopf (2) erneuert werden. Reinigen des Filzes ist nicht möglich. Saugkopf vorsichtig mit Drahtzangen und Spitzzange (Pinzette) austauschen. Der Schlauch darf nicht beschädigt werden oder vom inneren Nippel abrutschen, sonst ist Werkstattarbeit nötig.

Luftfilter und Kühlluftraum reinigen

Deckel abnehmen. Choker ziehen (Klappe zu, gegen Schmutz). Filtermatte (6) reinigen durch Abpinseln, Ausklopfen oder in reinem Benzin auswaschen. Bei starkem Staubanfall oft reinigen (notfalls stündlich!), denn nur ein sauberes Luftfilter garantiert die volle Motorleistung. Beschädigte Filtermatte sofort erneuern. Bei ständiger Benutzung der Säge täglich auch die Abdeckhaube abnehmen und Luftkanäle, Luftschlitze, den Kühlluftraum und die Zylinderrippen reinigen. Beim Aufsetzen der Abdeckhaube beachten, daß die Dichtung am Zwischenflansch plan liegt.

Ventilation of the fuel tank

Pressure compensation is balanced through the screw thread (1) under the rubber hose of the air valve under the connecting muff. Keep thread clean, because bad venting brings about starting problems.

Filter in fuel tank

At intervals of approximately 100 working hours the suction head (2) should be renewed. The felt can not be cleaned. Remove the suction head by carefully using wire and pointed pliers (pincers). Do not damage the hose or pull it off the valve in the tank, otherwise you will need to visit the workshop.

Cleaning the air filter and cooling area

Remove cover. Pull out choke to close venturi and prevent dirt from falling through. The air filter (6) can be cleaned with a small brush, by tapping or by washing in clean petrol. If necessary, clean filter at shorter intervals (hourly) when working in dusty areas. The engine will only develop its full power if it has an adequate supply of clean air. A damaged air filter should be renewed immediately. If the saw is used regularly, it will be necessary to remove the complete hood to clean the cylinder ribs and all of the cooling area around the cylinder daily. When replacing the hood ensure that the gasket is positioned correctly between the hood and intermediate flange.

Aération du réservoir de carburant

L'équilibre de pression est assuré par le filetage couvert de tuyau (1) se trouvant sous le support d'aspiration. Ce filetage doit être en parfait état de propreté, tout encrassement agit sur le démarrage de la tronçonneuse.

Filtre dans le réservoir de carburant

Après environ 100 heures de travail, la tête aspirante (2) doit être remplacée. Il n'est pas possible de nettoyer le feutre. Retirer prudemment la tête aspirante à l'aide d'un crochet et d'une pincette. Le tuyau ne doit pas être endommagé ou se détacher du téton intérieur. Si c'est le cas, avoir recours à un atelier de réparation.

Nettoyage du filtre à air et de la chambre d'aération

Enlever le capot. Tirer le starter (pour fermer le carburateur). Nettoyer au pinceau le filtre (6) ou le tremper dans l'essence. En secteur très poussiéreux, nettoyer le filtre très souvent, toutes les heures le cas échéant, ce n'est qu'en procédant ainsi que le moteur tourne de façon irréprochable. Remplacer immédiatement tout filtre endommagé ou usé. Si la tronçonneuse est en service intensif, démonter le capot protecteur et nettoyer les tuyères/canaux d'aération et les ailettes de refroidissement du cylindre. Lorsque l'on remplace le capot protecteur, veiller à ce que le joint soit placé convenablement (à plat).

Respiradero del depósito

La compensación de presión se efectúa a través de la rosca (1) recubierta con goma. Mantener dicha rosca siempre limpia, ya que la mala respiración trae consigo dificultades en el arranque.

Filtro del depósito de combustible

Aproximadamente después de 100 horas de trabajo, habría que cambiar el elemento de succión. La limpieza del filtro no es posible. El elemento de succión hay que sacarlo mediante gancho de alambre y tenaza de puntas y cambiarlo. La manguera no se debe deteriorar, evitando que se salga de su boquilla, de lo contrario es necesario recurrir al taller.

Limpieza del filtro de aire y de la cámara de refrigeración

Desmontar la tapa. Tirar del botón de aire (mariposa cerrada, evita la entrada de suciedad). Limpiar el tamiz del filtro (6) cepillándolo, golpeándolo o lavándolo en gasolina. Trabajando en ambientes muy polvorientos, limpiar a menudo (en caso de necesidad, cada hora), porque solo con un filtro de aire limpio, se garantiza un rendimiento total del motor. Si el tamiz está deteriorado, cambiarlo inmediatamente. En trabajo continuado o diario de la motosierra, se debe de limpiar también, desmontando toda la carcasa protectora, todos los canales de aire, ranuras, cámara de refrigeración de aire, así como las aletas del cilindro. Observar, al montar de nuevo la carcasa protectora, que la empaquetadura es plano en la junta de goma de la brida intermedia.

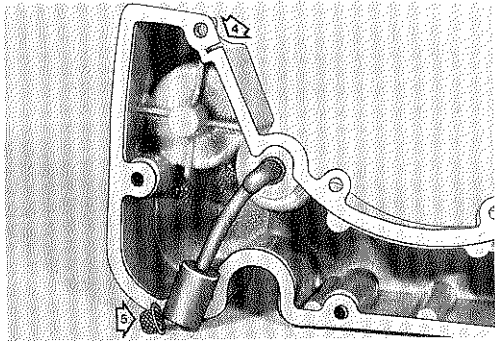

Belüftung und Filtersieb im Öltank

Belüftung erfolgt durch Dichtungslücke (4) unterm Auspufftopf. Verschmutzt oder verklebt diese Öffnung (Ölförderung gestört), dann mit dünnem Draht reinigen. Filtersieb (5) im Saugkopf reinigen. Saugkopf wechseln ist Werkstattarbeit.

Auspuff reinigen

Auspufftopf abschrauben. Motorkolben muß den Auspuffkanal glattflächig abdichten, sonst durch Ziehen am Anwerfgriff in richtige Position bringen. Grobe Ablagerungen an Auspuffwandungen mit Holzschaber entfernen. Kein Metall benutzen, da es Kolben und Strömungsflächen beschädigen kann. Losen Schmutz abblasen. Augen schützen. Groben Schmutz vom Auspufftopf entfernen oder, wenn Prallbleche beschädigt, Topf erneuern. Beschädigte Dichtung erneuern. Motor darf nicht mit schadhafem oder gar ohne Auspufftopf gestartet werden. – Wenn ein Funkenschutz vorgeschrieben oder erwünscht ist, kann ein damit versehener Spezial-Auspufftopf als Sonderzubehör beim SACHS-DOLMAR-Händler nachgekauft und montiert werden. Beschädigte Dichtungen immer ersetzen.

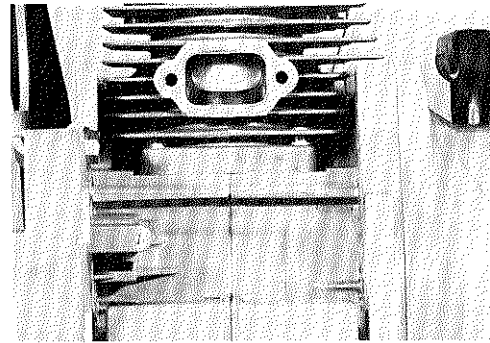

Venting and wire-mesh filter in oil tank

Venting is achieved through the clearance in the gasket (4) under the muffler. If this aperture is blocked up (faulty oil flow) clean it out with a piece of thin wire. Clean wire-mesh (5) in suction head. If the suction head needs to be replaced, take the saw into the workshop.

Cleaning the muffler

Unscrew muffler. Close the exhaust port with piston shirt, by pulling starter handle carefully. Remove deposit from exhaust port using a wooden scraper. Do not use any metal as it will damage the surfaces. Blow away loose particles of dirt. Protect your eyes. Dismantle muffler and remove any dirt and should the housing be damaged, replace with new muffler. Replace damaged gasket. Do not start the engine up with a damaged muffler or even without one. If a spark arrester is required by law then a special muffler with spark arrester can be obtained as an extra from a SACHS-DOLMAR dealer and built on. Replace the worn-out gasket.

Aération et tamis dans le réservoir d'huile

L'aération est assurée par la fente du joint (4) sous le pot d'échappement. Déboucher la fente avec un fil de fer si elle est encrassée ou collée (sinon trouble du débit d'huile). Nettoyer le tamis (5) dans la tête aspirante. Avoir recours à un atelier de réparation si il faut changer le tête aspirante.

Nettoyage du pot d'échappement

Démonter le pot d'échappement. La lumière d'échappement dans le cylindre doit être fermée par le piston. Si ce n'est pas le cas, tirer la poignée de lancement jusqu'à ce le piston se trouve à la hauteur de la dite lumière. Retirer la calamine (se trouvant dans la lumière) à l'aide d'une raclette en bois. Ne jamais employer de métal, on risquerait d'endommager le piston et les parois de la lumière. Se protéger les yeux lorsqu'on souffle la calamine. Démonter le pot d'échappement et prélever la calamine; si les chicanes sont brûlées, remplacer le pot d'échappement. Le moteur ne doit jamais tourner avec un pot d'échappement défectueux ou en échappement libre. Si un pare-étincelles est prescrit ou souhaité, on peut se un pot d'échappement spécial sur option procurer chez un concessionnaire SACHS-DOLMAR. Remplacer tout joint usagé.

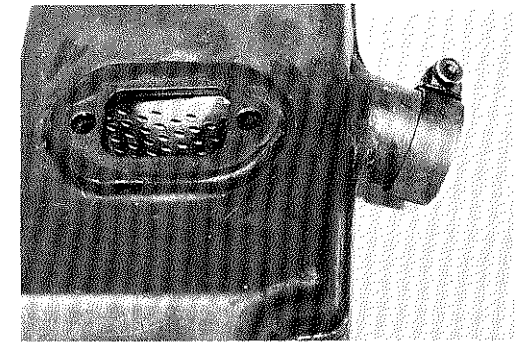

Aireación y filtro del depósito de aceite

La aireación se efectúa a la empaquetadura vacío (4) por debajo del escape. Si esta ranura se ensucia ó se pega (dificultades en el suministro de aceite), hay que perforarla con un alambre fino. El filtro (5) hay que limpiarlo. El cambio del filtro, debe hacerse en un taller.

Limpieza del tubo de escape

Desmontar el silenciador. El pistón tiene que cerrar el canal de escape, si no es así, llevarlo a esta posición tirando del puño de arranque. Retirar la suciedad rascando con una espátula de madera. No utilizar ningún objeto de metal, ya que éste podría dañar el pistón ó las superficies del canale. Soplar la suciedad que se haya separado. Proteger los ojos. Desmontar el silenciador de escape y separar toda la suciedad que tenga, y si alguna chapa del silenciador está dañada, cambiar el silenciador. El motor no debe de funcionar con un silenciador deteriorado ó sin el mismo. Si se desea utilizar un protector de chispa ó su empleo es obligado, se puede adquirir este silencioso accesorio especial en un servicio SACHS-DOLMAR para ser montado posteriormente. Renovar la junta si ésta está deteriorada.

Motorsäge einlagern – und wieder starten

Wenn die Motorsäge voraussichtlich über 30 Tage nicht benutzt wird, sind folgende Punkte zu beachten:

Einlagern:

Zündkerze herausschrauben und 1 Teelöffel Motoröl (oder Korrosionsschutzöl) in den Zylinder gießen. Motor mittels Anwerfgriff mehrmals durchdrehen um das Öl zu verteilen. Zündkerze wieder festschrauben. Sägevorrichtung abnehmen und säubern. Kraftstofftank und Kettenöltank auftanken, damit die Dichtungen und Filter nicht austrocknen, aber wegen der Wärme-dehnung nur 7/8 füllen. Dichtigkeit der Tanks und Verschlussschrauben muß geprüft und garantiert sein. Ein Tank voll Flüssigkeit ist weniger explosiv als ein „leerer“ Tank voller Gas. Die örtlichen Feuerschutzvorschriften sind aber vordringlich zu befolgen. Vergaser nicht leerfahren, sonst trocknen und erhärten die Membranen. Es ist vorteilhaft, wenn der Motor alle 4 Wochen einmal für etwa 5 Minuten in Betrieb genommen wird (vorher die Säge kräftig schütteln um Kraftstoff/Öl-Mix wieder zu vermischen!). Nach dem Probelauf die Zylinderwand wieder einölen (siehe oben).

Kette in Petroleum oder Ölbad aufbewahren. Sägeschiene gut einölen oder einfetten und in Ölpapier einwickeln. Motorgehäuse ebenfalls reinigen, an einem feuergeschützten, trockenem Ort abstellen und wasserdicht einwickeln.

– wieder starten

Nach sehr langer Lagerzeit sind die Betriebsstoffe überaltert und nicht mehr pur verwendbar. Benzintank und Öltank ausleeren in entsprechende Behälter (nicht auf die Erde schütten: Grundwasserverschmutzung!) und die Motorsäge neu auftanken, siehe Seite 7. – Zündkerze herausschrauben. Motor einige Male durchdrehen, damit überschüssiges Öl ausgestoßen und die Benzinpumpe tätig wird. Einwandfreie Zündkerze eindrehen und Motor starten nach Anleitung auf Seite 8.

Storing saw – and then restarting

If the chain saw is not going to be used for about a month, the following points must be observed:

Storing.

Remove spark plug and pour 1 teaspoon of engine oil (or anti-corrosion-oil), into the cylinder. Pull the starter handle a few times to turn the engine and spread the oil. Replace spark plug. Remove cutting attachment and clean. Fill up both the tanks, only 7/8th full to account for expansion, so that the gasket does not dry out. It is important that the fuel caps and the tank do not leak. A full tank is less likely to explode than an "empty" tank that is full of fumes. The local fire precautions must be observed. Do not run the engine until the carburettor is run dry of fuel, otherwise the diaphragms will dry out and harden. It would be an ideal thing if the chain saw could be run for about 5 minutes every 4 weeks (be sure to give the saw a good shake to remix the petrol/oil mixture). After which the internal cylinder walls should be lubricated again (see above).

Store chain in a petroleum or oil bath. Oil or grease the guide bar well and wrap in oiled paper. Also clean engine housing, wrap up airtight and store in a fire-protected place.

To restart:

After a very long period of storing, the fuels in the saw can not be used anymore. Empty out both tanks into separate containers (not onto the ground) and refill tanks with new fuel and oil, see page 7. Remove spark plug. Pull starter handle to turn engine and get rid of unnecessary oil and so that fuel pump is set into motion. Screw in a spark plug and start engine as described on page 8.

Conservation de la tronçonneuse et remise en marche

Si la tronçonneuse n'est pas utilisée pour une période d'au moins 30 jours, il convient de procéder ainsi:

Conservation:

Dévisser la bougie et verser une cuiller à café d'huile moteur dans le cylindre (ou huile anti-corrosion). Tirer plusieurs fois la poignée de lancement, afin que l'huile se répartisse dans le cylindre. Démontez le dispositif de siage et le nettoyer. Faire le plein de carburant et d'huile, afin d'éviter que les joints/filtres ne se dessèchent; ne remplir les réservoirs qu'à 7/8 de leur capacité à cause de la dilatation. Les réservoirs doivent être parfaitement étanches. Un réservoir plein de liquide (carburant) est moins explosif qu'un réservoir vide, mais plein de gaz. Respecter absolument les prescriptions préventives quant aux risques d'incendie. Toujours laisser suffisamment d'essence dans le carburateur en vue d'éviter le durcissement des membranes. Il est recommandé de faire tourner (environ 5 minutes) le moteur toutes les 4 semaines. Auparavant secouer la tronçonneuse énergiquement pour rétablir le mélange huile/essence. Ensuite reverser de l'huile dans le cylindre (voir ci-dessus).

Conserver la chaîne dans un bain de pétrole ou d'huile. Bien huiler ou graisser le guide et l'envelopper dans un papier graisseux. Nettoyer également les carters-moteur; conserver la machine dans un droit sec et à l'abri de toute source de chaleur (bien protégé contre le feu).

Remise en marche

Après une longue période de non utilisation le carburant (ainsi que l'huile) n'est plus utilisable. Vider les réservoirs – pas dans la terre à cause de la pollution des eaux de source! – Refaire les pleins. Voir page 7. Dévisser la bougie, tirer plusieurs fois la poignée de lancement, afin de rejeter l'huile excédentaire et de remettre la pompe à essence en mouvement. Remonter une bougie neuve et faire démarrer la tronçonneuse selon les instructions de la page 8.

Almacenado de la sierra – y nueva puesta en marcha

Se han de observar los siguientes puntos, en caso de que la motosierra no se vaya a utilizar durante un periodo de 30 días ó más.

Almacenado

Desmontar la bujía y verter en el cilindro una pequeña cantidad (1 cucharilla) de aceite de motor (ó aceite protector de corrosión). Hacer girar el motor sucesivas veces mediante la cuerda de arranque, con objeto de que el aceite se distribuya. Montar de nuevo la bujía. Desmontar la guía y la cadena y limpiarlas. Repostar tanto combustible como aceite para cadena, para que no se sequen ni las juntas ni los filtros, pero solo 7/8 aprox. la capacidad de los depósitos, dejando el resto para posible dilatación. Debe estar garantizada la estanqueidad de los depósitos como la de los tapones. Un depósito llenó de líquido, es menos explosivo, que un depósito "vacío", pero lleno de gas. Observar las demás prescripciones contra incendios. El carburador no debe quedarse vacío, porque se secarían y endurecerían las membranas. Se recomienda poner cada cuatro semanas el motor en marcha durante cinco minutos aproximadamente (antes de arrancarlo agitar la motosierra fuertemente, con objeto de que la mezcla combustible aceite está en condiciones). Después volver a lubricar el cilindro (véase arriba).

La cadena debe conservarse en baño de aceite ó petróleo. La guía debe lubricarse ó engrasarse y empaquetarla en papel de aceite. La carcasa del motor debe limpiarse también, almacenarla en un lugar seco y protegido contra fuego y envolverla contra la humedad.

Nueva puesta en marcha

Después de un largo almacenamiento, todos los combustibles, aceites etc. no son aptos para el trabajo. Vaciar los depósitos de combustible y aceite y repostar de nuevo la motosierra, véase página 7. Desmontar la bujía girar el motor varias veces con objeto de expulsar el aceite sobrante y para que actúe la bomba de combustible. Volver a montar la bujía que esté en perfectas condiciones y arrancar el motor según las instrucciones de la página 8.

Regelmäßige Wartung

Für eine lange Lebensdauer und zur Vermeidung von Schäden sollten folgende Arbeiten im vorgegebenen Turnus ausgeführt werden. Garantieansprüche können nur geltend gemacht werden, wenn glaubhaft nachweisbar ist, daß diese Arbeiten regelmäßig und ordnungsgemäß ausgeführt wurden.

Wartungsprüfkarte		Häufigkeit		
Teil	Wartungsarbeit	Täglich	Wöchentlich	Monatlich Bei Bedarf
Schrauben Muttern, Bolzen	prüfen und anziehen	X		X
Schalter, Hebel	prüfen	X		
Luftfilter	reinigen	X		X
	erneuern			X
Ventilator Luftschlitze	reinigen	X		X
Dichtring für Tankverschluss	prüfen	X		
	erneuern			X
Zündkerze	reinigen, nachstellen		X	X
	erneuern		X	
Sägekette	prüfen und schärfen	X		
Kettenrad	prüfen	X		
	erneuern			X
Sägeschiene	reinigen und umdrehen	X		
	entgraten, richten		X	X
D-2-M Gummipuffer	prüfen	X		
Zylinderringen	prüfen		X	X
	erneuern			X
Kraftstoff- Saugkopf	prüfen		X	
	erneuern			X
Sägekettenöl- Sieb (Tank)	prüfen (Tank spülen)	X		(X)
	reinigen*		X	X
Vergaser	prüfen, regulieren		X	
	reinigen*		X	X
Anwerfseil	prüfen		X	
	erneuern			X
Zündkabel	prüfen			X
Zündzeitpunkt	prüfen*			X
Ölpumpe	prüfen, einstellen	X		
Benzintank	reinigen, spülen			X
Auspufftopf und -kanal	erneuern			X
	reinigen			X

*) Arbeiten nur für SACHS-DOLMAR-Service

Regular servicing

To obtain longer chain saw life and to prevent unnecessary breakdowns, you should regularly undertake the following inspections on your chain saw. Only if these inspections have been carried out regularly, can any warranty claims be accepted.

Maintenance check chart		frequency			
Item	Maintenance	daily	weekly	monthly	as req'd
Screws, nuts, bolts	inspect & tighten	X			X
Controls	inspect	X			
Air filter	clean	X		X	
	replace				X
Fan housing vents	clean	X		X	
Packing ring for tank screw plug	inspect	X			
	replace				X
Spark plug	clean & adjust		X	X	
	replace			X	
Saw chain	inspect & sharpen	X			
Sprocket	inspect	X			
	replace				X
Bar	clean & turn	X			
	deburr, align		X	X	
Rubber buffer	inspect	X			
	replace*				X
Cylinder fins	clean		X	X	
Fuel tank suction head	inspect		X		
	replace				X
Oil tank suction head screen	inspect (tank rinse)	X		(X)	
	clean*			X	X
Carburettor	inspect & adjust	X			
	clean*			X	X
Starter rope	inspect		X		
	replace				X
Ignition timing	inspect			X	
Ignition cable	inspect*				X
Oil pump	inspect, adjust	X			
Fuel tank	clean, rinse				X
Muffler & exhaust port	replace				X
	clean			X	

*) Work only for a SACHS-DOLMAR workshop

Entretien régulier

Pour prolonger la longévité de la tronçonneuse et éviter toute détérioration, il convient de procéder aux inspections suivantes à intervalles réguliers. La garantie n'est applicable que si les inspections précitées ont été effectuées régulièrement.

Tableau d'entretien		Fréquence			
Pièce	Travail à effectuer	chaque jour	chaque semaine	chaque mois	si nécessaire
Vis, écrous, boulons	contrôler et serrer	X			X
Interrupteur, levier	contrôler	X			
Filtre à air	nettoyer	X		X	
	remplacer				X
Ventilateur, trous d'aération	nettoyer	X		X	
Joints et bouchons des réservoirs	nettoyer	X			X
	remplacer				X
Bougie	nettoyer, régler		X	X	
	remplacer			X	
Chaîne	contrôler et affûter	X			
Pignon	contrôler	X			
	remplacer				X
Guide	nettoyer et inverser	X			
	rectifier		X	X	
Silentblochs	contrôler	X			
	remplacer*				X
Ailettes du cylin.	nettoyer		X	X	
Tête aspirante de carburant	contrôler		X		
	remplacer				X
Tamis d'huile de chaîne (réservoir)	contrôler (rincer)	X		(X)	
	nettoyer*			X	X
Carburateur	contrôler, régler	X			
	nettoyer*			X	X
Câble de lancement	contrôler		X		
	remplacer				X
Câble d'allumage	contrôler				X
Le point d'allum.	contrôler*				X
Pompe à huile	contrôler, régler	X			
Reservoir de carb.	nettoyer, rincer				X
Pot d'échappe- ment et lumière	remplacer				X
	nettoyer			X	

*) Avoir recours à une station SACHS-DOLMAR

Servicio regular

Para prolongar la duración de la motosierra y para evitar todo deterioro, se debe hacer las inspecciones siguientes en los intervalos correctos. La garantía solo tendrá validez, si dichas inspecciones están efectuadas regularmente.

Tabla de inspecciones		frecuencia			
Pieza	Servicio	diario	semanal	mensual	si necesario
Tornillos, tuercas, pernos	comprobar y apretar	X			X
Interruptores, palancas	comprobar	X			
Filtre a aire	limpiar	X			X
Filtre a aire	cambiar				X
Ventilador, ranuras	limpiar	X			X
Anillo de guarnición	comprobar	X			
	cambiar				X
Bujía	limpiar, ajustar		X		X
	cambiar				X
Cadena	comprobar y afilar	X			
Pinón	comprobar	X			
	cambiar				X
Guía	limpiar y volver	X			
	rectificar		X		X
Topes amortizadores	comprobar	X			
Aletas de cilindro	cambiar*				X
	limpiar		X		X
Cabeza succión de combustible	comprobar		X		
	cambiar				X
Tamiz de aceite (depósito)	comprobar (enjuagar dep.)	X			(X)
	limpiar*				X
Carburador	comprobar, ajustar	X			
	limpiar*				X
Cuerda de arranque	comprobar		X		
	cambiar				X
Cuerdo detonante	comprobar				X
mom. de encend.	comprobar*				X
Bomba de aceite	comprobar, ajustar		X		
Depós. de comb.	limpiar, enjuagar				X
Silenciador y tubo de escape	cambiar				X
	limpiar				X

*) Recurrir al taller SACHS-DOLMAR

Abhilfe bei Störungen

Motor startet nicht – Stoppschalter auf „Start“. Benzintank leer – tanken. Luftfilter verschmutzt – reinigen. Vakuum im Benzintank – Verschluss lösen, Belüftung säubern. Benzinleitung geknickt – genaue Länge erneuern. Saugkopf verstopft – reinigen. Vergasereinstellung falsch – neu regulieren. Vergaser verschmutzt – zerlegen und reinigen. Vergaser undicht oder defekt – Werkstatt aufsuchen. Zündkerze locker – festziehen. Zündkerze naß oder verölt – ausbauen und trocknen, Gemisch 1 : 25 prüfen. Elektrodenabstand falsch – richtig 0,5 mm. Zündkerze verrußt oder verbleit – reinigen oder erneuern. Kurzschlußkabel blank – erneuern. Kein Zündfunke – SACHS-DOLMAR-Werkstatt aufsuchen.

Sägekette ohne Öl: Öltank leer – tanken (kein Altöl!). Vakuum im Öltank – Verschluss lösen, Belüftung säubern. Ölbohrungen verschmutzt – reinigen. Öleinstellschraube falsch justiert – neu regulieren. Saugkopf verstopft – reinigen. Öltank verschmutzt – mit Benzin ausspülen. Ölpumpe defekt – SACHS-DOLMAR-Werkstatt aufsuchen.

Sägekette schneidet nicht, holpert oder verläuft: Zähne stumpf – nachschärfen. Ungleiche Zahndachlängen – alle gleich feilen. Schärfwinkel falsch – exakt 30° feilen. Tiefenbegrenzer zu hoch – herunterfeilen. Ungleiche Tiefenbegrenzer – alle gleich feilen und abrunden. Sägekette ohne Öl – siehe oben. Kettenrad verschlissen – erneuern. Sägeschiene zugesetzt – Nut säubern. Sägeschiene verbogen – SACHS-DOLMAR-Werkstatt aufsuchen.

Trouble Shooting

Engine will not start – flick the stop switch to "Start". No fuel in tank – fill tank. Air filter blocked – clean. Vacuum in fuel tank – remove tank cap, clean vent. Kinked fuel pipe – fit the right length pipe. Suction head blocked – clean. Carburettor wrongly adjusted – re-adjust. Carburettor fouled up – dismantle and clean. Carburettor leaky or defective – return saw to a workshop. Spark plug loose – tighten. Spark plug wet or oily – dismantle and dry; check 25 to 1 mixture. Spark gap incorrect – adjust to .020". Spark plug has carbon or lead deposit – clean or replace. Short-circuit cable bare – fit a new cable. No spark ignition cable to earth – return saw to SACHS-DOLMAR workshop.

No chain oil supply: Oil tank empty – re-fill (No old oil!). Vacuum in oil tank – remove tank cap, clean vent. Oil ducts are blocked – clean out. Oil regulating screw wrongly adjusted – re-adjust. Suction head is blocked – clean. Oil tank dirty – flush out with petrol. Oil pump defective – return saw to SACHS-DOLMAR workshop.

Chain does not cut, cuts jerkily or wanders: Teeth dull – re-sharpen. Cutters of unequal length – file all to uniform length. Top plate angle incorrect – sharpen exactly to 30°. Depth gauges too high – file down. Unequal depth gauges – file all to uniform height and round off. No chain oil supply – see above. Sprocket worn – fit a new sprocket. Guide bar worn – fit a new one. Groove in guide bar fouled up – clean groove. Guide bar bent – have it straightened at a SACHS-DOLMAR workshop.

Les pannes et leurs remèdes

Si le moteur ne démarre pas – mettre l'interrupteur sur Start. Réservoir vide – faire le plein. Filtre à air bouché – nettoyer. Vacuum dans le réservoir – dévisser le bouchon et nettoyer la soupape d'aération. Conduite de carburant pliée – la rallonger. Tête d'aspiration bouchée – nettoyer. Mauvais réglage du carburateur – régler de nouveau. Carburateur encrassé – démonter et nettoyer. Carburateur défectueux ou non étanche – avoir recours à un atelier de réparation. Bougie pas assez serrée – la resserrer. Bougie noyée – démonter et la sécher (mélange 1 : 25 à contrôler); Mauvais écartement des électrodes – le rectifier à 0,5 mm. Bougie encrassée ou plombée – nettoyer ou remplacer. Câble dénudé – à remplacer. Pas d'étincelle d'allumage – avoir recours à un atelier de réparation.

Si la chaîne manque d'huile: Réservoir vide – le remplir (jamais avec d'huile de vidange!). Orifices encrassés – les nettoyer. Vacuum dans le réservoir – dévisser le bouchon, nettoyer la soupape d'aération. Vis de réglage du débit de l'huile mal réglée – régler la vis. Tête d'aspiration bouchée – nettoyer. Réservoir encrassé – le rincer à l'essence. Pompe à huile défectueuse – avoir recours à un atelier de réparation.

Si la chaîne ne coupe pas, tire de côté ou tréssaute: Dents émoussées – les réaffûter. Irrégularité de la longueur des dents – les égaliser toutes à la lime. Angles d'affûtage incorrects – les rectifier, 30°. Limitateurs de profondeur trop hauts – les rabaisser tous à la même hauteur. Limitateurs de profondeur irréguliers – les égaliser tous et les arrondir. Si la chaîne manque d'huile: voir ci-dessus. Pignon usé – à remplacer. Guide usé – à remplacer. Rainure du guide encrassée – nettoyer. Guide déformé – le faire rectifier en atelier de réparation.

Fallos y remedios

Cuando el motor no se pone en marcha – pulsar el interruptor de parada a arranque (Start!). Depósito de gasolina vacío – repostar. El filtro de aire no aspira-limpia. Depresión en el depósito – aflojar el tapón y limpiar la válvula de ventilación. Tubería del combustible flexionada – alargar (curvándola). Cabeza de aspiración obstruido – limpiar. Carburador mal reglado – reglar nuevamente. Carburador sucio – desmontar y limpiar. Carburador permeable o defectuoso – dirigirse a un especialista. Bujía floja – fijarla. Bujía húmeda o engrasada – desmontar y secar, comprobar mezcla 1 : 25. La separación de los electrodos incorrecta – rectificar a 0,5 mm. Bujía cubierta de hollín o emplomada – limpiar o renovar. Cable de corto-circuito pelado – renovar. No hay chispa: dirigirse a un especialista.

Cuando la cadena está sin engrase: Depósito vacío – repostar (No usar aceite usado!). Depresión en el depósito – aflojar el tapón y limpiar el orificio de ventilación. Orificios de paso de aceite sucios – limpiar. Tornillo de ajuste de aceite mal regulado – ajustar de nuevo. Cabeza de aspiración obstruido – limpiar. Depósito de aceite sucio – enjuagar con gasolina. Bomba de aceite defectuosa – en este caso es conveniente dirigirse a un especialista.

Cuando la cadena no corta, salta o se desvía: Les gubias sin filo – afilar. Diferentes largos de gubias – igualarlas limando. Angulo de filo incorrecto – corregir limando 30°. Limitadores de profundidad demasiado altos – limar según calibrador. Limitadores de profundidad diferentes – igualar y redondear. Cuando la cadena está sin engrase – véase arriba. Piñon desgastada – reemplazar. Guía desgastada – reemplazar. Ranura de la guía tapada – limpiar la ranura. Guía ladeada – arreglo en un taller especializado.



DOLMAR Motorsägen Postfach 70 04 20 D-2000 Hamburg 70 West Germany
Ein Unternehmen der SACHS-Gruppe

Änderungen vorbehalten

Specifications subject to change without notice

Changements de construction sans préavis

Mejoras constructivas sin previo aviso

Form: 995 701 500 (117710 Int)