

Ersatzteilliste
Spare Parts List
Liste de pièces détachées
Lista de piezas de repuesto

2006-05

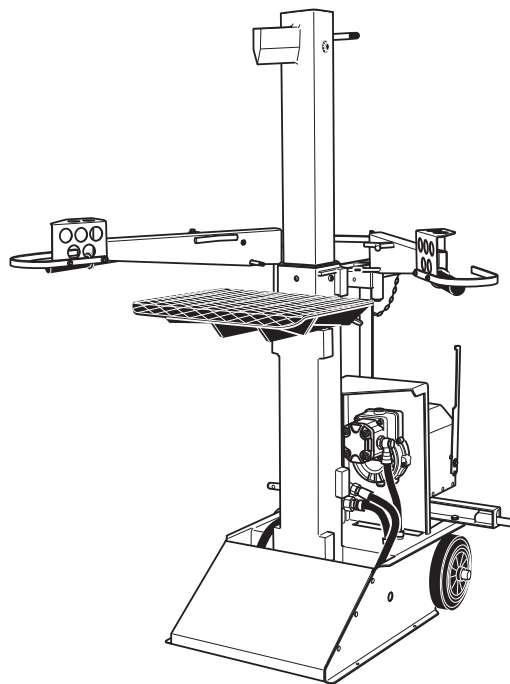

LS-7500 Z

DOLMAR



A member of the *Makita* Group

995 700 236 (DE, GB, FR, ES)

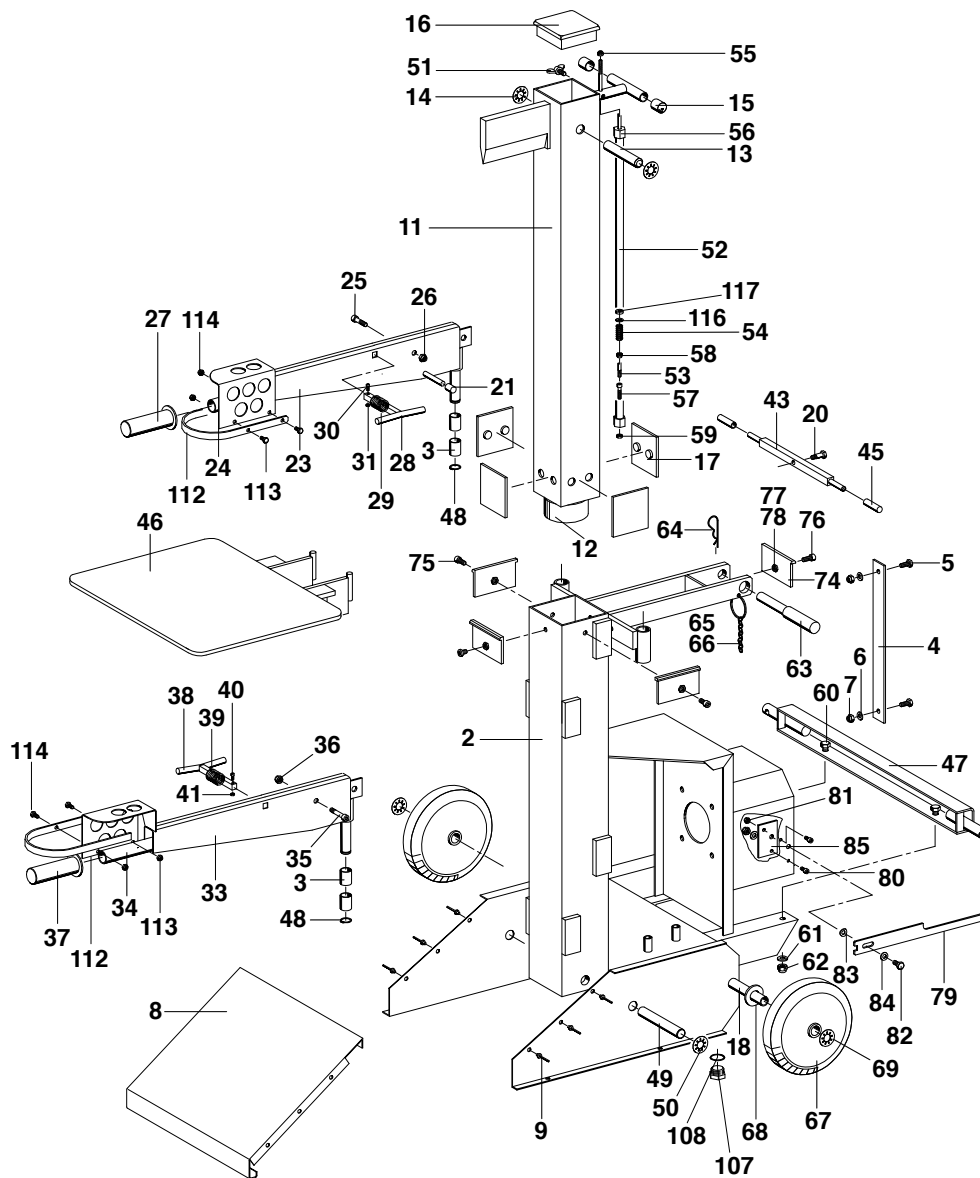

LS-7500 Z



Seite / Page	Pos.	LS-7500 Z	Teil-Nr. Part No. No. de pièce No. de pieza	Hinweise Notes Renseign. Nota	Bezeichnung	DIN	Spezifikation Specification	Description	Désignation	Denominación
1	2	1	621 017 298		STÄNDER			STAND	COLONNE	BASTIDOR
1	3	2	621 052 135		GLEITLAGER OHNE BUND		d=20 D=23	SLIDING BEARING WITHOUT COLLAR	PALIER LISSE SANS COLLET	COJINETE DE DESLIZAMIENTO SIN COLLAR
1	4	1	621 017 764		VERBINDUNGSSTREBE			CONNECTION PIECE	ENTRETOISE DE JONCTION	TRAVESAÑO DE UNIÓN
1	5	2	621 051 446		SECHSKANTSCHRAUBE	DIN 933	M 8x25	HEX BOLT	VIS À SIX PANS	TORNILLO HEXAGONAL
1	6	2	924 108 400		SCHEIBE	DIN 125	8,4	DISC	RONDELLE	ARANDELA
1	7	2	666 013 360		SECHSKANTMUTTER SELBSTS.	DIN 985	M 8	ALLEN NUT, SELF-TAPPING	ECROU HEXAGONAL AUTOBLOQUANT	TUERCA HEXÁGONAL AUTOROSCANTE
1	8	1	621 017 759		ABDECKBLECH			COVER PLATE	TÔLE DE COUVERTURE	CHAPA DE CUBRICIÓN
1	9	6	621 051 847		MEHRBEREICHESBLINDNIET		d=4,8 l=11	MULTIPURPOSE BLIND RIVET	RIVET AVEUGLE UNIVERSEL	REMACHE CIEGO UNIVERSAL
1	11	1	621 016 016		SPALTSÄULE			SPLITTING COLUMN	COLONNE PARTAGEE	COLUMNA NEUMÁTICA
1	12	1	621 053 019		HYDRAULIKZYLINDER		70x25x500	HYDRAULIC CYLINDER	VÉRIN HYDRAULIQUE	CILINDRO HIDRÁULICO
1	13	1	621 013 561		OBERER BEFESTIGUNGSBOLZEN			TOP MOUNTING PIN	BOULON DE FIXATION SUPÉRIEUR	PERNO DE FIJACIÓN SUPERIOR
1	14	2	621 051 234		FEDERSCHEIBE		d=20/36,6 H=3	LOCK WASHER	RONDELLE ÉLASTIQUE	DISCO ELÁSTICO
1	15	2	621 051 041		TAUCHKAPPE RUND		d=19 L=25	PLUNGER CAP, ROUND	CHAPEAU D'IMMERSION CIRCULAIRE	CAPERUZA DE INMERSIÓN REDONDA
1	16	1	621 050 206		LAMELLENSTOPFEN RECHTECKIG		100x100	TUBE END PLUG, SQUARE	TAMPON À LAMELLES RECTANGULAI.	TAPÓN DE LAMINILLAS RECTANGUL.
1	17	4	621 016 069		FÜHRUNG UNTEN			LOWER GUIDE	GUIDAGE INFÉRIEUR	GUÍA INFERIOR
1	18	1	621 014 603		ACHSE			AXLE	AXE	EJE
1	20	1	621 013 566		SECHSKANTSCHRAUBE			HEX BOLT	VIS À SIX PANS	TORNILLO HEXAGONAL
1	21	2	621 052 133		TAUCHKAPPE RUND		d=10 L=18	PLUNGER CAP, ROUND	CHAPEAU D'IMMERSION CIRCULAIRE	CAPERUZA DE INMERSIÓN REDONDA
1	23	1	621 013 567		SCHUTZARM LINKS			LEFT GUARD ARM	BRAS DE PROTECTION GAUCHE	BRAZO DE PROTECCIÓN IZQUIERDO
1	24	1	621 013 631		BETÄTIGUNGSHEBEL			OPERATING LEVER	LEVIER D'ACTIONNEMENT	PALANCA DE ACCIONAMIENTO
1	25	1	621 051 357		ZYLINDERSCHRAUBE	DIN 912	M 8x45	PAN HEAD ALLEN SCREW	VIS CYLINDRIQUE À SIX PANS	TORNILLO CILÍNDRICO
1	26	1	666 013 360		SECHSKANTMUTTER SELBSTS.	DIN 985	M 8	ALLEN NUT, SELF-TAPPING	ECROU HEXAGONAL AUTOBLOQUANT	TUERCA HEXÁGONAL AUTOROSCANTE
1	27	1	621 052 110		GRIFF		di=25, l=110	HANDLE	POIGNÉE	ASA
1	28	1	621 013 657		KLEMMGESTÄNGE			CLAMPING BAR	TIGES DE SERRAGE	BARRAS DE ACOPLAMIENTO
1	29	1	621 054 413		DRUCKFEDER	DIN 2098	2x22x79	SPRING	RESSORT	MUELLE
1	30	1	621 051 325		ZYLINDERSCHRAUBE	DIN 912	M 4x20	PAN HEAD ALLEN SCREW	VIS CYLINDRIQUE	TORNILLO CILÍNDRICO
1	31	1	920 204 000		SECHSKANTMUTTER	DIN 934	M 4	HEXNUT	ECROU À SIX PANS	TUERCA HEXAGONAL
1	33	1	621 013 568		SCHUTZARM RECHTS			RIGHT GUARD ARM	BRAS DE PROTECTION DROIT	BRAZO DE PROTECCIÓN DERECHO
1	34	1	621 013 631		BETÄTIGUNGSHEBEL			OPERATING LEVER	LEVIER D'ACTIONNEMENT	PALANCA DE ACCIONAMIENTO
1	35	1	621 051 357		ZYLINDERSCHRAUBE	DIN 912	M 8x45	PAN HEAD ALLEN SCREW	VIS CYLINDRIQUE À SIX PANS	TORNILLO CILÍNDRICO
1	36	1	666 013 360		SECHSKANTMUTTER SELBSTS.	DIN 985	M 8	ALLEN NUT, SELF-TAPPING	ECROU HEXAGONAL AUTOBLOQUANT	TUERCA HEXÁGONAL AUTOROSCANTE
1	37	1	621 052 110		GRIFF		di=25, l=110	HANDLE	POIGNÉE	ASA
1	38	1	621 013 657		KLEMMGESTÄNGE			CLAMPING BAR	TIGES DE SERRAGE	BARRAS DE ACOPLAMIENTO
1	39	1	621 054 413		DRUCKFEDER	DIN 2098	2x22x79	SPRING	RESSORT	MUELLE
1	40	1	621 051 325		ZYLINDERSCHRAUBE	DIN 912	M 4x20	PAN HEAD ALLEN SCREW	VIS CYLINDRIQUE	TORNILLO CILÍNDRICO
1	41	1	920 204 000		SECHSKANTMUTTER	DIN 934	M 4	HEXNUT	ECROU À SIX PANS	TUERCA HEXAGONAL

LS-7500 Z



Seite / Page	Pos.	LS-7500 Z	Teil-Nr. Part No. No. de pièce No. de pieza	Hinweise Notes Renseignn. Nota	Bezeichnung	DIN	Spezifikation Specification	Description	Désignation	Denominación
1	43	1	621 013 622		WIPPENSTAB			ROCKER	BARRE À BASCULE	BARRA DE BALANCÍN
1	45	2	621 052 133		TAUCHKAPPE RUND		d=10 L=18	PLUNGER CAP, ROUND	CHAPEAU D'IMMERSION CIRCULAIRE	CAPERUZA DE INMERSIÓN REDONDA
1	46	1	621 017 941		TISCH			LARGE PLATFORM	GRANDE TABLE	MESA GRANDE
1	47	1	621 013 438		LÄNGSTRÄGER			LATERAL SUPPORT	LONGERON	LARGUERO
1	48	1	929 120 120		SICHERUNGSRING F. WELLEN	DIN 471	20	SHAFT CIRCLIP	ANNEAU DE SÛRETÉ POUR ARBRES	ANILLO DE SEGURIDAD PARA ÁRBOLES
1	49	1	621 011 959		UNTERER BEFESTIGUNGSBOLZEN			LOWER MOUNTING PIN	BOULON DE FIXATION INFÉRIEUR	PERNO DE FIJACIÓN INFERIOR
1	50	1	621 051 234		FEDERSCHEIBE		d=20/36,6 H=3	LOCK WASHER	RONDELLE ÉLASTIQUE	DISCO ELÁSTICO
1	51	1	621 051 263		FLÜGELSCHRAUBE	DIN 316	M 8x20	WING BOLT	VIS PAPILLON	TORNILLO DE OREJETAS
1	52	1	621 013 579		BETÄTIGUNGSROHR,G.			OPERATING TUBE	TUBE D'ACTIONNEMENT	TUBO DE ACCIONAMIENTO
1	53	1	621 013 582		STANGE			BAR	BARRE	BARRA
1	54	1	621 051 867		DRUCKFEDER	DIN 2098	1,6x8x45, if 12,5	COMPRESSION SPRING	RESSORT À PRESSION	MUELLE DE COMPRESIÓN
1	55	1	920 406 000		SECHSKANTMUTTER SELBSTS.	DIN 985	M 6	ALLEN NUT, SELF-TAPPING	ECROU HEXAGONAL AUTOBLOQUANT	TUERCA HEXÁGONAL AUTOROSCANTE
1	56	1	621 011 977		ÜBERWURFMUTTER			UNION NUT	ECROU-RACCORD	TUERCA DE RACOR
1	57	1	621 051 437		SECHSKANTSCHRAUBE	DIN 933	M 6x55	HEX BOLT	VIS À SIX PANS	TORNILLO HEXAGONAL
1	58	1	920 206 004		SECHSKANTMUTTER	DIN 934	M 6	HEXNUT	ECROU À SIX PANS	TUERCA HEXAGONAL
1	59	1	920 406 000		SECHSKANTMUTTER SELBSTS.	DIN 985	M 6	ALLEN NUT, SELF-TAPPING	ECROU HEXAGONAL AUTOBLOQUANT	TUERCA HEXÁGONAL AUTOROSCANTE
1	60	2	621 051 462		SECHSKANTSCHRAUBE	DIN 933	M 10x25	ALLEN BOLT	VIS HEXAGONALE	TUERCA HEXÁGONAL
1	61	2	621 051 698		SCHEIBE	DIN 9021	10,5	WASHER	RONDELLE	ARANDELA
1	62	2	920 410 000		SECHSKANTMUTTER SELBSTS.	DIN 985	M 10	ALLEN NUT, SELF-TAPPING	ECROU HEXAGONAL AUTOBLOQUANT	TUERCA HEXÁGONAL AUTOROSCANTE
1	63	1	621 053 155		OBERLENKERSTUFENBOLZEN			UPPER STEERING STEP PIN	BOULON	PERNO ESCALONADO DIRECC.SUPER.
1	64	1	621 051 204		FEDERSTECKER EINF.	DIN 11024	4 mm	SPRING COTTER	PASSE-RESSORT SIMPLE	PASADORES ELÁSTICOS SIMPLES
1	65	1	621 051 928		SCHLÜSSELRING		32 mm	KEY RING	ANNEAU DE CLÉ	ANILLO DE LLAVE
1	66	1	621 014 171		KETTE			CHAIN	CHAÎNE	CADENA
1	67	2	621 052 565		RÄDER		200x50x16	WHEELS	ROUES	RUEDAS
1	68	2	621 051 652		SCHEIBE	DIN 125	17	WASHER	RONDELLE	ARANDELA
1	69	2	621 051 233		FEDERSCHEIBE		d=16/28,2 H=2	LOCK WASHER	RONDELLE ÉLASTIQUE	DISCO ELÁSTICO
1	74	4	621 016 070		FÜHRUNG OBEN			UPPER GUIDE	GUIDAGE SUPÉRIEUR	GUÍA SUPERIOR
1	75	3	621 053 032		ZYLINDERSCHRAUBE	DIN 912	M 8x8	PAN HEAD ALLEN SCREW	VIS CYLINDRIQUE	TORNILLO CILÍNDRICO
1	76	1	621 053 011		LINSENKOPFS.M.INNENS.	DIN 7380	M 8x8	PAN-HEAD ALLEN SCREW	VIS À TÊTE	TORNILLO
1	77	4	621 051 578		SECHSKANTMUTTER	DIN 439	M 8	FLAT HEX NUT	ECROU À SIX PANS PLAT	TUERCA HEXAGONAL PLANA
1	78	4	621 017 019		BEILAGEBLECH OBEN			UPPER PLATE	RONDELLE DE CALAGE SUPÉRIEURE	CHAPA ADJUNTA SUPERIOR
1	79	1	621 012 417		ZAPFENWELLENAUFLAGE			SHAFT SUPPORT	SUPPORT D'ARBRE DE FORCE	SOPORTE ÁRBOL DE FUERZA
1	80	2	621 051 340		ZYLINDERSCHRAUBE	DIN 912	M 6x16	PAN HEAD ALLEN SCREW	VIS CYLINDRIQUE	TORNILLO CILÍNDRICO
1	81	2	920 406 000		SECHSKANTMUTTER SELBSTS.	DIN 985	M 6	ALLEN NUT, SELF-TAPPING	ECROU HEXAGONAL AUTOBLOQUANT	TUERCA HEXÁGONAL AUTOROSCANTE
1	82	1	621 051 446		SECHSKANTSCHRAUBE	DIN 933	M 8x25	HEX BOLT	VIS À SIX PANS	TORNILLO HEXAGONAL
1	83	1	926 208 001		FEDERSCHEIBE	DIN 137	B 8	LOCK WASHER	RONDELLE ÉLASTIQUE	DISCO ELÁSTICO

LS-7500 Z



Seite / Page	Pos.	LS-7500 Z	Teil-Nr. Part No. No. de pièce No. de pieza	Hinweise Notes Renseign. Nota	Bezeichnung	DIN	Spezifikation Specification	Description	Désignation	Denominación
1	84	1	924 108 400		SCHEIBE	DIN 125	8,4	DISC	RONDELLE	ARANDELA
1	85	1	621 016 298		VERSTÄRKUNG ZAPFWELLENAUFL.			REINFORCEMENT SHAFT SUPPORT	RENFORT ARBRE DE FORCE	REFUERZO SOP. ÁRBOL DE FUERZA
1	107	1	621 053 062		VERSCHLUSSSCHRAUBE	DIN 910	3/4"	THREADED PLUG	VIS DE FERMETURE	TAPÓN ROSCADO
1	108	1	621 053 152		KUPFERRING		26x31x2	COPPER RING	ANNEAU EN CUIVRE	ANILLO DE COBRE
1	112	1	621 018 282		SCHUTZBÜGEL			HOOP GUARD	ETRIER DE PROTECTION	ESTRIBO DE PROTECCIÓN
1	113	2	621 054 248		LINSENSCHRAUBE	DIN 7985	M 6x12	OVAL HEAD PHILLIPS SCREW	VIS À TÊTE	TORNILLO ALOMADO DE ESTRELLA
1	114	2	920 406 000		SECHSKANTMUTTER SELBSTS.	DIN 985	M 6	ALLEN NUT, SELF-TAPPING	ECROU HEXAGONAL AUTOBLOQUANT	TUERCA HEXÁGONAL AUTOROSCANTE
1	116	1	621 020 616		SCHEIBE			WASHER	RONDELLE	ARANDELA
1	117	1	621 054 258		KABELTÜLLE		A=6;B=11,5;E=6	CABLE BUSHING	PASSE-CÂBLE	MANGUITO PARA CABLE
1	•	1	610 248 010	Acc., ohne Abb.	SPALTKEILVERBREITERUNG			SPLITTING WEDGE WIDENING	ELARGISSEMENT DE COIN À REFENDRE	ENSANCHAMIENTO CUÑA DE PARTIR
1	•	1	610 248 020	Acc., ohne Abb.	SPALTKREUZ FÜR 4 TEILE			SPLITTING CROSS FOR 4 PARTS	CROIX POUR 4 PIÈCES	ENCRUZAMIENTO
1	•	1	615 248 030	Acc., ohne Abb.	SPALTKEILVERLÄNGERUNG			SPLITTING WEDGE EXTENSION	PROLONGATION DE COIN À REFENDRE	PROLONGACIÓN CUÑA DE PARTIR

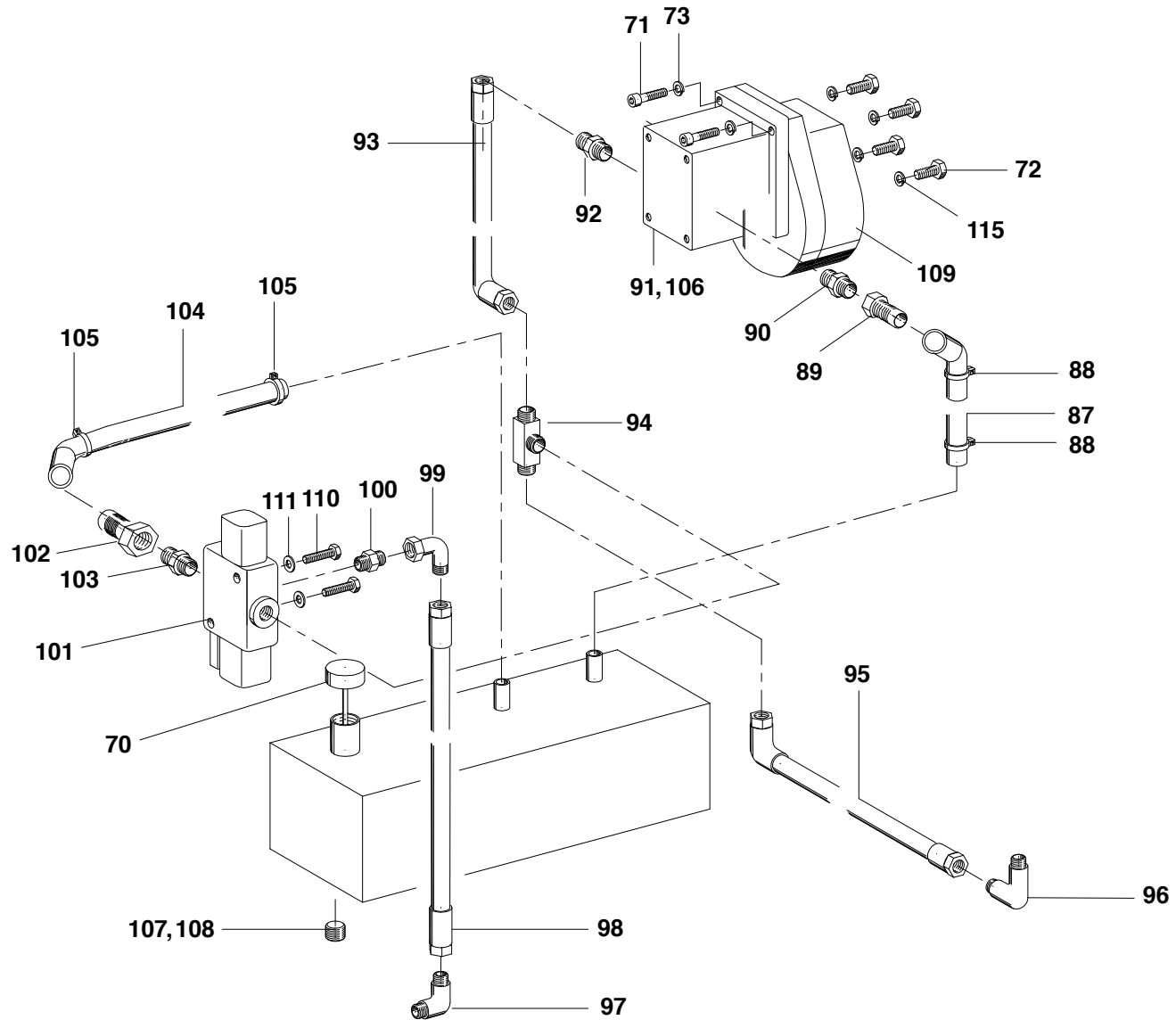

LS-7500 Z



Seite / Page	Pos.	LS-7500 Z	Teil-Nr. Part No. No. de pièce No. de pieza	Hinweise Notes Renseign. Nota	Bezeichnung	DIN	Spezifikation Specification	Description	Désignation	Denominación
2	70	1	621 014 621		EINFÜLLSCHRAUBE			FILLING SCREW	VIS DE REMPLISSAGE	TORNILLO DE LLENADO
2	71	2	902 608 304		ZYLINDERSCHRAUBE	DIN 912	M 8x30	PAN HEAD ALLEN SCREW	VIS CYLINDRIQUE	TORNILLO CILÍNDRICO
2	72	4	621 051 461		SECHSKANTSCHRAUBE	DIN 933	M 10x20	ALLEN BOLT	VIS HEXAGONALE	TUERCA HEXÁGONAL
2	73	2	926 108 000		FEDERRING	DIN 127	B 8	LOCK WASHER	ANNEAU ÉLASTIQUE	ANILLO ELÁSTICO
2	87	1	621 053 462		HYDRAULIKSCHLAUCH		1SN 16-225 lg	HYDRAULIC HOSE	FLEXIBLE HYDRAULIQUE	MANGUERA HIDRÁULICA
2	88	1	621 050 528		SCHLAUCHSCHELLE SCHRAUBBAR		d=24 b=12	SCREW HOSE CLAMP	COLLIER DE SERRAGE VISSABLE	ABRAZADERA ATORNILLABLE
2	89	1	621 054 529		ARMATUR		DKOL DN16	VALVE	GARNITURE	VALVULERÍA
2	90	1	621 054 530		EINSCHRAUBVERSCHRAUBUNG		18 LR 3/8"	CONNECTOR	RACCORD À VIS	RACOR DE ENROSCAR
2	91	1	621 050 562		ZAHNRADPUMPE GP2	Rechtsdreh.	6cm3	TOOTHED GEAR PUMP	POMPE DE ROUE DENTEE	BOMBA DE RUEDA DENTADA
2	92	1	621 052 154		GERADE E-VERSCHRAUBUNG		L12 G1/2"A	ADJUSTABLE STRAIGHT CONNECTOR	RACCORD E RECTILIGNE	RACOR E RECTO
2	93	1	621 053 768		HYDRAULIKSCHLAUCH	2SN 10-195	DKL DKL45	HYDRAULIC HOSE	FLEXIBLE HYDRAULIQUE	MANGUERA HIDRÁULICA
2	94	1	621 050 664		T-EINSCHRAUBVERSCHRAUBUNG		L12	T-CONNECTOR	RACCORD À VIS EN T	RACOR DE ENROSCAR EN T
2	95	1	621 052 989		HYDRAULIKSCHLAUCH	2SN 10-390	DKL DKL90	HYDRAULIC HOSE	FLEXIBLE HYDRAULIQUE	MANGUERA HIDRÁULICA
2	96	1	621 050 640		W-VERSCHRAUBUNG		L12	CORNER CONNECTOR	RACCORD EN W	RACOR EN W
2	97	1	621 052 062		W-EINSCHRAUBVERSCHRAUBUNG		L15 RK3/8"	CORNER CONNECTOR	RACORD À VISSER EN W	RACOR RECTO EN W
2	98	1	621 052 990		HYDRAULIKSCHLAUCH	1SN 13-620	DKL DKL	HYDRAULIC HOSE	FLEXIBLE HYDRAULIQUE	MANGUERA HIDRÁULICA
2	99	1	621 050 644		EINSTELLBARE W-VERSCHRAUBUNG		L15 M22x1,5	ADJUSTABLE CORNER CONNECTOR	RACCORD W RÉGLABLE	RACOR W AJUSTABLE
2	100	1	621 052 062		W-EINSCHRAUBVERSCHRAUBUNG		L15 RK3/8"	CORNER CONNECTOR	RACORD À VISSER EN W	RACOR RECTO EN W
2	101	1	621 052 112		STEUERVENTIL 4/3			CONTROL VALVE	VANNE DE COMMANDE	VÁLVULA DE MANDO
2	102	1	621 054 529		ARMATUR		DKOL DN16	VALVE	GARNITURE	VALVULERÍA
2	103	1	621 054 530		EINSCHRAUBVERSCHRAUBUNG		18 LR 3/8"	CONNECTOR	RACCORD À VIS	RACOR DE ENROSCAR
2	104	1	621 052 578		HYDRAULIKSCHLAUCH		1SN 16-210 lg	HYDRAULIC HOSE	FLEXIBLE HYDRAULIQUE	MANGUERA HIDRÁULICA
2	105	1	621 050 528		SCHLAUCHSCHELLE SCHRAUBBAR		d=24 mm-12mm	SCREW HOSE CLAMP	COLLIER DE SERRAGE VISSABLE	ABRAZADERA ATORNILLABLE
2	106	1	621 052 098		KUPPLUNGSNABE Z=14		D=25 L=22	CLUTCH HUB Z=14	MOYEU Z=14	BUJE DE ACOPLAMIENTO Z=14
2	107	1	621 053 062		VERSCHLUSSSCHRAUBE	DIN 910	3/4"	THREADED PLUG	VIS DE FERMETURE	TAPÓN ROSCADO
2	108	1	621 053 152		KUPFERRING		26x31x2	COPPER RING	ANNEAU EN CUIVRE	ANILLO DE COBRE
2	109	1	621 050 572		ÜBERSETZUNGSGETRIEBE		i=1:3,5	TRANSMISSION GEARING	BOÎTE DE TRANSMISSION	ENGRANAJE REDUCTOR
2	110	2	621 051 454		SECHSKANTSCHRAUBE	DIN 933	M 8x55	ALLEN BOLT	VIS HEXAGONALE	TUERCA HEXÁGONAL
2	111	2	924 108 400		SCHEIBE	DIN 125	8,4	DISC	RONDELLE	ARANDELA
2	115	4	621 051 707		FEDERRING	DIN 127	B 10	LOCK WASHER	ANNEAU ÉLASTIQUE	ANILLO ELÁSTICO

LS-7500 Z

Inhaltsverzeichnis
Index
Table des matières
Indice

DOLMAR

1	Ständer, Spaltsäule	Stand, splitting column	Supporte, colonne partagée	Soporte, columna neumática
2	Hydraulikanlage	Hydraulics	Hydraulique	Hidráulica

	Zeichenerklärung	Key to symbols	Légende	Explicación de símbolos
<p>⇒ 1999999 2000000 ⇒ 2003.04 ⇒ TI 2003/07 Acc. = { m Corr.</p>	<p>Produktion bis Serien-Nr. Neues Teil ab Serien-Nr. Neues Teil ab Jahr / Monat Siehe Technische Information Jahr / Nr. Zubehör (nicht im Lieferumfang) Keine Serienausführung, jedoch verwendbar Beinhaltet Positions-Nr. Meterware Druckfehlerberichtigung</p>	<p>Production to serial number New part from serial number New part from Year / Month See Technical Information Year / No. Accessories (not included in the delivery inventory) No standard execution, may be used Contains item number Sold by the meter Error correction</p>	<p>Production jusqu'à n° de série Nouveau pièce à partir du n° de série Nouveau pièce à partir de année / mois Voir information technique année / n° Accessoires (non compris dans la livraison) Aucune exécut. en série, cependant utilisable contient n° de numéro Au mètre Rectification d'erreurs</p>	<p>Producción hasta N° de serie Pieza nueva a partir de N° de serie Pieza nueva a partir de año / mes Véase inform. técnico año / N° Accesorios (no incluido en la extensión del suministro) No es de serie, pero sirve Contiene pos N° Por metro Fe de erratas</p>
	Änderungen vorbehalten	Specifications subject to change without notice	Changements sans préavis	Mejoras constructivas sin previo aviso