

Ersatzteilliste für die

DOLMAR

Elektro-Motorsägen

Typen DE 40, DE 60, DZ 28

AUSGABE: DEZEMBER 1960

DOLMAR MASCHINEN-FABRIK G. m. b. H.

Hamburg-Wandsbek · Kedenburgstraße 53/59 · Tel. 68 21 51/54

Wenn Überholung der Maschine erforderlich, diese möglichst bei dem zuständigen DOLMAR-Vertreter mit fabrikgeschultem Personal oder direkt in unserem Werk durchführen lassen.

Bei Bestellung von Ersatzteilen und Reparaturen bitte folgende Punkte beachten:

- ① Stets Original-DOLMAR-Ersatzteile verlangen.
Ersatzteilaufträge mit Vermerk „Abt. Ersatzteile“ versehen.
- ② Fabrikations- und Kenn-Nummer des Motors vollständig angeben.
- ③ Genaue Bezeichnung des gewünschten Teiles. Bestell-Nummer, nicht Bild-Nummer, angeben. In Zweifelsfällen bitte Muster oder Skizze einsenden.
- ④ Angabe der Stückzahl.
- ⑤ Die Art des Versandes: Muster ohne Wert, Postpaket, Fracht-Expreßgut usw. angeben.
- ⑥ Genaue Anschrift: bei Bahnversand Stationsbezeichnung.
- ⑦ Bei Einsendung von defekten Teilen Anhängenzettel mit Angabe des Absenders anheften.
- ⑧ Der Sendung stets einen Lieferschein oder ein Bestellschreiben begeben.
- ⑨ Ist die Rückgabe der alten Teile erwünscht, dieses bitte angeben; sonst erfolgt Verschrottung.

Anspruch auf Garantie besteht nur bei Verwendung von Original-DOLMAR-Ersatzteilen.

Fracht- und Eilgut: **Hamburg-Wandsbek**
Expreßgut: **Hamburg-Wandsbek**

DOLMAR-Maschinen-Fabrik
G. m. b.H.

Inhaltsverzeichnis:

Seite	
2	Richtlinien für die Ersatzteilbestellungen
4 - 6	Getriebe Bild 803-1
7 - 8	Gehäuse, Stator und Rotor Bild 804
9 - 10	Griffstück mit Schalter und Kupplung Bild 1004
11 - 12	Ölpumpe Bild 801
13 - 14	Schiene Bild 807
15 - 16	Sägekette Bild 810
17 - 18	Zubehör Bild 808
19 - 20	Feilvorrichtung Bild 783-1
21	Dolmar Fabrikationsprogramm

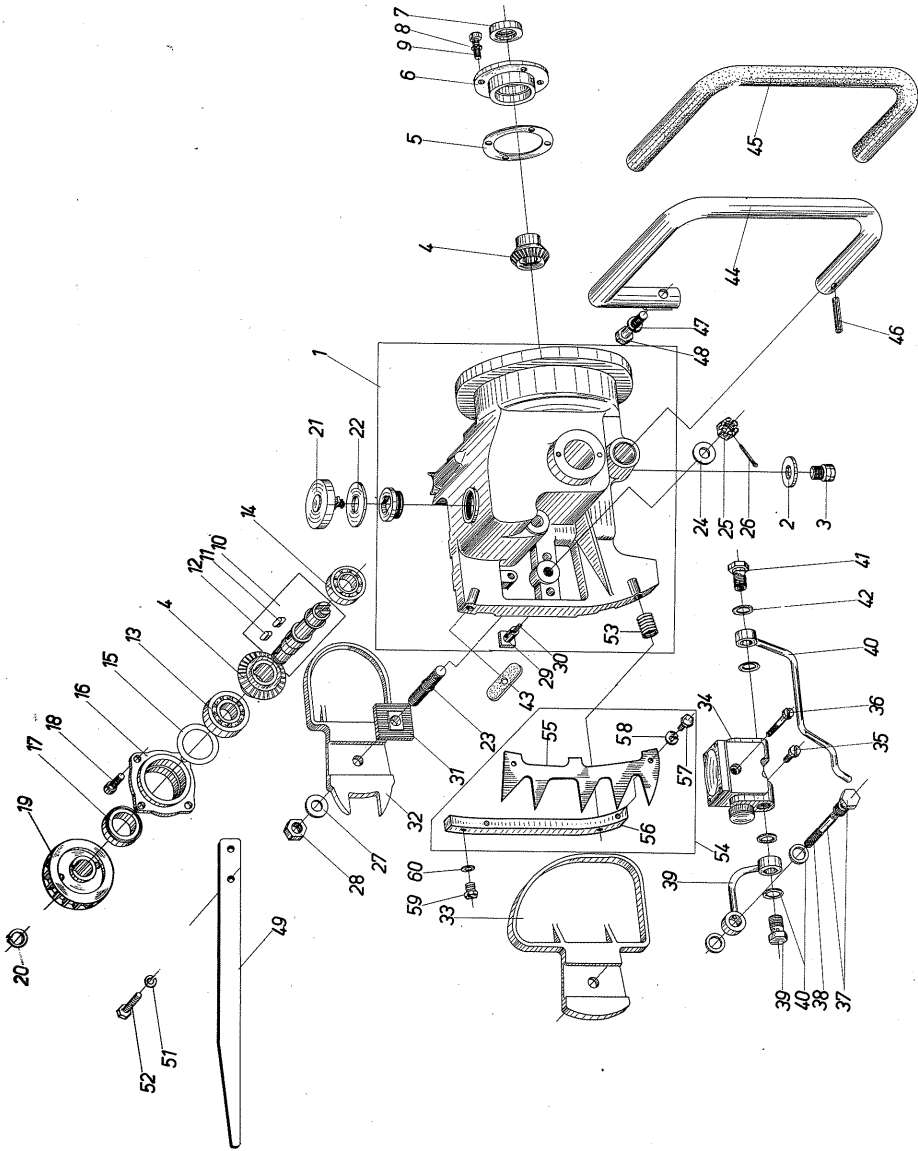

DOLMAR 803-1

Getriebe			Bild Nr. 803
Bild Nr.	Bestell-Nr.	Stückzahl	Bezeichnung
1	203.211.000	1	Getriebegehäuse, kpl.
2	963.604.143	1	Dichtring C 21 x 27 WN 11, Nr.14
3	911.621.008	1	Verschlußschraube R 1/2" DIN 910
4	203.221.000	1	Satz Kegelräder
5	900.004.129	div.	Ausgleichscheibe 48/70 \emptyset x 0,1 WN 4, Nr.129
"	900.004.229	div.	Ausgleichscheibe 48/70 \emptyset x 0,2 WN 4, Nr.229
"	900.004.329	div.	Ausgleichscheibe 48/70 \emptyset x 0,5 WN 4, Nr.329
6	203.216.010	1	Lagerdeckel
7	962.820.300	1	Radialdichtring A 20/30 \emptyset x 7 DIN 6504
8	926.106.001	4	Federring B 6 DIN 127
9	900.206.182	4	Sechskantschraube M 6 x 18 DIN 933
10	102.224.000	1	Kettenradwelle, kpl.
11	939.164.140	1	Paßfeder für Kegelrad A 6 x 4 x 14 DIN 6885
12	939.155.140	1	Paßfeder für Kettenrad A 5 x 5 x 14 DIN 6885
13	960.102.170	1	Kugellager 6203, 17/40 \emptyset x 12
14	960.101.170	1	Kugellager 6003, 17/35 \emptyset x 10
15	900.004.119	div.	Ausgleichscheibe 30/39,5 \emptyset x 0,1 WN 4, Nr.119
"	900.004.219	div.	Ausgleichscheibe 30/39,5 \emptyset x 0,2 WN 4, Nr.219
"	900.004.319	div.	Ausgleichscheibe 30/39,5 \emptyset x 0,5 WN 4, Nr.319
16	102.212.000	1	Getriebedeckel
17	962.900.004	1	Radialdichtring BA 24/36 \emptyset x 9
18	905.106.204	4	Zylinderschraube M 6 x 20 DIN 912
19	102.224.090	1	Kettenrad, kpl.
20	929.115.100	1	Sicherungsring A 15 x 1 DIN 471
21	963.609.100	1	Tankverschluß, kpl.
22	963.609.102	1	Dichtungsscheibe, groß
23	102.232.010	1	Befestigungsbolzen
24	924.110.500	1	Scheibe 10,5 DIN 125
25	920.610.000	1	Kronenmutter M 10 DIN 937
26	934.320.250	1	Splint 2 x 25 DIN 94
27	926.210.001	1	Federscheibe B 10 DIN 137
28	920.210.022	1	Sechskantmutter M 10 x 1 DIN 934
29	102.231.010	2	Führungsbolzen
30	934.430.080	2	Kegelkerbstift 3 x 8 DIN 1471
31	102.233.010	1	Spannstück
32	102.213.010	1	Kettenradschutz für DE 40 u. DE 60
33	204.213.010	1	Kettenradschutz für DZ 28

Getriebe			Bild Nr. 803
Bild Nr.	Bestell-Nr.	Stückzahl	Bezeichnung
34	963.900.000	1	Ölpumpe, rechtslaufend, kpl., M 12 x 1,5
35	901.705.152	1	Zylinderschraube CM 5 x 15 DIN 84
36	901.705.402	1	Zylinderschraube CM 5 x 40 DIN 84
37	102.243.000	1	Anschlußnippel, kpl.
38	102.243.020	1	Sieb
39	102.241.000	1	Saugleitung, kpl.
40	102.242.000	1	Druckleitung, kpl.
41	963.602.010	1	Anschlußnippel
42	963.604.093	1	Dichtring C 12 x 18; WN 11, Nr.9
43	102.230.010	1	Dichtungsscheibe
44	102.310.000	1	Rohrhandgriff, kpl.
45	965.453.001	1	Schutzschlauch
46	934.960.320	1	Spannstift 6 x 12 DIN 1481
47	926.108.000	1	Federring A 8 DIN 127
48	900.108.402	1	Sechskantschraube M 8 x 40 DIN 931
49	204.391.010	1	Schutzstange für DZ 28
"	102.391.010	1	Schutzstange für DE 40
"	102.391.020	1	Schutzstange für DE 60
50	102.234.000	1	Schutzblech
51	926.106.001	2	Federring B 6 DIN 127
52	900.206.182	2	Sechskantschraube M 6 x 18 DIN 933
53	913.006.000	2	Einsatzbuchse M 6 für Zahnleiste
54	102.250.000	1	Zahnleiste
55	926.106.000	2	Federring A 6, DIN 127
56	911.206.182	2	Sechskantschraube m. Schlitz M 6 x 18 Sz DIN 933
57	102.224.060	2	Führungsscheibe
58	937.230.080	4	Senkniet 3 x 8 DIN 661

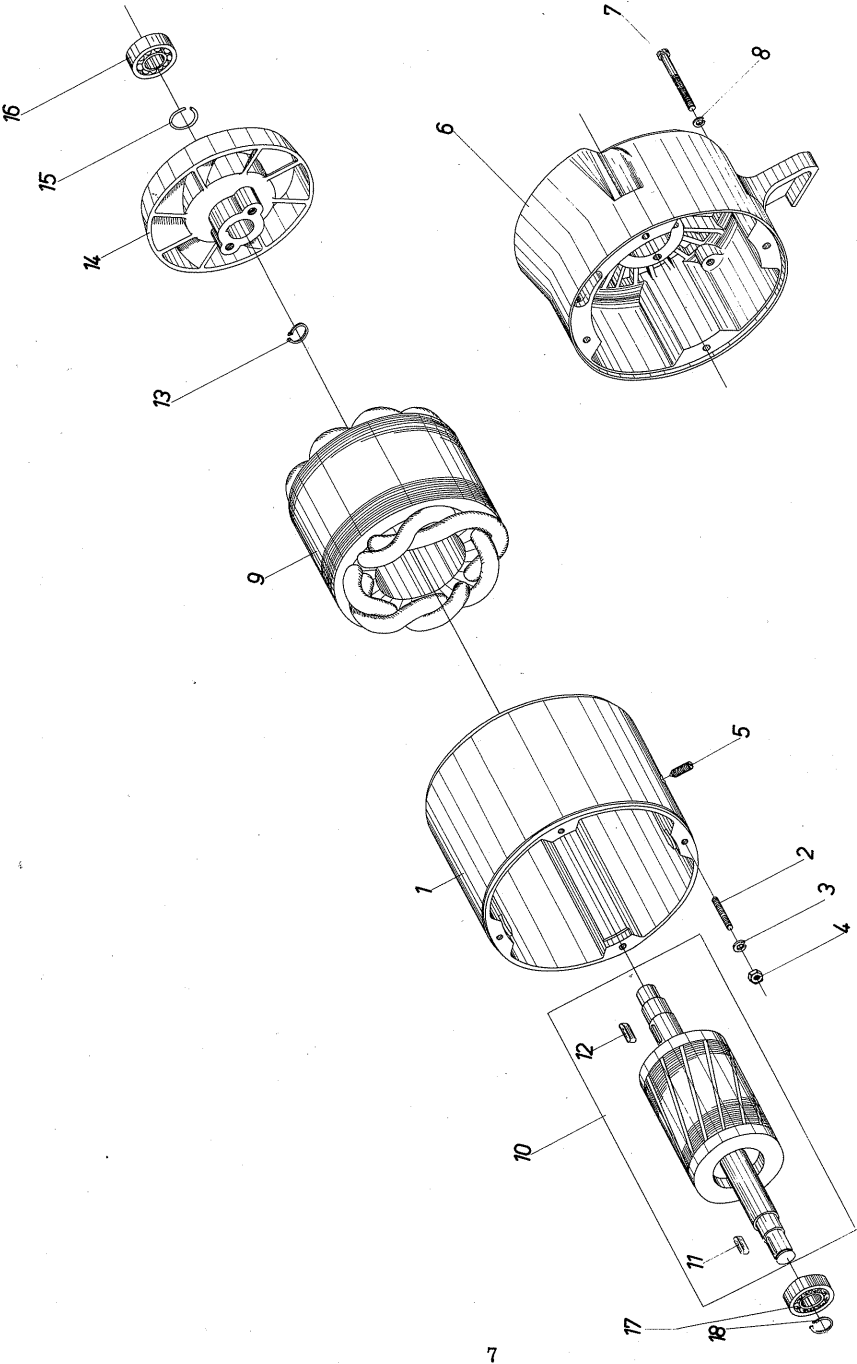

DOLMAR 804

Gehäuse, Stator und Rotor

Bild Nr.

804

Bild Nr.	Bestell-Nr.	Stückzahl	Bezeichnung
1	203.111.010	1	Motorgehäuse für DE 40 und DE 60
"	204.111.010	1	Motorgehäuse für DZ 28
2	905.805.182	4	Stiftschraube M 5 x 18 DIN 835
3	926.105.001	4	Federring B 6 DIN 127
4	920.205.000	4	Sechskantmutter M 5 DIN 934
5	907.006.202	2	Gewindestift mit Spitze M 6 x 20 DIN 553
6	203.112.000	1	Lagerschild, komplett
7	901.505.502	4	Zylinderschraube M 5 x 50 DIN 84
8	926.105.001	4	Federring B 5 DIN 127
9	970.108.051	1	Stator, komplett, für DE 40 u. DE 60
"	970.108.031	1	Stator, komplett, für DZ 28
10	203.130.000	1	Motorwelle mit Rotor, kpl., für DE 40 u. DE 60
"	204.130.000	1	Motorwelle mit Rotor, kpl., für DZ 28
11	939.155.160	1	Passfeder für Ritzel A 5 x 5 x 16 DIN 6885
12	939.166.160	1	Passfeder für Ventilator A 6 x 6 x 16 DIN 6885
13	929.120.120	1	Sicherungsring A 20 x 1,2 DIN 471
14	203.133.010	1	Ventilator
15	930.600.003	1	Sprengring 17,5 \emptyset x 2; WN 2, Nr. 3
16	960.102.153	1	Kugellager 15/35 \emptyset x 11 6202 Z
17	960.103.170	1	Kugellager 17/47 \emptyset x 14 6303
18	929.315.010	1	Sicherungsring A 15 x 1 V

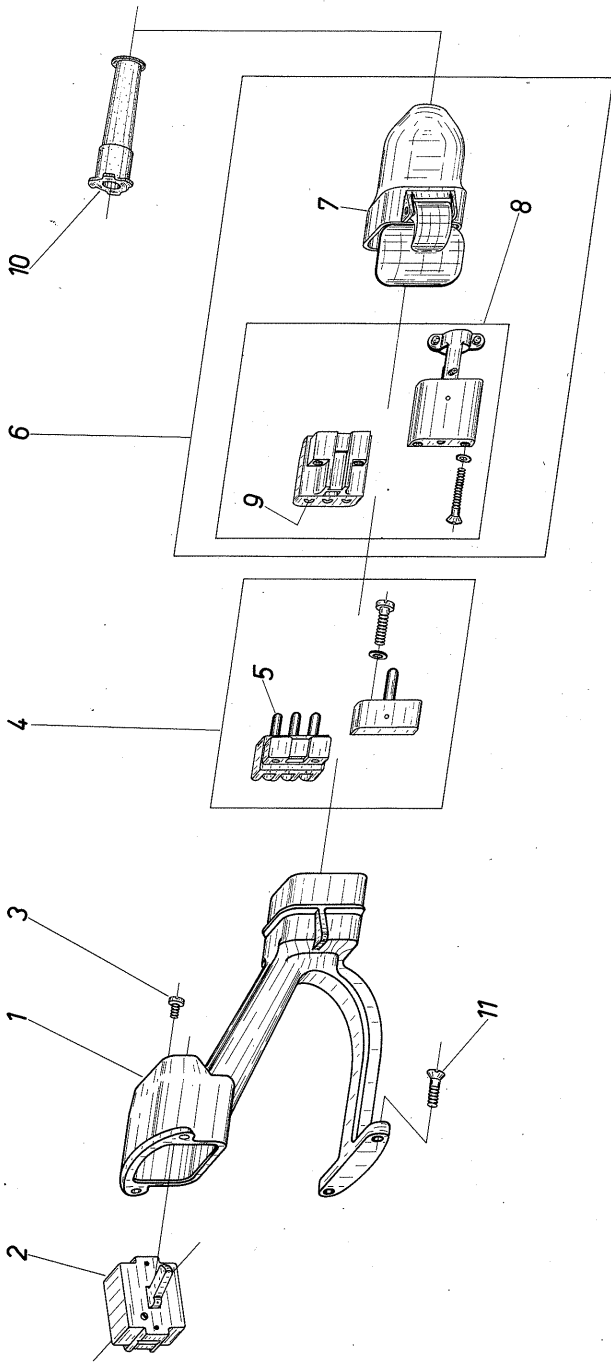

DOLMAR 1004

Griffstück mit Schalter und Kupplung

Bild Nr.
1004

Bild Nr.	Bestell-Nr.	Stück-zahl	Bezeichnung
1	203.113.030	1	Griffstück mit Isolierplatte
2	975.001.003	1	Dreipoliger Ausschalter Nr. 331 HK; 25 A/ 380 V
3	901.504.102	2	Zylinderschraube A M 4 x 10, DIN 84
4	970.003.540	1	Isolierstoffeinsatz mit Stiften, Befestigungs-kappe und Schrauben, kpl.
5	970.003.532	3	Steckerstift mit Schraube
6	970.003.200	1	Kupplung 15 A, kpl.
7	970.003.240	1	Gehäuse mit Deckel, kpl.
8	970.003.230	1	Isolierstoffeinsatz mit Hülsen m. Befestigungs-kappe m. Kabelschelle und Schrauben, kpl.
9	970.003.222	3	Steckerhülse mit Schraube
10	970.003.300	1	Einführungstülle 11 innen \emptyset
10	970.003.301	1	Einführungstülle 13,5 innen \emptyset
11	902.606.202	4	Senkschraube C M 6 x 20, DIN 63

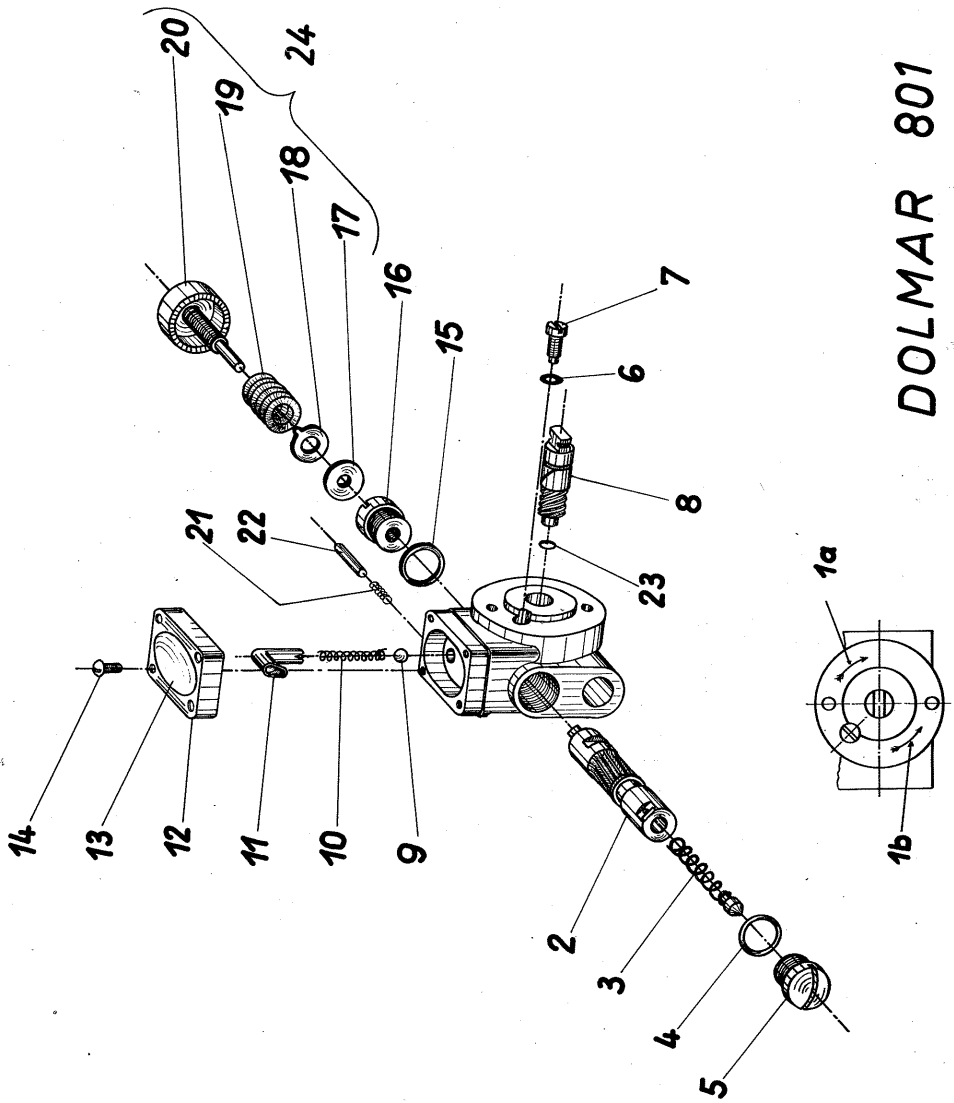

DOLMAR 801

Ölpumpe

Bild Nr.
801

Bild Nr.	Bestell-Nr.	Stückzahl	Bezeichnung
1a	963.900.000	1	Ölpumpe, kompl., rechtslaufend
2	963.900.020	1	Kolben, rechtslaufend
3	963.900.030	1	Feder mit Bolzen
4	963.900.040	1	Dichtring
5	963.900.050	1	Verschlusschraube
6	963.900.060	1	Dichtring für Nutschraube
7	963.900.070	1	Nutschraube
8	963.900.080	1	Spindel, rechtslaufend
9	963.900.090	1	Ventilkugel
10	963.900.100	1	Ventilfeder
11	963.900.110	1	Ölrohr
12	963.900.120	1	Rahmen
13	963.900.130	1	Schauglas
14	963.900.140	4	Linsenschraube
15	963.900.040	1	Dichtring
16	963.900.160	1	Verschlusschraube
17	963.900.170	1	Lederdichtung
18	963.900.180	1	Nasenscheibe
19	963.900.190	1	Feder
20	963.900.200	1	Regulierknopf
21	963.900.210	1	Feder
22	963.900.220	1	Arretierstift
23	963.900.230	1	Fiberplättchen
24	963.902.000	1	Regulierknopf, komplett

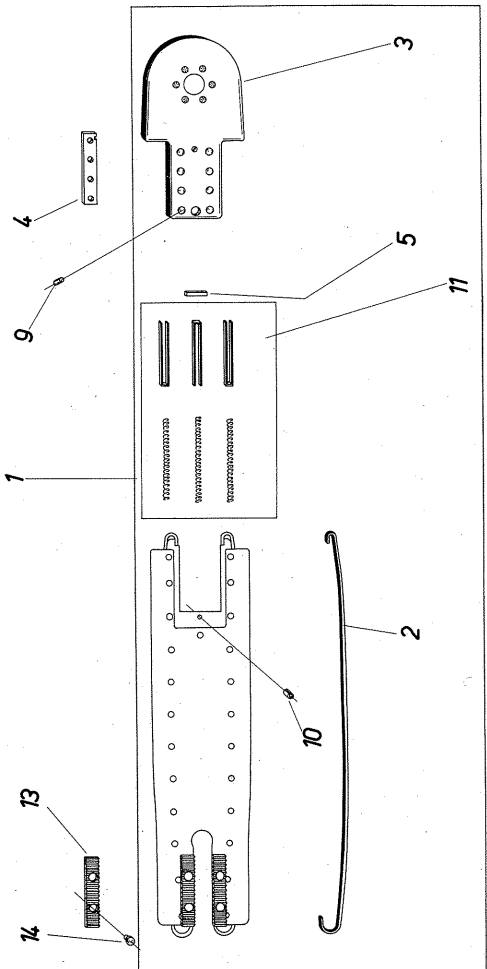
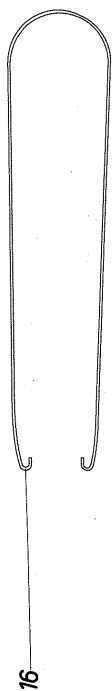
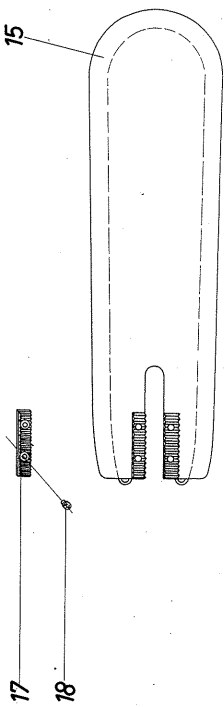

DOLMAR 807

Schiene für 40, 60 und 28 cm

Bild Nr.
807

Bild Nr.	Bestell-Nr.	Stückzahl	Bezeichnung
1	410.208.000	1	Schiene, komplett, 40 cm
"	410.212.000	1	Schiene, komplett, 60 cm
2	410.208.130	2	Einlagefeder 40 cm
"	410.212.130	2	Einlagefeder 60 cm
3	410.200.200	1	Gleitstück, komplett
4	410.200.210	1	Einlagestück
-	410.200.220	2	Deckblech
5	410.200.230	1	Riegel
6	962.650.280	26	Rolle 5 \emptyset x 2,8
7	410.200.240	1	Nabe für Kettenrolle
8	410.200.250	1	Kettenrolle
9	900.008.006	14	Niet
10	934.925.060	1	Spannstift 2,5 x 6 DIN 1481
11	410.200.300	1 Satz	Federhalterung m. Druckfeder, kompl.
13	410.208.140	2	Rasterstange
14	937.240.100	4	Senkniet 4 x 10, DIN 661
15	420.406.100	1	Schiene, komplett, 28 cm
16	420.406.130	1	Einlagefeder 28 cm
17	420.406.140	2	Rasterstange
18	937.240.100	4	Senkniet 4 x 10 DIN 661

für Gleitstück

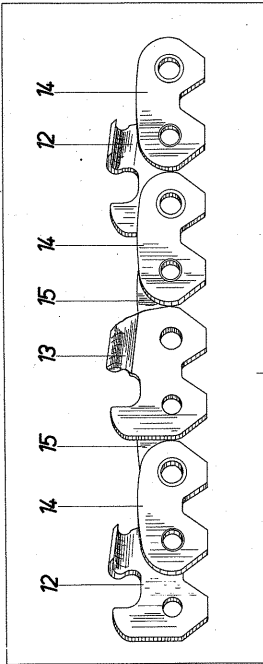
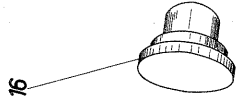
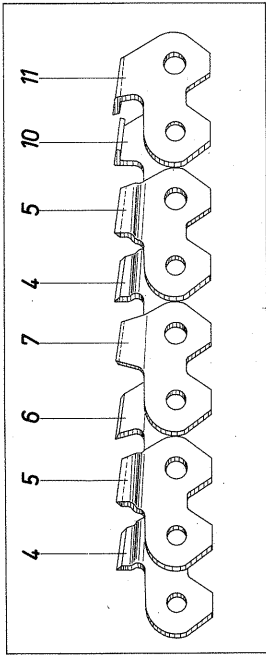

DOLMAR 810

Sägeketten

Bild Nr.

810

Bild Nr.	Bestell-Nr.	Stückzahl	Bezeichnung
2	511.143.035	1	Sägekette, Mod.143W schwarz, 28 cm Schnittl.
"	511.143.046	1	Sägekette, Mod.143W schwarz, 40 cm Schnittl.
"	511.143.060	1	Sägekette, Mod.143W schwarz, 60 cm Schnittl.
2	521.143.035	1	Sägekette, Mod.143W verchr., 28 cm Schnittl.
"	521.143.046	1	Sägekette, Mod.143W verchr., 40 cm Schnittl.
"	521.143.060	1	Sägekette, Mod.143W verchr., 60 cm Schnittl.
3	512.143.035	1	Sägekette, Mod.143H schwarz, 28 cm Schnittl.
"	512.143.046	1	Sägekette, Mod.143H schwarz, 40 cm Schnittl.
"	512.143.060	1	Sägekette, Mod.143H schwarz, 60 cm Schnittl.
3	522.143.035	1	Sägekette, Mod.143H verchr., 28 cm Schnittl.
"	522.143.046	1	Sägekette, Mod.143H verchr., 40 cm Schnittl.
"	522.143.060	1	Sägekette, Mod.143H verchr., 60 cm Schnittl.
<u>Kettenersatzteile:</u>			
2	531.143.000	1	Satz Kettenersatzteile, Mod.143W schwarz
"	541.143.000	1	Satz Kettenersatzteile, Mod.143W verchr.
3	532.143.000	1	Satz Kettenersatzteile, Mod.143H schwarz
"	542.143.000	1	Satz Kettenersatzteile, Mod.143H verchr.
<u>Ketteneinzelteile:</u>			
4	551.143.110	-	Schneider rechts, schwarz
4	561.143.110	-	Schneider rechts, verchr.
5	551.143.210	-	Schneider links, schwarz
5	561.143.210	-	Schneider links, verchr.
6	552.143.110	-	Räumer geschr., rechts, schwarz
6	562.143.110	-	Räumer geschr., rechts, verchr.
7	552.143.210	-	Räumer geschr., links, schwarz
7	562.143.210	-	Räumer geschr., links, verchr.
10	554.143.110	-	Winkelräumer rechts, schwarz
10	564.143.110	-	Winkelräumer rechts, verchr.
11	554.143.210	-	Winkelräumer links, schwarz
11	564.143.210	-	Winkelräumer links, verchr.
12	556.143.110	-	Hobelzahn rechts, schwarz
"	566.143.110	-	Hobelzahn rechts, verchr.
13	556.143.210	-	Hobelzahn links, schwarz
"	566.143.210	-	Hobelzahn links, verchr.
14	557.143.110	-	Lasche rechts, schwarz
15	557.143.210	-	Lasche links, schwarz
16	591.143.001	-	Nietbolzen für schwarze Ketten
"	592.143.002	-	Nietbolzen für verchr. Ketten

DOLMAR 808

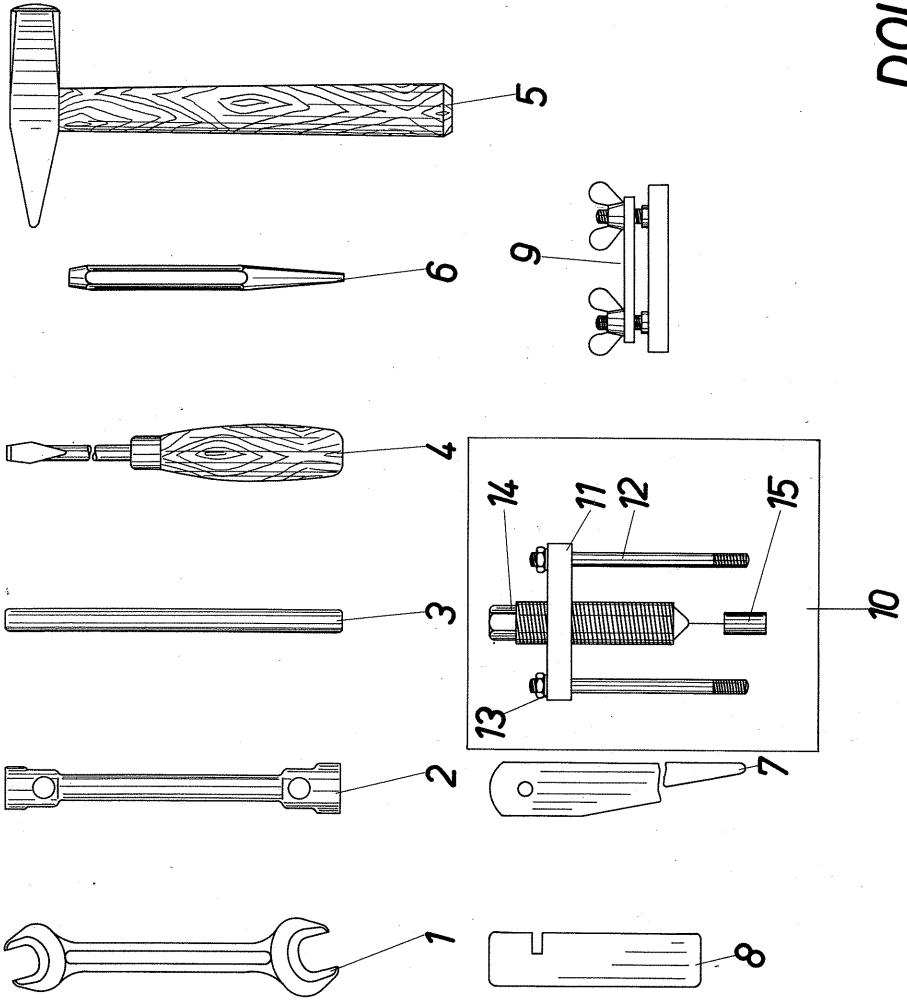

Zubehör			Bild Nr. 808
Bild Nr.	Bestell-Nr.	Stückzahl	Bezeichnung
-	950.001.000	1	Werkzeugtasche
-	950.001.080	1	Werkzeugtasche mit Inhalt, Inland DE
-	950.001.081	1	Werkzeugtasche mit Inhalt, Export DE
-	950.001.082	1	Werkzeugtasche mit Inhalt, Inland DZ
-	950.001.083	1	Werkzeugtasche mit Inhalt, Export DZ
1	940.208.100	1	Doppelschraubenschlüssel 8 x 10 DIN 895
"	940.208.101	1	Doppelschraubenschlüssel Cr 8 x 10 DIN 895
"	940.214.170	1	Doppelschraubenschlüssel 14 x 17 DIN 895
"	940.214.171	1	Doppelschraubenschlüssel Cr 14 x 17 DIN 895
2	940.714.170	1	Steckschlüssel 14 x 17 DIN 896 B
"	940.714.171	1	Steckschlüssel Cr 14 x 17 DIN 896 B
3	941.200.001	1	Drehstift \emptyset 10 x 150
4	944.310.000	1	Schraubenzieher A 1 DIN 5270
5	944.230.000	1	Hammer mit Stiel
6	944.403.000	1	Durchtreiber
7	944.103.010	1	Austreiber
8	954.100.006	1	Schienenlehre für DE 40 u. DE 60; WN 6, Nr. 6
"	954.100.001	1	Schienenlehre für DZ 28; WN 6, Nr. 1
9	950.114.000	1	Nietenlöser, kpl., t = 14
10	950.212.000	1	Abziehvorrichtung, komplett
11	950.201.010	1	Traverse
12	900.106.502	2	Sechskantschraube M 6 x 50 DIN 931
13	924.500.011	2	U-Scheibe 6,5/20 \emptyset x 3; WN 1, Nr. 11
14	950.201.020	1	Spindel
15	950.202.030	1	Buchse

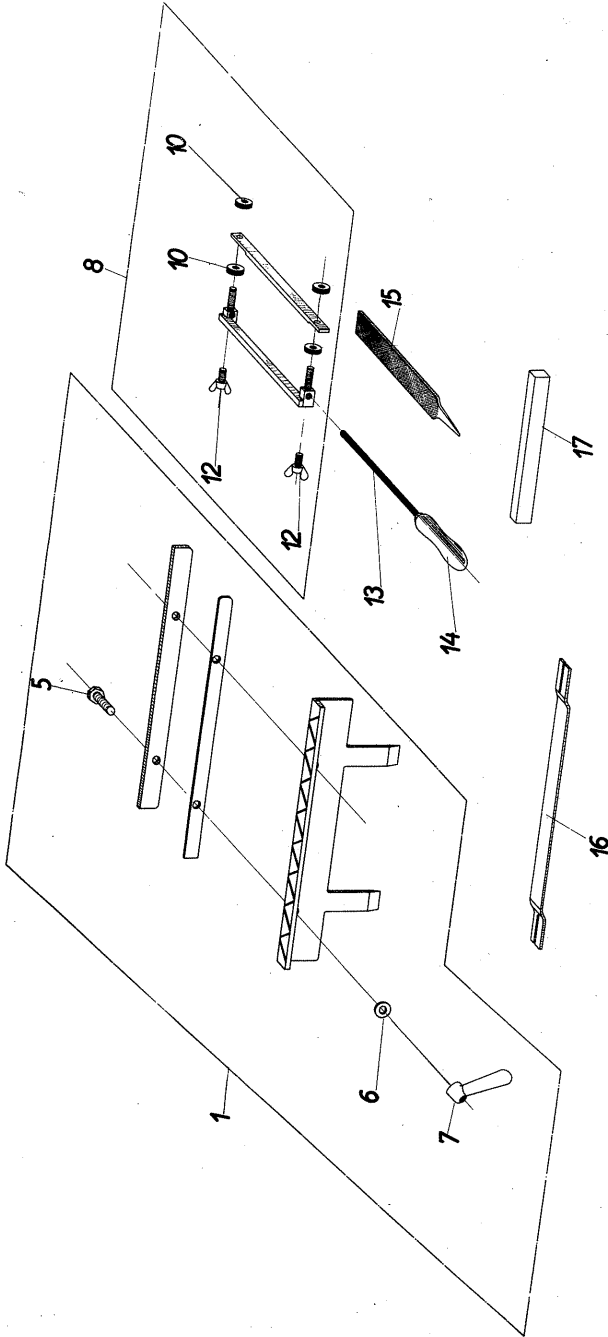

DOLMAR 783-1

Feilvorrichtung

Bild Nr.

783-1

Bild Nr.	Bestell-Nr.	Stückzahl	Bezeichnung
1	953.001.000	1	Schärfkluppe, kompl., bestehend aus:
5	900.208.351	2	Sechskantschraube M 8 x 35, DIN 933
6	924.108.400	2	Scheibe 8,4 DIN 125
7	953.001.060	2	Knebelmutter
8	953.002.000	1	Feilenhalter, kompl., bestehend aus:
10	953.002.040	4	Rändelmutter
12	908.905.121	2	Flügelschraube M 5 x 12 DIN 316
13	953.003.030	1	Rundfeile 7 \emptyset x 200
14	953.004.010	1	Feilenheft
15	953.003.020	1	Flachfeile DIN 5211, Hieb 3
16	953.100.010	1	Höhenmesslehre
17	965.210.002	1	Carbosilite Rutscher zum Abschleifen der Kettennieten bei Kettenreparaturen

DOLMAR - Fabrikationsprogramm

Zum Fällen

und Ablängen DOLMAR-Schienen-sägen mit Benzin- oder Elektro-Antrieb, für Stammdurchmesser von 40 bis 200 cm. Modernste, in aller Welt bewährte Konstruktionen. Zur Verarbeitung exotischer Harthölzer werden hartverchromte Spezial-Sägeketten geliefert.

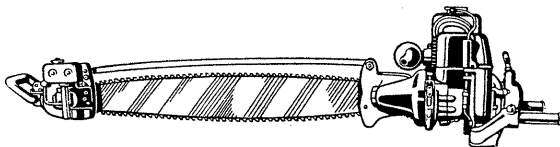

Zum Ablängen

DOLMAR - Bügelsägen mit Benzin- oder Elektro-Antrieb, für Ein- und Zweimann-Bedienung, für Stammdurchmesser von 35 bis 65 cm. Arbeiten klemmfrei, auch bei ungünstiger Stammlage. Handliche, zuverlässige, wirtschaftliche Maschinen mit besonderen Vorzügen.

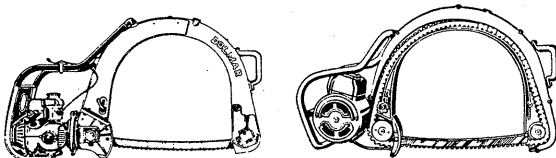

Zum Auftrennen

DOLMAR - Trennsägen, stationär oder transportabel, mit Benzin- oder Elektro-Antrieb, für Durchmesser bis 250 cm. Ausgerüstet mit hartverchromten Spezial-Sägeketten. Absolut glatte und ebene Schnittflächen. Unentbehrlich bei der Verarbeitung starker Exoten.

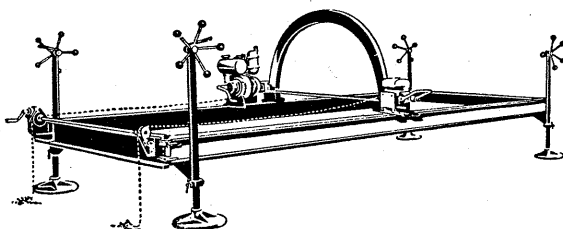

Zum Zimmern

DOLMAR - Zimmerei - Kettensägen mit Elektro-Antrieb zum Ablängen, Zurichten und Abbinden von Bauhölzern aller Art, Schnittbereich: 28 cm. Sehr leichte, aber robuste Maschinen mit Universal- oder Drehstrommotor für schnellen, sauberen Abbund durch einen Mann.

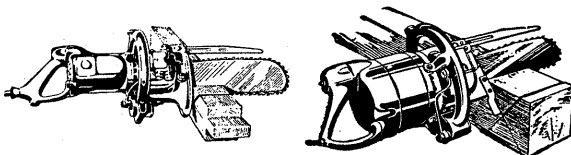

Zum Messerschleifen

DOLMAR-Hobelmesser- und Fräser-Schleifmaschinen mit neuartigen, entscheidenden Vorzügen. Unbeweglich eingespannte Messer und bewegliche Schleifmotoren sichern Präzisionsschliff von höchster Zuverlässigkeit. Moderne, schleifstaubgeschützte Bauart.

