

Modell UT120
Rührgerät
für Rührgut bis 50 kg

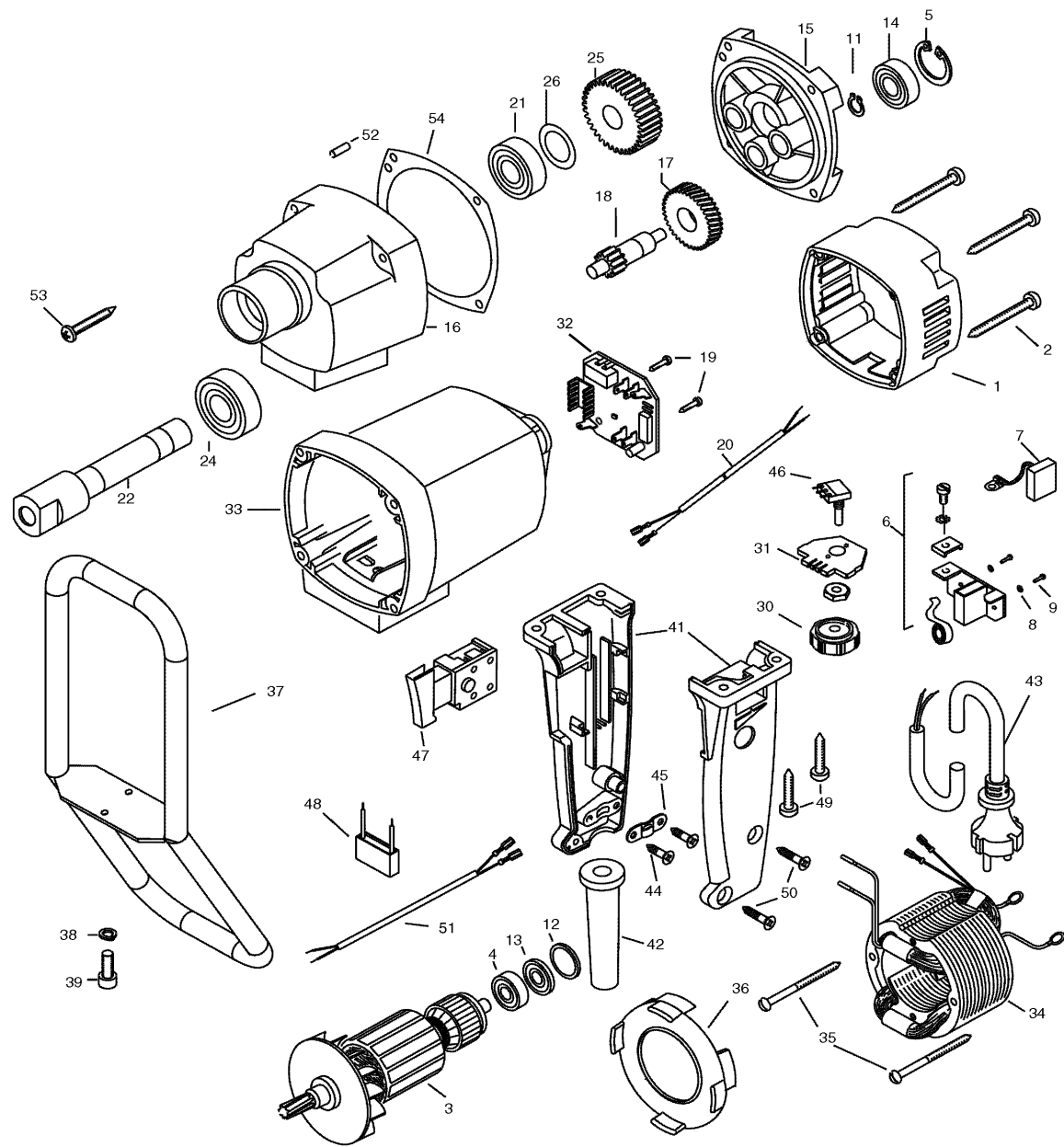

Pos.	*PG	Bestell-Nr.	Bezeichnung	Pos.	*PG	Bestell-Nr.	Bezeichnung
001	16	EE7132A240	MOTERGEHAEUSEDECKEL	051	11	EE77316186	VERBINDUNGSKABEL B
002	1	EE80201267	BLECHSCHRAUBE 4,8x45	052	1	EE80200582	STIFT 4
003	62	EE77316100	ANKER	053	2	EE80201284	BLECHSCHRAUBE 4,8x50
004	18	210024-0	RILLENKUGELLAGER 608 2RS	054	1	EE77324620	DICHTUNG
005	1	EE80201333	SICHERUNGSRING 28				
006	17	EE80201196	KOHLEBUERSTENHALTER KPL.				
007	16	EE80700013	KOHLEBUERSTE				
008	1	EE80201385	WELLENSCHEIBE				
009	1	EE80201180	SCHRAUBE M4x12				
010							
011	1	EE80201305	SICHERUNGSRING 10				
012	1	EE83000036	O-RING 22x2,5				
013	17	EE80701005	IMBULSGEBER				
014	22	211142-7	RILLENKUGELLAGER 6001LLB				
015	36	EE77318610	GETRIEBELAGERSCHILD				
016	39	EE77318400	GETRIEBEGEHAEUSE (zu Pos. 16: Nadellager Art.-Nr. 212075-9)				
017	24	EE74010470	STIRNRAD				
018	28	EE7731C490	ZAHNWELLE				
019	1	EE80201252	BLECHSCHRAUBE 2,9x13				
020	7	EE77314187	VERBINDUNGSKABEL A				
021	21	211251-2	RILLENKUGELLAGER 6003LLB				
022	30	EE7731C420	SPINDEL				
023							
024	21	211256-2	RILLENKUGELLAGER 6203LLB				
025	32	EE7731C430	STIRNRAD				
026	1	EE80200507	SCHEIBE 17				
027							
028							
029							
030	2	EE7132B230	STELLRAD				
031	3	EE7132B275	HALTEPLATTE				
032	53	EE80601132	ELEKTRONIK				
033	28	EE80900158	MOTERGEHAEUSE				
034	37	EE77316150	FELD				
035	3	EE80201266	BLECHSCHRAUBE 3,9x60				
036	11	EE7132A140	FELDABDECKUNG				
037	31	EE77318590	BUEGELGRIFF KPL.				
038	1	EE80201303	FEDERRING 6				
039	1	EE80201209	LINSENSCHRAUBE M6x12				
040							
041	20	EE80900101	GRIFFSCHALEN				
042	7	EE71323255	KNICKSCHUTZ				
043	29	P-26185	ANSCHLUSSLEITUNG 2x1,5mm ²				
044	1	EE80201270	BLECHSCHRAUBE 4,2x13				
045	2	EE71540330	ZUGENTLASTUNG				
046	13	EE80500020	POTENTIOMETER				
047	19	EE80600125	SCHALTER				
048	13	EE80500010	KONDENSATOR				
049	1	EE80201280	BLECHSCHRAUBE 4,8x22				
050	1	EE80201271	BLECHSCHRAUBE 4,2x16				

Zubehör
 - P-22012 RUEHRER RK120 M14
 - P-22028 RUEHRER WK120 M14 O.SCHUTZRING
 - P-22040 RUEHRER WK140 M14 M.SCHUTZRING
 - P-22056 RUEHRER MK120 M14 NEGATIV

