

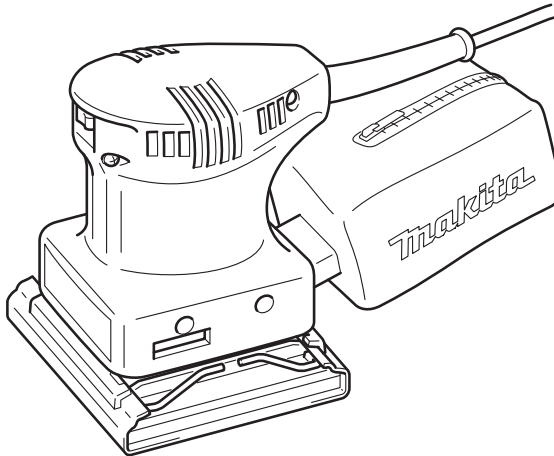

GB	Finishing Sander	Instruction Manual
F	Ponceuse orbitale	Manuel d'instructions
D	Schwingschleifer	Betriebsanleitung
I	Levigatrice orbitale	Istruzioni per l'uso
NL	Vlakschuurmachine	Gebruiksaanwijzing
E	Lijadora orbital	Manual de instrucciones
P	Lixadeira orbital	Manual de instruções
DK	Svingsliber	Brugsanvisning
GR	Τριβείο φινιρίσματος	Οδηγίες χρήσεως

BO4553
BO4561
BO4563

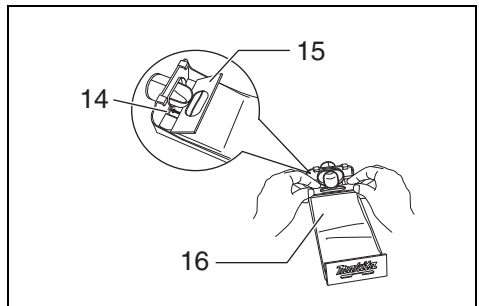

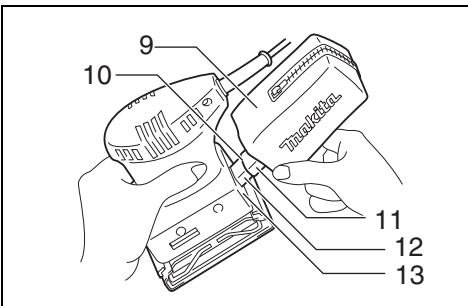
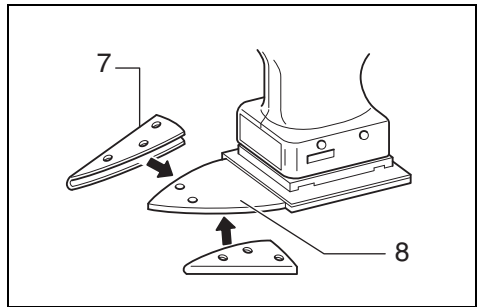
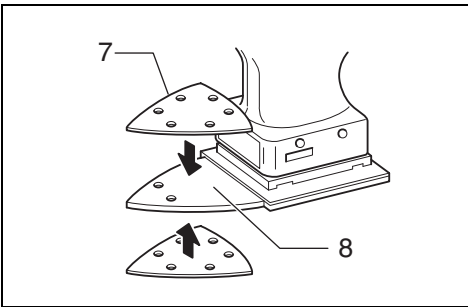
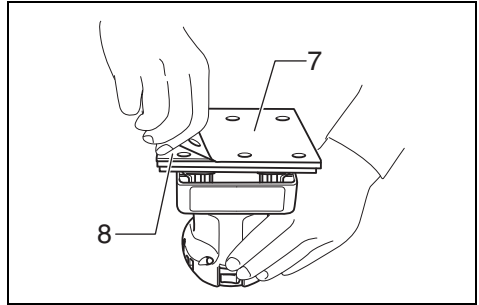
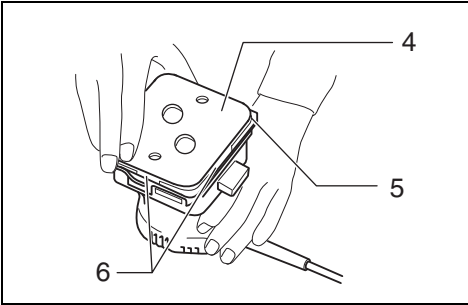
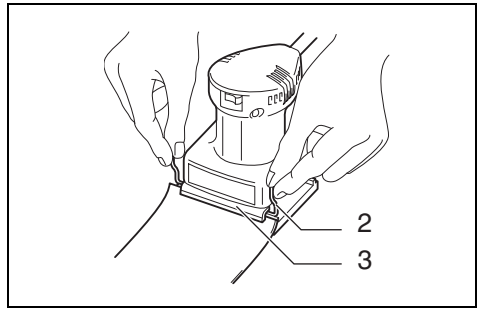
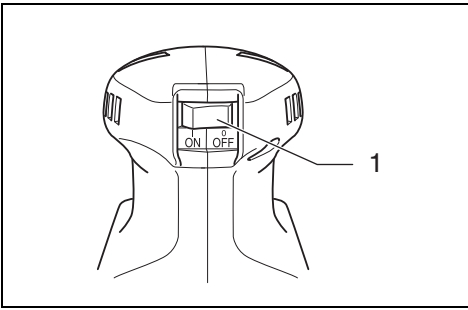

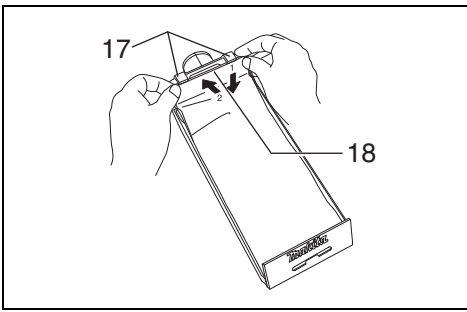

9

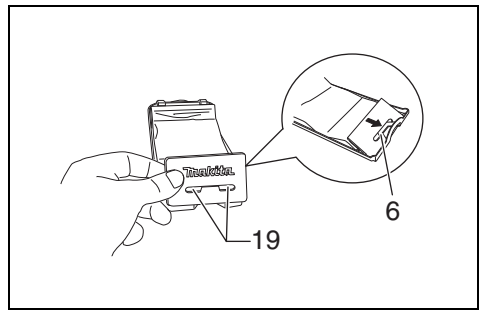

10

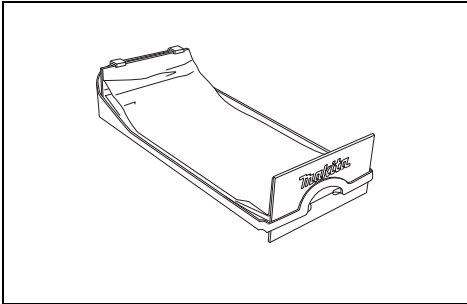

11

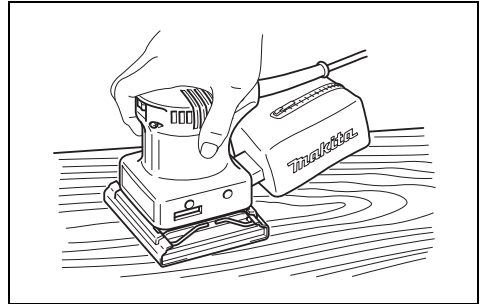

12

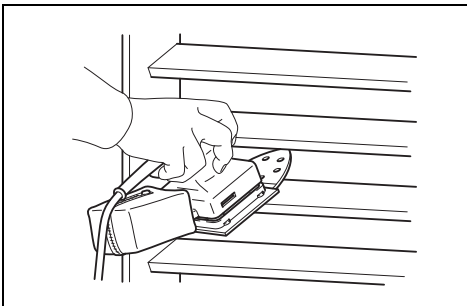

13

Explanation of general view

1 Switch	8 Base	15 Front fixing cardboard
2 Lever	9 Dust bag	16 Front side of paper dust bag
3 Clamper	10 Hole	17 Claws
4 Punch plate	11 Entry port	18 Upper part
5 Sandpaper	12 Dust spout	19 Notch
6 Guide	13 Protrusion	
7 Velcro sandpaper	14 Groove	

SPECIFICATIONS

Model	BO4553	BO4561	BO4563
Pad size	116 mm × 104 mm	112 mm × 190 mm	100 mm × 164 mm
Orbits per minute (min ⁻¹)	14,000	14,000	14,000
Dimensions (L x W x H)	120 × 112 × 137 (mm)	209 × 112 × 135 (mm)	187 × 100 × 137 (mm)
Net weight	1.0 kg	0.92 kg	1.0 kg
Safety class	 /II		

- Due to our continuing program of research and development, the specifications herein are subject to change without notice.
- Specifications may differ from country to country.
- Weight according to EPTA-Procedure 01/2003

ENE052-1

Intended use

The tool is intended for the sanding of large surface of wood, plastics and metal materials as well as painted surfaces.

ENF002-2

Power supply

The tool should be connected only to a power supply of the same voltage as indicated on the nameplate, and can only be operated on single-phase AC supply. They are double-insulated and can, therefore, also be used from sockets without earth wire.

GEA010-1

General Power Tool Safety Warnings

 **WARNING** Read all safety warnings and all instructions. Failure to follow the warnings and instructions may result in electric shock, fire and/or serious injury.

Save all warnings and instructions for future reference.

GEB021-4

SANDER SAFETY WARNINGS

1. Always use safety glasses or goggles. Ordinary eye or sun glasses are NOT safety glasses.
2. Hold the tool firmly.
3. Do not leave the tool running. Operate the tool only when hand-held.
4. This tool has not been waterproofed, so do not use water on the workpiece surface.
5. Ventilate your work area adequately when you perform sanding operations.
6. Some material contains chemicals which may be toxic. Take caution to prevent dust inhalation and skin contact. Follow material supplier safety data.

7. Use of this tool to sand some products, paints and wood could expose user to dust containing hazardous substances. Use appropriate respiratory protection.
8. Be sure that there are no cracks or breakage on the pad before use. Cracks or breakage may cause a personal injury.

SAVE THESE INSTRUCTIONS.

 **WARNING:**

DO NOT let comfort or familiarity with product (gained from repeated use) replace strict adherence to safety rules for the subject product. MISUSE or failure to follow the safety rules stated in this instruction manual may cause serious personal injury.

FUNCTIONAL DESCRIPTION

 **CAUTION:**

- Always be sure that the tool is switched off and unplugged before adjusting or checking function on the tool.

Switch action (Fig. 1)

 **CAUTION:**

- Before plugging in the tool, always check to see that the tool is switched off.

To start the tool, press the “ON (I)” side of the switch. To stop the tool, press the “OFF (O)” side of the switch.

ASSEMBLY

CAUTION:

- Always be sure that the tool is switched off and unplugged before carrying out any work on the tool.

Installing or removing abrasive paper

Model BO4553 (Fig. 2 & 3)

Raise the lever. Insert the paper end into the clamber, aligning the paper edges even and parallel with the sides of the base. (Prebending the paper makes attachment easier). Once the paper is in place, return the lever to its original position.

Repeat the same process for the other end of the base, maintaining the proper paper tension.

CAUTION:

After inserting the paper, make sure the teeth of the clamber hold it securely. Otherwise the paper will be loose and subject to slippage, resulting in uneven sanding operation.

Hold the tool with the paper surface facing up. Place the punch plate over the paper so that the bent sides of the punch plate are flush with the paper edges. Then press the punch plate to make holes in the paper.

Models BO4561 and BO4563 (Fig. 4, 5 & 6)

NOTE:

- Use Makita hook-and-loop sandpaper with this sander.

To attach the sandpaper:

1. Set the tool upside down so that the pad is on top.
2. Position the sandpaper to fit the shape of the base. Be sure to align the holes on the sandpaper with the holes on the pad (the dust will be sucked into these holes; it is therefore important to leave them open).
3. Press the paper firmly over the pad.

To remove the sandpaper:

1. Set the tool upside down so that the sandpaper is on top.
2. Grasping one corner of the sandpaper, peel it from the pad.

NOTE:

- If the sandpaper is in good condition, save it for further use.

When sanding in narrow, hard-to-reach areas (e.g., shutters, blinds, louvres), attach the cone-shaped abrasive papers to the end of the pad (bottom and top). To sand the end of thin materials, fold the abrasive paper and attach to the side of the pad as shown in **Fig. 4 and 5**.

Dust bag (Fig. 7)

The use of the dust bag makes sanding operations clean and dust collection easy. To attach the dust bag, fit the bag's entry port onto the dust spout on the tool so that the hole in the entry port is just over the protrusion on the dust spout.

For the best results, empty the dust bag when it becomes about half full, tapping it lightly to remove as much dust as possible.

Installing paper dust bag (optional accessory)

To install the paper dust bag, place the paper dust bag on the paper dust bag holder with its front side upward. Insert the front fixing cardboard of the paper dust bag into the groove of the paper dust bag holder. (**Fig. 8**)

Then press the upper part of the front fixing cardboard in arrow direction to hook it onto the claws. (**Fig. 9**)

Insert the notch of the paper dust bag into the guide of the paper dust bag holder. Then install the paper dust bag holder set on the tool. (**Fig. 10 & 11**)

OPERATION

Sanding operation (Fig. 12 & 13)

CAUTION:

- Never run the tool without the abrasive paper. You may seriously damage the pad.
- Never force the tool. Excessive pressure may decrease the sanding efficiency, damage the abrasive paper and/or shorten tool life.

Hold the tool firmly. Turn the tool on and wait until it attains full speed. Then gently place the tool on the workpiece surface. A finishing sander is generally used to remove only a small amount of material at a time. Since the quality of the surface is more important than the amount of stock removed do not bear down on the tool. Keep the base flush with the workpiece at all times.

For BO4561 and BO4563

This tool is handy for sanding louvres, etc. When sanding louvres, insert the protruding portion of the pad between the louvres and sand them using the upper or lower side of the abrasive paper.

MAINTENANCE

CAUTION:

- Always be sure that the tool is switched off and unplugged before attempting to perform inspection or maintenance.
- Never use gasoline, benzine, thinner, alcohol or the like. Discoloration, deformation or cracks may result.

To maintain product SAFETY and RELIABILITY, repairs, carbon brush inspection and replacement, any other maintenance or adjustment should be performed by Makita Authorized Service Centers, always using Makita replacement parts.

OPTIONAL ACCESSORIES

CAUTION:

- These accessories or attachments are recommended for use with your Makita tool specified in this manual. The use of any other accessories or attachments might present a risk of injury to persons. Only use accessory or attachment for its stated purpose.

If you need any assistance for more details regarding these accessories, ask your local Makita Service Center.

- Abrasive paper (without pre-punched holes)
- Paper dust bag
- Paper dust bag holder
- Punch plate
- Hose 19-2.5

NOTE:

- Some items in the list may be included in the tool package as standard accessories. They may differ from country to country.

Noise

The typical A-weighted noise level determined according to EN60745:

Model BO4553

Sound pressure level (L_{pA}): 84 dB (A)

Sound power level (L_{WA}): 95 dB (A)

Uncertainty (K): 3 dB (A)

Wear ear protection

ENG900-1

Vibration

The vibration total value (tri-axial vector sum) determined according to EN60745:

Model BO4553

Work mode: sanding metal plate

Vibration emission (a_h): 3.5 m/s²

Uncertainty (K): 1.5 m/s²

ENG901-1

- The declared vibration emission value has been measured in accordance with the standard test method and may be used for comparing one tool with another.
- The declared vibration emission value may also be used in a preliminary assessment of exposure.

⚠ WARNING:

- The vibration emission during actual use of the power tool can differ from the declared emission value depending on the ways in which the tool is used.
- Be sure to identify safety measures to protect the operator that are based on an estimation of exposure in the actual conditions of use (taking account of all parts of the operating cycle such as the times when the tool is switched off and when it is running idle in addition to the trigger time).

ENH101-15

For European countries only**EC Declaration of Conformity**

We Makita Corporation as the responsible manufacturer declare that the following Makita machine(s):

Designation of Machine: Finishing Sander

Model No./ Type: BO4553

are of series production and

Conforms to the following European Directives:

2006/42/EC

And are manufactured in accordance with the following standards or standardised documents:

EN60745

The technical documentation is kept by our authorized representative in Europe who is:

Makita International Europe Ltd.

Michigan Drive, Tongwell,

Milton Keynes, Bucks MK15 8JD, England

30.1.2009



Tomoyasu Kato
Director

Makita Corporation
3-11-8, Sumiyoshi-cho,
Anjo, Aichi, 446-8502, JAPAN

Descriptif

1 Interrupteur	8 Embase	15 Carton de fixation avant
2 Levier	9 Sac à poussières	16 Face avant du sac à poussières
3 Dispositif de serrage	10 Orifice	17 Griffes
4 Plaque de perforation	11 Raccord d'entrée	18 Partie supérieure
5 Papier de verre	12 Buse d'éjection	19 Entaille
6 Guide	13 Partie saillante	
7 Papier de verre auto-agrippant	14 Rainure	

SPÉCIFICATIONS

Modèle	BO4553	BO4561	BO4563
Diamètre du plateau	116 mm x 104 mm	112 mm x 190 mm	100 mm x 164 mm
Nombre d'oscillations (min ⁻¹)	14 000	14 000	14 000
Dimensions totales (L x P x H)	120 x 112 x 137 (mm)	209 x 112 x 135 (mm)	187 x 100 x 137 (mm)
Poids net	1,0 kg	0,92 kg	1,0 kg
Catégorie de sécurité			

- Étant donné l'évolution constante de notre programme de recherche et de développement, les spécifications contenues dans ce manuel sont sujettes à modification sans préavis.
- Les spécifications peuvent varier suivant les pays.
- Poids selon la procédure EPTA 01/2003

ENE052-1

Utilisations

L'outil est conçu pour le ponçage des grandes surfaces de bois, de plastique et de métal, ainsi que des surfaces peintes.

ENF002-2

Alimentation

L'outil ne devra être raccordé qu'à une alimentation de la même tension que celle qui figure sur la plaque signalétique, et il ne pourra fonctionner que sur un courant secteur monophasé. Réalisé avec une double isolation, il peut de ce fait être alimenté sans mise à la terre.

GEA010-1

Consignes de sécurité générales pour outils électriques

⚠ MISE EN GARDE Veuillez lire toutes les mises en garde et toutes les instructions. Il y a risque de choc électrique, d'incendie et/ou de blessure grave si les mises en garde et les instructions ne sont pas respectées.

Conservez toutes les mises en garde et instructions pour référence ultérieure.

GEB021-4

MISES EN GARDE DE SÉCURITÉ POUR PONCEUSE

1. Utilisez toujours des lunettes de protection. Des lunettes ordinaires ou de soleil NE sont PAS des lunettes de protection.
2. Tenez l'outil fermement.
3. Ne vous éloignez pas de l'outil quand il fonctionne. Ne faites fonctionner l'outil que lorsque vous le tenez en main.
4. L'outil n'étant pas étanche, n'utilisez pas d'eau sur la surface de travail.

5. Ventilez bien l'aire de travail quand vous effectuez un ponçage.
6. Certains matériaux contiennent des produits chimiques qui peuvent être toxiques. Prenez les précautions nécessaires pour éviter que la poussière dégagée ne soit inhalée ou n'entre en contact avec la peau. Suivez les consignes de sécurité du fournisseur du matériau.
7. L'utilisation de cet outil pour poncer certains types de produit, peinture et bois peut exposer l'utilisateur à des poussières contenant des substances dangereuses. Utilisez une protection des voies respiratoires adéquate.
8. Avant l'utilisation, assurez-vous que le plateau n'est ni fissuré ni cassé. Il y a risque de blessure s'il est fissuré ou cassé.

CONSERVEZ CES INSTRUCTIONS.

⚠ AVERTISSEMENT :

NE vous laissez PAS tromper (au fil d'une utilisation répétée) par un sentiment d'aisance et de familiarité avec le produit, en négligeant le respect rigoureux des consignes de sécurité qui accompagnent le produit en question. La MAUVAISE UTILISATION de l'outil ou l'ignorance des consignes de sécurité indiquées dans ce manuel d'instructions peut entraîner une blessure grave.

DESCRIPTION DU FONCTIONNEMENT

ATTENTION :

- Assurez-vous toujours que l'outil est hors tension et débranché avant de l'ajuster ou de vérifier son fonctionnement.

Interrupteur (Fig. 1)

ATTENTION :

- Assurez-vous toujours que l'interrupteur de l'outil est en position d'arrêt avant de brancher l'outil.

Pour mettre l'outil en marche, appuyez sur le côté "ON (I)" de l'interrupteur. Pour l'arrêter, appuyez sur le côté "OFF (O)" de l'interrupteur.

ASSEMBLAGE

ATTENTION :

- Avant d'effectuer toute intervention sur l'outil, assurez-vous toujours qu'il est hors tension et débranché.

Pose et dépose du papier abrasif

Modèle BO4553 (Fig. 2 et 3)

Soulevez le levier. Insérez le bout du papier dans le dispositif de serrage, en alignant les bords du papier de sorte qu'ils soient égaux et parallèles aux côtés de l'embase. (Le papier sera plus facile à installer si vous le pliez à l'avance.) Une fois le papier installé, remettez le levier sur sa position initiale.

Répétez la même procédure à l'autre extrémité de l'embase, en maintenant le papier bien tendu.

ATTENTION :

- Une fois le papier inséré, assurez-vous que les dents du dispositif de serrage le maintiennent solidement en place. Sinon, le papier risque de n'être pas assez serré et de glisser, causant un ponçage inégal.

Tenez l'outil en orientant la surface du papier vers le haut. Placez la plaque de perforation sur le papier de sorte que les côtés pliés de la plaque de perforation se trouvent dans l'alignement des bords du papier. Appuyez ensuite sur la plaque de perforation pour percer des orifices dans le papier.

Modèles BO4561 et BO4563 (Fig. 4, 5 et 6)

NOTE :

- Utilisez du papier de verre auto-agrippant Makita avec cette ponceuse.

Pour fixer le papier de verre :

1. Placez l'outil à l'envers de sorte que le plateau se trouve sur le dessus.
2. Placez le papier de verre de sorte qu'il épouse parfaitement la forme de l'embase. Assurez-vous que les orifices du papier de verre sont alignés sur ceux du plateau (il est important de laisser ces orifices bien dégagés puisque c'est par eux que la poussière sera aspirée).
3. Appuyez fermement le papier contre le plateau.

Pour retirer le papier de verre :

1. Placez l'outil à l'envers de sorte que le papier de verre se trouve sur le dessus.
2. Saisissez le papier de verre par un de ses coins pour le détacher du plateau.

NOTE :

- Si le papier de verre n'est pas abîmé, conservez-le pour le réutiliser plus tard.

Lorsque vous poncez des surfaces étroites ou difficiles à atteindre (par exemple celles de volets, stores ou persiennes), fixez les papiers de verre coniques à l'extrémité du plateau (parties inférieure et supérieure). Pour poncer l'extrémité d'objets minces, pliez le papier de verre et fixez-le sur les côtés du plateau, tel qu'indiqué aux **Fig. 4 et 5**.

Sac à poussières (Fig. 7)

L'utilisation du sac à poussières permet d'effectuer des ponçages en toute propreté et facilite la collecte des poussières. Pour fixer le sac à poussières, insérez le raccord d'entrée du sac dans le bec à poussières de l'outil, de sorte que l'orifice du raccord d'entrée s'ajuste parfaitement sur la partie saillante du bec à poussières.

Pour obtenir des résultats optimaux, videz le sac à poussières lorsqu'il est environ à moitié plein, en le tapotant légèrement pour retirer le plus de poussière possible.

Installation du sac à poussières en papier (accessoire en option)

Pour installer le sac à poussières en papier, placez-le sur son support en orientant le côté avant du sac vers le haut. Insérez le carton de fixation avant du sac à poussières en papier dans la rainure du support de sac. (**Fig. 8**)

Appuyez ensuite sur la partie supérieure du carton de fixation avant dans le sens indiqué par la flèche pour l'accrocher aux griffes. (**Fig. 9**)

Insérez l'entaille du sac à poussières en papier dans le guide du support de sac. Installez ensuite l'ensemble de support de sac sur l'outil. (**Fig. 10 et 11**)

UTILISATION

Ponçage (Fig. 12 et 13)

ATTENTION :

- Ne faites jamais marcher l'outil sans papier abrasif. Vous pourriez gravement endommager le plateau.
- Ne forcez jamais sur l'outil. Une pression excessive risque de réduire le rendement, d'endommager le papier abrasif et/ou de réduire la durée de service de l'outil.

Tenez l'outil fermement. Mettez l'outil sous tension et attendez qu'il atteigne sa pleine vitesse. Placez ensuite doucement l'outil sur la surface de la pièce. La ponceuse orbitale s'utilise généralement pour ne retirer de la pièce qu'une petite quantité de matériau à la fois. Il n'est donc pas nécessaire d'appliquer une pression sur l'outil, puisque l'opération consiste, non pas à retirer une grande quantité de matériau, mais à obtenir une surface de qualité. Maintenez l'embase en parfait contact avec la pièce en tout temps.

Pour BO4561 et BO4563

Cet outil est très pratique pour poncer des persiennes, etc. Pour poncer des persiennes, insérez la partie saillante du plateau entre les persiennes et poncez-les en utilisant la face supérieure ou inférieure du papier abrasif.

ENTRETIEN

⚠ ATTENTION :

- Assurez-vous toujours que l'outil est hors tension et débranché avant d'y effectuer tout travail d'inspection ou d'entretien.
- N'utilisez jamais d'essence, benzine, diluant, alcool ou autre produit similaire. Cela risquerait de provoquer la décoloration, la déformation ou la fissuration de l'outil.

Pour maintenir la SÉCURITÉ et la FIABILITÉ du produit, les réparations, l'inspection et le remplacement des charbons, et tout autre travail d'entretien ou de réglage doivent être effectués dans un centre de service Makita agréé ou un centre de service de l'usine Makita, exclusivement avec des pièces de rechange Makita.

ACCESSOIRES EN OPTION

⚠ ATTENTION :

- Ces accessoires ou pièces complémentaires sont recommandés pour l'utilisation avec l'outil Makita spécifié dans ce mode d'emploi. L'utilisation de tout autre accessoire ou pièce peut comporter un risque de blessure. N'utilisez les accessoires ou pièces qu'aux fins mentionnées dans le présent mode d'emploi.

Si vous désirez obtenir plus de détails concernant ces accessoires, veuillez contacter le centre de service après-vente Makita le plus près.

- Papier abrasif (sans orifices pré-perforés)
- Sac à poussières en papier
- Support à poussières en papier
- Plaque perforée
- Plateau (pour papier abrasif auto-agrippant)
- Tuyau de 19-2,5

NOTE :

- Il se peut que certains éléments de la liste soient compris dans l'emballage de l'outil en tant qu'accessoires standard. Ils peuvent varier d'un pays à l'autre.

ENG905-1

Bruit

Niveau de bruit pondéré A typique, déterminé selon EN60745 :

Modèle BO4553

Niveau de pression sonore (L_{pA}) : 84 dB (A)
 Niveau de puissance sonore (L_{WA}) : 95 dB (A)
 Incertitude (K) : 3 dB (A)

Porter des protecteurs anti-bruit

ENG900-1

Vibrations

Valeur totale de vibrations (somme de vecteur triaxial) déterminée selon EN60745 :

Modèle BO453

Mode de travail : ponçage de la tôle
 Émission de vibrations (a_h) : 3,5 m/s²
 Incertitude (K) : 1,5 m/s²

- La valeur d'émission de vibrations déclarée a été mesurée conformément à la méthode de test standard et peut être utilisée pour comparer les outils entre eux.
- La valeur d'émission de vibrations déclarée peut aussi être utilisée pour l'évaluation préliminaire de l'exposition.

⚠ AVERTISSEMENT :

- L'émission de vibrations lors de l'usage réel de l'outil électrique peut être différente de la valeur d'émission déclarée, suivant la façon dont l'outil est utilisé.
- Les mesures de sécurité à prendre pour protéger l'utilisateur doivent être basées sur une estimation de l'exposition dans des conditions réelles d'utilisation (en tenant compte de toutes les composantes du cycle d'utilisation, comme par exemple le moment de sa mise hors tension, lorsqu'il tourne à vide et le moment de son déclenchement).

ENH101-15

Pour les pays d'Europe uniquement

Déclaration de conformité CE

Makita Corporation, en tant que fabricant responsable, déclare que la ou les machines suivantes :

Désignation de la machine : Ponceuse orbitale
 N° de modèle / Type : BO4553

sont produites en série et

sont conformes aux Directives européennes suivantes :

2006/42/CE

et qu'elles sont fabriquées conformément aux normes ou documents normalisés suivants :

EN60745

La documentation technique est conservée par notre représentant agréé en Europe, à savoir :

Makita International Europe Ltd.

Michigan Drive, Tongwell,

Milton Keynes, Bucks MK15 8JD, Angleterre

30.1.2009



Tomoyasu Kato
 Directeur

Makita Corporation
 3-11-8, Sumiyoshi-cho,
 Anjo, Aichi, 446-8502, JAPAN

Übersicht

1 Schalter	8 Grundplatte	15 Vordere Kartonplatte
2 Hebel	9 Staubsack	16 Vorderseite des Papierstaubsacks
3 Spannhebel	10 Loch	17 Klauen
4 Lochungsplatte	11 Einlasstutzen	18 Oberkante
5 Schleifpapier	12 Absaugstutzen	19 Aussparung
6 Führung	13 Vorsprung	
7 Klettverschluss-Schleifpapier	14 Führungsnut	

TECHNISCHE DATEN

Modell	BO4553	BO4561	BO4563
Schleifteller	116 mm × 104 mm	112 mm × 190 mm	100 mm × 164 mm
Schwingungen (min ⁻¹)	14 000	14 000	14 000
Abmessungen (L x B x H)	120 × 112 × 137 (mm)	209 × 112 × 135 (mm)	187 × 100 × 137 (mm)
Nettogewicht	1,0 kg	0,92 kg	1,0 kg
Sicherheitsklasse			

- Wir behalten uns vor, Änderungen im Zuge der Entwicklung und des technischen Fortschritts ohne vorherige Ankündigung vorzunehmen.
- Die technischen Daten können von Land zu Land abweichen.
- Gewicht nach EPTA-Verfahren 01/2003

GEB021-4

ENE052-1

Vorgesehene Verwendung

Das Werkzeug ist für das Schleifen großer Flächen aus Holz, Kunststoff und Metall sowie lackierter Flächen vorgesehen.

ENF002-2

Netzanschluss

Die Maschine darf nur an die auf dem Typenschild angegebene Netzspannung angeschlossen werden und arbeitet nur mit Einphasen-Wechselspannung. Sie ist doppelt schutzisoliert und kann daher auch an Steckdose ohne Erdanschluss betrieben werden.

GEA010-1

Allgemeine Sicherheitswarnungen für Elektrowerkzeuge

⚠️ WARNUNG Lesen Sie alle Sicherheitswarnungen und Anweisungen durch. Eine Missachtung der unten aufgeführten Warnungen und Anweisungen kann zu einem elektrischen Schlag, Brand und/oder schweren Verletzungen führen.

Bewahren Sie alle Warnungen und Anweisungen für spätere Bezugnahme auf.

SICHERHEITSWARNUNGEN FÜR SCHLEIFER

1. Tragen Sie stets eine Sicherheits- oder Schutzbrille. Eine gewöhnliche Brille oder Sonnenbrille ist KEIN Ersatz für eine Sicherheitsbrille.
2. Halten Sie die Maschine mit festem Griff.
3. Lassen Sie die Maschine nicht unbeaufsichtigt laufen. Benutzen Sie die Maschine nur im handgeführten Einsatz.
4. Diese Maschine ist nicht wasserdicht. Benetzen Sie daher die Bearbeitungsfläche nicht mit Wasser.
5. Sorgen Sie für ausreichende Belüftung des Arbeitsplatzes beim Schleifen.
6. Manche Materialien können giftige Chemikalien enthalten. Treffen Sie Vorsichtsmaßnahmen, um das Einatmen von Arbeitsstaub und Hautkontakt zu verhüten. Befolgen Sie die Sicherheitsdaten des Materialherstellers.
7. Der Gebrauch dieses Werkzeugs zum Schleifen bestimmter Produkte, Lacke und Holz kann den Benutzer Staub aussetzen, der gefährliche Substanzen enthält. Verwenden Sie einen geeigneten Atemschutz.
8. Vergewissern Sie sich vor dem Gebrauch, dass der Schleifteller keine Risse oder Brüche aufweist. Risse oder Brüche können Verletzungen verursachen.

BEWAHREN SIE DIESE HINWEISE SORGFÄLTIG AUF.

⚠️ WARNUNG:
Lassen Sie sich NICHT durch Bequemlichkeit oder Vertrautheit mit dem Produkt (durch wiederholten Gebrauch erworben) von der strikten Einhaltung der Sicherheitsregeln für das vorliegende Produkt abhalten. MISSBRAUCH oder Missachtung der Sicherheitsvorschriften in dieser Anleitung können schwere Verletzungen verursachen.

FUNKTIONSBESCHREIBUNG

⚠ VORSICHT:

- Vergewissern Sie sich vor jeder Einstellung oder Funktionsprüfung der Maschine stets, dass sie ausgeschaltet und vom Stromnetz getrennt ist.

Schalterfunktion (Abb. 1)

⚠ VORSICHT:

- Vergewissern Sie sich vor dem Anschließen der Maschine an das Stromnetz stets, dass die Maschine ausgeschaltet ist.

Zum Einschalten der Maschine die Seite "ON (I)" des Schalters drücken. Zum Ausschalten die Seite "OFF (O)" des Schalters drücken.

MONTAGE

⚠ VORSICHT:

- Vergewissern Sie sich vor der Ausführung von Arbeiten an der Maschine stets, dass sie ausgeschaltet und vom Stromnetz getrennt ist.

Montage und Demontage des Schleifpapiers

Modell BO4553 (Abb. 2 und 3)

Den Hebel anheben. Das Papierende unter den Spannhebel einführen, und dabei die Papierkanten gleichmäßig und parallel auf die Seitenkanten der Grundplatte ausrichten. (Vorbiegen des Schleifpapiers erleichtert die Anbringung.) Nach der Anbringung des Schleifpapiers den Hebel wieder auf seine Ausgangsstellung zurückstellen.

Den gleichen Vorgang auf der anderen Seite der Grundplatte wiederholen, und auf angemessene Spannung des Schleifpapiers achten.

⚠ VORSICHT:

- Vergewissern Sie sich nach dem Einführen des Schleifpapiers, dass es von den Zähnen des Spannhebels sicher gehalten wird. Anderenfalls kann es sich lösen und verrutschen, was ungleichmäßige Schleifwirkung zur Folge haben kann.

Die Maschine so halten, dass die Schleifpapierfläche oben liegt. Die Lochungsplatte so auf das Schleifpapier setzen, dass ihre gebogenen Seiten bündig mit den Seitenkanten des Schleifpapiers abschließen. Dann die Lochungsplatte andrücken, um Löcher in das Schleifpapier zu stanzen.

Modelle BO4561 und BO4563

(Abb. 4, 5 und 6)

HINWEIS:

- Verwenden Sie Klettverschluss-Schleifpapier von Makita mit diesem Schleifer.

Zum Anbringen des Schleifpapiers:

1. Die Maschine umdrehen, so dass der Schleifteller oben liegt.
2. Das Schleifpapier so ausrichten, dass es an die Form der Grundplatte angepasst ist. Die Löcher im Schleifpapier auf die Löcher im Schleifteller ausrichten (da der Staub in diese Löcher gesaugt wird, ist es wichtig, dass sie frei bleiben).
3. Das Schleifpapier fest gegen den Schleifteller drücken.

Zum Abnehmen des Schleifpapiers:

1. Die Maschine umdrehen, so dass das Schleifpapier oben liegt.
2. Eine Ecke des Schleifpapiers fassen, und das Schleifpapier vom Schleifteller abziehen.

HINWEIS:

- Wenn das Schleifpapier noch in gutem Zustand ist, bewahren Sie es für späteren Gebrauch auf.

Bei Schleifarbeiten an engen, schwer zugänglichen Stellen (z.B. Fensterläden, Rollläden, Jalousien) kegelförmiges Schleifpapier an beiden Enden des Schleiftellers (unten und oben) anbringen. Zum Schleifen der Enden von dünnem Material das Schleifpapier falten und an der Seite des Schleiftellers anbringen, wie in **Abb. 4 und 5** gezeigt.

Staubsack (Abb. 7)

Der Staubsack ermöglicht sauberes Arbeiten und einfaches Staubsammeln. Schieben Sie zum Anbringen des Staubsacks dessen Einlassstutzen auf den Absaugstutzen der Maschine, so dass die Öffnung des Einlassstutzens direkt über dem Vorsprung des Absaugstutzens liegt.

Um beste Ergebnisse zu erzielen, empfiehlt es sich, den Staubsack zu entleeren, wenn er etwa halb voll ist, wobei durch leichtes Abklopfen möglichst viel Staub gelöst werden sollte.

Montieren des Papierstaubsacks (Sonderzubehör)

Den Papierstaubsack zum Montieren mit der Vorderseite nach oben auf den Papierstaubsackhalter legen. Die vordere Kartonplatte des Papierstaubsacks in die Führungsnut des Papierstaubsackhalters einführen. (**Abb. 8**)

Dann die Oberkante der vorderen Kartonplatte in Pfeilrichtung drücken, bis sie in die Klauen einrastet. (**Abb. 9**)

Die Aussparung des Papierstaubsacks auf die Führung des Papierstaubsackhalters schieben. Dann den Papierstaubsackhaltersatz an der Maschine anbringen. (**Abb. 10 und 11**)

BETRIEB

Schleifbetrieb (Abb. 12 und 13)

⚠ VORSICHT:

- Benutzen Sie die Maschine niemals ohne Schleifpapier, weil sonst die Grundplatte schwer beschädigt werden kann.
- Unterlassen Sie jegliche Gewaltanwendung. Übermäßiger Druck bewirkt nicht nur eine Herabsetzung der Schleifleistung, sondern führt auch zu einer Beschädigung des Schleifpapiers und/oder einer Verkürzung der Lebensdauer der Maschine.

Halten Sie die Maschine mit festem Griff. Schalten Sie die Maschine ein und warten Sie, bis sie ihre volle Drehzahl erreicht. Setzen Sie dann die Maschine sachte auf die Werkstück-Oberfläche. Ein Schwingschleifer wird normalerweise benutzt, um nur jeweils eine kleine Materialmenge abzutragen. Da die Qualität der Oberfläche wichtiger als die Menge des abgetragenen Materials ist, sollten Sie die Maschine nicht niederdrücken. Achten Sie stets darauf, dass die Grundplatte flach auf dem Werkstück aufliegt.

Für BO4561 und BO4563

Die Maschine ist praktisch zum Schleifen von Jalousien usw. Wenn Sie Jalousien schleifen, führen Sie den vorspringenden Teil des Schleiftellers zwischen die Jalousien ein, und schleifen Sie sie mit der Ober- und Unterseite des Schleifpapiers.

WARTUNG

⚠ VORSICHT:

- Denken Sie vor der Durchführung von Überprüfungen oder Wartungsarbeiten stets daran, die Maschine auszuschalten und vom Stromnetz zu trennen.
- Verwenden Sie auf keinen Fall Benzin, Benzol, Verdüner, Alkohol oder dergleichen. Solche Mittel können Verfärbung, Verformung oder Rissbildung verursachen.

Um die SICHERHEIT und ZUVERLÄSSIGKEIT dieses Produkts aufrechtzuerhalten, sollten Reparaturen, Überprüfung und Austausch der Kohlebürsten und andere Wartungs- oder Einstellarbeiten nur von autorisierten Makita-Kundendienstzentren unter ausschließlicher Verwendung von Makita-Originalersatzteilen werden.

SONDERZUBEHÖR

⚠ VORSICHT:

- Die folgenden Zubehörteile oder Vorrichtungen werden für den Einsatz mit der in dieser Anleitung beschriebenen Makita-Maschine empfohlen. Die Verwendung anderer Zubehörteile oder Vorrichtungen kann eine Verletzungsgefahr darstellen. Verwenden Sie Zubehörteile oder Vorrichtungen nur für ihren vorgesehenen Zweck.

Wenn Sie weitere Einzelheiten bezüglich dieser Zubehörteile benötigen, wenden Sie sich bitte an Ihre Makita-Kundendienststelle.

- Schleifpapier (ohne vorgestanzten Löchern)
- Papierstaubsack
- Papierstaubsackhalter
- Lochungsplatte
- Schlauch 19-2,5

HINWEIS:

- Manche Teile in der Liste können als Standardzubehör im Werkzeugsatz enthalten sein. Sie können von Land zu Land unterschiedlich sein.

ENG905-1

Geräusch

Typischer A-bewerteter Geräuschpegel ermittelt gemäß EN60745:

Modell BO4553

Schalldruckpegel (L_{pA}): 84 dB (A)
Schalleistungspegel (L_{WA}): 95 dB (A)
Ungewissheit (K): 3 dB (A)

Gehörschutz tragen

ENG900-1

Vibration

Vibrationsgesamt看wert (Drei-Achsen-Vektorsumme) ermittelt gemäß EN60745:

Modell BO4553

Arbeitsmodus: Schleifen von Metallplatten
Vibrationsemission (a_{hv}): 3,5 m/s²
Ungewissheit (K): 1,5 m/s²

ENG901-1

- Der angegebene Vibrationsemissionswert wurde im Einklang mit der Standardprüfmethode gemessen und kann für den Vergleich zwischen Maschinen herangezogen werden.
- Der angegebene Vibrationsemissionswert kann auch für eine Vorbewertung des Gefährdungsgrads verwendet werden.

⚠ WARNUNG:

- Die Vibrationsemission während der tatsächlichen Benutzung des Elektrowerkzeugs kann je nach der Benutzungsweise der Maschine vom angegebenen Emissionswert abweichen.
- Identifizieren Sie Sicherheitsmaßnahmen zum Schutz des Benutzers anhand einer Schätzung des Gefährdungsgrads unter den tatsächlichen Benutzungsbedingungen (unter Berücksichtigung aller Phasen des Arbeitszyklus, wie z. B. Ausschalt- und Leerlaufzeiten der Maschine zusätzlich zur Betriebszeit).

ENH101-15

Nur für europäische Länder

EG-Übereinstimmungserklärung

Wir, die Firma Makita als verantwortlicher Hersteller, erklären, dass die folgende(n) Makita-Maschine(n):
Bezeichnung der Maschine: Schwingschleifer
Modell-Nr./ Typ: BO4553
der Serienproduktion entstammen und **den folgenden europäischen Richtlinien entsprechen:**

2006/42/EG

und gemäß den folgenden Standards oder standardisierten Dokumenten hergestellt werden:

EN60745

Die technische Dokumentation befindet sich im Bestand unserer autorisierten Vertretung in Europa, nämlich:

Makita International Europe Ltd.
Michigan Drive, Tongwell,
Milton Keynes, Bucks MK15 8JD, England

30.1.2009



Tomoyasu Kato
Direktor

Makita Corporation
3-11-8, Sumiyoshi-cho,
Anjo, Aichi, 446-8502, JAPAN

Visione generale

1 Interruttore	8 Base	15 Cartoncino di fissaggio parte anteriore
2 Leva	9 Sacchetto polvere	16 Lato anteriore sacchetto polvere carta
3 Dispositivo di bloccaggio	10 Foro	17 Denti
4 Piastra di punzonatura	11 Apertura di ingresso	18 Parte superiore
5 Carta vetrata	12 Bocchettone polvere	19 Tacca
6 Guida	13 Sporgenza	
7 Carta vetrata Velcro	14 Scanalatura	

DATI TECNICI

Modello	BO4553	BO4561	BO4563
Dimensione piastra	116 mm × 104 mm	112 mm × 190 mm	100 mm × 164 mm
N°. orbite (min ⁻¹)	14.000	14.000	14.000
Dimensioni (L x L x A)	120 × 112 × 137 (mm)	209 × 112 × 135 (mm)	187 × 100 × 137 (mm)
Peso netto	1,0 kg	0,92 kg	1,0 kg
Classe di sicurezza			

- Per il nostro programma di ricerca e sviluppo continui, i dati tecnici sono soggetti a modifiche senza preavviso.
- I dati tecnici potrebbero differire a seconda del paese di destinazione del modello.
- Peso in base alla procedura EPTA 01/2003

GEB021-4

ENE052-1

Utilizzo specifico dell'utensile

Questo utensile serve alla smerigliatura di grandi superfici di legno, plastica e metallo, come pure quelle verniciate.

ENF002-2

Alimentazione

L'utensile deve essere collegato ad una presa di corrente con la stessa tensione indicata sulla targhetta del nome, e può funzionare soltanto con la corrente alternata monofase. Esso ha un doppio isolamento per cui può essere usato con le prese di corrente sprovviste della messa a terra.

GEA010-1

Avvertimenti generali per la sicurezza dell'utensile elettrico

⚠ AVVERTIMENTO Leggere tutti gli avvertimenti per la sicurezza e le istruzioni. La mancata osservanza degli avvertimenti e delle istruzioni può causare scosse elettriche, incendio e/o gravi incidenti.

Conservare tutti gli avvertimenti e le istruzioni per riferimenti futuri.

AVVERTIMENTI PER LA SICUREZZA DELLA LEVIGATRICE

1. Usare sempre occhiali di sicurezza o occhialoni. I normali occhiali o gli occhiali da sole NON sono occhiali di sicurezza.
2. Tenere saldamente l'utensile.
3. Non posare l'utensile mentre gira. Farlo funzionare soltanto tenendolo in mano.
4. Questo utensile non è a prova d'acqua, per cui non usare acqua sulla superficie del pezzo.
5. Ventilare adeguatamente l'area di lavoro durante le operazioni di smerigliatura.
6. Alcuni materiali potrebbero contenere sostanze chimiche tossiche. Prendere le dovute precauzioni per evitare che vengano inalate o entrino in contatto con la pelle. Attenersi alle indicazioni di sicurezza fornite dal produttore del materiale.
7. L'utilizzo di questo utensile per smerigliare alcuni prodotti, vernici e legni potrebbe esporre l'utente a polvere contenente sostanze pericolose. Usare le appropriate protezioni delle vie respiratorie.
8. Accertarsi che sul tampone non ci siano crepe e che non sia rotto prima di usarlo. Un tampone con crepe o rotto potrebbe causare infortuni.

CONSERVATE QUESTE ISTRUZIONI.

⚠ AVVERTENZA:

NON lasciare che comodità o la familiarità d'utilizzo con il prodotto (acquisita con l'uso ripetuto) sostituisca la stretta osservanza delle norme di sicurezza. L'utilizzo SBAGLIATO o la mancata osservanza delle norme di sicurezza di questo manuale di istruzioni potrebbe causare lesioni serie.

DESCRIZIONE FUNZIONALE

⚠ ATTENZIONE:

- Accertarsi sempre che l'utensile sia spento e staccato dalla presa di corrente prima di regolarlo o di controllare il suo funzionamento.

Azionamento dell'interruttore (Fig. 1)

⚠ ATTENZIONE:

- Accertarsi sempre che l'utensile sia spento prima di collegarlo alla presa di corrente.

Per avviare l'utensile, premere il lato "ON (I)" dell'interruttore. Per fermarlo, premere il lato "OFF (O)".

MONTAGGIO

⚠ ATTENZIONE:

- Accertarsi sempre che l'utensile sia spento e staccato dalla presa di corrente prima di qualsiasi intervento su di esso.

Installazione o rimozione della carta abrasiva

Modello BO4553 (Fig. 2 e 3)

Sollevarla la leva. Inserire l'estremità della carta nel dispositivo di bloccaggio allineando i bordi della carta uniformemente e parallelamente ai lati della base. (Piegando precedentemente la carta si facilita il montaggio.) Quando la carta è in posizione, rimettere la leva sulla sua posizione originale.

Ripetere lo stesso procedimento per l'altra estremità della base, mantenendo la tensione appropriata della carta.

⚠ ATTENZIONE:

- Dopo aver inserito la carta, accertarsi che i denti del dispositivo di bloccaggio la mantengano saldamente. In caso contrario, la carta si allenta e scivola, causando una smerigliatura irregolare.

Tenere l'utensile con la superficie della carta rivolta in alto. Mettere la piastra di punzonatura sopra la carta in modo che i lati piegati della piastra siano a livello con i bordi della carta. Premere poi la piastra di punzonatura per formare la carta.

Modello BO4554, BO4561 e BO4563 (Fig. 4, 5 e 6)

NOTA:

- Con questa levigatrice, usare carta vetrata ad aggancio con fori.

Per attaccare la carta vetrata:

1. Capovolgere l'utensile in modo che il tampone sia in alto.
2. Posizionare la carta vetrata in modo che riempia la forma della base. Accertarsi che i fori della carta vetrata siano allineati con i fori del tampone (la polvere viene aspirata in questi fori; è perciò importante che rimangano aperti).
3. Premere fermamente la carta sul tampone.

Per rimuovere la carta vetrata

1. Capovolgere l'utensile in modo che la carta vetrata sia in alto.
2. Prendere un angolo della carta e staccarla dal tampone.

NOTA:

- Se la carta vetrata è in buone condizioni, conservarla per poterla riutilizzare.

Se il punto da smerigliare è stretto o difficile da raggiungere (p.es., imposta, persiana a stecche, ecc.), attaccare carta abrasiva a forma di cono all'estremità del tampone (in alto e in basso). Per smerigliare la parte finale di materiali sottili, piegare la carta abrasiva e attaccarla al lato del tampone, come mostrato nelle Fig. 4 e 5.

Sacchetto della polvere (Fig. 7)

L'impiego del sacchetto della polvere rende pulita l'operazione di smerigliatura e facilita la raccolta della polvere. Per attaccare il sacchetto della polvere, montare l'apertura di ingresso sul bocchettone della polvere dell'utensile in modo che il foro dell'apertura sia subito sopra la sporgenza del bocchettone.

Per i risultati migliori, vuotare il sacchetto della polvere quando è pieno a metà, dandogli dei leggeri colpetti per rimuovere quanta più polvere possibile.

Installazione del sacchetto della polvere (accessorio opzionale)

Per installare il sacchetto della polvere, metterlo sul supporto del sacchetto con il suo lato anteriore in su. Inserire il cartoncino di fissaggio della parte anteriore del sacchetto della polvere nella scanalatura del supporto del sacchetto. (Fig. 8)

Premere poi la parte superiore del cartoncino di fissaggio della parte anteriore nella direzione della freccia per agganciarlo ai denti. (Fig. 9)

Inserire la tacca del sacchetto della polvere nella guida del supporto del sacchetto. Installare poi il gruppo supporto sacchetto polvere sull'utensile. (Fig. 10 e 11)

FUNZIONAMENTO

Operazione di smerigliatura (Fig. 12 e 13)

⚠ ATTENZIONE:

- Mai avviare l'utensile senza la carta abrasiva, perché si potrebbe danneggiare seriamente il tampone.
- Mai forzare l'utensile. La pressione eccessiva potrebbe ridurre l'efficienza di smerigliatura, danneggiare la carta abrasiva e/o accorciare la vita dell'utensile.

Tenere saldamente l'utensile. Accenderlo e aspettare che raggiunga la massima velocità. Appoggiare poi delicatamente l'utensile sulla superficie del pezzo. Una levigatrice orbitale serve in genere a rimuovere soltanto piccole quantità di materiale alla volta. Poiché la qualità della superficie è più importante della quantità di materiale rimossa, non esercitare forza eccessiva sull'utensile. Tenere sempre la base a livello del pezzo.

Modelli BO4561 e BO4563

Questo utensile è comodo per la smerigliatura delle stecche di persiana, ecc. Per smerigliare le stecche di persiana, inserire la parte sporgente del tampone tra le stecche e smerigliare usando il lato superiore o inferiore della carta abrasiva.

MANUTENZIONE

⚠ ATTENZIONE:

- Accertarsi sempre che l'utensile sia spento e staccato dalla presa di corrente prima di qualsiasi intervento di ispezione o di manutenzione.
- Mai usare benzina, benzene, solventi, alcol e altre sostanze simili. Potrebbero causare scolorimenti, deformazioni o crepe.

Per preservare la SICUREZZA e l'AFFIDABILITÀ del prodotto, le riparazioni, l'ispezione e la sostituzione della spazzola di carbone o qualsiasi altra manutenzione e regolazione devono essere eseguite da un Centro Assistenza Makita autorizzato usando sempre ricambi Makita.

ACCESSORI OPZIONALI

⚠ ATTENZIONE:

- Per l'utensile specificato in questo manuale, si consigliano questi accessori o ricambi. L'utilizzo di altri accessori o ricambi può costituire un pericolo. Usare soltanto gli accessori o ricambi specificati per il loro utilizzo.

Per maggiori dettagli e l'assistenza, rivolgersi al Centro Assistenza Makita locale.

- Carta abrasiva (senza fori)
- Sacchetto di carta della polvere
- Supporto sacchetto di carta della polvere
- Piastra di punzonatura
- Manicotto 19-2,5

NOTA:

- Alcuni articoli nella lista potrebbero essere inclusi nell'imballo dell'utensile come accessori standard. Essi potrebbero differire da Paese a Paese.

ENG905-1

Rumore

Il tipico livello di rumore pesato A determinato secondo EN60745:

Modello BO4553

Livello pressione sonora (L_{pA}): 84 dB (A)

Livello potenza sonora (L_{WA}): 95 dB (A)

Incertezza (K): 3 dB (A)

Indossare i paraorecchi

ENG900-1

Vibrazione

Il valore totale di vibrazione (somma vettore triassiale) determinato secondo EN60745:

Modello BO4553

Modalità operativa: smerigliatura di piastre metalliche

Emissione di vibrazione (a_{hv}): 3,5 m/s²

Incertezza (K): 1,5 m/s²

- Il valore di emissione delle vibrazioni dichiarato è stato misurato conformemente al metodo di test standard, e può essere usato per paragonare un utensile con un altro.
- Il valore di emissione delle vibrazioni dichiarato può anche essere usato per una valutazione preliminare dell'esposizione.

⚠ AVVERTIMENTO:

- L'emissione delle vibrazioni durante l'uso reale dell'utensile elettrico può differire dal valore di emissione dichiarato a seconda dei modi in cui viene usato l'utensile.
- Identificare le misure di sicurezza per la protezione dell'operatore basate sulla stima dell'esposizione nelle condizioni reali d'utilizzo (tenendo presente tutte le parti del ciclo operativo, come le volte in cui l'utensile viene spento e quando gira a vuoto, oltre al tempo di funzionamento).

ENH101-15

Modello per l'Europa soltanto

Dichiarazione CE di conformità

Noi della Makita Corporation, come produttori responsabili, dichiariamo che le macchine Makita seguenti:

Designazione della macchina: Levigatrice orbitale

Modello No./Tipo: BO4553

sono una produzione di serie e

conformi alle direttive europee seguenti:

2006/42/CE

E sono fabbricate conformemente ai seguenti standard o documenti standardizzati:

EN60745

La documentazione tecnica è tenuta dal nostro rappresentante autorizzato in Europa, che è:

Makita International Europe Ltd.

Michigan Drive, Tongwell,

Milton Keynes, Bucks MK15 8JD, England

30.1.2009



Tomoyasu Kato
Amministratore

Makita Corporation
3-11-8, Sumiyoshi-cho,
Anjo, Aichi, 446-8502, JAPAN

Verklaring van algemene gegevens

1 1an/uit schakelaar	8 Zool	16 Bovenzijde van papieren stofzak
2 Hendel	9 Stofzak	17 Klauwen
3 Schuurpapierklem	10 Gat	18 Bovenste gedeelte
4 Perforeerplaat	11 Inlaatopening	19 Insnijding
5 Schuurpapier	12 Stofuitlaat	
6 Geleider	13 Uitsteeksel	
7 Schuurpapier met klittenbandbevestiging	14 Groef	
	15 Bevestigingskarton	

TECHNISCHE GEGEVENS

Model	BO4553	BO4561	BO4563
Zool afmeting	116 mm × 104 mm	112 mm × 190 mm	100 mm × 164 mm
Toerental onbelast (min ⁻¹)	14 000	14 000	14 000
Afmetingen (L x B x H)	120 × 112 × 137 (mm)	209 × 112 × 135 (mm)	187 × 100 × 137 (mm)
Netto gewicht	1,0 kg	0,92 kg	1,0 kg
Veiligheidsklasse			

- In verband met ononderbroken research en ontwikkeling behouden wij ons het recht voor bovenstaande technische gegevens te wijzigen zonder voorafgaande kennisgeving.
- De technische gegevens kunnen van land tot land verschillen.
- Gewicht volgens de EPTA-procedure 01/2003

ENE052-1

Doeleinden van gebruik

Dit gereedschap is bedoeld voor het schuren van grote oppervlakken van hout-, kunststof- en metaalmaterialen, en ook geschilderde oppervlakken.

ENF002-2

Stroomvoorziening

Het gereedschap mag alleen worden aangesloten op een stroombron van hetzelfde voltage als aangegeven op de naamplaat, en kan alleen op enkel-fase wisselstroom worden gebruikt. Het gereedschap is dubbel-geïsoleerd en kan derhalve ook op een niet-geaard stopcontact worden aangesloten.

GEA010-1

Algemene veiligheidswaarschuwingen voor elektrisch gereedschap

⚠ WAARSCHUWING! Lees alle veiligheidsaanschuwingen en alle instructies. Het niet volgen van de waarschuwingen en instructies kan leiden tot elektrische schokken, brand en/of ernstig letsel.

Bewaar alle waarschuwingen en instructies om in de toekomst te kunnen raadplegen.

GEB021-4

VEILIGHEIDSWAARSCHUWINGEN SPECIFIEK VOOR VLAKSCHUURMACHINES

1. Draag altijd een veiligheidsbril. Een gewone bril of een zonnebril is GEEN veiligheidsbril.
2. Houd het gereedschap stevig vast.
3. Schakel het gereedschap altijd uit als u weg moet. Schakel het gereedschap alleen in wanneer u het vasthoudt.

4. Dit gereedschap is niet waterdicht. Besprenkel derhalve het oppervlak van het werkstuk niet met water.
5. Zorg dat uw werkplaats goed geventileerd is wanneer u gaat schuren.
6. Sommige materialen bevatten chemicaliën die giftig kunnen zijn. Pas op dat u het werkstof van dergelijke materialen niet inademt en vermijd contact met de huid. Volg de veiligheidsvoorschriften van de leverancier van het materiaal op.
7. Als dit gereedschap wordt gebruikt voor het schuren van bepaalde producten, verflagen en hout, kan de gebruiker worden blootgesteld aan stof waarin gevaarlijke bestanddelen zitten. Gebruik geschikte ademhalingsbeschermingsapparatuur.
8. Controleer voor het gebruik of de schuurzool niet gescheurd of gebroken is. Een gescheurde of gebroken schuurzool kan persoonlijk letsel veroorzaken.

BEWAAR DEZE VOORSCHRIFTEN.

⚠ WAARSCHUWING:

Laat u NIET misleiden door een vals gevoel van comfort en bekendheid met het gereedschap (na veelvuldig gebruik) en neem alle veiligheidsvoorschriften van het betreffende gereedschap altijd strikt in acht. VERKEERD GEBRUIK of het niet naleven van de veiligheidsvoorschriften in deze gebruiksaanwijzing kan leiden tot ernstige verwondingen.

BESCHRIJVING VAN DE FUNCTIES

⚠ LET OP:

- Zorg altijd dat het gereedschap is uitgeschakeld en zijn stekker uit het stopcontact is verwijderd voordat u functies op het gereedschap afstelt of controleert.

Werking van de trekschakelaar (Fig. 1)

⚠ LET OP:

- Controleer altijd of het gereedschap is uitgeschakeld voordat u het op een stopcontact aansluit.

Druk de "ON (I)" kant van de schakelaar in om het gereedschap in te schakelen. Druk de "OFF (O)" kant van de schakelaar in om het gereedschap uit te schakelen.

INEENZETTEN

⚠ LET OP:

- Zorg altijd dat het gereedschap is uitgeschakeld en zijn stekker uit het stopcontact is verwijderd alvorens enig werk aan het gereedschap uit te voeren.

Bevestigen of verwijderen van schuurpapier

Model BO4553 (Fig. 2 en 3)

Breng de hendel omhoog. Steek het uiteinde van het schuurpapier in de klem, en let erop dat de zijranden van het schuurpapier vlak en evenwijdig zijn met de zijkanten van de schuurzool. (Het bevestigen verloopt gemakkelijker indien u het schuurpapier vooraf een beetje buigt.) Wanneer het papier goed op zijn plaats zit, drukt u de hendel terug naar zijn oorspronkelijke positie.

Doe hetzelfde aan het andere uiteinde van de schuurzool, en zorg dat het schuurpapier goed strak zit.

⚠ LET OP:

- Nadat het schuurpapier bevestigd is, moet u controleren of het goed vastgezet is in de tanden van de klem. Slecht bevestigd schuurpapier kan tijdens het gebruik verschuiven, zodat het werkstuk niet gelijkmatig zal worden geschuurd.

Houd het gereedschap met het schuurpapieroppervlak naar boven gericht. Plaats de perforereerplaat op het schuurpapier zodat de omgebogen kanten van de perforereerplaat vlak tegen de randen van het schuurpapier liggen. Druk vervolgens op de perforereerplaat om gaten in het schuurpapier te maken.

Modellen BO4561 en BO4563

(Fig. 4, 5 en 6)

OPMERKING:

- Gebruik voor deze modellen Makita schuurpapier met klittenbandbevestiging.

Bevestigen van schuurpapier

1. Plaats het gereedschap ondersteboven zodat het steunkussen bovenaan zit.
2. Plaats het schuurpapier zodanig dat het overeenkomt met de vorm van de schuurzool. Zorg dat de gaten in het schuurpapier overeenkomen met die in het steunkussen (het stof wordt door deze gaten weggezogen; het is daarom belangrijk dat deze gaten open blijven.)
3. Druk het schuurpapier goed vast op het steunkussen.

Om het schuurpapier te verwijderen:

1. Plaats het gereedschap ondersteboven zodat het schuurpapier bovenaan zit.
2. Pak een hoekje van het schuurpapier vast en pel het schuurpapier af van het steunkussen.

OPMERKING:

- Bewaar het schuurpapier voor verder gebruik indien het nog in goede staat is.

Bevestig kegelvormig schuurpapier aan de uiteinden van het steunkussen (onderzijde en bovenzijde) wanneer u wilt schuren op smalle en moeilijk bereikbare plaatsen (b.v. rolluiken, zonblindes, jaloezieën). Om het uiteinde van dun materiaal te schuren, moet u het schuurpapier vouwen en het op de zijkant van het steunkussen bevestigen zoals afgebeeld in **Fig. 4 en 5**.

Stofzak (Fig. 7)

Gebruik de stofzak om het stof gemakkelijk op te vangen en schoner te kunnen werken. Om de stofzak te bevestigen, schuift u de inlaatopening van de stofzak op de stofuitlaat van het gereedschap zodat het gat in de inlaatopening over het uitsteeksel op de stofuitlaat komt te zitten.

Voor optimale schuurprestaties is het aan te bevelen dat u de stofzak leeg maakt telkens wanneer hij ongeveer halvol is; tik voorzichtig erop om zo veel mogelijk stof eruit te verwijderen.

Installeren van de papieren stofzak (optioneel accessoire)

Om de papieren stofzak te installeren, plaatst u de papieren stofzak met zijn bovenzijde naar boven gericht op de stofzakhouder. Steek de onderrand van het bevestigingskarton van de papieren stofzak in de groef van de stofzakhouder. (**Fig. 8**)

Druk daarna het bovenste gedeelte van het bevestigingskarton in de richting van de pijltjes om het in de klauwen vast te zetten. (**Fig. 9**)

Schuif de insnijding van de papieren stofzak in de geleider van de stofzakhouder. Installeer daarna de stofzakhoudermontage op het gereedschap. (**Fig. 10 en 11**)

BEDIENING

Gebruik als schuurmachine (Fig. 12 en 13)

⚠ LET OP:

- Gebruik het gereedschap nooit zonder schuurpapier, aangezien anders de schuurzool ernstig beschadigd kan worden.
- Forceer het gereedschap nooit. Wanneer u overmatige druk op het gereedschap uitoefent, zal het gereedschap minder goed presteren, zal het schuurpapier sneller verslijten, en zal het gereedschap minder lang meegaan.

Houd het gereedschap stevig vast. Schakel het gereedschap in en wacht totdat het op volle snelheid draait. Plaats daarna het gereedschap voorzichtig op het werkstukoppervlak. Een vlakschuurmachine wordt gewoonlijk gebruikt om een kleine hoeveelheid materiaal tegelijk te verwijderen. Aangezien de kwaliteit van de afwerking belangrijker is dan de hoeveelheid verwijderd materiaal, moet u geen overmatige druk op het gereedschap uitoefenen. Houd de schuurzool altijd vlak met het werkstukoppervlak.

Voor BO4561 en BO4563

Dit gereedschap is handig voor het schuren van de latten van zonneblinden e.d. Om zonneblinden te schuren, steekt u het uitstekende gedeelte van de schuurzool tussen de latten en schuurt u met de bovenzijde of onderzijde van het schuurpapier.

ONDERHOUD

⚠ LET OP:

- Zorg altijd dat het gereedschap is uitgeschakeld en de stekker uit het stopcontact is verwijderd alvorens inspectie of onderhoud aan het gereedschap uit te voeren.
- Gebruik nooit benzine, wasbenzine, thinner, alcohol en dergelijke. Hierdoor het verkleuring, vervormingen en barsten worden veroorzaakt.

Om de VEILIGHEID en BETROUWBAARHEID van het gereedschap te handhaven, dienen alle reparaties, inspectie en vervanging van de koolborstels, en alle andere onderhoudswerkzaamheden of afstellingen te worden uitgevoerd bij een erkend Makita servicecentrum, en altijd met gebruik van originele Makita vervangingsonderdelen.

OPTIONELE ACCESSOIRES

⚠ LET OP:

- Deze accessoires of hulpstukken worden aanbevolen voor gebruik met het Makita gereedschap dat in deze gebruiksaanwijzing wordt beschreven. Het gebruik van andere accessoires of hulpstukken kan gevaar voor persoonlijke verwonding opleveren. Gebruik de accessoires of hulpstukken uitsluitend voor het gespecificeerde doel.

Wenst u meer informatie over deze accessoires, neem dan contact op met het dichtstbijzijnde Makita servicecentrum.

- Schuurpapier (zonder voorgeperforeerde gaten)
- Papieren stofzak
- Papieren stofzakhouder
- Perforeerplaat
- Slang 19-2,5

OPMERKING:

- Sommige van de onderdelen in deze lijst kunnen bijgeleverd zijn als standaard-accessoires. Deze accessoires kunnen per land verschillend zijn.

ENG905-1

Geluidsniveau

De typisch, A-gewogen geluidsniveaus vastgesteld volgens EN60745:

Model BO4553

Geluidsdrukniveau (L_{pA}): 84 dB (A)

Geluidsenergie-niveau (L_{WA}): 95 dB (A)

Onnauwkeurigheid (K): 3 dB (A)

Draag oorbeschermers

ENG900-1

Trilling

De totaalwaarde van de trillingen (triaxiale vectorsom) vastgesteld volgens EN60745:

Model BO4553

Toepassing: schuren van metalen plaat

Trillingsemisatie (a_{h1}): 3,5 m/s²

Onnauwkeurigheid (K): 1,5 m/s²

ENG901-1

- De opgegeven trillingsemisatiewaarde is gemeten volgens de standaardtestmethode en kan worden gebruikt om dit gereedschap te vergelijken met andere gereedschappen.
- De opgegeven trillingsemisatiewaarde kan ook worden gebruikt voor een beoordeling vooraf van de blootstelling.

⚠ WAARSCHUWING:

- De trillingsemisatie tijdens het gebruik van het elektrische gereedschap in de praktijk kan verschillen van de opgegeven trillingsemisatiewaarde afhankelijk van de manier waarop het gereedschap wordt gebruikt.
- Zorg ervoor dat veiligheidsmaatregelen worden getroffen ter bescherming van de operator die zijn gebaseerd op een schatting van de blootstelling onder praktijkomstandigheden (rekening houdend met alle fasen van de bedrijfscyclus, zoals de tijdsduur gedurende welke het gereedschap is uitgeschakeld en stationair draait, naast de ingeschakelde tijdsduur).

ENH101-15

Alleen voor Europese landen

EU-Verklaring van Conformiteit

Wij, Makita Corporation, als de verantwoordelijke fabrikant, verklaren dat de volgende Makita-machine(s):

Aanduiding van de machine: Vlakschuurmachine

Modelnr./Type: BO4553

in serie zijn geproduceerd en

Voldoen aan de volgende Europese richtlijnen:
2006/42/EC

En zijn gefabriceerd in overeenstemming met de volgende normen of genormaliseerde documenten:
EN60745

De technische documentatie wordt bewaard door onze erkende vertegenwoordiger in Europa, te weten:
Makita International Europe Ltd.
Michigan Drive, Tongwell,
Milton Keynes, Bucks MK15 8JD, Engeland

30.1.2009



Tomoyasu Kato
Directeur

Makita Corporation
3-11-8, Sumiyoshi-cho,
Anjo, Aichi, 446-8502, JAPAN

Explicación de los dibujos

- | | | |
|-------------------------------------|-------------------------------|---|
| 1 Interruptor | 9 Bolsa colector de polvo | 16 Lado delantero de la bolsa colector de polvo |
| 2 Palanca | 10 Orificio | 17 Enganches |
| 3 Fijador | 11 Boquilla de entrada | 18 Parte superior |
| 4 Placa perforadora | 12 Boquilla de aspiración | 19 Muecas |
| 5 Papel de lija | 13 Protuberancia | 20 Guía |
| 6 Guía | 14 Ranura | |
| 7 Papel de lija con fijación Velcro | 15 Cartón de fijación frontal | |
| 8 Base | | |

ESPECIFICACIONES

Modelo	BO4553	BO4561	BO4563
Tamaño de la almohadilla	116 mm x 104 mm	112 mm x 190 mm	100 mm x 164 mm
Órbitas por minuto (min ⁻¹)	14.000	14.000	14.000
Dimensiones (L x A x L)	120 x 112 x 137 (mm)	209 x 112 x 135 (mm)	187 x 100 x 137 (mm)
Peso neto	1,0 kg	0,92 kg	1,0 kg
Clase de seguridad	 II		

- Debido a un programa continuo de investigación y desarrollo, las especificaciones aquí dadas están sujetas a cambios sin previo aviso.
- Las especificaciones pueden ser diferentes de país a país.
- Peso de acuerdo con el procedimiento EPTA 01/2003

ENE052-1

Uso previsto

La herramienta ha sido diseñada para lijar superficies grandes de madera, plástico y materiales metálicos, así como también superficies pintadas.

ENF002-2

Alimentación

La herramienta ha de conectarse solamente a una fuente de alimentación de la misma tensión que la indicada en la placa de características, y sólo puede funcionar con corriente alterna monofásica. El sistema de doble aislamiento de la herramienta puede, por lo tanto, usarse también en enchufes hembra sin conductor de tierra.

GEA010-1

Advertencias de seguridad generales para herramientas eléctricas

⚠ ¡ADVERTENCIA! Lea todas las advertencias de seguridad y todas las instrucciones. Si no sigue todas las advertencias e instrucciones podrá ocasionar una descarga eléctrica, un incendio y/o heridas graves.

Guarde todas las advertencias e instrucciones para futuras referencias.

GEB021-4

ADVERTENCIAS DE SEGURIDAD PARA LA LIJADORA

1. Utilice siempre gafas de seguridad o pantalla facial. Las gafas normales o de sol NO sirven para proteger los ojos.
2. Sujete firmemente la herramienta.
3. No deje la herramienta encendida. Téngala encendida solamente cuando la tenga en las manos.

4. Esta herramienta no es impermeable; por lo tanto, no ponga agua en la superficie de la pieza de trabajo.
5. Ventile adecuadamente su lugar de trabajo cuando realice operaciones de lijado.
6. Algunos materiales contienen productos químicos que pueden ser tóxicos. Tome precauciones para evitar la inhalación del polvo y el contacto del mismo con la piel. Siga las indicaciones de seguridad del fabricante del material.
7. La utilización de esta herramienta para lijar algunos productos, pinturas y madera podrá exponer al usuario a polvo que contenga sustancias peligrosas. Utilice protección respiratoria apropiada.
8. Asegúrese de que no haya grietas ni roturas en la almohadilla antes de utilizarla. Las grietas o roturas podrán ocasionarle heridas.

GUARDE ESTAS INSTRUCCIONES.

⚠ ADVERTENCIA:

NO deje que la comodidad o familiaridad con el producto (a base de utilizarlo repetidamente) sustituya la estricta observancia de las normas de seguridad para el producto en cuestión. El MAL USO o el no seguir las normas de seguridad establecidas en este manual de instrucciones podrá ocasionar graves heridas personales.

DESCRIPCIÓN DEL FUNCIONAMIENTO

⚠ PRECAUCIÓN:

- Asegúrese siempre de que la herramienta esté apagada y desenchufada antes de ajustar o comprobar cualquier función de la herramienta.

Accionamiento del interruptor (Fig. 1)

⚠ PRECAUCIÓN:

- Compruebe siempre para asegurarse de que la herramienta está apagada antes de enchufarla.

Para poner en marcha la herramienta, presione el lado "ON (I)" del interruptor. Para pararla, presione el lado "OFF (O)" del interruptor.

MONTAJE

⚠ PRECAUCIÓN:

- Asegúrese siempre de que la herramienta esté apagada y desenchufada antes de realizar cualquier trabajo en ella.

Instalación o extracción del papel abrasivo

Modelo BO4553 (Fig. 2 y 3)

Suba la palanca. Inserte el extremo del papel en el fijador, alineando los bordes del papel nivelados y paralelos con los lados de la base. (Si dobla antes el papel le resultará más fácil colocarlo). Una vez colocado el papel, vuelva a poner la palanca en su posición original.

Repita este procedimiento para el otro extremo de la base, tensando el papel de forma apropiada.

⚠ PRECAUCIÓN:

- Después de insertar el papel, asegúrese de que los dientes del fijador lo sujetan firmemente. De lo contrario, el papel se aflojará y resbalará, ocasionando una operación de lijado desigual.

Sujete la herramienta con la superficie del papel puesta hacia arriba. Ponga la placa perforadora sobre el papel de forma que los extremos curvados de la placa perforadora queden a ras con los bordes del papel. Después presione la placa perforadora para hacer agujeros en el papel.

Modelos BO4554, BO4561 y BO4563 (Fig. 4, 5 y 6)

NOTA:

- Con esta lijadora utilice papel de lija de fijación tipo gancho-y-lazo (velcro).

Para colocar el papel de lija:

1. Ponga la herramienta bocabajo de forma que el plato quede arriba.
2. Coloque el papel de lija haciéndolo coincidir con la forma de la base. Asegúrese de alinear los agujeros del papel de lija con los agujeros del plato (el polvo será aspirado a través de estos agujeros; por lo que es muy importante que queden abiertos).
3. Presione firmemente el papel sobre el plato.

Para quitar el papel de lija:

1. Ponga la herramienta bocabajo de forma que el papel de lija quede arriba.
2. Agarrando el papel de lija por una esquina, despréndalo del plato.

NOTA:

- Si el papel de lija está en buenas condiciones, guárdelo para utilizarlo otra vez.

Cuando haya que lijar en áreas estrechas y difíciles de llegar (p.ej., contraventanas, persianas, lamas), coloque los papeles abrasivos con forma de cono en el extremo del plato (abajo y arriba). Para lijar los extremos de materiales finos, doble el papel abrasivo y colóquelo en el costado del plato como se muestra en la Fig. 4 y 5.

Bolsa colectora de polvo (Fig. 7)

La utilización de la bolsa colectora de polvo permite realizar operaciones de lijado limpias y recoger fácilmente el polvo. Para colocar la bolsa colectora de polvo, encaje la boquilla de entrada de la bolsa en la boquilla de aspiración de la herramienta de forma que el orificio de la boquilla de entrada quede justo sobre la protuberancia de la boquilla de aspiración.

Para obtener unos resultados óptimos, vacíe la bolsa colectora de polvo cuando esté medio llena, golpeándola ligeramente para extraer el máximo polvo posible.

Colocación de la bolsa colectora de polvo de papel (accesorio opcional)

Para colocar la bolsa colectora de polvo de papel, ponga la bolsa colectora de polvo de papel en el soporte para bolsa colectora de papel con su lado delantero hacia arriba. Inserte el cartón de fijación frontal de la bolsa colectora de polvo de papel en la ranura del soporte para bolsa colectora de polvo de papel. (Fig. 8)

Después presione la parte superior del cartón de fijación frontal en el sentido de la flecha para engancharlo en los enganches. (Fig. 9)

Inserte la muestra de la bolsa colectora de polvo de papel en la guía del soporte para bolsa colectora de polvo de papel. Después instale el conjunto del soporte para bolsa colectora de polvo de papel en la herramienta. (Fig. 10 y 11)

OPERACIÓN

Operación de lijado (Fig. 12 y 13)

⚠ PRECAUCIÓN:

- No utilice nunca la herramienta sin papel abrasivo. Podrá dañar seriamente la placa de goma.
- No fuerce nunca la herramienta. La presión excesiva reducirá la eficacia del lijado, dañará el papel abrasivo y/o acortará la vida de servicio de la herramienta.

Sujete la herramienta firmemente. Encienda la herramienta y espere hasta que adquiera plena velocidad. Después coloque la herramienta con cuidado sobre la superficie de la pieza de trabajo. Generalmente, la lijadora orbital se utiliza para quitar solamente una pequeña cantidad de material por pasada. Como la calidad del acabado de la superficie es más importante que la cantidad de material a quitar, no ejerza presión sobre la herramienta. Mantenga la base a ras con la pieza de trabajo en todo momento.

Para BO4561 y BO4563

Esta herramienta resulta útil para lijar lamas de persianas, etc. Cuando lije lamas de persianas, inserte la parte protuberante del plato entre las lamas y lijelas utilizando el lado superior o inferior del papel abrasivo.

MANTENIMIENTO

⚠️ PRECAUCIÓN:

- Asegúrese siempre de que la herramienta esté apagada y desenchufada antes de intentar realizar una inspección o mantenimiento.
- No utilice nunca gasolina, bencina, disolvente, alcohol o similares. Podría producir descoloración, deformación o grietas.

Para mantener la SEGURIDAD y FIABILIDAD del producto, las reparaciones, la inspección y sustitución de la escobilla de carbón, y cualquier otro mantenimiento o ajuste deberán ser realizados en Centros de Servicios Autorizados por Makita, empleando siempre piezas de repuesto de Makita.

ACCESORIOS OPCIONALES

⚠️ PRECAUCIÓN:

- Estos accesorios o acoplamientos están recomendados para utilizar con la herramienta Makita especificada en este manual. El empleo de otros accesorios o acoplamientos conllevará un riesgo de sufrir heridas personales. Utilice los accesorios o acoplamientos solamente para su fin establecido.

Si necesita cualquier ayuda para más detalles en relación con estos accesorios, pregunte al centro de servicio Makita local.

- Papel abrasivo (sin agujeros preperforados)
- Bolsa de polvo de papel
- Portabolsa
- Placa perforadora
- Manguera 19-2,5

NOTA:

- Algunos elementos de la lista podrán estar incluidos en el paquete de la herramienta como accesorios estándar. Pueden variar de un país a otro.

ENG905-1

Ruido

El nivel de ruido A-ponderado típico determinado de acuerdo con la norma EN60745:

Modelo 4553

Nivel de presión sonora (L_{pA}): 84 dB (A)
 Nivel de potencia sonora (L_{WA}): 95 dB (A)
 Error (K): 3 dB (A)

Póngase protectores en los oídos

ENG900-1

Vibración

El valor total de la vibración (suma de vectores triaxiales) determinado de acuerdo con la norma EN60745:

Modelo BO4553

Modo tarea: lijado de placas metálicas
 Emisión de vibración (a_h): 3,5 m/s²
 Error (K): 1,5 m/s²

- El valor de emisión de vibración declarado ha sido medido de acuerdo con el método de prueba estándar y se puede utilizar para comparar una herramienta con otra.
- El valor de emisión de vibración declarado también se puede utilizar en una valoración preliminar de exposición.

⚠️ ADVERTENCIA:

- La emisión de vibración durante la utilización real de la herramienta eléctrica puede variar del valor de emisión declarado dependiendo de las formas en las que la herramienta sea utilizada.
- Asegúrese de identificar medidas de seguridad para proteger al operario que estén basadas en una estimación de la exposición en las condiciones reales de utilización (teniendo en cuenta todas las partes del ciclo operativo tal como las veces cuando la herramienta está apagada y cuando está funcionando en vacío además del tiempo de gatillo).

ENH101-15

Para países europeos solamente

Declaración de conformidad CE

Makita Corporation como fabricante responsable declara que la(s) siguiente(s) máquina(s) de Makita:

Designación de máquina: Lijadora orbital

Modelo N°/Tipo: BO4553

son producidas en serie y

Cumplen con las directivas europeas siguientes:

2006/42/EC

Y que están fabricadas de acuerdo con las normas o documentos normalizados siguientes:

EN60745

Los documentos técnicos los guarda nuestro representante autorizado en Europa cuya persona es:

Makita International Europe Ltd.

Michigan Drive, Tongwell,

Milton Keynes, Bucks MK15 8JD, Inglaterra

30.1.2009



Tomoyasu Kato
 Director

Makita Corporation

3-11-8, Sumiyoshi-cho,
 Anjo, Aichi, 446-8502, JAPAN

Explicação geral

1 Gatilho	8 Base	15 Placa de cartão para fixação na frente
2 Patilha	9 Saco para o pó	16 Lado da frente do saco para pó em papel
3 Grampo	10 Orifício	17 Garras
4 Placa de punção	11 Abertura	18 Parte superior
5 Lixa	12 Bocal do pó	19 Encaixe
6 Guia	13 Saliência	
7 Lixa aderente	14 Ranhura	

ESPECIFICAÇÕES

Modelo	BO4553	BO4561	BO4563
Tamanho da almofada	116 mm × 104 mm	112 mm × 190 mm	100 mm × 164 mm
Órbitas por minuto (min ⁻¹)	14.000	14.000	14.000
Dimensões (C x L x A)	120 × 112 × 137 (mm)	209 × 112 × 135 (mm)	187 × 100 × 137 (mm)
Peso líquido	1,0 kg	0,92 kg	1,0 kg
Classe de segurança	 /II		

- Devido a um programa contínuo de pesquisa e desenvolvimento, estas especificações podem ser alteradas sem aviso prévio.
- As especificações podem variar de país para país.
- Peso de acordo com o Procedimento 01/2003 da EPTA (European Power Tool Association)

ENE052-1

Utilização pretendida

A ferramenta foi concebida para lixamento de grandes superfícies de madeira, plásticos e materiais de metal assim como superfícies pintadas.

ENF002-2

Alimentação

A ferramenta só deve ser ligada a uma fonte de alimentação com a mesma voltagem da indicada na placa de características, e só funciona com alimentação de corrente alterna monofásica. Tem um sistema de isolamento duplo e pode, por isso, utilizar tomadas sem ligação à terra.

GEA010-1

Avisos gerais de segurança para ferramentas eléctricas

⚠ AVISO! Leia todos os avisos de segurança e todas as instruções. O não cumprimento de todos os avisos e instruções pode originar choque eléctrico, incêndio e/ou ferimentos graves.

Guarde todos os avisos e instruções para futuras referências.

GEB021-4

AVISOS DE SEGURANÇA SOBRE A LIXADEIRA

1. Use sempre óculos de segurança ou de protecção. Óculos normais ou de sol NÃO são óculos de segurança.
2. Agarre na ferramenta firmemente.
3. Não deixe a ferramenta a funcionar sozinha. Trabalhe com a ferramenta só quando a estiver a segurar com a mão.
4. Esta ferramenta não é à prova de água, por isso não utilize água na peça que estiver a trabalhar.

5. Ventile a sua área de trabalho adequadamente quando executar operações de lixamento.
6. Alguns materiais contêm químicos que podem ser tóxicos. Tenha cuidado para evitar a inalação e contacto com a pele do pó do trabalho. Cumpra os dados de segurança do fornecedor do material.
7. O uso da ferramenta para lixar materiais, pinturas e madeiras pode expor o utilizador a pó contendo substâncias nocivas. Use protecção respiratória adequada.
8. Antes de utilizar a ferramenta, verifique se não existem fendas ou rachas na almofada. As fendas ou rachas podem provocar ferimentos pessoais.

GUARDE ESTAS INSTRUÇÕES.

⚠ AVISO:
NÃO permita que conforto ou familiaridade com o produto (adquirido com o uso repetido) substitua a aderência estrita às regras de segurança da ferramenta. MÁ INTERPRETAÇÃO ou não seguimento das regras de segurança estabelecidas neste manual de instruções pode causar danos pessoais sérios.

DESCRIÇÃO FUNCIONAL

⚠ PRECAUÇÃO:
 • Certifique-se sempre de que a ferramenta esteja desligada e a ficha retirada da tomada antes de regular ou verificar qualquer função da ferramenta.

Ação do interruptor (Fig. 1)

⚠ PRECAUÇÃO:
 • Antes de ligar a ferramenta à tomada de corrente verifique sempre se está desligada.

Para ligar a ferramenta, prima o lado “ON (I)” do interruptor. Para parar, prima o lado “OFF (O)” do interruptor.

MONTAGEM

PRECAUÇÃO:

- Certifique-se sempre de que a ferramenta esteja desligada e a ficha retirada da tomada antes de executar qualquer trabalho na ferramenta.

Colocação e extração da folha de lixa

Modelo BO4553 (Fig. 2 e 3)

Levante a patilha. Coloque a extremidade da folha de lixa no grampo alinhando as extremidades da lixa igual e paralelamente aos lados da base. (Se dobrar primeiro a folha de lixa é mais fácil instalá-la). Uma vez colocada a folha de lixa, volte a colocar a patilha na posição original.

Repita o procedimento para a outra extremidade da base mantendo a tensão apropriada da folha de lixa.

PRECAUÇÃO:

- Depois de colocar a folha de lixa, verifique se está bem presa nos dentes do grampo. Se isso não acontecer, a lixa fica solta e pode escorregar, provocando um lixamento irregular.

Segure na ferramenta com a superfície da lixa voltada para cima. Coloque a placa de punção sobre a folha de maneira a que os lados dobrados da placa fiquem encostados às extremidades da lixa. Depois carregue na placa de punção para fazer furos na folha de lixa.

Modelos BO4561 e BO4563 (Fig. 4, 5 e 6)

NOTA:

- Use folha de lixa de tipo aderente Makita com esta lixadeira.

Para colocar a lixa:

1. Vire a ferramenta ao contrário para que a almofada fique para cima.
2. Coloque a folha de lixa de forma a ajustar à forma da base. Verifique se alinhou a folha de lixa com os orifícios da almofada (o pó é puxado para dentro destes orifícios; por isso é importante deixá-los abertos).
3. Pressione a folha de lixa com firmeza sobre a almofada.

Para retirar a folha de lixa:

1. Vire a ferramenta ao contrário para que a folha de lixa fique na parte de cima.
2. Agarrando num dos cantos da folha, retire-a da almofada.

NOTA:

- Se a folha de lixa estiver em boas condições, guarde-a para utilização futura.

Se estiver a lixar em áreas estreitas e de difícil acesso (por exemplo, portas, estores, persianas), prenda as folhas de lixa em forma de cone à extremidade da almofada (fundo e parte superior). Para lixar a extremidade de materiais finos, dobre a folha de lixa e prenda-a na parte lateral da almofada como se mostra na figura Fig. 4 e 5.

Saco para o pó (Fig. 7)

A utilização do saco para o pó torna as operações de lixagem limpas e facilita a recolha do pó. Para instalar o saco para o pó, monte a abertura do saco no bocal do pó da máquina para que o orifício da abertura fique mesmo por cima da saliência do bocal do pó.

Para obter melhores resultados, esvazie o saco sempre que estiver cheio até meio, batendo-lhe ligeiramente para retirar o máximo de pó possível.

Instalar o saco de papel para o pó (acessório opcional)

Para instalar o saco de papel para o pó, coloque o saco no suporte para o saco com a parte da frente virada para a frente. Introduza a placa de cartão de fixação na frente no encaixe do suporte do saco de papel para o pó. (Fig. 8)

Depois faça pressão sobre a parte de cima da placa de cartão de fixação na direcção indicada pela seta para a prender nas garras. (Fig. 9)

Introduza o encaixe do saco de papel para o pó na guia do suporte respectivo. Depois instale o conjunto do saco de papel na ferramenta. (Fig. 10 e 11)

OPERAÇÃO

Lixamento (Fig. 12 e 13)

PRECAUÇÃO:

- Nunca funcione com a ferramenta sem a folha de lixa. Pode estragar seriamente a almofada.
- Nunca force a ferramenta. Pressão excessiva diminui a eficiência de lixamento, estraga a folha de lixa e/ou diminui a vida útil da ferramenta.

Segure na máquina com firmeza. Ligue a máquina e espere que atinja a velocidade máxima. Depois coloque a ferramenta na superfície de trabalho. Uma lixadeira de acabamento é geralmente utilizada para retirar apenas uma pequena quantidade de material de uma só vez. Como a qualidade da superfície é mais importante do que a quantidade de material removida não se apoie com força sobre a máquina. Mantenha sempre a base encostada à superfície de trabalho.

Para os modelos BO4561 e BO4563

Esta máquina é prática para lixar persianas, etc. Quando lixar persianas, introduza a parte saliente da almofada entre as persianas e lixe-as utilizando o lado inferior ou superior da folha de lixa.

MANUTENÇÃO

PRECAUÇÃO:

- Certifique-se sempre de que a ferramenta esteja desligada e a ficha retirada da tomada antes de executar qualquer inspeção ou manutenção.
- Nunca utilize gasolina, benzina, diluente, álcool ou produtos semelhantes. Pode ocorrer a descoloração, deformação ou rachaduras.

Para manter a SEGURANÇA e FIABILIDADE do produto, as reparações, a inspeção e substituição da escova de carvão, qualquer outra operação de manutenção ou ajuste, devem ser efectuados pelos centros de assistência autorizados da Makita, utilizando sempre peças de substituição Makita.

ACESSÓRIOS OPCIONAIS

⚠️ PRECAUÇÃO:

- Estes acessórios ou peças são recomendados para utilização com a ferramenta Makita especificada neste manual. A utilização de outros acessórios ou peças pode ser perigosa para as pessoas. Utilize apenas acessórios ou peças para os fins indicados.

Se precisar de ajuda para obter mais informações relativos a estes acessórios, entre em contacto com o centro de assistência Makita local.

- Folha de lixa (sem orifícios pré-perfurados)
- Saco de papel para o pó
- Suporte para o saco de papel para o pó
- Placa de punção
- Mangueira 19-2,5

NOTA:

- Alguns itens da lista podem estar incluídos na embalagem da ferramenta como acessórios padrão. Eles podem variar de país para país.

ENG905-1

Ruído

A característica do nível de ruído A determinado de acordo com EN60745:

Modelo BO4553

Nível de pressão de som (L_{pA}): 84 dB (A)

Nível do som (L_{WA}): 95 dB (A)

Variabilidade (K): 3 dB (A)

Utilize protectores para os ouvidos

ENG900-1

Vibração

Valor total da vibração (soma vectorial tri-axial) determinado conforme EN60745:

Modelo BO4553

Modo de funcionamento: lixamento de chapa metálica

Emissão de vibração (a_h): 3,5 m/s²

Variabilidade (K): 1,5 m/s²

ENG901-1

- O valor da emissão de vibração indicado foi medido de acordo com o método de teste padrão e pode ser utilizado para comparar duas ferramentas.
- O valor da emissão de vibração indicado pode também ser utilizado na avaliação preliminar da exposição.

⚠️ AVISO:

- A emissão de vibração durante a utilização real da ferramenta eléctrica pode diferir do valor de emissão indicado, dependendo das formas como a ferramenta é utilizada.
- Certifique-se de identificar as medidas de segurança para protecção do operador que sejam baseadas em uma estimativa de exposição em condições reais de utilização (considerando todas as partes do ciclo de operação, tal como quando a ferramenta está desligada e quando está a funcionar em marcha lenta além do tempo de accionamento).

Só para países Europeus

Declaração de conformidade CE

Nós, a Makita Corporation, fabricante responsável, declaramos que a(s) seguinte(s) ferramenta(s) Makita:

Designação da ferramenta: Lixadeira orbital

Modelos n°/Tipo: BO4553

são de produção de série e

Em conformidade com as seguintes directivas europeias:

2006/42/EC

E estão fabricados de acordo com as seguintes normas ou documentos normativos:

EN60745

A documentação técnica é mantida pelo nosso representante autorizado na Europa:

Makita International Europe Ltd.

Michigan Drive, Tongwell,

Milton Keynes, Bucks MK15 8JD, Inglaterra

30.1.2009



Tomoyasu Kato
Director

Makita Corporation
3-11-8, Sumiyoshi-cho,
Anjo, Aichi, 446-8502, JAPAN

Illustrationsoversigt

1 Afbryder	8 Land	15 Pap til fastgørelse
2 Arm	9 Støvpose	16 Forside af papirstøvpose
3 Papirklemme	10 Hul	17 Gribere
4 Hulleplade	11 Indgangsport	18 Øvre del
5 Sandpapir	12 Sugestuds	19 Udkæring
6 Styretap	13 Fremspring	
7 Velcro-sandpapir	14 Rille	

SPECIFIKATIONER

Model	BO4553	BO4561	BO4563
Slibetallerken	116 mm x 104 mm	112 mm x 190 mm	100 mm x 164 mm
Omdrejninger per min. (min ⁻¹)	14 000	14 000	14 000
Mål (L x B x H)	120 x 112 x 137 (mm)	209 x 112 x 135 (mm)	187 x 100 x 137 (mm)
Vægt	1,0 kg	0,92 kg	1,0 kg
Sikkerhedsklasse	 /II		

- På grund af vores kontinuerlige forsknings- og udviklingsprogrammer kan hosstående specifikationer blive ændret uden varsel.
- Specifikationer kan variere fra land til land.
- Vægt i henhold til EPTA-Procedure 01/2003

GEB021-4

SIKKERHEDSADVARSLER FOR SVINGSLIBER

1. Anvend altid sikkerhedsbriller eller beskyttelsesbriller. Almindelige briller og solbriller er IKKE sikkerhedsbriller.
2. Hold godt fast på maskinen.
3. Maskinen må ikke køre uden opsyn. Maskinen må kun betjenes, når den holdes i hånden.
4. Denne maskine er ikke vandtæt. Anvend derfor aldrig vand på emnets overflade.
5. Hold arbejdsområdet tilstrækkeligt udluftet, når De udfører slibearbejde.
6. Nogle materialer indeholder kemikalier, der kan være giftige. Vær forsigtig, så indånding af arbejdsstøv eller kontakt med huden undgås. Følg de sikkerhedsdata, som fabrikanten af materialet opgiver.
7. Anvendelse af denne maskine til slibning af visse produkter, maling og træ kan udsætte brugeren for støv, som indeholder farlige substanser. Brug derfor altid støvmaske.
8. Forvis Dem om, inden maskinen tages i brug, at der ikke er nogen revner eller brud i slibesålen. Revner eller brud kan give anledning til personskade.

GEM DISSE FORSKRIFTER.

 ADVARSEL:

LAD IKKE bekvemmelighed eller kendskab til produktet (opnået gennem gentagen brug) forhindre, at sikkerhedsforskrifterne for produktet nøje overholdes. MISBRUG eller forsømmelse af at følge de i denne brugsvejledning givne sikkerhedsforskrifter kan føre til, at De kommer alvorligt til skade.

Tilsigtet anvendelse

Denne maskine beregnet til slibning af større flader af træ, plast- og metalmaterialer samt malede overflader.

ENE052-1

ENF002-2

Netsspænding

Maskinen må kun tilsluttes den netspænding, der er angivet på typeskiltet. Maskinen arbejder på enkeltfasets vekselspænding og er dobbeltisoleret iht. de europæiske normer og må derfor tilsluttes en stikkontakt uden jordtilslutning.

GEA010-1

Almindelige sikkerhedsregler for el-værktøj

 ADVARSEL! Læs alle sikkerhedsadvarsler og alle sikkerhedsinstruktioner. Hvis nedenstående advarsler og instruktioner ikke overholdes, kan resultatet blive elektrisk stød, brand og/eller alvorlig personskade.

Gem alle advarsler og instruktioner til fremtidig reference.

BESKRIVELSE AF FUNKTIONERNE

⚠ FORSIGTIG:

- Vær altid sikker på, at maskinen er afbrudt og stikket taget ud, inden dens funktion indstilles eller kontrolleres.

Afbryderbetjening (Fig. 1)

⚠ FORSIGTIG:

- Kontroller altid at maskinen er slukket, før netstikket sættes i en stikkontakt.

Maskinen startes ved at man trykker på "ON (I)"-siden af afbryderen. For at stoppe skal man trykke på "OFF (O)"-siden af afbryderen.

SAMLING

⚠ FORSIGTIG:

- Sørg altid for, at maskinen er afbrudt og taget ud af forbindelse, inden der udføres noget arbejde på maskinen.

Montering og afmontering af sandpapir

Model BO4553 (Fig. 2 og 3)

Hæv armen. Sæt enden af papiret ind i papirklemmen, ret papirkanterne parallelt ind med siderne på landet. (Fastgørelse af papiret bliver lettere, hvis det bøjes på forhånd). Sæt armen tilbage til dens oprindelige stilling, når papiret er kommet på plads.

Gentag den samme procedure for den anden ende af landet, idet det sikres, at papiret er spændt korrekt til.

⚠ FORSIGTIG:

- Kontroller, når papiret er sat i, at papirklemmens tænder holder papiret fast. Hvis dette ikke er tilfældet, vil papiret blive løst og kan glide, hvilket vil resultere i en uensartet slibning.

Hold maskinen med papirfladen vendende opad. Anbring hullepladen over papiret, således at de bøjede sider af hullepladen flugter med papirkanten. Tryk derefter hullepladen ned for at lave huller i papiret.

Model BO4561 og BO4563 (Fig. 4, 5 og 6)

BEMÆRK:

- Anvend altid burre-system sandpapir fra Makita med denne maskine.

Montering af sandpapiret:

1. Anbring maskinen på hovedet, så slibeskiven vender opad.
2. Anbring sandpapiret, så det passer til landets form. Sørg for at sætte hullerne på sandpapiret ud for hullerne i slibeskiven (støvet vil blive suget ind i disse huller, hvorfor det er vigtigt at holde dem åbne).
3. Tryk papiret fast ned over slibeskiven.

Afmontering af sandpapiret:

1. Anbring maskinen på hovedet, så slibeskiven vender opad.
2. Tag fat i et hjørne af sandpapiret og træk det af slibeskiven.

BEMÆRK:

- Gem sandpapiret til fremtidig anvendelse, hvis det er i god stand.

Ved slibning på steder, som er snævre og utilgængelige (for eksempel skodder,alousier, lameller), skal det kegleformede slibepapir monteres på enden af slibeskiven (øverst og nederst). Hvis enden af tynde materialer skal slibes, skal slibepapiret foldes og monteres på siden af slibeskiven som vist på Fig. 4 og 5.

Støvpose (Fig. 7)

Anvendelse af en støvpose gør slibearbejde rent og støvopsamling nemt. For at montere støvposen, skal posens indgangsport anbringes på sugestudsens på værktøjet, således at huller i indgangsporten er lige over sugestudsens.

Det bedste resultat opnås, hvis støvposen tømmes, når den er omkring halvt fyldt. Tøm støvposen ved at banke let på den, så mest muligt støv fjernes.

Montering af papirstøvpose (ekstraudstyr)

Papirstøvposen monteres ved at den anbringes på papirstøvposeholderen med forsiden opad. Sæt papirstøvposens pap til fastgørelse ind i rillen på papirstøvposeholderen. (Fig. 8).

Tryk derefter den øverste del af papret til fastgørelse ind i pilens retning for at fastgøre det på griberne. (Fig. 9).

Før udskæringen i papirstøvposen ind over papirstøvposens styretap. Monter derefter papirstøvposeholderen på maskinen. (Fig. 10 og 11).

BETJENING

Slibning (Fig. 12 og 13)

⚠ FORSIGTIG:

- Anvend aldrig maskinen uden sandpapir. Slibesålen kan blive alvorligt beskadiget.
- Tving aldrig maskinen. For kraftigt tryk på maskinen kan nedsætte effektiviteten af slibningen, beskadige sandpapiret og/eller forkorte maskinens levetid.

Hold godt fast i maskinen. Tænd for maskinen og vent, indtil den er kommet op på fuld hastighed. Anbring derefter forsigtigt maskinen på emnets overflade. En svingsliber anvendes almindeligvis til at fjerne kun en lille smule materiale ad gangen. Eftersom kvaliteten af overfladen er vigtigere end den mængde af materiale, der fjernes, må man aldrig trykke maskinen for hårdt ned. Hold til enhver tid landet parallelt med arbejdsstykket.

For BO4561 og BO4563

Denne maskine er velegnet til slibning af lameller osv. Ved slibning af lameller, skal den fremspringende del på slibeskiven sættes ind mellem lamellerne, som derefter slibes med brug af den øverste og nederste del af slibepapiret.

VEDLIGEHOLDELSE

⚠ FORSIGTIG:

- Kontrollér altid, at maskinen er slået fra, og netledningen taget ud af stikkontakten, inden De udfører inspektion eller vedligeholdelse.
- Anvend aldrig benzin, rensebenzin, fortynder, alkohol og lignende. Resultatet kan blive misfarvning, deformation eller revner.

For at opretholde produktets SIKKERHED og PÅLIDELIGHED bør reparation, inspektion og udskiftning af kul, samt anden vedligeholdelse og justering kun udføres af et autoriseret Makita service-center eller værksted med anvendelse af originale Makita udskiftningsdele.

EKSTRAUDSTYR

⚠ FORSIGTIG:

- Det i denne manual specificerede tilbehør og anordninger anbefales til brug sammen med Deres Makita maskine. Brug af andet tilbehør og andre anordninger kan udgøre en risiko for personskade. Anvend kun tilbehør og anordninger til de beskrevne formål.

Hvis De behøver assistance eller yderligere detaljer om dette tilbehør, bedes De kontakte Deres lokale Makita servicecenter.

- Sandpapir (uden udstandsede huller)
- Papirstøvhose
- Papirstøvhoseholder
- Hulleplade
- Slange 19-2,5

BEMÆRK:

- Nogle ting på denne liste kan være inkluderet i værktøjspakken som standardtilbehør. Det kan være forskellige fra land til land.

ENG905-1

Lyd

Det typiske A-vægtede støjniveau bestemt i overensstemmelse med EN60745:

Model BO4553

Lydtryksniveau (L_{pA}): 84 dB (A)
 Lydeffektniveau: (L_{WA}): 95 dB (A)
 Usikkerhed (K): 3 dB (A)

Bær høreværn

ENG900-1

Vibration

Vibrations totalværdi (tre-aksial vektorsum) bestemt i overensstemmelse med EN60745:

Model BO4553

Arbejdsindstilling: slibning af metalplader
 Vibrationsafgivelse (a_h): 3,5 m/s²
 Usikkerhed (K): 1,5 m/s²

- Den angivne vibrationsemmissionsværdi er blevet målt i overensstemmelse med standardtestmetoden og kan anvendes til at sammenligne en maskine med en anden.
- Den angivne vibrationsemmissionsværdi kan også anvendes i en preliminær eksponeringsvurdering.

⚠ ADVARSEL:

- Vibrationsemmissionen under den faktiske anvendelse af maskinen kan være forskellig fra den erklærede emissionsværdi, afhængigt af den måde, hvorpå maskinen anvendes.
- Sørg for at identificere de sikkerhedsforskrifter til beskyttelse af operatøren, som er baseret på en vurdering af eksponering under de faktiske brugsforhold (med hensyntagen til alle dele i brugscyklen, som f.eks. de gange, hvor maskinen er slukket og når den kører i tomgang i tilgift til afbrydertiden).

ENH101-15

Kun for lande i Europa

EU-konformitetserklæring

Vi, Makita Corporation, erklærer, som den ansvarlige fabrikant, at den (de) følgende Makita maskine(r):

Maskinens betegnelse: Svingsliber

Model nr./Type: BO4553

er af serieproduktion og

opfylder betingelserne i de følgende EU-direktiver:

2006/42/EC

og er fremstillet i overensstemmelse med de følgende standarder eller standardiserede dokumenter:

EN60745

Den tekniske dokumentation opbevares af vores autoriserede repræsentant i Europa, som er:

Makita International Europe Ltd.

Michigan Drive, Tongwell,

Milton Keynes, Bucks MK15 8JD, England

30.1.2009



Tomoyasu Kato
Direktør

Makita Corporation
 3-11-8, Sumiyoshi-cho,
 Anjo, Aichi, 446-8502, JAPAN

Περιγραφή γενικής άποψης

1 Διακόπτης	8 Βάση	15 Χαρτόνι εμπρόσθιας στερέωσης
2 Μοχλός	9 Σάκος σκόνης	16 Εμπρόσθια πλευρά χάρτινου σάκου σκόνης
3 Σφικτήρας	10 Τρύπα	17 Ουυχες
4 Πλάκα διάτρησης	11 Ανοιγμα εισόδου	18 Ανω τμήμα
5 Γυαλόχαρτο	12 Προεξοχή	19 Εντομή
6 Οδηγός	13 Στόμιο σκόνης	
7 Γυαλόχαρτο Βέλκρο	14 Αυλάκωση	

ΤΕΧΝΙΚΑ ΧΑΡΑΚΤΗΡΙΣΤΙΚΑ

Μοντέλο	BO4553	BO4561	BO4563
Μέγεθος υποθέματος	116 mm X 104 mm	112 mm X 190 mm	100 mm X 164 mm
Τροχιές ανά λεπτό (λεπ ⁻¹)	14.000	14.000	14.000
Διαστάσεις (Μ x Π x Υ)	120 X 112 X 137 (mm)	209 X 112 X 135 (mm)	187 X 100 X 137 (mm)
Βάρος καθαρό	1,0 kg	0,92 kg	1,0 kg
Κατηγορία ασφαλείας	 //		

GEB021-4

- Λόγω του συνεχιζόμενου προγράμματος έρευνας και ανάπτυξης, οι παρούσες προδιαγραφές υπόκεινται σε αλλαγή χωρίς προειδοποίηση.
- Τα τεχνικά χαρακτηριστικά μπορεί να διαφέρουν από χώρα σε χώρα.
- Βάρος σύμφωνα με διαδικασία EPTA 01/2003

ENE052-1

Προοριζόμενη χρήση

Το εργαλείο προορίζεται για λείανση μεγάλων επιφανειών από ξύλο, πλαστικών και μεταλλικών υλικών καθώς και βαμμένων επιφανειών.

ENF002-2

Ρευματοδότηση

Το μηχάνημα πρέπει να συνδέεται μόνο σε παροχή ρεύματος της ίδιας τάσης με αυτή που αναφέρεται στην πινακίδα κατασκευαστού και μπορεί να λειτουργήσει μόνο με εναλλασσόμενο μονοφασικό ρεύμα. Τα μηχανήματα αυτά έχουν διπλή μόνωση και κατά συνέπεια, μπορούν να συνδεθούν σε ακροδέκτες χωρίς σύρμα γείωσης.

GEA010-1

Γενικές προειδοποιήσεις ασφαλείας για το ηλεκτρικό εργαλείο

⚠️ ΠΡΟΕΙΔΟΠΟΙΗΣΗ Διαβάστε όλες τις προειδοποιήσεις ασφαλείας και όλες τις οδηγίες. Η μη τήρηση των προειδοποιήσεων και οδηγιών ενδέχεται να καταλήξει σε ηλεκτροπληξία, πυρκαγιά ή/και σοβαρό τραυματισμό.

Φυλάξτε όλες τις προειδοποιήσεις και τις οδηγίες για μελλοντική παραπομπή.

ΠΡΟΕΙΔΟΠΟΙΗΣΕΙΣ ΑΣΦΑΛΕΙΑΣ ΤΡΙΒΕΙΟΥ

1. Πάντοτε χρησιμοποιείτε γυαλιά ασφαλείας ή ματογυαλία. Τα συνηθ γυαλιά ή γυαλιά ηλίου δεν είναι γυαλιά ασφάλειας.
2. Κρατάτε το μηχάνημα σφιχτά.
3. Μην αφήνετε το μηχάνημα σε λειτουργία. Ενεργοποιείτε το μηχάνημα μόνο όταν το κρατάτε στα χέρια.
4. Αυτό το μηχάνημα δεν είναι αδιαβροχοποιημένο, γι αυτό το λόγο μη χρησιμοποιείτε νερό στην επιφάνεια του αντικειμένου εργασίας.
5. Εξαερίστε το χώρο εργασίας καλά όταν εκτελείτε εργασία λείανσης.
6. Μερικά υλικά περιέχουν χημικές ουσίες που μπορεί να είναι τοξικές. Προσέξτε να αποφύγετε την εισπνοή σκόνης κατά την εργασία και την επαφή με το δέρμα.
7. Η χρήση του εργαλείου αυτού για λείανση μερικών προϊόντων, χρωμάτων και ξύλου, μπορεί να εκθέσει τον χρήστη σε σκόνη που περιέχει επικίνδυνες ουσίες. Χρησιμοποιείτε την κατάλληλη αναπνευστική προστασία.
8. Βεβαιωθείτε ότι δεν υπάρχουν ρωγμές ή σπάσιμο στο πέλαμα πριν από την χρήση. Ρωγμές ή σπάσιμο μπορεί να προκαλέσουν προσωπικό τραυματισμό.

ΦΥΛΑΞΤΕ ΑΥΤΕΣ ΤΙΣ ΟΔΗΓΙΕΣ.

⚠️ ΠΡΟΕΙΔΟΠΟΙΗΣΗ:

ΜΗΝ επιτρέψετε το βαθμό άνεσης ή εξοικείωσης με το προϊόν (λόγω επανειλημμένης χρήσης) να αντικαταστήσει την αυστηρή τήρηση των κανόνων ασφαλείας του παρόντος εργαλείου. **ΚΑΚΗ ΧΡΗΣΗ** ή αμέλεια να ακολουθήσετε τους κανόνες ασφαλείας που διατυπώνονται σ'αυτό το εγχειρίδιο οδηγιών μπορεί να προκαλέσει σοβαρό προσωπικό τραυματισμό.

ΠΕΡΙΓΡΑΦΗ ΛΕΙΤΟΥΡΓΙΑΣ

⚠️ ΠΡΟΣΟΧΗ:

- Πάντοτε βεβαιώνετε ότι το εργαλείο είναι απενεργοποιημένο και αποσυνδεδεμένο πριν ρυθμίσετε ή ελέγξετε κάποια λειτουργία στο εργαλείο.

Διαδικασία εκκίνησης (Εικ. 1)

⚠️ ΠΡΟΣΟΧΗ:

- Πάντοτε ελέγχετε να δείτε ότι το εργαλείο είναι κλειστό πριν το συνδέσετε στο ρεύμα.

Για να ξεκινήσει το εργαλείο, πατήστε την πλευρά “ON (I)” του διακόπτη. Για να σταματήσετε πατήστε την πλευρά “OFF (O)” του διακόπτη.

ΣΥΝΑΡΜΟΛΟΓΗΣΗ

⚠️ ΠΡΟΣΟΧΗ:

- Πάντοτε βεβαιώνετε ότι το εργαλείο είναι απενεργοποιημένο και αποσυνδεδεμένο πριν εκτελέσετε οποιαδήποτε εργασία στο εργαλείο.

Εγκατάσταση ή απομάκρυνση του αποξυστικού χαρτιού

Μοντέλο BO 4553 (Εικ. 2 και 3)

Σηκώστε τον μοχλό. Βάλτε την άκρη του χαρτιού μέσα στον σφικτήρα, ευθυγραμμίζοντας τις άκρες του χαρτιού ίσια και παράλληλα με τις πλευρές της βάσης. (Προ-λύγισμα του χαρτιού κάνει την τοποθέτηση ευκολότερη). Αφού το χαρτί πάει στην θέση του, γυρίστε τον μοχλό στην αρχική του θέση.

Επαναλάβετε την ίδια διαδικασία για την άλλη άκρη της βάσης, διατηρώντας το κατάλληλο τέντωμα του χαρτιού.

⚠️ ΠΡΟΣΟΧΗ:

- Αφού βάλετε το χαρτί, βεβαιώνετε ότι τα δόντια του σφικτήρα του κρατούν με ασφάλεια. Διαφορετικά το χαρτί θα είναι χαλαρό με τάση να γλιστράει και θα έχει ως αποτέλεσμα ανισόπεδη λειτουργία λείανσης.

Κρατάτε το εργαλείο με την επιφάνεια του χαρτιού να βλέπει προς τα πάνω. Τοποθετήστε την πλάκα διάτρησης πάνω από το χαρτί έτσι ώστε οι λυγισμένες πλευρές της πλάκας διάτρησης είναι στο ίδιο επίπεδο με τις άκρες του χαρτιού. Μετά πιέστε την πλάκα διάτρησης να κάνει τρύπες στο χαρτί.

Μοντέλα BO4554, BO4561 και BO 4563

(Εικ. 4, 5 και 6)

ΠΑΡΑΤΗΡΗΣΗ:

- Χρησιμοποιήστε γυαλόχαρτο τύπου Μάκιτα κρέμασε - και - δέσε με αυτό τον λειαντή.

Για να τοποθετήσετε το γυαλόχαρτο:

1. Βάλτε το εργαλείο ανάποδα ώστε το υπόθεμα να είναι από πάνω.
2. Εφαρμόστε το γυαλόχαρτο να ταιριάζει στο σχήμα της βάσης. Βεβαιωθείτε ότι ευθυγραμμίζονται οι τρύπες στο γυαλόχαρτο με τις τρύπες στο υπόθεμα (η σκόνη θα απορροφάται μέσα στις τρύπες αυτές. Γι'αυτό είναι σημαντικό να τις αφήνετε ανοιχτές).
3. Πιέστε το χαρτί σταθερά πάνω στο υπόθεμα.

Για να αφαιρέσετε το γυαλόχαρτο:

1. Βάλτε το εργαλείο ανάποδα ώστε το υπόθεμα να είναι από πάνω.
2. Πιάνοντας μία γωνία από το γυαλόχαρτο, αποκολλήστε το από το υπόθεμα.

ΠΑΡΑΤΗΡΗΣΗ:

- Εάν το γυαλόχαρτο είναι σε καλή κατάσταση, κρατήστε το για περαιτέρω χρήση.

Όταν λειάνετε σε στενές, δυσκολοπρόσιτες περιοχές (π.χ. παραθυρόφυλλα, παντζούρια, περιίδες), προσαρμόστε τα κωνικού σχήματος αποξυστικά χαρτιά στην άκρη του υποθέματος (κάτω και πάνω). Για να λειάνετε την άκρη λεπτών υλικών, διπλώστε το αποξυστικό χαρτί και προσαρμόστε το στην πλευρά του υποθέματος όπως φαίνεται στην **Εικ. 4 και 5**.

Σάκος σκόνης (Εικ. 7)

Η χρήση του σάκου σκόνης κάνει την λειτουργία λείανσης καθαρή και την συλλογή της σκόνης εύκολη. Για να προσαρμόσετε τον σάκο σκόνης, βάλτε το άνοιγμα εισόδου του σάκου στο στόμιο σκόνης στο εργαλείο έτσι ώστε η τρύπα στο άνοιγμα εισόδου να είναι ακριβώς πάνω από την προεξοχή, στο στόμιο σκόνης.

Για τα καλύτερα αποτελέσματα, αδειάστε τον σάκο σκόνης όταν είναι περίπου μισογεμάτος, χτυπώντας τον ελαφρά για να αφαιρέσετε όσο το δυνατόν περισσότερη σκόνη.

Τοποθέτηση χάρτινου σάκου σκόνης (πραιρδικ, υλικό)

Για να τοποθετήσετε τον χάρτινο σάκο σκόνης, τοποθετήστε τον στην θήκη του με την εμπρόσθια πλευρά του προς τα επάνω. Βάλτε το χαρτόνι εμπρόσθιας στερέωσης στην αυλάκωση της θήκης του χάρτινου σάκου σκόνης. (**Εικ. 8**)

Μετά πατήστε το επάνω τμήμα του χαρτονιού εμπρόσθιας στερέωσης κατά την διεύθυνση του βέλους για να το γαντζώσετε πάνω στους όνυχες. (**Εικ. 9**)

Βάλτε την εντομή του χάρτινου σάκου σκόνης μέσα στον οδηγό της θήκης του χάρτινου σάκου σκόνης. Μετά τοποθετήστε το σύνολο της θήκης του χάρτινου σάκου σκόνης στο εργαλείο. (**Εικ. 10 και 11**)

ΛΕΙΤΟΥΡΓΙΑ

Λειτουργία λείανσης (Εικ. 12 και 13)

⚠️ ΠΡΟΣΟΧΗ:

- Ποτέ μη χρησιμοποιείτε το μηχάνημα χωρίς το αποξυστικό χαρτί. Μπορεί να καταστρέψετε σοβαρά το ταμπόν.
- Ποτέ μην πιέζετε το μηχάνημα. Υπερβολική πίεση ίσως μειώσει την απόδοση, καταστρέψει το αποξυστικό χαρτί ή/και να μειώσει την διάρκεια ζωής του μηχανήματος.

Κρατάτε το εργαλείο σταθερά. Ανάψτε το εργαλείο και περιμένετε μέχρι να αποκτήσει πλήρη ταχύτητα. Μετά βάλτε το απαλά πάνω στο αντικείμενο εργασίας. Ενα τριβείο φινιρίσματος χρησιμοποιείται για να αφαιρεί μόνο ένα μικρό μέρος υλικού κάθε φορά. Επειδή η ποιότητα της επιφάνειας είναι πιο σημαντική από το ποσό του αφαιρεθέντος υλικού μην πιέζετε πολύ το εργαλείο. Κρατάτε την βάση πάντοτε συνεπίπεδη με το αντικείμενο εργασίας.

Για Β04561 και Β04563

Αυτό το εργαλείο είναι βολικό για λείανση περιόδων κλπ. Όταν λειάνετε περιόδους, βάζετε το προεξέχον τμήμα του υποθέματος μεταξύ των περιόδων και τις λειάνετε χρησιμοποιώντας την επάνω ή κάτω πλευρά του αποξεστικού χαρτιού.

ΣΥΝΤΗΡΗΣΗ

⚠️ ΠΡΟΣΟΧΗ:

- Πάντοτε βεβαιώνετε ότι το εργαλείο είναι απενεργοποιημένο και αποσυνδεδεμένο από το ρεύμα πριν επιχειρήσετε να εκτελέσετε επιθεώρηση ή συντήρηση.
- Μην χρησιμοποιείτε ποτέ βενζίνη, πετρελαϊκό αιθέρα, διαλυτικό, αλκοόλη ή παρόμοιες ουσίες. Ενδέχεται να προκληθεί αποχρωματισμός παραμόρφωση ή ρωγμές.

Για την διατήρηση της ΑΣΦΑΛΕΙΑΣ και ΑΞΙΟΠΙΣΤΙΑΣ του προϊόντος, επισκευές, έλεγχοι και αντικατάσταση των ψηκτρών άνθρακα, οποιαδήποτε άλλη συντήρηση ή ρύθμιση, πρέπει να εκτελούνται από Κέντρα Εξυπηρέτησης Εργοστασίου ή Κέντρα Εξουσιοδοτημένα από την Μάκιτα, πάντοτε με την χρησιμοποίηση ανταλλακτικών Μάκιτα.

ΠΡΟΑΙΡΕΤΙΚΑ ΕΞΑΡΤΗΜΑΤΑ

⚠️ ΠΡΟΣΟΧΗ:

- Αυτά τα εξαρτήματα ή προσαρτήματα συνιστώνται για χρήση με το μηχάνημα της Μάκιτα που περιγράφεται στο εγχειρίδιο αυτο. Η χρήση άλλων εξαρτημάτων ή προσαρτημάτων μπορεί να είναι επικίνδυνη για τραυματισμό ατόμων. Τα εξαρτήματα ή προσαρτήματα πρέπει να χρησιμοποιούνται μόνο με το σωστό και προτιθέμενο τρόπο.

Εάν χρειάζεστε οποιαδήποτε βοήθεια για περισσότερες πληροφορίες σε σχέση με αυτά τα εξαρτήματα, αποτανθείτε στο τοπικό σας κέντρο εξυπηρέτησης Μάκιτα.

- Αποξεστικό χαρτί (χωρίς προ-τρυπημένες τρύπες)
- Χάρτινος σάκος σκόνης
- Θήκη χαρτοσακούλας σκόνης
- Πλάκα τρύπισης
- Μάνικα 19-2,5

ΠΑΡΑΤΗΡΗΣΗ:

- Μερικά στοιχεία στη λίστα μπορεί να συμπεριλαμβάνονται στη συσκευασία εργαλείου ως στάνταρ εξαρτήματα. Μπορεί να διαφέρουν ανάλογα με τη χώρα.

Θόρυβος

Το τυπικό Α επίπεδο μετρημένου θορύβου καθορίζεται σύμφωνα με το EN60745:

Μοντέλο Β04553

Επίπεδο πίεσης θορύβου (L_{pA}): 84 dB (A)

Στάθμη δύναμης ήχου (L_{WA}): 95 dB (A)

Αβεβαιότητα (K): 3 dB (A)

Φοράτε ωτοασπίδες

ENG900-1

Κραδασμός

Η ολική τιμή δόνησης (άθροισμα τρι-αξονικού διανύσματος) καθορίζεται σύμφωνα με το EN60745:

Μοντέλο Β04553

Είδος εργασίας: λείανση μεταλλικής πλάκας

Εκπομπή δόνησης (a_h): 3,5 m/s²

Αβεβαιότητα (K): 1,5 m/s²

ENG901-1

- Η δηλωμένη τιμή εκπομπής κραδασμών έχει μετρηθεί σύμφωνα με την πρότυπη μέθοδο δοκιμής και μπορεί να χρησιμοποιηθεί για τη σύγκριση ενός εργαλείου με άλλο.
- Η δηλωμένη τιμή εκπομπής κραδασμών μπορεί να χρησιμοποιηθεί και στην προκαταρκτική αξιολόγηση έκθεσης.

⚠️ ΠΡΟΕΙΔΟΠΟΙΗΣΗ:

- Η εκπομπή κραδασμών κατά τη χρήση του ηλεκτρικού εργαλείου σε πραγματικές συνθήκες μπορεί να διαφέρει από τη δηλωμένη τιμή εκπομπής ανάλογα με τον τρόπο χρήσης του εργαλείου.
- Φροντίστε να λάβετε τα κατάλληλα μέτρα προστασίας του χειριστή βάσει υπολογισμού της έκθεσης σε πραγματικές συνθήκες χρήσης (λαμβάνοντας υπόψη όλες τις συνιστώσες του κύκλου λειτουργίας όπως τους χρόνους που το εργαλείο είναι εκτός λειτουργίας και όταν βρίσκεται σε αδρανή λειτουργία πέραν του χρόνου ενεργοποίησης).

Μόνο για χώρες της Ευρώπης

Δήλωση Συμμόρφωσης ΕΚ

Η Makita Corporation, ως ο υπεύθυνος κατασκευαστής, δηλώνει ότι το/τα ακόλουθο(α) μηχάνημα(τα) της Makita:

Χαρακτηρισμός μηχανήματος: Τριβείο φινιρίσματος
Αρ. μοντέλου/ Τύπος: ΒΟ4553

είναι εν σειρά παραγωγή και συμμορφώνονται με τις ακόλουθες Ευρωπαϊκές Οδηγίες:

2006/42/ΕΚ

και κατασκευάζονται σύμφωνα με τα ακόλουθα πρότυπα ή έγγραφα τυποποίησης:

EN60745

Η τεχνική τεκμηρίωση φυλάσσεται από τον εξουσιοδοτημένο εκπρόσωπό μας στην Ευρώπη, δηλαδή τη:

Makita International Europe Ltd.
Michigan Drive, Tongwell,
Milton Keynes, Bucks MK15 8JD, England (Αγγλία)

30.1.2009



Tomoyasu Kato
Διευθυντής

Makita Corporation
3-11-8, Sumiyoshi-cho,
Anjo, Aichi, 446-8502, JAPAN

Makita Corporation
Anjo, Aichi, Japan

884003G997

www.makita.com

IDE