

<b>GB</b>	<b>Cordless Grinder</b>	<b>Instruction Manual</b>
<b>F</b>	<b>Meuleuse sans fil</b>	<b>Manuel d'instructions</b>
<b>D</b>	<b>Akku-Winkelschleifer</b>	<b>Betriebsanleitung</b>
<b>I</b>	<b>Smerigliatrice angolare a batteria</b>	<b>Istruzioni per l'uso</b>
<b>NL</b>	<b>Accu slijper</b>	<b>Gebruiksaanwijzing</b>
<b>E</b>	<b>Amoradora angular a batería</b>	<b>Manual de instrucciones</b>
<b>P</b>	<b>Rebarbadora a bateria</b>	<b>Manual de instruções</b>
<b>DK</b>	<b>Akku Vinkelsliber</b>	<b>Brugsanvisning</b>
<b>S</b>	<b>Sladdlös slipmaskin</b>	<b>Bruksanvisning</b>
<b>N</b>	<b>Batteridrevet sliper</b>	<b>Bruksanvisning</b>
<b>SF</b>	<b>Akku-kulmahiomakone</b>	<b>Käyttöohje</b>
<b>GR</b>	<b>Τροχιστής με μπαταρία</b>	<b>Οδηγίες χρήσεως</b>

## 9500D 9500DW

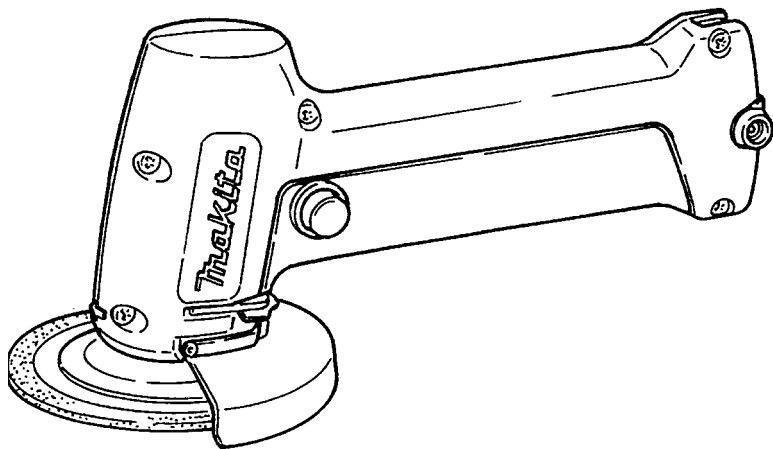

### 9500DW

With battery charger  
Avec chargeur  
Mit Ladegerät  
Con carica batteria

Met acculader  
Con cargador de batería  
Com carregador de bateria  
Med akku-ladeaggregat

Inkl. batteriladdar  
Med batterilader  
Akkulataaja  
Με φορτιστής μπαταρίας

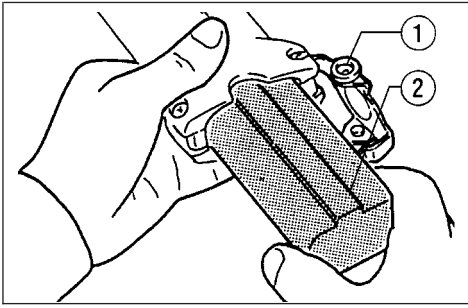

1

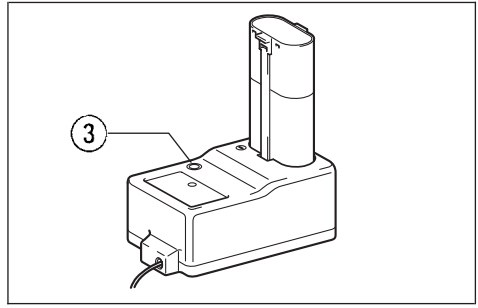

2

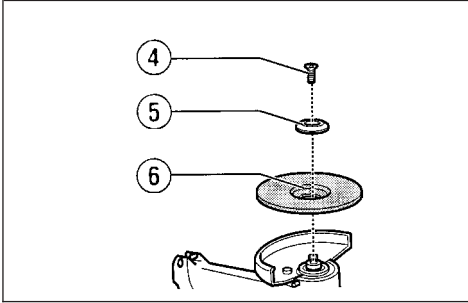

3

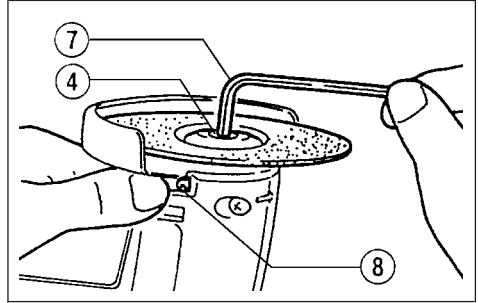

4

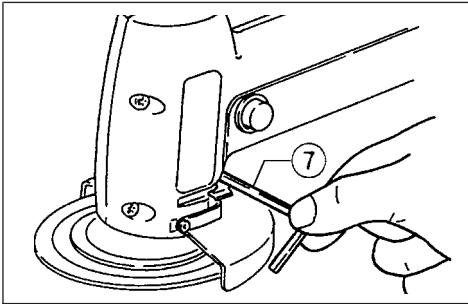

5

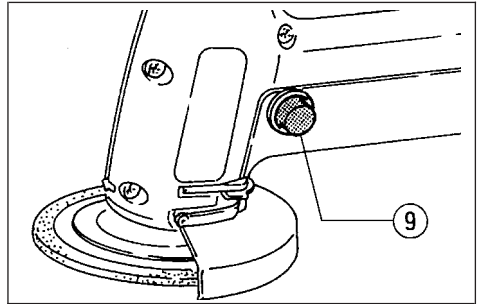

6

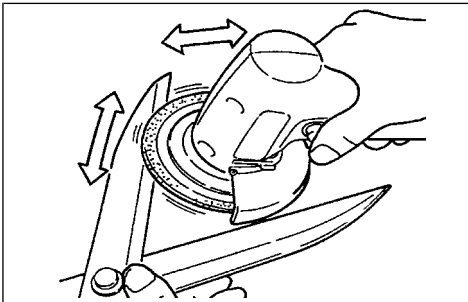

7

- |                     |                          |                 |
|---------------------|--------------------------|-----------------|
| ① Set plate         | ④ Screw                  | ⑦ Hex wrench    |
| ② Battery cartridge | ⑤ Outer flange           | ⑧ Shaft lock    |
| ③ Charging light    | ⑥ Depressed center wheel | ⑨ Switch button |

**SPECIFICATIONS**

<b>Model</b>	<b>9500D</b>
Depressed center wheel diameter .....	100 mm
No load speed (min <sup>-1</sup> ) .....	5,500
Overall length .....	225 mm
Net weight .....	1.0 kg
Rated voltage .....	D.C. 7.2 V

- Due to our continuing program of research and development, the specifications herein are subject to change without notice.
- Note: Specifications may differ from country to country.

**Safety hints**

For your own safety, please refer to the enclosed safety instructions.

**IMPORTANT SAFETY INSTRUCTIONS FOR CHARGER & BATTERY CARTRIDGE**

1. **SAVE THESE INSTRUCTIONS** — This manual contains important safety and operating instructions for battery charger.
2. Before using battery charger, read all instructions and cautionary markings on (1) battery charger, (2) battery, and (3) product using battery.
3. **CAUTION** — To reduce risk of injury, charge only MAKITA type rechargeable batteries. Other types of batteries may burst causing personal injury and damage.
4. Do not expose charger to rain or snow.
5. Use of an attachment not recommended or sold by the battery charger manufacturer may result in a risk of fire, electric shock, or injury to persons.
6. To reduce risk of damage to electric plug and cord, pull by plug rather than cord when disconnecting charger.
7. Make sure cord is located so that it will not be stepped on, tripped over, or otherwise subjected to damage or stress.

8. Do not operate charger with damaged cord or plug — replace them immediately.
9. Do not operate charger if it has received a sharp blow, been dropped, or otherwise damaged in any way; take it to a qualified serviceman.
10. Do not disassemble charger or battery cartridge; take it to a qualified serviceman when service or repair is required. Incorrect reassembly may result in a risk of electric shock or fire.
11. To reduce risk of electric shock, unplug charger from outlet before attempting any maintenance or cleaning. Turning off controls will not reduce this risk.

**ADDITIONAL SAFETY RULES FOR CHARGER & BATTERY CARTRIDGE**

1. Do not charge battery cartridge when temperature is BELOW 10°C (50°F) or ABOVE 40°C (104°F).
2. Do not attempt to use a step-up transformer, an engine generator or DC power receptacle.
3. Do not allow anything to cover or clog the charger vents.
4. Always cover the battery terminals with the battery cover when the battery cartridge is not used.
5. Do not short the battery cartridge:
  - (1) Do not touch the terminals with any conductive material.
  - (2) Avoid storing battery cartridge in a container with other metal objects such as nails, coins, etc.
  - (3) Do not expose battery cartridge to water or rain.

A battery short can cause a large current flow, overheating, possible burns and even a breakdown.
6. Do not store the machine and battery cartridge in locations where the temperature may reach or exceed 50°C (122°F).
7. Do not incinerate the battery cartridge even if it is severely damaged or is completely worn out. The battery cartridge can explode in a fire.
8. Be careful not to drop, shake or strike battery.
9. Do not charge inside a box or container of any kind. The battery must be placed in a well ventilated area during charging.

## ADDITIONAL SAFETY RULES FOR MACHINE

1. Be aware that this machine is always in an operating condition, because it does not have to be plugged into an electrical outlet.
2. Keep guards in place.
3. Use only wheels having a maximum operating speed at least as high as “No load RPM” marked on the machine’s nameplate. When using depressed center wheels, be sure to use only fiberglass-reinforced wheels.
4. Check the wheel carefully for cracks or damage before operation. Replace cracked or damaged wheel immediately.
5. Use only flanges specified for this machine.
6. Be careful not to damage the spindle, the flange (especially the installing surface) or the lock nut. Damage to these parts could result in wheel breakage.
7. Hold the machine firmly.
8. Keep hands away from rotating parts.
9. Make sure the wheel is not contacting the workpiece before the switch is turned on.
10. Before using the machine on an actual workpiece, let it run for a while. Watch for vibration or wobbling that could indicate poor installation or a poorly balanced wheel.
11. Use the specified surface of the wheel to perform the grinding.
12. Watch out for flying sparks. Hold the machine so that sparks fly away from you and other persons or flammable materials.
13. Do not leave the machine running. Operate the machine only when hand-held.
14. Do not touch the workpiece immediately after operation; it may be extremely hot and could burn your skin.

## SAVE THESE INSTRUCTIONS.

## OPERATING INSTRUCTIONS

### Installing or removing battery cartridge (Fig. 1)

- Always switch off the machine before insertion or removal of the battery cartridge.
- To remove the battery cartridge, pull out the set plate on the machine and grasp both sides of the cartridge while withdrawing it from the machine.
- To insert the battery cartridge, align the tongue on the battery cartridge with the groove in the housing and slip it into place. Snap the set plate back into place. Be sure to close the set plate fully before using the machine.
- Do not use force when inserting the battery cartridge. If the cartridge does not slide in easily, it is not being inserted correctly.

### Charging (Fig. 2)

1. Plug the battery charger into your power source.
2. Insert the battery cartridge so that the plus and minus terminals on the battery cartridge are on the same sides as their respective markings on the battery charger. Insert the cartridge fully into the port so that it rests on the charger port floor.
3. When the battery cartridge is inserted, the charging light color will flash in red color and charging will begin.
4. When charging is completed, the charging light goes out. The charging time is as follows:  
Battery 7000, 7100, 7120, 9000, 9100, 9100A, 9120: approx. 60 minutes.
5. If you leave the battery cartridge in the charger after the charging cycle is complete, the charger will switch into its “trickle charge (maintenance charge)” mode.
6. After charging, remove the battery cartridge from the charger and unplug the charger from the power source.

Battery type	Capacity (mAh)	Number of cells
7000	1,300	6

### CAUTION:

- The battery charger is for charging Makita battery cartridge. Never use it for other purposes or for other manufacturer’s batteries.
- When you charge a new battery cartridge or a battery cartridge which has not been used for a long period of time, it may not accept a full charge. This is a normal condition and does not indicate a problem. You can recharge the battery cartridge fully after discharging it completely and recharging a couple of times.
- When you charge a battery cartridge from a just-operated machine or a battery cartridge which has been left in a location exposed to direct sunlight or heat for a long time, let it cool off. Then re-insert it and try to charge it once more.
- When you charge a new battery cartridge or a battery cartridge which has not been used for a long period, sometimes the charging light will go out soon. If this occurs, remove the battery cartridge and re-insert it. If the charging light goes out within one minute even after repeating this procedure a couple of times, the battery cartridge is dead. Replace it with a new one.

### Trickle charge (Maintenance charge)

If you leave the battery cartridge in the charger to prevent spontaneous discharging after full charge, the charger will switch into its “trickle charge (maintenance charge)” mode and keep the battery cartridge fresh and fully charged.

### Tips for maintaining maximum battery life

1. Charge the battery cartridge before completely discharged.  
Always stop machine operation and charge the battery cartridge when you notice less machine power.
2. Never recharge a fully charged battery cartridge. Overcharging shortens the battery service life.
3. Charge the battery cartridge with room temperature at 10°C – 40°C (50°F – 104°F).  
Let a hot battery cartridge cool down before charging it.

### Installing or removing depressed center wheel (Fig. 3 & 4)

Important:

Always be sure that the machine is switched off and the battery cartridge is removed before installing or removing the wheel.

Fit the wheel and outer flange onto the spindle and temporarily secure with the screw.

To tighten the screw, press the shaft lock firmly so that the spindle cannot revolve, then use the hex wrench to securely tighten the screw clockwise.

To remove the wheel, follow the installation procedure in reverse.

### Hex wrench storage (Fig. 5)

When not in use, the hex wrench can be conveniently stored.

### Switch action (Fig. 6)

To start the machine, simply press the switch button. Release the switch button to stop. For continuous operation, press the switch button fully, then release it. To stop the machine from the locked position, press the switch button fully again, then release it.

CAUTION:

Before inserting the battery cartridge into the machine, be sure the switch button actuates properly.

### Sharpening with depressed center wheel (Fig. 7)

Hold the machine firmly. Turn the machine on and then apply the wheel to the workpiece so that the wheel and blade angle are parallel. Move the wheel constantly in the direction shown in Fig. 7, so that grinding action will be even.

WARNING:

- It should never be necessary to force the machine. Forcing and excessive pressure could cause dangerous wheel breakage.
- Continued use of a worn-out wheel may result in wheel explosion and serious personal injury. Depressed center wheel should not be used after it has been worn down to 75 mm in diameter. Use of the wheel after this point is unsafe and it should be removed from service and rendered unusable by intentional destruction.

## MAINTENANCE

CAUTION:

Always be sure that the machine is switched off and the battery cartridge is removed before carrying out any work on the machine.

To maintain product safety and reliability, repairs, maintenance or adjustment should be carried out by a Makita Authorized Service Center.

- |                    |                         |                      |
|--------------------|-------------------------|----------------------|
| ① Capot arrière    | ④ Vis hexagonale creuse | ⑦ Clé BTR            |
| ② Batterie         | ⑤ Flasque extérieur     | ⑧ Blocage de l'arbre |
| ③ Témoin de charge | ⑥ Meule à moyeu déporté | ⑨ Interrupteur       |

## SPECIFICATIONS

<b>Modèle</b>	<b>9500D</b>
Diamètre de la meule à moyeu déporté .....	100 mm
Vitesse à vide (min <sup>-1</sup> ) .....	5 500
Longueur totale .....	225 mm
Poids net .....	1,0 kg
Tension nominale .....	7,2 V D.C.

- Etant donné l'évolution constante de notre programme de recherche et de développement, les spécifications contenues dans ce manuel sont sujettes à modification sans préavis.
- Note : Les spécifications peuvent varier suivant les pays.

### Consignes de sécurité

Pour votre propre sécurité, reportez-vous aux consignes de sécurité qui accompagnent l'outil.

## PRECAUTIONS TRES IMPORTANTES POUR LE CHARGEUR ET LA BATTERIE

1. SUIVEZ CES INSTRUCTIONS — Ce manuel contient d'importantes instructions relatives à la sécurité et au fonctionnement du chargeur.
2. Avant d'utiliser le chargeur, lisez les instructions qui lui sont propres, mais également celles qui concernent la batterie et la machine.
3. ATTENTION — Pour éliminer tout risque, ne chargez que des batteries rechargeables MAKITA. Tout autre type de batterie peut éclater, causant dommages ou blessures.
4. N'exposez pas le chargeur à la pluie ou à la neige.
5. L'utilisation d'un accessoire qui ne serait ni commercialisé ni recommandé par le fabricant du chargeur peut entraîner un risque d'incendie, de décharge électrique ou de blessure.
6. Pour ne pas risquer d'endommager le câble ou la prise, débranchez en exerçant une traction sur la prise et non sur le câble.
7. Le câble du chargeur doit être disposé de manière à ne pas faire courir de risques de chutes, ni être piétiné.

8. N'utilisez pas le chargeur si le câble ou la prise sont en mauvais état — remplacez-les si nécessaire.
9. Par mesure de précaution, si le chargeur est tombé, s'il a reçu un choc ou s'il est abîmé, il doit être avant toute chose examiné par un technicien compétent.
10. Ni le chargeur ni la batterie ne doivent être ouverts ou démontés. Confiez-les à un réparateur qualifié. Une intervention maladroite peut dégénérer en décharge électrique, voire en incendie.
11. Avant toute intervention sur le chargeur, celui-ci doit être débranché : seule cette précaution est de nature à éliminer tout risque de décharge.

## PRECAUTIONS SUPPLEMENTAIRES POUR LE CHARGEUR ET LA BATTERIE

1. Ne chargez pas la batterie quand la température ambiante est inférieure à 10° ou supérieure à 40°.
2. Le chargeur ne doit être branché ni sur un groupe électrogène ni sur un redresseur ni sur un transformateur.
3. Gardez les ouïes de ventilation bien dégagées.
4. Lorsque vous ne vous servez pas de votre batterie, protégez-en toujours les bornes avec le couvre-batterie.
5. Evitez tout risque de court-circuit :
  - (1) Ne reliez pas les bornes avec un objet métallique.
  - (2) Ne remisez pas la batterie au milieu d'objets métalliques.
  - (3) N'exposez pas la batterie ni à l'eau ni aux intempéries.
 Un court-circuit peut provoquer une forte décharge, une surchauffe, une avarie à la machine, voire même des blessures.
6. Ne rangez pas votre outil ou votre batterie des endroits où la température risque de dépasser 50°.
7. Même définitivement hors d'usage, la batterie ne doit pas être jetée au feu : elle risquerait d'exploser.
8. Evitez-lui les chocs.
9. Pendant la charge, ni le chargeur ni la batterie ne doivent être confinés dans un espace exigü : placez-les à un endroit bien ventilé.

## Protection de l'environnement (Pour la Suisse uniquement)

Afin de préserver l'environnement, rappez la batterie usagée aux postes de ramassage officiel.



## MODE D'EMPLOI

### Pose et dépose de la batterie (Fig. 1)

- Coupez toujours l'alimentation (interrupteur à l'arrêt).
- Pour extraire la batterie, dégagez le capot arrière ; retirez la batterie en la saisissant à pleine main.
- Pour remettre la batterie en service, replacez-la dans la poignée, et verrouillez le capot arrière. Pour éviter des pertes de courant ou une chute intempestive de la batterie, contrôlez qu'elle est engagée à fond, et le capot correctement verrouillé.
- La batterie doit pouvoir s'engager facilement dans son logement. Si ce n'est pas le cas, c'est qu'elle rencontre un obstacle, ou que vous la présentez dans le mauvais sens.

### PRECAUTIONS SUPPLEMENTAIRES POUR L'OUTIL

1. Gardez à l'esprit le fait que cet outil peut être mis en marche à tout moment dès qu'il est équipé de sa batterie.
2. Laissez les protections en place.
3. Utilisez uniquement des meules ayant une vitesse de fonctionnement maximum au moins égale au nombre de "tours/minute sans charge" indiqué sur la plaque signalétique de l'outil. Lorsque vous utilisez des meules à moyeu déporté, veillez à n'utiliser que des meules renforcées de fibre de verre.
4. Avant l'utilisation, vérifiez soigneusement que la meule ne soit ni fissurée ni endommagée. Remplacez immédiatement toute meule suspecte.
5. Utilisez uniquement les flasques prévus pour l'outil.
6. Veillez à n'endommager ni l'axe, ni le flasque (particulièrement sa surface d'appui) ni la vis de fixation. Tout affaiblissement de ces pièces peut conduire à une rupture de la meule.
7. Tenez l'outil fermement.
8. Gardez vos mains à l'écart des pièces en mouvement.
9. Avant de mettre l'outil en marche, assurez-vous que la meule est libre de tout contact.
10. Avant de meuler, faites tourner la machine à vide un instant : contrôlez l'absence de vibrations ou de flottement. Dans le cas contraire, revoyez la fixation ou l'équilibrage de la meule.
11. Travaillez avec la périphérie de la meule.
12. Attention aux étincelles : les particules incandescentes doivent être évacuées dans une direction à l'écart des personnes et des produits inflammables.
13. La machine ne doit rester en route que si vous l'avez en main.
14. La pièce que vous venez de meuler est extrêmement chaude : attention aux risques de brûlures.

### CONSERVEZ CES INSTRUCTIONS.

### Recharge (Fig. 2)

1. Branchez le chargeur dans une prise secteur.
2. Introduisez la batterie de façon que les bornes positive et négative soient du même côté que leurs indications respectives sur le chargeur lui-même. Enfoncez la batterie à fond dans l'orifice du chargeur de façon qu'elle repose bien à plat sur le fond de l'orifice.
3. Lorsque la batterie est insérée, le témoin de charge clignote en rouge et la recharge commence.
4. Lorsque la recharge est terminée, le témoin de charge s'éteint. Le temps de charge est le suivant :  
Batteries 7000, 7100, 7120, 9000, 9100, 9100A et 9120 ; environ 60 minutes.
5. Si vous laissez la batterie dans le chargeur une fois la charge terminée, le chargeur passera en mode de "charge de compensation (charge d'entretien)".
6. Une fois la recharge terminée, retirez la batterie du chargeur et débranchez le chargeur de la source d'alimentation.

Type de batterie	Capacité (mAh)	Nombre d'accus
7000	1 300	6

### ATTENTION :

- Le chargeur est conçu pour la recharge des batteries Makita. Ne l'utilisez jamais à d'autres usages ni pour des batteries d'autres marques.
- Quand vous chargez une batterie neuve ou une batterie qui n'a pas été utilisée pendant longtemps, il se peut qu'elle ne se recharge pas complètement. Ceci est normal. Vous pourrez recharger la batterie complètement après l'avoir déchargée complètement deux ou trois fois de suite.
- Lorsque vous rechargez la batterie d'un appareil qui vient tout juste d'être utilisé ou une batterie qui a été laissée exposée aux rayons directs du soleil ou à une source de chaleur pour une longue période, laissez-la refroidir. Réinsérez-la ensuite et rechargez-la.

- Lorsque vous chargez une batterie neuve ou rechargez une batterie qui est restée inutilisée pendant une longue période, le témoin de charge s'éteindra parfois rapidement. Dans ce cas, retirez la batterie et réinsérez-la. Si le témoin de charge persiste à s'éteindre après moins d'une minute même après que vous ayez répété cette opération quelques fois, la batterie est morte. Remplacez-la par une nouvelle batterie.

### Charge de compensation (charge d'entretien)

Si vous laissez la batterie dans le chargeur pour éviter toute décharge spontanée après une recharge complète, le chargeur passe en mode de "charge de compensation (charge d'entretien)" pour maintenir la batterie fraîche et rechargée à plein.

### Conseils pour obtenir la durée de service maximale de la batterie

1. Rechargez la batterie avant qu'elle ne soit complètement déchargée.  
Arrêtez toujours l'outil et rechargez la batterie quand vous remarquez que la puissance de l'outil diminue.
2. Ne rechargez jamais une batterie complètement chargée.  
Une surcharge réduira la durée de service de la batterie.
3. Rechargez la batterie à une température ambiante comprise entre 10°C et 40°C.  
Si la batterie est chaude, laissez-la refroidir avant de la recharger.

### Pose et dépose de la meule (Fig. 3 et 4)

Important :

Ces opérations ne doivent être effectuées que batterie retirée et interrupteur à l'arrêt.

Placez la meule sur l'axe, et le flasque sur la meule.

Engagez la vis à la main, puis enfoncez le blocage de l'arbre pour terminer le serrage au moyen de la clé BTR.

Procédez-la l'inverse pour déposer la meule.

### Rangement de la clé BTR (Fig. 5)

Un logement pour la clé BTR a été ménagé sous l'interrupteur.

### Interrupteur (Fig. 6)

Pour mettre l'outil en marche, il suffit d'appuyer sur l'interrupteur. Pour arrêter l'outil, relâcher l'interrupteur. Pour une marche continue, appuyer à fond sur l'interrupteur, puis relâchez-le. Pour arrêter l'outil lorsqu'il est en position verrouillée, appuyer une nouvelle fois à fond sur l'interrupteur, puis relâchez-le.

ATTENTION :

Avant d'engager la batterie dans la machine, contrôlez que l'interrupteur revient normalement en position "OFF".

### Affûtage avec une meule à moyeu déporté

#### (Fig. 7)

Tenez bien la machine ; mettez-la en route, et mettez la périphérie de la meule en contact avec la surface à rectifier. Procédez comme indiqué sur la Fig. 7 pour obtenir un résultat homogène.

AVERTISSEMENT :

- Ne pas forcer sur la meule : il y a risque de rupture.
- Dès qu'une meule est descendue par usure à un diamètre de 75 mm, elle doit impérativement être remplacée : maintenue en service, elle risque une fragmentation brutale, avec risques de blessures.

### ENTRETIEN

ATTENTION :

Avant toute intervention, assurez-vous que l'interrupteur est à l'arrêt, et la batterie retirée de l'outil.

Pour maintenir la sécurité et la fiabilité du produit, les réparations, l'entretien ou les réglages doivent être effectués par le Centre d'Entretien Makita.

- |                      |                          |                           |
|----------------------|--------------------------|---------------------------|
| ① Verschlußdeckel    | ④ Innensechskantschraube | ⑦ Innensechskantschlüssel |
| ② Akku               | ⑤ Außenflansch           | ⑧ Spindelarretiertaste    |
| ③ Ladekontrolleuchte | ⑥ Schleifscheibe         | ⑨ EIN-/AUS-Schalter       |

**TECHNISCHE DATEN**

<b>Modell</b>	<b>9500D</b>
Schleifscheibendurchmesser .....	100 mm
Leerlaufdrehzahl (min <sup>-1</sup> ) .....	5 500
Gesamtlänge .....	225 mm
Gewicht .....	1,0 kg
Nennspannung .....	7,2 V

- Wir behalten uns vor, Änderungen im Zuge der Entwicklung und des technischen Fortschritts ohne vorherige Ankündigung vorzunehmen.
- Hinweis: Die technischen Daten können von Land zu Land abweichen.

**Sicherheitshinweise**

Lesen und beachten Sie diese Hinweise, bevor Sie das Gerät benutzen.

**WICHTIGE SICHERHEITSHINWEISE**

- 1. DIESE ANWEISUNGEN GUT AUFBEWAHREN** — Diese Betriebsanleitung enthält wichtige Sicherheits- und Gebrauchsanweisungen für Ladegeräte.
- Lesen Sie vor der Benutzung des Ladegerätes alle Anweisungen und Warnhinweise, die auf (1) dem Ladegerät, (2) Akku und (3) Akku-Gerät angebracht sind.
- VORSICHT** — Um die Verletzungsgefahr zu reduzieren, dürfen nur Makita-Akkus verwendet werden. Andere Akku-Typen können platzen und Verletzungen oder Sachschäden verursachen.
- Setzen Sie Ladegerät und Akku weder Regen noch Schnee aus.
- Die Verwendung von Zubehör, das nicht vom Ladegerät-Hersteller empfohlen oder verkauft wird, kann Feuer, elektrische Schläge oder Verletzungen verursachen.
- Um Beschädigung des Netzstecker und Netzkabels zu vermeiden, ziehen Sie beim Trennen des Ladegerätes vom Stromnetz nicht an der Netzanschlußleitung, sondern nur am Netzstecker.
- Verlegen Sie die Netzanschlußleitung so, daß niemand darauf tritt, darüber stolpert oder sonstigen Belastungen ausgesetzt wird.
- Betreiben Sie das Ladegerät nicht mit einer beschädigten Netzanschlußleitung oder Stecker — beschädigte Teile sind unverzüglich auszuwechseln.
- Betreiben Sie das Ladegerät nicht, wenn es starken Erschütterungen ausgesetzt, fallen gelassen oder sonstwie beschädigt wurde. Bringen Sie es in diesem Fall zu einem qualifizierten Kundendiensttechniker.

10. Versuchen Sie nicht, das Ladegerät oder den Akku zu zerlegen, sondern bringen Sie es zu einem qualifizierten Kundendiensttechniker, wenn Wartungs- oder Reparaturarbeiten erforderlich sind. Falscher Zusammenbau kann die Ursache für elektrische Schläge oder Feuer sein.
11. Um die Gefahr von elektrischen Schlägen auszuschließen, müssen Sie das Ladegerät stets von Stromnetz trennen, bevor Sie mit Wartungs- oder Reinigungsarbeiten beginnen.

**ZUSÄTZLICHE SICHERHEITSGELTEN FÜR LADEGERÄT UND AKKU**

- Laden Sie den Akku nicht bei Temperaturen unter 10°C oder über 40°C.
- Schließen Sie das Ladegerät nicht an einen Spartransformator, Generator oder eine Gleichstrom-Steckdose an.
- Achten Sie darauf, daß die Lüftungsöffnungen des Ladegerätes durch nichts verdeckt oder verstopft werden.
- Die Kontakte des Akkus außerhalb der Maschine oder des Ladegerätes mit der Kontaktschutzhaube abdecken, um einen Kurzschluß durch metallische Überbrückung zu verhindern.
- Der Akku darf nicht kurzgeschlossen werden:
  - (1) Die Kontakte dürfen nicht mit leitfähigem Material berührt werden.
  - (2) Lagern Sie den Akku nicht in einem Behälter zusammen mit anderen Metallgegenständen, wie z. B. Nägel, Schrauben, Münzen, usw.
  - (3) Setzen Sie den Akku weder Regen noch Wasser aus.
 Ein Kurzschluß des Akkus verursacht starken Stromfluß und dadurch als Folge Überhitzung, die Verbrennungen sowie ein Verschmelzen des Akkus herbeiführen können.
- Lagern Sie Werkzeug und Akku nicht an Orten, an denen die Temperatur 50°C erreicht oder übersteigt.
- Versuchen Sie niemals, den Akku zu verbrennen, selbst wenn er stark beschädigt oder vollkommen verbraucht ist. Der Akku kann im Feuer explodieren.
- Achten Sie darauf, daß der Akku nicht fallen gelassen, Erschütterungen oder Stößen ausgesetzt wird.
- Laden Sie den Akku niemals innerhalb eines Kartons oder eines geschlossenen Behälters. Der Akku darf nur an einem gut belüfteten Ort geladen werden.

## Umweltschutz

Das Gerät ist mit einem Nickel-Cadmium-Akku ausgerüstet. Um eine umweltgerechte Entsorgung zu gewährleisten, bitten wir Sie, folgende Punkte zu beachten:

- Gemäß Europäischer Batterierichtlinie 91/157/EWG und nationaler Gesetzgebung (Batterieverordnung) muß der verbrauchte Akku bei einer öffentlichen Sammelstelle, bei Ihrem Makita Kundendienst oder Ihrem Fachhändler zum Recycling abgegeben werden.
- Werfen Sie den verbrauchten Akku nicht in den Hausmüll, ins Feuer oder ins Wasser.

(Nur für die Schweiz)

- Ihr Beitrag zum Umweltschutz: Bringen Sie bitte die gebrauchte Batterie an eine offizielle Sammelstelle zurück.



## ZUSÄTZLICHE SICHERHEITSBESTIMMUNGEN

1. Beachten Sie, daß die Maschine stets betriebsbereit ist, da sie nicht erst an eine Stromquelle angeschlossen werden muß.
2. Das Gerät darf nur mit montierter Schutzhaube betrieben werden.
3. Nur Schleifscheiben verwenden, deren maximale Betriebsdrehzahl mindestens der auf dem Typenschild des Werkzeugs angegebenen Leerlaufdrehzahl entspricht. Als gekröpfte Schleifscheiben dürfen nur glasfaserverstärkte Schleifscheiben verwendet werden.
4. Vor der Inbetriebnahme die Schleifscheibe sorgfältig auf Risse oder Beschädigung überprüfen. Rissige oder beschädigte Schleifscheiben sind unverzüglich auszuwechseln.
5. Nur einen für dieses Werkzeug von Makita freigegebenen Flansch verwenden.
6. Achten Sie darauf, daß Spindel, Flansch (insbesondere die Montagefläche) und Sicherungsmutter nicht beschädigt werden. Eine Beschädigung dieser Teile kann zum Bruch der Schleifscheibe führen.
7. Das Werkzeug stets fest halten.
8. Mit den Händen nicht in die Nähe rotierender Teile kommen.
9. Stellen Sie sicher, daß die Schleifscheibe vor dem Einschalten nicht mit dem Werkstück in Berührung kommt.
10. Das Werkzeug vor der Bearbeitung eines Werkstücks im Leerlauf auf Vibrationen und Taumelbewegungen überprüfen. Diese können auf eine fehlerhafte Montage oder mangelhafte Auswuchtung der Schleifscheibe hinweisen.
11. Zum Schleifen die mit Körnung versehene Schleifscheibenoberfläche verwenden.

12. Auf Funkenflug achten. Das Werkzeug so halten, daß Funken nicht in Richtung des Bedienenden, sonstiger umstehender Personen oder leicht entzündlicher Stoffe fliegen.
13. Das Werkzeug nicht eingeschaltet lassen, wenn es nicht benutzt wird. Das Werkzeug nur betreiben, wenn es gehalten wird.
14. Das Werkstück nicht unmittelbar nach der Bearbeitung berühren; es kann sehr heiß sein, so daß die Gefahr von Hautverbrennungen besteht.

## BEWAHREN SIE DIESE HINWEISE SORGFÄLTIG AUF.

### BEDIENUNGSHINWEISE

#### Ein- und Ausbau des Akkus (Abb. 1)

- Schalten Sie vor dem Ein- bzw. Ausbau des Akkus immer das Gerät ab.
- Um den Akku herauszunehmen, den Verschlußdeckel öffnen und den Akku aus dem Gerät ziehen.
- Zum Einsetzen des Akkus die Erhebung am Akku-Gehäuse in die Nut des Maschinengehäuses ausrichten und den Akku hineinschieben. Dann den Verschlußdeckel wieder schließen. Vergewissern Sie sich vor Inbetriebnahme des Geräts, daß der Verschlußdeckel fest geschlossen ist, um zu verhindern, daß der Akku herausfällt.
- Beim Einsetzen des Akkus keine Gewalt anwenden. Der Akku muß leicht in das Gerät einzuführen sein, andernfalls überprüfen Sie die Position der Plus- und Minusmarkierungen am Akku und Maschinengehäuse.

#### Laden (Abb. 2)

1. Schließen Sie das Ladegerät an eine Stromquelle an.
2. Setzen Sie den Akku so ein, daß sich Plus- und Minuspol auf der gleichen Seite wie die entsprechenden Markierungen am Ladegerät befinden. Führen Sie den Akku bis zum Anschlag in die Öffnung des Ladegerätes ein.
3. Sobald der Akku eingesetzt wird, blinkt die Ladekontrolllampe in Rot, und der Ladevorgang beginnt.
4. Wenn der Ladevorgang beendet ist, erlischt die Ladekontrolllampe. Die Ladezeit ist wie folgt:  
Akku 7000, 7100, 7120, 9000, 9100, 9100A, 9120: ca. 60 Minuten
5. Wird der Akku nach Abschluß des Ladevorgangs im Ladegerät belassen, schaltet das Ladegerät in den Erhaltungslademodus.
6. Nach dem Laden den Akku vom Ladegerät abnehmen und das Ladegerät von der Stromquelle trennen.

Akku	Leistung (mAh)	Anzahl der Zellen
7000	1 300	6

## VORSICHT:

- Das Ladegerät ist ausschließlich zum Laden von Makita-Akkus vorgesehen. Verwenden Sie es auf keinen Fall für einen anderen Zweck oder zum Laden von Akkus anderer Fabrikate.
- Wenn Sie einen neuen oder längere Zeit unbenutzten Akku laden, wird möglicherweise keine volle Ladung erzielt. Dies ist normal und stellt kein Anzeichen für eine Störung dar. Der Akku läßt sich vollkommen aufladen, nachdem er ein paarmal vollständig entladen und wieder aufgeladen worden ist.
- Wenn Sie einen Akku laden, der von einer kurz zuvor benutzten Maschine abgenommen wurde, oder der längere Zeit direkter Sonnenbestrahlung oder Wärme ausgesetzt war, lassen Sie ihn erst abkühlen. Setzen Sie ihn dann wieder ein, und beginnen Sie erneut mit dem Ladevorgang.
- Wenn Sie einen neuen oder längere Zeit unbenutzten Akku laden, erlischt die Ladekontrolllampe manchmal sofort. Nehmen Sie in diesem Fall den Akku ab, und setzen Sie ihn erneut ein. Falls die Ladekontrolllampe selbst nach mehrmaliger Wiederholung dieses Vorgangs innerhalb einer Minute erlischt, ist der Akku tot. Ersetzen Sie ihn durch einen neuen.

## Erhaltungsladung

Wird der Akku im Ladegerät gelassen, um Selbstentladung nach einer vollen Ladung zu vermeiden, schaltet das Ladegerät auf den Erhaltungslademodus um, so daß der Akku frisch und voll geladen bleibt.

## Tips zur Erhaltung der maximalen Akkulebensdauer

1. Laden Sie den Akku, bevor er vollkommen entladen ist.  
Schalten Sie stets die Maschine aus und laden Sie den Akku, wenn Sie ein Nachlassen der Maschineleistung bemerken.
2. Unterlassen Sie erneutes Laden eines voll geladenen Akkus.  
Überladen verkürzt die Lebensdauer des Akkus.
3. Laden Sie den Akku bei Raumtemperatur (10°C bis 40°C).  
Lassen Sie einen heißen Akku vor dem Laden abkühlen.

## Montage bzw. Demontage der Schleifscheibe (Abb. 3 u. 4)

### Wichtig:

Vor der Montage bzw. Demontage der Schleifscheibe stets sicherstellen, daß der Winkelschleifer ausgeschaltet und der Akku aus dem Gerät entfernt ist. Die Schleifscheibe und den Außenflansch auf der Spindel anbringen und die Innensechskantschraube von Hand festziehen.

Die Innensechskantschraube mit dem Innensechskantschlüssel in Uhrzeigersinn fest andrehen. Die Spindel-Arretiertaste dabei drücken, um ein Mitdrehen der Spindel zu verhindern.

Zur Demontage der Schleifscheibe die oben genannten Schritte in umgekehrter Reihenfolge ausführen.

## Aufbewahrung des Innensechskantschlüssels (Abb. 5)

Der Innensechskantschlüssel kann nach Verwendung wieder in die dafür vorgesehene Halterung eingesetzt werden.

## Schalterfunktion (Abb. 6)

Zum Einschalten den EIN-/AUS-Schalter drücken. Zum Ausschalten den Schalter loslassen. Für Dauerbetrieb den EIN-/AUS-Schalter bis zum Anschlag drücken. Zum Ausschalten den EIN-/AUS-Schalter drücken und wieder loslassen.

### VORSICHT:

Vor dem Einsetzen der Maschine stets überprüfen, ob der Schalter ordnungsgemäß funktioniert und beim Loslassen in die AUS-Stellung zurückkehrt.

## Schärfen (Abb. 7)

Den Winkelschleifer gut festhalten. Das Gerät einschalten und dann die Schleifscheibe so auf das Werkstück aufsetzen, daß Schleifscheibe und Schneide parallel ausgerichtet sind.

Um eine gleichmäßige Schärfung zu erzielen, die Schleifscheibe kontinuierlich in die in **Abb. 7** gezeigte Richtung bewegen.

### WARNUNG:

- Eine zusätzliche Kraftausübung auf den Winkelschleifer ist in keinem Fall erforderlich. Durch das Gewicht des Gerätes wird ausreichend Druck auf das Material ausgeübt. Forcierte Handhabung und ein zu starker Druck können zum Bruch der Schleifscheibe und somit zu Gefährdung des Bedienenden führen.
- Bei vorlaufendem Einsatz einer abgenutzten Schleifscheibe kann diese zerbersten und den Bedienenden schwer verletzen. Schleifscheiben dürfen nicht weiter verwendet werden, wenn sie auf einen Durchmesser von 75 mm abgenutzt sind. Bei Einsatz der Schleifscheibe über diesen Abnutzungsgrad hinaus ist die Sicherheit nicht mehr gewährleistet. Die Schleifscheibe sollte deshalb entfernt und aus Sicherheitsgründen unbrauchbar gemacht werden.

## **WARTUNG**

### **VORSICHT:**

Vor Arbeiten an der Maschine vergewissern Sie sich, daß der Winkelschleifer ausgeschaltet und der Akku aus dem Gerät entfernt ist.

Um die Sicherheit und Zuverlässigkeit dieser Maschine zu gewährleisten, sollten Reparatur-, Wartungs- und Einstellarbeiten nur von durch Makita autorisierten Werkstätten oder Kundendienstzentren unter ausschließlicher Verwendung von Makita-Originalersatzteilen ausgeführt werden.

- |                            |                             |                             |
|----------------------------|-----------------------------|-----------------------------|
| ① Piastra di inserzione    | ④ Vite                      | ⑦ Chiave esagonale          |
| ② Cartuccia delle batterie | ⑤ Flangia esterna           | ⑧ Blocco dell'albero        |
| ③ Spia di carica           | ⑥ Disco con centro depresso | ⑨ Bottone dell'interruttore |

**DATI TECNICI**

<b>Modello</b>	<b>9500D</b>
Diametro disco con centro depresso .....	100 mm
Velocità a vuoto (min <sup>-1</sup> ) .....	5.500
Lunghezza totale .....	225 mm
Peso netto .....	1,0 kg
Tensione nominale .....	7,2 V DC

- Per il nostro programma di ricerca e sviluppo continui, i dati tecnici sono soggetti a modifiche senza preavviso.
- Nota: I dati tecnici potrebbero differire a seconda del paese di destinazione del modello.

**Consigli per la sicurezza**

Per la vostra sicurezza, riferitevi alle accluse istruzioni per la sicurezza.

## ISTRUZIONI DI SICUREZZA IMPORTANTI PER CARICATORI E BATTERIE A CARTUCCIA

1. **RISPETTARE QUESTE ISTRUZIONI** — Questo manuale contiene importanti regole di sicurezza e di lavorazione per il caricatore delle batterie.
2. Prima di usare il caricatore delle batterie, leggere tutte le istruzioni e precauzioni scritte (1) sul caricatore delle batterie (2) sulle batterie e (3) utensili che usano le batterie.
3. **ATTENZIONE** — Per ridurre il rischio di ferirsi, caricare solamente batterie ricaricabili della Makita. Altri tipi di batterie possono scoppiare causando danni e ferite alle persone.
4. Non esporre il caricatore alla pioggia oppure alla neve.
5. L'uso di un attacco non raccomandato o non venduto dal costruttore del caricatore di batterie può diventare la causa d'incendio, di scosse elettriche, oppure di ferite alle persone.
6. Per ridurre il rischio di danneggiare il cavo elettrico o la spina, quando si vuole staccare il cavo dalla presa sul muro non tirare per il cavo ma prendere direttamente la spina in mano.
7. Assicurarsi che il cavo è posato in modo da non essere pestato, attorcigliato oppure messo in condizioni di essere danneggiato oppure stirato.
8. Non mettere in operazione il caricatore delle batterie con un cavo o una spina in cattive condizioni. Sostituire immediatamente.
9. Non mettere in operazione un caricatore quando ha ricevuto una botta, quando è stato fatto cadere, oppure è stato danneggiato in una maniera qualsiasi. Portatelo subito ad un negozio di fiducia per le riparazioni del caso.

10. Non smontare il caricatore o le batterie a cartuccia. Portatelo da un negozio di fiducia se è necessario fare qualche riparazione. Un rimontaggio sbagliato può causare scosse elettriche oppure un incendio.

11. Per ridurre il rischio di scosse elettriche, staccare il caricatore dalla presa di corrente prima di tentare qualsiasi lavoro di manutenzione oppure di pulizia. Il rischio non sarebbe ridotto col solo distacco dell'interruttore.

## ULTERIORI REGOLE DI SICUREZZA PER CARICATORI E BATTERIE A CARTUCCIA

1. Non caricare le batterie a cartuccia quando la temperatura è sotto i 10° oppure sopra i 40°.
2. Non tentare di usare un trasformatore per aumentare la tensione, un generatore oppure qualsiasi sorgente di corrente diretta (DC).
3. Non lasciar coprire oppure intasare le aperture del caricatore.
4. Quando la cartuccia delle batterie non si usa, coprite sempre i poli della batteria con il copribatteria.
5. Non cortocircuitare la cartuccia batteria:
  - (1) Non toccare i terminali con un materiale conduttivo.
  - (2) Evitare di conservare la cartuccia batteria in un contenitore insieme con altri oggetti metallici, come chiodi, monete, ecc.
  - (3) Non esporre la cartuccia batteria all'acqua o alla pioggia.
 Un cortocircuito della batteria può causare un grande flusso di corrente, surriscaldamento, possibili bruciature ed anche un guasto.
6. Non immagazzinare l'utensile e le batterie a cartuccia in luoghi dove la temperatura può raggiungere oppure superare i 50°.
7. Non buttare nel fuoco le batterie a cartuccia anche se sono estremamente danneggiate oppure completamente fuori uso. Le batterie potrebbero esplodere nel fuoco.
8. Stare attenti a non far cadere, agitare o sbattere la batteria.
9. Non caricare la batteria dentro una scatola o un qualsiasi altro contenitore. Durante la carica, la batteria deve trovarsi in un luogo ben ventilato.

### (Per la Svizzera soltanto) Protezione dell'ambiente

La Vostra contribuzione per la protezione dell'ambiente:  
Porta la batteria al collettivo ufficiale.



## ULTERIORI REGOLE DI SICUREZZA PER L'UTENSILE

1. Tener presente che questo utensile è sempre pronto a funzionare, in quanto non ha bisogno di essere collegato ad una presa di corrente.
2. Mantenere le protezioni al loro posto.
3. Usare soltanto dischi con una velocità massima di lavorazione che sia per lo meno alta quanto la "velocità al minuto a vuoto" indicata sulla targhetta dell'utensile. Usando dischi con centro depresso, accertarsi che siano esclusivamente in fibra di vetro rinforzata.
4. Prima dell'uso, accertarsi che il disco non sia crepato o danneggiato. Sostituirlo immediatamente se è crepato o danneggiato.
5. Usare soltanto le flange specificate per questo utensile.
6. Fare attenzione a non danneggiare il mandrino, la flangia (soprattutto la superficie di installazione) o il controdado. Se queste parti sono danneggiate, potrebbero causare la rottura del disco.
7. Tenere saldamente l'utensile.
8. Tenere le mani lontane dalle parti rotanti.
9. Prima di schiacciare il grilletto per accendere l'utensile, accertarsi che il disco non faccia contatto con il pezzo da lavorare.
10. Prima di usare l'utensile sul pezzo da lavorare, avviarlo per qualche istante. Controllare se ci sono vibrazioni o sfarfallamenti, che potrebbero indicare che il disco è stato installato male o è mal bilanciato.
11. Per eseguire la molatura, usare la superficie specificata del disco.
12. Fare attenzione alle scintille. Tenere l'utensile in modo che le scintille non vengano rivolte verso di sé, le persone vicine o materiali infiammabili.
13. Non lasciare acceso l'utensile quando non viene usato. Farlo funzionare soltanto tenendolo in mano.
14. Non toccare il pezzo immediatamente dopo la sua lavorazione, perché potrebbe essere estremamente caldo e causare bruciate.

## CONSERVATE QUESTE ISTRUZIONI.

## ISTRUZIONI PER L'USO

### Inserzione e rimozione della cartuccia (Fig. 1)

- Spegner sempre l'utensile prima della inserzione o della rimozione della cartuccia delle batterie.
- Per rimuovere la cartuccia batteria, tirar fuori la piastrina di fissaggio sull'utensile ed estrarre la cartuccia prendendola per entrambi i lati.
- Per inserire la cartuccia della batteria, inserirla nel loculo e riportare nella sua posizione di chiusura la piastra prima di iniziare la lavorazione. Assicurarsi della chiusura ermetica prima di iniziare la lavorazione. Il non assicurarsi di questo può causare la caduta in terra della cartuccia o il suo smarrimento.
- Non mettere molta pressione quando si inseriscono le batterie a cartuccia. Quando le batterie non entrano bene vuol dire che non sono inserite bene.

### Carica (Fig. 2)

1. Collegare la carica batteria alla presa di corrente.
2. Inserire la cartuccia batteria in modo che i suoi terminali più e meno siano allineati con i rispettivi segni sulla carica batteria. Inserire completamente la cartuccia batteria nel ricettacolo in modo che rimanga adagiata nel caricatore.
3. Quando la cartuccia batteria è inserita, il colore della spia di carica lampeggia in rosso e la carica comincia.
4. Al termine della carica, la spia di carica scompare. Il tempo di carica è il seguente:  
Batteria 7000, 7100, 7120, 9000, 9100, 9100A, 9120: circa 60 minuti
5. Se si lascia la cartuccia batteria nel caricatore dopo il completamento del ciclo di carica, il caricatore si dispone nella modalità di "carica centellinare (carica di manutenzione)".
6. Dopo la carica togliere la cartuccia batteria dal caricatore e staccare il caricatore dalla presa di corrente.

Tipo di batteria	Capacità (mAh)	Numero di celle
7000	1.300	6

### ATTENZIONE:

- La carica batteria serve a caricare la cartuccia batteria Makita. Mai usarlo per altri scopi o per caricare batterie di altre marche.
- Quando si carica una nuova cartuccia batteria o una cartuccia batteria che non è stata usata per un lungo periodo di tempo, essa potrebbe non accettare una carica completa. Ciò è normale e non indica un problema. La cartuccia batteria può essere caricata del tutto dopo che è stata scaricata completamente e ricaricata un paio di volte.
- Quando si carica una cartuccia batteria di un utensile appena usato o una cartuccia batteria che è stata lasciata in una posizione esposta alla luce diretta del sole o al calore per un lungo periodo di tempo, lasciarla raffreddare. Poi reinserirla e cercare di caricarla ancora una volta.

- Quando si carica una cartuccia batteria nuova o una cartuccia batteria che non è stata usata per un lungo periodo di tempo, talvolta la spia di carica scompare subito. Se ciò si verifica, togliere la cartuccia batteria e reinserirla. Se la spia di carica scompare entro un minuto anche dopo aver ripetuto questa procedura un paio di volte, la cartuccia è fuori uso. Sostituirla con una nuova.

### **Carica centellinare (carica di manutenzione)**

Se si lasciano le cartucce batteria nel caricatore per evitare che si scarichino da sole dopo una carica completa, il caricatore si dispone nel modo di "carica centellinare (carica di manutenzione)" e mantiene le cartucce batteria completamente cariche.

### **Suggerimenti per prolungare al massimo la vita della cartuccia batteria**

1. Caricare la cartuccia batteria prima che si scarichi completamente.  
Smettere sempre di usare l'utensile e caricare la cartuccia batteria quando si nota una diminuzione di potenza dell'utensile.
2. Non si deve mai caricare una cartuccia batteria completamente carica.  
La carica eccessiva riduce la vita di servizio della cartuccia batteria.
3. Caricare la cartuccia batteria ad una temperatura ambiente compresa tra i 10°C e i 40°C.  
Aspettare che una cartuccia batteria calda si raffreddi prima di caricarla.

### **Installazione o rimozione del disco con centro depresso (Fig. 3 e 4)**

Importante:

Accertarsi sempre che l'utensile sia spento e che la cartuccia batteria sia stata rimossa prima di installare o di rimuovere il disco.

Montare il disco e la flangia esterna sul mandrino, e fissare temporaneamente con la vite.

Per stringere la vite, premere saldamente il blocco dell'albero in modo che il mandrino non possa ruotare, e usare poi la chiave esagonale per stringere saldamente la vite in senso orario.

Per rimuovere il disco, seguire il procedimento opposto di installazione.

### **Conservazione della chiave esagonale (Fig. 5)**

Quando non la si usa, la chiave esagonale può essere comodamente riposta.

### **Bottone dell'interruttore (Fig. 6)**

Per avviare l'utensile, schiacciare semplicemente il bottone dell'interruttore. Rilasciare il bottone dell'interruttore per fermarlo. Per il funzionamento continuo, premere a fondo il bottone dell'interruttore e poi togliere il dito. Per fermare l'utensile dalla posizione bloccata, premere di nuovo a fondo il bottone dell'interruttore per rilasciarlo.

ATTENZIONE:

Prima di inserire la cartuccia batteria nell'utensile, accertarsi che il bottone dell'interruttore funzioni correttamente.

### **Affilatura con il disco con centro depresso (Fig. 7)**

Tenere saldamente l'utensile. Accenderlo e applicare poi il disco sul pezzo da lavorare in modo che sia parallelo all'angolo della lama. Spostare costantemente il disco nella direzione mostrata nella Fig. 7, in modo che l'azione di molatura sia uniforme.

AVVERTIMENTO:

- Non si deve mai forzare l'utensile. Se lo si forza e si applica una pressione eccessiva, si potrebbe causare una pericolosa rottura del disco.
- L'uso continuo di un disco usurato potrebbe causarne l'esplosione e gravi ferite. Non si deve usare il disco con centro depresso dopo che si è usurato fino a 75 mm di diametro. L'uso del disco oltre questo punto è pericoloso, per cui non va più utilizzato e deve essere reso inservibile con la sua distruzione intenzionale.

### **MANUTENZIONE**

ATTENZIONE:

Prima di effettuare ogni tipo di lavoro sull'utensile, assicuratevi sempre che esso sia spento e che la batteria sia rimossa.

Per mantenere la sicurezza e l'affidabilità del prodotto, le riparazioni, la manutenzione o le regolazioni dovrebbero essere eseguite da un centro di assistenza Makita autorizzato.

- |                |                               |                   |
|----------------|-------------------------------|-------------------|
| ① Sluitplaat   | ④ Schroef                     | ⑦ Zeskantsleutel  |
| ② Batterij     | ⑤ Buitenflens                 | ⑧ Asvergrendeling |
| ③ Oplaadlampje | ⑥ Schijf met verzonken center | ⑨ Schakelaar      |

**TECHNISCHE GEGEVENS**

<b>Model</b>	<b>9500D</b>
Diameter schijf met verzonken center .....	100 mm
Toerental onbelast/min. (min <sup>-1</sup> ) .....	5 500
Totale lengte .....	225 mm
Netto gewicht .....	1,0 kg
Nominale spanning .....	DC 7,2 V

- In verband met ononderbroken research en ontwikkeling behouden wij ons het recht voor bovenstaande technische gegevens te wijzigen zonder voorafgaande kennisgeving.
- Opmerking: De technische gegevens kunnen van land tot land verschillen.

**Veiligheidswenken**

Voor uw veiligheid dient u de bijgevoegde Veiligheidsvoorschriften nauwkeurig op te volgen.

**BELANGRIJKE  
VEILIGHEIDSVOORSCHRIFTEN VOOR  
GEBRUIK VAN DE BATTERIJLADER EN  
HET BATTERIJPAK**

1. **BEWAAK DEZE VOORSCHRIFTEN** — In deze gebruiksaanwijzing staan belangrijke veiligheids- en bedieningsvoorschriften betreffende de batterijlader (snellader).
2. Lees alle voorschriften en waarschuwingen betreffende (1) de batterijlader, (2) het batterijpak en (3) het gereedschap aandachtig door alvorens de batterijlader in gebruik te nemen.
3. **LET OP** — Om het gevaar voor ongelukken te verminderen, dient u met de snellader uitsluitend MAKITA oplaadbare batterijen te laden. Batterijen van andere merken kunnen gaan barsten en hierdoor verwondingen of schade veroorzaken.
4. Stel de batterijlader niet bloot aan regen of sneeuw.
5. Het gebruik van accessoires die niet door de fabrikant van de batterijlader worden verkocht of aanbevolen, kan brandgevaar, elektrische schok of verwondingen veroorzaken.
6. Om de stekker en het netsnoer niet te beschadigen, trekt u het netsnoer uit het stopcontact door de stekker vast te pakken.
7. Let op dat het snoer zodanig op de grond ligt, dat niemand erop kan stappen of erover kan struikelen en dat er niets op het snoer geplaatst wordt.

8. Gebruik in geen geval de batterijlader als het netsnoer of de stekker beschadigd is. Vervang deze onmiddellijk.
9. Gebruik de batterijlader ook niet als deze gevallen is, aan een zware stoot heeft blootgestaan, of als u vermoedt dat hij beschadigd is. Laat in deze gevallen de batterijlader eerst nakijken.
10. Haal de batterijlader of het batterijpak niet uit elkaar; laat eventuele servicebeurten of reparaties uitsluitend vakkundig uitvoeren. Het onjuist opnieuw in elkaar zetten kan namelijk elektrische schok of brandgevaar opleveren.
11. Om gevaar voor elektrische schok te verminderen, trekt u de stekker uit het stopcontact alvorens de batterijlader te reinigen of een onderhoudsbeurt te geven. Door de batterijlader alleen maar uit te schakelen, vermindert u dit gevaar niet.

**BIJGEVOEGDE  
VEILIGHEIDSVOORSCHRIFTEN VOOR  
GEBRUIK VAN DE BATTERIJLADER EN  
HET BATTERIJPAK**

1. Laad het batterijpak niet op als de temperatuur LAGER is dan 10°C of HOGER dan 40°C.
2. Gebruik voor het laden nooit een step-up transformator, een dynamo of een gelijkstroombron.
3. Zorg dat de ventilatiegaten van de batterijlader niet afgesloten worden of verstopt raken.
4. Bedek altijd de polen van de accu met het accudeksel wanneer u de accu niet gebruikt.
5. Voorkom kortsluiting van het batterijpak:
  - (1) Raak de aansluitklemmen nooit aan met geleidend materiaal.
  - (2) Bewaar het batterijpak niet op een plaats waar ook andere metalen voorwerpen zoals spijkers, munten e.d. worden bewaard.
  - (3) Stel het batterijpak niet bloot aan water of regen.
 Kortsluiting van het batterijpak kan leiden tot een grote stroomafgifte, oververhitting, brandwonden of zelfs tot defecten.
6. Bewaar de batterijlader en het batterijpak niet in plaatsen waar de temperatuur tot 50°C of hoger kan op lopen.
7. Werp zwaar beschadigde of volledig uitgeputte batterijpakken niet in het vuur, omdat een gevaarlijke explosie er het gevolg van kan zijn.
8. Wees voorzichtig dat u het batterijpak niet laat vallen en het niet aan schokken of stoten blootstelt.

- Laad het batterijpak niet op in een kist, een container e.d. Om het batterijpak op te laden, dient u dit in een goed geventileerde ruimte te plaatsen.

## **BIJGEVOEGDE VEILIGHEIDSVoORSCHRIFTEN VOOR HET GEREEDSCHAP**

- Vergeet niet dat dit gereedschap altijd in bedrijf is, omdat het niet op een stopcontact hoeft te worden aangesloten.
- Verwijder de beschermingen niet.
- Gebruik enkel schijven met een maximaal werkingstoerental dat minstens even hoog is als "No Load RPM" op het kenplaatje van het gereedschap. Bij gebruik van schijven met verzonken center mogen die alleen van het versterkte glasvezel-type zijn.
- Controleer de schijf zorgvuldig op barsten of beschadiging alvorens met het gereedschap te gaan werken. Vervang een gebarsten of beschadigde schijf onmiddellijk.
- Gebruik enkel de flenzen die voor dit gereedschap zijn voorgeschreven.
- Pas op dat u de as, de flens (vooral het montagevlak) en de borgmoer niet beschadigt. Beschadiging van deze onderdelen kan leiden tot schijfbreuk.
- Houd het gereedschap stevig vast.
- Houd uw handen uit de buurt van draaiende onderdelen.
- Zorg ervoor dat de schijf het werkstuk niet raakt alvorens de schakelaar wordt ingeschakeld.
- Laat het gereedschap een tijdje draaien alvorens het op een werkstuk te gebruiken. Let op trillingen of slingering die kunnen wijzen op een slecht gemonteerde of slecht uitgebalanceerde schijf.
- Gebruik voor het slijpen het voorgeschreven oppervlak van de schijf.
- Let op rondvliegende vonken. Houd de machine zo dat de vonken van u en van andere personen of ontvlambare materialen wegvliegen.
- Laat het gereedschap niet achter terwijl het nog is ingeschakeld. Laat het gereedschap alleen draaien terwijl u het in de handen houdt.
- Raak het werkstuk niet aan onmiddellijk na de werkzaamheden, aangezien het gloeiend heet kan zijn en brandwonden kan veroorzaken.

## **BEWAAR DEZE VoORSCHRIFTEN.**

## **BEDIENINGSVoORSCHRIFTEN**

### **Plaatsen en uithalen van batterij (Fig. 1)**

- Schakel het gereedschap altijd uit voordat een batterij geplaatst of verwijderd wordt.
- Om het batterijpak te verwijderen, trek eerst de sluitplaat uit het gereedschap, pak dan het batterijpak aan beide zijden vast en verwijder het uit het gereedschap.
- Voor het plaatsen van de batterij zorgt u ervoor dat de rug op de batterij in de groef van het batterijkompartment komt, waarna u de batterij naar binnen schuift. Klap alvorens het gereedschap te gebruiken de stelplaat oftewel deksel weer dicht, controleer of de stelplaat goed vast geklemd zit en niet gemakkelijk opengaat.
- Als het batterijpak moeilijk in de houder komt, probeer het dan niet met geweld in te duwen. Indien het batterijpak er niet gemakkelijk ingaat, dan houdt u het verkeerd.

### **Opladen (Fig. 2)**

- Sluit de oplader aan op een stopcontact.
- Plaats de batterij in de oplader zodat de plus en min klemmen van de batterij overeenkomen met de plus en min markeringen op de oplader. Schuif de batterij zo ver mogelijk in de opening, zodat deze op de bodem van de laderopening rust.
- Eens de batterij erin zit, zal het oplaadlampje rood knipperen en zal het opladen beginnen.
- Nadat het opladen is voltooid, zal het oplaadlampje uitgaan. De oplaadtijd is als volgt: Batterij 7000, 7100, 7120, 9000, 9100, 9100A, 9120: ca. 60 minuten
- Indien u de batterij in de oplader laat zitten nadat het opladen is voltooid, zal de oplader overschakelen naar de "bijladen (handhaven van de lading)" stand.
- Verwijder de batterij van de oplader en trek de stekker van de oplader uit het stopcontact nadat het opladen is voltooid.

Accu-model	Capaciteit (mAh)	Aantal cellen
7000	1 300	6

### **LET OP:**

- De oplader is uitsluitend bestemd voor het laden van Makita batterijen. Gebruik deze nooit voor andere doeleinden of voor het laden van batterijen van andere fabrikanten.
- Een nieuwe batterij of een batterij die gedurende lange tijd niet werd gebruikt, kan soms niet volledig worden geladen. Dit is normaal en wijst niet op een defect. Nadat de batterij een paar keer volledig is ontladen en herladen, kunt u deze weer volledig laden.
- Wanneer u de batterij van een zojuist gebruikt gereedschap wilt laden, of een batterij die voor langere tijd aan direct zonlicht of hitte werd blootgesteld, moet u deze eerst laten afkoelen. Steek daarna de batterij erin en laad hem op.

- Bij het laden van een nieuwe batterij of een batterij die gedurende lange tijd niet werd gebruikt, gebeurt het soms dat het oplaadlampje na korte tijd uitgaat. Neem in zo'n geval de batterij eruit en steek deze weer erin. Indien het oplaadlampje binnen één minuut uitgaat zelfs nadat deze procedure een paar malen werd herhaald, is de batterij versleten. Verhang deze door een nieuwe.

### **Bijladen (Handhaven van de lading)**

Wanneer u een volledig opgeladen batterij in de oplader laat zitten om spontaan ontladen te voorkomen, zal de oplader overschakelen naar de "Bijladen (Handhaven van de lading)" stand waardoor de batterij vers en in volledig opgeladen toestand wordt gehouden.

### **Wenken om een maximale levensduur van de batterij te handhaven**

1. Laad de batterij op alvorens deze volledig is ontladen.  
Stop het gebruik van het gereedschap en laad de batterij op telkens wanneer u vaststelt dat het vermogen van het gereedschap verminderd is.
2. Laad een volledig opgeladen batterij nooit opnieuw op.  
Wanneer u de batterij te veel oplaadt, zal deze minder lang meegaan.
3. Laad de batterij op bij een kamertemperatuur tussen 10°C en 40°C.  
Laat een warme batterij afkoelen alvorens deze op te laden.

### **Monteren of verwijderen van een schijf met verzonken center (Fig. 3 en 4)**

Belangrijk:

Zorg er altijd voor dat het gereedschap is uitgeschakeld en de accu is verwijderd alvorens de schijf te monteren of te verwijderen.

Monteer de schijf en de buitenflens op de as en zet deze voorlopig vast met de schroef.

Om de schroef vast te zetten, de asvergrendeling stevig indrukken zodat de as niet kan ronddraaien, en dan de zeskantsleutel gebruiken om de schroef rechtsom vast te draaien.

Om de schijf te verwijderen, de bovenstaande procedure in de omgekeerde volgorde uitvoeren.

### **Opbergen van de zeskantsleutel (Fig. 5)**

U kunt de zeskantsleutel voor het gemak opbergen wanneer u deze niet gebruikt.

### **Werking van de schakelaar (Fig. 6)**

Om het gereedschap te starten, de schakelaar gewoon indrukken. Laat de schakelaar los om het gereedschap te stoppen. Voor continuë werking, de schakelaar helemaal indrukken en deze dan loslaten. Om het gereedschap vanuit deze vergrendelde positie te stoppen, de schakelaar nogmaals helemaal indrukken en dan weer loslaten.

LET OP:

Alvorens de accu in het gereedschap te plaatsen, eerst controleren of de schakelaar naar behoren werkt.

### **Scherpen met een schijf met verzonken center (Fig. 7)**

Houd het gereedschap stevig vast. Schakel het gereedschap in en plaats dan de schijf op het werkstuk zodat de schijf parallel loopt met de hoek van het mesblad. Beweeg de schijf voortdurend in de richting die is aangeduid in Fig. 7, teneinde het werkstuk gelijkmatig te slijpen.

WAARSCHUWING:

- Forceer nooit het gereedschap. Wanneer u het gereedschap forceert of teveel druk erop uitoefent, kan gevaarlijke schijfbreuk worden veroorzaakt.
- Voortgezet gebruik van een versleten schijf kan ontploffing van de schijf en ernstige persoonlijke verwondingen veroorzaken. Gebruik een schijf met verzonken center niet verder wanneer deze versleten is tot 75 mm in diameter. Verder gebruik van de schijf voorbij deze slijtagegrens is gevaarlijk. Verwijder een dergelijke schijf en vernietig deze opzetteljk zodat verder gebruik niet meer mogelijk is.

## **ONDERHOUD**

LET OP:

Controleer altijd of het gereedschap is uitgeschakeld en de accu is losgekoppeld vooraleer onderhoud uit te voeren aan het gereedschap.

Opdat het gereedschap veilig en betrouwbaar blijft, dienen alle reparaties, onderhoud of afstellingen te worden uitgevoerd bij een erkend Makita service centrum.

- ① Cierre de batería
- ② Cartucho de baterías
- ③ Luz de carga

- ④ Tornillo
- ⑤ Brida exterior
- ⑥ Disco de centro deprimido

- ⑦ Llave hexagonal
- ⑧ Bloqueo del eje
- ⑨ Botón interruptor

**ESPECIFICACIONES**

<b>Modelo</b>	<b>9500D</b>
Diámetro del disco .....	100 mm
Velocidad en vacío (min <sup>-1</sup> ) .....	5.500
Longitud total .....	225 mm
Peso neto .....	1,0 kg
Tensión nominal .....	CC 7,2 V

- Debido a un programa continuo de investigación y desarrollo, las especificaciones aquí dadas están sujetas a cambios sin previo aviso.
- Nota: Las especificaciones pueden ser diferentes de país a país.

**Sugerencias de seguridad**

Para su propia seguridad, consulte las instrucciones de seguridad incluidas.

**INSTRUCCIONES DE SEGURIDAD IMPORTANTES PARA EL CARGADOR Y EL CARTUCHO DE BATERIAS**

1. **GUARDE ESTAS INSTRUCCIONES** — Este manual contiene instrucciones de operación y de seguridad importantes para el cargador de baterías.
2. Antes de utilizar el cargador de baterías, lea todas las instrucciones y las indicaciones de precaución (1) del cargador de baterías, (2) de las baterías, y (3) del producto con el que se utilicen las baterías.
3. **PRECAUCIÓN** — Para reducir el peligro de que se produzcan heridas personales, cargue solamente las baterías recargables del tipo MAKITA. Otros tipos de baterías pueden quemarse pudiendo provocar heridas personales y daños.
4. No exponga el cargador a la lluvia o al agua.
5. La utilización de un acoplamiento no recomendado o no vendido por un fabricante de cargadores de baterías podría provocar un incendio, una descarga eléctrica o heridas personales.
6. Para reducir el peligro de que el enchufe y el cable reciban daños, tire del enchufe y no del cable cuando desconecte el cargador.
7. Asegúrese de que el cable esté localizado de manera que no se tropiece con él ni se pise, y que no esté sujeto a tirones ni a otro tipo de daños.
8. No opere el cargador que tenga el cable o el enchufe dañados; reemplácelos inmediatamente.

9. No opere el cargador en el caso de que haya recibido un golpe, se haya caído o esté defectuoso; llévalo a un lugar donde se le pueda practicar un servicio de mantenimiento cualificado.
10. No desmonte el cargador o el cartucho de baterías; cuando se requiera la reparación llévalo a un lugar donde se le pueda practicar un servicio de mantenimiento cualificado. Un montaje incorrecto podría ocasionar que se produzca un incendio o una descarga eléctrica.
11. Para reducir el peligro de que se produzca una descarga eléctrica, desenchufe el cargador de la toma de alimentación antes de efectuar el servicio de mantenimiento o la limpieza. El desconectar los controles no reducirá este peligro.

**NORMAS DE SEGURIDAD ADICIONALES PARA EL CARGADOR Y EL CARTUCHO DE BATERIAS**

1. No cargue el cartucho de baterías cuando la temperatura esté por DEBAJO de los 10°C o por ENCIMA de los 40°C.
2. No utilice un transformador elevador de tensión, un generador con motor o un receptáculo de alimentación de CC.
3. No cubra ni obstruya las rejillas de ventilación del cargador con ningún objeto.
4. Cubra siempre los contactos de las baterías con la tapa correspondiente cuando no se esté usando el cartucho de baterías.
5. No cortocircuite el cartucho de baterías:
  - (1) No toque los terminales con ningún material conductor.
  - (2) Evite guardar el cartucho de baterías en un recipiente que contenga otros objetos de metal tales como clavos, monedas, etc.
  - (3) No exponga el cartucho de baterías al agua o a la lluvia.
 Un cortocircuito en las baterías puede producir una gran circulación de corriente, un sobrecalentamiento, posibles quemaduras o incluso una rotura.
6. No almacene la herramienta ni el cartucho de baterías en lugares donde la temperatura pueda alcanzar o exceder los 50°C.
7. Nunca queme el cartucho de baterías incluso en el caso de que esté dañado seriamente, ni cuando esté gastado. El cartucho de baterías podrá explotar cuando se tire al fuego.
8. Tenga cuidado para no dejar caer, sacudir o golpear la batería.

- No la cargue en el interior de una caja o recipiente de cualquier clase. La batería deberá ponerse en un lugar bien ventilado durante la carga.

## NORMAS DE SEGURIDAD ADICIONALES PARA LA HERRAMIENTA

- Tenga presente que esta herramienta está siempre en condiciones de funcionamiento debido a que no tiene que enchufarse a una toma de corriente.
- Mantenga las protecciones en su lugar.
- Utilice solamente discos que tengan una velocidad de funcionamiento máxima tan alta, como mínimo, como la indicada en "RPM" de la placa de características de la herramienta. Cuando se utilicen discos de centro deprimido, asegúrese de utilizar solamente discos reforzados con fibra de vidrio.
- Compruebe cuidadosamente el disco, por si tiene roturas o daños, antes de su utilización. Reemplace inmediatamente los discos rotos o dañados.
- Utilice solamente las bridas especificadas para esta herramienta.
- Tenga cuidado para no estropear el husillo, la brida (especialmente la superficie de instalación) o la tuerca de fijación. Si se estropean estas piezas, el disco podrá estropearse.
- Sujete firmemente la herramienta.
- Mantenga las manos apartadas de las piezas giratorias.
- Asegúrese de que el disco no esté en contacto con la pieza de trabajo antes de activar el interruptor.
- Antes de utilizar la herramienta con una pieza de trabajo real, déjela girar durante unos instantes. Observe cualquier vibración o bamboleo que pueda indicar una instalación deficiente o que el disco esté incorrectamente equilibrado.
- Utilice la superficie especificada del disco para realizar el amolado.
- Tenga cuidado con las chispas desprendidas. Sujete la herramienta de forma que las chispas desprendidas no salten hacia usted ni hacia otras personas o materiales inflamables.
- No deje la herramienta funcionando. Utilice la herramienta sólo cuando la sostenga con las manos.
- No toque la pieza de trabajo inmediatamente después de acabar el trabajo, porque puede estar muy caliente y producir quemaduras.

## GUARDE ESTAS INSTRUCCIONES.

## INTRUCCIONES PARA EL FUNCIONAMIENTO

### Insalación o extracción del cartucho de la batería (Fig. 1)

- Antes de insertar o de extraer el cartucho de la batería, asegúrese siempre de desconectar la herramienta.
- Para extraer el cartucho de la batería, tire hacia afuera del cierre de batería y sujete ambos lados del cartucho mientras lo saca de la herramienta.
- Para insertar el cartucho de la batería, alinee la lengüeta del cartucho con la ranura de la caja y deslícelo hasta que quede instalado en su lugar. Vuelva a colocar el cierre de batería. Asegúrese de que el cierre de batería esté completamente cerrada antes de utilizar la herramienta.
- No fuerce la introducción del cartucho de la batería. Si el cartucho no se desliza hacia adentro fácilmente, quiere decir que no está siendo insertado correctamente.

### Carga (Fig. 2)

- Enchufe el cargador de batería en una toma de corriente.
- Inserte el cartucho de batería en el cargador de forma que los bornes positivo y negativo del cartucho de batería concuerden con las marcas respectivas del cargador de batería. Meta el cartucho completamente en el alojamiento del cargador de forma que apoye en el fondo del mismo.
- Cuando se inserte el cartucho de batería, la luz de carga parpadeará en color rojo y comenzará la carga.
- Cuando termine la carga, la luz de carga se apagará. El tiempo de carga es el siguiente:  
Batería 7000, 7100, 7120, 9000, 9100, 9100A y 9120: 60 minutos aproximadamente
- Si deja el cartucho de batería en el cargador después de haberse completado el ciclo de carga, el cargador cambiará a su modo de "carga lenta (carga de mantenimiento)".
- Después de terminar de cargar el cartucho de batería, retírelo del cargador y desenchufe el cargador de la fuente de alimentación.

Tipo de batería	Capacidad (mAh)	Número de elementos
7000	1.300	6

### PRECAUCIÓN:

- El cargador de batería es para cargar cartuchos de batería Makita. No lo utilice nunca con otros fines ni para cargar baterías de otros fabricantes.
- Cuando cargue un cartucho de batería nuevo o uno que no haya utilizado durante largo tiempo, tal vez no admita una carga completa. Esto es una condición normal y no denota ningún tipo de problema. El cartucho de batería podrá cargarse completamente después de repetir unas cuantas veces la operación de descargarlo completamente y volverlo a cargar.

- Cuando cargue un cartucho de batería de una máquina que acabe de ser utilizada o un cartucho de batería que haya sido dejado expuesto a la luz solar directa o al calor durante mucho tiempo, deje que éste se enfríe. Luego vuelva a insertarlo y cárguelo una vez más.
- Cuando cargue un cartucho de batería nuevo o uno que no haya sido utilizado durante mucho tiempo, la luz de carga se apagará pronto algunas veces. Si ocurre esto, retire el cartucho de batería y vuelva a insertarlo. Si la luz de carga se apaga en menos de un minuto a pesar de repetir este procedimiento un par de veces, el cartucho de batería estará agotado. Sustitúyalo por otro nuevo.

### **Carga continua y lenta (carga de mantenimiento)**

Si deja el cartucho de batería en el cargador para evitar que se descargue espontáneamente después de haberlo cargado completamente, el cargador se cambiará a su modo de "carga continua y lenta (carga de mantenimiento)" y mantendrá el cartucho de batería fresco y completamente cargado.

### **Consejos para alargar al máximo la vida de servicio de la batería**

1. Cargue el cartucho de batería antes de que se descargue completamente.  
Pare la herramienta y cargue el cartucho de batería siempre que note que se debilita la potencia de la herramienta.
2. Nunca cargue un cartucho de batería que esté completamente cargado.  
El exceso de carga acorta la vida de servicio de la batería.
3. Cargue el cartucho de batería a una temperatura ambiente de 10°C – 40°C.  
Deje que el cartucho de batería se enfríe antes de cargarlo.

### **Para instalar o quitar (Fig. 3 y 4)**

Importante:

Antes de instalar o quitar el disco, asegúrese siempre de que la herramienta esté apagada y el cartucho de la batería quitado.

Coloque el disco y la brida exterior en el husillo y apriételas provisionalmente con el tornillo.

Para apretar el tornillo, presione firmemente el cierre del eje de manera que el husillo no pueda girar, y luego utilice la llave hexagonal para apretar firmemente el tornillo hacia la derecha.

Para quitar el disco, siga el procedimiento de instalación pero al revés.

### **Para guardar la llave hexagonal (Fig. 5)**

Cuando no se utilice la llave hexagonal, ésta podrá guardarse convenientemente.

### **Acción del interruptor (Fig. 6)**

Para poner en marcha la herramienta, apriete simplemente el botón interruptor. Para detenerla, suelte el botón interruptor. Para que la herramienta funcione de forma continua, apriete el botón hasta el fondo y suéltelo. Para detener la herramienta estando bloqueada en posición de funcionamiento continuo, vuelva a apretar el botón interruptor hasta el fondo y suéltelo.

PRECAUCIÓN:

Antes de introducir el cartucho de la batería en la herramienta, asegúrese de que el botón interruptor funcione CORRECTAMENTE.

### **Afilado con los discos de centro deprimido (Fig. 7)**

Sujete fuertemente la herramienta. Póngala en marcha y coloque a continuación el disco en la pieza de trabajo de forma que la rueda y el ángulo de la cuchilla queden paralelos. Mueva constantemente el disco en el sentido mostrado en la **figura 7**, para que la acción de rectificadillo sea uniforme.

ADVERTENCIA:

- Nunca deberá ser necesario forzar la herramienta. La fuerza y la presión excesiva podrían causar una rotura peligrosa del disco.
- El funcionamiento continuo de un disco desgastado puede ocasionar la explosión del disco y serias heridas personales el disco de centro deprimido no deberá utilizarse después de haberse desgastado hasta alcanzar 75 mm de diámetro. La utilización del disco en estas condiciones es peligrosa, y deberá quitarse y destruirse para que no se pueda utilizar de nuevo.

### **MANTENIMIENTO**

PRECAUCIÓN:

Asegúrese siempre de que la herramienta está apagada y de que el cartucho de baterías está quitado antes de realizar cualquier trabajo en la herramienta.

Para mantener la seguridad y fiabilidad del producto, las reparaciones, el mantenimiento y los ajustes deberán ser realizados por un Centro de Servicio Autorizado de Makita.

- |                      |                                       |                        |
|----------------------|---------------------------------------|------------------------|
| ① Suporte da bateria | ⑤ Brida exterior                      | ⑦ Chave hexagonal      |
| ② Bateria            | ⑥ Disco abrasivo de depressão central | ⑧ Bloqueio do veio     |
| ③ Luz de carga       |                                       | ⑨ Botão do interruptor |
| ④ Parafuso           |                                       |                        |

### ESPECIFICAÇÕES

<b>Modelo</b>	<b>9500D</b>
Diâmetro do disco abrasivo de depressão central .....	100 mm
Velocidade em vazio (min <sup>-1</sup> ) .....	5.500
Comprimento total .....	225 mm
Peso líquido .....	1,0 kg
Voltagem nominal .....	7,2 V C.C.

- Devido a um programa contínuo de pesquisa e desenvolvimento, estas especificações podem ser alteradas sem aviso prévio.
- Nota: As especificações podem variar de país para país.

### Conselhos de segurança

Para sua segurança, leia as instruções anexas.

### INSTRUÇÕES DE SEGURANÇA IMPORTANTES PARA O CARREGADOR E BATERIA

1. **GUARDE ESTAS INSTRUÇÕES** — Este manual contém importantes normas de segurança e de funcionamento para o carregador da bateria.
2. Antes de utilizar o carregador da bateria leia todas as instruções e recomendações do (1) carregador da bateria, (2) bateria e (3) da ferramenta.
3. **PRECAUÇÃO** — Para reduzir o risco de acidente, carregue só baterias recarregáveis da MAKITA. Outros tipos de baterias podem explodir causando danos pessoais.
4. Não exponha o carregador à chuva ou à neve.
5. A utilização de qualquer acessório não recomendado ou vendido pelo fabricante do carregador da bateria pode provocar um incêndio, choque eléctrico ou danos pessoais.
6. Para não danificar a ficha e o cabo, quando desligar o carregador puxe apenas pela ficha.
7. Verifique se o cabo está colocado em local onde não tropece nele nem o pise, e também onde não fique sujeito a puxões ou outros tipos de danos.
8. Não ligue à corrente um carregador que tenha o cabo ou a ficha danificados. Substitua-os imediatamente.
9. Não utilize um carregador que tenha levado uma pancada, tenha caído ou esteja danificado; leve-o a um serviço de assistência oficial.

10. Não desmonte o carregador ou a bateria; quando for necessária uma reparação leve-os a um serviço de assistência oficial. Uma montagem incorrecta poderá provocar um incêndio ou choque eléctrico.
11. Para prevenir o risco de apanhar um choque eléctrico desligue o carregador da tomada de corrente antes de efectuar qualquer trabalho de manutenção ou de limpeza. Se apenas desligar o carregador e não retirar a ficha da tomada não evitará o perigo de um choque eléctrico.

### REGRAS DE SEGURANÇA ADICIONAIS PARA O CARREGADOR E BATERIA

1. Não carregue a bateria quando a temperatura for INFERIOR a 10°C ou SUPERIOR a 40°C.
2. Não use um transformador, gerador ou acumulador de corrente contínua.
3. Não tape nem obstrua a ventilação do carregador.
4. Cubra sempre os terminais da bateria com a respectiva tampa quando não estiver a utilizá-la.
5. Não provoque um curto-circuito na bateria:
  - (1) Não toque nos terminais com materiais condutores.
  - (2) Não guarde a bateria em local onde existam outros objectos de metal tais como pregos, moedas, etc.
  - (3) Não molhe a bateria nem a exponha à chuva.

Um curto-circuito da bateria pode provocar uma sobrecarga de corrente, um aquecimento excessivo e possíveis queimaduras ou avarias.
6. Não guarde a ferramenta nem a bateria em locais onde a temperatura possa atingir ou ultrapassar os 50°C.
7. Não queime as baterias mesmo que estejam muito danificadas ou gastas. Podem explodir em contacto com o fogo.
8. Tenha cuidado em não deixar cair, agitar ou dar uma pancada na bateria.
9. Não carregue a bateria dentro de uma caixa ou de qualquer outro recipiente. Deverá ser colocada em local bem ventilado durante a operação de carga.

## REGRAS DE SEGURANÇA ADICIONAIS PARA A FERRAMENTA

1. Não se esqueça de que esta ferramenta está sempre operacional porque não necessita de ser ligada à corrente eléctrica.
2. Conserve os acessórios de protecção na posição de origem.
3. Utilize apenas discos cuja velocidade de operação máxima seja pelo menos igual ao número de rotações em vazio indicada na placa de características da ferramenta. Quando utilizar discos com depressão central, assegure-se de que os mesmos são reforçados com fibra de vidro.
4. Examine o disco cuidadosamente, a fim de detectar possíveis danos ou fissuras antes de o utilizar. Substitua imediatamente qualquer disco danificado ou com fissuras.
5. Utilize apenas bridas especificadas para esta ferramenta.
6. Tenha cuidado em não danificar o veio, a brida (especialmente a superfície de encosto) nem a contraporca. Caso estas peças não estejam em boas condições podem causar ruptura do disco.
7. Segure a ferramenta com firmeza.
8. Afaste as mãos das partes em rotação.
9. Certifique-se de que o disco não está em contacto com a superfície de trabalho antes de ligar o interruptor.
10. Antes de utilizar a ferramenta na superfície de trabalho deve deixá-la funcionar em vazio durante alguns momentos. Observe-se se produzem vibrações ou ressonâncias que possam indicar uma montagem incorrecta ou desequilíbrio do disco.
11. Utilize apenas a superfície do disco especificada para rebarbar.
12. Tenha cuidado com as partículas que saltam. Segure a ferramenta e posicione-a de maneira que a direcção das faíscas não incida sobre pessoas ou materiais inflamáveis.
13. Não abandone a ferramenta em funcionamento. Utilize-a apenas quando puder segurá-la com as duas mãos.
14. Não toque na superfície de trabalho imediatamente após a operação: pode estar extremamente quente e causar queimaduras.

## GUARDE ESTAS INSTRUÇÕES.

## INSTRUÇÕES DE FUNCIONAMENTO

### Instalação ou extracção da bateria (Fig. 1)

- Desligue sempre a ferramenta antes de instalar ou extrair a bateria.
- Para extrair a bateria, retire o suporte da bateria e segure-a pelos lados para retirá-la da ferramenta.
- Para colocar a bateria, alinhe a saliência da bateria com a ranhura no corpo da ferramenta e deslize-a até ficar encaixada. Volte a colocar o suporte da bateria. Verifique se está bem fechado antes de utilizar a ferramenta.
- Não force a bateria ao introduzi-la. Se não entrar com facilidade é porque não está a fazê-lo de modo correcto.

### Carga (Fig. 2)

1. Ligue o carregador à fonte de alimentação.
2. Coloque a bateria de modo que os terminais mais e menos na bateria estejam do mesmo lado do que as respectivas marcas no carregador. Coloque a bateria completamente no carregador de modo a que esteja bem assente na superfície do carregador.
3. Quando coloca a bateria, a luz de carga pisca em vermelho e o carregamento começa.
4. Quando o carregamento termina, a luz de carga apaga-se. O tempo de carregamento é o seguinte:  
Bateria 7000, 7100, 7120, 9000, 9100, 9100A, 9120: Aprox. 60 minutos
5. Se deixar a bateria no carregador depois do ciclo de carregamento acabar, o carregador mudará para o modo de "carregamento gota a gota" (carregamento de manutenção)
6. Depois do carregamento, retire a bateria do carregador e desligue o carregador da fonte de alimentação.

Tipo de bateria	Capacidade (mAh)	Número de células
7000	1.300	6

### PRECAUÇÃO:

- O carregador é para carregar baterias da Makita. Nunca o utilize para outros fins ou para baterias de outro produtor.
- Quando carrega uma bateria nova ou uma bateria que não foi utilizada durante um longo período de tempo, pode não aceitar uma carga completa. Isto é uma condição normal e não indica um problema. Pode voltar a carregar completamente a bateria depois de a descarregar completamente e a voltar a carregar algumas vezes.
- Quando carrega uma bateria de uma máquina que acabou de funcionar ou uma bateria que foi deixada exposta à luz solar directa ou calor durante um longo período de tempo, deixe-a arrefecer. Em seguida volte a colocar a bateria e tente mais uma vez carregá-la.

- Quando carrega uma bateria nova ou que não foi utilizada durante um longo período de tempo, algumas vezes a luz de carga apaga-se passado pouco tempo. Se isto acontecer, retire a bateria e volta a colocá-la. Se a luz de carga se apagar no espaço de um minuto, mesmo depois de repetir esta operação várias vezes, a bateria está gasta. Substitua-a por uma nova.

### **Carregamento gota a gota (carregamento de manutenção)**

Se deixar a bateria no carregador para evitar descarga espontânea depois de completamente carregada, o carregador mudará para o modo de "carregamento gota a gota (carregamento de manutenção)" e manterá a bateria fresca e completamente carregada.

### **Conselhos para manter a máxima vida útil da bateria**

1. Carregue a bateria antes de completamente descarregada.  
Páre sempre a operação e carregue a bateria quando notar diminuição de potência da ferramenta.
2. Nunca recarregue uma bateria completamente carregada.  
Sobrecarregamento diminui a vida útil da bateria.
3. Carregue a bateria à temperatura ambiente de 10°C – 40°C.  
Se a bateria estiver quente deixe-a arrefecer antes de a carregar.

### **Instalação ou extracção do disco abrasivo de depressão central (Fig. 3 e 4)**

Importante:

Certifique-se sempre de que a ferramenta está desligada e a bateria retirada antes de instalar ou retirar o disco.

Coloque o disco e a brida exterior no veio e prenda-o temporariamente com o parafuso.

Para apertar o parafuso, pressione o botão de bloqueio para impedir qualquer movimento do veio, e aperte bem para a direita com a chave hexagonal.

Para retirar o disco, execute o procedimento de instalação no sentido inverso.

### **Para guardar a chave hexagonal (Fig. 5)**

Quando não está a ser utilizada, a chave hexagonal pode ser convenientemente guardada.

### **Interruptor (Fig. 6)**

Para ligar a ferramenta, carregue simplesmente no botão do interruptor. Solte-o para parar. Para operação contínua, carregue a fundo no botão do interruptor e em seguida liberte-o. Para parar a ferramenta estando na posição de bloqueio, carregue completamente no botão do interruptor e em seguida solte-o.

### **PRECAUÇÃO:**

Antes de colocar a bateria certifique-se de que o botão do interruptor funciona adequadamente.

### **Afiar com o disco abrasivo de depressão central (Fig. 7)**

Segure a ferramenta firmemente. Ligue-a e em seguida aplique o disco na superfície de trabalho, de modo que o disco e a lâmina fiquem paralelos. Movimente o disco constantemente na direcção indicada na **Fig. 7** para obter um afiamento uniforme.

### **AVISO:**

- Nunca deverá ser necessário forçar a ferramenta. Ao esforçar ou aplicar uma pressão excessiva poderá causar sérios danos no disco.
- O funcionamento contínuo com um disco gasto pode ocasionar a fragmentação do disco e provocar graves danos pessoais. Os discos de depressão central não devem ser utilizados depois do seu diâmetro total atingir os 75 mm. A utilização do disco depois deste limite não é segura, pelo que deve ser inutilizado e substituído.

## **MANUTENÇÃO**

### **PRECAUÇÃO:**

Certifique-se sempre de que a ferramenta se encontra desligada e de que a bateria foi retirada antes de efectuar qualquer trabalho na ferramenta.

Para salvaguardar a segurança e a fiabilidade do produto, as reparações, manutenção e afinações deverão ser sempre efectuadas por um Centro de Assistência Oficial MAKITA.

- ① Låsebøjle
- ② Akku
- ③ Ladelampe

- ④ Skrue
- ⑤ Ydre flange
- ⑥ Forkrøbbet slibeskive

- ⑦ Unbrakonøgle
- ⑧ Spindellås
- ⑨ Afbryder

## SPECIFIKATIONER

<b>Model</b>	<b>9500D</b>
Skivediameter .....	100 mm
Omdrejninger (min <sup>-1</sup> ) .....	5 500
Længde .....	225 mm
Vægt .....	1,0 kg
Mærkespænding .....	7,2 V

- Ret til tekniske ændringer forbeholdes.
- Bemærk: Data kan variere fra land til land.

## Sikkerhedsbestemmelser

Af sikkerhedsgrunde bør De sætte Dem ind i de medfølgende Sikkerhedsforskrifter.

## VIGTIGE SIKKERHEDSFORSKRIFTER FOR LADER OG AKKU

1. **GEM DISSE FORSKRIFTER** — Denne brugsanvisning indeholder vigtige sikkerhedsforskrifter og betjeningsvejledninger.
2. **Før brug** bør De læse alle instruktioner og advarselsskiltninger vedrørende (1) oplader, (2) akku og (3) maskine.
3. **ADVARSEL** — Opladeren må kun bruges til opladning af originale genopladelige Makita akku-typer. Andre akku-typer kan sprænges og forårsage personskade eller ødelæggelser.
4. Udsæt ikke opladeren for regn eller sne.
5. Brug af tilbehør, der ikke er anbefalet eller solgt af Makita, kan medføre risiko for elektrisk stød, brand eller personskade.
6. For at minimere risikoen for skade på ledning og netstik, skal De altid trække i netstikket og ikke i ledningen, når opladeren tages ud af stikkontakten.
7. Sørg for at netledningen er placeret således, at man ikke træder på den, falder over den eller på anden måde kan beskadige den.
8. Brug aldrig opladeren hvis ledningen eller stikket er beskadiget — udskift omgående delene.
9. Brug aldrig opladeren hvis den har fået et voldsomt slag, er blevet tabt eller på anden måde er beskadiget.

10. Skil aldrig opladeren eller akkuen ad. Kontakt en kvalificeret reparatør når reparation eller vedligeholdelse er påkrævet. Forkert samling kan medføre risiko for elektrisk stød eller brand.

11. For at undgå risiko for elektrisk stød skal opladeren altid tages ud af stikkontakten, før den rengøres eller vedligeholdes. Denne risiko fjernes ikke ved blot at slukke for opladeren.

## YDERLIGERE SIKKERHEDSFORSKRIFTER FOR LADER OG AKKU

1. Opladd ikke akkuen når temperaturen er UNDER 10°C eller OVER 40°C.
2. Brug aldrig en transformator, generator eller jævnstrømsforsyning til opladning.
3. Sørg for at opladerens ventilationsåbninger ikke tildækkes.
4. Sæt altid beskyttelsesdækslet over akkuens poler, når den ikke er i brug.
5. Kortslut aldrig akkuen:
  - (1) Rør ikke polerne med noget ledende materiale.
  - (2) Opbevar ikke akkuen sammen med genstande af metal, som f.eks. søm og skruer.
  - (3) Udsæt aldrig akkuen eller opladeren for vand eller regn.
 En kortslutning af akkuen forårsager en voldsom strømudladning, der kan medføre overopvarmning, brand eller ødelæggelse af maskinen.
6. Opbevar ikke akkuen eller maskinen på steder hvor temperaturen kan komme over 50°C.
7. Akkuen indeholder cadmium og er dermed miljøaffald, den må ikke bortskaffes med almindeligt husholdningsaffald. Den må ikke brændes, da den kan eksplodere i åben ild. Akkuen skal, når den er udtjent, deponeres for genbrug. Spørg forhandleren om de gældende regler.
8. Udsæt ikke akkuen for slag eller andre voldsomme fysiske påvirkninger.
9. Oplad ikke akkuen i en kasse eller anden form for beholder. Akkuen skal oplades på et sted med god ventilation.

## YDERLIGERE SIKKERHEDSFORSKRIFTER FOR VÆRKTØJET

1. Vær opmærksom på, at dette værktøj altid er slået til, idet det ikke behøver at blive tilsluttet netstikket.
2. Værktøjet må kun anvendes med beskyttelses-skærm.
3. Anvend kun skiver, der har en maksimal betjeningshastighed mindst så høj som "Omdrejninger (pr. min.)", angivet på værktøjets typeskilt. Hvis der skal anvendes forkræbbede slibeskiver, bør det kun være fiberglas forstærkede skiver.
4. Før værktøjet tages i brug, bør slibeskiven kontrolleres omhyggeligt for brud eller skader. Revnede eller beskadigede slibeskiver bør omgående udskiftes.
5. Til vinkelsliberen bør kun anvendes flanger, der er anbefalet af Makita.
6. Vær opmærksom på, at spindel, flange (specielt montagearealet) eller sikringsmøtrikken ikke er beskadigede. En beskadigelse af disse dele kan i visse tilfælde føre til brud på slibeskiven.
7. Hold godt fast på værktøjet med begge hænder.
8. Hold hænderne væk fra roterende dele.
9. Forvis Dem om, at slibeskiven ikke berører emnet før værktøjet er slået til.
10. Før De bearbejder et emne, bør De kontrollere vinkelsliberen i tomgang for vibrationer eller rullende bevægelser. Disse kan være forårsaget af fejlagtig montage eller mangelfuld afbalancering af slibeskiven.
11. For slibning anvendes den side af slibeskiven, der er belagt med granulat.
12. Vær opmærksom på gnistregn. Vinkelsliberen bør holdes således, at gnister ikke flyver mod operatøren, andre personer, eller let antændelige materialer.
13. Lad ikke værktøjet løbe i tomgang. Betjen kun værktøjet når det holdes i begge hænder.
14. Rør ikke emnet straks efter slibningen; det kan være meget varmt og brænde huden.

## GEM DISSE FORSKRIFTER.

## ANVENDELSE

### Isætning eller udtagning af akku (Fig. 1)

- Kontroller altid at afbryderen er slået fra (i OFF-position) før der isættes en akku.
- For at fjerne akkuen vippes låsebøjlen ud og akkuen trækkes ud af maskinen.
- For at sætte en ny akku i, placeres denne så fjeren på akkuen passer med noten i åbningen på maskinen. Akkuen skubbes helt i bund og låsebøjlen vippes på plads. Kontrollér altid at låsebøjlen er helt lukket før maskinen tages i brug.
- Brug aldrig magt når akkuen sættes i. Hvis ikke akkuen glider i uden besvær, er det fordi den vender forkert.

### Opladning (Fig. 2)

1. Forbind laderen med strømforsyningen.
2. Isæt akkuen, således at plus- og minuspolerne på akkuen er på samme side som de tilsvarende symboler på laderen. Sæt akkuen helt ind i åbningen, således at den hviler på gulvet i laderens åbning.
3. Når akkuen er sat i, blinker ladelampen rødt og opladning begynder.
4. Når opladningen er færdig, slukker ladelampen. Opladetiden er som følger:  
Akku 7000, 7100, 7120, 9000, 9100, 9100A, 9120: cirka 60 minutter
5. Hvis De efterlader akkuen i opladeren, efter at opladecyklus er afsluttet, skifter opladeren til funktionen "kompensationsladning (vedligeholdelsesladning)".
6. Fjern akkuen fra opladeren efter afsluttet opladning, og afbryd opladeren fra strømforsyningen.

Akku-type	Kapacitet (mAh)	Antal celler
7000	1 300	6

### BEMÆRK:

- Laderen er beregnet til opladning af Makita akku. Brug den aldrig til andre formål eller til opladning af akku af andet fabrikat.
- Ved opladning af en ny akku eller en akku, der ikke har været brugt længe, kan det ske, at akkuen ikke oplades helt. Dette er normalt, og er ikke tegn på noget problem. Akkuen vil atter kunne oplades helt, når den har været henholdsvis afladet fuldstændigt og opladet nogle gange.
- Hvis De forsøger at oplade en akku, der lige er taget af en netop anvendt maskine, eller en akku, der har været efterladt på et sted, hvor den har været udsat for solens direkte stråler eller varme i lang tid, skal akkuen have lov at køle af. Sæt den derefter i igen, og forsøg opladning igen.
- Når De oplader en ny akku, eller en akku, der ikke har været i brug i lang tid, vil ladelampen sommetider slukkes meget hurtigt. Hvis dette forekommer, skal De tage akkuen ud og dernæst sætte den i igen. Hvis ladelampen slukkes indenfor et minut, selv efter at denne procedure er gentaget nogle gange, er akkuen død. Udskift den med en ny.

### Kompensationsladning (vedligeholdelsesladning)

Hvis De efterlade akkuen i opladeren for at forebygge spontan afladning efter en fuld opladning, skifter opladeren til dens "kompensationsladning (vedligeholdelsesladning)" funktion, og holder derved akkuen frisk og fuldt opladet.

## Tips til sikring af maksimal akku-levetid

1. Oplad akkuen, før den er fuldt afladet.  
Stop altid med at bruge maskinen, og oplad akkuen, når De bemærker reduceret maskinkraft.
2. Oplad aldrig en fuldt opladet akku.  
Over-opladning forkorter akkuens levetid.
3. Oplad akkuen ved en rumtemperatur på 10°C – 40°C.  
Lad en varm akku køle, før den oplades.

## Montering og afmontering af slibeskive (Fig. 3 og 4)

Vigtigt:

Kontrollér altid at maskinen er slukket, og at akkuen er taget ud før der monteres eller afmonteres en slibeskive.

Anbring skiven og den ydre flange på spindlen og skru den midlertidigt fast med skruen.

For at stramme skruen trykkes spindellåsen fast ned så spindlen ikke kan dreje. Skruen strammes fast til, med uret, ved hjælp af unbraconøglen.

For at fjerne skiven følges monteringsanvisningen i omvendt rækkefølge.

## Opbevaring af unbraconøgle (Fig. 5)

Unbraconøglen opbevares bekvemt på selve maskinen.

## Betjening (Fig. 6)

For at starte værktøjet trykkes der på afbryderkontakten. Slip kontakten for at stoppe. For vedvarende arbejde trykkes kontakten helt i bund, hvorefter den slippes. For at afbryde den fastlåste position trykkes afbryderkontakten i bund igen hvorefter den slippes.

FORSIGTIG:

Kontroller at afbryderkontakten fungerer normalt før akkuen sættes i værktøjet.

## Slibning med den forkrøbbele slibeskive (Fig. 7)

Hold godt fast på værktøjet. Tænd for værktøjet og sæt skiven på emnet så skiven og klingevinklen er parallelle. Før skiven konstant i retningen vist på **Fig. 7** således at der opnås en jævn slibning.

ADVARSEL:

- Pres ikke maskinen. Hvis der lægges for meget tryk på værktøjet, kan det beskadige både maskinen og slibeskiven.
- Fortsat brug af en slibeskive, der er slidt ned, kan forårsage at skiven sprænges og dermed medfører alvorlig personskade. Slibeskiver må ikke anvendes, efter de er slidt ned til en diameter på 75 mm. De skal fjernes og destrueres.

## VEDLIGEHOLDELSE

FORSIGTIG:

Sørg altid for at værktøjet er slukket, og at akkuen er taget ud før der gennemføres noget arbejde på selve værktøjet.

For at opretholde produktets sikkerhed og pålidelighed, bør reparation, vedligeholdelse og justering kun udføres af et autoriseret Makita Service Center.

- ① Låsbygel
- ② Kraftkasset
- ③ Laddlampa

- ④ Skruv
- ⑤ Yttre fläns
- ⑥ Sliprondell med försänkt nav

- ⑦ Sexkantsnyckel
- ⑧ Spindellåsning
- ⑨ Strömbrytare

## TEKNISKA DATA

<b>Modell</b>	<b>9500D</b>
Sliprondell med försänkt nav diameter .....	100 mm
Tomgångsvarvtal (min <sup>-1</sup> ) .....	5 500
Total längd .....	225 mm
Nettovikt .....	1,0 kg
Märkspänning .....	7,2 V DC

- På grund av det kontinuerliga programmet för forskning och utveckling, kan här angivna tekniska data ändras utan föregående meddelande.
- Observera! Tekniska data kan variera i olika länder.

### Säkerhetstips

För din egen säkerhets skull, bör du läsa igenom de medföljande säkerhetsföreskrifterna.

## SÄRSKILDA ANVISNINGAR FÖR LADDARE OCH KRAFTKASSETT

### OM LADDAREN...

1. Laddaren är konstruerad för laddning av Makitas kraftkassetter med spänningen 7,2, 9,6 eller 12 V. På laddarens märkskylt finns uppgift om dess sekundärspänning (laddnings-spänning). Varken laddaren eller kraftkassetten får användas i kombinationer med liknande produkter av annat fabrikat.
2. Laddaren skall anslutas till 230 V växelström. Anslutning får inte ske till motordrivet elverk eller spänningsomvandlare — även om dessa anges lämna 230 V växelström.
3. Vid laddning av fler än en kraftkasset måste minst 15 minuter förflyta mellan varje laddning, så att elektronikkomponenterna i laddaren hinner svalna.
4. Ventilationsöppningarna i laddarens hölje får ej blockeras. Observera att även bottenstycket har öppningar.

### OM KRAFTKASSETTEN...

1. Kontaktblecken på kraftkassetten måste skyddas från metallföremål. Vid en ev. kortslutning kan mycket höga strömmar uppträda och förstöra kraftkassetten och i värsta även fall förorsaka brand. Sätt alltid på det medföljande kontaktskyddet när kraftkassetten förvaras löst.
2. Ladda inte kraftkassetten vid en omgivningstemperatur under 10° eller över 40°.
3. Kraftkassetten kan lagras i åratall utan att förstöras. Den bör dock ej förvaras på ställen där temperaturen är, eller kan bli uppemot 50°. (Inte ovanligt i en bil en solig och het sommar-dag.)
4. Beroende på lagringstidens längd kommer en uppladdad kraftkasset att förlora mer eller mindre av energimängden på grund av själv-urladdning. Detta är dock normalt och full kapacitet återfås efter 3 – 4 upp- och urladdningar. Helt nya kraftkassetter bör också laddas upp och ur ("cyklas") några gånger.
5. Undvik skvättladdning! Bästa prestanda hos kraftkassetten erhålls, när den normalt används tills den är helt urladdad och därefter laddas upp fullt igen. Om det skulle visa sig att användningstiden blir allt kortare efter laddningarna kan dock ursprunglig kapacitet mestadels återställas med ett par fullständiga ur- och uppladdningar. Urladdning sker enklast genom att spärra maskinens strömställare i tillslaget läge och låta motorn gå tills den stannar.

### OM MILJÖN...

Battericellerna i kraftkassetten innehåller som aktiv komponent den miljöfarliga tungmetallen kadmium och skall enligt lag tas om hand för återvinning, när de är förbrukade. Lämna in kraftkassetten till inköpsstället eller vilken annan butik som helst med försäljning av uppladdningsbara batterier eller apparater. I landets kommuner finns dessutom återvinnings- eller miljöstationer (bensinstationer, sopstationer m fl), som bl a tar emot Nickel-kadmiumbatterier.

## TILLÄGGSANVISNINGAR

1. Glöm ej att denna maskin alltid är i driftsläge eftersom det inte behövs kopplas in i ett vägguttag.
2. Se till att skydden sitter på plats.
3. Använd endast rondeller med en maximal driftshastighet på lägst det värde som "obelastat varvtal" anger på verktygets namnplåt. Var noga med att endast använda fiberglasförstärkta rondeller vid användande av rondeller med försänkt nav.
4. Kontrollera rondellen före användandet för att upptäcka sprickor eller skador. Byt genast ut rondeller som har sprickor eller på annat sätt är skadade.
5. Använd endast flänsar som är avsedda för denna maskin.
6. Var försiktig med att inte orsaka skador på spindeln, flänsen (speciellt monteringsytan) samt låsmuttern. Skador på dessa delar kan resultera i att rondellen går sönder.
7. Håll maskinen i ett stadigt grepp.
8. Håll händerna borta från roterande delar.
9. Se noga till att rondellen inte är i kontakt med arbetsstycket innan strömbrytaren slås till.
10. Låt maskinen gå en stund innan arbetet på ett arbetsstycke påbörjas. Laktta rondellen för att upptäcka eventuella vibrationer eller ojämn drift, vilket skulle kunna indikera felaktig montering eller en dåligt balanserad rondell.
11. Använd den för ändamålet avsedda ytan av rondellen för att utföra slipningen.
12. Se upp för flygande gnistor. Håll maskinen så att gnistor flyger iväg från dig själv och andra personer eller lättantändliga vätskor.
13. Lämna inte maskinen i driftsläge. Använd maskinen endast då den hålls i handen.
14. Vidrör inte arbetsstycket direkt efter arbetets slutförande; det kan vara extremt hett och kan orsaka brännskador på huden.

## SPARA DESSA ANVISNINGAR.

## BRUKSANVISNING

### Kraftkassetten (Fig. 1)

- Kassetten laddas upp via laddarna DC7100 för 230 V eller DC7112 avsedd för 12 V likström från t ex ett bilbatteri.
- Om kraftkassetten ej skall användas under en längre period, bör den förvaras svalt – laddad eller oladdad är av underordnad betydelse. Om kassetten under lång tid varit oladdad, kan det däremot inträffa att den ej för mår ta emot full laddning med en gång. Detta är dock normalt, och full laddning är åter möjlig efter att kassetten laddats ur ett par gånger. Se även avsnittet 'Om kraftkassetten...'

### Laddaren (Fig. 2)

1. Koppla batteriladdaren till strömkällan.
2. Sätt i batteripaketet så att plus- och minuskontaktarna på batteripaketet är på samma sida som respektive markeringar på batteriladdaren. Skjut in batteripaketet helt i laddningskammaren så att det vilar mot dess botten.
3. När batteripaketet sätts in kommer laddningslampan att börja blinka med rött ljus, och laddningen påbörjas.
4. När laddningen är avslutad slocknar laddningslampan. Laddningstiden är enligt följande: Batteri 7000, 7100, 7120, 9000, 9100, 9100A, 9120; cirka 60 minuter
5. Om du låter batterikassetten sitta kvar i laddaren efter att laddningen har avslutats, övergår laddaren till läget för "strörladdning (underhållsladdning)".
6. Ta bort batteriet från laddaren efter avslutad laddning, och dra ut laddarens kontakt ur strömkällans uttag (nätuttaget).

Batterityp	Kapacitet (mAh)	Antal celler
7000	1 300	6

### FÖRSIKTIGHET!

- Batteriladdaren är endast avsedd för uppladdning av Makitas batteripaket. Använd den aldrig för några andra ändamål eller för uppladdning av batteripaket av andra fabriker.
- Vid uppladdning av ett helt nytt batteripaket, eller ett batteripaket som inte använts på länge, kan det hända att det inte går att ladda upp det helt. Detta är dock normalt, och tyder inte på något fel. När väl batteripaketet laddats ur helt och sedan laddats upp igen ett par gånger går det att ladda upp helt och hållet.
- När du laddar ett batteripaket från en maskin som nyss har använts, eller ett batteripaket som har legat på en plats som är utsatt för direkt solljus eller annan värme under en längre tid, bör du låta det få svalna först. Sätt sedan i det igen och försök ladda det på nytt.
- Det inträffar ibland att laddningslampan slocknar strax efter att laddningen har börjat, vid uppladdning av ett nytt batteri och batterier som inte har använts på länge. Ta bort batteriet om detta skulle inträffa, och sätt sedan i det igen. Om laddningslampan slocknar inom en minut även efter att denna procedur har upprepats några gånger betyder det att batteriet är dött. Byt ut det mot ett nytt.

### Strörladdning (underhållsladdning)

Laddaren övergår till läget för "strörladdning (underhållsladdning)" om du lämnar kvar batteripaketet i laddaren, för att förhindra att batteriet laddas ur spontant efter en fulladdning, och batteripaketet kan därmed hållas fräscht och fulladdat.

## Tips för att upprätthålla maximal livslängd för batteriet

1. Ladda upp batteripaketet innan det är fullständigt urladdat.  
Avbryt alltid arbetet som du utför med maskinen, och ladda upp batteripaketet, när du märker att kraften i maskinen minskar.
2. Ladda aldrig ett fulladdat batteripaket.  
Överladdning minskar batteriets livslängd.
3. Ladda batteripaketet i rumstemperatur vid 10°C – 40°C.  
Låt ett batteripaket, som har blivit varmt, svalna innan det laddas.

## Montering och demontering av rondeller med försänkt nav (Fig. 3 och 4)

### Viktigt!

Se alltid till att maskinen är avstängt och att batteripaketet är urtaget innan montering eller demontering av rondellen genomförs.

Passa in rondellen och den yttre flänsen på spindeln och fäst tillfälligt med skruven.

Drag åt skruven genom att först trycka kraftigt på spindellåsningen så att spindeln inte kan rotera, och fäst sedan skruven ordentligt medurs med sexkantsnyckeln.

Följ monteringsanvisningen i omvänd ordning för att ta bort rondellen.

## Förvaring av sexkantsnyckeln (Fig. 5)

Sexkantsnyckeln kan praktiskt förvaras fäst på maskinen när den inte används.

## Strömbrytarens funktion (Fig. 6)

För att starta verktyget behöver du endast trycka in strömbrytaren. Släpp strömbrytaren för att stanna. Tryck in strömbrytaren fullt och släpp den sedan för kontinuerlig drift. Tryck in strömbrytaren fullt och släpp den sedan för att stanna verktyget från det låsta läget.

### FÖRSIKTIGHET!

Se till att strömbrytaren fungerar normalt innan batteriet sätts fast i verktyget.

## Slipning av eggverktyg med rondeller med försänkt nav (Fig. 7)

Håll maskinen stadigt. Slå på maskinen och anlägg sedan rondellen mot arbetsstycket så att rondellen och bladet är parallella. För rondellen i en konstant rörelse i den riktning som visas i **fig. 7** så att slipningen blir jämn.

### VARNING!

- Det är aldrig nödvändigt att pressa maskinen. Tvång och överdrivet tryck kan orsaka farliga haverier av rondellen.
- Fortsatt användande av utslitna rondeller kan medföra att rondellen exploderar och orsakar svåra personskador. Rondeller med försänkt nav bör inte användas efter att de slitits ner till en diameter av 75 mm. Att använda rondellen efter att den slitits ner till denna punkt är inte säkert, och rondellen bör tas ur bruk och göras obrukbar genom att medvetet förstöras.

## UNDERHÅLL

### FÖRSIKTIGHET!

Tillse alltid att verktyget är fränkopplad och att batteriet tagits ur verktyget innan Du utför arbete på denna.

För att bibehålla produktens säkerhet och tillförlitlighet, bör alltid reparationer, underhållsservice och justeringar utföras av auktoriserad Makita serviceverkstad.

- ① Deksel
- ② Batteri
- ③ Ladelampe

- ④ Skru
- ⑤ Ytre flens
- ⑥ Slipeskive med forsenket nav

- ⑦ Sekskantnøkkel
- ⑧ Spindellås
- ⑨ Startknapp

## TEKNISKE DATA

<b>Modell</b>	<b>9500D</b>
Skivediameter .....	100 mm
Hastighet (min <sup>-1</sup> ) .....	5 500
Totallengde .....	225 mm
Netto vekt .....	1,0 kg
Merkespenning .....	D.C. 7,2 V

- Grunnet det kontinuerlige forsknings- og utviklingsprogrammet, forbeholder vi oss retten til å foreta endringer i tekniske data uten forvarsel.
- Merknad: Tekniske data kan variere fra land til land.

### Sikkerhetstips

For din egen sikkerhets skyld ber vi deg lese de medfølgende sikkerhetsreglene.

## SIKKERHETSREGLER FOR HURTIGLADER

1. Ta vare på bruksanvisningen — den inneholder viktige sikkerhetsregler og bruksveiledning.
2. Les alle sikkerhetsregler før hurtigladeren tæs i bruk.
3. Reduser faren for skader — bruk kun batterier av Makita type. Andre typer batterier kan eksplodere og forårsake skader, både på personer og omgivelsene.
4. Utsett ikke laderen for regn eller snø.
5. Rykk ikke i ledningen for å løsrive støpselet fra kontakten.
6. Sørg for at ledningen ligger slik at ingen trår på eller snubler i den. Hold ledningen unna varme og skarpe kanter.
7. Bruk ikke laderen hvis ledningen eller støpselet er skadet.
8. Har hurtigladeren falt i gulvet eller vært utsatt for slag eller på annen måte vært utsatt for skade, bør den repareres på autorisert verksted.
9. Demonter ikke lader eller batteri på egen hånd. Feil montering kan medføre fare for elektriske støt. La et autorisert verksted utføre reparasjoner hvis nødvendig.
10. Faren for elektriske støt ved rengjøring og vedlikehold reduseres ved å fjerne støpselet fra kontakten. Nullstilling av kontrollbrytere reduserer ikke denne faren.

## EKSTRA SIKKERHETSREGLER FOR LADER OG BATTERI

1. Ikke lad batteriet ved temperaturer UNDER +10°C eller OVER +40°C.
2. Kan ikke brukes med opp transformator, aggregat eller likestrømskontakt.
3. Sørg for at luft hullene ikke tildekkes eller tettes igjen.
4. Batteriterminalene må alltid være dekket til med batteridekslet når batteriet ikke er i bruk.
5. Dette kan medføre kortslutning av batteriet:
  - (1) Terminalen må ikke komme i kontakt med strømførende materialer.
  - (2) Unngå å oppbevare batteriet sammen med andre metallgjenstander som f. eks. spikre, mynter etc.
  - (3) Batteriet må ikke utsettes for vann eller regn.

Et batteri som kortsluttes kan forårsake stor elektrisk strømvang, overoppheting, brannskader og driftsstans.

6. Hverken verktøy eller batteri må oppbevares på steder hvor temperaturen kan nå eller overskride +50°C.
7. Kast ikke batteriet på åpen ild, selv om det er ødelagt eller totalt utslitt. Batteriet kan da eksplodere.
8. Batteriet må ikke falle på gulvet, ristes eller utsettes for slag.
9. Batteriet må ikke lades opp inni en beholder av noe slag. Opplading av batteriet må foregå på et sted hvor ventilasjonen er god.

## EKSTRA SIKKERHETSREGLER FOR VERKTØYET

1. Ha alltid i tankene at verktøyet er klar til bruk til enhver tid ettersom det går på batteri.
2. Verne dekslene skal alltid være påmontert.
3. Det må bare benyttes slipeskiver som har en maksimalhastighet indikert med "Tomgangshastighet 0/min" på verktøyets navneplate. Ved bruk av senket midtskive må det bare brukes fiberglassforsterkede skiver.
4. Se etter at skiven er fri for sprekker eller andre skader før bruk. Hvis skiven på en eller annen måte er skadet, må den skiftes ut.
5. Bare flenser som er spesifisert for dette verktøyet må brukes.
6. Vær varsom så ikke spindel, flens (spesielt monteringsflaten) eller låsemutter blir skadet. Hvis de nevnte delene brukes i ødelagt tilstand, kan det forårsake at skiven brykker.
7. Hold godt fast i verktøyet.

8. Hold hendene unna roterende deler.
9. Slipeskiven må ikke komme i berøring med arbeidsstykket før verktøyet settes igang.
10. Før maskinen brukes på arbeidsstykket, bør den gå et par minutter først. Se etter om det forekommer vibrasjoner eller slingring som kan være tegn på feil montering eller en dårlig balansert skive.
11. Bruk den siden av skiven som er beregnet til sliping.
12. Se opp for gnister. Hold verktøyet slik at eventuelle gnister ikke treffer andre personer eller brennbare materialer i nærheten.
13. Forlat aldri verktøyet når det er i gang. Verktøyet må bare betjenes når det holdes for hånd.
14. Rør aldri arbeidsstykket like etter sliping, det kan være ekstremt varmt og forårsake brannskader.

## TA VARE PÅ DISSE INSTRUKSENE.

### BRUKSANVISNINGER

#### Montering og demontering av batteriet (Fig. 1)

- Verktøyet må alltid slås av før batteriet settes i eller tas ut.
- Batteriet fjernes ved å trekke ut dekslet på verktøyet og ta fatt i begge sidene på batteriet samtidig som det dras ut av kammeret.
- Batteriet settes i ved å passe tungen på batteriet inn etter rillen i kammeret og så skyve det på plass. Sett dekslet på plass igjen og sørg for at det sitter som det skal før verktøyet tas i bruk.
- Batteriet må ikke settes i med makt. Hvis det ikke med letthet glir på plass er det fordi det settes i på feil måte.

#### Lading (Fig. 2)

1. Sett batteriladerens støpsel inn i stikkkontakten.
2. Sett i batteripakken slik at pluss- og minuspolene på batteripakken vender samme vei som respektive poler på batteriladeren. Sett batteripakken helt inn i kammeret slik at den hviler mot bunnen.
3. Når batteriet settes inn, vil ladelampen blinke rødt og ladingen begynne.
4. Når ladingen er ferdig, slukker ladelampen. Ladetiden er som følger:  
Batteri 7000, 7100, 7120, 9000, 9100, 9100A, 9120: ca. 60 minutter.
5. Hvis batteriet blir stående i laderen etter at oppladingscyklusen er ferdig, vil laderen gå over i "drypplading (vedlikeholdslading)" modus.
6. Etter ladingen fjernes batteriet fra laderen og laderens støpsel koples fra stikkkontakten.

Batteritype	Kapasitet (mAh)	Antall celler
7000	1 300	6

NB!

- Batteriladeren er til lading av Makita batteripakke. Den må aldri brukes til andre formål eller til batterier av andre fabrikat.
- Når du lader opp et nytt batteri eller et batteri som ikke har vært brukt på en lang stund, kan det være vanskelig å lade det helt opp. Dette er normalt og ikke tegn på noe galt. Batteriet kan lades helt opp etter at det har vært ladet opp og ut noen ganger.
- Når du lader opp et batteri fra et verktøy som nettopp har vært i bruk eller et batteri som har ligget i solen eller har vært utsatt for varme en lang stund, må det avkjøles først. Sett det inn på nytt og prøv igjen.
- Når du lader opp et nytt batteri eller et batteri som ikke har vært i bruk på en lang stund, kan det forekomme at ladelampen slukker raskt. Hvis dette skjer, tar du ut batteriet og setter det inn på nytt. Hvis ladelampen slukker innen ett minutt selv om denne prosedyren gjentas et par ganger, er batteriet utgått. Skift det ut med et nytt.

#### Drypplading (vedlikeholdslading)

Hvis du lar batteriet stå i laderen for å forhindre utlading etter full opplading, vil laderen gå over i "dryppladningsmodus" (vedlikeholdslading) og holde batteriet i oppladet stand.

#### Noen tips for å vedlikeholde batteriets maksimale levetid

1. Lad batteriet opp før det blir helt utladet. Stans maskinen og lad opp batteriet så snart du merker at maskineffekten begynner å synke.
2. Lad aldri opp et helt oppladet batteri. Overopplading vil redusere verktøyets levetid.
3. Lad batteriet opp under romtemperatur på 10°C – 40°C.  
Et varmt batteri bør avkjøles før det lades opp.

#### Montering eller demontering av senket midtskive (Fig. 3 og 4)

Viktig!

Sørg alltid for at verktøyet er avslått og batterienheten tatt ut før montering eller demontering av slipeskive.

Monter skive og ytre flens på spindelen og fest midlertidig med skruen.

Skruen strammes ved å trykke spindellåsen godt ned slik at spindelen ikke kan rotere og deretter trekke den forsvarlig til med sekskantnøkkelen.

Skiven demonteres ved å følge monteringsprosedyren i omvendt rekkefølge.

#### Oppbevaring av sekskantnøkkel (Fig. 5)

Når sekskantnøkkelen ikke er bruk, finnes det en praktisk oppbevaringsplass for den.

### **Startknapp (Fig. 6)**

Verktøyet startes ved å trykke inn startknappen. Slipp knappen for å stoppe. Når kontinuerlig drift er ønskelig, trykkes knappen helt inn og slippes. Denne sperren frigjøres ved å trykke knappen helt inn en gang til og så slippe den igjen.

NB!

Før batteriet settes i verktøyet, må det sjekkes at knappen virker som den skal.

### **Sliping med senket midtskive (Fig. 7)**

Hold godt fast i verktøyet. Slå verktøyet på og senk det ned mot redskapen som skal slipes slik at skive- og bladvinkel er parallel. Beveg skiven kostant i samme retning som vist i **fig. 7** slik at sliperesultatet blir jevnt.

ADVARSEL:

- Det bør aldri være nødvendig å presse verktøyet. For stort trykk kan forårsake at skiven knekker og dette kan være farlig.
- Kontinuerlig bruk med utslitt skive kan resultere i at skiven eksploderer med alvorlige personskader til følge. Senket midtskive bør ikke brukes etter at det er slitt ned til 75 mm i diameter. Bruk av skiven utover dette medfører stor skaderisiko og må derfor demonteres og destrueres slik at det ikke lenger kan brukes.

## **SERVICE**

NB!

Før det utføres arbeider på verktøyet må du alltid forvise seg om at verktøyet er slått av og akkumulatoren er tatt ut.

Før å garantere at verktøyet arbeider sikkert og pålitelig bør reparasjoner, servicearbeider eller innstillinger utføres av et autorisert Makita-serviceverksted.

- |              |                             |                  |
|--------------|-----------------------------|------------------|
| ① Pohjalevy  | ④ Ruuvi                     | ⑦ Kuusioavain    |
| ② Akku       | ⑤ Ulkolaippa                | ⑧ Akselilukitsin |
| ③ Latausvalo | ⑥ Keskeitä ohennettu laikka | ⑨ Virtakytkin    |

**TEKNISET TIEDOT**

<b>Malli</b>	<b>9500D</b>
Keskeltä ohennetun laikan läpimitta .....	100 mm
Joutokäynti (min <sup>-1</sup> ) .....	5 500
Kokonaispituus .....	225 mm
Paino .....	1,0 kg
Antoteho .....	7,2 V tasavirta

- Jatkuvan tutkimus- ja kehitysohjelman vuoksi pidämme oikeuden muuttaa tässä mainittuja teknisiä ominaisuuksia ilman ennakkoilmoitusta.
- Huomautus: Tekniset ominaisuudet saattavat vaihdella eri maissa.

**Turvaohjeita**

Oman turvallisuutesi vuoksi lue mukana seuraavat turvaohjeet.

**TÄRKEITÄ TURVAOHJEITA  
AKKULATURIA JA AKKUPARISTOA  
VARTEN**

1. **SÄÄSTÄ KÄYTTÖOHJEET** — Tämä käsikirja sisältää tärkeitä turvaohjeita ja akkulaturin käyttöohjeet.
2. Ennen akkulaturin käyttöä lue kaikki (1) akkulaturin, (2) akun ja (3) koneen käyttöohjeet sekä varoitusmerkinnät niihin kiinnitetyistä kilvistä.
3. **VARO** — Onnettomuuksien välttämiseksi lataa vain MAKITA - merkityjä, uudelleenladattavia akkuja. Toisenmerkiset akut voivat ladattaessa räjähtää aiheuttaen mahdollisesti myös henkilöön kohdistuvia onnettomuuksia tai muita vahinkoja.
4. Älä jätä akkulaturia vesisateeseen tai lumeen.
5. Laitteen tai koneen käyttö, jota akkulaturin valmistaja ei ole suositellut tai toimittanut, voi johtaa tulipalon syttymiseen, sähköiskuun tai onnettomuuksiin sitä käyttäville henkilöille.
6. Pistoke- ja kaapelivaurioiden estämiseksi, vedä mieluummin pistokkeesta kuin kaapelista, akkulaturia pistorasiasta irrottaessasi.
7. Varmista kaapelin sijoitus siten ettei sen päälle voida astua, siihen kompastua tai ettei sitä voida venyttää vetämällä vaurioittaen.
8. Älä käytä akkulaturia kaapelin tai pistokkeen vaurioituttua — uusi ne välittömästi.
9. Älä käytä akkulaturia jos siihen on kohdistunut kova isku tai muuten mahdollisesti vahingoittunut. Toimita akkulaturi ensin sähkölaitehuoltoon tarkistettavaksi.

10. Älä yritä itse korjata akkulaturia. Älä pura itse akkulaturia tai akkupatruunaa, toimita ne sähkölaitehuoltoon tarkistettavaksi ja tarvittaessa huollettavaksi ja korjattavaksi. Virheellinen kokoonpano voi aiheuttaa sähköiskun tai tulipalon syttymisen.
11. Sähköiskuvaaran estämiseksi, irrota akkulaturin pistoke sähköverkon pistorasiasta aina ennen kunnossapitohuollon tai puhdistamisen aloittamista. Virtakatkaisijoiden kääntämisen pois päältä ei poista tätä vaaraa.

**LISÄ-TURVAOHJEITA AKKULATURIA JA  
AKKUPARISTOA VARTEN**

1. Älä lataa akkuparistoa jos lämpötila on alle +10°C tai yli +40°C.
2. Älä yritä lataamista säätömuuntajalla, moottorilaturilla tai tasavirtapistorasialla.
3. Älä peitä akkulaturia. Estä tuuletusaukkojen tukkeutuminen.
4. Peitä akkuliittimet aina akkukannella, kun akkua ei käytetä.
5. Älä kytke akkua oikosulkuun:
  - (1) Älä kosketa napoja sähköä johtavilla esineillä.
  - (2) Älä säilytä akkua muiden metalliesineiden joukossa, kuten naulat, kolikot, työkalut, jne.
  - (3) Älä jätä akkua veteen tai sateeseen.
6. Oikosulku akussa voi aiheuttaa suuren virtahäviön, ylikuumenemisen, mahdollisia palovammoja sekä rikkoutumisen.
7. Älä säilytä konetta ja akkuparistoa kohteissa, joissa lämpötila voi nousta tai ylittää +50°C.
8. Älä hävitä akkuparistoa polttamalla vaikka se olisikin pahoin vaurioitunut tai täydellisesti loppuunkulunut. Akkuparisto voi räjähtää tulesa.
9. Varo pudottamasta, ravistamasta tai iskemästä akkua.
10. Älä säilytä akkua laatikossa tai muussa suljetussa tilassa. Akun on oltava latauksen aikana tilassa, jossa on hyvä ilmanvaihto.

## LISÄTURVAOHJEITA

1. Muista, että tämä kone on aina käyttövalmiina, koska sitä ei tarvitse liittää pistorasiaan.
2. Pidä suojukset paikallaan.
3. Käytä ainoastaan laikkoja, joiden suurin käyttönopeus on vähintään yhtä korkea kuin koneen arvokilvessä ilmaistu tyhjäkäyntinopeus "No Load RPM". Jos käytät keskeltä ohennettua laikkaa, pidä huolta, että käytät vain lasikuituvahvisteista laikkaa.
4. Tarkasta laikka huolellisesti ennen käyttöä mahdollisten murtumien ja vaurioiden varalta. Vaihda murtunut tai vaurioitunut laikka välittömästi uuteen.
5. Käytä ainoastaan tälle koneelle tarkoitettuja laippoja.
6. Varo, ettet vahingoita karaa, laippoja (etenkään sen asennuspintaa) tai lukkomutteria. Näiden osien vauriot saattavat aiheuttaa laikan rikkoutumisen.
7. Pitele konetta tiukasti.
8. Pidä kädet loitolla pyörivistä osista.
9. Varmista, että laikka ei kosketa työkappaletta ennen koneen käynnistämistä.
10. Ennen kuin työstät koneella työkappaletta, anna sen käydä jonkin aikaa. Mahdollinen värinä tai huojunta kertoo huonosta asennuksesta tai heikosti tasapainotetusta laikasta.
11. Käytä hiomiseen sitä puolta laikasta, joka on siihen tarkoitettu.
12. Varo lentäviä kipinöitä. Pitele konetta siten, että kipinät lentävät pois päin itsestäsi ja muista henkilöistä sekä herkästi syttyvistä materiaaleista.
13. Älä jätä konetta käyntiin. Käytä konetta vain kun pitelet sitä käsissäsi.
14. Älä kosketa työkappaletta heti hionnan jälkeen. Se saattaa olla erittäin kuuma ja polttaa ihoasi.

## SAILYTÄ NÄMÄ OHJEET.

## KÄYTTÖOHJEET

### Akun asentaminen tai poistaminen (Kuva 1)

- Kytke kone aina POIS päältä ennen akun asentamista tai poistamista.
- Akkua irrottaessasi avaa ensin koneen pohjalevy. Tartu akkuun molemmilta puolilta ja vedä se ulos koneesta.
- Akkua asentaessasi työnnä akku koneeseen kielekkeen asettaessa kahvan sisäpuoliseen uraan. Sulje pohjalevy. Varmista, että pohjalevy on täydellisesti sulkeutunut ennen koneen käynnistämistä.
- Älä käytä voimaa asentaessasi akkua. Jos akku ei mene sisään herkästi, se ei ole oikeassa asennossa.

### Lataaminen (Kuva 2)

1. Liitä akkulataajan virtajohto pistorasiaan.
2. Aseta akku siten, että sen plus- ja miinusnavat tulevat samalle puolelle kuin akkulataajan vastavat merkinnät. Työnnä akku kokonaan aukkoon siten, että se lepää lataajan aukon pohjalla.
3. Kun akku on asetettu paikalleen, latausvalo vilkkuu punaisena ja lataus alkaa.
4. Kun lataus on valmis, latausvalo sammuu. Latausaika on:  
Akku 7000, 7100, 7120, 9100, 9100A, 9120: noin 60 minuuttia
5. Jos jätät akun akkulataajaan latauksen päätyttyä, lataaja siirtyy heikkovirtalatausmuodolle (jatkuvalle lataukselle).
6. Irrota akku lataajasta ja lataajan virtajohto pistorasiasta latauksen jälkeen.

Akkutyyppi	Kapasiteetti (mAh)	Kennojen lukumäärä
7000	1 300	6

### VARO:

- Akkulataaja on tarkoitettu Makitan akkujen lataamiseen. Älä koskaan käytä sitä muiden valmistajien akkujen lataamiseen.
- Kun lataat uutta akkua tai akkua, jota ei ole ladattu pitkään aikaan, sitä ei ehkä voida ladata täyteen. Tämä on normaalia ei ole oire viasta. Akku voidaan ladata täyteen, kun se on purettu kokonaan ja ladattu muutamia kertoja.
- Kun lataat akkua, jolla on juuri käytetty laitetta tai akkua, joka on ollut auringonvalolle tai kuumuudelle alttiina pitkän aikaa, anna sen jäähtyä. Aseta akku takaisin paikalleen ja yritä latausta uudelleen.
- Kun lataa uutta akkua tai akkua, jota ei ole käytetty pitkään aikaan, latausvalo saattaa toisinaan sammua pian. Jos näin käy, irrota akku ja aseta se takaisin paikalleen. Jos latausvalo sammuu minuutin kuluessa toistettuasi tämän muutamia kertoja, akku on kulunut loppuun. Vaihda akku uuteen.

### Heikkovirtalataus

Jos jätät akun laturiin estääksesi akun tyhjenemisen itsestään täyteen lataamisen jälkeen, laturi kytkeytyy heikkovirtalatausmuodolle, joka pitää akun jatkuvasti täydessä latauksessa.

### Vinkkejä akun käyttöäin maksimoimiseksi

1. Lataa akku, ennen kuin se on kokonaan tyhjennyt. Lopeta aina laitteella työskentely ja lataa akku, jos huomaat voiman vähenevän laitteesta.
2. Älä koskaan lataa täyteen ladattua akkua. Liiallinen lataaminen lyhentää akun käyttöikää.
3. Lataa akku huoneenlämmössä 10°C – 40°C. Anna kuumen akun viilentyä ennen sen lataamista.

## Keskeltä ohennetun laikan kiinnittäminen ja irrottaminen (Kuva 3 ja 4)

Tärkeää:

Varmista aina, että kone on sammutettu ja että akku on irrotettu, ennen kuin kiinnität tai irrotat laikan.

Aseta laikka ja ulkolaippa karalle ja kiinnitä tilapäisesti ruuvilla.

Kiristä ruuvi painamalla akselilukitusta tiukasti siten, että kara ei pääse kiertymään. Kiristä sitten ruuvi myötäpäivään kuusioavaimella.

Laikka irrotetaan tekemällä kiinnitystoimet päinvas-  
taisessa järjestyksessä.

## Kuusioavaimen säilyttäminen (Kuva 5)

Kun kuusioavainta ei käytetä, sitä voidaan säilyttää näppärästi rungon sisällä.

## Virtakytkimen käyttäminen (Kuva 6)

Kone käynnistetään yksinkertaisesti painamalla virta-  
kytkintä. Kone pysähtyy vapautettaessa kytkin. Kone-  
ta voidaan käyttää jatkuvasti painamalla kytkin  
kokonaan pohjaan ja vapauttamalla se. Tämä lukitus-  
asento puretaan painamalla virtakytkintä uudelleen ja  
vapauttamalla se.

VARO:

Varmista, että virtakytkin toimii moitteettomasti,  
ennen kuin asetat akun paikalleen.

## Teroittaminen keskeltä ohennetulla laikalla (Kuva 7)

Pitele konetta tiukasti. Käynnistä kone ja paina laik-  
kaa kevyesti työkappaletta vasten siten, että laikka ja  
terän särmä ovat samansuuntaiset. Liikuta laikkaa  
tasaisesti **kuvassa 7** osoitettuun suuntaan siten, että  
hionta on tasaista.

VAROITUS:

- Laitteen työntäminen väkisin ei ole koskaan tarpeel-  
lista. Väkisin työntäminen ja liiallinen painaminen  
voivat aiheuttaa vaarallisen laikan rikkoutumisen.
- Kuluneen laikan jatkuva käyttö saattaa aiheuttaa  
laikan hajoamisen kappaleiksi ja vakavan loukkaan-  
tumisen. Keskeltä ohennettua laikkaa ei tule käyt-  
tää, kun se on kulunut läpimitaltaan 75 mm:n kokoi-  
seksi. Laikan käyttö tämän jälkeen on vaarallista.  
Tällainen laikka tulee poistaa käytöstä ja tuhota  
käyttökelvottomaksi.

## HUOLTO

VARO:

Varmistaudu aina ennen kaikkia koneelle suoritettavia  
toita, että kone on pysäytetty ja akku irrotettu.

Laitteen käyttövarmuuden ja turvallisuuden vuoksi  
korjaukset ja muut huolto- ja säätötyöt saa suorittaa  
ainoastaan Makitan hyväksymä huoltopiste.

- ① Πλάκα ρύθμισης
- ② Κασέτα μπαταρίας
- ③ Φωτάκι φόρτισης
- ④ Βίδα

- ⑤ Εξωτερική φλάντζα
- ⑥ Ορθογώνιος δίσκος τροχού
- ⑦ Εξαγ. κλεδί

- ⑧ Εξάρτημα μπλοκαρίσματος άξονα
- ⑨ Κουμπί διακόπτη

## ΤΕΧΝΙΚΑ ΧΑΡΑΚΤΗΡΙΣΤΙΚΑ

<b>Μοντέλο</b>	<b>9500D</b>
Διάμετρος ορθογώνιος δίσκος τροχού ...	100 χιλ.
Ταχύτητα χωρίς φορτίο (min <sup>-1</sup> ) .....	5.500
Συνολικό μήκος .....	225 χιλ.
Καθαρό βάρος .....	1,0 Χγρ
Εξόδος .....	D.C. 7,2 V

- Λόγω του συνεχιζόμενου προγράμματος έρευνας και ανάπτυξης, οι παρούσες προδιαγραφές υπόκεινται σε αλλαγή χωρίς προειδοποίηση.
- Παρατήρηση: Τα τεχνικά χαρακτηριστικά μπορεί να διαφέρουν από χώρα σε χώρα.

### Υποδείξεις ασφάλειας

Για την προσωπική σας ασφάλεια, ανατρέξτε στις εσώκλειστες οδηγίες ασφάλειας.

## ΣΗΜΑΝΤΙΚΕΣ ΟΔΗΓΙΕΣ ΑΣΦΑΛΕΙΑΣ ΓΙΑ ΣΥΣΚΕΥΗ ΦΟΡΤΙΣΗΣ ΚΑΙ ΜΠΑΤΑΡΙΑ

1. **ΦΥΛΑΞΕΤΕ ΑΥΤΕΣ ΤΙΣ ΟΔΗΓΙΕΣ** — Αυτό το εγχειρίδιο περιέχει σημαντικές οδηγίες ασφάλειας και χρήσης της συσκευής φόρτισης.
2. Πριν χρησιμοποιήσετε τη συσκευή φόρτισης, διαβάστε όλες τις οδηγίες και προειδοποιητικά σημεία (1) στην συσκευή φόρτισης, (2) στη μπαταρία, και (3) στη συσκευή που χρησιμοποιεί την μπαταρία.
3. **ΠΡΟΣΟΧΗ** — Για να μειωθεί ο κίνδυνος τραυματισμού, φορτίζετε μόνο μπαταρίες **ΜΑΚΙΤΑ** επαναφορτιζόμενου τύπου. Μπαταρίες άλλου τύπου μπορεί να εκραγούν, πληγώνοντας σας και προκαλώντας ζημιές.
4. Μην εκθέσετε τη συσκευή φόρτισης σε βροχή ή χιόνι.
5. Χρήση εξαρτήματος που δεν συστήνεται ή δεν πωλείται από τον κατασκευαστή της συσκευής φόρτισης μπορεί να προκαλέσει φωτιά, ηλεκτρικό σοκ, ή να σας τραυματίσει.
6. Για να μειωθεί ο κίνδυνος ζημιάς στην πρίζα και στο καλώδιο, όταν αποσυνδέετε τη συσκευή φόρτισης από την παροχή ρεύματος, πιάνετε και τραβάτε από την πρίζα και όχι από το καλώδιο.
7. Βεβαιωθείτε ότι το καλώδιο βρίσκεται σε θέση που ούτε θα το πατήσουν ούτε θα σκονταψουν πάνω του ούτε μπορεί να πάθει ζημιά με οποιοδήποτε τρόπο.
8. Μην χρησιμοποιείτε τη συσκευή φόρτισης αν το καλώδιο ή η πρίζα της έχουν πάθει ζημιά — αντικαταστήστε τα αμέσως.

9. Μην χρησιμοποιείτε την συσκευή σε περίπτωση που έχει υποστεί δυνατό κτύπημα, έχει πέσει κάτω, ή έχει πάθει οποιαδήποτε ζημιά. Αναθέστε την επισκευή σε εξουσιοδοτημένο τεχνίτη.
10. Μην αποσυναρμολογείτε τη συσκευή φόρτισης ή τη μπαταρία. Πάρτε την σε εξουσιοδοτημένο τεχνίτη όταν χρειάζεται επισκευή ή σέρβις. Λανθασμένη επανασυναρμολόγηση μπορεί να οδηγήσει σε κίνδυνο ηλεκτρικού σοκ ή φωτιάς.
11. Για να μειωθεί ο κίνδυνος ηλεκτρικού σοκ, αποσυνδέστε τη συσκευή φόρτισης από την παροχή ρεύματος πριν κάνετε οποιαδήποτε συντήρηση ή καθαρισμό της. Μόνο με το να σβήσετε τη συσκευή αυτός ο κίνδυνος δε μειώνεται.

## ΕΠΙΠΡΟΣΘΕΤΟΙ ΚΑΝΟΝΕΣ ΑΣΦΑΛΕΙΑΣ ΓΙΑ ΣΥΣΚΕΥΗ ΦΟΡΤΙΣΗΣ ΚΑΙ ΜΠΑΤΑΡΙΑ

1. Μην φορτίζετε τη μπαταρία όταν η θερμοκρασία είναι ΚΑΤΩ από 10°C ή ΠΑΝΩ από 40°C.
2. Μην χρησιμοποιείτε ποτέ μετασχηματιστή ανύψωσης τάσης, γεννήτρια, ή υποδοχή συνεχούς ρεύματος.
3. Μην αφήσετε οτιδήποτε να καλύψει ή να μπλοκάρει της οπές εξαερισμού του φορτιστή.
4. Πάντοτε να έχετε τους πόλους της μπαταρίας καλυμμένους με το κάλυμμα της όταν δεν την χρησιμοποιείτε.
5. Μην βραχυκυκλώσετε την κασέτα μπαταρίας:
  - (1) Μην αγγίζετε τους πόλους με κανένα αγώγιμο υλικό.
  - (2) Αποφύγετε την αποθήκευση της κασέτας μπαταρίας σε δοχείο με άλλα μεταλλικά αντικείμενα όπως καρφιά, νομίσματα, κλπ.
  - (3) Μην εκθέτετε την κασέτα μπαταρίας σε νερό ή σε βροχή.
 Ένα βραχυκύκλωμα μπαταρίας μπορεί να προκαλέσει μεγάλη ροή ρεύματος, υπερθέρμανση, πιθανά εγκαύματα και ακόμη μηχανική βλάβη.
6. Μην φυλάσσετε τη μηχανή και τη μπαταρία σε μέρος που η θερμοκρασία μπορεί να φθάσει ή να ξεπεράσει τους 50°C.
7. Μην κάψετε την μπαταρία ακόμα και αν έχει πάθει σοβαρές ζημιές ή έχει εντελώς φθαρεί. Η μπαταρία μπορεί να εκραγεί στην φωτιά.
8. Προσέχετε να μη ριζέτε κάτω, ταρακουνήσετε ή χτυπήσετε τη μπαταρία.

- Μη φορτίζετε τη μπαταρία μέσα σε ένα κουτί ή δοχείο οποιουδήποτε είδους. Η μπαταρία πρέπει να τοποθετηθεί σε ένα καλά εξαεριζόμενο χώρο κατά τη διάρκεια της φόρτισης.

## ΕΠΙΠΡΟΣΘΕΤΕΣ ΟΔΗΓΙΕΣ ΑΣΦΑΛΕΙΑΣ ΓΙΑ ΤΟ ΕΡΓΑΛΕΙΟ

- Έχετε υπόψη σας ότι αυτό το εργαλείο βρίσκεται πάντοτε σε κατάσταση λειτουργίας, γιατί δεν χρειάζεται να συνδεθεί σε ακροδέκτη ρεύματος.
- Κρατάτε τα προστατευτικά στη θέση τους.
- Χρησιμοποιείτε μόνο τροχούς που έχουν μέγιστη ταχύτητα λειτουργίας τουλάχιστο τόσο υψηλή όσο σημειώνεται στην πινακίδα "Χωρίς φορτίο ΣΑΛ" του μηχανήματος. Όταν χρησιμοποιείτε τροχούς με ορθογώνιους δίσκους, βεβαιώνετε ότι χρησιμοποιείτε μόνο τροχούς ενισχυμένους με ίνες γυαλιού.
- Ελέγξτε τον τροχό προσεκτικά για ρωγμές ή ζημιές πριν τη λειτουργία. Αντικαταστήστε αμέσως τροχό με ρωγμές ή ζημιές.
- Χρησιμοποιείτε μόνο τις ειδικές φλάντζες για το μηχανήμα αυτό.
- Προσέχετε να μη κάνετε ζημιά στο αξόνιο, στη φλάντζα (ιδιαίτερα στην επιφάνεια εγκατάστασης) ή στο μπουλόνι. Ζημιά στα μέρη αυτά μπορεί να προκαλέσουν καταστροφή του τροχού.
- Κρατάτε το εργαλείο σταθερά.
- Κρατάτε τα χέρια σας μακριά από τα περιστρεφόμενα μέρη.
- Βεβαιωθείτε ότι ο τροχός δεν βρίσκεται σε επαφή με το αντικείμενο εργασίας πριν ανοίξετε το διακόπτη.
- Πριν χρησιμοποιήσετε το μηχανήμα σε ένα αντικείμενο εργασίας, αφήστε το να λειτουργήσει για λίγο. Παρακολουθείστε τις δονήσεις ή ακανόνιστες ταλαντεύσεις που μπορεί να προδώσουν κακή τοποθέτηση ή κακή εξισορρόπηση τροχού.
- Χρησιμοποιείτε την ειδική επιφάνεια του τροχού για εκτέλεση λειανσης.
- Προσέχετε τους εκτινασσομένους σπινθήρες. Κρατάτε το εργαλείο έτσι ώστε οι σπινθήρες να εκτινάσσονται μακριά από σας και από άλλα πρόσωπα ή εύφλεκτα υλικά.
- Μην αφήνετε το εργαλείο σε λειτουργία. Βάζετε σε λειτουργία το εργαλείο μόνο όταν το κρατάτε στα χέρια.
- Μην πάνετε το αντικείμενο εργασίας αμέσως μετά τη χρήση. Μπορεί να είναι εξαιρετικά θερμό και να σας προκαλέσει εγκαύματα.

## ΦΥΛΑΞΕΤΕ ΑΥΤΕΣ ΤΙΣ ΟΔΗΓΙΕΣ.

## ΟΔΗΓΙΕΣ ΧΡΗΣΗΣ

### Τοποθέτηση ή αφαίρεση της κασέτας μπαταρίας (Εικ. 1)

- Πάντοτε σβήνετε το μηχανήμα πριν τοποθετήσετε ή αφαιρέσετε την κασέτα μπαταρίας.
- Για να αφαιρέσετε την κασέτα μπαταρίας, τραβήξτε έξω την πλάκα ρύθμισης του μηχανήματος και πιάστε και τις δύο πλευρές της κασέτας ενώ την τραβάτε από το μηχανήμα.
- Για να τοποθετήσετε την κασέτα μπαταρίας, ευθυγραμμίστε τη γλώσσα στην κασέτα μπαταρίας με την χαραγή στο κάλυμμα και βάλτε τη στη θέση της. Ξαναβάλετε τη πλάκα ρύθμισης στη θέση της. Βεβαιωθείτε ότι κλείσατε πλήρως την πλάκα ρύθμισης πριν χρησιμοποιήσετε το μηχανήμα.
- Μη βάζετε δύναμη όταν τοποθετείτε την κασέτα μπαταρίας. Εάν η κασέτα δεν εισέρχεται με ευκολία, δεν είναι τοποθετημένη σωστά.

### Φόρτιση (Εικ. 2)

- Συνδέστε τον φορτιστή μπαταριών στην παροχή του ρεύματος.
- Βάλτε την κασέτα μπαταρίας έτσι ώστε ο θετικός και αρνητικός πόλος στην κασέτα μπαταρίας να βρίσκονται στις ίδιες πλευρές όπως τα αντίστοιχα σημάδια στον φορτιστή μπαταριών. Βάλτε την κασέτα ολόκληρη μέσα στη υποδοχή έτσι ώστε να καθίσει στο πάτωμα της υποδοχής του ταχυφορτιστή.
- Όταν η κασέτα μπαταρίας έχει εισχωρήσει, το φωτάκι φόρτισης θα αλλάξει από πράσινο σε κόκκινο και η φόρτιση θα αρχίσει.
- Όταν η φόρτιση έχει ολοκληρωθεί, το χρώμα στο φωτάκι της φόρτισης θα σβήσει. Ο χρόνος φόρτισης είναι όπως ακολούθως: Μπαταρία 7000, 7100, 7120, 9000, 9100, 9100A, 9120: περίπου 60 λεπτά.
- Εάν αφήσετε την κασέτα μπαταρίας στον φορτιστή αφού ο κύκλος φόρτισης έχει συμπληρωθεί, ο φορτιστής αλλάζει στη διαμόρφωση "φόρτιση σταγόνας (φόρτιση συντήρησης)".
- Μετά τη φόρτιση, αποκακρύνετε την κασέτα μπαταρίας και αποσυνδέστε το φορτιστή από την παροχή ρεύματος.

Τύπος μπαταρίας	Χωρητικότητα	Αριθμός κυψελών
7000	1.300	6

### ΠΡΟΣΟΧΗ:

- Ο φορτιστής μπαταριών είναι για να φορτίζετε κασέτες μπαταρίας Μάκιτα. Ποτέ μην τη χρησιμοποιείτε για άλλους σκοπούς ή για μπαταρίες άλλων κατασκευαστών.

- Όταν φορτίζετε μια καινούρια κασέτα μπαταρίας ή μια μπαταρία που δεν έχει χρησιμοποιηθεί για πολύ καιρό, ίσως να μην είναι δυνατή πλήρης φόρτιση. Αυτό είναι κάτι το φυσιολογικό και δεν είναι ένδειξη προβλήματος. Μπορείτε να επαναφορτίσετε την κασέτα μπαταρίας πλήρως αφού την αποφορτίσετε και την φορτίσετε πλήρως μερικές φορές.
- Εάν φορτίζετε μια κασέτα μπαταρίας από ένα μηχάνημα που μόλις έχει χρησιμοποιηθεί ή μια κασέτα μπαταρίας που έχει αφεθεί εκτεθειμένη απευθείας στις ακτίνες του ήλιου ή σε θερμότητα για μακρό χρονικό διάστημα, αφήστε την να κρυώσει. Επειτα ξαναβάλτε την και προσπαθήστε να την ξαναφορτίσετε.
- Όταν φορτίζετε μια καινούρια κασέτα μπαταρίας ή μια κασέτα μπαταρίας που δεν έχει χρησιμοποιηθεί για μακρό χρονικό διάστημα, μερικές φορές το φωτάκι φόρτισης θα σβήσει σύντομα. Εάν συμβεί αυτό, απομακρύνετε την κασέτα μπαταρίας, και ξαναβάλτε την. Εάν το λαμπάκι φόρτισης σβήσει μέσα σε ένα λεπτό ακόμη και μετά αφού επαναλάβετε αυτή τη διαδικασία δυο φορές, η μπαταρία είναι άχρηστη. Αντικαταστήστε την με μια καινούρια.

### **Στιγμιαία φόρτιση (Φόρτιση συντήρησης)**

Εάν έχετε αφήσει την κασέτα μπαταρίας στον φορτιστή για να προλάβετε αυθόρμητη αποφόρτιση μετά από πλήρη φόρτιση, ο φορτιστής θα αλλάξει στη διαμόρφωση της “Συμβουλές φόρτισης” (φόρτιση συντήρησης) και θα κρατήσει την κασέτα μπαταρίας φρέσκια και πλήρως φορτισμένη.

### **Συμβουλές για την διατήρηση της μέγιστης ζωής της μπαταρίας**

1. Αλλάξτε την κασέτα μπαταρίας πριν αποφορτιστεί τελείως. Πάντα σταματήστε την λειτουργία του μηχανήματος και φορτίστε την κασέτα μπαταρίας όταν παρατηρήσετε μειωμένη δύναμη του μηχανήματος.
2. Ποτέ μην επαναφορτίζετε μια πλήρως φορτισμένη κασέτα μπαταρίας. Η υπερφόρτιση μικραίνει την ωφέλιμη ζωή της μπαταρίας.
3. Φορτίστε την κασέτα μπαταρίας σε θερμοκρασία δωματίου στους 10°C – 40°C. Αφήστε μια ζεστή κασέτα μπαταρίας να κρυώσει προτού την φορτίσετε.

### **Τοποθέτηση ή αφαίρεση του ορθογώνιου δίσκου τροχού (Εικ. 3 και 4)**

Σημαντικό:

Πάντοτε σιγουρευέστε ότι το εργαλείο είναι σβηστό και η κασέτα μπαταρίας βγαλμένη πριν τοποθετήσετε ή αφαιρέσετε τον τροχό.

Εφαρμόστε τον τροχό και την εξωτερική φλάντζα στο αξόνιο και προσωρινά στερεώστε τα με τη βίδα.

Για να σφίξετε τη βίδα, σπρώχτε σταθερά το εξάρτημα μπλοκαρίσματος του άξονα έτσι ώστε το αξόνιο να μη μπορεί να περιστραφεί. Μετά χρησιμοποιήστε το εξαγ. κλειδί και σφίξτε γερά τη βίδα δεξιόστροφα.

Για αφαίρεση του τροχού, ακολουθείστε τη διαδικασία τοποθέτησης αντίστροφα.

### **Αποθήκευση εξαγ. κλειδιού (Εικ. 5)**

Όταν δεν χρησιμοποιείται, το εξαγ. κλειδί μπορεί να αποθηκευθεί πολύ βολικά.

### **Λειτουργία διακόπτη (Εικ. 6)**

Για εκκίνηση του εργαλείου, απλώς πατήστε το κουμπί διακόπτη. Αφήστε το κουμπί διακόπτη για να σταματήσει. Για συνεχή λειτουργία, πατήστε πλήρως το κουμπί διακόπτη και μετά αφήστε το. Για να σταματήσετε το εργαλείο από την ασφαλισμένη θέση, πατήστε πλήρως το κουμπί διακόπτη και μετά αφήστε το.

ΠΡΟΣΟΧΗ:

Πριν βάλετε τη κασέτα μπαταρίας μέσα στο εργαλείο, βεβαιωθείτε ότι το κουμπί διακόπτη ενεργοποιεί κανονικά.

### **Ακόνισμα με ορθογώνιο δίσκο τροχού (Εικ. 7)**

Κρατάτε το εργαλείο σταθερά. Ανάψτε το εργαλείο και εφαρμόστε τον τροχό στο αντικείμενο εργασίας έτσι ώστε ο τροχός και η γωνία λάμας να είναι παράλληλα. Μετακινείτε τον τροχό συνεχώς στη διεύθυνση που δείχνεται στην **Εικ. 7**, έτσι ώστε η λειτουργία τροχισμού να είναι ομοίμορφη.

ΠΡΟΕΙΔΟΠΟΙΗΣΗ:

- Δεν πρέπει ποτέ να ζορίζετε το εργαλείο. Ζόρισμα και υπερβολική πίεση μπορεί να προκαλέσουν επικίνδυνη μηχανική βλάβη του τροχού.
- Συνεχής χρήση ενός φθαρμένου τροχού μπορεί να έχει ως αποτέλεσμα έκρηξη του τροχού και σοβαρό προσωπικό τραυματισμό. Ορθογώνιος δίσκος τροχού δεν πρέπει να χρησιμοποιείται αφού έχει φθαρεί μέχρι 75 χιλ. διαμέτρου. Η χρησιμοποίηση του τροχού μετά από το σημείο αυτό είναι ανασφαλής και ο τροχός πρέπει να αποσύρεται από τη χρήση και να αχρηστεύεται σκοπίμως.

## **ΣΥΝΤΗΡΗΣΗ**

### **ΠΡΟΣΟΧΗ:**

Πριν την εκτέλεση εργασιών με τη συσκευή διαβεβαιώνετε πάντοτε, για το ότι η συσκευή σβήστηκε με απομακρυσμένο το συσσωρευτή.

Για τη διασφάλιση της σιγουριάς και αξιοπιστίας των προϊόντων μας πρέπει οι επισκευές, εργασίες συντήρησης ή ρυθμίσεις να εκτελούνται από εξουσιοδοτημένα εργαστήρια σέρβις πελατών Μάκιτα.

**ENGLISH****EC-DECLARATION OF CONFORMITY**

The undersigned, Yasuhiko Kanzaki, authorized by Makita Corporation, 3-11-8 Sumiyoshi-Cho, Anjo, Aichi, 446 Japan declares that this product

(Serial No. : series production)

manufactured by Makita Corporation in Japan is in compliance with the following standards or standardized documents,

EN50260, EN55014

in accordance with Council Directives, 89/336/EEC and 98/37/EC.

**ITALIANO****DICHIARAZIONE DI CONFORMITÀ CON LE NORME DELLA COMUNITÀ EUROPEA**

Il sottoscritto Yasuhiko Kanzaki, con l'autorizzazione della Makita Corporation, 3-11-8 Sumiyoshi-Cho, Anjo, Aichi, 446 Japan, dichiara che questo prodotto

(Numero di serie: Produzione in serie)

fabbricato dalla Makita Corporation in Giappone è conforme alle direttive europee riportate di seguito:

EN50260, EN55014

secondo le direttive del Consiglio 89/336/CEE e 98/37/CE.

**FRANÇAISE****DÉCLARATION DE CONFORMITÉ CE**

Je soussigné, Yasuhiko Kanzaki, mandaté par Makita Corporation, 3-11-8 Sumiyoshi-Cho, Anjo, Aichi, 446 Japan, déclare que ce produit

(No. de série: production en série)

fabriqué par Makita Corporation au Japon, est conformes aux normes ou aux documents normalisés suivants,

EN50260, EN55014

conformément aux Directives du Conseil, 89/336/CEE et 98/37/EG.

**NEDERLANDS****EG-VERKLARING VAN CONFORMITEIT**

De ondergetekende, Yasuhiko Kanzaki, gevolmachtigd door Makita Corporation, 3-11-8 Sumiyoshi-Cho, Anjo, Aichi, 446 Japan verklaart dat dit produkt

(Serienr. : serieproductie)

vervaardigd door Makita Corporation in Japan voldoet aan de volgende normen of genormaliseerde documenten,

EN50260, EN55014

in overeenstemming met de richtlijnen van de Raad 89/336/EEC en 98/37/EC.

**DEUTSCH****CE-KONFORMITÄTSERKLÄRUNG**

Hiermit erklärt der Unterzeichnete, Yasuhiko Kanzaki, Bevollmächtigter von Makita Corporation, 3-11-8 Sumiyoshi-Cho, Anjo, Aichi, 446 Japan, daß dieses von der Firma Makita Corporation in Japan hergestellte Produkt

(Serien-Nr.: Serienproduktion)

gemäß den Ratsdirektiven 89/336/EWG und 98/37/EG mit den folgenden Normen bzw. Normendokumenten übereinstimmen:

EN50260, EN55014.

**ESPAÑOL****DECLARACIÓN DE CONFORMIDAD DE LA CE**

El abajo firmante, Yasuhiko Kanzaki, autorizado por Makita Corporation, 3-11-8 Sumiyoshi-Cho, Anjo, Aichi, 446 Japan, declara que este producto

(Número de serie: producción en serie)

fabricado por Makita Corporation en Japón cumple las siguientes normas o documentos normalizados,

EN50260, EN55014

de acuerdo con las directivas comunitarias, 89/336/EEC y 98/37/CE.

Yasuhiko Kanzaki CE 94



Director Amministratore  
Directeur Directeur  
Direktor Director

**MAKITA INTERNATIONAL EUROPE LTD.**  
Michigan Drive, Tongwell, Milton Keynes,  
Bucks MK15 8JD, U.K.

DC - 1

## PORTUGUÊS

### DECLARAÇÃO DE CONFORMIDADE DA CE

O abaixo assinado, Yasuhiko Kanzaki, autorizado pela Makita Corporation, 3-11-8 Sumiyoshi-Cho, Anjo, Aichi, 446 Japan, declara que este produto

(N. de série: produção em série)

fabricado pela Makita Corporation no Japão obedece às seguintes normas ou documentos normalizados,

EN50260, EN55014

de acordo com as directivas 89/336/CEE e 98/37/CE do Conselho.

## NORSK

### EU'S SAMSVARS-ERKLÆRING

Undertegnede, Yasuhiko Kanzaki, med fullmakt fra Makita Corporation, 3-11-8 Sumiyoshi-Cho, Anjo, Aichi, 446 Japan bekrefter herved at dette produktet

(Serienr. : serieproduksjon)

fabrikert av Makita Corporation, Japan, er i overensstemmelse med følgende standarder eller standardiserte dokumenter:

EN50260, EN55014,

i samsvar med Råds-direktivene, 89/336/EEC og 98/37/EC.

## DANSK

### EU-DEKLARATION OM KONFORMITET

Undertegnede, Yasuhiko Kanzaki, med fuldmagt fra Makita Corporation, 3-11-8 Sumiyoshi-Cho, Anjo, Aichi, 446 Japan, erklærer hermed, at dette produkt

(Løbenummer: serieproduktion)

fremstillet af Makita Corporation i Japan, er i overensstemmelse med de følgende standarder eller normsættende dokumenter,

EN50260, EN55014

i overensstemmelse med Rådets Direktiver 89/336/EEC og 98/37/EC.

## SUOMI

### VAKUUTUS EC-VASTAAVUUDESTA

Makita Corporation, 3-11-8 Sumiyoshi-Cho, Anjo, Aichi, 446 Japan valtuuttamana allekirjoittanut, Yasuhiko Kanzaki, vakuuttaa että nämä tuote

(Sarja nro : sarjan tuotantoa)

valmistanut Makita Corporation Japanissa vastaa seuraavia standardeja tai standardoituja asiakirjoja

EN50260, EN55014

neuvoston direktiivien 89/336/EEC ja 98/37/EC mukaisesti.

## SVENSKA

### EG-DEKLARATION OM ÖVERENSSTÄMMELSE

Undertecknad, Yasuhiko Kanzaki, auktoriserad av Makita Corporation, 3-11-8 Sumiyoshi-Cho, Anjo, Aichi, 446 Japan deklarerar att denna produkt

(serienummer: serieproduktion)

tillverkad av Makita Corporation i Japan, uppfyller kraven i följande standard eller standardiserade dokument,

EN50260, EN55014

i enlighet med EG-direktiven 89/336/EEC och 98/37/EC.

## ΕΛΛΗΝΙΚΑ

### ΔΗΛΩΣΗ ΣΥΜΜΟΡΦΩΣΗΣ ΕΚ

Ο υπογράφων, Yasuhiko Kanzaki, εξουσιοδοτημένος από την εταιρεία Makita Corporation, 3-11-8 Sumiyoshi-Cho, Anjo, Aichi, 446 Japan, δηλώνει ότι αυτό το προϊόν

(Αύξων Αρ.: παραγωγή σειράς)

κατασκευασμένο από την Εταιρεία Makita στην Ιαπωνία, βρίσκεται σε συμφωνία με τα ακόλουθα πρότυπα ή τυποποιημένα έγγραφα,

EN50260, EN55014,

σύμφωνα με τις Οδηγίες του Συμβουλίου, 89/336/EEC και 98/37/KE.

Yasuhiko Kanzaki **CE 94**



Director Direktor  
Direktør Johtaja  
Direktör Διευθυντής

**MAKITA INTERNATIONAL EUROPE LTD.**

Michigan Drive, Tongwell, Milton Keynes,  
Bucks MK15 8JD, U.K.

DC - 1

**ENGLISH****EC-DECLARATION OF CONFORMITY**

The undersigned, Yasuhiko Kanzaki, authorized by Kao Lung Tamura Electronics Co., Ltd. No. 4 Industry 1st Street, Ping Tung Industry District Chiao Nan Li, Ping Tung City, Taiwan declares that this battery charger (Serial No. : series production)

manufactured by Kao Lung Tamura Electronics Co., Ltd. in Taiwan is in compliance with the following standards or standardized documents,

EN60335, EN55014, EN61000\*

in accordance with Council Directives, 73/23/EEC and 89/336/EEC.

\*from 1st Jan. 2001

**FRANÇAISE****DÉCLARATION DE CONFORMITÉ CE**

Je soussigné, Yasuhiko Kanzaki, mandaté par Kao Lung Tamura Electronics Co., Ltd. No. 4 Industry 1st Street, Ping Tung Industry District Chiao Nan Li, Ping Tung City, Taiwan, déclare que ce chargeur de batterie (No. de série: production en série)

fabriqué par Kao Lung Tamura Electronics Co., Ltd. au Taiwan, est conforme aux normes ou aux documents normalisés suivants,

EN60335, EN55014, EN61000\*

conformément aux Directives du Conseil, 73/23/CEE et 89/336/CEE.

\*(Le) 1<sup>er</sup> janvier 2001

**DEUTSCH****CE-KONFORMITÄTSERKLÄRUNG**

Hiermit erklärt der Unterzeichnete, Yasuhiko Kanzaki, Bevollmächtigter von Kao Lung Tamura Electronics Co., Ltd. No. 4 Industry 1st Street, Ping Tung Industry District Chiao Nan Li, Ping Tung City, Taiwan, daß dieses von der Firma Kao Lung Tamura Electronics Co., Ltd. in Taiwan hergestellte Ladegerät

(Serien-Nr.: Serienproduktion)

gemäß den Ratsdirektiven 73/23/EWG und 89/336/EWG mit den folgenden Normen bzw.

Normendokumenten übereinstimmen:

EN60335, EN55014, EN61000\*.

\*1. Januar 2001

Yasuhiko Kanzaki **CE 94**



Director Amministratore  
 Directeur Directeur  
 Direktor Director

**MAKITA INTERNATIONAL EUROPE LTD.**

Michigan Drive, Tongwell, Milton Keynes,  
 Bucks MK15 8JD, U.K.

**ITALIANO****DICHIARAZIONE DI CONFORMITÀ CON LE NORME DELLA COMUNITÀ EUROPEA**

Il sottoscritto Yasuhiko Kanzaki, con l'autorizzazione della Kao Lung Tamura Electronics Co., Ltd. No. 4 Industry 1st Street, Ping Tung Industry District Chiao Nan Li, Ping Tung City, Taiwan, dichiara che questo caricabatteria

(Numero di serie: Produzione in serie)

fabbricato dalla Kao Lung Tamura Electronics Co., Ltd. in Taiwan è conforme alle direttive europee riportate di seguito:

EN60335, EN55014, EN61000\* secondo le direttive del Consiglio 73/23/CEE e 89/336/CEE.

\*1 gennaio 2001

**NEDERLANDS****EG-VERKLARING VAN CONFORMITEIT**

De ondergetekende, Yasuhiko Kanzaki, gevlmachtigd door Kao Lung Tamura Electronics Co., Ltd. No. 4 Industry 1st Street, Ping Tung Industry District Chiao Nan Li, Ping Tung City, Taiwan verklaart dat dit accu-oplader

(Serienr. : serieproductie)

vervaardigd door Kao Lung Tamura Electronics Co., Ltd. in Taiwan voldoet aan de volgende normen of genormaliseerde documenten,

EN60335, EN55014, EN61000\*

in overeenstemming met de richtlijnen van de Raad 73/23/EEC en 89/336/EEC.

\*1 januari, 2001

**ESPAÑOL****DECLARACIÓN DE CONFORMIDAD DE LA CE**

El abajo firmante, Yasuhiko Kanzaki, autorizado por Kao Lung Tamura Electronics Co., Ltd. No. 4 Industry 1st Street, Ping Tung Industry District Chiao Nan Li, Ping Tung City, Taiwan, declara que este cargador de baterías

(Número de serie: producción en serie)

fabricado por Kao Lung Tamura Electronics Co., Ltd. en Taiwan cumple las siguientes normas o documentos normalizados,

EN60335, EN55014, EN61000\*

de acuerdo con las directivas comunitarias, 73/23/EEC y 89/336/EEC.

\*1 de enero de 2001

SDC - 2TW

**PORTUGUÊS****DECLARAÇÃO DE CONFORMIDADE DA CE**

O abaixo assinado, Yasuhiko Kanzaki, autorizado pela Kao Lung Tamura Electronics Co., Ltd. No. 4 Industry 1st Street, Ping Tung Industry District Chiao Nan Li, Ping Tung City, Taiwan, declara que este carregador de bateria

(N. de série: produção em série) fabricado pela Kao Lung Tamura Electronics Co., Ltd. no Taiwan obedece às seguintes normas ou documentos normalizados,

EN60335, EN55014, EN61000\* de acordo com as directivas 73/23/CEE e 89/336/CEE do Conselho.

\*1 de Janeiro de 2001

**DANSK****EU-DEKLARATION OM KONFORMITET**

Undertegnede, Yasuhiko Kanzaki, med fuldmagt fra Kao Lung Tamura Electronics Co., Ltd. No. 4 Industry 1st Street, Ping Tung Industry District Chiao Nan Li, Ping Tung City, Taiwan, erklærer hermed, at dette batteriopladeren

(Løbenummer: serieproduktion) fremstillet af Kao Lung Tamura Electronics Co., Ltd. i Taiwan, er i overensstemmelse med de følgende standarder eller normsættende dokumenter,

EN60335, EN55014, EN61000\* i overensstemmelse med Rådets Direktiver 73/23/EEC og 89/336/EEC.

\*1. January, 2001

**SVENSKA****EG-DEKLARATION OM ÖVERENSSTÄMMELSE**

Undertecknad, Yasuhiko Kanzaki, auktoriserad av Kao Lung Tamura Electronics Co., Ltd. No. 4 Industry 1st Street, Ping Tung Industry District Chiao Nan Li, Ping Tung City, Taiwan deklarerar att denna batteriladdaren (serienummer: serieproduktion)

tillverkad av Kao Lung Tamura Electronics Co., Ltd. i Taiwan, uppfyller kraven i följande standard eller standardiserade dokument,

EN60335, EN55014, EN61000\* i enlighet med EG-direktiven 73/23/EEC och 89/336/EEC.

\*1 januari 2001

Yasuhiko Kanzaki

CE 94



Director Direktör  
Direktør Johtaja  
Direktör Διευθυντής

**MAKITA INTERNATIONAL EUROPE LTD.**

Michigan Drive, Tongwell, Milton Keynes,  
Bucks MK15 8JD, U.K.

**NORSK****EU's SAMSVARS-ERKLÆRING**

Undertegnede, Yasuhiko Kanzaki, med fullmakt fra Kao Lung Tamura Electronics Co., Ltd. No. 4 Industry 1st Street, Ping Tung Industry District Chiao Nan Li, Ping Tung City, Taiwan bekrefter herved at dette batterilader (Serienr. : serieproduksjon)

fabrikkert av Kao Lung Tamura Electronics Co., Ltd., Taiwan, er i overensstemmelse med følgende standarder eller standardiserte dokumenter:

EN60335, EN55014, EN61000\*, i samsvar med Råds-direktivene, 73/23/EEC og 89/336/EEC.

\*1. januar 2001

**SUOMI****VAKUUTUS EC-VASTAAVUDESTA**

Kao Lung Tamura Electronics Co., Ltd. No. 4 Industry 1st Street, Ping Tung Industry District Chiao Nan Li, Ping Tung City, Taiwan valtuuttamana allekirjoittanut, Yasuhiko Kanzaki, vakuuttaa/että tämä akkulaturi (Sarja nro : sarjan tuotantoa)

valmistanut Kao Lung Tamura Electronics Co., Ltd. in Taiwan vastaa seuraavia standardeja tai standardoituja asiakirjoja

EN60335, EN55014, EN61000\* neuvoston direktiivien 73/23/EEC ja 89/336/EEC mukaisesti.

\*1. tammikuuta 2001

**ΕΛΛΗΝΙΚΑ****ΔΗΛΩΣΗ ΣΥΜΜΟΡΦΩΣΗΣ ΕΚ**

Ο υπογράφων, Yasuhiko Kanzaki, εξουσιοδοτημένος από την εταιρεία Kao Lung Tamura Electronics Co., Ltd. No. 4 Industry 1st Street, Ping Tung Industry District Chiao Nan Li, Ping Tung City, Taiwan, δηλώνει ότι αυτό το φορτιστής μπαταρίας

(Αύξων Αρ.: παραγωγή σειράς) κατασκευασμένο από την Εταιρεία Kao Lung Tamura Electronics Co., Ltd. στην Taiwan, βρίσκεται σε συμφωνία με τα ακόλουθα πρότυπα ή τυποποιημένα έγγραφα,

EN60335, EN55014, EN61000\*, σύμφωνα με τις Οδηγίες του Συμβουλίου, 73/23/EEC και 89/336/EEC.

\*1ης Ιανουαρίου 2001

## ENGLISH

### Noise And Vibration Of Model 9500D

The typical A-weighted sound pressure level is not more than 70 dB (A).

The noise level under working may exceed 85 dB (A).

— Wear ear protection. —

The typical weighted root mean square acceleration value is not more than 2.5 m/s<sup>2</sup>.

## FRANÇAISE

### Bruit et vibrations du modèle 9500D

Le niveau de pression sonore pondéré A type ne dépasse pas 70 dB (A).

Le niveau de bruit en fonctionnement peut dépasser 85 dB (A).

— Porter des protecteurs anti-bruit. —

L'accélération pondérée ne dépasse pas 2,5 m/s<sup>2</sup>.

## DEUTSCH

### Geräusch- und Vibrationsentwicklung des Modells 9500D

Der typische A-bewertete Schalldruckpegel beträgt nicht mehr als 70 dB (A).

Der Lärmpegel kann während des Betriebs 85 dB (A) überschreiten.

— Gehörschutz tragen. —

Der gewichtete Effektivwert der Beschleunigung beträgt nicht mehr als 2,5 m/s<sup>2</sup>.

## ITALIANO

### Rumore e vibrazione del modello 9500D

Il livello di pressione sonora pesata secondo la curva A non supera i 70 dB (A).

Il livello di rumore durante il lavoro potrebbe superare gli 85 dB (A).

— Indossare i paraorecchi. —

Il valore quadratico medio di accelerazione non supera i 2,5 m/s<sup>2</sup>.

## NEDERLANDS

### Geluidsniveau en trilling van het model 9500D

Het typische A-gewogen geluidsdruk-niveau is niet meer dan 70 dB (A).

Tijdens het werken kan het geluidsniveau 85 dB (A) overschrijden.

— Draag oorbeschermers. —

De typische gewogen effectieve versnellingswaarde is niet meer dan 2,5 m/s<sup>2</sup>.

## ESPAÑOL

### Ruido y vibración del modelo 9500D

El nivel de presión sonora ponderada A no sobrepasa los 70 dB (A).

El nivel de ruido en condiciones de trabajo puede que sobrepase los 85 dB (A).

— Póngase protectores en los oídos. —

El valor ponderado de la aceleración no sobrepasa los 2,5 m/s<sup>2</sup>.

## PORTUGUÊS

### Ruído e Vibração do Modelo 9500D

O nível normal de pressão sonora A é inferior a 70 dB (A).

O nível de ruído durante o trabalho pode exceder 85 dB (A).

— Utilize protectores para os ouvidos —

O valor médio da aceleração é inferior a 2,5 m/s<sup>2</sup>.

## DANSK

### Lyd og vibration fra model 9500D

Det typiske A-vægtede lydtryksniveau overstiger ikke 70 dB (A).

Støjniveauet under arbejde kan overstige 85 dB (A).

— Bær høreværn. —

Den vægtede effektive accelerationsværdi overstiger ikke 2,5 m/s<sup>2</sup>.

## SVENSKA

### Buller och vibration hos modell 9500D

Den typiska A-vägda ljudtrycksnivån överstiger inte 70 dB (A).

Bullernivån under pågående arbete kan överstiga 85 dB (A).

— Använd hörselskydd —

Det typiskt vägda effektivvärdet för acceleration överstiger inte 2,5 m/s<sup>2</sup>.

## NORSK

### Støy og vibrasjon fra modell 9500D

Det vanlige A-belastede lydtrykksnivå overskrider ikke 70 dB (A).

Under bruk kan støynivået overskride 85 dB (A).

— Benytt hørselvern —

Den vanlig belastede effektiv-verdi for akselerasjon overskrider ikke 2,5 m/s<sup>2</sup>.

## SUOMI

### Mallin melutaso ja värinä 9500D

Tyypillinen A-painotettu äänenpainetaso ei ylitä 70 dB (A).

Melutaso työpaikalla saattaa ylittää 85 dB (A).

— Käytä kuulussuojaimia. —

Tyypillinen kiihtyvyyden painotettu tehollisarvo ei ylitä 2,5 m/s<sup>2</sup>.

## ΕΛΛΗΝΙΚΑ

### Θόρυβος Και Κραδασμός του μοντέλου 9500D

Η τυπική Α-μετρούμενη ηχητική πίεση δεν ξεπερνά τα 70 dB (Α).

Η ένταση ήχου υπο συνθήκες εργασίας μπορεί να υπερβεί τα 85 dB (Α).

— Φοράτε ωτοασπίδες. —

Η τυπική αξία της μετρούμενης ρίζας του μέσου τετραγώνου της επιτάχυνσης δεν ξεπερνά τα 2,5 m/s<sup>2</sup>.





**Makita Corporation**

Anjo, Aichi, Japan

Made in Japan

883553D999