

GB	Cordless Angle Impact Driver	Instruction Manual
F	Visseuse d'angle à chocs à batterie	Manuel d'instructions
D	Akku-Winkel-Schlagschrauber	Betriebsanleitung
I	Avvitatore angolare ad impulso a batteria	Istruzioni per l'uso
NL	Accu haakse slagschroevendraaier	Gebruiksaanwijzing
E	Llave angular de impacto a batería	Manual de instrucciones
P	Berbequim angular de impacto a bateria	Manual de instruções
DK	Akku-vinkelslagskruetrækker	Brugsanvisning
S	Sladdlös vinklad slagskruvdragare	Bruksanvisning
N	Batteridrevet vinkel slagskrujern	Bruksanvisning
SF	Akkukäyttöinen kulmaiskuväännin	Käyttöohje
GR	Ασύρματος γωνιακός οδηγός ώθησης	Οδηγίες χρήσεως

6940D **6940DW**

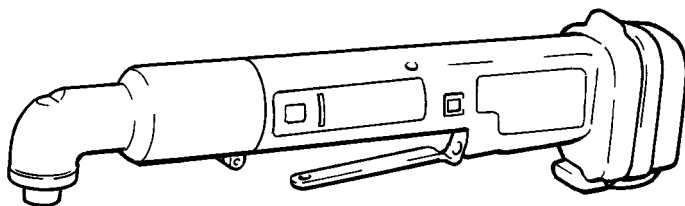

6940DW

With battery charger
Avec chargeur
Mit Ladegerät
Con caricatore delle batterie

Met acculader
Con cargador de baterías
Com carregador de bateria
Med oplader

Inkl. batteriladdare
Med batterilader
Akkulaturi
Με Φορτιστής μπαταρίας

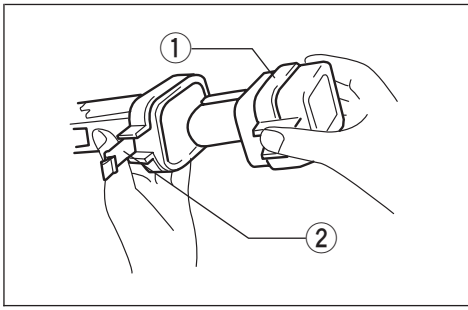

1

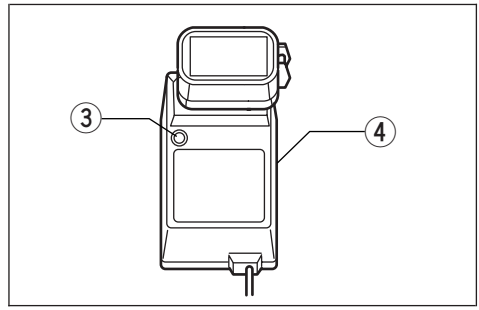

2

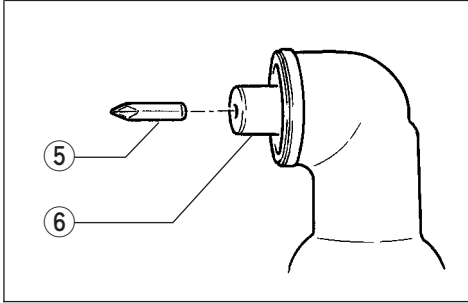

3

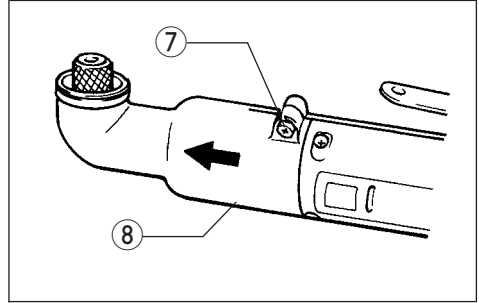

4

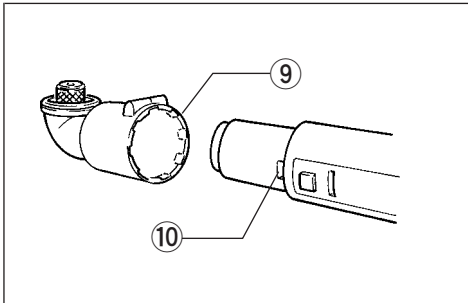

5

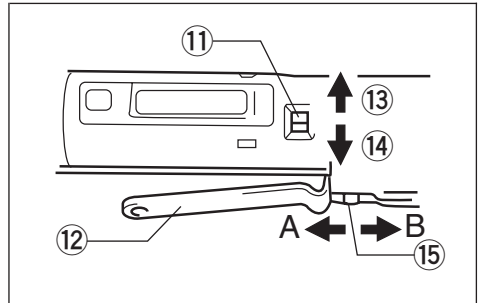

6

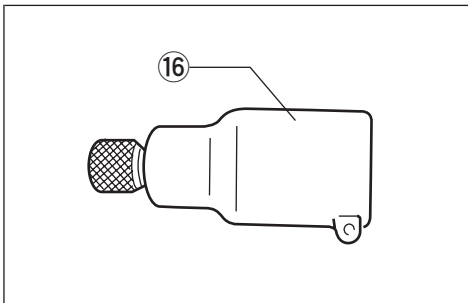

7

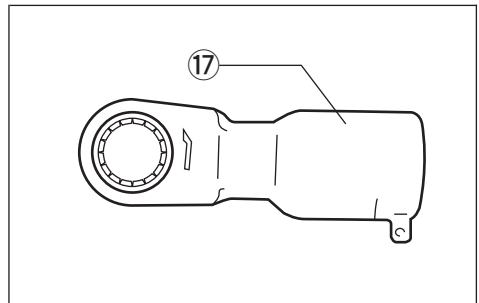

8

- ① Battery cartridge
- ② Set plate
- ③ Charging light
- ④ Battery charger
- ⑤ Insert bit
- ⑥ Spindle
- ⑦ Hex bolt

- ⑧ Angle head
- ⑨ Groove
- ⑩ Tooth
- ⑪ Reversing switch
- ⑫ Switch lever
- ⑬ Position R
(Counterclockwise rotation)

- ⑭ Position F
(Clockwise rotation)
- ⑮ Release button
- ⑯ Straight head
- ⑰ Ratchet head

SPECIFICATIONS

Model	6940D
Capacities	
Bolt	M4 – M10
Machine screw	M4 – M8
No load speed (min ⁻¹)	0 – 2,000
Impacts per minute	0 – 2,700
Fastening torque	29 N·m
Overall length	370 mm
Net weight	1.5 kg
Rated voltage	D.C. 9.6 V

- Due to our continuing program of research and development, the specifications herein are subject to change without notice.
- Note: Specifications may differ from country to country.

Safety hints

For your own safety, please refer to the enclosed safety instructions.

IMPORTANT SAFETY INSTRUCTIONS FOR CHARGER & BATTERY CARTRIDGE

1. **SAVE THESE INSTRUCTIONS** — This manual contains important safety and operating instructions for battery charger.
2. Before using battery charger, read all instructions and cautionary markings on (1) battery charger, (2) battery, and (3) product using battery.
3. **CAUTION** — To reduce risk of injury, charge only MAKITA type rechargeable batteries. Other types of batteries may burst causing personal injury and damage.
4. Do not expose charger to rain or snow.
5. Use of an attachment not recommended or sold by the battery charger manufacturer may result in a risk of fire, electric shock, or injury to persons.
6. To reduce risk of damage to electric plug and cord, pull by plug rather than cord when disconnecting charger.
7. Make sure cord is located so that it will not be stepped on, tripped over, or otherwise subjected to damage or stress.

8. Do not operate charger with damaged cord or plug — replace them immediately.
9. Do not operate charger if it has received a sharp blow, been dropped, or otherwise damaged in any way; take it to a qualified serviceman.
10. Do not disassemble charger or battery cartridge; take it to a qualified serviceman when service or repair is required. Incorrect reassembly may result in a risk of electric shock or fire.
11. To reduce risk of electric shock, unplug charger from outlet before attempting any maintenance or cleaning. Turning off controls will not reduce this risk.

ADDITIONAL SAFETY RULES FOR CHARGER & BATTERY CARTRIDGE

1. Do not charge battery cartridge when temperature is BELOW 10°C (50°F) or ABOVE 40°C (104°F).
2. Do not attempt to use a step-up transformer, an engine generator or DC power receptacle.
3. Do not allow anything to cover or clog the charger vents.
4. Always cover the battery terminals with the battery cover when the battery cartridge is not used.
5. Do not short the battery cartridge:
 - (1) Do not touch the terminals with any conductive material.
 - (2) Avoid storing battery cartridge in a container with other metal objects such as nails, coins, etc.
 - (3) Do not expose battery cartridge to water or rain.

A battery short can cause a large current flow, overheating, possible burns and even a breakdown.
6. Do not store the tool and battery cartridge in locations where the temperature may reach or exceed 50°C (122°F).
7. Do not incinerate the battery cartridge even if it is severely damaged or is completely worn out. The battery cartridge can explode in a fire.
8. Be careful not to drop, shake or strike battery.
9. Do not charge inside a box or container of any kind. The battery must be placed in a well ventilated area during charging.

ADDITIONAL SAFETY RULES FOR TOOL

1. Be aware that this tool is always in an operating condition, because it does not have to be plugged into an electrical outlet.
2. Wear ear protectors.
3. Check the socket carefully for wear, cracks or damage before installation.
4. Hold the tool firmly.
5. Always be sure you have a firm footing. Be sure no one is below when using the tool in high locations.
6. The proper fastening torque may differ depending upon the kind or size of the bolt. Check the torque with a torque wrench.
7. When driving into walls, floors or wherever “live” electrical wires may be encountered, DO NOT TOUCH ANY METAL PARTS OF THE TOOL! Hold the tool only by the insulated grasping surfaces to prevent electric shock if you drive into a “live” wire.

SAVE THESE INSTRUCTIONS.

OPERATING INSTRUCTIONS

Installing or removing battery cartridge

(Fig. 1)

- Always switch off the tool before insertion or removal of the battery cartridge.
- To remove the battery cartridge, pull out the set plate on the tool and grasp both sides of the cartridge while withdrawing it from the tool.
- To insert the battery cartridge, align the tongue on the battery cartridge with the groove in the housing and slip it into place. Snap the set plate back into place. Be sure to close the set plate fully before using the tool.
- Do not use force when inserting the battery cartridge. If the cartridge does not slide in easily, it is not being inserted correctly.

Charging (Fig. 2)

1. Plug the battery charger into your power source.
2. Insert the battery cartridge so that the plus and minus terminals on the battery cartridge are on the same sides as their respective markings on the battery charger. Insert the cartridge fully into the port so that it rests on the charger port floor.
3. When the battery cartridge is inserted, the charging light color will flash in red color and charging will begin.
4. When charging is completed, the charging light goes out. The charging time is as follows:
Battery 7000, 7100, 7120, 9000, 9100, 9100A, 9120: approx. 60 minutes.
5. If you leave the battery cartridge in the charger after the charging cycle is complete, the charger will switch into its “trickle charge (maintenance charge)” mode.
6. After charging, remove the battery cartridge from the charger and unplug the charger from the power source.

Battery type	Capacity (mAh)	Number of cells
9100	1,300	8

CAUTION:

- The battery charger is for charging Makita battery cartridge. Never use it for other purposes or for other manufacturer’s batteries.
- When you charge a new battery cartridge or a battery cartridge which has not been used for a long period of time, it may not accept a full charge. This is a normal condition and does not indicate a problem. You can recharge the battery cartridge fully after discharging it completely and recharging a couple of times.
- When you charge a battery cartridge from a just-operated tool or a battery cartridge which has been left in a location exposed to direct sunlight or heat for a long time, let it cool off. Then re-insert it and try to charge it once more.
- When you charge a new battery cartridge or a battery cartridge which has not been used for a long period, sometimes the charging light will go out soon. If this occurs, remove the battery cartridge and re-insert it. If the charging light goes out within one minute even after repeating this procedure a couple of times, the battery cartridge is dead. Replace it with a new one.

Trickle charge (Maintenance charge)

If you leave the battery cartridge in the charger to prevent spontaneous discharging after full charge, the charger will switch into its “trickle charge (maintenance charge)” mode and keep the battery cartridge fresh and fully charged.

Tips for maintaining maximum battery life

1. Charge the battery cartridge before completely discharged.
Always stop tool operation and charge the battery cartridge when you notice less tool power.
2. Never recharge a fully charged battery cartridge. Overcharging shortens the battery service life.
3. Charge the battery cartridge with room temperature at 10°C – 40°C (50°F – 104°F).
Let a hot battery cartridge cool down before charging it.

Installing or removing the bit (Fig. 3)

Important:

Always be sure that the tool is switched off and the battery cartridge is removed before installing or removing the bit.

For tool without sleeve to retain the bit

Use insert bits shown in figure. To install the bit, just insert it into the spindle.

Adjusting the angle head (Fig. 4 & 5)

Important:

Always be sure that the tool is switched off and the battery cartridge is removed before adjusting the angle head.

The angle head can be adjusted 360° (8 positions in 45-degree increments). To adjust it, loosen the hex bolt and remove the angle head. Adjust the angle head to the desired position and reinstall it so that the teeth on the housing will match up with the grooves in the angle head. Then tighten the hex bolt to secure the angle head.

Switch action (Fig. 6)

CAUTION:

Before inserting the battery cartridge into the tool, always check to see that the switch lever actuates properly and returns to the "OFF" position when released.

To start the tool, move the release button forward (A direction) and squeeze the switch lever. Tool speed is increased by increasing pressure on the switch lever. To stop the tool, release the switch lever.

CAUTION:

After switching off, always move the release button backward (B direction) to prevent the tool from being accidentally switched on.

Reversing switch (Fig. 6)

CAUTION:

- Always check the direction of rotation before operation.
- Use the reversing switch only after the tool comes to a complete stop. Changing the direction of rotation before the tool stops may damage the tool.

This tool has a reversing switch to change the direction of rotation. Slide the reversing switch down (Position F) for clockwise rotation or slide it up (Position R) for counterclockwise rotation.

Operation

The proper fastening torque may differ depending upon the kind or size of screws, the type of materials to be fastened, etc. Before starting your job, always perform a test operation to verify adequate fastening torque.

Straight head and ratchet head (Fig. 7 & 8)

Straight heads and ratchet heads are available as optional accessories for various applications on the job.

MAINTENANCE

CAUTION:

Always be sure that the tool is switched off and the battery cartridge is removed before carrying out any work on the tool.

To maintain product safety and reliability, repairs, maintenance or adjustment should be carried out by a Makita Authorized Service Center.

① Batterie	⑧ Tête d'angle	⑭ Position F (rotation vers la droite)
② Plaque de fixation	⑨ Rainure	⑮ Bouton de déverrouillage
③ Témoin de recharge	⑩ Dent	⑯ Tête droite
④ Chargeur de batterie	⑪ Inverseur	⑰ Tête rochet
⑤ Outil rapporté	⑫ Levier	
⑥ Arbre	⑬ Position R (rotation vers la gauche)	
⑦ Boulon hexagonal		

SPECIFICATIONS

Modèle 6940D

Capacités

Boulon	M4 – M10
Vis à métaux	M4 – M8
Vitesse à vide (min ⁻¹)	0 – 2 000
Percussions par minute	0 – 2 700
Couple de serrage	29 N·m
Longueur totale	370 mm
Poids net	1,5 kg
Tension nominale	9,6 V CC

- Etant donné l'évolution constante de notre programme de recherche et de développement, les spécifications contenues dans ce manuel sont sujettes à modification sans préavis.
- Note : Les spécifications peuvent varier suivant les pays.

Consignes de sécurité

Pour votre propre sécurité, reportez-vous aux consignes de sécurité qui accompagnent l'outil.

PRECAUTIONS TRES IMPORTANTES POUR LE CHARGEUR ET LA BATTERIE

1. **SUIVEZ CES INSTRUCTIONS** — Ce manuel contient d'importantes instructions relatives à la sécurité et au fonctionnement du chargeur.
2. Avant de vous servir du chargeur, lisez toutes les instructions et précautions relatives (1) au chargeur, (2) à la batterie, et (3) à l'outil utilisant la batterie.
3. **ATTENTION** — Pour éliminer tout risque, ne chargez que des batteries rechargeables MAKITA. Tout autre type de batterie peut éclater, causant dommages ou blessures.
4. N'exposez le chargeur ni à la pluie ni à la neige.
5. L'utilisation d'un accessoire non recommandé ni vendu par le fabricant du chargeur peut entraîner un risque d'incendie, de décharge électrique ou de blessure.
6. Pour ne pas risquer d'endommager le câble ou la prise, débranchez en tenant la prise plutôt que le câble.
7. Assurez-vous que la position du câble ne l'expose pas à faire trébucher, à être piétiné, ou à forcer de quelque manière que ce soit.

8. N'utilisez pas le chargeur si le câble ou la prise sont en mauvais état — en ce cas, changez les immédiatement.
9. N'utilisez pas le chargeur après qu'il ait reçu un choc, soit tombé à terre ou se trouve endommagé en quelque façon ; portez-le d'abord chez un réparateur qualifié.
10. Ne démontez pas le chargeur, et ne tentez pas d'ouvrir la batterie ; portez-les chez un réparateur qualifié quand une réparation devient nécessaire. Un mauvais remontage peut entraîner une décharge électrique ou un incendie.
11. Afin de réduire les risques de décharge, débranchez le chargeur avant tout entretien ou nettoyage. Seule cette mesure garantit une totale sécurité : ne vous contentez pas de placer le bouton en position "arrêt".

PRECAUTIONS SUPPLEMENTAIRES POUR LE CHARGEUR ET LA BATTERIE

1. Ne chargez pas la batterie quand la température ambiante est inférieure à 10° ou supérieure à 40°.
2. Branchez directement le chargeur sur un réseau distribuant un courant alternatif du type indiqué sur l'appareil. Ne le branchez pas sur un groupe électrogène, un transformateur ou un redresseur.
3. Ne laissez rien recouvrir ou obturer les ouvertures du chargeur.
4. Lorsque vous ne vous servez pas de votre batterie, protégez-en toujours les bornes avec le couvre-batterie.
5. Ne court-circuitez pas la batterie :
 - (1) Ne touchez pas les bornes avec un matériau conducteur.
 - (2) Evitez de ranger la batterie parmi d'autres objets métalliques, par exemple des clous, des pièces de monnaie, etc.
 - (3) N'exposez la batterie ni à l'eau ni à la pluie. Un court-circuit de la batterie pourrait provoquer un fort courant, une surchauffe, parfois des blessures et même une panne.
6. Ne rangez pas votre outil ou sa batterie dans des endroits où la température risque de dépasser 50°.
7. Ne jetez pas au feu la batterie même si elle est sévèrement endommagée ou complètement hors d'usage, car elle risque d'exploser.

8. Veillez à ne pas faire tomber, secouer ni heurter la batterie.
9. La batterie et le chargeur doivent bénéficier d'une bonne ventilation pendant la charge. Ils doivent rester à l'air libre et ne pas être confinés dans un volume exigü et clos.

Protection de l'environnement (Pour la Suisse uniquement)

Afin de préserver l'environnement, rapportez la batterie usagée aux postes de ramassage officiel.



PRECAUTIONS SUPPLEMENTAIRES POUR L'OUTIL

1. Ayez bien conscience que l'outil est constamment en état de marche, car il n'a pas à être raccordé au secteur.
2. Portez des protections anti-bruit.
3. Veillez à ce que la prise ne soit pas usée, fissurée ou endommagée avant l'installation.
4. Tenez votre outil fermement.
5. Veillez toujours à avoir une bonne assise. Assurez-vous qu'il n'y a personne dessous quand vous utilisez l'outil dans des endroits élevés.
6. Le couple de serrage peut varier en fonction du type et de la dimension du boulon. Vérifiez le couple à l'aide d'une clé dynamométrique.
7. Lorsque vous percez un mur, un plancher ou tout autre endroit où vous pourriez rencontrer des fils électriques "sous tension", **NE TOUCHEZ AUCUNE DES PIECES METALLIQUES DE L'OUTIL !** Tenez l'outil uniquement par les surfaces de saisie isolées pour éviter tout risque de choc électrique si vous percez un fil "sous tension".

CONSERVEZ CES INSTRUCTIONS.

MODE D'EMPLOI

Insérer et enlever la batterie (Fig. 1)

- Avant d'engager ou d'extraire la batterie, assurez-vous que l'interrupteur est à l'arrêt.
- Pour extraire la batterie, dégagez le capot arrière ; pour la retirer, saisissez-la à pleine main.
- Pour mettre en place la batterie, engagez-la dans le bas de la poignée, et immobilisez-la avec le capot métallique. Si elle n'est pas engagée bien à fond dans son logement, des pertes de courant sont possibles. Si le capot n'est pas correctement verrouillé, vous courrez le risque d'une chute dangereuse de la batterie.
- La batterie doit s'engager facilement dans son logement. Si tel n'est pas le cas, vérifiez que vous la présentez dans le bon sens.

Recharge (Fig. 2)

1. Branchez le chargeur dans une prise secteur.
2. Introduisez la batterie de façon que les bornes positive et négative soient du même côté que leurs indications respectives sur le chargeur lui-même. Enfoncez la batterie à fond dans l'orifice du chargeur de façon qu'elle repose bien à plat sur le fond de l'orifice.
3. Lorsque la batterie est insérée, le témoin de charge clignote en rouge et la recharge commence.
4. Lorsque la recharge est terminée, le témoin de charge s'éteint. Le temps de charge est le suivant :
Batteries 7000, 7100, 7120, 9000, 9100A et 9120 ; environ 60 minutes.
5. Si vous laissez la batterie dans le chargeur une fois la charge terminée, le chargeur passera en mode de "charge de compensation (charge d'entretien)".
6. Une fois la recharge terminée, retirez la batterie du chargeur et débranchez le chargeur de la source d'alimentation.

Type de batterie	Capacité (mAh)	Nombre d'accus
9100	1 300	8

ATTENTION :

- Le chargeur est conçu pour la recharge des batteries Makita. Ne l'utilisez jamais à d'autres usages ni pour des batteries d'autres marques.
- Quand vous chargez une batterie neuve ou une batterie qui n'a pas été utilisée pendant longtemps, il se peut qu'elle ne se recharge pas complètement. Ceci est normal. Vous pourrez recharger la batterie complètement après l'avoir déchargée complètement deux ou trois fois de suite.
- Lorsque vous rechargez la batterie d'un appareil qui vient tout juste d'être utilisé ou une batterie qui a été laissée exposée aux rayons directs du soleil ou à une source de chaleur pour une longue période, laissez-la refroidir. Réinsérez-la ensuite et rechargez-la.
- Lorsque vous chargez une batterie neuve ou rechargez une batterie qui est restée inutilisée pendant une longue période, le témoin de charge s'éteindra parfois rapidement. Dans ce cas, retirez la batterie et réinsérez-la. Si le témoin de charge persiste à s'éteindre après moins d'une minute même après que vous ayez répété cette opération quelques fois, la batterie est morte. Remplacez-la par une nouvelle batterie.

Charge de compensation (charge d'entretien)

Si vous laissez la batterie dans le chargeur pour éviter toute décharge spontanée après une recharge complète, le chargeur passe en mode de "charge de compensation (charge d'entretien)" pour maintenir la batterie fraîche et rechargée à plein.

Conseils pour obtenir la durée de service maximale de la batterie

1. Rechargez la batterie avant qu'elle ne soit complètement déchargée.
Arrêtez toujours l'outil et rechargez la batterie quand vous remarquez que la puissance de l'outil diminue.
2. Ne rechargez jamais une batterie complètement chargée.
Une surcharge réduira la durée de service de la batterie.
3. Rechargez la batterie à une température ambiante comprise entre 10°C et 40°C.
Si la batterie est chaude, laissez-la refroidir avant de la recharger.

Installation ou retrait de la mèche (Fig. 3)

Important :

Assurez-vous toujours que l'outil est mis hors tension et que la batterie est retirée avant d'installer ou de retirer la mèche.

Pour les outils qui n'ont pas de manchon pour retenir la mèche

Utilisez l'outil rapporté indiqué sur l'illustration. Pour installer la mèche, insérez-la simplement dans l'arbre.

Réglage de tête d'angle (Fig. 4 et 5)

Important :

Avant de régler la tête d'angle, assurez-vous toujours que l'outil est à l'arrêt et que la batterie est enlevée.

Le réglage de la tête d'angle peut se faire sur 360° (sur 8 positions, à pas de 45 degrés). Pour la régler, desserrez le boulon hexagonal et retirez la tête d'angle. Réglez la tête d'angle à la position désirée, et réinstallez-la de telle sorte que les dents du logement s'alignent avec les rainures dans la tête d'angle. Serrez ensuite le boulon hexagonal pour fixer la tête d'angle.

Utilisation du levier (Fig. 6)

ATTENTION :

Avant d'insérer la batterie dans l'outil, vérifiez toujours si le levier fonctionne bien et retourne à la position "OFF" (arrêt) lorsque relâché.

Pour faire démarrer l'outil, déplacez le bouton de déverrouillage vers l'avant (sens A) et pressez le levier. La vitesse de l'outil augmente avec la force de la pression appliquée sur le levier. Pour arrêter l'outil, relâchez le levier.

ATTENTION :

Après avoir fermé l'outil, déplacez toujours le bouton de déverrouillage vers l'arrière (sens B) pour éviter que l'outil ne soit mis en marche de façon accidentelle.

Inverseur (Fig. 6)

ATTENTION :

- Vérifiez toujours le sens de la rotation avant l'utilisation.
- N'utilisez l'inverseur que lorsque l'outil est complètement arrêté. Changer le sens de la rotation avant que l'outil ne soit arrêté pourrait l'endommager.

Cet outil est muni d'un inverseur pour modifier le sens de la rotation.

Faites glisser l'inverseur vers le bas (Position F) pour une rotation vers la droite ou faites-le glisser vers le haut (Position R) pour une rotation vers la gauche.

Utilisation

Le couple de serrage approprié peut varier selon le type et la dimension des vis utilisées, les types de matériaux dans lesquels elles sont insérées, etc. Avant d'entreprendre votre travail, effectuez toujours un test pour vérifier quel est le couple de serrage approprié.

Tête droite et tête rochet (Fig. 7 et 8)

Des têtes droites et des têtes rochet sont disponibles comme accessoires pour diverses utilisations au travail.

ENTRETIEN

ATTENTION :

Assurez-vous toujours que l'outil est hors tension et que la batterie a été enlevée avant d'effectuer tout travail sur l'outil.

Pour maintenir la sécurité et la fiabilité du produit, les réparations, l'entretien ou les réglages doivent être effectués par le Centre d'Entretien Makita.

① Blockakku	⑦ Sechskantschraube	⑬ Position R (Linksrotation)
② Halteklammer	⑧ Winkelkopf	⑭ Position F (Rechtsrotation)
③ Ladekontrollleuchte	⑨ Führungsnut	⑮ Einschaltsperr
④ Ladegerät	⑩ Zahn	⑯ Normalkopf
⑤ Einsteckesatz	⑪ Drehrichtungsumschalter	⑰ Ratschenkopf
⑥ Spindel	⑫ Schalthebel	

TECHNISCHE DATEN

Modell	6940D
Arbeitsleistung	
Schraube	M4 – M10
Maschinenschrauben	M4 – M8
Leerlaufdrehzahl (min ⁻¹)	0 – 2 000
Schlagzahl pro Minute	0 – 2 700
Anziehdrehmoment	29 N·m
Gesamtlänge	370 mm
Gewicht	1,5 kg
Nennspannung	DC 9,6 V

- Wir behalten uns vor, Änderungen im Zuge der Entwicklung und des technischen Fortschritts ohne vorherige Ankündigung vorzunehmen.
- Hinweis: Die technischen Daten können von Land zu Land abweichen.

Sicherheitshinweise

Lesen und beachten Sie diese Hinweise, bevor Sie das Gerät benutzen.

WICHTIGE SICHERHEITSHINWEISE

1. **DIESE ANWEISUNGEN GUT AUFBEWAHREN** — Diese Betriebsanleitung enthält wichtige Sicherheits- und Gebrauchsanweisungen für Ladegeräte.
2. Lesen Sie vor der Benutzung des Ladegerätes alle Anweisungen und Warnhinweise, die auf (1) dem Ladegerät, (2) Akku und (3) Akku-gerät angebracht sind.
3. **VORSICHT** — Um die Verletzungsgefahr zu reduzieren, dürfen nur Makita-Akkus verwendet werden. Andere Akku-Typen können plätzen und Verletzungen oder Sachschäden verursachen.
4. Setzen Sie Ladegerät und Akku weder Regen noch Schnee aus.
5. Die Verwendung von Zubehör, das nicht vom Ladegerät-Hersteller empfohlen oder verkauft wird, kann Feuer, elektrische Schläge oder Verletzungen verursachen.
6. Um Beschädigung des Netzsteckers und Netzkabels zu vermeiden, ziehen Sie beim Trennen des Ladegerätes vom Stromnetz nicht an der Netzanschlußleitung, sondern nur am Netzstecker.
7. Verlegen Sie die Netzanschlußleitung so, dass niemand darauf tritt, darüber stolpert oder sonstigen Belastungen ausgesetzt wird.

8. **Betreiben Sie das Ladegerät nicht mit einer beschädigten Netzanschlußleitung oder Stecker** — beschädigte Teile sind unverzüglich auszuwechseln.
9. **Betreiben Sie das Ladegerät nicht, wenn es starken Erschütterungen ausgesetzt, fallen gelassen oder sonstwie beschädigt wurde.** Bringen Sie es in diesem Fall zu einem qualifizierten Kundendiensttechniker.
10. **Versuchen Sie nicht, das Ladegerät oder den Akku zu zerlegen, sondern bringen Sie es zu einem qualifizierten Kundendiensttechniker, wenn Wartungs- oder Reparaturarbeiten erforderlich sind.** Falscher Zusammenbau kann die Ursache für elektrische Schläge oder Feuer sein.
11. **Um die Gefahr von elektrischen Schlägen auszuschließen, müssen Sie das Ladegerät stets vom Stromnetz trennen, bevor Sie mit Wartungs- oder Reinigungsarbeiten beginnen.**

ZUSÄTZLICHE SICHERHEITSGESAMTREGELN FÜR LADEGERÄT UND AKKU

1. Laden Sie den Akku nicht bei Temperaturen unter 10°C oder über 40°C.
2. Schließen Sie das Ladegerät nicht an einen Spartransformator, Generator oder eine Gleichstrom-Steckdose an.
3. Achten Sie darauf, dass die Lüftungsöffnungen des Ladegerätes durch nichts verdeckt oder verstopft werden.
4. Die Kontakte des Akkus außerhalb der Maschine oder des Ladegerätes mit der Kontaktschutzhaube abdecken, um einen Kurzschluß durch metallische Überbrückung zu verhindern.
5. Der Akku darf nicht kurzgeschlossen werden:
 - (1) Die Kontakte dürfen nicht mit leitfähigem Material berührt werden.
 - (2) Lagern Sie den Akku nicht in einem Behälter zusammen mit anderen Metallgegenständen, wie z.B. Nägel, Schrauben, Münzen, usw.
 - (3) Setzen Sie den Akku weder Wasser noch Schnee aus.
 Ein Kurzschluß des Akkus verursacht starken Stromfluß und dadurch als Folge Überhitzung, die Verbrennungen sowie ein Verschmelzen des Akkus herbeiführen können.

6. Lagern Sie Werkzeug und Akku nicht an Orten, an denen die Temperatur 50°C erreicht oder übersteigt.
7. Versuchen Sie niemals, den Akku zu verbrennen, selbst wenn er stark beschädigt oder vollkommen verbraucht ist. Der Akku kann im Feuer explodieren.
8. Achten Sie darauf, dass der Akku nicht fallen gelassen, Erschütterungen oder Stößen ausgesetzt wird.
9. Laden Sie den Akku niemals innerhalb eines Kartons oder eines geschlossenen Behälters. Der Akku darf nur an einem gut belüfteten Ort geladen werden.

Umweltschutz

Das Gerät ist mit einem Nickel-Cadmium-Akku ausgerüstet. Um eine umweltgerechte Entsorgung zu gewährleisten, bitten wir Sie, folgende Punkte zu beachten:

- Gemäß Europäischer Batterierichtlinie 91/157/EWG und nationaler Gesetzgebung (Batterieverordnung) muß der verbrauchte Akku bei einer öffentlichen Sammelstelle, bei Ihrem Makita Kundendienst oder Ihrem Fachhändler zum Recycling abgegeben werden.
- Werfen Sie den verbrauchten Akku nicht in den Hausmüll, ins Feuer oder ins Wasser.

(Nur für die Schweiz)

- Ihr Beitrag zum Umweltschutz: Bringen Sie bitte die gebrauchte Batterie an eine offizielle Sammelstelle zurück.



ZUSÄTZLICHE SICHERHEITSBESTIMMUNGEN

1. Beachten Sie, dass diese Maschine stets betriebsbereit ist, da sie nicht erst an eine Netzsteckdose angeschlossen werden muß.
2. Tragen Sie Gehörschützer.
3. Überprüfen Sie den Steckschlüsseleinsatz vor der Montage sorgfältig auf Risse oder Beschädigung.
4. Halten Sie die Maschine mit festem Griff.
5. Achten Sie stets auf sicheren Stand. Vergewissern Sie sich bei Einsatz der Maschine an hochgelegenen Arbeitsplätzen, dass sich keine Personen darunter aufhalten.
6. Das korrekte Anzugsmoment kann je nach Art oder Größe der Schraube unterschiedlich sein. Überprüfen Sie das Anzugsmoment mit einem Drehmomentschlüssel.

7. Achten Sie beim Bohren in Wände, Fußböden oder sonstige Stellen, an denen sich stromführende Leitungen befinden können, stets darauf, dass Sie KEINE METALLTEILE DER MASCHINE BERÜHREN! Halten Sie die Maschine nur an den isolierten Griffflächen, um beim versehentlichen Anbohren einer stromführenden Leitung einen elektrischen Schlag zu vermeiden.

BEWAHREN SIE DIESE HINWEISE SORGFÄLTIG AUF.

BEDIENUNGSHINWEISE

Ein- und Ausbau des Akkus (Abb. 1)

- Schalten Sie vor dem Ein- bzw. Ausbau des Akkus immer das Gerät ab.
- Um den Akku herauszunehmen, die Verschlussklammer öffnen und den Akku aus der Maschine ziehen.
- Zum Einsetzen des Akkus die Erhebung am Akku-Gehäuse in die Nut im Maschinengehäuse ausrichten und den Akku hineinschieben. Dann die Verschlussklammer wieder schließen. Vergewissern Sie sich vor Inbetriebnahme der Maschine, dass die Verschlussklammer sicher eingerastet ist, um zu verhindern, dass der Akku herausfällt.
- Beim Einsetzen des Akkus keine Gewalt anwenden. Der Akku muß leicht in die Maschine einzuführen sein.

Laden (Abb. 2)

1. Schließen Sie das Ladegerät an eine Stromquelle an.
2. Setzen Sie den Akku so ein, daß sich Plus- und Minuspol auf der gleichen Seite wie die entsprechenden Markierungen am Ladegerät befinden. Führen Sie den Akku bis zum Anschlag in die Öffnung des Ladegerätes ein.
3. Sobald der Akku eingesetzt wird, blinkt die Ladekontrolllampe in Rot, und der Ladevorgang beginnt.
4. Wenn der Ladevorgang beendet ist, erlischt die Ladekontrolllampe. Die Ladezeit ist wie folgt: Akku 7000, 7100, 7120, 9000, 9100, 9100A, 9120: ca. 60 Minuten
5. Wird der Akku nach Abschluß des Ladevorgangs im Ladegerät belassen, schaltet das Ladegerät in den Erhaltungslademodus.
6. Nach dem Laden den Akku vom Ladegerät abnehmen und das Ladegerät von der Stromquelle trennen.

Akku	Leistung (mAh)	Anzahl der Zellen
9100	1 300	8

VORSICHT:

- Das Ladegerät ist ausschließlich zum Laden von Makita-Akkus vorgesehen. Verwenden Sie es auf keinen Fall für einen anderen Zweck oder zum Laden von Akkus anderer Fabrikate.
- Wenn Sie einen neuen oder längere Zeit unbenutzten Akku laden, wird möglicherweise keine volle Ladung erzielt. Dies ist normal und stellt kein Anzeichen für eine Störung dar. Der Akku läßt sich vollkommen aufladen, nachdem er ein paarmal vollständig entladen und wieder aufgeladen worden ist.
- Wenn Sie einen Akku laden, der von einer kurz zuvor benutzten Maschine abgenommen wurde, oder der längere Zeit direkter Sonnenbestrahlung oder Wärme ausgesetzt war, lassen Sie ihn erst abkühlen. Setzen Sie ihn dann wieder ein, und beginnen Sie erneut mit dem Ladevorgang.
- Wenn Sie einen neuen oder längere Zeit unbenutzten Akku laden, erlischt die Ladekontrolllampe manchmal sofort. Nehmen Sie in diesem Fall den Akku ab, und setzen Sie ihn erneut ein. Falls die Ladekontrolllampe selbst nach mehrmaliger Wiederholung dieses Vorgangs innerhalb einer Minute erlischt, ist der Akku tot. Ersetzen Sie ihn durch einen neuen.

Erhaltungsladung

Wird der Akku im Ladegerät gelassen, um Selbstentladung nach einer vollen Ladung zu vermeiden, schaltet das Ladegerät auf den Erhaltungslademodus um, so daß der Akku frisch und voll geladen bleibt.

Tips zur Erhaltung der maximalen

Akkulebensdauer

1. Laden Sie den Akku, bevor er vollkommen entladen ist.
Schalten Sie stets die Maschine aus und laden Sie den Akku, wenn Sie ein Nachlassen der Maschineleistung bemerken.
2. Unterlassen Sie erneutes Laden eines voll geladenen Akkus.
Überladen verkürzt die Lebensdauer des Akkus.
3. Laden Sie den Akku bei Raumtemperatur (10°C bis 40°C).
Lassen Sie einen heißen Akku vor dem Laden abkühlen.

Montage und Demontage des Einsatzwerkzeugs (Abb. 3)

Wichtig:

Vergewissern Sie sich vor dem Montieren oder Demontieren von Einsatzwerkzeugen stets, dass die Maschine ausgeschaltet und der Akku abgenommen ist.

Für Maschine ohne Werkzeugverriegelung

Verwenden Sie Einsteckeinsätze, wie in der Abbildung gezeigt. Der Einsatz wird einfach in die Spindel eingeführt.

Einstellen des Winkelkopfes (Abb. 4 u. 5)

Wichtig:

Vergewissern Sie sich vor dem Einstellen des Winkelkopfes stets, dass die Maschine ausgeschaltet und der Akku abgenommen ist.

Der Winkelkopf kann um 360° (8 Positionen in 45-Grad-Schritten) gedreht werden. Zum Einstellen die Sechskantschraube lösen und den Winkelkopf abnehmen. Den Winkelkopf auf die gewünschte Stellung drehen und wieder so anbringen, dass die Zähne des Gehäuses in die Nuten des Winkelkopfes eingreifen. Dann die Sechskantschraube zur Befestigung des Winkelkopfes anziehen.

Schalterbedienung (Abb. 6)

VORSICHT:

Vergewissern Sie sich vor dem Einsetzen des Akkus in die Maschine stets, dass der Schalthebel ordnungsgemäß funktioniert und beim Loslassen in die AUS-Stellung zurückkehrt.

Zum Starten der Maschine die Einschaltsperrle nach vorn (Richtung A) schieben und den Schalthebel drücken. Die Drehzahl erhöht sich durch verstärkte Druckausübung auf den Schalthebel. Zum Anhalten der Maschine den Schalthebel loslassen.

VORSICHT:

Schieben Sie die Einschaltsperrle nach dem Ausschalten stets zurück (Richtung B), um versehentliches Einschalten der Maschine zu verhüten.

Drehrichtungsumschalter (Abb. 6)

VORSICHT:

- Prüfen Sie stets die Drehrichtung, bevor Sie mit der Arbeit beginnen.
- Betätigen Sie den Drehrichtungsumschalter erst, nachdem die Maschine zum vollkommenen Stillstand gekommen ist. Anderenfalls kann die Maschine beschädigt werden.

Diese Maschine besitzt einen Drehrichtungsumschalter. Schieben Sie den Drehrichtungsumschalter für Rechtsdrehung nach unten (Position F) bzw. für Linksdrehung nach oben (Position R).

Betrieb

Das korrekte Anziehdrehmoment hängt u.a. von der Art oder Größe der Schrauben oder der Art der zu verschraubenden Materialien ab. Führen Sie vor Arbeitsbeginn stets eine Probeverschraubung durch, um das geeignete Anziehdrehmoment zu ermitteln.

Normalkopf und Ratschenkopf (Abb. 7 u. 8)

Normalköpfe und Ratschenköpfe sind als Sonderzubehör für verschiedene Anwendungsarten erhältlich.

WARTUNG

VORSICHT:

Vor Arbeiten am Gerät vergewissern Sie sich, dass sich der Schalter in der "OFF"-Position befindet und der Akku aus dem Gerät entfernt ist.

Um die Sicherheit und Zuverlässigkeit dieses Gerätes zu gewährleisten, sollten Reparatur-, Wartungs-, und Einstellarbeiten nur von Makita autorisierten Werkstätten oder Kundendienstzentren unter ausschließlicher Verwendung von Makita-Originalersatzteilen ausgeführt werden.

- | | | |
|-----------------------------|--|--|
| ① Cartuccia batteria | ⑧ Testa ad angolo | ⑭ Posizione F
(rotazione in senso orario) |
| ② Piastra di fermo | ⑨ Scanalatura | ⑮ Tasto di sblocco |
| ③ Spia di carica | ⑩ Dente | ⑯ Testa dritta |
| ④ Caricatori | ⑪ Interruttore di inversione | ⑰ Testa a cricco |
| ⑤ Punta di inserimento | ⑫ Leva dell'interruttore | |
| ⑥ Mandrino | ⑬ Posizione R
(rotazione in senso antiorario) | |
| ⑦ Bullone a testa esagonale | | |

DATI TECNICI

Modello	6940D
Capacità	
Bullone	M4 – M10
Vite comune	M4 – M8
Velocità a vuoto (min ⁻¹)	0 – 2.000
Numero colpi/min.	0 – 2.700
Coppia di serraggio	29 N·m
Lunghezza totale	370 mm
Peso netto	1,5 kg
Tensione nominale	C.c. 9,6 V

- Per il nostro programma di ricerca e sviluppo continui, i dati tecnici sono soggetti a modifiche senza preavviso.
- Nota: I dati tecnici potrebbero differire a seconda del paese di destinazione del modello.

Consigli per la sicurezza

Per la vostra sicurezza, riferirsi alle accluse istruzioni per la sicurezza.

ISTRUZIONI DI SICUREZZA IMPORTANTI PER CARICATORI E CARTUCCIA BATTERIA

1. **RISPETTARE QUESTE ISTRUZIONI** — Questo manuale contiene importanti regole di sicurezza e di lavorazione per il caricatore delle batterie.
2. Prima di usare il caricatore delle batterie, leggere tutte le istruzioni e precauzioni scritte (1) sul caricatore delle batterie (2) sulle batterie e (3) utensili che usano le batterie.
3. **ATTENZIONE** — Per ridurre il rischio di ferirsi, caricare solamente batterie ricaricabili della Makita. Altri tipi di batterie possono scoppiare causando danni e ferite alle persone.
4. Non esporre il caricatore alla pioggia oppure alla neve.
5. L'uso di un attacco non raccomandato o venduto dal costruttore del caricatore di batterie può diventare la causa d'incendio, di scosse elettriche, oppure di ferite alle persone.
6. Per ridurre il rischio di danneggiare il cavo elettrico o la spina, quando si vuole staccare il cavo dalla presa sul muro non tirare per il cavo ma prendere direttamente la spina in mano.
7. Assicurarsi che il cavo è posato in modo da non essere pestato, atorcigliato oppure messo in condizioni di essere danneggiato oppure stirato.

8. Non mettere in operazione il caricatore delle batterie con un cavo o una spina in cattive condizioni. Sostituire immediatamente.
9. Non mettere in operazione un caricatore quando ha ricevuto una botta, quando è stato fatto cadere, oppure è stato danneggiato in una maniera qualsiasi. Portarlo subito un negozio di fiducia per le riparazioni del caso.
10. Non smontare il caricatore o la cartuccia batteria. Portarlo un negozio di fiducia se è necessario fare qualche riparazione. Un rimontaggio sbagliato può causare scosse elettriche oppure un incendio.
11. Per ridurre il rischio di scosse elettriche, staccare il caricatore dalla presa di corrente prima di tentare qualsiasi lavoro di manutenzione oppure di pulizia. Il rischio non sarebbe ridotto col solo distacco dell'interruttore.

ULTERIORI REGOLE DI SICUREZZA PER CARICATORI E BATTERIE A CARTUCCIA

1. Non caricare le cartuccia batteria quando la temperatura è sotto i 10° oppure sopra i 40°.
2. Non tentare di usare un trasformatore per aumentare la tensione, un generatore oppure qualsiasi sorgente di corrente diretta (DC).
3. Non lasciar coprire oppure intasare le aperture del caricatore.
4. Quando la cartuccia batteria non si usa, coprire sempre i poli della batteria con il copribatteria.
5. Non cortocircuitare la cartuccia batteria:
 - (1) Non toccare i terminali con un materiale conduttivo.
 - (2) Evitare di conservare la cartuccia batteria in un contenitore insieme con altri oggetti metallici, come chiodi, monete, ecc.
 - (3) Non esporre la cartuccia batteria all'acqua o alla pioggia.
 Un cortocircuito della batteria può causare un grande flusso di corrente, surriscaldamento, possibili bruciature ed anche un gasato.
6. Non immagazzinare l'utensile e la cartuccia batteria in luoghi dove la temperatura può raggiungere oppure superare i 50°.
7. Non buttare nel fuoco le cartuccia batteria anche se sono estremamente danneggiate oppure completamente fuori uso. Le batterie potrebbero esplodere nel fuoco.

8. Stare attenti a non far cadere, agitare o sbattere la batteria.
9. Non caricare la batteria dentro una scatola o un qualsiasi altro contenitore. Durante la carica, la batteria deve trovarsi in un luogo ben ventilato.

(Per la Svizzera soltanto) Protezione dell'ambiente

La Vostra contribuzione per la protezione del ambiente:
Porta la batteria al collettivo ufficiale.



ULTERIORI REGOLE DI SICUREZZA PER L'UTENSILE

1. Tener presente che questo utensile è sempre in condizione di funzionare, in quanto non è necessario collegarlo alla presa di corrente.
2. Indossare una cuffia o auricolari afonizzanti per proteggere l'udito.
3. Prima dell'installazione, controllare con cura che la presa non presenti segni di usura, crepe o danni.
4. Tenere saldamente l'utensile.
5. Accertarsi sempre di avere i piedi saldamente appoggiati. Accertarsi che sotto non ci sia nessuno quando si usa l'utensile in un posto alto.
6. La coppia di serraggio corretta potrebbe differire secondo il tipo e le dimensioni del bullone. Controllare la coppia con una chiave torsiometrica.
7. Perforando le pareti, il pavimento o dovunque ci sono fili elettrici sotto tensione, NON TOCCARE ALCUNA PARTE METALLICA DELL'UTENSILE! Per evitare scosse elettriche se si fora un filo sotto tensione, tenere l'utensile soltanto per le sue superfici isolate.

CONSERVATE QUESTE ISTRUZIONI.

ISTRUZIONI PER L'USO

Inserzione e rimozione della cartuccia (Fig. 1)

- Spegner sempre l'utensile prima di installare o di rimuovere la cartuccia batteria.
- Per rimuovere la cartuccia batteria, tirar fuori la piastrina di fissaggio sull'utensile ed estrarre la cartuccia prendendola per entrambi i lati.
- Per inserire la cartuccia batteria, inserirla nel loculo e riportare nella sua posizione di chiusura la porticina prima di iniziare la lavorazione. Assicurarsi della chiusura ermetica prima di iniziare la lavorazione. Il non assicurarsi di questo può causare la caduta in terra della cartuccia o il suo smarrimento.
- Non usare forza quando si inseriscono la cartuccia batteria. Se la batteria non entra bene vuol dire che non è inserita bene.

Carica (Fig. 2)

1. Collegare la carica batteria alla presa di corrente.
2. Inserire la cartuccia batteria in modo che i suoi terminali più e meno siano allineati con i rispettivi segni sulla carica batteria. Inserire completamente la cartuccia batteria nel ricettacolo in modo che rimanga adagiata nel caricatore.
3. Quando la cartuccia batteria è inserita, il colore della spia di carica lampeggia in rosso e la carica comincia.
4. Al termine della carica, la spia di carica scompare. Il tempo di carica è il seguente:
Batteria 7000,7100,7120,9000,9100A,9120: circa 60 minuti
5. Se si lascia la cartuccia batteria nel caricatore dopo il completamento del ciclo di carica, il caricatore si dispone nella modalità di "carica centellinare (carica di manutenzione)".
6. Dopo la carica togliere la cartuccia batteria dal caricatore e staccare il caricatore dalla presa di corrente.

Tipo di batteria	Capacità (mAh)	Numero di celle
9100	1.300	8

ATTENZIONE:

- La carica batteria serve a caricare la cartuccia batteria Makita. Mai usarlo per altri scopi o per caricare batterie di altre marche.
- Quando si carica una nuova cartuccia batteria o una cartuccia batteria che non è stata usata per un lungo periodo di tempo, essa potrebbe non accettare una carica completa. Ciò è normale e non indica un problema. La cartuccia batteria può essere caricata del tutto dopo che è stata scaricata completamente e ricaricata un paio di volte.
- Quando si carica una cartuccia batteria di un utensile appena usato o una cartuccia batteria che è stata lasciata in una posizione esposta alla luce diretta del sole o al calore per un lungo periodo di tempo, lasciarla raffreddare. Poi reinserirla e cercare di caricarla ancora una volta.
- Quando si carica una cartuccia batteria nuova o una cartuccia batteria che non è stata usata per un lungo periodo di tempo, talvolta la spia di carica scompare subito. Se ciò si verifica, togliere la cartuccia batteria e reinserirla. Se la spia di carica scompare entro un minuto anche dopo aver ripetuto questa procedura un paio di volte, la cartuccia è fuori uso. Sostituirla con una nuova.

Carica centellinare (carica di manutenzione)

Se si lasciano le cartucce batteria nel caricatore per evitare che si scarichino da sole dopo una carica completa, il caricatore si dispone nel modo di "carica centellinare (carica di manutenzione)" e mantiene le cartucce batteria completamente cariche.

Suggerimenti per prolungare al massimo la vita della cartuccia batteria

1. Caricare la cartuccia batteria prima che si scarichi completamente.
Smettere sempre di usare l'utensile e caricare la cartuccia batteria quando si nota una diminuzione di potenza dell'utensile.
2. Non si deve mai caricare una cartuccia batteria completamente carica.
La carica eccessiva riduce la vita di servizio della cartuccia batteria.
3. Caricare la cartuccia batteria ad una temperatura ambiente compresa tra i 10°C e i 40°C.
Aspettare che una cartuccia batteria calda si raffreddi prima di caricarla.

Installazione o rimozione della punta (Fig. 3)

Importante:

Accertarsi sempre che l'utensile sia spento e di aver rimosso la cartuccia batteria prima di installare o di rimuovere la punta.

Utensile senza manicotto di fermo punta

Inserire le punte come mostrato nella illustrazione. Per installare la punta di inserimento, inserirla semplicemente nel mandrino.

Regolazione della testa ad angolo (Fig. 4 e 5)

Importante:

Assicurarsi sempre che l'utensile sia spento e la cartuccia batteria sia tolta prima di regolare la testa ad angolo.

La testa ad angolo può essere regolata di 360° (8 posizioni in incrementi di 45 gradi). Per regolarla, allentare il bullone a testa esagonale e togliere la testa ad angolo. Regolare la testa ad angolo sulla posizione desiderata e reinstallarla in modo che il dente sull'alloggiamento corrisponda con le scanalature nella testa ad angolo. Poi stringere il bullone a testa esagonale per fissare la testa ad angolo.

Funzionamento dell'interruttore (Fig. 6)

ATTENZIONE:

Prima di inserire la cartuccia batteria nell'utensile, controllare sempre per verificare che la leva dell'interruttore funzioni correttamente e ritorni sulla posizione "OFF" quando viene rilasciata.

Per avviare l'utensile, spostare il tasto di sblocco in avanti (direzione A) e premere la leva dell'interruttore. La velocità dell'utensile aumenta facendo maggiore pressione sulla leva dell'interruttore. Per fermare l'utensile, rilasciare la leva dell'interruttore.

ATTENZIONE:

Dopo aver spento l'utensile, spostare sempre il tasto di sblocco all'indietro (direzione B) per evitare che l'utensile sia acceso accidentalmente.

Interruttore di inversione (Fig. 6)

ATTENZIONE:

- Controllare sempre la direzione di rotazione prima di mettere in funzione.
- Usare l'interruttore di inversione soltanto dopo che l'utensile si è fermato completamente. Se si cambia la direzione di rotazione prima che l'utensile si sia fermato, si può danneggiare l'utensile.

Questo utensile ha un interruttore di inversione per cambiare la direzione di rotazione.

Far scorrere in giù l'interruttore di inversione (posizione F) per la rotazione in senso orario o far scorrere in su (posizione R) per la rotazione in senso antiorario.

Funzionamento

L'appropriata coppia di serraggio può differire secondo il tipo e la dimensione delle viti, il tipo di materiali da fissare, ecc. Prima di iniziare il lavoro, eseguire sempre una operazione di prova per verificare la coppia di serraggio adeguata.

Testa diritta e testa a cricco (Fig. 7 e 8)

Le teste diritte e le teste a cricco sono disponibili come accessori opzionali per varie applicazioni sul lavoro.

MANUTENZIONE

ATTENZIONE:

Prima di effettuare ogni tipo di lavoro sull'utensile, assicurarsi sempre che sia spento e che la batteria sia rimossa.

Per mantenere la sicurezza e l'affidabilità del prodotto, le riparazioni, la manutenzione o le regolazioni dovrebbero essere eseguite da un centro di assistenza Makita autorizzato.

① Accu	⑦ Zeskante bout	⑬ Positie R (Linkse draairichting)
② Sluitplaat	⑧ Ronde kop	⑭ Positie F
③ Oplaadlampje	⑨ Groeven	(Rechtse draairichting)
④ Acculader	⑩ Tand	⑮ Ontgrendelknop
⑤ Insteekbit	⑪ Omkeerschakelaar	⑯ Rechte kop
⑥ Spil	⑫ Schakelhendel	⑰ Ratelkop

TECHNISCHE GEGEVENS

Model	6940D
Capaciteit	
Bout	M4 – M10
Kolomschroef	M4 – M8
Toerental onbelast (min ⁻¹)	0 – 2 000
Aantal slagen per minuut	0 – 2 700
Aantrekoppel	29 N•m
Totale lengte	370 mm
Netto gewicht	1,5 kg
Nominale spanning	DC 9,6 V

- In verband met ononderbroken research en ontwikkeling behouden wij ons het recht voor bovenstaande technische gegevens te wijzigen zonder voorafgaande kennisgeving.
- Opmerking: De technische gegevens kunnen van land tot land verschillen.

Veiligheidswenken

Voor uw veiligheid dient u de bijgevoegde Veiligheidsvoorschriften nauwkeurig op te volgen.

BELANGRIJKE

VEILIGHEIDSVOORSCHRIFTEN VOOR GEBRUIK VAN DE ACCULADER EN DE ACCU

1. **BEWAAR DEZE VOORSCHRIFTEN** — In deze gebruiksaanwijzing staan belangrijke veiligheids- en bedieningsvoorschriften betreffende de acculader (snellader).
2. Lees alle voorschriften en waarschuwingen betreffende (1) de acculader, (2) de accu en (3) het gereedschap aandachtig door alvorens de acculader in gebruik te nemen.
3. **LET OP** — Om het gevaar voor ongelukken te verminderen, dient u met de snellader uitsluitend MAKITA oplaadbare accu's te laden. Accu's van andere merken kunnen gaan barsten en hierdoor verwondingen of schade veroorzaken.
4. Stel de acculader niet bloot aan regen of sneeuw.
5. Het gebruik van accessoires die niet door de fabrikant van de acculader worden verkocht of aanbevolen, kan brandgevaar, elektrische schok of verwondingen veroorzaken.
6. Om de stekker en het netsnoer niet te beschadigen, trekt u het netsnoer uit het stopcontact door de stekker vast te pakken.

7. Let op dat het snoer zodanig op de grond ligt, dat niemand erop kan stappen of erover kan struikelen en dat er niets op het snoer geplaatst wordt.
8. **Gebruik in geen geval de acculader als het netsnoer of de stekker beschadigd is. Vervang deze onmiddellijk.**
9. **Gebruik de acculader ook niet als deze gevallen is, aan een zware klap heeft blootgestaan, of als u vermoedt dat hij beschadigd is. Laat in deze gevallen de acculader eerst nakijken.**
10. **Haal de acculader of de accu niet uit elkaar; laat eventuele servicebeurten of reparaties uitsluitend vakkundig uitvoeren. Het onjuist opnieuw in elkaar zetten kan namelijk een elektrische schok of brandgevaar opleveren.**
11. **Om gevaar voor een elektrische schok te verminderen, trekt u de stekker uit het stopcontact alvorens de acculader te reinigen of een onderhoudsbeurt te geven. Door de acculader alleen maar uit te schakelen, vermindert u dit gevaar niet.**

BIJGEVOEGDE

VEILIGHEIDSVOORSCHRIFTEN VOOR GEBRUIK VAN DE ACCULADER EN DE ACCU

1. Laad de accu niet op als de temperatuur **LAGER** is dan 10°C of **HOGER** dan 40°C.
2. Gebruik voor het laden nooit een step-up transformator, een dynamo of een gelijkstroombron.
3. Zorg dat de ventilatiegaten van de acculader niet afgesloten worden of verstopt raken.
4. Bedek altijd de polen van de accu met het kunststof kapje wanneer u de accu niet gebruikt.
5. **Voorkom kortsluiting van de accu:**
 - (1) Raak de aansluitklemmen nooit aan met geleidend materiaal.
 - (2) Bewaar de accu niet op een plaats waar ook andere metalen voorwerpen zoals spijkers, munten e.d. worden bewaard.
 - (3) Stel de accu niet bloot aan water of regen. Kortsluiting van de accu kan leiden tot een grote stroomafgifte, oververhitting, brandwonden of zelfs tot defecten.
6. Bewaar de acculader en de accu niet in plaatsen waar de temperatuur tot 50°C of hoger kan op lopen.

7. Werp zwaar beschadigde of volledig uitgeputte accu's niet in het vuur, omdat een gevaarlijke explosie er het gevolg van kan zijn.
8. Wees voorzichtig dat u de accu niet laat vallen en het niet aan schokken of stoten blootstelt.
9. Laad de accu niet op in een kist, een container e.d. Om de accu op te laden, dient u dit in een goed geventileerde ruimte te plaatsen.

BIJGEVOEGDE VEILIGHEIDSVOORSCHRIFTEN VOOR DE MACHINE

1. Denk eraan dat dit gereedschap altijd gebruiksklaar is, aangezien het niet op een stopcontact hoeft te worden aangesloten.
2. Draag oorbeschermers.
3. Controleer de sok nauwkeurig op slijtage, scheuren of beschadiging alvorens deze op het gereedschap te monteren.
4. Houd het gereedschap stevig vast.
5. Zorg ervoor dat u altijd stevige steun voor de voeten hebt. Controleer of er niemand beneden u aanwezig is wanneer u het gereedschap op een hoge plaats gaat gebruiken.
6. Het juiste aantrekkoppel kan verschillen afhankelijk van de soort of grootte van de bout. Controleer het aantrekkoppel met een momentsleutel.
7. Bij inschroeven in muren, vloeren of andere dergelijke plaatsen, bestaat het gevaar dat u onder spanning staande elektrische kabels tegenkomt. **RAAK DERHALVE DE METALEN DELEN VAN HET GEREEDSCHAP NIET AAN!** Houd het gereedschap uitsluitend vast bij de geïsoleerde handgreep, om een elektrische schok te voorkomen wanneer het gereedschap per ongeluk in aanraking komt met een onder spanning staande kabel.

BEWAAR DEZE VOORSCHRIFTEN.

BEDIENINGSVOORSCHRIFTEN

Plaatsen en uithalen van batterij (Fig. 1)

- Schakel het gereedschap altijd uit voordat de accu geplaatst of verwijderd wordt.
- Om de accu te verwijderen, trek eerst de sluitplaat uit het gereedschap, pak dan de accu aan beide zijden vast en verwijder het uit het gereedschap.
- Voor het plaatsen van de accu zorgt u ervoor dat de rug op de accu in de groef van het accucompartiment komt, waarna u de accu naar binnen schuift. Klap alvorens het gereedschap te gebruiken de stelplaat oftewel deksel weer dicht, controleer of de stelplaat goed vast geklemd zit en niet gemakkelijk opengaat.
- Als de accu moeilijk in de houder komt, probeer het dan niet met geweld erin te duwen. Indien de accu er niet gemakkelijk ingaat, dan houdt u het verkeerd om.

Opladen (Fig. 2)

1. Sluit de oplader aan op een stopcontact.
2. Plaats de batterij in de oplader zodat de plus en min klemmen van de batterij overeenkomen met de plus en min markeringen op de oplader. Schuif de batterij zo ver mogelijk in de opening, zodat deze op de bodem van de laderopening rust.
3. Eens de batterij erin zit, zal het oplaadlampje rood knipperen en zal het opladen beginnen.
4. Nadat het opladen is voltooid, zal het oplaadlampje uitgaan. De oplaadtijd is als volgt: Batterij 7000, 7100, 7120, 9000, 9100, 9100A, 9120: ca. 60 minuten
5. Indien u de batterij in de oplader laat zitten nadat het opladen is voltooid, zal de oplader overschakelen naar de "bijladen (handhaven van de lading)" stand.
6. Verwijder de batterij van de oplader en trek de stekker van de oplader uit het stopcontact nadat het opladen is voltooid.

Accu-model	Capaciteit (mAh)	Aantal cellen
9100	1 300	8

LET OP:

- De oplader is uitsluitend bestemd voor het laden van Makita batterijen. Gebruik deze nooit voor andere doeleinden of voor het laden van batterijen van andere fabrikanten.
- Een nieuwe batterij of een batterij die gedurende lange tijd niet werd gebruikt, kan soms niet volledig worden geladen. Dit is normaal en wijst niet op een defect. Nadat de batterij een paar keer volledig is ontladen en herladen, kunt u deze weer volledig laden.
- Wanneer u de batterij van een zojuist gebruikt gereedschap wilt laden, of een batterij die voor langere tijd aan direct zonlicht of hitte werd blootgesteld, moet u deze eerst laten afkoelen. Steek daarna de batterij erin en laad hem op.
- Bij het laden van een nieuwe batterij of een batterij die gedurende lange tijd niet werd gebruikt, gebeurt het soms dat het oplaadlampje na korte tijd uitgaat. Neem in zo'n geval de batterij eruit en steek deze weer erin. Indien het oplaadlampje binnen één minuut uitgaat zelfs nadat deze procedure een paar malen werd herhaald, is de batterij versleten. Vervang deze door een nieuwe.

Bijladen (Handhaven van de lading)

Wanneer u een volledig opgeladen batterij in de oplader laat zitten om spontaan ontladen te voorkomen, zal de oplader overschakelen naar de "Bijladen (Handhaven van de lading)" stand waardoor de batterij vers en in volledig opgeladen toestand wordt gehouden.

Wenken om een maximale levensduur van de batterij te handhaven

1. Laad de batterij op alvorens deze volledig is ontladen.
Stop het gebruik van het gereedschap en laad de batterij op telkens wanneer u vaststelt dat het vermogen van het gereedschap verminderd is.
2. Laad een volledig opgeladen batterij nooit opnieuw op.
Wanneer u de batterij te veel oplaadt, zal deze minder lang meegaan.
3. Laad de batterij op bij een kamertemperatuur tussen 10°C en 40°C.
Laat een warme batterij afkoelen alvorens deze op te laden.

Installeren of verwijderen van de schroefbit (Fig. 3)

Belangrijk:

Zorg altijd ervoor dat het gereedschap is uitgeschakeld en de accu ervan is verwijderd alvorens u de schroefbit installeert of verwijdert.

Voor gereedschap zonder bitklembus

Gebruik insteekbits zoals afgebeeld. Om de bit te installeren schuift u deze gewoon in de spil.

Afstellen van de ronde kop (Fig. 4 en 5)

Belangrijk:

Controleer altijd of het gereedschap is uitgeschakeld en de accu ervan is verwijderd alvorens de ronde kop af te stellen.

De ronde kop is 360° afstelbaar (8 standen in stappen van 45 graden). Om de ronde kop af te stellen, draait u de zeskante bout los en verwijdert u de ronde kop. Monteer de ronde kop in de gewenste stand zodat de tanden op het gereedschapshuis in de groeven van de ronde kop passen. Draai daarna de zeskante bout vast om de ronde kop vast te zetten.

Werking van de schakelhendel (Fig. 6)

LET OP:

Alvorens de accu in het gereedschap te plaatsen, moet u altijd controleren of de schakelhendel naar behoren werkt en na loslaten naar de "OFF" positie terugkeert.

Om het gereedschap te starten, duwt u de ontgrendelknop naar voren (richting A) en drukt u de schakelhendel in. Het toerental vermeerderd naarmate de schakelhendel harder wordt ingedrukt. Laat de schakelhendel los om het gereedschap te stoppen.

LET OP:

Na het uitschakelen van het gereedschap, moet u altijd de ontgrendelknop naar achteren (richting B) schuiven om te voorkomen dat het gereedschap per toeval wordt ingeschakeld.

Omkeerschakelaar (Fig. 6)

LET OP:

- Controleer de draairichting alvorens het gereedschap te gebruiken.
- Verander de instelling van de omkeerschakelaar alleen nadat het gereedschap volledig tot stilstand is gekomen. Indien u de draairichting verandert voordat het gereedschap tot stilstand is gekomen, kan het gereedschap beschadigd raken.

Dit gereedschap is voorzien van een omkeerschakelaar voor het veranderen van de draairichting. Schuif de omkeerschakelaar naar beneden (Positie F) voor rechtse draairichting, en naar boven (Positie R) voor linkse draairichting.

Bediening

Het juiste aandraaimoment hangt af van het soort of de afmeting van de schroeven, het soort materiaal waarin u de schroeven wilt vastdraaien, enz. Daarom dient u, alvorens het eigenlijke werk te doen, altijd een proef te nemen om het juiste aandraaimoment te controleren.

Rechte kop en ratelkop (Fig. 7 en 8)

Rechte koppen en ratelkoppen voor diverse toepassingen zijn afzonderlijk verkrijgbaar.

ONDERHOUD

LET OP:

Controleer altijd of het gereedschap is uitgeschakeld en de accu is losgekoppeld vooraleer onderhoud uit te voeren aan de machine.

Opdat het gereedschap veilig en betrouwbaar blijft, dienen alle reparaties, onderhoud of afstellingen te worden uitgevoerd bij een erkend Makita service centrum.

- | | | |
|-----------------------------|---|---|
| ① Cartucho de baterías | ⑧ Cabezal inclinado | ⑭ Posición F
(Rotación hacia la derecha) |
| ② Placa de fijación | ⑨ Ranura | ⑮ Botón de liberación |
| ③ Luz de carga | ⑩ Diente | ⑯ Cabezal recto |
| ④ Cargador de baterías | ⑪ Interruptor inversor | ⑰ Cabezal de trinquete |
| ⑤ Implemento de inserto | ⑫ Palanca interruptora | |
| ⑥ Mandril | ⑬ Posición R
(Rotación hacia la izquierda) | |
| ⑦ Perno de cabeza hexagonal | | |

ESPECIFICACIONES

Modelo	6940D
Capacidades	
Perno	M4 – M10
Tornillo para máquina	M4 – M8
Velocidad en vacío (min ⁻¹)	0 – 2.000
Impactos por minuto	0 – 2.700
Torsión de apriete	29 N·m
Longitud total	370 mm
Peso neto	1,5 kg
Tensión nominal	CC 9,6 V

- Debido a un programa continuo de investigación y desarrollo, las especificaciones aquí dadas están sujetas a cambios sin previo aviso.
- Nota: Las especificaciones pueden ser diferentes de país a país.

Sugerencias de seguridad

Para su propia seguridad, consulte las instrucciones de seguridad incluidas.

INSTRUCCIONES DE SEGURIDAD IMPORTANTES PARA EL CARGADOR Y EL CARTUCHO DE BATERÍAS

1. **GUARDE ESTAS INSTRUCCIONES** — Este manual contiene instrucciones de operación y de seguridad importantes para el cargador de baterías.
2. Antes de utilizar el cargador de baterías, lea todas las instrucciones y las indicaciones de precaución (1) del cargador de baterías, (2) de las baterías, y (3) del producto con el que se utilicen baterías.
3. **PRECAUCIÓN** — Para reducir el peligro de que se produzcan heridas personales, cargue solamente las baterías recargables del tipo MAKITA. Otros tipos de baterías pueden quemarse pudiendo provocar heridas personales y daños.
4. No exponga el cargador a la lluvia o al agua.
5. La utilización de un acoplamiento no recomendado o no vendido por un fabricante de cargadores de baterías podría provocar un incendio, una descarga eléctrica o heridas personales.
6. Para reducir el peligro de que el enchufe y el cable reciban daños, tire del enchufe y no del cable cuando desconecte el cargador.

7. Asegúrese de que el cable esté localizado de manera que no se tropiece con él ni se pise, y que no esté sujeto a tirones ni otro tipo de daños.
8. No opere el cargador que tenga el cable o el enchufe dañados; reemplácelos inmediatamente.
9. No opere el cargador en el caso de que haya recibido un golpe, se haya caído o esté defectuoso; llévelo a un lugar donde se le pueda practicar un servicio de mantenimiento cualificado.
10. No desmonte el cargador o el cartucho de baterías; cuando se requiera la reparación llévelo a un lugar donde se le pueda practicar un servicio de mantenimiento cualificado. Un montaje incorrecto podría producir un incendio o una descarga eléctrica.
11. Para reducir el peligro de que se produzca una descarga eléctrica, desenchufe el cargador de la toma de alimentación antes de efectuar el servicio de mantenimiento o la limpieza. El desconectar los controles no reducirá este peligro.

NORMAS DE SEGURIDAD ADICIONALES PARA EL CARGADOR Y EL CARTUCHO DE BATERÍAS

1. No cargue el cartucho de baterías cuando la temperatura esté por **DEBAJO** de los 10°C o por **ENCIMA** de los 40°C.
2. No utilice un transformador elevador de tensión, un generador con motor o un receptáculo de alimentación de CC.
3. No cubra ni obstruya las rejillas de ventilación del cargador con ningún objeto.
4. Cubra siempre los bornes de la batería con la tapa correspondiente cuando no se esté usando el cartucho de baterías.
5. No cortocircuite el cartucho de baterías:
 - (1) No toque los terminales con ningún material conductor.
 - (2) Evite guardar el cartucho de baterías en un recipiente que contenga otros objetos de metal tales como clavos, monedas, etc.
 - (3) No exponga el cartucho de baterías al agua o a la lluvia.
 Un cortocircuito en las baterías puede producir una gran circulación de corriente, un sobrecalentamiento, posibles quemaduras o incluso una rotura.

6. No almacene la herramienta ni el cartucho de baterías en lugares donde la temperatura pueda alcanzar o exceder los 50°C.
7. Nunca queme el cartucho de baterías incluso en el caso de que esté dañado seriamente, ni cuando esté gastado. El cartucho de baterías podrá explotar cuando se tire al fuego.
8. Tenga cuidado para no dejar caer, sacudir o golpear la batería.
9. No la cargue en el interior de una caja o recipiente de cualquier clase. La batería deberá ponerse en un lugar bien ventilado durante la carga.

NORMAS DE SEGURIDAD ADICIONALES PARA LA HERRAMIENTA

1. Tenga presente que está herramienta está siempre en condición de operación, porque no necesita ser enchufada en una toma de corriente eléctrica.
2. Póngase protectores oídos.
3. Compruebe el con cuidado que el manguito no esté desgastado, agrietado ni dañado antes de instalarlo.
4. Sostenga firmemente la herramienta.
5. Asegúrese siempre de que el piso bajo sus pies sea firme. Asegúrese de que no haya nadie debajo cuando utilice la herramienta en lugares elevados.
6. El par de apriete apropiado podrá variar en función del tipo o tamaño del perno. Compruebe el par de apriete con una llave de torsión.
7. Cuando perfore en paredes, suelos o dondequiera que pueda encontrarse con cables con corriente, ¡NUNCA TOQUE LAS PIEZAS METÁLICAS DE LA HERRAMIENTA! Sostenga la herramienta únicamente por las superficies aisladas para evitar recibir descargas eléctricas en el caso de que perfore un cable con corriente.

GUARDE ESTAS INSTRUCCIONES.

INTRUCCIONES PARA EL FUNCIONAMIENTO

Insalación o extracción del cartucho de la batería (Fig. 1)

- Antes de insertar o de extraer el cartucho de batería, asegúrese siempre de desconectar la herramienta.
- Para extraer el cartucho de batería, tire hacia afuera del cierre de batería de la herramienta y sujete ambos lados del cartucho mientras lo saca de la herramienta.
- Para insertar el cartucho de batería, alinee la lengüeta del cartucho con la ranura de la caja y deslícelo hasta que quede instalado en su lugar. Vuelva a colocar el cierre de batería. Asegúrese de que el cierre de batería esté completamente cerrado antes de utilizar la herramienta.

- No fuerce la introducción del cartucho de batería. Si el cartucho no se desliza hacia adentro fácilmente, quiere decir que no está siendo insertado correctamente.

Carga (Fig. 2)

1. Enchufe el cargador de batería en una toma de corriente.
2. Inserte el cartucho de batería en el cargador de forma que los bornes positivo y negativo del cartucho de batería concuerden con las marcas respectivas del cargador de batería. Meta el cartucho completamente en el alojamiento del cargador de forma que apoye en el fondo del mismo.
3. Cuando se inserte el cartucho de batería, la luz de carga parpadeará en color rojo y comenzará la carga.
4. Cuando termine la carga, la luz de carga se apagará. El tiempo de carga es el siguiente:
Batería 7000, 7100, 7120, 9000, 9100A y 9120: 60 minutos aproximadamente
5. Si deja el cartucho de batería en el cargador después de haberse completado el ciclo de carga, el cargador cambiará a su modo de "carga lenta (carga de mantenimiento)".
6. Después de terminar de cargar el cartucho de batería, retírelo del cargador y desenchufe el cargador de la fuente de alimentación.

Tipo de batería	Capacidad (mAh)	Número de elementos
9100	1.300	8

PRECAUCIÓN:

- El cargador de batería es para cargar cartuchos de batería Makita. No lo utilice nunca con otros fines ni para cargar baterías de otros fabricantes.
- Cuando cargue un cartucho de batería nuevo o uno que no haya utilizado durante largo tiempo, tal vez no admita una carga completa. Esto es una condición normal y no denota ningún tipo de problema. El cartucho de batería podrá cargarse completamente después de repetir unas cuantas veces la operación de descargarlo completamente y volverlo a cargar.
- Cuando cargue un cartucho de batería de una máquina que acabe de ser utilizada o un cartucho de batería que haya sido dejado expuesto a la luz solar directa o al calor durante mucho tiempo, deje que éste se enfríe. Luego vuelva a insertarlo y cárguelo una vez más.
- Cuando cargue un cartucho de batería nuevo o uno que no haya sido utilizado durante mucho tiempo, la luz de carga se apagará pronto algunas veces. Si ocurre esto, retire el cartucho de batería y vuelva a insertarlo. Si la luz de carga se apaga en menos de un minuto a pesar de repetir este procedimiento un par de veces, el cartucho de batería estará agotado. Sustitúyalo por otro nuevo.

Carga continua y lenta (carga de mantenimiento)

Si deja el cartucho de batería en el cargador para evitar que se descargue espontáneamente después de haberlo cargado completamente, el cargador se cambiará a su modo de "carga continua y lenta (carga de mantenimiento)" y mantendrá el cartucho de batería fresco y completamente cargado.

Consejos para alargar al máximo la vida de servicio de la batería

1. Cargue el cartucho de batería antes de que se descargue completamente.
Pare la herramienta y cargue el cartucho de batería siempre que note que se debilita la potencia de la herramienta.
2. Nunca cargue un cartucho de batería que esté completamente cargado.
El exceso de carga acorta la vida de servicio de la batería.
3. Cargue el cartucho de batería a una temperatura ambiente de 10°C – 40°C.
Deje que el cartucho de batería se enfríe antes de cargarlo.

Instalación y desmontaje del implemento (Fig. 3)

Importante:

Asegúrese siempre de que la herramienta esté apagada y el cartucho de batería extraído antes de instalar o desmontar el implemento.

Para herramientas sin manguito para retener el implemento

Utilice los implementos de inserto mostrados en la figura. Para instalar el implemento, simplemente insértelo en el mandril.

Ajuste del cabezal inclinado (Fig. 4 y 5)

Importante:

Asegúrese siempre de que la máquina esté apagada y el cartucho de baterías extraído antes de ajustar el cabezal inclinado.

El cabezal inclinado puede ajustarse en 360° (8 posiciones en incrementos de 45°). Para ajustarlo, afloje el perno de cabeza hexagonal y quite el cabezal inclinado. Ajuste el cabezal inclinado en la posición deseada y vuelva a instalarlo para que los dientes de la caja concuerden con las ranuras del cabezal inclinado. Luego apriete el perno de cabeza hexagonal para fijar el cabezal inclinado.

Acción de interrupción (Fig. 6)

PRECAUCIÓN:

Antes de insertar el cartucho de baterías en la máquina, compruebe siempre que la palanca interruptora funcione correctamente y vuelva a la posición "OFF" al soltarla.

Para poner la máquina en funcionamiento, mueva el botón de liberación hacia delante (dirección A) y apriete la palanca interruptora. La velocidad de la máquina aumentará al incrementar la presión ejercida sobre la palanca interruptora. Para detener la máquina, suelte la palanca interruptora.

PRECAUCIÓN:

Después de apagar la máquina, mueva siempre el botón de liberación hacia atrás (dirección B) para impedir que la máquina sea encendida accidentalmente.

Interruptor inversor (Fig. 6)

PRECAUCIÓN:

- Compruebe siempre la dirección de rotación antes de utilizar la máquina.
- Utilice el interruptor inversor sólo después de que la máquina se haya parado completamente.
Si la dirección de rotación se cambia antes de parar la máquina, ésta podrá estropearse.

Esta máquina tiene un interruptor inversor para cambiar la dirección de la rotación.

Deslice el interruptor inversor hacia abajo (posición F) para que la máquina gire hacia la derecha, y hacia arriba (posición R) para que gire hacia la izquierda.

Funcionamiento

El par de apriete apropiado tal vez sea diferente según la clase o el tamaño de los tornillos, el tipo del material que va a ser apretado, etc. Por eso, antes de empezar a trabajar, haga siempre una prueba para verificar si el par de apriete es el apropiado.

Cabezal recto y cabezal de trinquete (Fig. 7 y 8)

Los cabezales rectos y de trinquete se encuentran disponibles como accesorios opcionales para realizar varias aplicaciones en el trabajo.

MANTENIMIENTO

PRECAUCIÓN:

Asegúrese siempre de que la herramienta esté apagada y de que el cartucho de baterías está quitado antes de realizar cualquier trabajo en la herramienta.

Para mantener la seguridad y fiabilidad del producto, las reparaciones, el mantenimiento y los ajustes deberán ser realizados por un Centro de Servicio Autorizado de Makita.

- | | | |
|-------------------------|---------------------------|-------------------------------------|
| ① Bateria | ⑦ Perno hexagonal | ⑬ Posição R
(rotação à esquerda) |
| ② Placa de apoio | ⑧ Cabeça angular | ⑭ Posição F (rotação à direita) |
| ③ Luz de carga | ⑨ Ranhura | ⑮ Botão de libertação |
| ④ Carregador de bateria | ⑩ Dente | ⑯ Cabeça direita |
| ⑤ Broca de inserção | ⑪ Comutador de inversão | ⑰ Cabeça dentada |
| ⑥ Veio | ⑫ Alavanca do interruptor | |

ESPECIFICAÇÕES

Modelo	6940D
Capacidades	
Perno	M4 – M10
Parafuso hexagonal	M4 – M8
Velocidade em vazio (min ⁻¹)	0 — 2.000
Impactos por minutos	0 — 2.700
Binário de aperto	29 N•m
Comprimento total	370 mm
Peso líquido	1,5 kg
Voltagem nominal	9,6 V C.C.

- Devido a um programa contínuo de pesquisa e desenvolvimento, estas especificações podem ser alteradas sem aviso prévio.
- Nota: As especificações podem variar de país para país.

Conselhos de segurança

Para sua segurança, leia as instruções anexas.

INSTRUÇÕES DE SEGURANÇA IMPORTANTES PARA O CARREGADOR E BATERIA

1. **GUARDE ESTAS INSTRUÇÕES** — Este manual contém importantes normas de segurança e de funcionamento para o carregador da bateria.
2. Antes de utilizar o carregador da bateria leia todas as instruções e recomendações do (1) carregador da bateria, (2) bateria e (3) da ferramenta.
3. **PRECAUÇÃO** — Para reduzir o risco de acidente, carregue só baterias recarregáveis da MAKITA. Outros tipos de baterias podem explodir causando danos pessoais.
4. Não exponha o carregador à chuva ou à neve.
5. A utilização de qualquer acessório não recomendado ou vendido pelo fabricante do carregador da bateria pode provocar um incêndio, choque eléctrico ou danos pessoais.
6. Para não danificar a ficha e o cabo, quando desligar o carregador puxe apenas pela ficha.
7. Verifique se o cabo está colocado em local onde não tropece nele nem o pise, e também onde não fique sujeito a puxões ou outros tipos de danos.
8. Não ligue à corrente um carregador que tenha o cabo ou a ficha danificados. Substitua-os imediatamente.

9. Não utilize um carregador que tenha levado uma pancada, tenha caído ou esteja danificado; leve-o a um serviço de assistência oficial.
10. Não desmonte o carregador ou a bateria; quando for necessária uma reparação leve-os a um serviço de assistência oficial. Uma montagem incorrecta poderá provocar um incêndio ou choque eléctrico.
11. Para prevenir o risco de apanhar um choque eléctrico desligue o carregador da tomada de corrente antes de efectuar qualquer trabalho de manutenção ou de limpeza. Se apenas desligar o carregador e não retirar a ficha da tomada não evitará o perigo de um choque eléctrico.

REGRAS DE SEGURANÇA ADICIONAIS PARA O CARREGADOR E BATERIA

1. Não carregue a bateria quando a temperatura for INFERIOR a 10°C ou SUPERIOR a 40°C.
2. Não use um transformador, gerador ou acumulador de corrente contínua.
3. Não tape nem obstrua a ventilação do carregador.
4. Cubra sempre os terminais da bateria com a respectiva tampa quando não estiver a utilizá-la.
5. Não provoque um curto-circuito na bateria:
 - (1) Não toque nos terminais com materiais condutores.
 - (2) Não guarde a bateria em local onde existam outros objectos de metal tais como pregos, moedas, etc.
 - (3) Não molhe a bateria nem a exponha à chuva.
 Um curto-circuito da bateria pode provocar uma sobrecarga de corrente, um aquecimento excessivo e possíveis queimaduras ou avarias.
6. Não guarde a ferramenta nem a bateria em locais onde a temperatura possa atingir ou ultrapassar os 50°C.
7. Não queime as baterias mesmo que estejam muito danificadas ou gastas. Podem explodir em contacto com o fogo.
8. Tenha cuidado em não deixar cair, agitar ou dar uma pancada na bateria.

9. Não carregue a bateria dentro de uma caixa ou de qualquer outro recipiente. Deverá ser colocada em local bem ventilado durante a operação de carga.

REGRAS DE SEGURANÇA ADICIONAIS PARA A FERRAMENTA

1. Não se esqueça que esta ferramenta está sempre operacional pois não necessita de ser ligada a uma tomada da rede.
2. Utilize protectores para os ouvidos.
3. Verifique cuidadosamente antes da instalação se o bocal está velho, tem falhas ou está estragado.
4. Segure na ferramenta firmemente.
5. Certifique-se sempre de que os seus pés estão em perfeito equilíbrio. Certifique-se de que ninguém está por baixo quando trabalhar em locais altos.
6. O acerto do binário pode diferir dependendo do tamanho ou do tipo de parafuso. Verifique o binário com uma chave de binário.
7. Quando perfurar paredes, chão ou qualquer superfície onde possa encontrar um fio de corrente eléctrica “vivo”, **NÃO TOQUE EM NENHUMA PARTE METALICA DA MAQUINA!** Pegue na ferramenta só pelas superfícies isoladas para evitar choque eléctrico se perfurar um fio “vivo”.

GUARDE ESTAS INSTRUÇÕES.

INSTRUÇÕES DE FUNCIONAMENTO

Instalação ou extracção da bateria (Fig. 1)

- Desligue sempre a ferramenta antes de instalar ou extrair a bateria.
- Para extrair a bateria, retire o suporte da bateria e segure-a pelos lados para retirá-la da ferramenta.
- Para colocar a bateria, alinhe a saliência da bateria com a ranhura no corpo da ferramenta e deslize-a até ficar encaixada. Volte a colocar o suporte da bateria. Verifique se está bem fechado antes de utilizar a ferramenta.
- Não force a bateria ao introduzi-la. Se não entrar com facilidade é porque não está a fazê-lo de modo correcto.

Carga (Fig. 2)

1. Ligue o carregador à fonte de alimentação.
2. Coloque a bateria de modo que os terminais mais e menos na bateria estejam do mesmo lado do que as respectivas marcas no carregador. Coloque a bateria completamente no carregador de modo a que esteja bem assente na superfície do carregador.
3. Quando coloca a bateria, a luz de carga pisca em vermelho e o carregamento começa.
4. Quando o carregamento termina, a luz de carga apaga-se. O tempo de carregamento é o seguinte:
Bateria 7000, 7100, 7120, 9000, 9100, 9100A, 9120: Aprox. 60 minutos
5. Se deixar a bateria no carregador depois do ciclo de carregamento acabar, o carregador mudará para o modo de “carregamento gota a gota” (carregamento de manutenção)
6. Depois do carregamento, retire a bateria do carregador e desligue o carregador da fonte de alimentação.

Tipo de bateria	Capacidade (mAh)	Número de células
9100	1.300	8

PRECAUÇÃO:

- O carregador é para carregar baterias da Makita. Nunca o utilize para outros fins ou para baterias de outro produtor.
- Quando carrega uma bateria nova ou uma bateria que não foi utilizada durante um longo período de tempo, pode não aceitar uma carga completa. Isto é uma condição normal e não indica um problema. Pode voltar a carregar completamente a bateria depois de a descarregar completamente e a voltar a carregar algumas vezes.
- Quando carrega uma bateria de uma máquina que acabou de funcionar ou uma bateria que foi deixada exposta à luz solar directa ou calor durante um longo período de tempo, deixe-a arrefecer. Em seguida volte a colocar a bateria e tente mais uma vez carregá-la.
- Quando carrega uma bateria nova ou que não foi utilizada durante um longo período de tempo, algumas vezes a luz de carga apaga-se passado pouco tempo. Se isto acontecer, retire a bateria e volta a colocá-la. Se a luz de carga se apagar no espaço de um minuto, mesmo depois de repetir esta operação várias vezes, a bateria está gasta. Substitua-a por uma nova.

Carregamento gota a gota (carregamento de manutenção)

Se deixar a bateria no carregador para evitar descarga espontânea depois de completamente carregada, o carregador mudará para o modo de “carregamento gota a gota (carregamento de manutenção)” e manterá a bateria fresca e completamente carregada.

Conselhos para manter a máxima vida útil da bateria

1. Carregue a bateria antes de completamente descarregada.
Pare sempre a operação e carregue a bateria quando notar diminuição de potência da ferramenta.
2. Nunca recarregue uma bateria completamente carregada.
Sobrecarregamento diminui a vida útil da bateria.
3. Carregue a bateria à temperatura ambiente de 10°C – 40°C.
Se a bateria estiver quente deixe-a arrefecer antes de a carregar.

Instalar ou retirar a broca (Fig. 3)

Importante:

Certifique-se sempre de que a máquina está desligada e a bateria retirada antes de instalar ou retirar a broca.

Para máquinas sem manga para reter a broca

Utilize brocas de inserção mostradas na figura. Para instalar a broca insira-a simplesmente no veio.

Regulação da cabeça angular (Fig. 4 e 5)

Importante:

Certifique-se sempre de que a máquina está desligada e a bateria retirada antes de regular a cabeça angular.

A cabeça angular pode ser regulada em 360° (8 posições com 45° de incremento). Para a regular, solte o perno hexagonal e retire a cabeça angular. Regule a cabeça angular na posição desejada e volte a colocá-la de modo a que os dentes no corpo correspondam com as ranhuras na cabeça angular. Em seguida aperte o perno hexagonal para prender a cabeça angular.

Ação do interruptor (Fig. 6)

PRECAUÇÃO:

Antes de colocar a bateria na máquina, certifique-se sempre de que a alavanca do interruptor funciona correctamente e volta para a posição "OFF" quando libertada.

Para pôr a máquina a funcionar, mova o botão de libertação para a frente (direcção A) e carregue na alavanca do interruptor. A velocidade da máquina aumenta quando aumenta a pressão na alavanca do interruptor. Para parar a máquina, liberte a alavanca do interruptor.

PRECAUÇÃO:

Depois de desligar, mova o botão de libertação para traz (direcção B), para evitar que a máquina seja acidentalmente ligada.

Comutador de inversão (Fig. 6)

PRECAUÇÃO:

- Verifique sempre o sentido de rotação antes de iniciar a operação.
- Só utilize o comutador de inversão depois da máquina estar completamente parada. Mudar a direcção de rotação antes da máquina parar pode estragá-la.

Esta máquina tem um comutador de inversão para mudar a direcção de rotação. Deslize o comutador de inversão para baixo (posição F) para rotação para a direita ou deslize para cima (posição R) para rotação para a esquerda.

Operação

O binário de aperto apropriado pode diferir dependendo da qualidade ou tamanho dos parafusos, do tipo de material a ser apertado, etc. Antes de iniciar o seu trabalho, execute sempre uma operação de teste para verificar o binário de aperto adequado.

Cabeça direita e cabeça dentada (Fig. 7 e 8)

Existem no mercado cabeças direitas e dentadas como acessórios opcionais para várias aplicações no seu trabalho.

MANUTENÇÃO

PRECAUÇÃO:

Certifique-se sempre de que a ferramenta se encontra desligada e de que a bateria foi retirada antes de efectuar qualquer trabalho na ferramenta.

Para salvaguardar a segurança e a fiabilidade do produto, as reparações, manutenção e afinações deverão ser sempre efectuadas por um Centro de Assistência Oficial MAKITA.

① Akku	⑦ Sekskantskrue	⑬ Position R (rotation mod uret)
② Låsebøjle	⑧ Vinkelhoved	⑭ Position F (rotation med uret)
③ Ladelampe	⑨ Rille	⑮ Frigøringsknap
④ Oplader	⑩ Tand	⑯ Lige hoved
⑤ Indsatsværktøj	⑪ Omløbsvælger	⑰ Skraldehoved
⑥ Spindel	⑫ Afbryder	

SPECIFIKATIONER

Model	6940D
Kapacitet	
Bolt	M4 – M10
Maskinskrue	M4 – M8
Omdrejninger ubelastet (min ⁻¹)	0 – 2 000
Slag per minut	0 – 2 700
Drejningsmoment	29 N·m
Længde	370 mm
Vægt	1,5 kg
Spænding	DC 9,6 V

- Ret til tekniske ændringer forbeholdes.
- Bemærk: Data kan variere fra land til land.

Sikkerhedsbestemmelser

Af sikkerhedsgrunde bør De sætte Dem ind i de medfølgende Sikkerhedsforskrifter.

VIGTIGE SIKKERHEDSFORSKRIFTER FOR OPLADER OG AKKU

1. GEM DISSE FORSKRIFTER — Denne brugsanvisning indeholder vigtige sikkerhedsforskrifter og betjeningsvejledninger.
2. Før brug bør De læse alle instruktioner og advarselsskiltninger vedrørende (1) oplader, (2) akku og (3) maskine.
3. ADVARSEL — Opladeren må kun bruges til opladning af originale genopladelige Makita akku-typer. Andre akku-typer kan sprænges og forårsage personskade eller ødelæggelser.
4. Udsæt ikke opladeren for regn eller sne.
5. Brug af tilbehør, der ikke er anbefalet eller solgt af Makita, kan medføre risiko for elektrisk stød, brand eller personskade.
6. For at minimere risikoen for skade på ledning og netstik, skal De altid trække i netstikket og ikke i ledningen, når opladeren tages ud af stikkontakten.
7. Sørg for at netledningen er placeret således, at man ikke træder på den, falder over den eller på anden måde kan beskadige den.
8. Brug aldrig opladeren hvis ledningen eller stikket er beskadiget — udskift omgående delene.
9. Brug aldrig opladeren hvis den har fået et voldsomt slag, er blevet tabt eller på anden måde er beskadiget.

10. Skil aldrig opladeren eller akkuen ad. Kontakt en kvalificeret reparatør når reparation eller vedligeholdelse er påkrævet. Forkert samling kan medføre risiko for elektrisk stød eller brand.

11. For at undgå risiko for elektrisk stød skal opladeren altid tages ud af stikkontakten, før den rengøres eller vedligeholdes. Denne risiko fjernes ikke ved blot at slukke for opladeren.

YDERLIGERE SIKKERHEDSFORSKRIFTER FOR OPLADER OG AKKU

1. Oplad ikke akkuen når temperaturen er UNDER 10°C eller OVER 40°C.
2. Brug aldrig en transformator, generator eller jævnstrømsforsyning til opladning.
3. Sørg for at opladerens ventilationsåbninger ikke tildækkes.
4. Sæt altid beskyttelsesdækslet over akkuens poler, når den ikke er i brug.
5. Kortslut aldrig akkuen:
 - (1) Rør ikke polerne med noget ledende materiale.
 - (2) Opbevar ikke akkuen sammen med genstande af metal, som f.eks. søm og skruer.
 - (3) Udsæt aldrig akkuen eller opladeren for vand eller regn.

En kortslutning af akkuen forårsager en voldsom strømudladning, der kan medføre overophedning, brand eller ødelæggelse af maskinen.

6. Opbevar ikke akkuen eller maskinen på steder hvor temperaturen kan komme over 50°C.
7. Akkuen indeholder cadmium og er dermed miljøaffald, den må ikke bortskaffes med almindeligt husholdningsaffald. Den må ikke brændes, da den kan eksplodere i åben ild. Akkuen skal, når den er udtjent, deponeres for genbrug. Spørg forhandleren om de gældende regler.
8. Udsæt ikke akkuen for slag eller andre voldsomme fysiske påvirkninger.
9. Oplad ikke akkuen i en kasse eller anden form for beholder. Akkuen skal oplades på et sted med god ventilation.

YDERLIGERE SIKKERHEDSFORSKRIFTER FOR MASKINEN

1. Vær opmærksom på, at denne maskine altid er i driftsklar tilstand, da den ikke kræver at blive sat til en stikkontakt.
2. Benyt høreværn.
3. Kontrollér omhyggeligt toppen for slitage, revner eller beskadigelse før montering.
4. Hold godt fast på maskinen.
5. Sørg for, at De altid har sikkert fodfæste. Ved brug af maskinen i større højde bør De sikre Dem, at der ikke opholder sig personer under arbejdsområdet.
6. Det korrekte spændemoment kan svinge afhængigt af boltens type eller størrelse. Kontrollér spændemomentet med en momentnøgle.
7. **BERØR ALDRIG METALDELE PÅ MASKINEN** ved arbejde i vægge, gulve eller andetsteds, hvor der er risiko for at ramme strømførende ledninger. Hold kun ved maskinen på de isolerede greb, så De undgår stød, hvis De skulle ramme en strømførende ledning.

GEM DISSE FORSKRIFTER.

ANVENDELSE

Isætning eller udtagning af akku (Fig. 1)

- Kontrollér altid, at maskinen er slået fra, før installation eller fjernelse af akkuen.
- For at fjerne akkuen vippes låsebøjlen ud og akkuen trækkes ud af maskinen.
- For at sætte en ny akku i, placeres denne så fjeren på akkuen passer med noten i åbningen på maskinen. Akkuen skubbes helt i bund og låsebøjlen vippes på plads. Kontrollér altid at låsebøjlen er helt lukket før maskinen tages i brug.
- Brug aldrig magt når akkuen sættes i. Hvis ikke akkuen glider i uden besvær, er det fordi den vender forkert.

Opladning (Fig. 2)

1. Forbind laderen med strømforsyningen.
2. Isæt akkuen, således at plus- og minuspolerne på akkuen er på samme side som de tilsvarende symboler på laderen. Sæt akkuen helt ind i åbningen, således at den hviler på gulvet i laderens åbning.
3. Når akkuen er sat i, blinker ladelampen rødt og opladning begynder.
4. Når opladningen er færdig, slukker ladelampen. Opladetiden er som følger:
Akku 7000, 7100, 7120, 9000, 9100, 9100A, 9120: cirka 60 minutter
5. Hvis De efterlader akkuen i opladeren, efter at opladecyklus er afsluttet, skifter opladeren til funktionen "kompensationsladning (vedligeholdelsesladning)".
6. Fjern akkuen fra opladeren efter afsluttet opladning, og afbryd opladeren fra strømforsyningen.

Akku-type	Kapacitet (mAh)	Antal celler
9100	1 300	8

FORSIGTIG:

- Laderen er beregnet til opladning af Makita akkuer. Brug den aldrig til andre formål eller til opladning af akkuer af andet fabrikat.
- Ved opladning af en ny akku eller en akku, der ikke har været brugt længe, kan det ske, at akkuen ikke oplades helt. Dette er normalt, og er ikke tegn på noget problem. Akkuen vil atter kunne oplades helt, når den har været henholdsvis afladet fuldstændigt og opladet nogle gange.
- Hvis De forsøger at oplade en akku, der lige er taget af en netop anvendt maskine, eller en akku, der har været efterladt på et sted, hvor den har været udsat for solens direkte stråler eller varme i lang tid, skal akkuen have lov at køle af. Sæt den derefter i igen, og forsøg opladning igen.
- Når De oplader en ny akku, eller en akku, der ikke har været i brug i lang tid, vil ladelampen sommetider slukkes meget hurtigt. Hvis dette forekommer, skal De tage akkuen ud og dernæst sætte den i igen. Hvis ladelampen slukkes indenfor et minut, selv efter at denne procedure er gentaget nogle gange, er akkuen død. Udskift den med en ny.

Kompensationsladning (vedligeholdelsesladning)

Hvis De efterlade akkuen i opladeren for at forebygge spontan afladning efter en fuld opladning, skifter opladeren til dens "kompensationsladning (vedligeholdelsesladning)" funktion, og holder derved akkuen frisk og fuldt opladet.

Tips til sikring af maksimal akku-levetid

1. Oplad akkuen, før den er fuldt afladet.
Stop altid med at bruge maskinen, og oplad akkuen, når De bemærker reduceret maskinkraft.
2. Oplad aldrig en fuldt opladet akku.
Over-opladning forkorter akkuens levetid.
3. Oplad akkuen ved en rumtemperatur på 10°C – 40°C.
Lad en varm akku køle, før den oplades.

Montering og afmontering af værktøj (Fig. 3)

Vigtigt:

Sørg alt for at maskinen er slukket og akkuen er taget ud, før montering eller afmontering af værktøj.

For maskiner uden muffe til at holde værktøjet

Benyt indsatsværktøj som vist på illustrationen. Værktøjet monteres ved at den ganske enkelt sættes ind i spindlen.

Justering af vinkelhoved (Fig. 4 og 5)

Vigtigt:

Kontrollér altid, at maskinen er slukket, og at akkuen er taget ud, før vinkelhovedet justeres.

Vinkelhovedet kan justeres 360° (8 positioner i 45-graders intervaller). For at indstille vinkelhovedet løsnes sekskant-skruen og vinkelhovedet fjernes. Indstil vinkelhovedet i den ønskede position og monter det igen, således at tænderne på huset matcher med rillerne i vinkelhovedet. Stram derefter sekskant-skruen for at fastgøre vinkelhovedet.

Afbryderbetjening (Fig. 6)

FORSIGTIG:

Før akkuen sættes i maskinen, bør det altid kontrolleres, at afbryderen fungerer korrekt og returnerer til "OFF" stillingen, når den slippes.

For at starte maskinen flyttes frigøringsknappen fremad (A retning) og der trykkes på afbryderen. Maskinens hastighed øges ved at øge trykket på denne afbryder. Stop maskinen ved at slippe afbryderen.

FORSIGTIG:

Efter at De har slukket, skal De altid flytte frigøringsknappen bagud (B retning) for at forhindre, at maskinen utilsigtet startes.

Omløbsvælger (Fig. 6)

FORSIGTIG:

- Kontrollér altid omløbsretningen før anvendelsen.
- Benyt kun omløbsvælgeren, når maskinen er helt stoppet. Ændring af omløbsretningen, før maskinen stopper, kan ødelægge maskinen.

Denne maskine er forsynet med en omløbsvælger til at ændre omløbsretningen. Skyd omløbsvælgeren ned (Position F) for omløb med uret, eller skyd den op (Position R) for omløb mod uret.

Anvendelse

Det korrekte spændingsmoment kan svinge afhængigt af typen og størrelsen på skruen, typen af materiale der skal fastgøres, osv. Før arbejdet påbegyndes, bør der altid udføres en prøve for at bestemme det korrekte spændingsmoment.

Lige hoved og skraldehoved (Fig. 7 og 8)

Lige hoveder og skraldehoveder, passende til forskellige arbejdsopgaver, fås som ekstratilbehør.

VEDLIGEHOVELSE

ADVARSEL:

Kontrollér altid at maskinen er slukket, og at akkuen er taget ud før der foretages noget arbejde på selve maskinen.

For at opretholde produktets sikkerhed og pålidelighed, bør reparation, vedligeholdelse og justering kun udføres af et autoriseret Makita Service Center.

① Kraftkasset	⑧ Vinkelhuvud	⑭ Läge F
② Låsbygel	⑨ Spår	(Forward = medurs rotation)
③ Laddningslampa	⑩ Tand	⑮ Låsknapp
④ Batteriladdare	⑪ Backlägesomkopplare	⑯ Rakt huvud
⑤ Isättsverktyg	⑫ Strömställarspak	⑰ Huvud med backspär
⑥ Spindel	⑬ Läge R	
⑦ Sexkantbult	(Reverse = moturs rotation)	

TEKNISKA DATA

Modell	6940D
Kapacitet	
Bult	M4 – M10
Maskinskruv	M4 – M8
Tomgångsvarvtal (min ⁻¹)	0 – 2 000
Slagtal per minut	0 – 2 700
Åtdragningsmoment	29 N·m
Total längd	370 mm
Nettovikt	1,5 kg
Märkspänning	9,6 V likström

- På grund av det kontinuerliga programmet för forskning och utveckling, kan här angivna tekniska data ändras utan föregående meddelande.
- Observera! Tekniska data kan variera i olika länder.

Säkerhetstips

För din egen säkerhets skull, bör du läsa igenom de medföljande säkerhetsföreskrifterna.

SÄKERHETSFÖRESKRIFTER

Vid användning av elmaskiner bör en del grundläggande regler följas — främst för att undvika risken för elektriska olycksfall, övriga personskador och brand — men även för att elmaskinen ska fungera på ett tillfredsställande sätt. Läs därför noggrant igenom anvisningarna nedan — även om delar av dessa kanske ej är tillämpliga för just den maskintyp du valt.

1. Håll arbetsytan fri från föremål, som inte har med själva arbetet att göra.
2. Förvara maskin och laddare torrt samt undvik användning under fuktiga och våta förhållanden. Använd ej maskinen i närheten av lättantändliga vätskor eller i omgivningar, där antändbara gaser kan förekomma.
3. Låt ej barn uppehålla sig för nära arbetsstället och lämna aldrig maskinen utan tillsyn. Tänk på att en batteridrivna maskin alltid är startklar!
4. Försök aldrig hålla fast mindre arbetsstycken med handen utan använd skruvstycke eller annan fastspänningsanordning. Fingerskador undviks och arbetsresultatet blir bättre.
5. Tänk på att ett roterande verktyg mycket snabbt kan fånga upp och slita till i lösa klädesflikar, slips, halssmycken, hårslingor etc. Glöm inte att ta bort montagenycklar efter fastsättning av ett verktyg (t.ex. chucknyckel).

6. Använd ALLTID skyddsglasögon.
7. Håll verktygen i gott skick. Skadade eller förslitna sådana kan ge upphov till obalans, vibrationer, överbelastning av motorn samt dåligt arbetsresultat.
8. Undvik överbelastning av maskinen. Ett hörbart tecken på detta är att varvet går ner kraftigt. Strömmen ökar då onormalt samtidigt som kylningen försämras. Fortsatt överbelastning kan då resultera i bränd motorlindning. Orsaken till överbelastning är vanligtvis för hård press på maskinen eller användning av verktyg som är för stora, utslitna eller ej alls avsedda för maskintypen i fråga.
9. Kontrollera maskinen och laddaren regelbundet med avseende på skador och slitage. Laddarens sladd och stickpropp bör ägnas speciell uppmärksamhet. Vid ev. fel skall maskinen lämnas in till auktoriserad Makita-verkstad för åtgärd. Uppgift om närmaste verkstad kan erhållas hos inköpsstället eller vid hänvändelse till ESSVE PRODUKTER AB i Sollentuna tel. 08 – 623 61 50.
10. Låna inte ut maskinen till någon, innan du förvässat dig om att denne kan hantera den på rätt sätt. Lämna med den här bruksanvisningen och instruera noggrant.

WARNING! Tänk på att den här maskinen, till skillnad från nätanslutna, alltid är startklar.

TILLÄGGSANVISNINGAR FÖR KRAFTKASSETT OCH LADDARE

1. I denna laddare, DC9700, kan Makitas kraftkassetter 7000 (7,2 V), 9000 (9,6 V) och 9100 (9,6 V) laddas. Den medföljande kraftkassetten 9100 kan även laddas via Makitas 12 V laddare DC9112 för bil. Laddaren och kraftkassetten får ej användas i kombinationer med liknande produkter av annat fabrikat.
2. Laddaren skall anslutas till 230 V nätspänning (växelspänning). Anslutning får inte ske till motordrivna elverk eller spänningsomvandlare — även om dessa anges lämna 230 V växelspanning.
3. Laddning får ej ske vid temperaturer under 10° eller över 40°.
4. Förvara ej maskinen med sin kraftkasset på sådana ställen som har, eller kan tänkas uppnå en temperaturer uppemot 50° (inte så ovanligt i en bil en solig och het sommardag).

- Vid laddning av fler än en kraftkassetten måste minst 15 minuter förflyta mellan varje laddning, så att elektronikkomponenterna i laddaren hinner svalna.
- Ventilationsöppningarna i laddarens hölje får ej blockeras. Observera att även bottenstycket har öppningar.
- Kontaktblecken på kraftkassetten måste skyddas från metallföremål. Vid en ev. kortslutning kan mycket höga strömmar uppträda och dessa kan förstöra såväl laddare som kraftkassetten och i värsta fall förorsaka brand. Lägga t.ex. aldrig kraftkassetten i en verktygsväska.
- Förbrukad kraftkassetten skall lämnas in till särskilt uppsamlingsställe för batterier eller till auktoriserad Makita-verkstad. Anledningen till att kraftkassetterna skall tillvaratas under kontrollerade former är dels att battericellerna innehåller den miljöfarliga tungmetallen kadmium och dels att viss explosionsrisk föreligger vid förbränning.

Anm. Vid leverans är kraftkassetten oladdad. Följ laddningsinstruktionerna längre fram i detta häfte.

EXTRA SÄKERHETS FÖRESKRIFTER FÖR MASKIN

- Tänk på att maskinen alltid är i driftklart tillstånd eftersom den inte behöver kopplas in i ett vägguttag.
- Bär öronskydd.
- Kontrollera hylsan noggrant efter förslitning, sprickor eller andra skador före installationen.
- Håll maskinen stadigt.
- Var noga med att alltid stå stadigt. Kontrollera att ingen befinner sig under dig när du använder maskinen på höga platser.
- Rätt åtdragningsmoment beror på bultens typ och storlek. Kontrollera momentet med en momentnyckel.
- RÖR ALDRIG VID NÅGON AV MASKINENS METALLDELAR** när du borrar i väggar, golv eller på andra ställen där det finns risk att stöta på strömförande elledningar. Håll enbart maskinen i de isolerade greppytorna för att undvika elektriska stötar om du skulle råka borra in i en strömförande elledning.

SPARA DESSA ANVISNINGAR.

BRUKSANVISNING

Laddning och hantering av kraftkassetten (Fig. 1)

- Kassetten laddas upp via batteriladdaren DC9700 för 230 V eller DC9112 avsedd för 12 V likström från ett ex. ett bilbatteri.
- Om kraftkassetten ej skall användas under en längre period, bör den förvaras svalt – laddad eller oladdad är betydelselöst. Om kassetten under en lång tid varit oladdad, kan det däremot inträffa att den ej förmår ta emot full laddning med en gång. Detta är dock normalt och full uppladdning är åter möjlig efter ett par fullständiga laddningar.

Laddningsaggregat (Fig. 2)

- Koppla batteriladdaren till strömkällan.
- Sätt i batteripaketet så att plus- och minuskontakterna på batteripaketet är på samma sida som respektive markeringar på batteriladdaren. Skjut in batteripaketet helt i laddningskammaren så att det vilar mot dess botten.
- När batteripaketet sätts i kommer laddningslampan att börja blinka med rött ljus, och laddningen påbörjas.
- När laddningen är avslutad slocknar laddningslampan. Laddningstiden är enligt följande: Batteri 7000, 7100, 7120, 9000, 9100, 9100A, 9120; cirka 60 minuter
- Om du låter batterikassetten sitta kvar i laddaren efter att laddningen har avslutats, övergår laddaren till läget för "strömladdning (underhållsladdning)".
- Ta bort batteriet från laddaren efter avslutad laddning, och dra ut laddarens kontakt ur strömkällans uttag (nätuttaget).

Batterityp	Kapacitet (mAh)	Antal celler
9100	1 300	8

WARNING!

- Batteriladdaren är endast avsedd för uppladdning av Makitas batteripaket. Använd aldrig för några andra ändamål eller för uppladdning av batteripaket av andra fabrikat.
- Vid uppladdning av ett helt nytt batteripaket, eller ett batteripaket som inte använts på länge, kan det hända att det inte går att ladda upp det helt. Detta är dock normalt, och tyder inte på något fel. När väl batteripaketet laddats ur helt och sedan laddats upp igen ett par gånger går det att ladda upp helt och hållet.
- När du laddar ett batteripaket från en maskin som nyss har använts, eller ett batteripaket som har legat på en plats som är utsatt för direkt solljus eller annan värme under en längre tid, bör du låta det få svalna först. Sätt sedan in det igen och försök ladda det på nytt.

- Det inträffar ibland att laddningslampan slocknar strax efter att laddningen har börjat, vid uppladdning av ett nytt batteri och batterier som inte har använts på länge. Ta bort batteriet om detta skulle inträffa, och sätt sedan i det igen. Om laddningslampan slocknar inom en minut även efter att denna procedur har upprepats några gånger betyder det att batteriet är dött. Byt ut det mot ett nytt.

Strömladdning (underhållsladdning)

Laddaren övergår till läget för "strömladdning (underhållsladdning)" om du lämnar kvar batteripaketet i laddaren, för att förhindra att batteriet laddas ur spontant efter en fulladdning, och batteripaketet kan därmed hållas fräscht och fulladdat.

Tips för att upprätthålla maximal livslängd för batteriet

1. Ladda upp batteripaketet innan det är fullständigt urladdat.
Avbryt alltid arbetet som du utför med maskinen, och ladda upp batteripaketet, när du märker att kraften i maskinen minskar.
2. Ladda aldrig ett fulladdat batteripaket.
Överladdning minskar batteriets livslängd.
3. Ladda batteripaketet i rumstemperatur vid 10°C – 40°C.
Låt ett batteripaket, som har blivit varmt, svalna innan det laddas.

Montering och borttagning av skruvverktyget (Fig. 3)

Viktigt:

Se alltid till att maskinen är avstängd och kraftkassetten borttagen innan skruvverktyget monteras eller tas bort.

För maskiner utan hylsa för skruvverktyget

Använd isättsverktyg så som visas i figuren. Montera verktyget genom att helt enkelt föra in det i spindeln.

Justering av vinkelhuvudet (Fig. 4 och 5)

Viktigt:

Se alltid till att maskinen är avstängd och kraftkassetten borttagen innan vinkelhuvudet justeras.

Vinkelhuvudet kan justeras 360° (8 lägen i steg om 45 grader). Lossa sexkantsbulten och ta bort vinkelhuvudet för justering. Ställ in det läge du vill ha, och sätt tillbaka vinkelhuvudet så att tänderna på maskinhuset passar mot spåren i vinkelhuvudet. Dra sedan åt sexkantsbulten för att fästa vinkelhuvudet.

Strömställarens funktion (Fig. 6)

FÖRSIKTIGHET:

Kontrollera alltid att strömställarspaken fungerar normalt och återgår till det avstängda läget "OFF" när den släpps, innan kraftkassetten monteras på maskinen.

Starta maskinen genom att trycka låsknappen framåt (riktning A), och sedan trycka på strömställarspaken. Varvtalet ökar ju mer strömställarspaken trycks in. Släpp strömställarspaken för att stanna maskinen.

FÖRSIKTIGHET:

Skjut alltid låsknappen bakåt (riktning B) efter att maskinen har stannats, för att förhindra att maskinen av misstag sätts på.

Backlägesomkopplaren (Fig. 6)

FÖRSIKTIGHET:

- Kontrollera alltid rotationsriktningen före användning.
- Använd backlägesomkopplaren först efter att maskinen har stannat helt. Om rotationsriktningen ändras innan maskinen har stannat kan maskinen skadas.

Maskinen är utrustad med en backlägesomkopplare för att ändra rotationsriktningen. Skjut backlägesomkopplaren neråt (läge F) för medurs rotation, och skjut ned uppåt (läge R) för moturs rotation.

Drift

Lämpligt åtdragningsmoment kan variera beroende på skruvarnas typ och storlek, typ av material de ska fästas i osv. Utför alltid en provdragning innan du startar arbetet för att avgöra det lämpliga åtdragningsmomentet.

Rakt huvud och huvud med backspärr (Fig. 7 och 8)

Det finns raka huvuden och huvuden med backspärr tillgängliga som extra tillbehör, för olika moment under arbetet.

UNDERHÅLL

VARNING!

Tillse alltid att maskinen är fränkopplad och att batteriet tagits ur maskinen innan Du utför arbete på denna.

För att bibehålla produktens säkerhet och tillförlitlighet, bör alltid reparationer, underhållsservice och justeringar utföras av auktoriserad Makita serviceverkstad.

① Batteri	⑦ Sekskantbolt	⑬ Posisjon R (moturs rotasjon)
② Stilleplate	⑧ Vinkelhode	⑭ Posisjon F (Medurs rotasjon)
③ Ladelampe	⑨ Spor	⑮ Utløserknapp
④ Batterilader	⑩ Tann	⑯ Rett hode
⑤ Innsatskrone	⑪ Reverseringsbryter	⑰ Skrallehode
⑥ Spindel	⑫ Bryterhendel	

TEKNISKE DATA

Modell	6940D
Kapacitet	
Bolt	M4 – M10
Maskinskruer	M4 – M8
Hastighet (min ⁻¹)	0 – 2 000
Slag per minutt	0 – 2 700
Moment	29 N·m
Total lengde	370 mm
Netto vekt	1,5 kg
Merkespenning	DC 9,6 V

- Grunnet det kontinuerlige forsknings- og utviklingsprogrammet, forbeholder vi oss retten til å foreta endringer i tekniske data uten forvarsel.
- Merknad: Tekniske data kan variere fra land til land.

Sikkerhetstips

For din egen sikkerhets skyld ber vi deg lese de medfølgende sikkerhetsreglene.

SIKKERHETSREGLER FOR HURTIGLADER

1. **TA VARE PÅ BRUKSANVISNINGEN** — den inneholder viktige sikkerhetsregler og bruksveiledning for batteri laderen.
2. Les alle sikkerhetsregler og advarsler på (1) laderen, (2) batteriet og (3) produktet som batteriet skal brukes til før laderen tas i bruk.
3. **NB** — Reduser faren for skader — bruk kun batterier av Makita type. Andre typer batterier kan eksplodere og forårsake skader, både på personer og omgivelsene.
4. Utsett ikke laderen for regn eller snø.
5. Bruk av utstyr som ikke er anbefalt av eller selges av produsenten av laderen kan medføre fare for brann, elektrisk støt eller personskader.
6. Rykk ikke i ledningen for å løsrive støpselet fra kontakten.
7. Sørg for at ledningen ligger slik at ingen trår på eller snubler i den. Hold ledningen unna varme og skarpe kanter.
8. Bruk ikke laderen hvis ledningen eller støpselet er skadet — skift ut straks.
9. Har hurtigladeren falt i gulvet eller vært utsatt for slag eller på annen måte vært utsatt for skade, bør den repareres på autorisert verksted.

10. Demonter ikke lader eller batteri på egen hånd. Feil montering kan medføre fare for elektriske støt. La et autorisert verksted utføre reparasjoner hvis nødvendig.

11. Faren for elektriske støt ved rengjøring og vedlikehold reduseres ved å fjerne støpselet fra kontakten. Nullstilling av kontrollbrytere reduserer ikke denne faren.

EKSTRA SIKKERHETSREGLER FOR LADER OG BATTERI

1. Ikke lad batteriet ved temperaturer UNDER +10°C eller OVER +40°C.
2. Kan ikke brukes med transformator, aggregat eller likestrømskontakt.
3. Sørg for at luftehullene ikke tildekkes eller tettes igjen.
4. Batteriterminalene må alltid være dekket til med batteridekslet når batteriet ikke er i bruk.
5. Dette kan medføre kortslutning av batteriet:
 - (1) Terminalen må ikke komme i kontakt med strømførende materialer.
 - (2) Unngå å oppbevare batteriet sammen med andre metallgjenstander som f. eks. spikre, mynter etc.
 - (3) Batteriet må ikke utsettes for vann eller regn.

Et batteri som kortsluttes kan forårsake stor elektrisk strømvang, overoppheting, braskader og driftsstans.

6. Hverken verktøy eller batteri må oppbevares på steder hvor temperaturen kan nå eller overskride +50°C.
7. Kast ikke batteriet på åpen ild, selv om det er ødelagt eller totalt utslitt. Batteriet kan da eksplodere.
8. Batteriet må ikke falle på gulvet, ristes eller utsettes for slag.
9. Batteriet må ikke lades opp inni en beholder av noe slag. Opplading av batteriet må foregå på et sted hvor ventilasjonen er god.

EKSTRA SIKKERHETSREGLER FOR MASKINEN

1. Vær oppmerksom på at dette verktøyet alltid er klar til bruk ettersom det ikke er nødvendig å kople det til en stikkonтакт.
2. Bruk hørselvern.
3. Sjekk muffen nøye for slitasje, sprekker eller andre skader før den monteres på maskinen.
4. Hold godt fast i maskinen.

5. Sørg alltid for godt fotfeste. Se etter at det ikke befinner seg noen under når arbeidet foregår på stillaser.
6. Korrekt tiltrekningsmoment kan variere avhengig av boltens type og størrelse. Kontroller momentet med en momentnøkkel.
7. Ved boring i vegger, gulv eller andre steder hvor det kan finnes strømførende ledninger **MÅ DU ALDRI RØRE NOEN AV METALLDELENE PÅ MASKINEN!** Hold maskinen i de isolerte gripeflatene for å forhindre elektrisk støt hvis du skulle bore inn i en strømførende ledning.

TA VARE PÅ DISSE INSTRUKSENE.

BRUKSANVISNINGER

Montering og demontering av batteriet (Fig. 1)

- Verktøyet må alltid slås av før batteriet settes i eller tas ut.
- Batteriet fjernes ved å trekke ut dekslet på verktøyet og ta fatt i begge sidene på batteriet samtidig som det dras ut av kammeret.
- Batteriet settes i ved å passe tungen på batteriet inn etter rillen i kammeret og så skyve det på plass. Sett dekslet på plass igjen og sørg for at det sitter som det skal før verktøyet tas i bruk.
- Batteriet må ikke settes i med makt. Hvis det ikke med letthet glir på plass er det fordi det settes i på feil måte.

Lading (Fig. 2)

1. Sett batteriladerens støpsel inn i stikkkontakten.
2. Sett i batteripakken slik at pluss- og minuspolene på batteripakken vender samme vei som respektive poler på batteriladeren. Sett batteripakken helt inn i kammeret slik at den hviler mot bunnen.
3. Når batteriet settes inn, vil ladelampen blinke rødt og ladingen begynne.
4. Når ladingen er ferdig, slukker ladelampen. Ladetiden er som følger:
Batteri 7000, 7100, 7120, 9000, 9100, 9100A, 9120: ca. 60 minutter.
5. Hvis batteriet blir stående i laderen etter at oppladingszyklusen er ferdig, vil laderen gå over i "drypplading (vedlikeholdsloading)" modus.
6. Etter ladingen fjernes batteriet fra laderen og laderens støpsel koples fra stikkkontakten.

Batteritype	Kapasitet (mAh)	Antall celler
9100	1 300	8

NB!

- Batteriladeren er til lading av Makita batteripakke. Den må aldri brukes til andre formål eller til batterier av andre fabrikat.

- Når du lader opp et nytt batteri eller et batteri som ikke har vært brukt på en lang stund, kan det være vanskelig å lade det helt opp. Dette er normalt og ikke tegn på noe galt. Batteriet kan lades helt opp etter at det har vært ladet opp og ut noen ganger.
- Når du lader opp et batteri fra et verktøy som nettopp har vært i bruk eller et batteri som har ligget i solen eller har vært utsatt for varme en lang stund, må det avkjøles først. Sett det inn på nytt og prøv igjen.
- Når du lader opp et nytt batteri eller et batteri som ikke har vært i bruk på en lang stund, kan det forekomme at ladelampen slukker raskt. Hvis dette skjer, tar du ut batteriet og setter det inn på nytt. Hvis ladelampen slukker innen ett minutt selv om denne prosedyren gjentas et par ganger, er batteriet utgått. Skift det ut med et nytt.

Drypplading (vedlikeholdsloading)

Hvis du lar batteriet stå i laderen for å forhindre utlading etter full opplading, vil laderen gå over i "dryppladingmodus" (vedlikeholdsloading) og holde batteriet i oppladet stand.

Noen tips for å vedlikeholde batteriets maksimale levetid

1. Lad batteriet opp før det blir helt utladet. Stans maskinen og lad opp batteriet så snart du merker at maskineffekten begynner å synke.
2. Lad aldri opp et helt oppladet batteri. Overopplading vil redusere verktøyets levetid.
3. Lad batteriet opp under romtemperatur på 10°C – 40°C.
Et varmt batteri bør avkjøles før det lades opp.

Montere eller demontere bitset (Fig. 3)

Viktig!

Påse alltid at maskinen er slått av og batteriet tatt ut før bitset monteres eller demonteres.

For maskiner uten mansjett til å holde bitset på plass.

Bruk innsatskroner som vist i figuren. For å montere bitset er det bare å sette det inn i spindelen.

Justere vinkelhodet (Fig. 4 og 5)

Viktig!

Maskinen må alltid være avslått og batteriet fjernet før vinkelhodet justeres.

Vinkelhodet kan justeres 360° (8 posisjoner i 45 graders økninger). Vinkelhodet justeres ved å løsne sekskantbolten og fjerne vinkelhodet. Juster vinkelhodet til ønsket posisjon og sett det tilbake på plass slik at tennene på huset passer inn i sporene i vinkelhodet. Stram deretter sekskantbolten så vinkelhodet sitter forsvarlig fast.

Bryter (Fig. 6)

NB!

Før batteriet settes i maskinen, må du sjekke at bryterhendelen fungerer som den skal og går tilbake til "OFF" når den slippes.

Maskinen startes ved å flytte utløserknappen forover (A retning) og trykk inn bryterhendelen. Maskinen stanses ved å slippe bryterhendelen.

NB!

Etter at maskinen er slått av, må utløserknappen alltid flyttes bakover (B retning) for å forhindre at maskinen slås på ved et uhell.

Reverseringsbryter (Fig. 6)

NB!

- Sjekk alltid rotasjonsretningen før bruk.
- Reverseringsbryteren må bare brukes etter at maskinen har stoppet helt å gå. Maskinen kan ta skade hvis retningen endres før maskinen stanser.

Denne maskinen er utstyrt med en reverseringsbryter for å endre rotasjonsretningen. Skyv reverseringsbryteren ned (posisjon F) for medurs rotasjon, eller opp (posisjon R) for moturs rotasjon.

Bruk

Korrekt tiltrekningsmoment kan variere avhengig av type og størrelse på skruene, materialetype, etc. Før det egentlige arbeidet gjøres, bør du utføre en prøveidring for å finne passende moment.

Rett hode og skrallehode (Fig. 7 og 8)

Rett hode og skrallehode for ulike behov, er å få som ekstrautstyr.

SERVICE

NB!

Før det utføres arbeider på maskinen må du alltid forvise deg om at maskinen er slått av og akkumulatoren er tatt ut.

For å garantere at maskinen arbeider sikkert og pålitelig bør reparasjoner, servicearbeider eller innstillinger utføres av et autorisert Makita-serviceverksted.

- | | | |
|---------------|---------------------------|---------------------------|
| ① Akku | ⑨ Ura | ⑭ F-asento |
| ② Pohjalevy | ⑩ Hammas | (myötäpäiväinen pyörimis- |
| ③ Latausvalo | ⑪ Suunnanvaihtokytkin | suunta) |
| ④ Akkulatori | ⑫ Liipaisinkytkin | ⑮ Vapautuspainike |
| ⑤ Pistorerä | ⑬ R-asento | ⑯ Suora varsi |
| ⑥ Kara | (vastapäiväinen pyörimis- | ⑰ Räikkävarsi |
| ⑦ Kuusioruuvi | suunta) | |
| ⑧ Kulmavarsi | | |

TEKNISEET TIEDOT

Malli	6940D
Tehot	
Ruuvi	M4 – M10
Koneruuvi	M4 – M8
Joutokäynti (min ⁻¹)	0 – 2 000
Iskua minuutissa	0 – 2 700
Kiinnitysmomentti	29 N·m
Kokonaispituus	370 mm
Paino	1,5 kg
Antoteho	9,6 V tasavirta

- Jatkuvan tutkimus- ja kehitysohjelman vuoksi pidättäme oikeuden muuttaa tässä mainittuja teknisiä ominaisuuksia ilman ennakkoilmoitusta.
- Huomautus: Tekniset ominaisuudet saattavat vaihdella eri maissa.

Turvaohjeita

Oman turvallisuutesi vuoksi lue mukana seuraavat turvaohjeet.

TÄRKEITÄ TURVAOHJEITA
AKKULATORIA JA AKKUPARISTOA
VARTEN

1. SÄÄSTÄ KÄYTTÖOHJEET — Tämä käsikirja sisältää tärkeitä turvaohjeita ja akkulatorin käyttöohjeet.
2. Ennen akkulatorin käyttöä lue kaikki (1) akkulatorin, (2) akun ja (3) koneen käyttöohjeet sekä varoitusmerkinnät niihin kiinnitetystä kilvistä.
3. VARO — Onnettomuuksien välttämiseksi lataa vain MAKITA - merkittyjä, uudelleenladattavia akkuja. Toisenmerkkiset akut voivat ladattaessa räjähtää aiheuttaen mahdollisesti myös henkilöön kohdistuvia onnettomuuksia tai muita vahinkoja.
4. Älä jätä akkulatoria vesisateeseen tai lumeen.
5. Laitteen tai koneen käyttö, jota akkulatorin valmistaja ei ole suositellut tai toimittanut, voi johtaa tulipalon syttymiseen, sähköiskuun tai onnettomuuksiin sitä käyttäville henkilöille.
6. Pistoke- ja kaapelivaurioiden estämiseksi, vedä mieluummin pistokkeesta kuin kaapelista, akkulatoria pistorasiasta irrottaessasi.
7. Varmista kaapelin sijoitus siten ettei sen päälle voida astua, siihen kompastua tai ettei sitä voida venyttää vetämällä vaurioittaen.
8. Älä käytä akkulatoria kaapelin tai pistokkeen vaurioituttua — uusi ne välittömästi.

9. Älä käytä akkulatoria jos siihen on kohdistunut kova isku tai muuten mahdollisesti vahingoittunut. Toimita akkulatori ensin sähkölaitehuoltoon tarkistettavaksi.
10. Älä yritä itse korjata akkulatoria. Älä pura itse akkulatoria tai akkupatruunaa, toimita ne sähkölaitehuoltoon tarkistettavaksi ja tarvittaessa huollettavaksi ja korjattavaksi. Virheellinen kokoonpano voi aiheuttaa sähköiskun tai tulipalon syttymisen.
11. Sähköiskuvaaran estämiseksi, irrota akkulatorin piste sähköverkon pistorasiasta aina ennen kunnossapitohuollon tai puhdistamisen aloittamista. Virtakatkaisijoiden kääntämisen pois päältä ei poista tätä vaaraa.

LISÄ-TURVAOHJEITA AKKULATORIA JA
AKKUPARISTOA VARTEN

1. Älä lataa akkuparistoa jos lämpötila on alle +10°C tai yli +40°C.
2. Älä yritä lataamista säätömuuntajalla, moottorilaturilla tai tasavirtapistorasialla.
3. Älä peitä akkulatoria. Estä tuuletusaukkojen tukkeutuminen.
4. Peitä akkuliittimet aina akkukannella, kun akku ei käytetä.
5. Älä kytke akku oikosulkuun:
 - (1) Älä kosketa napoja sähköä johtavilla esineillä.
 - (2) Älä säilytä akku muiden metalliesineiden joukossa, kuten naulat, kolikot, työkalut, jne.
 - (3) Älä jätä akku veteen tai sateeseen. Oikosulku akussa voi aiheuttaa suuren virtahäviön, ylikuumentumisen, mahdollisia palovammoja sekä rikkoutumisen.
6. Älä säilytä konetta ja akkuparistoa kohteissa, joissa lämpötila voi nousta tai ylittää +50°C.
7. Älä hävitä akkuparistoa polttamalla vaikka se olisikin pahoin vaurioitunut tai täydellisesti loppuunkulunut. Akkuparisto voi räjähtää tullessa.
8. Varo pudottamasta, ravistamasta tai iskemästä akku.
9. Älä säilytä akku laatikossa tai muussa suljetussa tilassa. Akun on oltava latauksen aikana tilassa, jossa on hyvä ilmanvaihto.

LISÄTURVAOHJEITA

1. Muista, että tämä kone on aina toimintavalmiina, koska sitä ei tarvitse liittää seinäpistorasiaan.
2. Käytä kuulosuojaimia.
3. Tarkista vääntöholkki mahdollisten kulumien, halkeamien ja vaurioiden varalta ennen kiinnittämistä.
4. Pitele konetta tukevasti.
5. Varmista tukeva asento. Varmista, ettei alapuolellasi ole muita henkilöitä käyttäessäsi konetta korkeissa paikoissa.
6. Oikea kiinnitysmomentti saattaa vaihdella ruuvien koon ja tyyppin mukaan. Tarkista kiinnitysmomentti momenttiavaimella.
7. Kun poraat seinään, lattiaan tai muihin pintoihin, joiden sisällä saattaa olla jännitteisiä johtoja, ÄLÄ KOSKETA KONEEN METALLIOSIA! Pidä kiinni vain koneen eristetyistä tartuntapinnoista, jotta et saa sähköiskua, jos satut poraamaan jännitteiseen johtoon.

SÄILYTÄ NÄMÄ OHJEET.

KÄYTTÖOHJEET

Akun asentaminen tai poistaminen (Kuva 1)

- Kytke kone aina POIS päältä ennen akun asentamista tai poistamista.
- Akkua irrottaessasi avaa ensin koneen pohjalevy. Tartu akkuun molemmilta puolilta ja vedä se ulos koneesta.
- Akkua asentaessasi työnnä akku koneeseen kielekkeen asettaessa kahvan sisäpuoliseen uraan. Sulje pohjalevy. Varmista, että pohjalevy on täydellisesti sulkeutunut ennen koneen käynnistämistä.
- Älä käytä voimaa asentaessasi akkua. Jos akku ei mene sisään herkästi, se ei ole oikeassa asennossa.

Lataaminen (Kuva 2)

1. Liitä akkulataajan virtajohto pistorasiaan.
2. Aseta akku siten, että sen plus- ja miinusnavat tulevat samalle puolelle kuin akkulataajan vastaavat merkinnät. Työnnä akku kokonaan aukkoon siten, että se lepää lataajan aukon pohjalla.
3. Kun akku on asetettu paikalleen, latausvalo vilkkuu punaisena ja lataus alkaa.
4. Kun lataus on valmis, latausvalo sammuu. Latausaika on:
Akku 7000, 7100, 7120, 9000, 9100, 9100A, 9120: noin 60 minuuttia
5. Jos jätät akun akkulataajaan latauksen päätyttyä, lataaja siirtyy heikkovirtalatausmuodolle (jatkuvalle lataukselle).
6. Irrota akku lataajasta ja lataajan virtajohto pistorasiasta latauksen jälkeen.

Akkutyyppe	Kapasiteetti (mAh)	Kennojen lukumäärä
9100	1 300	8

VARO:

- Akkulataaja on tarkoitettu Makitan akkujen lataamiseen. Älä koskaan käytä sitä muiden valmistajien akkujen lataamiseen.
- Kun lataat uutta akkua tai akkua, jota ei ole ladattu pitkään aikaan, sitä ei ehkä voida ladata täyteen. Tämä on normaalia ei ole oire viasta. Akku voidaan ladata täyteen, kun se on purettu kokonaan ja ladattu muutamia kertoja.
- Kun lataat akkua, jolla on juuri käytetty laitetta tai akkua, joka on ollut auringonvalolle tai kuumuudelle alltiina pitkän aikaa, anna sen jäähtyä. Aseta akku takaisin paikalleen ja yritä latausta uudelleen.
- Kun lataa uutta akkua tai akkua, jota ei ole käytetty pitkään aikaan, latausvalo saattaa toisinaan sammua pian. Jos näin käy, irrota akku ja aseta se takaisin paikalleen. Jos latausvalo sammuu minuutin kuluessa toistetuasi tämän muutamia kertoja, akku on kulunut loppuun. Vaihda akku uuteen.

Heikkovirtalataus

Jos jätät akun laturiin estääksesi akun tyhjenemisen itsestään täyteen lataamisen jälkeen, laturi kytketty heikkovirtalatausmuodolle, joka pitää akun jatkuvasti täydessä latauksessa.

Vinkejä akun käyttöön maksimoimiseksi

1. Lataa akku, ennen kuin se on kokonaan tyhjennyt. Lopeta aina laitteella työskentely ja lataa akku, jos huomaat voiman vähenevän laitteesta.
2. Älä koskaan lataa täyteen ladattua akkua. Liiallinen lataaminen lyhentää akun käyttöikää.
3. Lataa akku huoneenlämmössä 10°C – 40°C. Anna kuuman akun viilentyä ennen sen lataamista.

Terän irrottaminen ja kiinnittäminen (Kuva 3)

Tärkeää:

Varmista aina ennen terän kiinnittämistä ja irrottamista, että kone on sammutettu ja akku irrotettu.

Terän kiinnittäminen koneeseen, jossa ei ole istukkaa

Käytä kuvassa näkyviä pistoteriä. Kiinnitä terä työntämällä se karaan.

Kulmavarren säätäminen (Kuvat 4 ja 5)

Tärkeää:

Varmista aina ennen kulmavarren säätämistä, että kone on sammutettu ja akku irrotettu.

Kulmavartta voidaan säätää 360° (8 astetta 45 asteen välein). Säädä sitä löysentämällä kuusioruuvi ja irrottamalla kulmavarsi. Säädä kulmavarsi haluamaasi asentoon ja kiinnitä se jälleen paikalleen siten, että kotelon hampaat osuvat kulmavarren uriin. Varmista sitten kulmavarren kiinnitys kiristämällä kuusioruuvi.

Kytkimen käyttäminen (Kuva 6)

VARO:

Varmista aina ennen akun kiinnittämistä koneeseen, että liipaisinkytkin toimii moitteettomasti ja että se palautuu vapautettaessa "OFF" -asentoon.

Kone käynnistetään siirtämällä vapautuspainiketta eteenpäin (suuntaan A) ja puristamalla liipaisinkytkintä. Kone käy nopeammin, kun liipaisinkytkintä painetaan voimakkaammin. Kone pysäytetään vapauttamalla liipaisinkytkin.

VARO:

Kun olet sammuttanut koneen, siirrä vapautuspainiketta aina taaksepäin (suuntaan B) estääksesi koneen tahattoman käynnistämisen.

Suunnanvaihtokytkin (Kuva 6)

VARO:

- Varmista pyörimissuunta aina ennen työskentelyä.
- Käytä suunnanvaihtokytkintä vasta, kun kone on kokonaan pysähtynyt. Pyörimissuunnan vaihtaminen ennen koneen pysähtymistä voi vahingoittaa konetta.

Tässä koneessa on pyörimissuunnan vaihtamiseen tarkoitettu suunnanvaihtokytkin. Siirrä suunnanvaihtokytkin alas (F-asentoon), kun haluat koneen pyöriä myötäpäivään ja ylös (R-asentoon), kun haluat koneen pyöriä vastapäivään.

Koneen käyttäminen

Sopiva kiinnitysmomentti saattaa vaihdella riippuen ruuvien laadusta tai koosta, kiinnitettävien materiaalien tyypistä jne. Selvitä aina koekappaleella sopiva kiinnitysmomentti, ennen kuin aloitat työskentelyn.

Suora varsi ja räikkävarsi (Kuvat 7 ja 8)

Erilaisiin töihin tarvittavia suoria varsia ja räikkävarsia on saatavana erillisinä lisävarusteina.

HUOLTO

VARO:

Varmistaudu aina ennen kaikkia koneelle suoritettavia töitä, että kone on pysäytetty ja akku irrotettu.

Laitteen käyttövarmuuden ja turvallisuuden vuoksi korjaukset ja muut huolto- ja säätötyöt saa suorittaa ainoastaan Makitan hyväksymä huoltopiste.

- | | | |
|-----------------------|--------------------------|------------------------|
| ① Κασέτα μπαταρίας | ⑧ Γωνιακή κεφαλή | ⑭ Θέση F |
| ② Πλάκα σετ | ⑨ Αυλακιά | (Αριστερόστροφη |
| ③ Φωτάκι φόρτισης | ⑩ Δόντι | περιστροφή) |
| ④ Φορτιστής μπαταρίας | ⑪ Διακόπτης αντιστροφής | ⑮ Κουμπί απελευθέρωσης |
| ⑤ αιχμή | ⑫ Μοχλός διακόπτης | ⑯ Ισια κεφαλή |
| ⑥ άτρακτο | ⑬ Θέση R | ⑰ Οδοντωτή κεφαλή |
| ⑦ Εξαγωνική βίδα | (Δεξιόστροφη περιστροφή) | |

ΤΕΧΝΙΚΑ ΧΑΡΑΚΤΗΡΙΣΤΙΚΑ**Μοντέλο** 6940D

Ικανότητες

Μπουλόνι	M4 – M10
Βίδα μηχανής	M4 – M8
Ταχύτητα χωρίς φορτίο (min ⁻¹)	0 — 2.000
Κτύποι ανά λεπτό	0 — 2.700
Ροπή στερέωσης	29 N·m
Συνολικό μήκος	370 χιλ.
Καθαρό βάρος	1,5 Χγρ
Εξόδος	D.C. 9,6 V

- Λόγω του συνεχιζόμενου προγράμματος έρευνας και ανάπτυξης, οι παρούσες προδιαγραφές υπόκεινται σε αλλαγή χωρίς προειδοποίηση.
- Παρατήρηση: Τα τεχνικά χαρακτηριστικά μπορεί να διαφέρουν από χώρα σε χώρα.

Υποδείξεις ασφάλειας

Για την προσωπική σας ασφάλεια, ανατρέξτε στις εσώκλειστες οδηγίες ασφάλειας.

ΣΗΜΑΝΤΙΚΕΣ ΟΔΗΓΙΕΣ ΑΣΦΑΛΕΙΑΣ ΓΙΑ ΣΥΣΚΕΥΗ ΦΟΡΤΙΣΗΣ ΚΑΙ ΜΠΑΤΑΡΙΑ

1. **ΦΥΛΑΞΕΤΕ ΑΥΤΕΣ ΤΙΣ ΟΔΗΓΙΕΣ** — Αυτό το εγχειρίδιο περιέχει σημαντικές οδηγίες ασφάλειας και χρήσης της συσκευής φόρτισης.
2. Πριν χρησιμοποιήσετε τη συσκευή φόρτισης, διαβάστε όλες τις οδηγίες και προειδοποιητικά σημεία (1) στην συσκευή φόρτισης, (2) στη μπαταρία, και (3) στη συσκευή που χρησιμοποιεί την μπαταρία.
3. **ΠΡΟΣΟΧΗ** — Για να μειωθεί ο κίνδυνος τραυματισμού, φορτίζετε μόνο μπαταρίες ΜΑΚΙΤΑ επαναφορτιζόμενου τύπου. Μπαταρίες άλλου τύπου μπορεί να εκραγούν, πληγώνοντας σας και προκαλώντας ζημιές.
4. Μην εκθέσετε τη συσκευή φόρτισης σε βροχή ή χιόνι.
5. Χρήση εξαρτήματος που δεν συστήνεται ή δεν πωλείται από τον κατασκευαστή της συσκευής φόρτισης μπορεί να προκαλέσει φωτιά, ηλεκτρικό σοκ, ή να σας τραυματίσει.

6. Για να μειωθεί ο κίνδυνος ζημιάς στην πρίζα και στο καλώδιο, όταν αποσυνδέετε τη συσκευή φόρτισης από την παροχή ρεύματος, πάντοτε και τραβάτε από την πρίζα και όχι από το καλώδιο.
7. Βεβαιωθείτε ότι το καλώδιο βρίσκεται σε θέση που ούτε θα το πατήσουν ούτε θα σκοντάψουν πάνω του ούτε μπορεί να πάθει ζημιά με οποιοδήποτε τρόπο.
8. Μη χρησιμοποιείτε τη συσκευή φόρτισης αν το καλώδιο ή η πρίζα της έχουν πάθει ζημιά — αντικαταστήστε τα αμέσως.
9. Μη χρησιμοποιείτε τη συσκευή σε περίπτωση που έχει υποστεί δυνατό κτύπημα, έχει πέσει κάτω, ή έχει πάθει οποιαδήποτε ζημιά. Αναθέστε την επισκευή σε εξουσιοδοτημένο τεχνίτη.
10. Μην αποσυναρμολογείτε τη συσκευή φόρτισης ή τη μπαταρία. Πάρτε την σε εξουσιοδοτημένο τεχνίτη όταν χρειάζεται επισκευή ή σέρβις. Λανθασμένη επανασυναρμολόγηση μπορεί να οδηγήσει σε κίνδυνο ηλεκτρικού σοκ ή φωτιάς.
11. Για να μειωθεί ο κίνδυνος ηλεκτρικού σοκ, αποσυνδέστε τη συσκευή φόρτισης από την παροχή ρεύματος πριν κάνετε οποιαδήποτε συντήρηση ή καθαρισμό της. Μόνο με το να σβήσετε τη συσκευή αυτός ο κίνδυνος δε μειώνεται.

ΕΠΙΠΡΟΣΘΕΤΟΙ ΚΑΝΟΝΕΣ ΑΣΦΑΛΕΙΑΣ ΓΙΑ ΣΥΣΚΕΥΗ ΦΟΡΤΙΣΗΣ ΚΑΙ ΜΠΑΤΑΡΙΑ

1. Μη φορτίζετε τη μπαταρία όταν η θερμοκρασία είναι ΚΑΤΩ από 10°C ή ΠΑΝΩ από 40°C.
2. Μη χρησιμοποιείτε ποτέ μετασχηματιστή ανύψωσης τάσης, γεννήτρια, ή υποδοχή συνεχούς ρεύματος.
3. Μην αφήσετε οτιδήποτε να καλύψει ή να μπλοκάρει της οπές εξαερισμού του φορτιστή.
4. Πάντοτε να έχετε τους πόλους της μπαταρίας καλυμμένους με το κάλυμμα της όταν δεν την χρησιμοποιείτε.

5. Μην βραχυκυκλώσετε την κασέτα μπαταρίας:
 - (1) Μην αγγίζετε τους πόλους με κανένα αγώγιμο υλικό.
 - (2) Αποφύγετε την αποθήκευση της κασέτας μπαταρίας σε δοχείο με άλλα μεταλλικά αντικείμενα όπως καρφιά, νομίσματα, κλπ.
 - (3) Μην εκθέτετε την κασέτα μπαταρίας σε νερό ή σε βροχή.

Ενα βραχυκύλωμα μπαταρίας μπορεί να προκαλέσει μεγάλη ροή ρεύματος, υπεθέρμανση, πιθανά εγκαύματα και ακόμη μηχανική βλάβη.

6. Μην φυλάσσετε τη μηχανή και τη μπαταρία σε μέρη που η θερμοκρασία μπορεί να φθάσει ή να ξεπεράσει τους 50°C.
7. Μην κάψετε την μπαταρία ακόμα και αν έχει πάθει σοβαρές ζημιές ή έχει εντελώς φθαρεί. Η μπαταρία μπορεί να εκραγεί στην φωτιά.
8. Προσέχετε να μη ρίξετε κάτω, ταρακουνήσετε ή χτυπήσετε τη μπαταρία.
9. Μην φορτίσετε τη μπαταρία μέσα σε ένα κουτί ή δοχείο οποιουδήποτε είδους. Η μπαταρία πρέπει να τοποθετηθεί σε ένα καλά εξαεριζόμενο χώρο κατά τη διάρκεια της φόρτισης.

ΕΠΙΠΡΟΣΘΕΤΕΣ ΟΔΗΓΙΕΣ ΑΣΦΑΛΕΙΑΣ ΓΙΑ ΤΟ ΜΗΧΑΝΗΜΑ

1. Να έχετε υπόψη ότι αυτό το μηχάνημα βρίσκεται πάντοτε σε κατάσταση λειτουργίας γιατί δε χρειάζεται να συνδεθεί σε ρευματολήπτη.
2. Φοράτε γυαλιά.
3. Ελέγχετε την υποδοχή προσεκτικά για φθορά, ρωγμές ή ζημιές προ της εγκατάστασης.
4. Κρατάτε το μηχάνημα σταθερά.
5. Βεβαιώνετε ότι έχετε πάντοτε σταθερή βάση στήριξης ποδιών. Βεβαιώνετε ότι δεν είναι κανείς από κάτω όταν χρησιμοποιείτε το μηχάνημα σε υψηλά μέρη.
6. Η κατάλληλη ροπή στερέωσης μπορεί να διαφέρει εξαρτωμένη από το είδος ή μέγεθος του μπουλονιού. Ελέγξτε τη ροπή με ένα κλειδί ροπής.
7. Όταν τρυpanίζετε σε τοίχους, πατώματα ή οπουδήποτε μπορεί να υπάρχουν ηλεκτροφόρα σύρματα, ΜΗΝ ΑΓΓΙΖΕΤΕ ΚΑΝΕΝΑ ΜΕΤΑΛΛΙΚΟ ΜΕΡΟΣ ΤΟΥ ΜΗΧΑΝΗΜΑΤΟΣ. Κρατάτε το μηχάνημα από τις μονωμένες επιφάνειες χειρολαβών για να αποφύγετε ηλεκτροπληξία αν τρυpanίσετε σε ηλεκτροφόρα σύρματα.

ΦΥΛΑΞΕΤΕ ΑΥΤΕΣ ΤΙΣ ΟΔΗΓΙΕΣ.

ΟΔΗΓΙΕΣ ΧΡΗΣΗΣ

Τοποθέτηση ή αφαίρεση της κασέτας μπαταρίας (Εικ. 1)

- Πάντοτε σβήνετε το μηχάνημα πριν τοποθετήσετε ή αφαιρέσετε την κασέτα μπαταρίας.
- Για να αφαιρέσετε την κασέτα μπαταρίας, τραβήχτε έξω την πλάκα ρύθμισης του μηχανήματος και πιάστε και τις δύο πλευρές της κασέτας ενώ την τραβάτε από το μηχάνημα.
- Για να τοποθετήσετε την κασέτα μπαταρίας, ευθυγραμμίστε τη γλώσσα στην κασέτα μπαταρίας με την χαραγή στο κάλυμμα και βάλτε τη στη θέση της. Ξαναβάλτε τη πλάκα ρύθμισης στη θέση της. Βεβαιωθείτε ότι κλείσατε πλήρως την πλάκα ρύθμισης πριν χρησιμοποιήσετε το μηχάνημα.
- Μην βάζετε δύναμη όταν τοποθετείτε την κασέτα μπαταρίας. Εάν η κασέτα δεν εισέρχεται με ευκολία, δεν είναι τοποθετημένη σωστά.

Φόρτιση (Εικ. 2)

1. Συνδέστε τον φορτιστή μπαταριών στην παροχή του ρεύματος.
2. Βάλτε την κασέτα μπαταρίας έτσι ώστε ο θετικός και αρνητικός πόλος στην κασέτα μπαταρίας να βρίσκονται στις ίδιες πλευρές όπως τα αντίστοιχα σημάδια στον φορτιστή μπαταριών. Βάλτε την κασέτα ολόκληρη μέσα στη υποδοχή έτσι ώστε να καθίσει στο πάτωμα της υποδοχής του ταχυφορτιστή.
3. Όταν η κασέτα μπαταρίας έχει εισχωρήσει, το φωτάκι φόρτισης θα αλλάξει από πράσινο σε κόκκινο και η φόρτιση θα αρχίσει.
4. Όταν η φόρτιση έχει ολοκληρωθεί, το χρώμα στο φωτάκι της φόρτισης θα σβήσει. Ο χρόνος φόρτισης είναι όπως ακολούθως: Μπαταρία 7000, 7100, 7120, 9000, 9100, 9100A, 9120: περίπου 60 λεπτά.
5. Εάν αφήσετε την κασέτα μπαταρίας στον φορτιστή αφού ο κύκλος φόρτισης έχει συμπληρωθεί, ο φορτιστής αλλάζει στη διαμόρφωση "φόρτιση σταγόνας (φόρτιση συντήρησης)".
6. Μετά τη φόρτιση, αποκακρύνετε την κασέτα μπαταρίας και αποσυνδέστε το φορτιστή από την παροχή ρεύματος.

Τύπος μπαταρίας	Χωρητικότητα (mAh)	Αριθμός κυψελών
9100	1.300	8

ΠΡΟΣΟΧΗ:

- Ο φορτιστής μπαταριών είναι για να φορτίζετε κασέτες μπαταρίας Μάκιτα. Ποτέ μην τη χρησιμοποιείτε για άλλους σκοπούς ή για μπαταρίες άλλων κατασκευαστών.
- Όταν φορτίζετε μια καινούρια κασέτα μπαταρίας ή μια μπαταρία που δεν έχει χρησιμοποιηθεί για πολύ καιρό, ίσως να μην είναι δυνατή πλήρης φόρτιση. Αυτό είναι κάτι το φυσιολογικό και δεν είναι ένδειξη προβλήματος. Μπορείτε να επαναφορτίσετε την κασέτα μπαταρίας πλήρως αφού την αποφορτίσετε και την φορτίσετε πλήρως μερικές φορές.
- Εάν φορτίζετε μια κασέτα μπαταρίας από ένα μηχάνημα που μόλις έχει χρησιμοποιηθεί ή μια κασέτα μπαταρίας που έχει αφαιρεθεί εκτεθειμένη απευθείας στις ακτίνες του ήλιου ή σε θερμότητα για μακρό χρονικό διάστημα, αφήστε την να κρυώσει. Επειτα ξαναβάλτε την και προσπαθήστε να την ξαναφορτίσετε.
- Όταν φορτίζετε μια καινούρια κασέτα μπαταρίας ή μια κασέτα μπαταρίας που δεν έχει χρησιμοποιηθεί για μακρό χρονικό διάστημα, μερικές φορές το φωτάκι φόρτισης θα σβήσει σύντομα. Εάν συμβεί αυτό, απομακρύνετε την κασέτα μπαταρίας, και ξαναβάλτε την. Εάν το λαμπάκι φόρτισης σβήσει μέσα σε ένα λεπτό ακόμη και μετά αφού επαναλάβετε αυτή τη διαδικασία δύο φορές, η μπαταρία είναι άχρηστη. Αντικαταστήστε την με μια καινούρια.

Στιγμιαία φόρτιση (Φόρτιση συντήρησης)

Εάν έχετε αφήσει την κασέτα μπαταρίας στον φορτιστή για να προλάβετε αυθόρμητη αποφόρτιση μετά από πλήρη φόρτιση, ο φορτιστής θα αλλάξει στη διαμόρφωση της "Συμβουλές φόρτισης" (φόρτιση συντήρησης) και θα κρατήσει την κασέτα μπαταρίας φρέσκια και πλήρως φορτισμένη.

Συμβουλές για την διατήρηση της μέγιστης ζωής της μπαταρίας

1. Αλλάξτε την κασέτα μπαταρίας πριν αποφορτιστεί τελείως.
Πάντα σταματήστε την λειτουργία του μηχανήματος και φορτίστε την κασέτα μπαταρίας όταν παρατηρήσετε μειωμένη δύναμη του μηχανήματος.
2. Ποτέ μην επαναφορτίζετε μια πλήρως φορτισμένη κασέτα μπαταρίας.
Η υπερφόρτιση μικραίνει την ωφέλιμη ζωή της μπαταρίας.
3. Φορτίστε την κασέτα μπαταρίας σε θερμοκρασία δωματίου στους 10°C – 40°C.
Αφήστε μια ζεστή κασέτα μπαταρίας να κρυώσει προτού την φορτίσετε.

Τοποθέτηση ή απομάκρυνση της αιχμής (Εικ. 3)

Σημαντικό:

Πάντοτε να είστε σίγουροι ότι το μηχάνημα είναι σβηστό και η κασέτα μπαταρίας απομακρυσμένη προτού τοποθετήσετε ή απομακρύνετε την αιχμή.

Για μηχανήματα χωρίς μανίκι που να συγκρατεί την αιχμή

Χρησιμοποιείτε υποδοχές αιχμής όπως φαίνεται στην εικόνα. Για να τοποθετήσετε την αιχμή, απλώς βάλτε την στην άτρακτο.

Ρύθμιση της γωνιακής κεφαλής (Εικ. 4 και 5)

Σημαντικό:

Πάντοτε να είστε βέβαιοι ότι το μηχάνημα είναι σβηστό και η κασέτα μπαταρίας βγαλμένη προτού ρυθμίσετε τη γωνιακή κεφαλή.

Η γωνιακή κεφαλή μπορεί να ρυθμιστεί κατά 360° (8 θέσεις σε βήματα των 45 μοιρών). Για να τη ρυθμίσετε, χαλαρώστε την εξαγωνική βίδα και απομακρύνετε τη γωνιακή κεφαλή. Ρυθμίστε τη γωνιακή κεφαλή στην επιθυμητή θέση και επανατοποθετείστε την έτσι ώστε το δόντι στην υποδοχή να ταιριάζει στις αυλακίες στη γωνιακή κεφαλή. Επειτα σφίξτε την εξαγωνική κεφαλή για να ασφαλίσετε τη γωνιακή κεφαλή.

Λειτουργία διακόπτη (Εικ. 6)

ΠΡΟΣΟΧΗ:

Πριν βάλετε την κασέτα μπαταρίας μέσα στο μηχάνημα, πάντοτε ελέγξτε να δείτε ότι η σκανδάλη διακόπτης ενεργοποιείται κανονικά και επιστρέφει στη θέση "OFF" όταν ελευθερώνεται.

Για να ξεκινήσει το μηχάνημα κινείστε το κουμπί απελευθέρωσης προς τα εμπρός (κατεύθυνση Α) και πιέστε το μοχλό διακόπτη. Η ταχύτητα του μηχανήματος αυξάνει αναλογικά με την πίεση που ασκείται στο μοχλό διακόπτη. Για να σταματήσετε το μηχάνημα, απελευθερώστε το μοχλό διακόπτη.

ΠΡΟΣΟΧΗ:

Αφού σβήσετε το μηχάνημα, πάντοτε να μετακινείτε το κουμπί απελευθέρωσης προς τα πίσω (κατεύθυνση Β) για να προλάβετε κατά λάθος εκκίνηση του μηχανήματος.

Διακόπτης αντιστροφής (Εικ. 6)

ΠΡΟΣΟΧΗ:

- Πάντοτε να ελέγχετε την κατεύθυνση της περιστροφής πριν από τη λειτουργία.
- Χρησιμοποιείτε το μοχλό αντιστροφής μόνο αφού το μηχάνημα σταματήσει εντελώς. Εάν αλλάξετε την κατεύθυνση περιστροφής προτού το μηχάνημα σταματήσει ίσως το μηχάνημα καταστραφεί.

Το μηχάνημα έχει ένα μοχλό περιστροφής για να αλλάξει η κατεύθυνση περιστροφής. Σύρτε τον μοχλό αντιστροφής προς τα κάτω (θέση F) για δεξιόστροφη περιστροφή ή σύρτε τον προς τα επάνω (θέση R) για αριστερόστροφη περιστροφή.

Λειτουργία

Η κατάλληλη ροπή βιδώματος διαφέρει εξαρτώμενη από το είδος ή το μέγεθος των βιδών, των τύπο των υλικών που θα βιδωθούν, κτλ. Προτού ξεκινήσετε την εργασία, πάντοτε να εκτελείτε ένα έλεγχο της λειτουργίας για να πιστοποιήσετε την επάρκεια της ροπής βιδώματος.

Ισια κεφαλή και οδοντωτή κεφαλή

(Εικ. 7 και 8)

Ισιες κεφαλές και οδοντωτές κεφαλές είναι διαθέσιμες ως προαιρετικά εξαρτήματα για διάφορες εφαρμογές στην εργασία.

ΣΥΝΤΗΡΗΣΗ

ΠΡΟΣΟΧΗ:

Πριν την εκτέλεση εργασιών με τη συσκευή διαβεβαιώνετε πάντοτε, για το ότι η συσκευή σβήστηκε με απομακρυσμένο το συσσωρευτή.

Για τη διασφάλιση της σιγουριάς και αξιοπιστίας των προϊόντων μας πρέπει οι επισκευές, εργασίες συντήρησης ή ρυθμίσεις να εκτελούνται από εξουσιοδοτημένα εργαστήρια σέρβις πελατών Μάκιτα.

GB ACCESSORIES

CAUTION:

These accessories or attachments are recommended for use with your Makita tool specified in this manual. The use of any other accessories or attachments might present a risk of injury to persons. The accessories or attachments should be used only in the proper and intended manner.

F ACCESSOIRES

ATTENTION :

Ces accessoires ou ces fixations sont recommandés pour l'utilisation de l'outil Makita spécifié dans ce manuel. L'utilisation d'autres accessoires ou fixations peut présenter un risque de blessures. Les accessoires ou les fixations ne devront être utilisés que dans le but et de la manière prévus.

D ZUBEHÖR

VORSICHT:

Das mitgelieferte Zubehör ist speziell für den Gebrauch mit dem in dieser Betriebsanleitung angegebenen Makita-Elektrowerkzeug vorgesehen. Bei Verwendung von Fremdzubehör in Verbindung mit dieser Maschine besteht Verletzungsgefahr.

I ACCESSORI

ATTENZIONE:

Gli accessori o raccordi seguenti sono raccomandati per l'uso con l'utensile Makita specificato in questo manuale. L'uso di qualsiasi altro accessorio o raccordo potrebbe causare pericoli di ferite alle persone. Gli accessori o raccordi devono essere usati soltanto nel modo corretto e specificato.

NL ACCESSOIRES

LET OP:

Deze accessoires of hulpstukken zijn aanbevolen voor gebruik met uw Makita gereedschap dat in deze gebruiksaanwijzing is beschreven. Het gebruik van andere accessoires of hulpstukken kan gevaar voor persoonlijke verwondingen opleveren. De accessoires of hulpstukken dienen alleen op de juiste en voorgeschreven manier te worden gebruikt.

E ACCESORIOS

PRECAUCIÓN:

Estos accesorios o acoplamientos están recomendados para usar con la herramienta Makita especificada en este manual. Con el uso de cualquier otro accesorio o acoplamiento se podría correr el riesgo de producir heridas a personas. Los accesorios o acoplamientos deberán usarse solamente de la manera apropiada y para la que ha sido designados.

P ACESSÓRIOS

PRECAUÇÃO:

Estes acessórios ou acoplamentos são os recomendados para utilização na ferramenta Makita especificada neste manual. A utilização de quaisquer outros acessórios ou acoplamentos poderá ser perigosa para o operador. Os acessórios ou acoplamentos deverão ser utilizados de maneira adequada e apenas para os fins a que se destinam.

DK TILBEHØR

ADVARSEL:

Dette udstyr og tilbehør bør anvendes sammen med Deres Makita maskine, sådan som det er beskrevet i denne vejledning. Anvendelse af andet udstyr eller tilbehør kan medføre personskade. Tilbehøret bør kun anvendes til det, det er beregnet til.

S TILLBEHÖR

FÖRSIKTIGHET:

Dessa tillbehör eller tillsatser rekommenderas endast för användning tillsammans med din Makita maskin som specificeras i denna bruksanvisning. Användning av andra tillbehör eller tillsatser kan medföra risk för personskador. Tillbehören och tillsatserna får endast användas på lämpligt och där för avsett sätt.

N TILBEHØR

NB!

Dette tilbehøret eller utstyret anbefales til å brukes sammen med din Makita maskin som er spesifisert i denne bruksanvisningen. Bruk av annet tilbehør eller utstyr kan medføre en risiko for personskader. Tilbehør og utstyr må bare brukes som spesifisert og bare til det det er beregnet til.

SF LISÄVARUSTEET



VARO:

Tässä käyttöohjeessa mainitun Makita-koneen kanssa suositellaan seuraavien lisälaitteiden ja -varusteiden käyttöä. Minkä tahansa muun lisälaitteen tai -varusteen käyttäminen saattaa aiheuttaa loukkaantumisvaaran. Lisälaitteita ja -varusteita tulee käyttää ainoastaan niille sopivalla tavalla.

GR ΕΞΑΡΤΗΜΑΤΑ

ΠΡΟΣΟΧΗ:

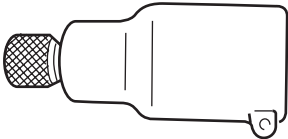
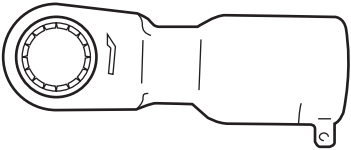
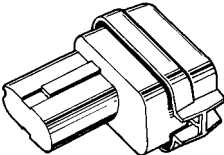
Αυτά τα εξαρτήματα ή προσαρτήματα συνιστώνται για χρήση με το μηχάνημα της Μάκιτα που περιγράφεται στο εγχειρίδιο αυτο. Η χρήση άλλων εξαρτημάτων ή προσαρτημάτων μπορεί να είναι επικίνδυνη για τραυματισμό ατόμων. Τα εξαρτήματα ή προσαρτήματα πρέπει να χρησιμοποιούνται μόνο με το σωστό και προτιθέμενο τρόπο.

<ul style="list-style-type: none"> • Straight head • Tête droite • Normalkopf • Testa diritta • Rechte kop • Cabezal recto • Cabeça direita • Lige hoved • Rakt huvud • Rett hode • Suora varsi • Ισια κεφαλή 	
<ul style="list-style-type: none"> • Ratchet head • Tête rochet • Ratschenkopf • Testa a cricco • Ratelkop • Cabezal de trinquete • Cabeça dentada • Skraldehoved • Huvud med backspärr • Skrallehode • Räikkävarsi • Οδοντωτή κεφαλή 	
<ul style="list-style-type: none"> • Battery cartridge 9100/9102 • Batterie 9100/9102 • Akku 9100/9102 • Cartuccia batteria 9100/9102 • Batterijpak 9100/9102 • Cartucho de batería 9100/9102 • Bateria 9100/9102 • Akku 9100/9102 • Kraftkassett 9100/9102 • Batteri 9100/9102 • Akku 9100/9102 • Κασέτα μπαταρίας 9100/9102 	
<ul style="list-style-type: none"> • Battery cover • Couvercle de batterie • Kontaktschutzkappe • Coperchio batteria • Batterijkapje • Tapa de la batería • Cobertura da bateria • Akkukappe • Batteriskydd • Batterideksel • Akkusuojus • Κάλυμμα μπαταρίας 	

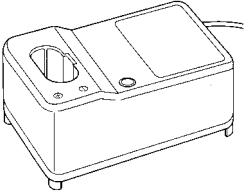
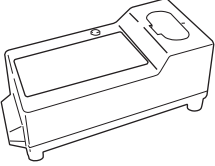
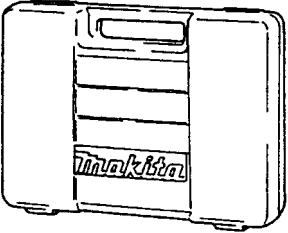
<ul style="list-style-type: none"> • Battery charger Model DC9710 • Chargeur Modèle DC9710 • Ladegerät Modell DC9710 • Carica Batteria Modello DC9710 • Acculader Model DC9710 • Cargador de Bateria Modelo DC9710 • Carregador de Bateria Modelo DC9710 • Akku-ladeaggregat Model DC9710 • Batteriladdar Modell DC9710 • Batterilader Modell DC9710 • Akkulataaja malli DC9710 • Φορτιστής μπαταρίας Μοντέλο DC9710 	
<ul style="list-style-type: none"> • Battery charger Model DC1411 • Chargeur Modèle DC1411 • Ladegerät Modell DC1411 • Carica Batteria Modello DC1411 • Acculader Model DC1411 • Cargador de Bateria Modelo DC1411 • Carregador de Bateria Modelo DC1411 • Akku-ladeaggregat Model DC1411 • Batteriladdar Modell DC1411 • Batterilader Modell DC1411 • Akkulataaja malli DC1411 • Φορτιστής μπαταρίας Μοντέλο DC1411 	
<ul style="list-style-type: none"> • Plastic carrying case • Malette de transport • Transportkoffer • Valigetta portautensile in plastica • Kunststof koffer • Maletín de plástico para el transporte • Maleta de plástica • Transportkuffert • Förvaringsväska av plast • Bæreetui av plast • Muovinen kantolaatikko • Πλαστική θήκη μεταφοράς 	

ENGLISH**EC-DECLARATION OF CONFORMITY**

The undersigned, Yasuhiko Kanzaki, authorized by Makita Corporation, 3-11-8 Sumiyoshi-Cho, Anjo, Aichi, 446 Japan declares that this product

(Serial No. : series production)

manufactured by Makita Corporation in Japan is in compliance with the following standards or standardized documents,

EN50260, EN55014

in accordance with Council Directives, 89/336/EEC and 98/37/EC.

ITALIANO**DICHIARAZIONE DI CONFORMITÀ CON LE NORME DELLA COMUNITÀ EUROPEA**

Il sottoscritto Yasuhiko Kanzaki, con l'autorizzazione della Makita Corporation, 3-11-8 Sumiyoshi-Cho, Anjo, Aichi, 446 Japan, dichiara che questo prodotto

(Numero di serie: Produzione in serie)

fabbricato dalla Makita Corporation in Giappone è conforme alle direttive europee riportate di seguito:

EN50260, EN55014

secondo le direttive del Consiglio 89/336/CEE e 98/37/CE.

FRANÇAISE**DECLARATION DE CONFORMITÉ CE**

Je soussigné, Yasuhiko Kanzaki, mandaté par Makita Corporation, 3-11-8 Sumiyoshi-Cho, Anjo, Aichi, 446 Japan, déclare que ce produit

(No. de série: production en série)

fabriqué par Makita Corporation au Japon, est conformes aux normes ou aux documents normalisés suivants,

EN50260, EN55014

conformément aux Directives du Conseil, 89/336/CEE et 98/37/EG.

NEDERLANDS**EG-VERKLARING VAN CONFORMITEIT**

De ondergetekende, Yasuhiko Kanzaki, gevolmachtigd door Makita Corporation, 3-11-8 Sumiyoshi-Cho, Anjo, Aichi, 446 Japan verklaart dat dit produkt

(Serienr. : serieproductie)

vervaardigd door Makita Corporation in Japan voldoet aan de volgende normen of genormaliseerde documenten,

EN50260, EN55014

in overeenstemming met de richtlijnen van de Raad 89/336/EEC en 98/37/EC.

DEUTSCH**CE-KONFORMITÄTSERKLÄRUNG**

Hiermit erklärt der Unterzeichnete, Yasuhiko Kanzaki, Bevollmächtigter von Makita Corporation, 3-11-8 Sumiyoshi-Cho, Anjo, Aichi, 446 Japan, daß dieses von der Firma Makita Corporation in Japan hergestellte Produkt

(Serien-Nr.: Serienproduktion)

gemäß den Ratsdirektiven 89/336/EWG und 98/37/EG mit den folgenden Normen bzw. Normendokumenten übereinstimmen:

EN50260, EN55014.

ESPAÑOL**DECLARACIÓN DE CONFORMIDAD DE LA CE**

El abajo firmante, Yasuhiko Kanzaki, autorizado por Makita Corporation, 3-11-8 Sumiyoshi-Cho, Anjo, Aichi, 446 Japan, declara que este producto

(Número de serie: producción en serie)

fabricado por Makita Corporation en Japón cumple las siguientes normas o documentos normalizados,

EN50260, EN55014

de acuerdo con las directivas comunitarias, 89/336/EEC y 98/37/CE.

Yasuhiko Kanzaki **CE 94**



Director Amministratore
 Directeur Directeur
 Direktor Director

MAKITA INTERNATIONAL EUROPE LTD.

Michigan Drive, Tongwell, Milton Keynes,
 Bucks MK15 8JD, U.K.

DC - 1

PORTUGUÊS

DECLARAÇÃO DE CONFORMIDADE DA CE

O abaixo assinado, Yasuhiko Kanzaki, autorizado pela Makita Corporation, 3-11-8 Sumiyoshi-Cho, Anjo, Aichi, 446 Japan, declara que este produto
(N. de série: produção em série)
fabricado pela Makita Corporation no Japão obedece às seguintes normas ou documentos normalizados,
EN50260, EN55014
de acordo com as directivas 89/336/CEE e 98/37/CE do Conselho.

NORSK

EU's SAMSVARS-ERKLÆRING

Undertegnede, Yasuhiko Kanzaki, med fullmakt fra Makita Corporation, 3-11-8 Sumiyoshi-Cho, Anjo, Aichi, 446 Japan bekrefter herved at dette produktet
(Serienr. : serieproduksjon)
fabrikert av Makita Corporation, Japan, er i overensstemmelse med følgende standarder eller standardiserte dokumenter:
EN50260, EN55014,
i samsvar med Råds-direktivene, 89/336/EEC og 98/37/EC.

DANSK

EU-DEKLARATION OM KONFORMITET

Undertegnede, Yasuhiko Kanzaki, med fuldmagt fra Makita Corporation, 3-11-8 Sumiyoshi-Cho, Anjo, Aichi, 446 Japan, erklærer hermed, at dette produkt
(Løbenummer: serieproduktion)
fremstillet af Makita Corporation i Japan, er i overensstemmelse med de følgende standarder eller normsættende dokumenter,
EN50260, EN55014
i overensstemmelse med Rådets Direktiver 89/336/EEC og 98/37/EC.

SUOMI

VAKUUTUS EC-VASTAAVUDESTA

Makita Corporation, 3-11-8 Sumiyoshi-Cho, Anjo, Aichi, 446 Japan valtuuttamana allekirjoittanut, Yasuhiko Kanzaki, vakuuttaa että tämä tuote
(Sarja nro : sarjan tuotantoa)
valmistanut Makita Corporation Japanissa vastaa seuraavia standardeja tai standardoituja asiakirjoja
EN50260, EN55014
neuvoston direktiivien 89/336/EEC ja 98/37/EC mukaisesti.

SVENSKA

EG-DEKLARATION OM ÖVERENSSTÄMMELSE

Undertecknad, Yasuhiko Kanzaki, auktoriserad av Makita Corporation, 3-11-8 Sumiyoshi-Cho, Anjo, Aichi, 446 Japan deklarerar att denna produkt
(serienummer: serieproduktion)
tillverkad av Makita Corporation i Japan, uppfyller kraven i följande standard eller standardiserade dokument,
EN50260, EN55014
i enlighet med EG-direktiven 89/336/EEC och 98/37/EC.

ΕΛΛΗΝΙΚΑ

ΔΗΛΩΣΗ ΣΥΜΜΟΡΦΩΣΗΣ ΕΚ

Ο υπογράφων, Yasuhiko Kanzaki, εξουσιοδοτημένος από την εταιρεία Makita Corporation, 3-11-8 Sumiyoshi-Cho, Anjo, Aichi, 446 Japan, δηλώνει ότι αυτό το προϊόν
(Αύξων Αρ.: παραγωγή σειράς)
κατασκευασμένο από την Εταιρεία Makita στην Ιαπωνία, βρίσκεται σε συμφωνία με τα ακόλουθα πρότυπα ή τυποποιημένα έγγραφα,
EN50260, EN55014,
σύμφωνα με τις Οδηγίες του Συμβουλίου, 89/336/EEC και 98/37/KE.

Yasuhiko Kanzaki CE 94

Director Direktor
Direktør Johtaja
Direktör Διευθυντής

MAKITA INTERNATIONAL EUROPE LTD.

Michigan Drive, Tongwell, Milton Keynes,
Bucks MK15 8JD, U.K.

DC - 1

ENGLISH**EC-DECLARATION OF CONFORMITY**

The undersigned, Yasuhiko Kanzaki, authorized by Kao Lung Tamura Electronics Co., Ltd. No. 4 Industry 1st Street, Ping Tung Industry District Chiao Nan Li, Ping Tung City, Taiwan declares that this battery charger (Serial No. : series production)

manufactured by Kao Lung Tamura Electronics Co., Ltd. in Taiwan is in compliance with the following standards or standardized documents,

EN60335, EN55014, EN61000*

in accordance with Council Directives, 73/23/EEC and 89/336/EEC.

*from 1st Jan. 2001

FRANÇAISE**DÉCLARATION DE CONFORMITÉ CE**

Je soussigné, Yasuhiko Kanzaki, mandaté par Kao Lung Tamura Electronics Co., Ltd. No. 4 Industry 1st Street, Ping Tung Industry District Chiao Nan Li, Ping Tung City, Taiwan, déclare que ce chargeur de batterie (No. de série: production en série)

fabriqué par Kao Lung Tamura Electronics Co., Ltd. au Taiwan, est conformes aux normes ou aux documents normalisés suivants,

EN60335, EN55014, EN61000*

conformément aux Directives du Conseil, 73/23/CEE et 89/336/CEE.

*(Le) 1^{er} janvier 2001

DEUTSCH**CE-KONFORMITÄTSERLÄRUNG**

Hiermit erklärt der Unterzeichnete, Yasuhiko Kanzaki, Bevollmächtigter von Kao Lung Tamura Electronics Co., Ltd. No. 4 Industry 1st Street, Ping Tung Industry District Chiao Nan Li, Ping Tung City, Taiwan, daß dieses von der Firma Kao Lung Tamura Electronics Co., Ltd. in Taiwan hergestellte Ladegerät

(Serien-Nr.: Serienproduktion)

gemäß den Ratsdirektiven 73/23/EWG und 89/336/EWG mit den folgenden Normen bzw. Normendokumenten übereinstimmen:

EN60335, EN55014, EN61000*.

*1. Januar 2001

Yasuhiko Kanzaki **CE 94**



Director Amministratore
Directeur Directeur
Direktor Director

MAKITA INTERNATIONAL EUROPE LTD.

Michigan Drive, Tongwell, Milton Keynes,
Bucks MK15 8JD, U.K.

ITALIANO**DICHIARAZIONE DI CONFORMITÀ CON LE NORME DELLA COMUNITÀ EUROPEA**

Il sottoscritto Yasuhiko Kanzaki, con l'autorizzazione della Kao Lung Tamura Electronics Co., Ltd. No. 4 Industry 1st Street, Ping Tung Industry District Chiao Nan Li, Ping Tung City, Taiwan, dichiara che questo caricabatteria

(Numero di serie: Produzione in serie) fabbricato dalla Kao Lung Tamura Electronics Co., Ltd. in Taiwan è conforme alle direttive europee riportate di seguito:

EN60335, EN55014, EN61000* secondo le direttive del Consiglio 73/23/CEE e 89/336/CEE.

*1 gennaio 2001

NEDERLANDS**EG-VERKLARING VAN CONFORMITEIT**

De ondergetekende, Yasuhiko Kanzaki, gevolmachtigd door Kao Lung Tamura Electronics Co., Ltd. No. 4 Industry 1st Street, Ping Tung Industry District Chiao Nan Li, Ping Tung City, Taiwan verklaart dat dit accu-oplader

(Serienr. : serieproductie)

vervaardigd door Kao Lung Tamura Electronics Co., Ltd. in Taiwan voldoet aan de volgende normen of genormaliseerde documenten,

EN60335, EN55014, EN61000* in overeenstemming met de richtlijnen van de Raad 73/23/EEC en 89/336/EEC.

*1 januari, 2001

ESPAÑOL**DECLARACIÓN DE CONFORMIDAD DE LA CE**

El abajo firmante, Yasuhiko Kanzaki, autorizado por Kao Lung Tamura Electronics Co., Ltd. No. 4 Industry 1st Street, Ping Tung Industry District Chiao Nan Li, Ping Tung City, Taiwan, declara que este cargador de baterías

(Número de serie: producción en serie)

fabricado por Kao Lung Tamura Electronics Co., Ltd. en Taiwan cumple las siguientes normas o documentos normalizados,

EN60335, EN55014, EN61000* de acuerdo con las directivas comunitarias, 73/23/EEC y 89/336/EEC.

*1 de enero de 2001

SDC - 2TW

PORTUGUÊS**DECLARAÇÃO DE CONFORMIDADE DA CE**

O abaixo assinado, Yasuhiko Kanzaki, autorizado pela Kao Lung Tamura Electronics Co., Ltd. No. 4 Industry 1st Street, Ping Tung Industry District Chiao Nan Li, Ping Tung City, Taiwan, declara que este carregador de bateria

(N. de série: produção em série)

fabricado pela Kao Lung Tamura Electronics Co., Ltd. no Taiwan obedece às seguintes normas ou documentos normalizados,

EN60335, EN55014, EN61000*

de acordo com as directivas 73/23/CEE e 89/336/CEE do Conselho.

*1 de Janeiro de 2001

DANSK**EU-DEKLARATION OM KONFORMITET**

Undertegnede, Yasuhiko Kanzaki, med fuldmagt fra Kao Lung Tamura Electronics Co., Ltd. No. 4 Industry 1st Street, Ping Tung Industry District Chiao Nan Li, Ping Tung City, Taiwan, erklærer hermed, at dette batteriopladeren

(Løbenummer: serieproduktion)

fremstillet af Kao Lung Tamura Electronics Co., Ltd. i Taiwan, er i overensstemmelse med de følgende standarder eller normsættende dokumenter,

EN60335, EN55014, EN61000*

i overensstemmelse med Rådets Direktiver 73/23/EEC og 89/336/EEC.

*1. January, 2001

SVENSKA**EG-DEKLARATION OM ÖVERENSSTÄMMELSE**

Undertecknad, Yasuhiko Kanzaki, auktoriserad av Kao Lung Tamura Electronics Co., Ltd. No. 4 Industry 1st Street, Ping Tung Industry District Chiao Nan Li, Ping Tung City, Taiwan deklarerar att denna batteriladdaren (serienummer: serieproduktion)

tillverkad av Kao Lung Tamura Electronics Co., Ltd. i Taiwan, uppfyller kraven i följande standard eller standardiserade dokument,

EN60335, EN55014, EN61000*

i enlighet med EG-direktiven 73/23/EEC och 89/336/EEC.

*1 januari 2001

Yasuhiko Kanzaki

CE 94



Director Direktor
Direktør Johtaja
Direktör Διευθυντής

MAKITA INTERNATIONAL EUROPE LTD.

Michigan Drive, Tongwell, Milton Keynes,
Bucks MK15 8JD, U.K.

NORSK**EU's SAMSVARS-ERKLÆRING**

Undertegnede, Yasuhiko Kanzaki, med fullmakt fra Kao Lung Tamura Electronics Co., Ltd. No. 4 Industry 1st Street, Ping Tung Industry District Chiao Nan Li, Ping Tung City, Taiwan bekrefter herved at dette batterilader (Serienr. : serieproduksjon)

fabrikeret av Kao Lung Tamura Electronics Co., Ltd., Taiwan, er i overensstemmelse med følgende standarder eller standardiserte dokumenter:

EN60335, EN55014, EN61000*,

i samsvar med Råds-direktivene, 73/23/EEC og 89/336/EEC.

*1. januar 2001

SUOMI**VAKUUTUS EC-VASTAAVUDESTA**

Kao Lung Tamura Electronics Co., Ltd. No. 4 Industry 1st Street, Ping Tung Industry District Chiao Nan Li, Ping Tung City, Taiwan valtuuttamana allekirjoittanut, Yasuhiko Kanzaki, vakuuttaa että tämä akkulaturi (Sarja nro : sarjan tuotantoa)

valmistanut Kao Lung Tamura Electronics Co., Ltd. in Taiwan vastaa seuraavia standardeja tai stardardoituja asiakirjoja

EN60335, EN55014, EN61000*

neuvoston direktiivien 73/23/EEC ja 89/336/EEC mukaisesti.

*1. tammikuuta 2001

ΕΛΛΗΝΙΚΑ**ΔΗΛΩΣΗ ΣΥΜΜΟΡΦΩΣΗΣ ΕΚ**

Ο υπογράφων, Yasuhiko Kanzaki, εξουσιοδοτημένος από την εταιρεία Kao Lung Tamura Electronics Co., Ltd. No. 4 Industry 1st Street, Ping Tung Industry District Chiao Nan Li, Ping Tung City, Taiwan, δηλώνει ότι αυτό το φορτιστής μπαταρίας

(Αύξων Αρ.: παραγωγή σειράς)

κατασκευασμένο από την Εταιρεία Kao Lung Tamura Electronics Co., Ltd. στην Taiwan, βρίσκεται σε συμφωνία με τα ακόλουθα πρότυπα ή τυποποιημένα έγγραφα,

EN60335, EN55014, EN61000*,

σύμφωνα με τις Οδηγίες του Συμβουλίου, 73/23/EEC και 89/336/EEC.

*1ης Ιανουαρίου 2001

ENGLISH

Noise And Vibration Of Model 6940D

The typical A-weighted noise levels are

sound pressure level: 90 dB (A)

sound power level: 103 dB (A)

– Wear ear protection. –

The typical weighted root mean square acceleration value is 6 m/s².

FRANÇAISE

Bruit et vibrations du modèle 6940D

Les niveaux de bruit pondérés A types sont:

niveau de pression sonore: 90 dB (A)

niveau de puissance du son: 103 dB (A)

– Porter des protecteurs anti-bruit. –

L'accélération pondérée est de 6 m/s².

DEUTSCH

Geräusch- und Vibrationsentwicklung des Modells 6940D

Die typischen A-bewerteten Geräuschpegel betragen:

Schalldruckpegel: 90 dB (A)

Schalleistungspegel: 103 dB (A)

– Gehörschutz tragen. –

Der gewichtete Effektivwert der Beschleunigung beträgt 6 m/s².

ITALIANO

Rumore e vibrazioni del modello 6940D

I livelli del rumore pesati secondo la curva A sono:

Livello pressione sonora: 90 dB (A)

Livello potenza sonora: 103 dB (A)

– Indossare i paraorecchi. –

Il valore quadratico medio di accelerazione è di 6 m/s².

NEDERLANDS

Geluidsniveau en trilling van het model 6940D

De typische A-gewogen geluidsniveau's zijn

geluidsdruk-niveau: 90 dB (A)

geluidsenergie-niveau: 103 dB (A)

– Draag oorbeschermers. –

De typische gewogen effectieve versnellingswaarde is 6 m/s².

ESPAÑOL

Ruido y vibración del modelo 6940D

Los niveles típicos de ruido ponderados A son

presión sonora: 90 dB (A)

nivel de potencia sonora: 103 dB (A)

– Póngase protectores en los oídos. –

El valor ponderado de la aceleración 6 m/s².

PORTUGUÊS

Ruído e Vibração do Modelo 6940D

Os níveis normais de ruído A são

nível de pressão de som: 90 dB (A)

nível do som: 103 dB (A)

– Utilize protectores para os ouvidos –

O valor médio da aceleração é 6 m/s².

DANSK

Lyd og vibration fra model 6940D

De typiske A-vægtede lydnlvæauer er

lydtryksniveau: 90 dB (A)

lydeffektniveau: 103 dB (A)

– Bær høreværn. –

Den vægtede effektive accelerationsværdi er 6 m/s².

SVENSKA

Buller och vibration hos modell 6940D

De typiska A-vägda bullernivåerna är

ljudtrycksnivå: 90 dB (A)

lydeffektnivå: 103 dB (A)

– Använd hörselskydd –

Det typiskt vägda effektivvärdet för acceleration är 6 m/s².

NORSK

Støy og vibrasjon fra modell 6940D

De vanlige A-belastede støynivå er

lydtrykksnivå: 90 dB (A)

lydstyrkenivå: 103 dB (A)

– Benytt hørselvern –

Den vanlig belastede effektiv-verdi for akselerasjon er 6 m/s².

SUOMI

Mallin melutaso ja värinä 6940D

Typilliset A-painotetut melutasot ovat

äännpainetaso: 90 dB (A)

äänien tehotaso: 103 dB (A)

– Käytä kuulosuojaimia. –

Typillinen kihtyvyyden painotettu tehollisarvo on 6 m/s².

ΕΛΛΗΝΙΚΑ

Θόρυβος Και Κραδασμός του μοντέλου 6940D

Οι τυπικές Α-μετρούμενες εντάσεις ήχου είναι

πίεση ήχου: 90 dB (A)

δύναμη του ήχου: 103 dB (A)

– Φοράτε ωτοασπίδες. –

Η τυπική αξία της μετρούμενης ρίζας του μέσου τετραγώνου της επιτάχυνσης είναι 6 m/s².

Makita Corporation

Anjo, Aichi, Japan

Made in Japan

883899A993