

GB	Portable Drill Press	Instruction manual
F	Perceuse à colonne portative	Manuel d'instructions
D	Tragbare Standbohrmaschine	Betriebsanleitung
I	Trapano verticale portatile	Istruzioni per l'uso
NL	Draagbare boorpers	Gebruiksaanwijzing
E	Taladro de columna portátil	Manual de instrucciones
P	Furadora portátil	Manual de instruções
DK	Transportabelt trykbor	Brugsanvisning
S	Portabelt borrhstativ	Bruksanvisning
N	Bærbart drillstativ	Bruksanvisning
SF	Kannettava pylväsporakone	Käyttöohje
GR	Δράπανο μπαταρίας	Οδηγίες χρήσης

6305W

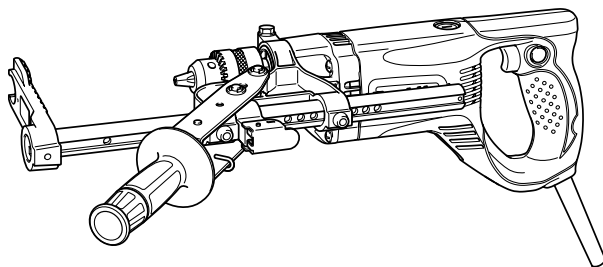

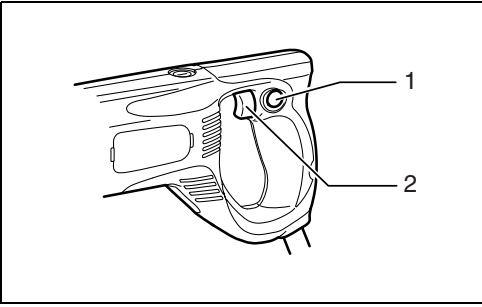

1

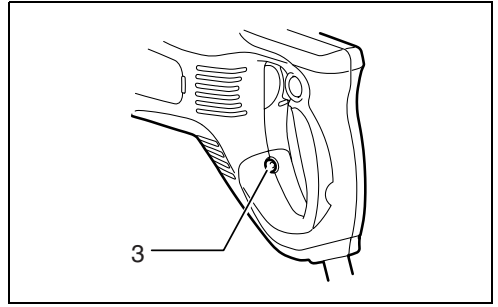

2

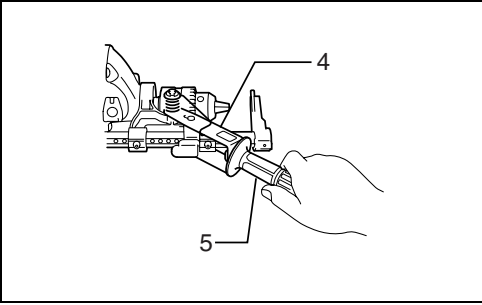

3

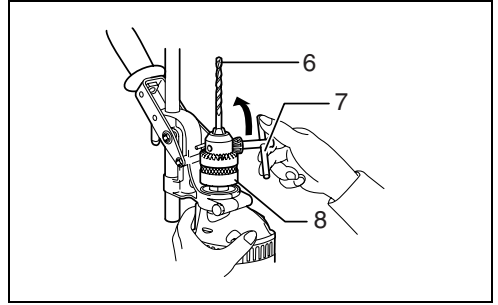

4

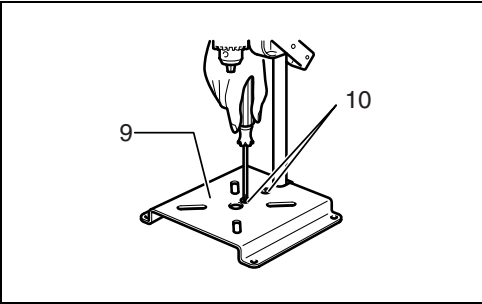

5

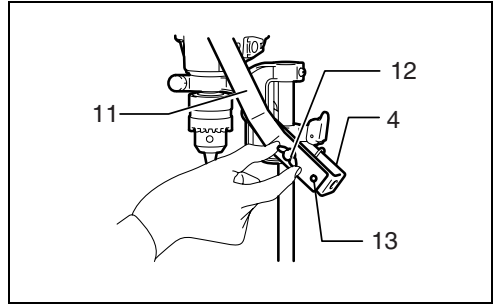

6

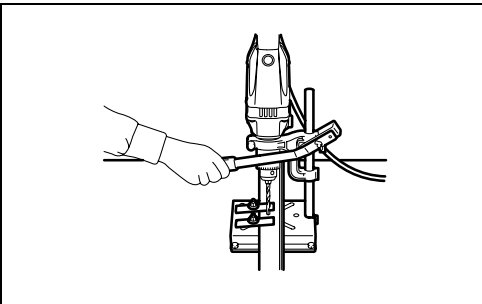

7

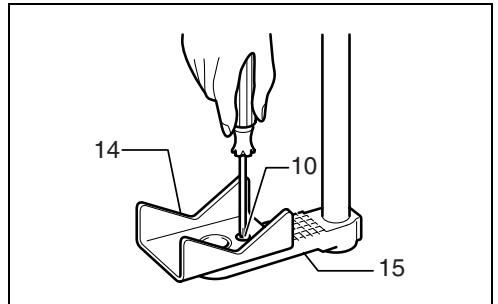

8

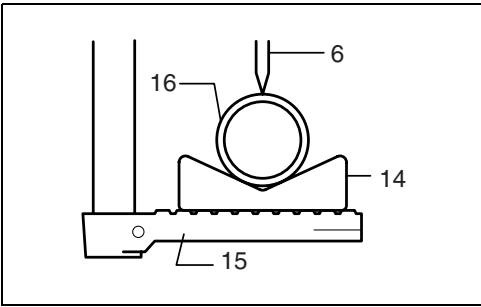

9

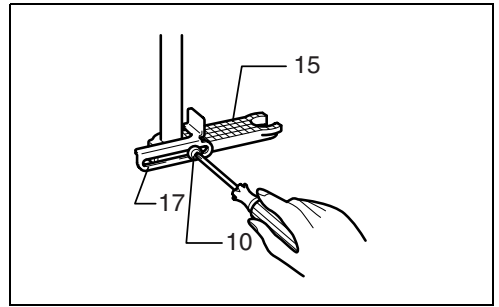

10

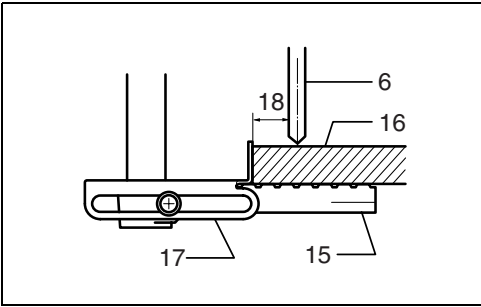

11

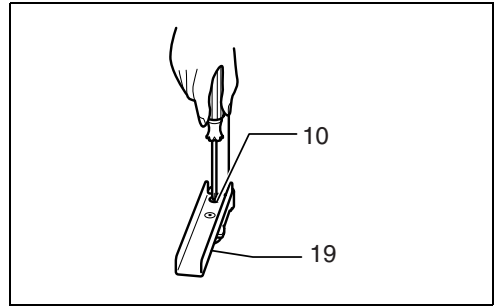

12

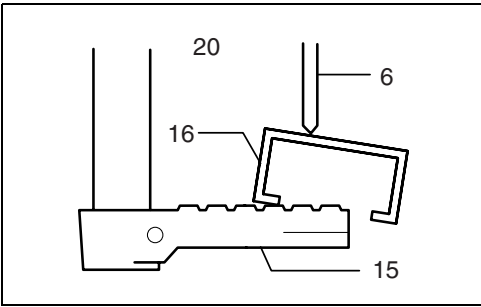

13

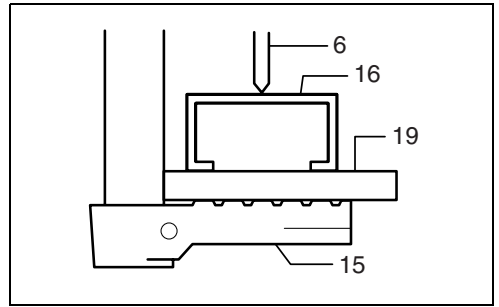

14

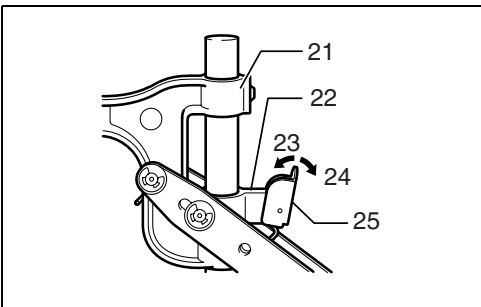

15

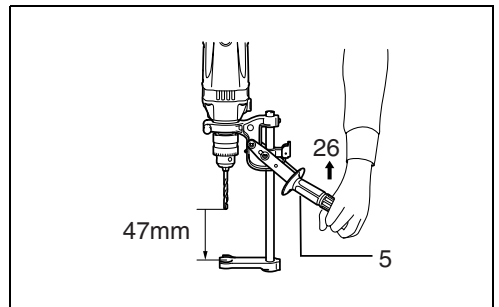

16

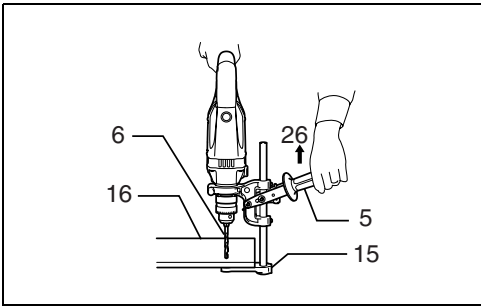

17

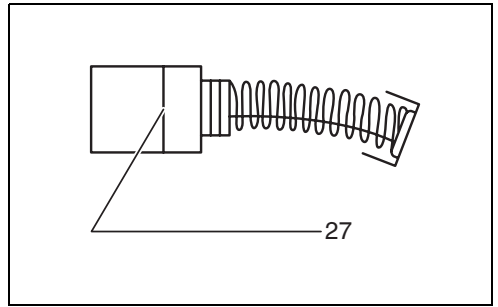

18

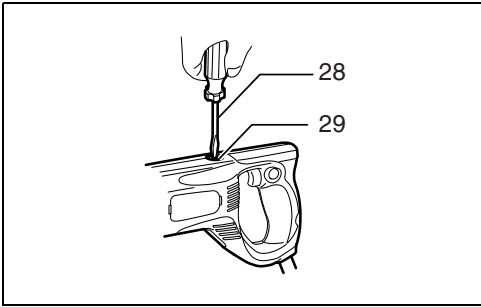

19

ENGLISH

Explanation of general view

1. Lock button	11. Lever	21. Drill holder
2. Switch trigger	12. Bolt	22. Clamper
3. Indicator lamp	13. Protrusion of arm	23. Push
4. Arm	14. V base	24. Pull
5. Grip	15. Shoe	25. Clamp lever
6. Bit	16. Workpiece	26. Pull upward
7. Chuck key	17. Stopper	27. Limit mark
8. Chuck	18. Constant distance	28. Screwdriver
9. Stand base	19. Sub shoe	29. Brush holder cap
10. Screw	20. Unstable workpiece	

SPECIFICATIONS

Model		6305W
Capacities	Steel	13 mm
No load speed (min ⁻¹)		1,300
Max. drill feed		47 mm
Effective drill slide length		195 mm
Arm spacing		80 mm
Net weight		4.9 kg
Safety class		II / I

- Due to our continuing program of research and development, the specifications herein are subject to change without notice.
- Note: Specifications may differ from country to country.

Symbols

END201-2

The following show the symbols used for the equipment. Be sure that you understand their meaning before use.



..... Read instruction manual.



..... DOUBLE INSULATION

Intended use

The tool is intended for drilling in metal.

Power supply

The tool should be connected only to a power supply of the same voltage as indicated on the nameplate, and can only be operated on single-phase AC supply. They are double-insulated in accordance with European Standard and can, therefore, also be used from sockets without earth wire.

SPECIFIC SAFETY RULES

GEB001-2

DO NOT let comfort or familiarity with product (gained from repeated use) replace strict adherence to drill safety rules. If you use this power tool unsafely or incorrectly, you can suffer serious personal injury.

- 1. Use auxiliary handles supplied with the tool.** Loss of control can cause personal injury.
- 2. Hold power tools by insulated gripping surfaces when performing an operation where the cutting tool may contact hidden wiring or its own cord.** Contact with a "live" wire will make exposed metal parts of the tool "live" and shock the operator.
- 3. Always be sure you have a firm footing.** Be sure no one is below when using the tool in high locations.
- 4. Hold the tool firmly.**
- 5. Keep hands away from rotating parts.**
- 6. Do not leave the tool running. Operate the tool only when hand-held.**
- 7. Do not touch the drill bit or the workpiece immediately after operation; they may be extremely hot and could burn your skin.**
- 8. Some material contains chemicals which may be toxic. Take caution to prevent dust inhalation and skin contact. Follow material supplier safety data.**

SAVE THESE INSTRUCTIONS

WARNING:

MISUSE or failure to follow the safety rules stated in this instruction manual may cause serious personal injury.

FUNCTIONAL DESCRIPTION

CAUTION:

- Always be sure that the tool is switched off and unplugged before adjusting or checking function on the tool.

Switch action (Fig. 1)

CAUTION:

- Before plugging in the tool, always check to see that the switch trigger actuates properly and returns to the "OFF" position when released.

To start the tool, simply pull the switch trigger. Release the switch trigger to stop.

For continuous operation, pull the switch trigger and then push in the lock button.

To stop the tool from the locked position, pull the switch trigger fully, then release it.

Indicator lamp (Fig. 2)

The green power-ON indicator lamp lights up when the tool is plugged to the mains. If the indicator lamp is lit but the tool does not start even if the tool is switched ON, the carbon brushes may be worn out, or the motor or the switch may be defective. If the indicator lamp does not light up, the mains cord or the indicator lamp may be defective. When the mains cord is defective, the tool neither starts nor lights the indicator lamp. When the indicator lamp is defective, the tool starts without the indicator lamp lighting up.

ASSEMBLY

CAUTION:

- Always be sure that the tool is switched off and unplugged before carrying out any work on the tool.

Installing grip (Fig. 3)

Install the grip securely on the arm provided in a box with the tool.

Installing or removing drill bit (Fig. 4)

To install the bit, place it in the chuck as far as it will go. Tighten the chuck by hand. Place the chuck key in each of the three holes and tighten clockwise. Be sure to tighten all three chuck holes evenly.

To remove the bit, turn the chuck key counterclockwise in just one hole, then loosen the chuck by hand.

After using the chuck key, be sure to return to the original position.

Drill stand

CAUTION:

- Raise the drill fully when installing the drill stand.

Stand base - - - screw M6 x 14 to be used

Lever - - - bolt M6 x 10 to be used

Remove the secured stand base from the steel carrying case and fix it on the shoe with two screws. (Fig. 5)

CAUTION:

- Remove the grip from the tool when using with the drill stand.

To install the lever on the arm, use two holes in the lever. Fit the hole in the top of the lever to the protrusion of arm and secure it with the bolt in another hole.

Secure the tool to the table or stable and level surface.

(Fig. 6)

Secure and lock the workpiece to avoid its rotation using spindled holes provided in the base. (Fig. 7)

V base - - - Screw M6 x 16 to be used

(Fig. 8 & 9)

V base allows a drill bit to be held perpendicular to workpiece when drilling the workpiece with round section such as steel pipe and the like.

Secure V base with screw provided in a box with the tool.

Stopper - - - screw M 5 x 16 and washer 5 to be used (Fig. 10 & 11)

The stopper allows operator to drill a hole with the constant distance away from the workpiece end.

Secure the stopper with screw and washer provided in a box with the tool.

Sub shoe - - - screw M 6 x 16 to be used (Fig. 12 - 14)

Use the sub shoe when the workpiece is unstable as shown in the figures.

Secure the sub shoe on the shoe with screws (2 pcs.) provided in a box with the tool.

OPERATION

Positioning the clamper

Determine the clamper position considering the position of the drill bit tip and the shoe according to the thickness of workpiece.

To change the position of the clamper, first push or pull the clamping lever and then move the lever to the desired position. After changing, return the clamping lever to the original position. (Fig. 15)

CAUTION:

- When changing the position of the clamper, be sure to hold the arm before operating the clamping lever. With the arm held, push or pull the clamping lever so that the arm does not unintentionally move.

NOTE:

- After the clamper is secured, the maximum travel of the drill holder is 47 mm by pulling the grip upward. (Fig. 16)

Positioning the drilling hole (Fig. 17)

Mark a sign lightly as a position of drilling a hole into the workpiece by placing the drill bit tip on the surface of workpiece so that it is located between the drill bit and the shoe.

CAUTION:

- At this time, place the workpiece so that the shoe contacts as great part of surface of the workpiece as possible.

Drilling operation

This tool is intended for drilling in metal.

Apply machine oil when drilling.

After determining the position of a hole, turn on the tool and start drilling by pulling the grip upward.

CAUTION:

- Press the grip lightly and softly so that the number of drill bit rotation is not lessened.
- Hold the tool firmly so that the drill bit is perpendicular to the workpiece.
- There is a tremendous twisting force exerted on the tool/bit at the time of hole breakthrough. Reduce your force applied on the grip by pulling it more lightly and exert care when the bit begins to break through the workpiece.

MAINTENANCE**CAUTION:**

- Always be sure that the tool is switched off and unplugged before attempting to perform inspection or maintenance.

Replacing carbon brushes

Remove and check the carbon brushes regularly. Replace when they wear down to the limit mark. Keep the carbon brushes clean and free to slip in the holders. Both carbon brushes should be replaced at the same time. Use only identical carbon brushes. (Fig. 18)

Use a screwdriver to remove the brush holder caps. Take out the worn carbon brushes, insert the new ones and secure the brush holder caps. (Fig. 19)

To maintain product SAFETY and RELIABILITY, repairs, any other maintenance or adjustment should be performed by Makita Authorized Service Centers, always using Makita replacement parts.

ACCESSORIES**CAUTION:**

- These accessories or attachments are recommended for use with your Makita tool specified in this manual. The use of any other accessories or attachments might present a risk of injury to persons. Only use accessory or attachment for its stated purpose.

If you need any assistance for more details regarding these accessories, ask your local Makita Service Center.

- Drill bits
- Chuck key
- Grip assembly
- Borer attachment
- Lever
- Stand base

Descriptif

- | | | |
|---------------------------|---------------------------------|------------------------------|
| 1. Bouton de verrouillage | 11. Levier | 21. Support de perceuse |
| 2. Gâchette | 12. Boulon | 22. Dispositif de serrage |
| 3. Voyant | 13. Dépassement du bras | 23. Pousser |
| 4. Bras | 14. Base en V | 24. Tirer |
| 5. Poignée | 15. Sabot | 25. Levier de serrage |
| 6. Embout | 16. Pièce à travailler | 26. Tirer vers le haut |
| 7. Clé de mandrin | 17. Butée | 27. Marque de limite |
| 8. Mandrin | 18. Cale d'écartement | 28. Tournevis |
| 9. Base du support | 19. Sabot inférieur | 29. Bouchon de porte-charbon |
| 10. Vis | 20. Pièce à travailler instable | |

SPÉCIFICATIONS

Modèle		6305W
Capacités	Acier	13 mm
Vitesse à vide (min ⁻¹)		1 300
Vitesse max. du foret		47 mm
Longueur de glissement effective du foret		195 mm
Espacement du bras		80 mm
Poids net		4,9 kg
Niveau de sécurité		II / I

- Étant donné l'évolution constante de notre programme de recherche et de développement, les spécifications contenues dans ce manuel sont sujettes à modification sans préavis.
- Note : Les spécifications peuvent varier d'un pays à l'autre.

Symboles

END201-2

Les symboles utilisés pour l'appareil sont indiqués ci-dessous.

Assurez-vous d'avoir bien compris leur signification avant d'utiliser l'outil.



..... Reportez-vous au manuel d'instructions.



..... DOUBLE ISOLATION

Utilisations

Cet outil est destiné au perçage du métal.

Alimentation

L'outil ne devra être raccordé qu'à une alimentation de la même tension que celle qui figure sur la plaque signalétique, et il ne pourra fonctionner que sur un courant secteur monophasé. Réalisé avec une double isolation, il est conforme à la réglementation européenne et peut de ce fait être alimenté sans mise à la terre.

CONSIGNES DE SÉCURITÉ SPÉCIFIQUES

GEB001-2

NE vous laissez PAS tromper (au fil d'une utilisation répétée) par un sentiment d'aisance et de familiarité avec le produit, en négligeant le respect rigoureux des consignes de sécurité qui accompagnent la perceuse. Si vous n'utilisez pas cet outil électrique de façon sûre ou adéquate, vous courez un risque de blessure grave.

- Utilisez les poignées auxiliaires fournies avec l'outil. La perte de maîtrise comporte un risque de blessure.
- Saisissez les outils électriques par leurs surfaces de poigne isolées lorsque vous effectuez une opération au cours de laquelle l'outil tranchant peut entrer en contact avec des fils cachés ou avec son propre cordon d'alimentation. Le contact avec un fil sous tension mettra les parties métalliques exposées de l'outil sous tension, causant ainsi un choc électrique chez l'utilisateur.
- Assurez-vous toujours d'une bonne position d'équilibre.
Assurez-vous que personne ne se trouve dessous lorsque vous utilisez l'outil en position élevée.
- Tenez l'outil fermement.
- Gardez les mains éloignées des pièces en rotation.
- N'abandonnez pas l'outil alors qu'il tourne. Ne faites fonctionner l'outil qu'une fois que vous l'avez bien en main.

7. **Ne touchez ni le foret ni la pièce immédiatement après la coupe ; ils risquent d'être extrêmement chauds et de vous brûler la peau.**
8. **Certains matériaux contiennent des produits chimiques qui peuvent être toxiques. Prenez les précautions nécessaires pour ne pas inhaler les poussières qu'ils dégagent et pour éviter tout contact avec la peau. Conformez-vous aux consignes de sécurité du fabricant du matériau.**

CONSERVEZ CES INSTRUCTIONS

AVERTISSEMENT :

LA MAUVAISE UTILISATION de l'outil ou l'ignorance des consignes de sécurité du présent manuel d'instructions peuvent entraîner une grave blessure.

DESCRIPTION DU FONCTIONNEMENT

ATTENTION :

- Assurez-vous toujours que l'outil est hors tension et débranché avant de l'ajuster ou de vérifier son fonctionnement.

Interrupteur (Fig. 1)

ATTENTION :

- Avant de brancher l'outil, vérifiez toujours que la gâchette fonctionne correctement et revient en position d'arrêt (« OFF ») lorsqu'elle est libérée.

Pour mettre l'outil en marche, appuyez simplement sur la gâchette. Pour l'arrêter, relâchez la gâchette.

Pour un fonctionnement continu, appuyez sur la gâchette puis enfoncez le bouton de verrouillage.

Pour arrêter l'outil alors qu'il est en position verrouillée, appuyez à fond sur la gâchette puis relâchez-la.

Voyant (Fig. 2)

Le voyant vert de mise sous tension s'allume lorsque l'outil est branché sur une prise de courant. Si le voyant est allumé mais que l'outil ne démarre pas même si vous activez la gâchette, il se peut que les charbons soient usés ou que le moteur ou la gâchette soit défectueux. Si le voyant ne s'allume pas, il se peut que le cordon d'alimentation ou le voyant lui-même soit défectueux. Lorsque le cordon d'alimentation est défectueux, l'outil ne démarre pas et le voyant ne s'allume pas. Lorsque le voyant est défectueux, l'outil démarre mais le voyant ne s'allume pas.

ASSEMBLAGE

ATTENTION :

- Avant d'effectuer toute intervention sur l'outil, assurez-vous toujours qu'il est hors tension et débranché.

Installation de la poignée (Fig. 3)

Installez solidement la poignée sur le bras fourni dans la boîte de l'outil.

Installation ou retrait du foret (Fig. 4)

Pour poser le trépan/foret, insérez-le à fond dans le mandrin. Serrez le mandrin manuellement. Placez la clé de mandrin dans chacun des trois orifices et serrez dans le sens des aiguilles d'une montre. Il faut serrer les trois orifices de mandrin de manière égale.

Pour enlever le trépan/foret, tournez la clé de mandrin dans le sens inverse des aiguilles dans un seul des orifices, puis desserrez le mandrin avec la main.

Après avoir utilisé la clé de mandrin, remettez-la sans faute à sa position initiale.

Support de foret

ATTENTION :

- Relevez entièrement le foret avant d'installer le support de foret.

Base du support - - - utilisez des vis M6 x 14

Lever - - - utilisez des boulons M6 x 10

Retirez la base du support serrée du coffret de transport en métal et fixez-la sur le sabot à l'aide de deux vis.

(Fig. 5)

ATTENTION :

- Retirez la poignée de l'outil lorsque vous utilisez le support de foret.

Pour installer le levier sur le bras, utilisez les deux trous situés sur le levier. Ajustez le trou situé en haut du levier sur le dépassement du bras et fixez le levier en insérant le boulon dans un autre trou.

Fixez l'outil sur l'établi ou sur une surface stable et plane.

(Fig. 6)

Fixez et verrouillez la pièce à travailler afin d'éviter qu'elle ne pivote à l'aide des trous taraudés présents sur la base.

(Fig. 7)

Base en V - - - utilisez des vis M6 x 16

(Fig. 8 et 9)

La base en V permet de maintenir le foret perpendiculairement à la pièce à travailler lors du perçage de pièces comportant une section ronde (tuyau en acier, par exemple).

Fixez la base en V à l'aide des vis fournis dans la boîte de l'outil.

Butée - - - utilisez des vis M 5 x 16 et une rondelle 5 (Fig. 10 et 11)

La butée permet à l'opérateur de percer un trou en conservant une distance constante par rapport à l'extrémité de la pièce à travailler.

Fixez la butée à l'aide de la vis et de la rondelle fournies dans la boîte de l'outil.

Sabot inférieur - - - utilisez des vis M6 x 16 (Fig. 12 et 14)

Utilisez le sabot inférieur lorsque la pièce à travailler est instable (cf. figures).

Fixez le sabot inférieur sur le sabot à l'aide des deux vis fournies dans la boîte de l'outil.

UTILISATION

Mise en place du dispositif de serrage

Déterminez la position du dispositif de serrage en tenant compte de la position de l'extrémité du foret et du sabot qui dépend de l'épaisseur de la pièce à travailler.

Pour modifier la position du dispositif de serrage, poussez ou tirez le levier de serrage, puis déplacez le levier vers la position désirée. Une fois la modification effectuée, replacez le levier de serrage dans sa position initiale.

(Fig. 15)

ATTENTION :

- Lorsque vous modifiez la position du dispositif de serrage, veillez à tenir le bras avant d'actionner le levier de serrage. Tout en tenant le bras, poussez ou tirez le levier de serrage afin d'empêcher le bras de bouger accidentellement.

NOTE :

- Une fois le dispositif de serrage verrouillé, le déplacement maximum du support de perceuse est de 47 mm en tirant la poignée vers le haut. (Fig. 16)

Mise en place du trou de perçage (Fig. 17)

Tracez un repère sur la pièce à travailler à l'endroit où vous souhaitez percer un trou. Pour ce faire, placez l'extrémité du foret à la surface de la pièce à travailler de manière à ce qu'elle se trouve entre le foret et le sabot.

ATTENTION :

- Positionnez alors la pièce à travailler de manière à ce que le sabot soit le plus en contact possible avec la surface de la pièce à travailler.

Perçage

Cet outil est destiné au perçage du métal.

Application d'huile machine pendant le perçage

Après avoir déterminé la position d'un trou, mettez l'outil sous tension et commencez à percer en tirant la poignée vers le haut.

ATTENTION :

- Appuyez légèrement et doucement sur la poignée de sorte que le nombre de rotations du foret ne soit pas diminué.
- Maintenez l'outil fermement de manière à ce que le foret reste perpendiculaire à la pièce à travailler.
- Une force énorme s'exerce sur l'outil et le foret lorsque ce dernier sort par la face opposée de la pièce. Réduisez la force que vous appliquez sur la poignée en tirant plus légèrement et faites très attention lorsque le foret commence à sortir par la face opposée de la pièce à travailler.

MAINTENANCE

ATTENTION :

- Assurez-vous toujours que l'outil est hors tension et débranché avant d'y effectuer tout travail d'inspection ou de maintenance.

Remplacement des charbons

Retirez et vérifiez les charbons régulièrement.

Remplacez-les lorsqu'ils atteignent la marque de limite. Gardez les charbons propres et libres de glisser dans les porte-charbons. Il faut remplacer les deux charbons en même temps. Utilisez uniquement des charbons identiques. (Fig. 18)

Retirez les bouchons de porte-charbon à l'aide d'un tournevis. Enlevez les charbons usés, insérez les neufs et remettez en place les bouchons. (Fig. 19)

Pour assurer la SÉCURITÉ et la FIABILITÉ du produit, toute réparation et tout travail d'entretien ou de réglage doivent être effectués par un Centre de service après-vente agréé Makita, avec des pièces de rechange Makita.

ACCESSOIRES

ATTENTION :

- Ces accessoires ou pièces complémentaires sont recommandés pour l'utilisation avec l'outil Makita spécifié dans ce manuel. L'utilisation de tout autre accessoire ou pièce supplémentaire peut comporter un risque de blessure. Utilisez uniquement l'accessoire ou la pièce supplémentaire dans le but spécifié.

Si vous désirez obtenir plus de détails concernant ces accessoires, veuillez contacter le centre de service après-vente Makita le plus proche.

- Forets
- Clé de mandrin
- Ensemble pour poignée
- Accessoire de fraisage
- Levier
- Base du support

DEUTSCH

Erklärung der Gesamtdarstellung

- | | | |
|-------------------------|---------------------------|------------------------|
| 1. Arretiertaste | 11. Hebel | 21. Bohrerhalterung |
| 2. Ein/Aus-Schalter | 12. Bolzen | 22. Klemme |
| 3. Anzeigenleuchte | 13. Armvorsprung | 23. Drücken |
| 4. Arm | 14. V-Fuß | 24. Ziehen |
| 5. Griff | 15. Schuh | 25. Klemmhebel |
| 6. Einsatz | 16. Werkstück | 26. Nach oben ziehen |
| 7. Spannfutterschlüssel | 17. Anschlag | 27. Verschleißgrenze |
| 8. Spannfutter | 18. Gleichmäßiger Abstand | 28. Schraubendreher |
| 9. Standfuß | 19. Unterschuh | 29. Bürstenhalterkappe |
| 10. Schraube | 20. Instabiles Werkstück | |

TECHNISCHE ANGABEN

Modell		6305W
Kapazität	Stahl	13 mm
Leerlaufgeschwindigkeit (min ⁻¹)		1.300
Max. Bohrvorschub		47 mm
Effektive Bohrschublänge		195 mm
Armabstand		80 mm
Nettogewicht		4,9 kg
Sicherheitsklasse		II / I

- Aufgrund unserer fortschreitenden Forschungen und Entwicklungen sind Änderungen an den hier wiedergegebenen Angaben ohne Vorankündigung vorbehalten.
- Hinweis: Die Angaben können sich je nach Land unterscheiden.

Symbole

END201-2

Im Folgenden sind die Symbole dargestellt, die im Zusammenhang mit der Ausrüstung verwendet werden. Es ist wichtig, dass Sie deren Bedeutung vor dem Einsatz des Werkzeugs kennen.



.....Lesen Sie die vorliegende Betriebsanleitung.



.....DOPPELT SCHUTZISOLIERT

Verwendungszweck

Dieses Werkzeug wurde für das Bohren in Metall entwickelt.

Stromversorgung

Das Gerät darf nur an Stromquellen mit der auf dem Typenschild angegebenen Spannung und einphasigem Wechselstrom betrieben werden. Aufgrund der Doppelisolierung nach europäischem Standard kann es auch an Steckdosen ohne Erdungskabel betrieben werden.

BESONDERE SICHERHEITSREGELN

GEB001-2

Lassen Sie sich NIE durch Bequemlichkeit oder (aus fortwährendem Gebrauch gewonnener) Vertrautheit mit dem Gerät dazu verleiten, die Sicherheitsregeln für das Gerät zu missachten. Wenn dieses Elektrowerkzeug fahrlässig oder nicht ordnungsgemäß verwendet wird, kann es zu schweren Personenschäden kommen.

1. **Verwenden Sie die mit dem Werkzeug gelieferten Zusatzgriffe.** Kontrollverlust kann zu persönlichen Verletzungen führen.
2. **Halten Sie das Elektrowerkzeug an den isolierten Griffflächen, wenn Sie unter Bedingungen arbeiten, bei denen das Schneidwerkzeug versteckte Verkabelung oder das eigene Kabel berühren kann.** Der Kontakt mit einem Strom führenden Kabel leitet diesen an die metallenen Teile des Werkzeugs weiter und verursacht einen Stromschlag beim Bediener.
3. **Achten Sie jederzeit auf einen festen Stand. Achten Sie darauf, dass sich niemand unter Ihnen befindet, wenn Sie das Werkzeug an erhöhten Orten verwenden.**
4. **Halten Sie das Werkzeug mit festem Griff.**
5. **Halten Sie Ihre Hände von den beweglichen Teilen fern.**
6. **Lassen Sie das Werkzeug nicht laufen. Das Werkzeug darf nur dann in Betrieb sein, wenn es festgehalten wird.**

7. **Berühren Sie kurz nach dem Betrieb nicht den Bohreinsatz oder das Werkstück. Diese können extrem heiß sein und zu Verbrennungen führen.**
8. **Einige Materialien enthalten Chemikalien, die giftig sein können. Vermeiden Sie das Einatmen von Staub und den Kontakt mit der Haut. Befolgen Sie die Sicherheitshinweise des Materialherstellers.**

BEWAHREN SIE DIESE ANWEISUNGEN SORGFÄLTIG AUF

WARNUNG:

MISSBRAUCH oder Missachtung der in diesem Handbuch enthaltenen Sicherheitshinweise können zu schweren Personenschäden führen.

FUNKTIONSBESCHREIBUNG

ACHTUNG:

- Schalten Sie das Werkzeug stets aus und ziehen Sie den Stecker, bevor Sie Einstellungen oder eine Funktionsprüfung des Werkzeugs vornehmen.

Bedienung des Schalters (Abb. 1)

ACHTUNG:

- Achten Sie vor dem Einstecken des Werkzeugs darauf, dass sich der Ein/Aus-Schalter korrekt bedienen lässt und beim Loslassen auf die Position „OFF“ (AUS) zurückkehrt.

Betätigen Sie zum Starten des Werkzeugs einfach den Ein/Aus-Schalter. Lassen Sie zum Ausschalten des Werkzeugs den Ein/Aus-Schalter los.

Betätigen Sie für einen Dauerbetrieb den Ein/Aus-Schalter, und drücken Sie dann die Arretiertaste hinein.

Zur Aufhebung der Arretierung müssen Sie den Ein/Aus-Schalter bis zum Anschlag betätigen und anschließend loslassen.

Anzeigenleuchte (Abb. 2)

Die grüne Anzeigenleuchte „Power-ON“ leuchtet auf, sobald das Werkzeug an den Hauptstromkreis angeschlossen ist. Wenn die Anzeigenleuchte leuchtet und das Werkzeug nicht startet, obwohl es eingeschaltet wird, können die Kohlebürsten verbraucht sein, oder der Motor oder Schalter ist defekt. Wenn die Anzeigenleuchte nicht aufleuchtet, können das Stromkabel oder die Lampe defekt sein. Bei einem defekten Stromkabel wird weder das Werkzeug gestartet, noch leuchtet die Anzeigenleuchte auf. Bei einer defekten Anzeigenleuchte startet das Werkzeug ohne Aufleuchten der Anzeige.

MONTAGE

ACHTUNG:

- Schalten Sie das Werkzeug stets aus und ziehen Sie den Stecker, bevor Sie irgendwelche Arbeiten am Werkzeug vornehmen.

Montage des Griffs (Abb. 3)

Montieren Sie den Griff fest an dem Arm, der im Lieferumfang des Werkzeugs enthalten ist.

Montage und Demontage des Bohreinsatzes (Abb. 4)

Um den Bohreinsatz zu montieren, schieben Sie diesen so weit wie möglich in das Spannfutter. Ziehen Sie das Spannfutter von Hand an. Setzen Sie den Spannfutterschlüssel in jedes der drei Löcher, und ziehen Sie das Spannfutter im Uhrzeigersinn an. Achten Sie darauf, alle drei Spannfutterlöcher gleichmäßig anzuziehen.

Um den Einsatz zu entfernen, drehen Sie den Spannfutterschlüssel gegen den Uhrzeigersinn in nur einem Loch, und lösen Sie anschließend das Spannfutter von Hand.

Achten Sie nach dem Gebrauch des Spannfutterschlüssels darauf, in die Ausgangsposition zurückzukehren.

Bohrerstand

ACHTUNG:

- Heben Sie den Bohrer bei der Montage des Bohrerstands ganz nach oben.

Standfuß - - - verwenden Sie eine Schraube des Typs M6 x 14

Hebel - - - verwenden Sie einen Bolzen des Typs M6 x 10
Entnehmen Sie den gesicherten Standfuß aus dem Stahltransportkoffer, und befestigen Sie diesen mit zwei Schrauben am Schuh. **(Abb. 5)**

ACHTUNG:

- Wenn das Werkzeug in Verbindung mit dem Bohrerstand verwendet wird, entfernen Sie den Griff vom Werkzeug.

Die Befestigung des Hebels am Arm erfolgt mit Hilfe der beiden Löcher im Hebel. Passen Sie das Loch oben am Hebel in den Armvorsprung ein, und befestigen Sie den Hebel mit dem Bolzen an einem anderen Loch.

Befestigen Sie das Werkzeug am Tisch bzw. einer stabilen und ebenen Oberfläche. **(Abb. 6)**

Befestigen und arretieren Sie das Werkstück mit Hilfe der Spindellöcher am Fuß. Auf diese Weise wird verhindert, dass sich das Werkstück dreht. **(Abb. 7)**

V-Fuß - - - verwenden Sie eine Schraube des Typs M6 x 16 (Abb. 8 und 9)

Mit Hilfe des V-Fußes kann ein Bohreinsatz senkrecht zum Werkstück gehalten werden, wenn ein Werkstück mit einem runden Bereich (beispielsweise ein Stahlrohr oder ähnliches) gebohrt wird.

Befestigen Sie den V-Fuß mit der Schraube, die im Lieferumfang des Werkzeugs enthalten ist.

Anschlag - - verwenden Sie eine Schraube des Typs M5 x 16 und eine Unterlegscheibe 5 (Abb. 10 und 11)

Der Anschlag ermöglicht dem Bediener das Bohren eines Lochs mit einem gleichmäßigen Abstand zum Ende des Werkstücks.

Befestigen Sie den Anschlag mit der Schraube und Unterlegscheibe, die im Lieferumfang des Werkzeugs enthalten sind.

Unterschuh - - verwenden Sie eine Schraube des Typs M6 x 16 (Abb. 12 - 14)

Verwenden Sie bei einer Instabilität des Werkstücks den Unterschuh (siehe Abbildungen).

Befestigen Sie den Unterschuh mit den Schrauben (2 St.) am Schuh, die im Lieferumfang des Werkzeugs enthalten sind.

BETRIEB

Positionierung der Klemme

Berücksichtigen Sie bei der Bestimmung der Klemmenposition die Position der Spitze des Bohreinsatzes sowie des Schuhs gemäß der Werkstückstärke.

Wenn Sie die Position der Klemme ändern möchten, drücken bzw. ziehen Sie zunächst den Klemmhebel, und stellen Sie dann den Hebel in die gewünschte Position. Stellen Sie den Klemmhebel nach der Änderung wieder in die Ausgangsposition zurück. (Abb. 15)

ACHTUNG:

- Wenn Sie die Position der Klemme ändern, müssen Sie unbedingt den Arm festhalten, bevor Sie den Klemmhebel bedienen. Damit sich der Arm nicht versehentlich bewegt, muss er beim Drücken oder Ziehen des Klemmhebels festgehalten werden.

HINWEIS:

- Sobald die Klemme befestigt ist, beträgt der Transportweg der Bohrerhalterung maximal 47 mm. Dazu muss der Griff nach oben gezogen werden. (Abb. 16)

Positionierung der Bohrung (Abb. 17)

Markieren Sie die Bohrposition leicht am Werkstück, indem Sie die Spitze des Bohreinsatzes auf die Oberfläche des Werkstücks setzen. Die Position muss dabei zwischen dem Bohreinsatz und dem Schuh liegen.

ACHTUNG:

- Positionieren Sie das Werkstück bei diesem Vorgang so, dass der Schuh eine möglichst große Oberfläche des Werkstücks berührt.

Bohrbetrieb

Dieses Werkzeug wurde für das Bohren in Metall entwickelt.

Verwenden Sie beim Bohren Maschinenöl.

Sobald Sie die Position einer Bohrung bestimmt haben, schalten Sie das Werkzeug ein, und starten Sie den Bohrvorgang durch Ziehen des Griffs nach oben.

ACHTUNG:

- Drücken Sie den Griff leicht und vorsichtig, damit die Drehzahl des Bohreinsatzes nicht verringert wird.
- Halten Sie das Werkzeug mit festem Griff so, dass der Bohreinsatz senkrecht zum Werkstück steht.
- Beim Lochdurchschlag wirken enorme Drehkräfte auf den Griff reduzieren, indem Sie ihn leichter und vorsichtiger ziehen, wenn der Einsatz das Werkstück durchschlägt.

WARTUNG

ACHTUNG:

- Schalten Sie das Werkzeug stets aus und ziehen Sie den Stecker, bevor Sie Inspektionen oder Wartungsarbeiten am Werkzeug vornehmen.

Austausch der Kohlebürsten

Entfernen und überprüfen Sie die Kohlebürsten in regelmäßigen Abständen. Ersetzen Sie diese, wenn sie bis zur Verschleißgrenze abgenutzt sind. Halten Sie die Kohlebürsten sauber und sorgen Sie dafür, dass sie locker in den Halterungen liegen. Beide Kohlebürsten sollten gleichzeitig ersetzt werden. Verwenden Sie nur identische Kohlebürsten. (Abb. 18)

Verwenden Sie einen Schraubendreher, um die Bürstenhalterkappen zu entfernen. Entnehmen Sie die verbrauchten Kohlebürsten, legen Sie die neuen ein und bringen Sie die Bürstenhalterkappen wieder fest an. (Abb. 19)

Um die SICHERHEIT und ZUVERLÄSSIGKEIT des Produkts zu gewährleisten, sollten Reparaturen, Wartungsarbeiten und Einstellungen nur durch von Makita autorisierte Servicecenter durchgeführt und immer Makita-Ersatzteile verwendet werden.

ZUBEHÖR

ACHTUNG:

- Die folgenden Zubehör- und Zusatzteile werden für das in diesem Handbuch beschriebene Makita-Werkzeug empfohlen. Die Verwendung anderer Zubehör- und Zusatzteile kann zu Personenschäden führen. Verwenden Sie Zubehör- und Zusatzteile nur für den vorgesehenen Zweck.

Informationen zu diesem Zubehör erhalten Sie bei einem Makita-Servicecenter in Ihrer Nähe.

- Bohreinsätze
- Spannfüßerschlüssel
- Griff-Set
- Bohrer-Aufnahme
- Hebel
- Standfuß

Spiegazione della vista generale

- | | | |
|------------------------|------------------------------------|-----------------------------|
| 1. Pulsante di blocco | 11. Leva | 21. Supporto del trapano |
| 2. Interruttore | 12. Bullone | 22. Morsetto |
| 3. Spia luminosa | 13. Sporgenza del braccio | 23. Premere |
| 4. Braccio | 14. Base a V | 24. Tirare |
| 5. Impugnatura | 15. Ganascia | 25. Leva del morsetto |
| 6. Punta | 16. Pezzo in lavorazione | 26. Tirare verso l'alto |
| 7. Chiave per mandrino | 17. Fermo | 27. Indicatore di limite |
| 8. Mandrino | 18. Distanza costante | 28. Cacciavite |
| 9. Base del supporto | 19. Ganascia inferiore | 29. Coperchio portaspazzola |
| 10. Vite | 20. Pezzo in lavorazione instabile | |

CARATTERISTICHE TECNICHE

Modello		6305W
Capacità di foratura	Acciaio	13 mm
Velocità a vuoto (min ⁻¹)		1.300
Capacità massima di foratura		47 mm
Lunghezza totale del trapano		195 mm
Ampiezza del braccio		80 mm
Peso netto		4,9 kg
Classe di sicurezza		II / II

- Le caratteristiche tecniche riportate di seguito sono soggette a modifiche senza preavviso in virtù del nostro programma continuo di ricerca e sviluppo.
- Nota: le caratteristiche tecniche possono differire da paese a paese.

Simboli

END201-2

L'elenco seguente riporta i simboli utilizzati per l'apparecchio.

È importante conoscerne il significato prima di utilizzare l'utensile.



..... Leggere il manuale di istruzioni.



..... ISOLAMENTO DOPPIO

Uso previsto

L'utensile è progettato per forare il metallo.

Alimentazione

L'utensile deve essere collegato a una presa di corrente con la stessa tensione di quella indicata sulla targhetta e può funzionare soltanto con corrente alternata monofase. L'utensile è dotato di doppio isolamento in osservanza delle norme europee, pertanto può essere utilizzato anche con prese di corrente sprovviste della messa a terra.

REGOLE SPECIFICHE DI SICUREZZA

GEB001-2

NON lasciare che la familiarità acquisita con il prodotto in seguito all'uso ripetuto sia causa di inosservanza delle regole di sicurezza dell'utensile. Se questo utensile viene utilizzato in modo improprio o errato, è possibile subire lesioni personali gravi.

- 1. Utilizzare le maniglie ausiliarie fornite con l'utensile.** La perdita di controllo può provocare lesioni personali.
- 2. Se vengono eseguite operazioni in cui la macchina utensile può toccare fili nascosti o il cavo di alimentazione, impugnare la macchina utensile utilizzando i punti di presa isolati.** Il contatto con un filo percorso da corrente farà sì che le parti metalliche esposte dell'utensile si trovino anch'esse sotto tensione provocando scosse elettriche all'operatore.
- 3. Accertarsi sempre di avere un equilibrio stabile. Controllare che nessuno si trovi sotto all'utensile quando lo si utilizza in posizioni elevate.**
- 4. Tenere l'utensile in modo saldo.**
- 5. Tenere le mani lontano dalle parti rotanti.**
- 6. Non lasciare l'utensile acceso. Azionare l'utensile solo dopo averlo impugnato.**
- 7. Non toccare la punta e il pezzo in lavorazione subito dopo aver utilizzato l'utensile in quanto possono raggiungere temperature elevate e provocare ustioni.**

8. **Alcuni materiali contengono prodotti chimici potenzialmente tossici. Evitare l'inalazione della polvere e il contatto con la pelle. Attenersi alle istruzioni di sicurezza del fornitore dei materiali.**

CONSERVARE QUESTE ISTRUZIONI

AVVERTENZA:

L'USO IMPROPRIO o la mancata osservanza delle norme di sicurezza contenute in questo manuale può provocare lesioni personali gravi.

DESCRIZIONE FUNZIONALE

ATTENZIONE:

- Prima di regolare o controllare le funzioni dell'utensile, verificare sempre di averlo spento e scollegato dall'alimentazione.

Azionamento dell'interruttore (Fig. 1)

ATTENZIONE:

- Prima di collegare l'utensile, controllare se l'interruttore funziona correttamente e ritorna alla posizione "OFF" una volta rilasciato.

Per avviare l'utensile è sufficiente premere l'interruttore. Per spegnere l'utensile, rilasciare l'interruttore di accensione.

Per il funzionamento continuo, premere l'interruttore e, successivamente, il pulsante di blocco.

Per arrestare l'utensile in funzionamento continuo premere a fondo l'interruttore e, quindi, rilasciarlo.

Spia luminosa (Fig. 2)

La spia verde dell'alimentazione si accende quando l'utensile è collegato alla presa di corrente. Se la spia si accende ma l'utensile non si avvia nonostante sia acceso, le spazzole di carbone potrebbero essersi usurate oppure il motore o l'interruttore potrebbero essere difettosi. Se la spia non si accende, il cavo di alimentazione o la spia potrebbero essere difettosi. Se il cavo di alimentazione è difettoso, l'utensile non si avvia e la spia luminosa non si accende. Se la spia luminosa è difettosa, l'utensile si avvia ma la spia non si accende.

MONTAGGIO

ATTENZIONE:

- Accertarsi sempre che l'utensile sia spento e scollegato dalla presa di corrente prima di iniziare qualsiasi operazione su di esso.

Installazione dell'impugnatura (Fig. 3)

Installare saldamente l'impugnatura sul braccio in dotazione nella scatola degli attrezzi.

Installazione o rimozione della punta per foratura (Fig. 4)

Per installare la punta, inserirla completamente nel mandrino. Serrare il mandrino manualmente. Inserire la

chiave del mandrino in ciascuno dei tre fori e serrare in senso orario. Serrare tutti e tre i fori del mandrino in modo uniforme.

Per rimuovere la punta, ruotare la chiave del mandrino in senso antiorario solo in un foro, quindi allentare il mandrino manualmente.

Dopo aver usato la chiave del mandrino, riportare tutto nella posizione originaria.

Supporto del trapano

ATTENZIONE:

- Sollevare completamente il trapano quando si installa il suo supporto.

Base del supporto - - - utilizzare viti M6 x 14

Leva - - - utilizzare bulloni M6 x 10

Rimuovere la base del supporto dalla valigetta di trasporto in acciaio e fissarla sulla ganascia con due viti. (Fig. 5)

ATTENZIONE:

- Togliere l'impugnatura dal trapano quando lo si utilizza con il relativo supporto.

Per installare la leva sul braccio, utilizzare i due fori posti sulla leva stessa. Adattare il foro posto in cima alla leva alla sporgenza del braccio e fissarlo con il bullone in un altro foro.

Fissare l'utensile al tavolo oppure su una superficie stabile e piana. (Fig. 6)

Fissare e bloccare il pezzo in lavorazione per evitare che ruoti, utilizzando i fori allungati presenti sulla base.

(Fig. 7)

Base a V - - - utilizzare viti M6 x 16 (Fig. 8 e 9)

La base a V permette di tenere la punta del trapano perpendicolare al pezzo in lavorazione quando si effettuano fori circolari pezzi dalla sezione circolare quali tubi in acciaio e simili.

Fissare la base a V con le viti in dotazione nella scatola degli attrezzi.

Fermo - - - utilizzare viti M 5 x 16 e rondelle 5 (Fig. 10 e 11)

Il fermo consente all'operatore di praticare un foro mantenendo costante la distanza dalla parte terminale del pezzo in lavorazione.

Fissare il fermo con le viti e la rondella in dotazione nella scatola degli attrezzi.

Ganascia inferiore - - - utilizzare viti M6 x 16 (Fig. 12 - 14)

Utilizzare la ganascia inferiore quando il pezzo in lavorazione è instabile come mostrato nelle figure.

Fissare la ganascia inferiore sulla ganascia con le viti (2 pezzi) in dotazione nella scatola degli attrezzi.

FUNZIONAMENTO

Posizionamento del morsetto

Stabilire la posizione del morsetto in base alla posizione dell'estremità della punta del trapano e della ganaschia secondo lo spessore del pezzo in lavorazione.

Per modificare la posizione del morsetto, innanzitutto spingere o tirare la leva di bloccaggio e poi spostare la leva nella posizione desiderata. Dopo lo spostamento, riposizionare la leva di bloccaggio nella posizione originaria. (Fig. 15)

ATTENZIONE:

- Quando si modifica la posizione del morsetto, accertarsi di tenere saldo il braccio prima di azionare la leva di bloccaggio. Con il braccio ben saldo, spingere o tirare la leva di bloccaggio in modo da evitare che il braccio si muova accidentalmente.

NOTA:

- Dopo aver fissato il morsetto, la corsa massima del supporto del trapano è di 47 mm tirando l'impugnatura verso l'alto. (Fig. 16)

Posizionamento del foro di trapanatura (Fig. 17)

Fare un segno leggero come punto di riferimento del foro da effettuare nel pezzo in lavorazione posizionando l'estremità della punta del trapano sulla superficie del pezzo in modo che esso si trovi tra la punta del trapano e la ganaschia.

ATTENZIONE:

- A questo punto, posizionare il pezzo in lavorazione in modo che la ganaschia sia a contatto il più possibile con la superficie del pezzo.

Foratura

Questo utensile è progettato per forare il metallo.

Applicare qualche goccia di olio per macchine durante la foratura.

Dopo aver stabilito la posizione del foro, accendere l'utensile e iniziare la foratura tirando l'impugnatura verso l'alto.

ATTENZIONE:

- Premere leggermente e delicatamente l'impugnatura in modo che il numero di giri della punta del trapano non diminuisca.
- Tenere il trapano ben saldo in modo che la punta sia perpendicolare al pezzo in lavorazione.
- Quando avviene lo sfondamento, l'utensile e la punta sono soggetti a una forza rotatoria molto intensa. Ridurre la forza applicata sull'impugnatura tirandola più delicatamente e prestare attenzione quando la punta sta per sfondare il pezzo in lavorazione.

MANUTENZIONE

ATTENZIONE:

- Prima di effettuare controlli o operazioni di manutenzione, verificare sempre che l'utensile sia spento e scollegato.

Sostituzione delle spazzole di carbone

Rimuovere e controllare periodicamente le spazzole di carbone. Sostituire le spazzole quando sono consumate fino all'indicatore di limite. Mantenere le spazzole di carbone pulite e libere di scorrere nei supporti. Entrambe le spazzole di carbone devono essere sostituite contemporaneamente. Utilizzare solo spazzole di carbone dello stesso tipo. (Fig. 18)

Rimuovere i coperchi dei portaspazzola con un cacciavite. Estrarre le spazzole di carbone consumate, inserire le nuove spazzole e fissare i coperchi dei portaspazzola. (Fig. 19)

Per mantenere la SICUREZZA e l'AFFIDABILITÀ del prodotto, le riparazioni e qualsiasi altra operazione di manutenzione o regolazione devono essere eseguiti dai centri di assistenza autorizzati Makita utilizzando sempre parti di ricambio Makita.

ACCESSORI

ATTENZIONE:

- L'utensile Makita descritto in questo manuale può essere utilizzato con questi accessori. L'uso di qualsiasi altro accessorio potrebbe provocare lesioni personali. Utilizzare gli accessori esclusivamente per l'uso dichiarato.

Per l'assistenza e ulteriori informazioni su tali accessori, rivolgersi al centro di assistenza locale Makita.

- Punte per foratura
- Chiave per mandrino
- Gruppo impugnatura
- Accessori per il trapano
- Leva
- Base del supporto

NEDERLANDS

Verklaring van het onderdelenoverzicht

1. Vergrendelknop	11. Hendel	21. Boorhouder
2. Aan/uit-schakelaar	12. Bout	22. Klem
3. Bedrijfslampje	13. Uitsteeksel van arm	23. Duwen
4. Arm	14. V-vormig hulpstuk	24. Trekken
5. Handvat	15. Schoen	25. Klemvergrendeling
6. Bit	16. Werkstuk	26. Trek omhoog
7. Spankopsleutel	17. Aanslag	27. Slijtgrensmarkering
8. Spankop	18. Gelijke afstand	28. Schroevendraaier
9. Voet van standaard	19. Onderschoen	29. Koolborsteldop
10. Schroef	20. Instabiel werkstuk	

TECHNISCHE GEGEVENS

Model		6305W
Capaciteiten	Metaal	13 mm
Onbelaste snelheid (min ⁻¹)		1.300
Max. boorverplaatsing		47 mm
Effectieve boorverplaatsing		195 mm
Armruimte		80 mm
Netto gewicht		4,9 kg
Veiligheidsklasse		II / I

- Als gevolg van ons doorlopende onderzoeks- en ontwikkelingsprogramma, zijn de technische gegevens van dit gereedschap onderhevig aan veranderingen zonder voorafgaande kennisgeving.
- Opmerking: De technische gegevens kunnen van land tot land verschillen.

Symbolen

END201-2

Hieronder staan de symbolen die voor dit gereedschap worden gebruikt.

Zorg ervoor dat u weet wat ze betekenen alvorens het gereedschap te gebruiken.



..... Lees de gebruiksaanwijzing.



..... DUBBEL GEÏSOLEERD

Gebruiksdoelinden

Het gereedschap is bedoeld om in metaal te boren.

Voeding

Het gereedschap mag uitsluitend worden aangesloten op een voeding met dezelfde spanning als aangegeven op het identificatieplaatje en werkt alleen op enkele-fase wisselstroom. Het gereedschap is dubbel geïsoleerd volgens de Europese norm en mag derhalve ook op een niet-geaard stopcontact worden aangesloten.

SPECIFIEKE VEILIGHEIDSVOORSCHRIFTEN

GEB001-2

Laat u NIET misleiden door een vals gevoel van comfort en bekendheid met het gereedschap (na veelvuldig gebruik) en neem alle veiligheidsvoorschriften van de schroefboormachine altijd strikt in acht. Bij onveilig of verkeerd gebruik van het elektrisch gereedschap, bestaat de kans op ernstig persoonlijk letsel.

- 1. Gebruik de hulphandgrepen die bij het gereedschap werden geleverd.** Als u de controle over het gereedschap verliest, kan dit leiden tot ernstig persoonlijk letsel.
- 2. Houd elektrisch gereedschap vast aan het geïsoleerde oppervlak van de handgrepen wanneer u werkt op plaatsen waar het zaaggereedschap met verborgen bedrading of zijn eigen snoer in aanraking kan komen.** Door contact met onder spanning staande draden, zullen de niet-geïsoleerde metalen delen van het gereedschap onder spanning komen te staan zodat de gebruiker een elektrische schok kan krijgen.
- 3. Zorg er altijd voor dat u stevig staat.** Zorg ervoor dat er niemand zich onder u bevindt wanneer u het gereedschap op een hoge plaats gebruikt.
- 4. Houd het gereedschap stevig vast.**
- 5. Houd uw handen uit de buurt van draaiende delen.**

6. Laat het gereedschap niet ingeschakeld liggen. Bedien het gereedschap alleen wanneer u het vasthoudt.
7. Raak het schroef- of boorbit en het werkstuk niet onmiddellijk na gebruik aan. Zij kunnen bijzonder heet zijn en brandwonden op uw huid veroorzaken.
8. Sommige materialen bevatten chemische stoffen die giftig kunnen zijn. Neem voorzorgsmaatregelen tegen het inademen van stof en contact met de huid. Volg de veiligheidsinstructies van de leverancier van het materiaal op.

BEWAAR DEZE VOORSCHRIFTEN

WAARSCHUWING:
VERKEERD GEBRUIK of het niet volgen van de veiligheidsinstructies in deze gebruiksaanwijzing kan leiden tot ernstig persoonlijk letsel.

BESCHRIJVING VAN DE FUNCTIES

LET OP:

- Controleer altijd of het gereedschap is uitgeschakeld en de stekker uit het stopcontact is getrokken alvorens de functies van het gereedschap te controleren of af te stellen.

In- en uitschakelen (zie afb. 1)

LET OP:

- Controleer altijd, voordat u de stekker in het stopcontact steekt, of de aan/uit-schakelaar op de juiste manier schakelt en weer terugkeert naar de uitstand nadat deze is losgelaten.

Om het gereedschap in te schakelen, knijpt u gewoon de aan/uit-schakelaar in. Laat de aan/uit-schakelaar los om het gereedschap te stoppen

Om het gereedschap continu te laten werken, knijpt u de aan/uit-schakelaar in en drukt u vervolgens op de vergrendelknop.

Om vanuit de vergrendelde werking het gereedschap te stoppen, knijpt u de aan/uit-schakelaar helemaal in en laat u deze vervolgens weer los.

Bedrijfslampje (zie afb. 2)

Het bedrijfslampje brandt groen wanneer het gereedschap op het lichtnet is aangesloten. Als het bedrijfslampje brandt, maar het gereedschap niet start, zelfs niet wanneer de schakelaar in de aan-stand wordt gezet, kunnen de koolborstels versleten zijn, of kan de motor of schakelaar defect zijn. Als het bedrijfslampje niet brandt, kan het netsnoer beschadigd zijn of het lampje zelf kapot zijn. Als het netsnoer defect is, zal het gereedschap niet kunnen worden ingeschakeld en brandt het bedrijfslampje niet. Als het lampje stuk is, start het gereedschap zonder dat het bedrijfslampje brandt.

ONDERDELEN AANBRENGEN/ VERWIJDEREN

LET OP:

- Controleer altijd of het gereedschap is uitgeschakeld en de stekker uit het stopcontact is getrokken alvorens enige werk aan het gereedschap uit te voeren.

Het handvat monteren (zie afb. 3)

Monteer het handvat stevig aan de arm, geleverd in een doos van het gereedschap.

Het boorbit aanbrengen en verwijderen (zie afb. 4)

Steek het boortje zo ver mogelijk in de spankop. Draai de spankop met de hand dicht. Steek de spankopsleutel in ieder van de drie gaten en draai deze rechtsom. Zorg ervoor dat u alle drie de spankopgaten gelijkmatig aandraait.

Als u het boortje wilt verwijderen, steekt u de spankopsleutel in slechts één van de gaten en draait u deze linksom.

Berg de spankopsleutel na gebruik op de oorspronkelijke plaats op.

Boorstandaard

LET OP:

- hef de boor tot in de bovenste stand omhoog wanneer u de boorstandaard gaat monteren.

Voet van standaard - - - gebruik schroef M6 x 14

Hendel - - - gebruik bout M6 x 10

Verwijder de vastgezette voet van de standaard uit de metalen draagkoffer en monteer deze met behulp van de twee schroeven op de schoen. (zie afb. 5)

LET OP:

- Verwijder het handvat vanaf het gereedschap wanneer u de boorstandaard gebruikt.

Monteer de hendel aan de arm met behulp van de twee gaten in de hendel. Plaats het gat bovenaan de hendel over het uitsteeksel op de arm en bevestig de hendel aan de arm met behulp van de bout in het andere gat.

Bevestig het gereedschap aan de werkbank of een stabiele en vlakke ondergrond. (zie afb. 6)

Bevestig en vergrendel het werkstuk om te voorkomen dat het kan draaien met behulp van de sleufgaten in de voet van de standaard. (zie afb. 7)

V-vormig hulpstuk - - gebruik schroef M6 x 16 (zie afb. 8 en 9)

Met het V-vormig hulpstuk kunt u het boorbit rechtstandig boven het werkstuk houden als u boort in een werkstuk met een ronde doorsnede, zoals een metalen buis of iets dergelijks.

Bevestig het V-vormige hulpstuk met de schroef, geleverd in de doos van het gereedschap.

Aanslag - - gebruik schroef M 5 x 16 en ring 5 (zie afb. 10 en 11)

De aanslag stelt de gebruiker in staat steeds een gat te boren op gelijke afstand vanaf de rand van het werkstuk. Bevestig de aanslag met de schroef en ring, geleverd in de doos van het gereedschap.

Onderschoen- - gebruik schroef M6 x 16 (zie afb. 12 t/m 14)

Gebruik de onderschoen als het werkstuk instabiel is, zoals aangegeven in de afbeeldingen.

Bevestig de onderschoen aan de schoen met de schroeven (2 stuks), geleverd in de doos van het gereedschap.

BEDIENING

De klem positioneren

Bepaal de positie van de klem in relatie tot de positie van het boorbit en de schoen, afhankelijk van de dikte van het werkstuk.

Om de positie van de klem te veranderen, duwt of trekt u eerst de klemvergrendeling en verplaatst u vervolgens de klem naar de gewenste positie. Als de klem in de juiste positie staat, zet u de klemvergrendeling terug in de oorspronkelijke stand. (zie afb. 15)

LET OP:

- Bij het veranderen van de positie van de klem dient u de arm vast te houden voordat u de klemvergrendeling bedient. Terwijl u de arm vasthoudt, duwt of trekt u de klemvergrendeling zodat de arm niet onbedoeld beweegt.

OPMERKING:

- Nadat de klem is vergrendeld, kan de boorhouder maximaal 47 mm worden verplaatst door het handvat omhoog te trekken. (zie afb. 16)

De positie van het boorgat bepalen (zie afb. 17)

Maak een lichte markering op de plaats waar het boorgat moet komen door de punt van het boorbit op het oppervlak van het werkstuk te plaatsen dat zich tussen het boorbit en de schoen bevindt.

LET OP:

- Plaats op dat moment het werkstuk zodanig dat de schoen het werkstuk over zo'n groot mogelijk deel van het oppervlak raakt.

Gebruik als boor

Dit gereedschap is bedoeld om in metaal te boren.

Gebruik machineolie tijdens het boren.

Nadat u de positie van het boorgat bepaald hebt, schakelt u het gereedschap in en begint u met boren door het handvat omhoog te trekken.

LET OP:

- Trek voorzichtig aan het handvat zodat het toerental van het boorbit niet vermindert.

- Houd het gereedschap stevig vast zodat het bit loodrecht op het werkstuk staat.
- Op het moment dat het boorgat doorbreekt wordt een enorme draaikracht uitgeoefend op het gereedschap/bit. Verlaag de kracht die u op het handvat uitoefent door er zachter aan te trekken, en wees voorzichtig op het moment dat het bit door het werkstuk breekt.

ONDERHOUD

LET OP:

- Zorg er altijd voor dat de machine is uitgeschakeld en de stekker uit het stopcontact is getrokken, voordat u een inspectie of onderhoud uitvoert.

De koolborstels vervangen

Verwijder en controleer de koolborstels regelmatig. Vervang deze wanneer ze tot aan de slijtgrensmarkering zijn afgesleten. Houd de koolborstels schoon en zorg ervoor dat ze vrij kunnen bewegen in de houders. Beide koolborstels dienen tegelijkertijd te worden vervangen. Gebruik alleen identieke koolborstels. (zie afb. 18)

Gebruik een schroevendraaier om de koolborsteldoppen te verwijderen. Haal de versleten koolborstels eruit, plaats de nieuwe erin, en zet de koolborsteldoppen goed vast. (zie afb. 19)

Om de VEILIGHEID en BETROUWBAARHEID van het gereedschap te handhaven, dienen alle reparaties, onderhoud en afstellingen te worden uitgevoerd door een erkend Makita-servicecentrum, en altijd met gebruikmaking van originele Makita-ervangingsonderdelen.

ACCESSOIRES

LET OP:

- Deze accessoires of hulpstukken worden aanbevolen voor gebruik met het Makita-gereedschap dat in deze gebruiksaanwijzing wordt beschreven. Het gebruik van andere accessoires of hulpstukken kan gevaar voor persoonlijk letsel opleveren. Gebruik de accessoires of hulpstukken uitsluitend voor de aangegeven gebruiksdoeleinden.

Mocht u meer informatie willen hebben over deze accessoires, dan kunt u contact opnemen met uw plaatselijke Makita-servicecentrum.

- Boorbits
- Spankopsleutel
- Handvat, compleet
- Boorbevestiging
- Hendel
- Voet van standaard

Explicación de los dibujos

- | | | |
|---------------------------|--------------------------------|------------------------------|
| 1. Botón de bloqueo | 11. Palanca | 21. Soporte del taladro |
| 2. Interruptor disparador | 12. Perno | 22. Fijador |
| 3. Luz indicadora | 13. Saliente del brazo | 23. Empujar |
| 4. Brazo | 14. Base en V | 24. Tirar |
| 5. Empuñadura | 15. Zapata | 25. Palanca de fijación |
| 6. Broca | 16. Pieza de trabajo | 26. Tirar hacia arriba |
| 7. Llave del mandril | 17. Tope | 27. Marca de límite |
| 8. Mandril | 18. Distancia constante | 28. Destornillador |
| 9. Base del soporte | 19. Subzapata | 29. Tapa del portaescobillas |
| 10. Tornillo | 20. Pieza de trabajo inestable | |

ESPECIFICACIONES

Modelo		6305W
Capacidades	Acero	13 mm
Velocidad en vacío (mín^{-1})		1.300
Recorrido máximo del taladro		47 mm
Longitud de deslizamiento efectiva del taladro		195mm
Espaciado del brazo		80 mm
Peso neto		4,9 kg
Clase de seguridad		II / II

- Debido a nuestro programa continuo de investigación y desarrollo, las especificaciones aquí descritas están sujetas a cambios sin previo aviso.
- Nota: las especificaciones pueden ser diferentes de un país a otro.

Símbolos

END201-2

Se utilizan los siguientes símbolos para el equipo.

Asegúrese de que comprende su significado antes del uso.



..... Lea el manual de instrucciones.



..... DOBLE AISLAMIENTO

Uso previsto

La herramienta está diseñada para taladrar metal.

Alimentación

La herramienta debe conectarse solamente a una fuente de alimentación de la misma tensión que la indicada en la placa de características, y sólo puede funcionar con corriente alterna monofásica. El sistema de doble aislamiento de la herramienta cumple con las normas europeas y puede, por lo tanto, usarse también en tomacorrientes sin conductor de tierra.

NORMAS DE SEGURIDAD ESPECÍFICAS

GEB001-2

NO deje que la comodidad o la familiaridad con el producto (a base de utilizarlo repetidamente) sustituyan la estricta observancia de las normas de seguridad para el taladro. Si utiliza esta herramienta de forma no segura o incorrecta, puede sufrir graves daños corporales.

1. **Utilice las empuñaduras auxiliares suministradas con la herramienta.** La pérdida de control puede ocasionar daños corporales.
2. **Sujete las herramientas eléctricas por las superficies de agarre aisladas al realizar una operación en que la herramienta de corte pueda entrar en contacto con cables ocultos o con su propio cable.** Si entra en contacto con un cable con corriente, las piezas metálicas expuestas se cargarán también de corriente y el operario puede recibir una descarga.
3. **Colóquese siempre en una posición bien equilibrada.**
Si utiliza la herramienta en una ubicación elevada, asegúrese de que nadie se encuentre debajo.
4. **Sujete firmemente la herramienta.**
5. **Mantenga las manos alejadas de las partes giratorias.**
6. **No deje la herramienta encendida. Póngala en marcha solamente cuando la tenga en las manos.**
7. **No toque la broca ni la pieza de trabajo inmediatamente después de la tarea; pueden estar**

extremadamente calientes y producir quemaduras en la piel.

8. **Algunos materiales contienen sustancias químicas que pueden ser tóxicas. Procure evitar la inhalación de polvo y el contacto con la piel. Siga los datos de seguridad del proveedor del material.**

GUARDE ESTAS INSTRUCCIONES

ADVERTENCIA:

El MAL USO o la no observancia de las normas de seguridad expuestas en este manual de instrucciones pueden ocasionar graves daños corporales.

DESCRIPCIÓN DEL FUNCIONAMIENTO

PRECAUCIÓN:

- Asegúrese siempre de que la herramienta esté apagada y desenchufada antes de intentar realizar cualquier tipo de ajuste o comprobación en ella.

Funcionamiento del interruptor (Fig. 1)

PRECAUCIÓN:

- Antes de enchufar la herramienta, asegúrese siempre de que el interruptor disparador funcione como es debido y de que vuelva a la posición "OFF" (apagado) al soltarlo.

Para poner en marcha la herramienta, simplemente accione el interruptor disparador. Suelte el interruptor disparador para detener la herramienta.

Para un uso continuo, tire del interruptor disparador y después pulse el botón de bloqueo.

Para detener la herramienta desde la posición de bloqueo, tire totalmente del interruptor disparador y suéltelo.

Luz indicadora (Fig. 2)

La luz indicadora verde de encendido (ON) se enciende cuando se enchufa la herramienta a la corriente eléctrica. Si la luz indicadora está encendida, pero la herramienta no se pone en marcha aunque esté encendida, puede que las escobillas de carbón estén desgastadas o que el motor o el interruptor estén averiados. Si la luz indicadora no se enciende, puede que el cable de la corriente o la luz indicadora estén averiados. Cuando el cable de la corriente es defectuoso, la herramienta no se enciende ni tampoco se enciende la luz indicadora. Si la luz indicadora es defectuosa, la herramienta se pone en marcha sin que se encienda la luz.

MONTAJE

PRECAUCIÓN:

- Asegúrese siempre de que la herramienta esté apagada y desenchufada antes de intentar realizar cualquier trabajo en ella.

Montaje de la empuñadura (Fig. 3)

Instale la empuñadura firmemente en el brazo que se proporciona en la caja con la herramienta.

Instalación o extracción de la broca del taladro (Fig. 4)

Para instalar la broca, insértela en el mandril lo máximo posible. Apriete el mandril a mano. Coloque la llave del mandril en cada uno de los tres orificios y apriete en el sentido de las agujas del reloj. Asegúrese de apretar los tres orificios uniformemente.

Para retirar la broca, gire la broca en el sentido contrario a las agujas del reloj en un orificio y afloje el mandril a mano.

Después de usar la llave del mandril, asegúrese de devolverla a su posición original.

Soporte del taladro

PRECAUCIÓN:

- Levante el taladro totalmente cuando instale el soporte del taladro.

Base del soporte - - - debe usarse un tornillo M6 x 14

Palanca - - - debe usarse un perno M6 x 10

Retire la base del soporte asegurada de la caja de transporte de acero y fíjela en la zapata con dos tornillos. (Fig. 5)

PRECAUCIÓN:

- Retire la empuñadura de la herramienta cuando la utilice con el soporte del taladro.

Para instalar la palanca en el brazo utilice los dos orificios de la palanca. Encaje el orificio de la parte superior de la palanca en el saliente del brazo y fije la palanca con un perno en el otro orificio.

Fije la herramienta a la mesa o a una superficie nivelada y estable. (Fig. 6)

Fije y bloquee la pieza de trabajo, para evitar que gire, utilizando los orificios con vástagos de la base. (Fig. 7)

Base en V - - - Debe usarse un tornillo M6 x 16 (Fig. 8 y 9)

La base en V permite sujetar una broca de taladro perpendicular a la pieza de trabajo cuando se taladra una pieza de trabajo de sección redonda, como un tubo de acero o una pieza similar.

Fije la base en V con el tornillo proporcionado en una caja con la herramienta.

Tope - - - se debe usar un tornillo M 5 x 16 y una arandela 5 (Fig. 10 y 11)

El tope permite al operario taladrar un orificio con una distancia constante respecto al extremo de la pieza de trabajo.

Fije el tope con el tornillo y la arandela que se proporciona en una caja con la herramienta.

Subzapata - - debe usarse un tornillo M 6 x 16 (Fig. 12 - 14)

Utilice la subzapata cuando la pieza de trabajo sea inestable, como se muestra en las figuras.

Fije la subzapata en la zapata con los tornillos (2 piezas) proporcionados en una caja con la herramienta.

MANEJO

Posicionamiento del fijador

Determine la posición del fijador teniendo en cuenta la posición de la punta de la broca y de la zapata de acuerdo con el grosor de la pieza de trabajo.

Para cambiar la posición del fijador primero debe empujar o tirar de la palanca del fijador y después debe mover la palanca hasta la posición deseada. Cuando la haya cambiado, devuelva la palanca de fijación a la posición original. (Fig. 15)

PRECAUCIÓN:

- Cuando cambie la posición del fijador, asegúrese de sujetar el brazo antes de utilizar la palanca de fijación. Con el brazo sujetado, empuje o tire de la palanca de fijación para que el brazo no se mueva accidentalmente.

NOTA:

- Una vez asegurado el fijador, el recorrido máximo del soporte del taladro es de 47 mm tirando de la empuñadura hacia arriba. (Fig. 16)

Posicionamiento del orificio de taladrado (Fig. 17)

Marque levemente un signo que indique la posición de taladrado de un orificio en la pieza de trabajo colocando la punta de la broca sobre la superficie de la pieza de trabajo para que ésta se encuentre entre la punta de la broca y la zapata.

PRECAUCIÓN:

- En este momento coloque la pieza de trabajo para que la zapata entre en contacto con tanta superficie de la pieza de trabajo como sea posible.

Operación de taladrado

Esta herramienta está diseñada para taladrar metal.

Aplique aceite de máquina cuando realice un taladro.

Tras determinar la posición de un orificio, encienda la herramienta y empiece el taladrado tirando de la empuñadura hacia arriba.

PRECAUCIÓN:

- Empuje la empuñadura ligera y suavemente de forma que el giro de la broca no se reduzca.
- Sujete la herramienta firmemente para que la broca esté perpendicular a la pieza de trabajo.
- En el momento de realizar el orificio, se ejerce una presión de giro enorme sobre la herramienta y la broca. Reduzca la fuerza que aplica a la empuñadura tirando de ella más suavemente y tenga cuidado cuando la broca empiece a perforar la pieza.

MANTENIMIENTO

PRECAUCIÓN:

- Asegúrese siempre de que la herramienta esté apagada y desenchufada antes de intentar realizar cualquier trabajo de inspección o mantenimiento en ella.

Sustitución de las escobillas de carbón

Extraiga y compruebe las escobillas de carbón regularmente. Reemplácelas cuando se gasten hasta la marca de límite. Mantenga las escobillas de carbón limpias y de forma que entren libremente en los portaescobillas. Ambas escobillas de carbón deberán ser reemplazadas al mismo tiempo. Utilice únicamente escobillas de carbón idénticas. (Fig. 18)

Utilice un destornillador para extraer las tapas de los portaescobillas. Saque las escobillas de carbón desgastadas, inserte las nuevas y cierre las tapas de los portaescobillas. (Fig. 19)

Para conservar la SEGURIDAD y la FIABILIDAD del producto, los trabajos de reparación y otros trabajos de mantenimiento y ajuste deberán ser realizados en centros de servicio autorizados de Makita, utilizando siempre repuestos Makita.

ACCESORIOS

PRECAUCIÓN:

- Se recomienda el uso de estos accesorios o complementos con la herramienta Makita especificada en este manual. El uso de otros accesorios o complementos puede conllevar el riesgo de ocasionar daños corporales. Utilice los accesorios o complementos solamente para su fin establecido.

Si necesita cualquier ayuda para obtener más información relativa a estos accesorios, pregunte al centro de servicio Makita local.

- Brocas de taladro
- Llave del mandril
- Conjunto de la empuñadura
- Complemento de barrena
- Palanca
- Base del soporte

Descrição geral

- | | | |
|-----------------------|-------------------------------|----------------------------|
| 1. Botão de bloqueio | 31. Alavanca | 21. Fixador da perfuradora |
| 2. Gatilho | 12. Parafuso | 22. Fixador |
| 3. Lâmpada indicadora | 13. Saliência do braço | 23. Empurrar |
| 4. Braço | 14. Base V | 24. Puxar |
| 5. Pega | 15. Sapata | 25. Alavanca de fixação |
| 6. Broca | 16. Peça de trabalho | 26. Puxar para cima |
| 7. Chave do mandril | 17. Batente | 27. Marca limite |
| 8. Mandril | 18. Distância constante | 28. Chave de parafusos |
| 9. Base de suporte | 19. Sub-sapata | 29. Tampa do porta-escovas |
| 10. Parafuso | 20. Peça de trabalho instável | |

ESPECIFICAÇÕES

Modelo		6305W
Capacidades	Aço	13 mm
Sem velocidade de rotação em carga (min. ⁻¹)		1.300
Perfuração máxima		47 mm
Comprimento efectivo de perfuração		195 mm
Espaço do braço		80 mm
Peso líquido		4,9 kg
Classe de segurança		II / II

- Devido à pesquisa e desenvolvimento constantes, estas especificações estão sujeitas a alteração sem aviso prévio.
- Nota: Estas especificações podem diferir de país para país.

Símbolos

END201-2

Descrição dos símbolos utilizados no equipamento.

Certifique-se de que compreende o seu significado, antes da utilização.



..... Leia o manual de instruções.



..... BLINDAGEM DUPLA

Utilização prevista

A ferramenta destina-se a perfurar no metal.

Fonte de alimentação

A ferramenta apenas deve ser ligada a uma fonte de alimentação da mesma tensão que a indicada na chapa de nome, e apenas pode funcionar com uma alimentação monofásica AC. Estão blindadas duplamente, de acordo com a Norma Europeia e podem, assim, assim, ser igualmente utilizadas em tomadas sem fio terra.

REGRAS DE SEGURANÇA ESPECÍFICAS

GEB001-2

NÃO deixe que o progressivo à-vontade com o produto (resultante de uma utilização frequente) o faça esquecer o estrito cumprimento das regras de segurança para a funcionalidade de perfuração. Se utilizar a ferramenta incorretamente ou não respeitar as regras de segurança, poderá ferir-se gravemente.

1. **Utilize as pegas auxiliares fornecidas com a ferramenta.** A perda de controlo pode provocar ferimentos pessoais.
2. **Quando executar operações em que acessórios de corte possam entrar em contacto com fios eléctricos ocultos ou com próprio cabo eléctrico da ferramenta, tenha o cuidado de tocar apenas nas superfícies isoladas desses acessórios.** O contacto com um fio eléctrico ligado à corrente pode electrificar as peças de metal da ferramenta e causar um choque.
3. **Procure uma posição em pé estável e firme. Se utilizar a ferramenta em locais altos, verifique se não há ninguém por baixo.**
4. **Segure bem na ferramenta.**
5. **Afaste as mãos das peças em movimento.**
6. **Não abandone a ferramenta a funcionar. Ponha-a a funcionar apenas quando estiver a segurá-la.**
7. **Não toque numa broca ou no material em que tiver estado a trabalhar logo após a operação porque podem estar demasiado quentes.**
8. **Alguns materiais contêm químicos que podem ser tóxicos. Tenha cuidado para evitar a inalação e o**

contacto da pele com o pó produzido. Obedeça às instruções de segurança do fornecedor do material.

GUARDE ESTAS INSTRUÇÕES

AVISO:

A UTILIZAÇÃO INCORRECTA ou o não cumprimento das regras de segurança fornecidas neste manual de instruções podem provocar ferimentos graves.

DESCRIÇÃO DO FUNCIONAMENTO

PRECAUÇÃO:

- Certifique-se sempre de que a ferramenta está desligada e com o fio desligado da corrente antes de proceder a ajustamentos ou testar a ferramenta.

O gatilho/interruptor (Fig. 1)

PRECAUÇÃO:

- Antes de inserir a ficha da ferramenta na tomada, verifique se o gatilho está a funcionar correctamente e se volta à posição "OFF" quando o solta.

Para pôr a ferramenta a funcionar, prima o gatilho. Para parar a ferramenta, solte o gatilho.

Para um funcionamento contínuo, puxe o gatilho e pressione o botão de bloqueio.

Para parar a ferramenta da posição de bloqueada, puxe totalmente o gatilho e solte-o.

Lâmpada indicadora (Fig. 2)

A lâmpada indicadora verde de alimentação ligada acende-se quando a ferramenta é ligada à tomada. Se a lâmpada indicadora se acender mas a ferramenta não se iniciar, mesmo que a ferramenta seja ligada, as escovas de carvão poderão estar gastas ou o motor ou interruptor podem estar avariados. Se a lâmpada indicadora não se acender, o cabo de alimentação ou a lâmpada indicadora podem estar avariados. Quando o cabo de alimentação está avariado, a ferramenta não se inicia nem se acende a lâmpada indicadora. Quando a lâmpada indicadora estiver avariada, a ferramenta inicia-se sem que a lâmpada indicadora se acenda.

MONTAGEM

PRECAUÇÃO:

- Certifique-se sempre de que a ferramenta está desligada e com o fio desligado da corrente antes de efectuar qualquer trabalho com a ferramenta.

Instalar a pega (Fig. 3)

Instale correctamente a pega no braço fornecido numa caixa, juntamente com a ferramenta.

Instalar ou retirar a broca (Fig. 4)

Para instalar a porca, coloque-a no mandril, até ao fundo. Aperte o mandril à mão. Coloque a chave do mandril em cada um dos três orifícios e aperte no sentido dos

ponteiros do relógio. Certifique-se de que aperta uniformemente todos os três orifícios do mandril.

Para remover a broca, rode a chave do mandril no sentido contrário ao dos ponteiros do relógio e desaperte o mandril à mão.

Após utilizar a chave do mandril, certifique-se de que regressa à posição original.

Suporte de perfuração

PRECAUÇÃO:

- Levante totalmente a perfuradora quando instalar o suporte de perfuração.

Base de suporte - - - utilizar parafusos M6 x 14

Alavanca - - - utilizar parafusos M6 x 10

Retire a base de suporte da mala metálica de transporte e fixe-a na sapata com dois parafusos. (Fig. 5)

PRECAUÇÃO:

- Retire a pega da ferramenta quando utilizar o suporte de perfuração.

Para instalar a alavanca no braço, utilize os dois orifícios na alavanca. Instale o orifício no cimo da alavanca na saliência do braço e fixe-o com o parafuso noutro orifício.

Fixe a ferramenta à mesa ou uma superfície estável e nivelada. (Fig. 6)

Fixe e bloqueie a peça de trabalho para evitar que rode, utilizando os orifícios ranhurados existentes na base.

(Fig. 7)

Base V - - - utilizar parafusos M6 x 16 (Fig. 8 e 9)

A base V permite que uma broca seja segura na perpendicular em relação à peça de trabalho quando perfurar a peça de trabalho com uma secção redonda, tal como um tubo de aço ou semelhante.

Fixe a base V com o parafuso fornecido numa caixa, juntamente com a ferramenta.

Batente - - - utilizar parafusos M 5 x 16 e anilha 5 (Fig. 10 e 11)

O batente permite que o operador perfure mantendo uma distância constante em relação à extremidade da peça de trabalho.

Fixe o batente com o parafuso e anilhas fornecidos numa caixa, juntamente com a ferramenta.

Sub-sapata - - - utilizar parafusos M 6 x 16 (Fig. 12 - 14)

Utilize a sub-sapata quando a peça de trabalho estiver instável, tal como ilustrado.

Fixe a sub-sapata à sapata com parafusos (2 unidades) fornecida numa caixa, juntamente com a ferramenta.

FUNCIONAMENTO

Posicionar o fixador

Determine a posição do fixador, tendo em conta a posição da ponta da broca e a sapata, consoante a espessura da peça de trabalho.

Para mudar a posição do fixador, puxe ou empurre primeiro a alavanca de fixação e, de seguida, mova a alavanca para a posição pretendida. Após mudar, volte a colocar a alavanca de fixação na posição original. (Fig. 15)

PRECAUÇÃO:

- Quando mudar a posição do fixador, certifique-se de que segura no braço antes de accionar a alavanca de fixação. Com o braço seguro, empurre ou puxe a alavanca de fixação de forma a que o braço não se mova inesperadamente.

NOTA:

- Após a colocação do fixador, o curso máximo do fixador da perfuradora é de 47 mm, puxando a pega para cima. (Fig. 16)

Posicionar o orifício de perfuração (Fig. 17)

Faça uma pequena marca como uma posição de perfuração de um orifício na peça de trabalho, colocando a ponta da broca na superfície da peça de trabalho, de forma a que se encontre entre a broca e a sapata.

PRECAUÇÃO:

- Coloque a peça de trabalho de forma a que a sapata toque ao máximo na peça de trabalho.

Função de perfuração

A ferramenta destina-se a perfurar no metal.

Aplique lubrificante de máquinas quando perfurar.

Após determinar a posição de um orifício, ligue a ferramenta e inicie a perfuração, puxando a pega para cima.

PRECAUÇÃO:

- Prima leve e suavemente a pega, de forma a que o número de rotações da broca não diminua.
- Segure bem na ferramenta, de forma que a broca esteja perpendicular à peça de trabalho.
- No início da perfuração já é exercida uma enorme força de torção na broca e na própria ferramenta. Reduza a força aplicada na pega puxando-a mais levemente e tenha cuidado quando a broca começar a atravessar a peça de trabalho.

MANUTENÇÃO

PRECAUÇÃO:

- Certifique-se sempre de que a ferramenta está desligada e o fio desligado da corrente antes de inspeccionar ou fazer a manutenção da ferramenta.

Substituição de escovas de carvão

Remova e verifique regularmente as escovas de carvão. Substitua-as quando o desgaste chegar à marca limite.

Mantenha-as limpas e soltas para poderem deslizar nos suportes. Substitua as duas ao mesmo tempo. As escovas de um mesmo par utilizado devem ser idênticas. (Fig. 18)

Utilize uma chave de parafusos para remover as tampas do porta-escovas. Retire as escovas usadas, coloque umas novas e volte e fixe as tampas dos porta-escovas. (Fig. 19)

Para manter os níveis de SEGURANÇA e FIABILIDADE definidos para este produto, reparações, operações de manutenção ou ajustes devem ser executados por centros de assistência Makita autorizados e, no caso de substituição de peças, estas devem ser igualmente Makita.

ACESSÓRIOS

PRECAUÇÃO:

- Os seguintes acessórios ou extensões são os recomendados para utilizar com a ferramenta Makita especificada neste manual. A utilização de outros acessórios ou extensões podem provocar ferimentos. Utilize cada acessório ou extensão apenas para o fim indicado.

Se precisar de informações adicionais relativas aos acessórios, contacte o centro local de assistência Makita.

- Brocas de perfuração
- Chave do mandril
- Conjunto do apoio
- Sonda
- Alavanca
- Base de suporte

DANSK

Forklaring til generel oversigt

1. Låseknop	11. Håndtag	21. Borholder
2. Kontaktgreb	12. Bolt	22. Spænde
3. Indikatorlampe	13. Fremspring på arm	23. Tryk
4. Arm	14. V-base	24. Træk
5. Greb	15. Sko	25. Spændehåndtag
6. Spids	16. Arbejdsemne	26. Træk opad
7. Patronnøgle	17. Stopper	27. Slidgrænse
8. Patron	18. Fast afstand	28. Skruetrækker
9. Standplade	19. Undersko	29. Kulholderdæksel
10. Skrue	20. Ustabilt arbejdsemne	

SPECIFIKATIONER

Model		6305W
Kapaciteter	Stål	13 mm
Hastighed uden belastning (min^{-1})		1.300
Maks. boreddybde		47 mm
Effektiv boreglidelængde		195 mm
Armmellemrum		80 mm
Nettovægt		4,9 kg
Sikkerhedsklasse		II/II

- På grund af vores løbende forsknings- og udviklingsprogram kan specifikationerne heri ændres uden forudgående varsel.
- Bemærk: Specifikationerne kan variere fra land til land.

Symboler

END201-2

Følgende viser de symboler, der benyttes for udstyret.

Vær sikker på, at De forstår deres betydning, før De bruger værktøjet.



..... Læs brugsanvisningen.



..... DOBBELT ISOLERET

Tilsigtet brug

Dette værktøj er beregnet til at bore i metal.

Strømforsyning

Værktøjet bør kun slutes til en strømforsyning med den spænding, der er angivet på navnepladen, og det kan kun benyttes med enkeltfaset vekselstrøm. Det er dobbelt isoleret i overensstemmelse med europæisk standard og kan derfor også slutes til stikkontakter uden jordforbindelse.

SPECIFIKKE SIKKERHEDSREGLER

GEB001-2

LAD IKKE tryghed eller kendskab til produktet (fra gentagen brug) føre til, at De ikke strengt overholder sikkerhedsreglerne for boret. Hvis maskinen anvendes på usikker eller forkert vis, kan De komme alvorligt til skade.

1. **Benyt de ekstra håndtag, der leveres med værktøjet.** Hvis De mister kontrollen, kan De komme til skade.
2. **Hold maskiner i de isolerede gribeplader, når De udfører arbejde, hvor skæreværktøjet kan komme i kontakt med skjulte ledninger eller værktøjets egen ledning.** Ved kontakt med strømførende ledninger bliver udsatte metaldele på værktøjet strømførende, hvorved operatøren kan få elektrisk stød.
3. **Sørg altid for at have et solidt fodfæste.** Sørg for, at der ikke er nogen under Dem, når De benytter værktøjet på højtliggende steder.
4. **Hold godt fast i værktøjet.**
5. **Hold hænderne på afstand af roterende dele.**
6. **Gå ikke fra værktøjet, mens det kører.** Lad kun værktøjet køre, mens De holder det i hænderne.
7. **Berør ikke borespidsen eller arbejdsemnet umiddelbart efter brugen.** De kan være meget varme og kan forårsage forbrændinger af huden.
8. **Nogle materialer indeholder kemikalier, som kan være giftige.** Undgå at indånde støv eller at få det

på huden. Følg sikkerhedsinstruktionerne fra leverandøren af materialerne.

GEM DISSE INSTRUKTIONER

ADVARSEL:

MISBRUG eller manglende overholdelse af sikkerhedsreglerne i denne brugsanvisning kan medføre alvorlig personskade.

FUNKTIONSBESKRIVELSE

FORSIGTIG:

- Sørg altid for, at værktøjet er slukket, og at stikket er taget ud af stikkontakten, før De justerer værktøjet eller kontrollerer dets funktion.

Betjening af kontakt (Fig. 1)

FORSIGTIG:

- Før værktøjet tilsluttes, skal De altid kontrollere, at kontaktgrebet reagerer korrekt og vender tilbage i "OFF"-stillingen, når De slipper det.

For at starte værktøjet skal De blot trykke på kontaktgrebet. Slip kontaktgrebet for at stoppe.

For kontinuert betjening skal De trykke på kontakten og derefter trykke låseknappen ind.

Når De vil stoppe værktøjet fra den låste position, skal De trykke kontakten helt ind og derefter slippe den.

Indikatorlampe (Fig. 2)

Den grønne indikatorlampe for strøm lyser, når værktøjet er sat i stikkontakten. Hvis indikatorlampen lyser, men værktøjet ikke tændes, selvom der er tændt (ON) for værktøjet, er kulbørsterne muligvis slidt ned, eller motoren eller kontakten kan være defekte. Hvis indikatorlampen ikke tændes, er netledningen eller indikatorlampen muligvis defekte. Hvis netledningen er defekt, kan værktøjet ikke starte, og indikatorlampen tændes ikke. Hvis indikatorlampen er defekt, starter værktøjet, uden at indikatorlampen tændes.

MONTERING

FORSIGTIG:

- Sørg altid for, at værktøjet er slukket og taget ud af stikkontakten, før De udfører nogen form for arbejde på værktøjet.

Montering af greb (Fig. 3)

Monter grebet fast på den arm, der leveres i en boks sammen med værktøjet.

Montering og afmontering af borespidsen (Fig. 4)

Ved montering sættes spidsen i patronen, til den ikke kan komme længere ind. Stram patronen i hånden. Sæt patronnøglen i hvert af de tre huller, og stram i urets retning. Sørg for at stramme alle tre patronhuller ligeligt.

For at afmontere spidsen drejes patronnøglen mod uret i et af hullerne. Løsn derefter patronen med hånden.

Sørg for at returnere patronnøglen til den oprindelige position efter brugeren.

Borestand

FORSIGTIG:

- Løft boret helt ved montering af borestanden.

Standplade - - - skrue M6 x 14 skal benyttes

Håndtag - - - bolt M6 x 10 skal benyttes

Tag den fastgjorte standplade ud af stålberetasken, og monter den på skoen ved hjælp af to skruer. (Fig. 5)

FORSIGTIG:

- Afmonter grebet fra værktøjet, når borestanden anvendes.

Benyt to huller på håndtaget til at montere håndtaget på armen. Juster hullet øverst på håndtaget med fremspringet på armen, og fastgør det med boltene i et andet hul.

Fastgør værktøjet på bordet eller på en stabil og jævn overflade. (Fig. 6)

Fastgør og fastspænd arbejdsemnet for at undgå, at det roterer, ved hjælp af spindelhullerne i pladen. (Fig. 7)

V-base - - - skrue M6 x 16 skal benyttes (Fig. 8 & 9)

V-basen gør det muligt at holde en borespids vinkelret på arbejdsemnet, mens der bores i arbejdsemner med runde overflader som f.eks. stålrør og lignende.

Fastgør V-basen med den skrue, der leveres i en boks sammen med værktøjet.

Stopper - - - skrue M 5 x 16 og spændeskive 5 skal benyttes (Fig. 10 & 11)

Stopperen gør det muligt for operatøren at bore et hul med fast afstand fra kanten af arbejdsemnet.

Monter stopperen ved hjælp af skruen og spændeskiven, der leveres i en boks sammen med værktøjet.

Undersko - - - skrue M 6 x 16 skal benyttes (Fig. 12 – 14)

Anvend underskoen, når arbejdsemnet er ustabil som vist i figurerne.

Monter underskoen på skoen ved hjælp af skruerne (2 stk.), der leveres i en boks sammen med værktøjet.

BETJENING

Placering af spændet

Bestem spændets placering ud fra placeringen af borespidsen og skoen i forhold til arbejdsemnets tykkelse.

Hvis De vil ændre placeringen af spændet, skal De først trykke eller trække i spændehåndtaget og derefter flytte håndtaget til den ønskede placering. Returner spændehåndtaget til den oprindelige placering efter flytningen. (Fig. 15)

FORSIGTIG:

- Når placeringen af spændet ændres, skal De sørge for at holde fast i armen, før De betjener spændehåndtaget. Træk eller tryk på spændehåndtaget, mens der holdes i armen, så armen ikke flyttes utilsigtet.

BEMÆRK:

- Når spændet er fastgjort, er den maksimale bevægelsesafstand for borholderen 47 mm, når grebet trækkes opad. (Fig. 16)

Placering af borehullet (Fig. 17)

Sæt et let mærke til placering af et borehul i arbejdsemnet ved at sætte borespidsen mod arbejdsemnet, så det er placeret mellem borespidsen og skoen.

FORSIGTIG:

- Placer på dette tidspunkt arbejdsemnet, så skoen har kontakt med så stor en del af arbejdsemnets overflade som muligt.

Anvendelse til boring

Dette værktøj er beregnet til at bore i metal.

Anvend maskinolie ved boring.

Når De har fastlagt placeringen af et hul, skal De tænde for værktøjet og påbegynde boringen ved at trække opad i grebet.

FORSIGTIG:

- Tryk let og forsigtigt på grebet, så borespidsen ikke roterer langsommere.
- Hold fast i værktøjet, så borespidsen er placeret vinkelret på arbejdsemnet.
- Værktøjet og spidsen er under påvirkning af stærke vridningskræfter på det tidspunkt, hvor spidsen bryder igennem. Reducer den kraft, der benyttes på grebet, ved at trække lettere og forsigtigere i det, når spidsen begynder at bryde igennem arbejdsemnet.

VEDLIGEHOLDELSE

FORSIGTIG:

- Sørg altid for, at værktøjet er slukket, og at stikket er taget ud, før De forsøger at udføre inspektion eller vedligeholdelse.

Udskiftning af kulbørster

Tag regelmæssigt kulbørsterne af, og efterse dem. Udskift dem, når de er nedslidte til slidgrænsen. Hold kulbørsterne rene og frie til at glide i holderne. Begge kulbørsterne skal udskiftes samtidig. Brug altid identiske kulbørster.

(Fig. 18)

Brug en skruetrækker til at fjerne kulholderdækslerne. Tag de udslidte kulbørster ud, monter de nye, og fastgør kulholderdækslerne. (Fig. 19)

For at holde produktet SIKKERT og PÅLIDELIGT skal reparationer samt al anden vedligeholdelse eller justering udføres af autoriserede Makita-servicecentre, og der skal altid benyttes Makita-reservedele.

TILBEHØR

FORSIGTIG:

- Dette tilbehør eller ekstraudstyr anbefales til brug med det Makita-værktøj, som er beskrevet i denne brugsanvisning. Brug af andet tilbehør eller ekstraudstyr kan forårsage personskade. Brug kun tilbehør eller ekstraudstyr til det formål, det er beregnet til.

Henvend Dem til Deres lokale Makita-servicecenter, hvis De har brug for hjælp eller yderligere oplysninger vedrørende tilbehøret.

- Borespids
- Patronnøgle
- Samling til håndtag
- Boremontering
- Håndtag
- Standplade

SVENSKA

Förklaring till översiktsbilder

- | | | |
|-------------------|-------------------------------|-----------------------|
| 1. Låsknapp | 11. Hävarmsförlängare | 21. Borrmaskinhållare |
| 2. Avtryckare | 12. Skruv | 22. Klämring |
| 3. Indikatorlampa | 13. Hävarmens utskjutande del | 23. Tryck |
| 4. Hävarm | 14. V-platta | 24. Dra |
| 5. Handtag | 15. Anslag | 25. Klämringsslås |
| 6. Bits | 16. Arbetsstycke | 26. Dra uppåt |
| 7. Chucknyckel | 17. Stopp | 27. Slitagemarkering |
| 8. Chuck | 18. Konstant avstånd | 28. Skruvmejsel |
| 9. Stativplatta | 19. Anslagsförlängare | 29. Kolhållarlock |
| 10. Skruv | 20. Instabilt arbetsstycke | |

SPECIFIKATIONER

Modell		6305W
Kapacitet	Stål	13 mm
Obelastat varvtal (min^{-1})		1 300
Max. borrhjup		47 mm
Effektivt inställningsområde för bormaskinen		195 mm
Hävarmens slaglängd		80 mm
Vikt		4,9 kg
Säkerhetsklass		II / I

- På grund av vårt pågående program för forskning och utveckling kan dessa specifikationer ändras utan föregående meddelande.
- Obs! Specifikationerna kan variera mellan olika länder.

Symboler

END201-2

Följande symboler används för utrustningen.

Se till att du förstår deras innebörd innan du använder utrustningen.



..... Läs bruksanvisningen.



..... DUBBELISOLERAD

Användningsområde

Maskinen är avsedd för borring i metall.

Strömförsörjning

Maskinen får endast anslutas till nät med spänning som anges på typplåten och med enfasig växelström. Den är dubbelisolerad i enlighet med europeisk standard och får därför också anslutas till ojordade vägguttag.

SPECIFIKA

SÄKERHETSANVISNINGAR GEB001-2

TÄNK PÅ att alltid följa säkerhetsanvisningarna för denna maskin även om du har stor erfarenhet av att använda den (genom frekvent användning). Ovarsam eller felaktig användning av denna elektriska maskin kan leda till allvarliga personskador.

1. **Använd extrahandtagen som följer med maskinen.**
Om du förlorar kontrollen över maskinen kan det leda till personskador.
2. **Håll maskinen i de isolerade handtagen när du utför arbete där maskinen kan komma i kontakt med en dold elkabel eller maskinens nätsladd.** De synliga metalldelarna på maskinen blir strömförande om maskinen kommer i kontakt med en strömförande ledning och operatören kan få en elektrisk stöt.
3. **Se till att alltid ha ett ordentligt fotfäste.**
Se till att ingen står under dig när maskinen används på hög höjd.
4. **Håll maskinen stadigt.**
5. **Håll händerna på avstånd från roterande delar.**
6. **Lämna inte maskinen igång. Använd endast maskinen när du håller den i händerna.**
7. **Rör inte vid borret eller arbetsstycket omedelbart efter användning eftersom de kan vara extremt varma och orsaka brännskador.**
8. **Vissa material kan innehålla giftiga kemikalier. Se till att du inte andas in damm eller får det på huden. Följ anvisningarna i leverantörens materialsäkerhetsblad.**

SPARA BRUKSANVISNINGEN

WARNING!

OVARSAM hantering eller underlåtenhet att följa säkerhetsanvisningarna i denna bruksanvisning kan leda till allvarliga personskador.

FUNKTIONSBESKRIVNING

FÖRSIKTIGT!

- Se alltid till att maskinen är avstängd och nätsladden urdragen innan du justerar eller funktionskontrollerar maskinen.

Avtryckarens funktion (Fig. 1)

FÖRSIKTIGT!

- Innan du ansluter maskinen till elnätet ska du kontrollera att avtryckaren fungerar och återgår till läget "OFF" när du släpper den.

Tryck in avtryckaren för att starta maskinen. Släpp avtryckaren för att stoppa maskinen.

För oavbruten användning trycker du in avtryckaren och skjuter sedan in låsknappen.

Tryck in avtryckaren helt och släpp den sedan för att avbryta låst läge.

Indikatorlampa (Fig. 2)

Den gröna indikatorlampan för ström tänds när maskinen är ansluten till elnätet. Om indikatorlampan lyser och maskinen inte startar när du trycker på avtryckaren kan kolborstarna vara utslitna. Det kan också vara fel på motorn eller avtryckaren. Om indikatorlampan inte tänds kan det vara fel på nätsladden eller indikatorlampan. Vid fel på nätsladden tänds inte indikatorlampan och maskinen går inte heller att starta. Vid fel på indikatorlampan går maskinen att starta trots att indikatorlampan inte lyser.

MONTERING

FÖRSIKTIGT!

- Se alltid till att maskinen är avstängd och nätsladden urdragen innan arbete utförs på maskinen.

Montera handtaget (Fig. 3)

Montera handtaget på armen. Dra åt ordentligt med det medföljande specialverktyget.

Sätta i och ta ur borrbits (Fig. 4)

Skjut in bitset i chucken så långt det går. Dra åt chucken för hand. Sätt i chucknyckeln i vart och ett av de tre hålen och dra åt medurs. Dra åt alla tre hålen med samma moment.

När du ska ta ur bitset vrider du chucknyckeln moturs i något av hålen och öppnar sedan chucken för hand.

Sätt fast chucknyckeln på sin plats så snart du är klar.

Borrstativ

FÖRSIKTIGT!

- Lyft bormaskinen helt när du ska montera borrstativet.

Stativplatta - - - använd skruv M6 x 14

Hävvarmsförlängare - - - använd skruv M6 x 10

Ta bort stativplattan från fästet i förvaringsväskan och sätt fast den på anslaget med två skruvar. (Fig. 5)

FÖRSIKTIGT!

- Ta bort handtaget från maskinen när den används i borrstativet.

Montera förlängaren på hävarmen med hjälp av de två hålen i förlängaren. Passa in hålet ytterst på förlängaren i hävarmens utskjutande del och fäst förlängaren med skruven i nästa hål.

Fäst maskinen på ett bord eller annan stabil och plan yta. (Fig. 6)

Förhindra att arbetsstycket vrids genom att säkra det med hjälp av hålen i stativplattan. (Fig. 7)

V-platta - - - använd skruv M6 x 16 (Fig. 8 & 9)

Med V-plattan kan borrbitsset hållas vinkelrätt mot arbetsstycket vid borring i runda tvärsnitt som t ex stälror och liknande.

Fäst V-plattan med medföljande skruv.

Stopp - - - använd skruv M 5 x 16 och bricka 5 (Fig. 10 & 11)

Använd stoppet när du ska borra flera hål på samma avstånd.

Fäst stoppet med medföljande skruv och bricka.

Anslagsförlängare - - - använd skruv M6 x 16 (Fig. 12 - 14)

Använd anslagsförlängaren på det sätt som visas i figuren om du har ett instabilt arbetsstycke.

Fäst anslagsförlängaren på anslaget med medföljande skruvar (2 st).

ANVÄNDNING

Placering av klämring

Beakta läget för borrarpeten och anslaget i förhållande till arbetsstyckets tjocklek för att bestämma den bästa placeringen av klämringen.

För att ändra läge på klämringen trycker du först in eller drar ut klämringsslåset och flyttar sedan hävarmen till rätt plats. Ställ därefter klämringsslåset i sitt ursprungliga läge. (Fig. 15)

FÖRSIKTIGT!

- Tänk på att hålla fast armen medan du manövrerar klämringsslåset för att ändra läge på klämringen. Håll i armen och tryck in eller dra ut klämringsslåset utan att armen flyttas.

OBS!

- När du har dragit fast klämringen är det maximala arbetsområdet för bormaskinhållaren 47 mm när du drar handtaget uppåt. (Fig. 16)

Placering av borrhål (Fig. 17)

Markera försiktigt läget för borrhålet i arbetsstycket genom att placera borrhålets spets på arbetsstyckets yta med arbetsstycket placerat mellan borret och anslaget.

FÖRSIKTIGT!

- Se till att så stor del som möjligt av arbetsstyckets yta är i kontakt med anslaget.

Borning

Maskinen är avsedd att användas vid borring i metall.

Använd skärolja vid borring.

När placeringen av hålet är bestämd startar du maskinen och börjar borra genom att dra handtaget uppåt.

FÖRSIKTIGT!

- Tryck lätt och mjukt på handtaget så att borrarbitsets varvtal inte minskar.
- Håll bormaskinen med ett stadigt grepp så att borrarbitset hålls vinkelrätt mot arbetsstycket.
- Det utvecklas en enorm vridande kraft på maskinen/ borrarbitset vid genombrottet. Minska därför kraften på handtaget och var försiktig när borret börjar tränga igenom arbetsstycket.

UNDERHÅLL

FÖRSIKTIGT!

- Se alltid till att maskinen är avstängd och nätsladden utdragen innan inspektion eller underhåll utförs.

Byte av kolborstar

Ta bort och kontrollera kolborstarna regelbundet. Byt dem när de är nedslitna till slitagemarkeringen. Håll kolborstarna rena så att de lätt kan glida in i hållarna. Båda kolborstarna ska bytas ut samtidigt. Använd endast identiska kolborstar. (Fig. 18)

Använd en skruvmejsel för att ta bort locken till kolborstarna. Ta ur de utslitna kolborstarna, montera nya och sätt fast locken igen. (Fig. 19)

För att upprätthålla produktens SÄKERHET och TILLFÖRLITLIGHET bör allt underhålls- och justeringsarbete utföras av ett auktoriserat Makita servicecenter och med reservdelar från Makita.

TILLBEHÖR

FÖRSIKTIGT!

- Följande tillbehör och tillsatser rekommenderas för användning tillsammans med den Makita-maskin som denna bruksanvisning avser. Om andra tillbehör eller tillsatser används kan det uppstå risk för personskador. Använd endast tillbehören eller tillsatserna för de syften de är avsedda för.

Kontakta ditt lokala Makita servicecenter om du behöver ytterligare information om dessa tillbehör.

- Borrbits
- Chucknyckel
- Handtag
- Borttillbehör
- Hävarmsförlängare
- Stativplatta

NORSK

Oversiktsforklaring

- | | | |
|-------------------|---------------------------|-----------------------|
| 1. Sperreknapp | 11. Hendel | 21. Drillholder |
| 2. Startbryter | 12. Skruer | 22. Klemme |
| 3. Indikatorlampe | 13. Tapp på armen | 23. Skyv |
| 4. Arm | 14. V-fot | 24. Trekk |
| 5. Håndtak | 15. Anleggsfot | 25. Klemmehendel |
| 6. Bor | 16. Arbeidsstykke | 26. Trekk oppover |
| 7. Kjoksnykkel | 17. Stopper | 27. Utskiftingsmerke |
| 8. Kjoks | 18. Konstant avstand | 28. Skrutrekker |
| 9. Stativfot | 19. Tilleggsanlegg | 29. Børsteholderhette |
| 10. Skruer | 20. Ustabil arbeidsstykke | |

TEKNISKE DATA

Modell		6305W
Kapasitet	Stål	13 mm
Ubelastet turtall (min ⁻¹)		1.300
Maks. drillbevegelse		47 mm
Effektiv skyvelengde for drillen		195 mm
Armvastand		80 mm
Nettovekt		4,9 kg
Sikkerhetsklasse		II/III

- Som følge av vårt kontinuerlige forsknings- og utviklingsprogram kan de tekniske dataene endres uten ytterligere forvarsel.
- Merk: Tekniske data kan variere fra land til land.

Symboler

END201-2

Nedenfor ser du symbolene som brukes for dette utstyret. Forviss deg om at du forstår hva de betyr, før du begynner å bruke maskinen.



..... Les bruksanvisningen.



..... DOBBELT VERNEISOLERT

Riktig bruk

Verktøyet er beregnet på boring i metall.

Strømforsyning

Maskinen må bare kobles til en strømkilde med samme spenning som vist på typeskiltet, og kan bare brukes med enfase-vekselstrømforsyning. Det er dobbelt verneisoleret i samsvar med europeiske standarder, og kan derfor også brukes i kontakter uten jordledning.

SPESIFIKKE SIKKERHETSREGLER

GEB001-2

IKKE LA hensynet til hva som er "behagelig" eller det faktum at du kjenner produktet godt (etter mange gangers bruk) gjøre deg mindre oppmerksom på sikkerhetsreglene for bruken av det. Hvis du bruker dette elektriske verktøyet på en farlig eller ukorrekt måte, kan du få alvorlige helseskader.

- 1. Bruk hjelpehåndtak som fulgte med verktøyet.**
Hvis maskinen kommer ut av kontroll, kan det resultere i helseskader.
- 2. Hold elektroverktøy i de isolerte håndtakene når du utfører en operasjon der skjærende verktøy kan komme i kontakt med skjulte ledninger eller ledningen til maskinen selv.** Kontakt med en strømførende ledning vil også gjøre uisolerte deler av maskinen strømførende og gi operatøren elektrisk støt.
- 3. Forviss deg alltid om at du har godt fofeste.** Forviss deg om at ingen står under deg når du jobber høyt over bakken.
- 4. Hold maskinen godt fast.**
- 5. Hold hendene unna roterende deler.**
- 6. Ikke gå fra verktøyet mens det er i gang.** Verktøyet må bare brukes mens operatøren holder det i hendene.
- 7. Ikke berør bor eller arbeidsstykke umiddelbart etter bruk.** Disse vil da være ekstremt varme, og du kan få brannsår.

8. **Enkelte materialer inneholder kjemikalier som kan være giftige. Treff tiltak for å hindre hudkontakt og innånding av støv. Følg leverandørens sikkerhetsanvisninger.**

TA VARE PÅ DISSE ANVISNINGENE.

ADVARSEL:

MISBRUK av verktøyet eller mislighold av sikkerhetsreglene i denne brukerhåndboken kan resultere i alvorlige helseskader.

FUNKSJONSBEKRIVELSE

FORSIKTIG:

- Forviss deg alltid om at maskinen er slått av og støpselet trukket ut av kontakten før du justerer maskinen eller kontrollerer dens mekaniske funksjoner.

Bryterfunksjon (fig. 1)

FORSIKTIG:

- Før du kobler maskinen til strømmettet, må du alltid kontrollere at startbryteren aktiverer maskinen på riktig måte og går tilbake til "AV"-stilling når den slippes.

For å starte maskinen må du ganske enkelt trykke på startbryteren. Slipp startbryteren for å stoppe maskinen.

For kontinuerlig bruk må du trykke inn startbryteren og så trykke inn sperreknappen.

Hvis du vil stoppe verktøyet mens det er låst i "PÅ"-stilling, må du klemme startbryteren helt inn og så slippe den igjen.

Indikatorlampe (fig. 2)

Den grønne indikatorlampen Strøm PÅ tennes når verktøyet forbindes med stikkkontakten. Hvis indikatorlampen tennes, men verktøyet ikke starter, selv om det er slått på, kan kullbørstene være slitt, eller det kan være en defekt i motoren eller bryteren. Hvis indikatorlampen ikke tennes, kan det være feil på strømfledningen eller indikatorlampen. Hvis strømkabelen er defekt, vil maskinen ikke starte, og indikatorlampen ikke lyse. Hvis indikatorlampen er defekt, vil maskinen starte uten at indikatorlampen tennes.

MONTERING

FORSIKTIG:

- Forviss deg alltid om at maskinen er slått av og støpselet trukket ut av kontakten før du utfører noe arbeid på maskinen.

Montere håndtak (fig. 3)

Monter håndtaket godt på armen som leveres i en eske sammen med maskinen.

Montere eller demontere bor (fig. 4)

Monter boret ved å sette det så langt inn i kjoksen som det vil gå. Stram kjoksen for hånd. Sett kjoksnøkkelen inn i hvert av de tre hullene etter tur og stram ved å dreie med

klokken. Pass på at alle de tre kjokshullene strammes like mye.

For å fjerne boret trenger du bare å vri kjoksnøkkelen om mot klokken i ett av hullene, og deretter løsne kjoksen for hånd.

Når du har brukt kjoksnøkkelen, må du sette den tilbake der den skal være.

Drillstativ

FORSIKTIG:

- Hev drillen helt når du monterer drillstativet.

Stativfot - - - bruk skrue M6 x 14

Hendel - - - bruk skrue M6 x 10

Fjern den festede stativfoten fra verktøykofferten av stål og fest den på anleggsfoten med to skruer. (fig. 5)

FORSIKTIG:

- Fjern håndtaket fra maskinen når du bruker den med drillstativet.

For å montere hendelen på armen må du bruke to hull i hendelen. Plasser hendelen slik at det øverste hullet i hendelen passer med tappen på armen, og fest hendelen med skruen i et annet hull.

Fest verktøyet til bordet eller et stabilt og jevnt underlag. (fig. 6)

Bruk hullene i anleggsfoten til å feste arbeidsstykket, så det ikke roterer. (fig. 7)

V-fot - - - bruk skrue M6 x 16 (fig. 8 og 9)

V-foten gjør det mulig å holde et bor vinkelrett på arbeidsstykker med rundt tværnsnitt, som f.eks. stålrør e.l. Fest V-foten med den skruen som fulgte med i en eske sammen med verktøyet.

Stopper - - - bruk skrue M 5 x 16 og skive nr. 5 (fig. 10 og 11)

Stopperen setter operatøren i stand til å bore et hull med konstant avstand til enden av arbeidsstykket.

Fest stopperen med skruen og skiven som fulgte med i en eske sammen med verktøyet.

Tilleggsanlegg - - - bruk skrue M6 x 16 (fig. 12 - 14)

Bruk tilleggsanlegget når arbeidsstykket er ustabil, som vist på figurene.

Fest tilleggsanlegget på anleggsfoten med skruer (2 stk.) som fulgte med i en eske sammen med verktøyet.

BRUK

Plassere klemmen der den skal være

Bestem plasseringen av klemmen ved å ta hensyn til plasseringen av borspissen og anleggsfoten, samt tykkelsen av arbeidsstykket.

For å endre plasseringen av klemmen, må du først skyve på eller trekke i klemmehendelen og deretter flytte denne til ønsket posisjon. Etter at plasseringen er forandret, må

du sette klemmehendelen tilbake i sin opprinnelige stilling. (fig. 15)

FORSIKTIG:

- Når du endrer plasseringen av klemmen, må du huske å holde godt fast i armen før du betjener klemmehendelen. Mens du holder i armen, må du skyve eller trekke klemmehendelen slik at armen ikke beveger seg utilsiktet.

MERK:

- Etter at klemmen er festet, kan drillholderen bevege seg maksimalt 47 mm når du trekker håndtaket oppover. (fig. 16)

Plassering av borehullet (fig. 17)

Lag et lite merke i arbeidsstykket der hullet skal bores, ved å sette boret mot overflaten av arbeidsstykket slik at dette befinner seg mellom boret og anleggsfoten.

FORSIKTIG:

- Nå må du plassere arbeidsstykket slik at anleggsfoten har kontakt med så mye av arbeidsstykket som mulig.

Borfunksjon

Dette verktøyet er beregnet på boring i metall.

Påfør maskinolje under boring.

Etter at du har bestemt hvor hullet skal være, må du slå på maskinen og begynne å bore ved å trekke håndtaket oppover.

FORSIKTIG:

- Trykk lett og mykt på håndtaket, så turtallet ikke reduseres.
- Hold verktøyet i fast grep, så boret står vinkelrett på arbeidsstykket.
- I gjennombruddøyeblikket virker det en enorm vrikraft på verktøyet/boret. Reduser kraften på håndtaket og vær forsiktig når boret begynner å bryte ut på den andre siden av arbeidsstykket.

VEDLIKEHOLD

FORSIKTIG:

- Forviss deg alltid om at maskinen er slått av og støpselet trukket ut av kontakten før du foretar inspeksjon eller vedlikehold.

Skifte kullbørster

Fjern og kontroller kullbørstene med jevne mellomrom. Skift dem når de er slitt ned til utskiftingsmerket. Hold kullbørstene rene og fri til å bevege seg i holderne. Begge kullbørstene må skiftes samtidig. Bruk bare identiske kullbørster. (fig. 18)

Bruk en skrutrekker til å fjerne børsteholderhettene. Ta ut de slitte kullbørstene, sett i nye, og fest børsteholderhettene. (fig. 19)

For å opprettholde produktets SIKKERHET og PÅLITELIGHET, må reparasjoner, vedlikehold og justeringer utføres av Makitas autoriserte servicesentre, og det må alltid brukes reservedeler fra Makita.

TILBEHØR

FORSIKTIG:

- Det anbefales at du bruker dette tilbehøret eller verktøyet sammen med den Makita-maskinen som er spesifisert i denne håndboken. Bruk av annet tilbehør eller verktøy kan forårsake helseskader. Tilbehør og verktøy må kun brukes til det formålet det er beregnet på.

Ta kontakt med ditt lokale Makita-servicesenter hvis du trenger mer informasjon om dette tilbehøret.

- Bor
- Kjoksøkkel
- Håndtaksenhet
- Borfeste
- Hending
- Stativfot

Yleiskuvas

- | | | |
|--------------------|---------------------------|--------------------------------|
| 1. Lukituspainike | 11. Vipu | 21. Porakoneen pidike |
| 2. Liipaisinkytkin | 12. Pultti | 22. Kiristin |
| 3. Merkkivalo | 13. Varren ulkonema | 23. Paina |
| 4. Varsi | 14. V-tuki | 24. Vedä |
| 5. Kahva | 15. Kenkä | 25. Kiristinvipu |
| 6. Terä | 16. Työkappale | 26. Vedä ylöspäin |
| 7. Istukan avain | 17. Rajoitin | 27. Rajamerkki |
| 8. Istukka | 18. Vakioetäisyys | 28. Ruuvitalta |
| 9. Telineen pohja | 19. Apukenkä | 29. Hiiliharjan pidikkeen kupu |
| 10. Ruuvi | 20. Epävakaava työkappale | |

TEKNISET TIEDOT

Malli		6305W
Teho	Teräs	13 mm
Joutokäyntinopeus (min ⁻¹)		1.300
Porausvyövyys enintään		47 mm
Pylvään liikkuma-alue		195 mm
Varren liikkuma-alue		80 mm
Nettopaino		4,9 kg
Turvallisuusluokka		II / I

- Jatkuvan tutkimus- ja kehitysohjelman vuoksi pidätämme oikeuden muuttaa tässä mainittuja teknisiä ominaisuuksia ilman ennakoilmoitusta.
- Huomautus: Tekniset ominaisuudet saattavat vaihdella maittain.

Merkkien selitykset

END201-2

Työkalussa on käytetty seuraavia symboleja. Varmista ennen käyttöä, että ymmärrät niiden merkityksen.



..... Lue käyttöohje.



..... KAKSINKERTAINEN ERISTYS

Käyttötarkoitus

Tämä työkalu on tarkoitettu metallin poraamiseen.

Virtälähde

Koneen saa kytkeä vain sellaiseen virtalähteeseen, jonka jännite on sama kuin arvokilvessä ilmoitettu, ja sitä saa käyttää ainoastaan yksivaiheisella vaihtovirralla. Kone on kaksinkertaisesti suojaeristetty eurooppalaisten standardien mukaisesti, ja se voidaan siten kytkeä myös maadoittamattomaan pistorasiaan.

LISÄTURVAOHJEITA

GEB001-2

ÄLÄ anna tuotteen helppokäyttöisyyden tai toistuvan käytön tuudittaa sinua väärään turvallisuuden tunteeseen niin, että laiminlyöt porausohjeiden noudattamisen. Jos tätä sähkötyökalua käytetään varomattomasti tai väärin, seurauksena voi olla vakava henkilövahinko.

1. Käytä työkalun mukana toimitettuja lisäkahvoja. Hallinnan menetys voi aiheuttaa henkilövahinkoja.
2. Pitäessä sähkötyökalua sen eristetyistä tartuntapinnoista, jos on mahdollista, että terä voi osua piilossa oleviin johtoihin tai koneen omaan virtajohtoon. Osuminen jännitteeseen johtoon saa paljaat metalliosat jännitteiseksi ja aiheuttaa käyttäjälle sähköiskun.
3. Pidä huoli, että seisot tukevasti. Varmista korkealla työskennellessäsi, että ketään ei ole alapuolella.
4. Ota koneesta luja ote.
5. Pidä kädet loitolla pyörivistä osista.
6. Älä jätä koneita käymään itseksensä. Käytä laitetta vain silloin, kun pidät sitä kädessä.
7. Älä kosketa terää tai työkappaletta välittömästi käytön jälkeen, sillä ne voivat olla erittäin kuumia ja aiheuttaa palovammoja.
8. Eräät materiaalit sisältävät kemikaaleja, jotka voivat olla myrkyllisiä. Huolehdi siitä, että pölyn sisäänhengittäminen ja ihokosketus estetään. Noudata materiaalin toimittajan turvaohjeita.

SÄILYÄ NÄMÄ OHJEET

VAROITUS:

VÄÄRINKÄYTTÖ tai tässä käyttöohjeessa ilmoitettujen turvamääräysten laiminlyönti voi aiheuttaa vakavia henkilövahinkoja.

TOIMINTAKUVAUS

HUOMAUTUS:

- Varmista aina ennen säätöjä tai tarkastuksia, että työkalu on sammutettu ja irrotettu verkosta.

Kytkimen toiminta (kuva 1)

HUOMAUTUS:

- Tarkista aina ennen työkalun liittämistä virtalähteeseen, että liipaisinkytkin kytkeytyy oikein ja palaa vapautettaessa OFF-asentoon.

Käynnistä työkalu painamalla liipaisinkytkintä. Työkalu pysäytetään vapauttamalla liipaisinkytkin.

Jos haluat koneen käyvän jatkuvasti, paina ensin liipaisinkytkin pohjaan ja paina sitten lukituspainiketta.

Kun haluat pysäyttää koneen jatkuvan käynnin, paina liipaisinkytkin ensin pohjaan ja vapauta se sitten.

Merkkivalo (kuva 2)

Vihreä virran merkkivalo syttyy, kun työkalu on liitetty verkkovirtaan. Jos merkkivalo palaa, mutta työkalu ei käynnisty, vaikka kytkin on ON-asennossa, hiiliharjat saattavat olla kuluneet, tai moottorissa tai kytkimessä saattaa olla vika. Jos merkkivalo ei syty, virtajohto tai merkkivalo saattaa olla viallinen. Jos virtajohto on viallinen, työkalu ei käynnisty eikä merkkivalo pala. Jos merkkivalo on viallinen, työkalu käynnistyy merkkivalon syyttämättä.

KOKOONPANO

HUOMAUTUS:

- Varmista aina, että työkalu on sammutettu ja irrotettu virtalähteestä ennen kuin teet sille mitään.

Kahvan asentaminen (kuva 3)

Kiinnitä poran ohessa toimitettu kahva pitävästi varteen kiinni.

Poran terän kiinnittäminen tai irrottaminen (kuva 4)

Aloita terän kiinnitys työntämällä terä niin syväälle istukkaan kuin se menee. Kiristä istukka käsin. Kiristä istukka kääntämällä istukan avainta myötäpäivään kussakin kolmessa kolossa. Kiristä kustakin kolmesta kolosta yhtä paljon.

Terä irrotetaan kääntämällä istukan avainta vastapäivään vain yhdestä kolosta, jonka jälkeen istukka avataan käsin. Palauta istukan avain käytön jälkeen omalle paikalleen.

Porateline

HUOMAUTUS:

- Nosta pora kokonaan yläasentoon, kun asennat poratelinettä.

Telineen pohja - - - käytä M6 x 14 ruuvia

Vipu - - - käytä M6 x 10 pulttia

Ota telineen pohja teräksisestä säilytyslaatikostaan ja kiinnitä se kenkään kahdella ruuvilla. **(kuva 5)**

HUOMAUTUS:

- Poista kahva porasta, kun käytät sitä poratelineen kanssa.

Vivussa on kaksi reikää, joiden avulla se kiinnitetään varteen. Sovita vivun päässä oleva reikä varressa olevaan tappiin ja kiinnitä ne toisiinsa työntämällä pultti toisen reiän läpi.

Kiinnitä pora pöytään tai johonkin muuhun tasaiseen ja tukevaan alustaan. **(kuva 6)**

Kiinnitä ja lukitse työkalun pohjassa olevien reikien avulla, jotta se ei ala pyöriä. **(kuva 7)**

V-tuki - - - käytä M6 x 16 ruuvia (kuvat 8 ja 9)

V-tuen avulla poran terän voi pitää kohtisuorassa työkalupäähän nähden työstettäessä pyöreitä työkalupäitä, kuten teräsputkea tai muuta sellaista.

Kiinnitä V-tuki työkalun mukana toimitetulla ruuvilla.

Rajoitin - - - käytä M 5 x 16 ruuvia ja aluslevyä no 5 (kuvat 10 ja 11)

Rajoittimen avulla työkalupäähän voidaan porata reikiä tasaiselle etäisyydelle sen reunasta.

Kiinnitä rajoitin työkalun mukana toimitetulla ruuvilla ja aluslevyllä.

Apukenkä - - - käytä M6 x 16 ruuvia (kuvat 12 ja 14)

Käytä apukenkää, jos työkalupäälle on epävakaa, kuten kuvissa.

Kiinnitä apukenkä kenkään poran mukana toimitetuilla ruuveilla (2 kpl).

KÄYTTÖ

Kiristimen asento

Määritä kiristimen asento työkalupäleen paksuuden mukaan käyttäen apuna poran terän kärjen ja kengän asentoja.

Voit muuttaa kiristimen asentoa vetämällä tai työntämällä kiristinvipua ensin ja siirtämällä vivun sitten sopivaan asentoon. Palauta vipu takaisin alkuasentoon kiristimen asentoa muutettuasi. **(kuva 15)**

HUOMAUTUS:

- Kun muutat kiristimen asentoa, pidä varresta kiinni, ennen kuin liikutat kiristinvipua. Pidä varresta kiinni ja työnnä tai vedä kiristinvivusta niin, että varsi ei liiku tahattomasti.

HUOMAUTUS:

- Kun kiristin on tiukattu, on porakoneen pidikkeen suurin liikkuma kahvasta ylöspäin vedettäessä 47 mm.
(kuva 16)

- Kahvasarja
- Porauslaite
- Vipu
- Telineen pohja

Porauskohdan aseointi (kuva 17)

Merkitse porauskohta työkappaleeseen koskettamalla sen pintaa kevyesti poran kärjellä niin, että se jää terän ja kengän väliin.

HUOMAUTUS:

- Aseta työkappale tässä vaiheessa niin, että mahdollisimman suuri osa siitä koskettaa kenkää.

Poraaminen

Tämä työkalu on tarkoitettu metallin poraamiseen.

Käytä koneöljyä porauksen yhteydessä.

Kun porauskohta on määritetty, käynnistä pora ja aloita poraaminen nostamalla kahvaa ylöspäin.

HUOMAUTUS:

- Paina kahvaa alaspäin kevyesti ja varovasti niin, että poranterän pyöriminen ei hidastu.
- Pidä porasta tukevasti kiinni niin, että terä on kohtisuorassa työkappaleeseen nähden.
- Työkaluun/terään kohdistuu valtava kiertovoima terän puhkaistessa työkappaleen. Paina kahvaa aiempaa kevyemmin ja ole muutenkin varovainen, kun terä alkaa työntyä työkappaleen läpi.

KUNNOSSAPITO

HUOMAUTUS:

- Varmista aina ennen tarkastuksia tai huoltotyötä, että laite on sammutettu ja kytketty irti virtalähteestä.

Hiiliharjojen vaihtaminen

Irrota ja tarkasta hiiliharjat säännöllisesti. Vaihda harjat, kun ne ovat kuluneet rajamerkkiin asti. Pidä hiiliharjat puhtaina ja varmista, että ne pääsevät liukumaan vapaasti pidikkeissään. Molemmat hiiliharjat on vaihdettava yhtä aikaa. Käytä vain identtisiä hiiliharjoja. (kuva 18)

Irrota harjanpidikkeiden kuvut ruuvitallalla. Irrota kuluneet hiiliharjat, asenna uudet, ja kiinnitä pidikkeiden kuvut. (kuva 19)

Tuotteen TURVALLISUUDEN ja LUOTETTAVUUDEN takaamiseksi korjaukset, muut huoltotyöt ja säädöt on teetettävä Makitan valtuutetussa huoltopisteessä Makitan varaosia käyttäen.

LISÄVARUSTEET

HUOMAUTUS:

- Seuraavia lisävarusteita tai laitteita suositellaan käytettäväksi tässä ohjeessa kuvatun Makita-työkalun kanssa. Muiden lisävarusteiden tai laitteiden käyttö voi aiheuttaa vammautumisriskin. Käytä lisävarustetta tai laitetta vain ilmoitettuun käyttötarkoitukseen.

Jos tarvitset lisätietoja näistä lisävarusteista, ota yhteys paikalliseen Makita-huoltopisteeseen.

- Poranterät
- Istukan avain

ΕΛΛΗΝΙΚΑ

Περιγραφή γενικής όψης

- | | | |
|-----------------------|------------------------------|---------------------------------------|
| 1. Κουμπί ασφάλισης | 11. Μοχλός | 21. Υποδοχή δραπεάνου |
| 2. Σκανδάλη-διακόπτης | 12. Μπουλόνι | 22. Σφιγκτήρας |
| 3. Ενδεικτική λυχνία | 13. Προέκταση βραχίονα | 23. Σπρώξτε |
| 4. Βραχίονας | 14. Βάση σχήματος V | 24. Τραβήξτε |
| 5. Λαβή | 15. Πέλμα | 25. Μοχλός σφιγκτήρα |
| 6. Μύτη | 16. Τεμάχιο εργασίας | 26. Τραβήξτε προς τα πάνω |
| 7. Κλειδί κεφαλής | 17. Στοπ | 27. Ένδειξη ορίου |
| 8. Κεφαλή | 18. Σταθερή απόσταση | 28. Κατσαβίδι |
| 9. Βάση | 19. Υποπέλμα | 29. Καπάκι υποδοχής για το καρβουνάκι |
| 10. Βίδα | 20. Ασταθές τεμάχιο εργασίας | |

ΤΕΧΝΙΚΑ ΧΑΡΑΚΤΗΡΙΣΤΙΚΑ

Μοντέλο		6305W
Δυνατότητες	Ατσάλι	13 χιλιοστά
Ταχύτητα χωρίς φορτίο (min ⁻¹)		1.300
Μέγιστο μήκος τρυpanίσματος		47 χιλιοστά
Αποτελεσματικό μήκος ολίθησης δραπεάνου		195 χιλιοστά
Διάστημα βραχίονα		80 χιλιοστά
Καθαρό βάρος		4,9 κιλά
Τάξη ασφάλειας		II / I

- Λόγω του συνεχόμενου προγράμματος που εφαρμόζουμε για έρευνα και ανάπτυξη, τα τεχνικά χαρακτηριστικά στο παρόν έντυπο υπόκεινται σε αλλαγή χωρίς προειδοποίηση.
- Παρατήρηση: Τα τεχνικά χαρακτηριστικά μπορεί να διαφέρουν ανάλογα με τη χώρα.

Σύμβολα

END201-2

Παρακάτω παρουσιάζονται τα σύμβολα που χρησιμοποιούνται για τον εξοπλισμό. Βεβαιωθείτε ότι κατανοείτε τη σημασία τους πριν από τη χρήση.



..... Διαβάστε το εγχειρίδιο οδηγιών.



..... ΔΙΠΛΗ ΜΟΝΩΣΗ

Προοριζόμενη χρήση

Το εργαλείο προορίζεται για τρυπάνισμα σε μέταλλο.

Παροχή ρεύματος

Το εργαλείο πρέπει να συνδέεται μόνο σε ηλεκτρική παροχή της ίδιας τάσης με αυτήν που αναγράφεται στην πινακίδα ονομαστικών τιμών και μπορεί να λειτουργήσει μόνο με εναλλασσόμενο μονοφασικό ρεύμα. Τα εργαλεία αυτά διαθέτουν διπλή μόνωση που συμμορφώνεται με τα ευρωπαϊκά πρότυπα και συνεπώς μπορούν να συνδεθούν με πρίζες χωρίς γείωση.

ΕΙΔΙΚΟΙ ΚΑΝΟΝΕΣ ΑΣΦΑΛΕΙΑΣ

GEB001-2

ΜΗΝ επιτρέψετε στη βολικότητα ή στην εξοικείωσή σας με το προϊόν (που αποκτήθηκε από επανειλημμένη χρήση) να αντικαταστήσει την αυστηρή προσήλωση στους κανόνες ασφάλειας του δραπεάνου. Αν χρησιμοποιήσετε το ηλεκτρικό εργαλείο αυτό με ανασφαλές ή λανθασμένο τρόπο, μπορεί να υποστείτε σοβαρό προσωπικό τραυματισμό.

1. **Να χρησιμοποιείτε τις βοηθητικές λαβές που παρέχονται με το εργαλείο.** Η απώλεια του ελέγχου μπορεί να προκαλέσει προσωπικό τραυματισμό.
2. **Να κρατάτε τα ηλεκτρικά εργαλεία από τις λαβές με μόνωση όταν εκτελείτε εργασίες κατά τις οποίες το κοπτικό εργαλείο μπορεί να έρθει σε επαφή με κρυμμένα καλώδια ή με το ίδιο του το καλώδιο.** Αν το εργαλείο έρθει σε επαφή με κάποιο ηλεκτροφόρο καλώδιο, μπορεί να εκθεθεί με μεταλλικά μέρη του εργαλείου να γίνουν κι αυτά ηλεκτροφόρα και να προκληθεί ηλεκτροπληξία στο χειριστή.
3. **Να βεβαιώνετε πάντοτε ότι στέκεστε σταθερά.** Όταν χρησιμοποιείτε το εργαλείο σε υψηλές τοποθεσίες, να βεβαιώνετε ότι δεν βρίσκεται κανένας από κάτω.
4. **Να κρατάτε το εργαλείο σταθερά.**
5. **Μην πλησιάζετε τα χέρια σας σε περιστρεφόμενα μέρη.**

6. Μην αφήνετε το εργαλείο σε λειτουργία. Το εργαλείο πρέπει να βρίσκεται σε λειτουργία μόνο όταν το κρατάτε.
7. Μην αγγίζετε τη μύτη τρυπανίσματος ή το τεμάχιο εργασίας αμέσως μετά τη λειτουργία του εργαλείου. Μπορεί να είναι εξαιρετικά θερμά και να προκληθεί έγκαυμα στο δέρμα σας.
8. Μερικά υλικά περιέχουν χημικές ουσίες που μπορεί να είναι τοξικές. Να προσέχετε ώστε να αποφύγετε την εισπνοή της σκόνης και την επαφή με το δέρμα. Ακολουθείτε τα δεδομένα ασφάλειας υλικού που παρέχονται από τον προμηθευτή.

ΦΥΛΑΞΤΕ ΑΥΤΕΣ ΤΙΣ ΟΔΗΓΙΕΣ

ΠΡΟΕΙΔΟΠΟΙΗΣΗ:

Η ΛΑΝΘΑΣΜΕΝΗ ΧΡΗΣΗ ή η αμέλεια να ακολουθήσετε τους κανόνες ασφάλειας που διατυπώνονται στο παρόν εγχειρίδιο οδηγιών μπορεί να προκαλέσει σοβαρό προσωπικό τραυματισμό.

ΠΕΡΙΓΡΑΦΗ ΛΕΙΤΟΥΡΓΙΑΣ

ΠΡΟΣΟΧΗ:

- Να βεβαιώνετε πάντοτε ότι το εργαλείο είναι σβηστό και αποσυνδεδεμένο από το ηλεκτρικό ρεύμα πριν ρυθμίσετε ή ελέγχετε κάποια λειτουργία του.

Δράση διακόπτη (Εικ. 1)

ΠΡΟΣΟΧΗ:

- Πριν συνδέετε το εργαλείο, πάντοτε να ελέγχετε ότι η σκανδάλη-διακόπτης ενεργοποιείται κανονικά και επιστρέφει στη θέση OFF όταν την αφήνετε.

Για να ξεκινήσετε το εργαλείο, απλά πατήστε τη σκανδάλη-διακόπτη. Για να σταματήσετε το εργαλείο, αφήστε τη σκανδάλη-διακόπτη.

Για συνεχόμενη λειτουργία, πατήστε τη σκανδάλη διακόπτη και κατόπιν πατήστε το κουμπί κλειδώματος.

Για να βγάλετε το εργαλείο από την κλειδωμένη θέση, πατήστε πλήρως τη σκανδάλη διακόπτη και κατόπιν αφήστε την.

Ενδεικτική λυχνία (Εικ. 2)

Όταν συνδέετε το εργαλείο στην κεντρική ηλεκτρική τροφοδοσία, ανάβει η πράσινη ενδεικτική λυχνία ενεργής θέσης (ON). Αν η ενδεικτική λυχνία είναι αναμμένη, αλλά το εργαλείο δεν ξεκινάει, ακόμα κι όταν ο διακόπτης βρίσκεται στην ενεργή θέση (ON), μπορεί να έχουν φθαρεί τα καρβουνάκια ή να είναι ελαττωματικό το μοτέρ ή ο διακόπτης. Αν δεν ανάβει η ενδεικτική λυχνία, μπορεί να είναι ελαττωματικό το ηλεκτρικό καλώδιο ή η ενδεικτική λυχνία. Όταν το ηλεκτρικό καλώδιο είναι ελαττωματικό, δεν ξεκινάει το εργαλείο ούτε ανάβει η ενδεικτική λυχνία. Όταν η ενδεικτική λυχνία είναι ελαττωματική, το εργαλείο ξεκινάει χωρίς να ανάβει η ενδεικτική λυχνία.

ΣΥΝΑΡΜΟΛΟΓΗΣΗ

ΠΡΟΣΟΧΗ:

- Να βεβαιώνετε πάντοτε ότι το εργαλείο είναι σβηστό και αποσυνδεδεμένο από το ηλεκτρικό ρεύμα πριν εκτελέσετε οποιαδήποτε εργασία σε αυτό.

Τοποθέτηση λαβής (Εικ. 3)

Τοποθετήστε τη λαβή με ασφάλεια στο βραχίονα που παρέχεται στη συσκευασία μαζί με το εργαλείο.

Τοποθέτηση ή αφαίρεση μύτης δραπεάνου (Εικ. 4)

Για να τοποθετήσετε μια μύτη, τοποθετήστε τη στην κεφαλή όσο περισσότερο γίνεται. Σφίξτε την κεφαλή με το χέρι. Τοποθετήστε το κλειδί κεφαλής σε κάθε μία από τις τρεις οπές και σφίξτε δεξιόστροφα. Βεβαιωθείτε να σφίξετε ομοιόμορφα και τις τρεις οπές της κεφαλής.

Για να βγάλετε τη μύτη, περιστρέψτε αριστερόστροφα το κλειδί κεφαλής σε μία μόνο οπή και κατόπιν ξεσφίξτε την κεφαλή με το χέρι.

Αφού χρησιμοποιήσετε το κλειδί κεφαλής, βεβαιωθείτε να το επιστρέψετε στην αρχική θέση του.

Βάση μύτης

ΠΡΟΣΟΧΗ:

- Σηκώστε πλήρως το δράπανο όταν τοποθετείτε τη βάση.

Βάση - - - βίδα M6 x 14 για χρήση

Μοχλός - - - μπουλόνι M6 x 10 για χρήση

Βγάλτε την ασφαλισμένη βάση από την ατσαλένια θήκη μεταφοράς και ασφαλίστε τη στο πέλαμα με δύο βίδες. (Εικ. 5)

ΠΡΟΣΟΧΗ:

- Βγάλτε τη λαβή από το εργαλείο όταν το χρησιμοποιείτε με τη βάση.

Για να τοποθετήσετε το μοχλό στο βραχίονα, χρησιμοποιήστε τις δύο οπές στο μοχλό. Προσαρμόστε την οπή στο πάνω μέρος του μοχλού στην προέκταση του βραχίονα και ασφαλίστε τη με το μπουλόνι σε μια άλλη οπή.

Στερεώστε το εργαλείο στον πάγκο ή σε μια σταθερή και επίπεδη επιφάνεια. (Εικ. 6)

Με τη χρήση των οπών που παρέχονται στη βάση, στερεώστε και κλειδώστε το τεμάχιο εργασίας για να αποφύγετε την περιστροφή του. (Εικ. 7)

Βάση σχήματος V - - - βίδα M6 x 16 για χρήση (Εικ. 8 και 9)

Η βάση σχήματος V επιτρέπει να συγκρατείται η μύτη τρυπανίσματος κάθετα στο τεμάχιο εργασίας όταν τρυπανίζετε τεμάχιο εργασίας με στρογγυλεμένο τμήμα, όπως έναν ατσαλένιο σωλήνα και παρόμοια τεμάχια.

Στερεώστε τη βάση σχήματος V με τη βίδα που παρέχεται στη συσκευασία μαζί με το εργαλείο.

Στοπ - - - βίδα M 5 x 16 και ροδέλα 5 για χρήση (Εικ. 10 και 11)

Το στοπ επιτρέπει στο χειριστή να τρυπανίζει οπή με σταθερή απόσταση από το άκρο του τεμαχίου εργασίας.

Στερεώστε το στοπ με τη βίδα και τη ροδέλα που παρέχονται στη συσκευασία μαζί με το εργαλείο.

Υποπέλημα - - - βίδα M 6 x 16 για χρήση (Εικ. 12 έως 14)

Χρησιμοποιήστε το υποπέλημα όταν το τεμάχιο εργασίας είναι ασταθές, όπως απεικονίζεται στις εικόνες.

Στερεώστε το υποπέλημα στο πέλημα με τις βίδες (2 τεμάχια) που παρέχονται στη συσκευασία μαζί με το εργαλείο.

ΛΕΙΤΟΥΡΓΙΑ

Τοποθέτηση σφιγκτήρα

Καθορίστε τη θέση του σφιγκτήρα λαμβάνοντας υπόψη τη θέση της μύτης τρυπανίσματος και του πέλματος ανάλογα με το πάχος του τεμαχίου εργασίας.

Για να αλλάξετε τη θέση του σφιγκτήρα, πρώτα σπρώξτε ή τραβήξτε το μοχλό σφιγκτήρα και κατόπιν μετακινήστε το μοχλό στην επιθυμητή θέση. Μετά την αλλαγή, επιστρέψτε το μοχλό σφιγκτήρα στην αρχική του θέση. **(Εικ. 15)**

ΠΡΟΣΟΧΗ:

- Όταν αλλάζετε τη θέση του σφιγκτήρα, βεβαιωθείτε να κρατήσετε το βραχίονα πριν χειριστείτε το μοχλό σφιγκτήρα. Με κρατημένο το βραχίονα, σπρώξτε ή τραβήξτε το μοχλό σφιγκτήρα με τρόπο ώστε να μη μετακινείται αθέλητα ο βραχίονας.

ΠΑΡΑΤΗΡΗΣΗ:

- Αφού ασφαλιστεί ο σφιγκτήρας, η μέγιστη διαδρομή της υποδοχής δραπάνου είναι 47 χιλιοστά εάν τραβήξετε τη λαβή προς τα πάνω. **(Εικ. 16)**

Τοποθέτηση της οπής τρυπανίσματος (Εικ. 17)

Σημειώστε ελαφρά ένα σημάδι ως θέση της οπής τρυπανίσματος στο τεμάχιο εργασίας τοποθετώντας τη μύτη τρυπανίσματος στην επιφάνεια του τεμαχίου εργασίας με τρόπο ώστε να βρίσκεται μεταξύ της μύτης τρυπανίσματος και του πέλματος.

ΠΡΟΣΟΧΗ:

- Τώρα, τοποθετήστε το τεμάχιο εργασίας με τρόπο ώστε το πέγμα να έρχεται σε επαφή με όσο το δυνατό μεγαλύτερη επιφάνεια του τεμαχίου εργασίας.

Λειτουργία τρυπανίσματος

Το εργαλείο αυτό προορίζεται για τρυπάνισμα σε μέταλλο.

Εφαρμόστε μηχανέλαιο κατά το τρυπάνισμα.

Αφού καθορίσετε τη θέση της οπής, ενεργοποιήστε το εργαλείο και τραβήξτε τη λαβή προς τα επάνω για να ξεκινήσετε το τρυπάνισμα.

ΠΡΟΣΟΧΗ:

- Πιέστε τη λαβή απαλά ώστε να μη μειωθεί ο αριθμός περιστροφών της μύτης τρυπανίσματος.
- Κρατήστε το εργαλείο σταθερά με τρόπο ώστε η μύτη τρυπανίσματος να είναι κάθετη στο τεμάχιο εργασίας.
- Ασκείται τεράστια δύναμη στρέψης στο εργαλείο/μύτη τη στιγμή που διαπερνάει η οπή. Τραβήξτε τη λαβή πιο απαλά για να μειώσετε τη δύναμη που ασκείτε στη λαβή και προσέχετε όταν η μύτη ξεκινήσει να διαπερνάει το τεμάχιο εργασίας.

ΣΥΝΤΗΡΗΣΗ

ΠΡΟΣΟΧΗ:

- Να βεβαιώνετε πάντοτε ότι το εργαλείο είναι σβηστό και αποσυνδεδεμένο από το ηλεκτρικό ρεύμα πριν εκτελέσετε οποιαδήποτε εργασία ελέγχου ή συντήρησης σε αυτό.

Αλλαγή καρβουνακίων

Να αφαιρείτε και να ελέγχετε τακτικά τα καρβουνάκια. Να αντικαθιστάτε τα καρβουνάκια όταν έχουν φθαρεί έως την ένδειξη ορίου. Να διατηρείτε τα καρβουνάκια καθαρά και ελεύθερα για να γλιστρούν στις υποδοχές. Πρέπει να αλλάζετε ταυτόχρονα και τα δύο καρβουνάκια. Να χρησιμοποιείτε μόνο καρβουνάκια ίδιου τύπου. **(Εικ. 18)**

Με τη βοήθεια ενός κατσαβιδιού, βγάλτε τα καπάκια της υποδοχής για τα καρβουνάκια. Βγάλτε τα φθαρμένα καρβουνάκια, τοποθετήστε τα καινούργια και ασφαλίστε τα καπάκια της υποδοχής για τα καρβουνάκια. **(Εικ. 19)**

Για να διατηρείται η ΑΣΦΑΛΕΙΑ και η ΑΞΙΟΠΙΣΤΙΑ του προϊόντος, οι εργασίες επισκευής, καθώς και οποιαδήποτε άλλη εργασία συντήρησης ή ρύθμισης, θα πρέπει να εκτελούνται σε εξουσιοδοτημένα κέντρα εξυπηρέτησης της Makita, και πάντοτε με τη χρήση ανταλλακτικών της Makita.

ΑΞΕΣΟΥΡΑ

ΠΡΟΣΟΧΗ:

- Συνιστάται η χρήση των παρακάτω αξεσουάρ και εξαρτημάτων με το εργαλείο της Makita μόνο όπως καθορίζεται στο παρόν εγχειρίδιο. Αν χρησιμοποιήσετε άλλα αξεσουάρ ή εξαρτήματα μπορεί να παρουσιαστεί κίνδυνος για πρόκληση ατομικού τραυματισμού. Να χρησιμοποιείτε τα αξεσουάρ και τα εξαρτήματα μόνο για το σκοπό για τον οποίο προορίζονται.

Αν χρειάζεστε κάποια βοήθεια ή περισσότερες πληροφορίες σχετικά με τα αξεσουάρ αυτά, απευθυνθείτε στο πλησιέστερο κέντρο εξυπηρέτησης της Makita.

- Μύτες τρυπανίσματος
- Κλειδί κεφαλής
- Διάταξη λαβής
- Προσάρτημα ανοιχτηριού
- Μοχλός
- Βάση

ENGLISH

For European countries only

Noise and Vibration

The typical A-weighted sound pressure level is 82 dB (A).

Uncertainty is 3 dB (A).

The noise level under working may exceed 85 dB (A).

– Wear ear protection. –

The typical weighted root mean square acceleration value is not more than 2.5 m/s².

These values have been obtained according to EN60745.

FRANÇAIS

Pour les pays d'Europe uniquement

Bruit et vibrations

Le niveau de pression sonore pondérée A typique est 82 dB (A).

L'incertitude est de 3 dB (A).

Le niveau de bruit peut dépasser 85 dB (A) lors de l'utilisation.

– Portez des protections d'oreilles. –

La valeur d'accélération quadratique pondérée typique ne dépasse pas 2,5 m/s².

Ces valeurs ont été obtenues selon EN60745.

DEUTSCH

Nur für europäische Länder

Geräusch- und Vibrationsentwicklung

Der typische Schalldruck beträgt 82 dB (A).

Die Abweichung beträgt 3 dB (A).

Unter Arbeitsbedingungen kann der Schalldruck 85 dB (A) überschreiten.

– Tragen Sie Gehörschutz. –

Der typische effektive Beschleunigungswert beträgt höchstens 2,5 m/s².

Diese Werte wurden entsprechend der Norm EN60745 gewonnen.

ITALIANO

Modello per l'Europa soltanto

Rumore e vibrazione

Il livello tipico di pressione sonora ponderato A è di 82 dB (A).

Eventuali variazioni sono comprese in 3 dB (A).

Il livello acustico in esercizio può superare 85 dB (A).

– Indossare una protezione acustica. –

In genere, il valore efficace ponderato dell'accelerazione non supera i 2,5 m/s².

Questi valori sono stati ottenuti in conformità con la norma EN60745.

NEDERLANDS

Alleen voor Europese landen

Geluidsniveau en trilling

Het typische, A-gewogen geluidsdrukniveau is 82 dB (A).

De afwijking is 3 dB (A).

Het geluidsniveau kan tijdens gebruik hoger worden dan 85 dB (A).

– Draag gehoorbescherming. –

De typisch, gewogen, kwadratisch-gemiddelde versnellingswaarde is niet hoger dan 2,5 m/s².

Deze waarden zijn verkregen volgens EN60745.

ESPAÑOL

Para países europeos solamente

Ruido y vibración

El nivel de presión acústica típico ponderado A es de 82 dB (A).

La incertidumbre es de 3 dB (A).

El nivel de ruido durante el trabajo puede superar los 85 dB (A).

– Utilice protección para los oídos. –

El valor ponderado de aceleración no es superior a 2,5 m/s².

Estos valores se han obtenido conforme a EN60745.

Yasuhiko Kanzaki CE 2005

Director	Amministratore
Directeur	Directeur
Direktor	Director

MAKITA INTERNATIONAL EUROPE LTD.

Michigan Drive, Tongwell, Milton Keynes,
Bucks MK15 8JD, ENGLAND

Responsible manufacturer:	Produttore responsabile:
Fabricant responsable :	Verantwoordelijke fabrikant:
Verantwortlicher Hersteller:	Fabricante responsable:

Makita Corporation Anjo Aichi Japan

PORTUGUÊS

Só para países Europeus

Ruído e vibração

O nível acústico ponderado A é de 82 dB (A).

O coeficiente de imprecisão é de 3 dB (A).

O nível de ruído quando em funcionamento pode exceder os 85 dB (A).

– Use protecção para os ouvidos. –

A raiz quadrada do valor médio ponderado da variação da aceleração não é superior a $2,5 \text{ m/s}^2$.

Estes valores foram obtidos segundo a norma EN60745.

DANSK

Kun for lande i Europa

Lyd og vibration

Det typiske A-vægtede lydtryksniveau er 82 dB (A).

Usikkerheden er 3 dB (A).

Støjniveauet under arbejdet kan være højere end 85 dB (A).

– Bær høreværn. –

Den typiske vægtede effektive accelerationsværdi er ikke over $2,5 \text{ m/s}^2$.

Disse værdier er målt i overensstemmelse med EN60745.

SVENSKA

Endast för Europa

Buller och vibration

Den typiska ljudtrycksnivån är 82 dB (A).

Måttoleransen är 3 dB (A).

Bullernivån under drift kan överstiga 85 dB (A).

- Använd hörselskydd. –

Kvadratiska medelvärdet för accelerationen överstiger inte $2,5 \text{ m/s}^2$.

Dessa värden är framtagna i enlighet med EN60745.

NORSK

Gjelder bare land i Europa

Støy og vibrasjon

Typisk A-vektet lydtrykknivå er 82 dB(A).

Usikkerheten er på 3 dB(A).

Støynivået under arbeid kan overskride 85 dB(A).

– Bruk hørselvern. –

Typisk vektet kvadratisk middelværdi av akselerasjonen er ikke mer enn $2,5 \text{ m/s}^2$.

Disse verdiene er fremkommet i samsvar med EN60745.

SUOMI

Vain Euroopan maat

Melutaso ja värinä

Tyyppillinen A-painotettu äänenpainetaso on 82 dB (A).

Virhemarginaali on 3 dB (A).

Työskentelyn aikana melutaso voi ylittää 85 dB (A).

– Käytä kuulosuojaimia. –

Tyyppillinen painotettu tehollisarvo on enintään $2,5 \text{ m/s}^2$.

Nämä arvot on saatu standardin EN60745 mukaisesti.

ΕΛΛΗΝΙΚΑ

Μόνο για χώρες της Ευρώπης

Θόρυβος και κραδασμός

Το σύνθηδες σταθμισμένο επίπεδο ηχητικής πίεσης είναι 82 dB (A).

Η αβεβαιότητα είναι 3 dB (A).

Το επίπεδο θορύβου σε λειτουργία ενδέχεται να υπερβεί τα 85 dB (A).

– Να φοράτε ωτοασπίδες. –

Η συνήθης σταθμισμένη μέση τετραγωνική ρίζα της τιμής επιτάχυνσης δεν υπερβαίνει τα $2,5 \text{ m/s}^2$.

Οι τιμές αυτές έχουν ληφθεί σύμφωνα με το EN60745.

Yasuhiko Kanzaki CE 2005

Director

Direktør

Direktör

Direktor

Johdaja

Διευθυντής

MAKITA INTERNATIONAL EUROPE LTD.

Michigan Drive, Tongwell, Milton Keynes,

Bucks MK15 8JD, ENGLAND

Fabricante responsável:

Ansvärlig fabrikant:

Ansvärlig tillverkare:

Ansvärlig produsent:

Vastaava valmistaja:

Υπεύθυνος κατασκευαστής:

ENGLISH

EC-DECLARATION OF CONFORMITY

We declare under our sole responsibility that this product is in compliance with the following standards of standardized documents, EN60745, EN55014, EN61000 in accordance with Council Directives, 89/336/EEC, 98/37/EC.

FRANÇAIS

DÉCLARATION DE CONFORMITÉ CE

Nous déclarons sous notre entière responsabilité que ce produit est conforme aux normes des documents standardisés suivants, EN60745, EN55014, EN61000 conformément aux Directives du Conseil, 89/336/CEE et 98/37/EG.

DEUTSCH

CE-KONFORMITÄTSERKLÄRUNG

Hiermit erklärt wir unter unserer alleinigen Verantwortung, daß dieses Produkt gemäß den Ratsdirektiven 89/336/EWG und 98/37/EG mit den folgenden Normen von Normendokumenten übereinstimmen: EN60745, EN55014, EN61000

ITALIANO

LE NORME DELLA COMUNITÀ EUROPEA

Dichiariamo sotto la nostra sola responsabilità che questo prodotto è conforme agli standard di documenti standardizzati seguenti: EN60745, EN55014, EN61000 secondo le direttive del Consiglio 89/336/CEE e 98/37/CE.

NEDERLANDS

EG-VERKLARING VAN CONFORMITEIT

Wij verklaren hierbij uitsluitend op eigen verantwoordelijkheid dat dit produkt voldoet aan de volgende normen van genormaliseerde documenten, EN60745, EN55014, EN61000 in overeenstemming met de richtlijnen van de Raad 89/336/EEC en 98/37/EC.

ESPAÑOL

DECLARACIÓN DE CONFORMIDAD DE LA CE

Declaramos bajo nuestra sola responsabilidad que este producto cumple con las siguientes normas de documentos normalizados, EN60745, EN55014, EN61000 de acuerdo con las directivas comunitarias, 89/336/EEC y 98/37/CE.

Yasuhiko Kanzaki CE 2005



Director	Amministratore
Directeur	Directeur
Direktor	Director

MAKITA INTERNATIONAL EUROPE LTD.

Michigan Drive, Tongwell, Milton Keynes,
Bucks MK15 8JD, ENGLAND

Responsible manufacturer:	Produttore responsabile:
Fabricant responsable :	Verantwoordelijke fabrikant:
Verantwortlicher Hersteller:	Fabricante responsable:

Makita Corporation Anjo Aichi Japan

PORTUGUÊS

DECLARAÇÃO DE CONFORMIDADE DA CE

Declaramos sob inteira responsabilidade que este produto obedece às seguintes normas de documentos normalizados, EN60745, EN55014, EN61000 de acordo com as directivas 89/336/CEE e 98/37/CE do Conselho.

DANSK

EU-DEKLARATION OM KONFORMITET

Vi erklærer hermed på eget ansvar, at dette produkt er i overensstemmelse med de følgende standarder i de normsættende dokumenter, EN60745, EN55014, EN61000 i overensstemmelse med Rådets Direktiver, 89/336/EEC og 98/37/EC.

SVENSKA

EG-DEKLARATION OM ÖVERENSSTÄMMELSE

Under eget ansvar deklarerar vi härmed att denna produkt överensstämmer med följande standardiseringar för standardiserade dokument, EN60745, EN55014, EN61000 i enlighet med EG-direktiven 89/336/EEC och 98/37/EC.

NORSK

EUs SAMSVARS-ERKLÆRING

Vi erklærer på eget ansvar at dette produktet er i overensstemmelse med følgende standard i de standardiserte dokumenter: EN60745, EN55014, EN61000, i samsvar med Råds-direktivene, 89/336/EEC og 98/37/EC.

SUOMI

VAKUUTUS EC-VASTAAVUDESTA

Yksinomaisesti vastuullisina ilmoitamme, että tämä tuote on seuraavien standardoitujen dokumenttien standardien mukainen, EN60745, EN55014, EN61000 neuvoston direktiivien 89/336/EEC ja 98/37/EC mukaisesti.

ΕΛΛΗΝΙΚΑ

ΔΗΛΩΣΗ ΣΥΜΜΟΡΦΩΣΗΣ ΕΚ

Δηλώνουμε υπό την μοναδική μας ευθύνη ότι αυτό το προϊόν βρίσκεται σε Συμφωνία με τα ακόλουθα πρότυπα τυποποιημένων εγγράφων, EN60745, EN55014, EN61000 σύμφωνα με τις Οδηγίες του Συμβουλίου, 89/336/EEC και 98/37/EC.

Yasuhiko Kanzaki CE 2005



Director
Direktør
Direktör

Direktor
Johtaja
Διευθυντής

MAKITA INTERNATIONAL EUROPE LTD.

Michigan Drive, Tongwell, Milton Keynes,
Bucks MK15 8JD, ENGLAND

Fabricante responsável:
Ansvarlig fabrikant:
Ansvarig tillverkare:

Ansvarlig produsent:
Vastaava valmistaja:
Υπεύθυνος κατασκευαστής:

Makita Corporation
Anjo, Aichi, Japan

884657-990