

<b>GB</b>	<b>Cordless Cleaner</b>	<b>Instruction Manual</b>
<b>F</b>	<b>Aspirateur sans fil</b>	<b>Manuel d'instructions</b>
<b>D</b>	<b>Akku-Staubsauger</b>	<b>Betriebsanleitung</b>
<b>I</b>	<b>Aspiratore a batteria</b>	<b>Istruzioni per l'uso</b>
<b>NL</b>	<b>Snoerloze stofzuiger</b>	<b>Gebruiksaanwijzing</b>
<b>E</b>	<b>Aspiradora sin cable</b>	<b>Manual de instrucciones</b>
<b>P</b>	<b>Aspirador a bateria</b>	<b>Manual de instruções</b>
<b>DK</b>	<b>Akku støvsuger</b>	<b>Brugsanvisning</b>
<b>S</b>	<b>Sladdlös dammsugare</b>	<b>Bruksanvisning</b>
<b>N</b>	<b>Batteristøvsuger</b>	<b>Bruksanvisning</b>
<b>SF</b>	<b>Akku-Pölynimuri</b>	<b>Käyttöohje</b>
<b>GR</b>	<b>Φορητή ηλεκτρική σκούπα</b>	<b>Οδηγίες χρήσεως</b>

## 4071D

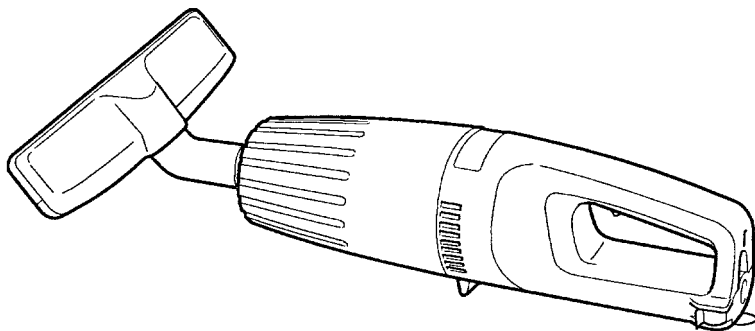

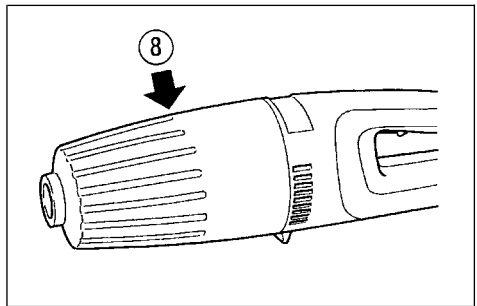

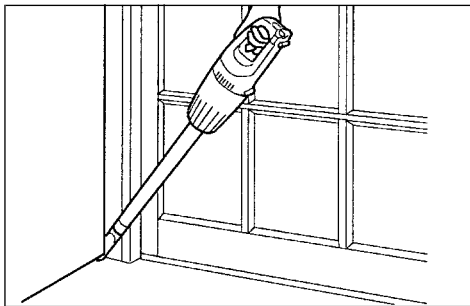
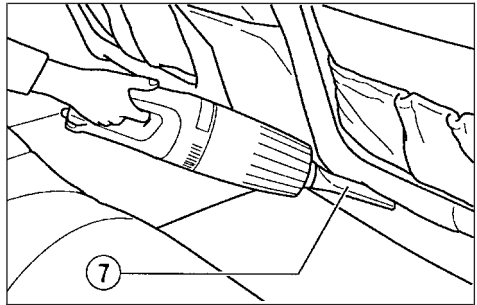
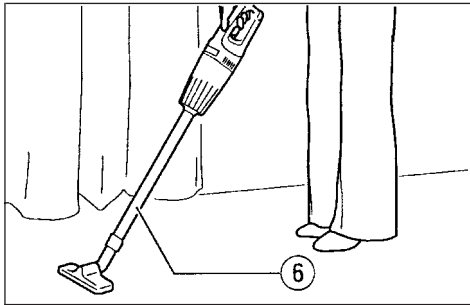
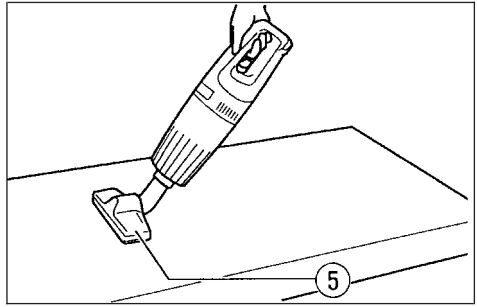
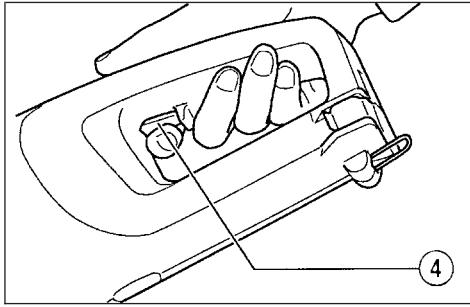
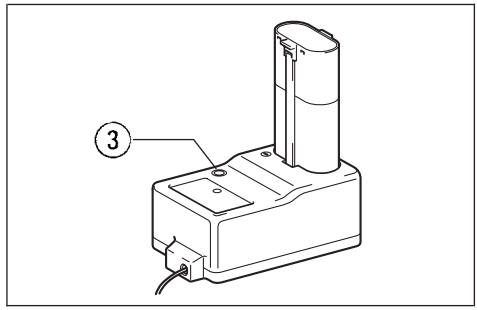
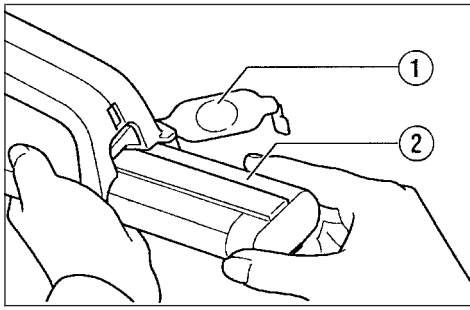
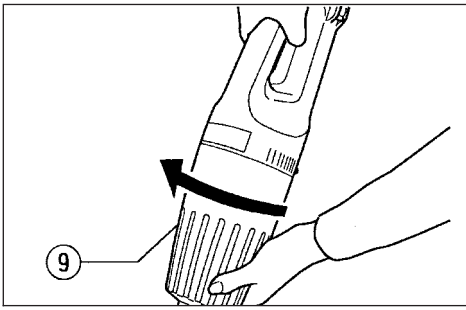

9

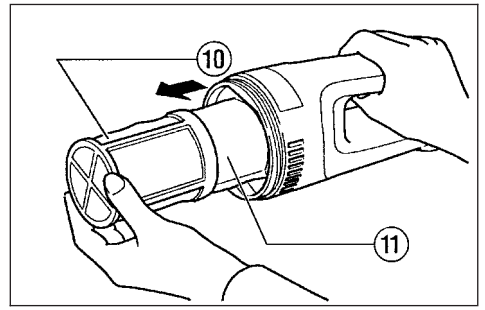

10

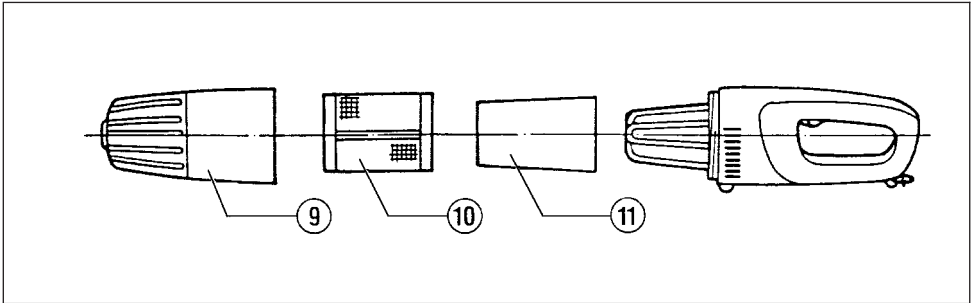

11

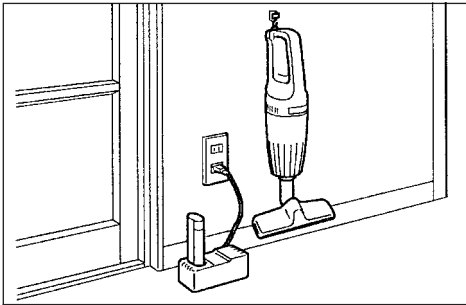

12

- |                     |                                  |              |
|---------------------|----------------------------------|--------------|
| ① Set plate         | ⑤ Nozzle                         | ⑨ Capsule    |
| ② Battery cartridge | ⑥ Extension wand (Straight pipe) | ⑩ Pre-filter |
| ③ Charging light    | ⑦ Corner nozzle                  | ⑪ Filter     |
| ④ Switch trigger    | ⑧ Tap or rap here                |              |

**SPECIFICATIONS**

<b>Model</b>	<b>4071D</b>
Capacity .....	600 ml
Continuous use .....	8 – 10 min.
Overall length .....	365 mm
Net weight .....	0.6 kg
Rated voltage .....	D.C. 7.2 V

- Due to our continuing program of research and development, the specifications herein are subject to change without notice.
- Note: Specifications may differ from country to country.

**Safety hints**

For your own safety, please refer to the enclosed Safety instructions.

**IMPORTANT SAFETY INSTRUCTIONS FOR CHARGER & BATTERY CARTRIDGE**

1. **SAVE THESE INSTRUCTIONS** — This manual contains important safety and operating instructions for battery charger.
2. Before using battery charger, read all instructions and cautionary markings on (1) battery charger, (2) battery, and (3) product using battery.
3. **CAUTION** — To reduce risk of injury, charge only MAKITA type rechargeable batteries. Other types of batteries may burst causing personal injury and damage.
4. Do not expose charger to rain or snow.
5. Use of an attachment not recommended or sold by the battery charger manufacturer may result in a risk of fire, electric shock, or injury to persons.
6. To reduce risk of damage to electric plug and cord, pull by plug rather than cord when disconnecting charger.
7. Make sure cord is located so that it will not be stepped on, tripped over, or otherwise subjected to damage or stress.
8. Do not operate charger with damaged cord or plug — replace them immediately.
9. Do not operate charger if it has received a sharp blow, been dropped, or otherwise damaged in any way; take it to a qualified serviceman.
10. Do not disassemble charger or battery cartridge; take it to a qualified serviceman when service or repair is required. Incorrect reassembly may result in a risk of electric shock or fire.

11. To reduce risk of electric shock, unplug charger from outlet before attempting any maintenance or cleaning. Turning off controls will not reduce this risk.

**ADDITIONAL SAFETY RULES FOR CHARGER & BATTERY CARTRIDGE**

1. Do not charge Battery Cartridge when temperature is BELOW 10°C (50°F) or ABOVE 40°C (104°F).
2. Do not attempt to use a step-up transformer, an engine generator or DC power receptacle.
3. Do not allow anything to cover or clog the charger vents.
4. Always cover the battery terminals with the battery cover when the battery cartridge is not used.
5. Do not short the battery cartridge:
  - (1) Do not touch the terminals with any conductive material.
  - (2) Avoid storing battery cartridge in a container with other metal objects such as nails, coins, etc.
  - (3) Do not expose battery cartridge to water or rain.

A battery short can cause a large current flow, overheating, possible burns and even a breakdown.
6. Do not store the machine and Battery Cartridge in locations where the temperature may reach or exceed 35°C (95°F).
7. Do not incinerate the Battery Cartridge even if it is severely damaged or is completely worn out. The battery cartridge can explode in a fire.
8. Be careful not to drop, shake or strike battery.
9. Do not charge inside a box or container of any kind. The battery must be placed in a well ventilated area during charging.

**ADDITIONAL SAFETY RULES FOR MACHINE**

1. Do not use cleaner close to dangerous flammable materials such as gasoline, gas, paint or adhesives.
2. Do not suck up wet materials.
3. Do not pick up sticky items.
4. Do not pick up pins or thumbtacks.
5. Do not pick up lit cigarettes and the like.

6. When you suck up a large item and revolution becomes difficult, immediately switch off the cleaner and remove it.
7. Be careful not to let anything enter the exhaust port.
8. Do not bring close to stoves or other heat sources.
9. Shut off the cleaner the moment you notice anything abnormal in operation.
10. Always remove the dust case and empty out the contents before beginning or after completing a cleaning job. A full dust case can cause problems, even a breakdown.
11. When not in use, it should be stored in dry place.

## SAVE THESE INSTRUCTIONS.

## OPERATING INSTRUCTIONS

### Installing or removing battery cartridge

#### (Fig. 1)

- Always switch off the machine before insertion or removal of the battery cartridge.
- To remove the battery cartridge, pull out the set plate on the machine and grasp both sides of the cartridge while withdrawing it from the machine.
- To insert the battery cartridge, align the tongue on the battery cartridge with the groove in the housing and slip it into place. Snap the set plate back into place. Be sure to close the set plate fully before using the machine.
- Do not use force when inserting the battery cartridge. If the cartridge does not slide in easily, it is not being inserted correctly.

### Charging (Fig. 2)

1. Plug the battery charger into your power source.
2. Insert the battery cartridge so that the plus and minus terminals on the battery cartridge are on the same sides as their respective markings on the battery charger. Insert the cartridge fully into the port so that it rests on the charger port floor.
3. When the battery cartridge is inserted, the charging light color will flash in red color and charging will begin.
4. When charging is completed, the charging light goes out. The charging time is as follows:  
Battery 7000, 7100, 7120, 9000, 9100, 9100A, 9120: approx. 60 minutes.
5. If you leave the battery cartridge in the charger after the charging cycle is complete, the charger will switch into its "trickle charge (maintenance charge)" mode.
6. After charging, remove the battery cartridge from the charger and unplug the charger from the power source.

### CAUTION:

- The battery charger is for charging Makita battery cartridge. Never use it for other purposes or for other manufacturer's batteries.
- When you charge a new battery cartridge or a battery cartridge which has not been used for a long period of time, it may not accept a full charge. This is a normal condition and does not indicate a problem. You can recharge the battery cartridge fully after discharging it completely and recharging a couple of times.
- When you charge a battery cartridge from a just-operated machine or a battery cartridge which has been left in a location exposed to direct sunlight or heat for a long time, let it cool off. Then re-insert it and try to charge it once more.
- When you charge a new battery cartridge or a battery cartridge which has not been used for a long period, sometimes the charging light will go out soon. If this occurs, remove the battery cartridge and re-insert it. If the charging light goes out within one minute even after repeating this procedure a couple of times, the battery cartridge is dead. Replace it with a new one.

### Trickle charge (Maintenance charge)

If you leave the battery cartridge in the charger to prevent spontaneous discharging after full charge, the charger will switch into its "trickle charge (maintenance charge)" mode and keep the battery cartridge fresh and fully charged.

### Tips for maintaining maximum battery life

1. Charge the battery cartridge before completely discharged.  
Always stop machine operation and charge the battery cartridge when you notice less machine power.
2. Never recharge a fully charged battery cartridge.  
Overcharging shortens the battery service life.
3. Charge the battery cartridge with room temperature at 10°C – 40°C (50°F – 104°F).  
Let a hot battery cartridge cool down before charging it.

### Switch action (Fig. 3)

#### CAUTION:

Before operation, always check to be sure that the filter and pre-filter are correctly installed, or dirt and foreign matter will get into the motor and cause a failure.

To start the machine, simply pull the trigger. Release the trigger to stop.

Battery type	Capacity (mAh)	Number of cells
7000	1,300	6

## Cleaning (Suction)

### Nozzle (Fig. 4)

Attach the nozzle to clean off tables, desks, furniture, etc. Nozzle slips on easily.

### Nozzle + Extension wand (Straight pipe) (Fig. 5)

The extension wand (straight pipe) fits in between the nozzle and the cleaner itself. This arrangement keeps the weight of the cleaner near your hand. It is especially convenient for overhead cleaning or when reach is important in close quarters.

### Corner nozzle (Fig. 6)

Fit on the corner nozzle for cleaning corners and crevice of a car or furniture. Sand and other heavy items can be sucked up easily.

### Corner nozzle + Extension wand (Straight pipe) (Fig. 7)

In tight quarters where the cleaner itself cannot squeeze in, or in high places hard to reach, the extension wand (straight pipe) may be used.

### Tapping out filter

When you notice less suction force during operation, stand the cleaner so that the intake hole is in the upright position and tap by hand the side of the cleaner 4 or 5 times. This will unclog the pre-filter and filter and restore suction force.

#### CAUTION:

Empty the cleaner before it becomes too full, or the suction force weakens.

### Dust disposal

Raise the end of the cleaner so that the contents will not fall out. Then tap by hand the side of the capsule 4 or 5 times in order to detach materials from the pre-filter and filter and facilitate emptying. (Fig. 8)

Tip end of cleaner (with suction hole) down and unscrew capsule as indicated in arrow direction. Remove capsule carefully keeping it straight up and down so that the contents will not spill out. (Fig. 9)

Empty the contents of the capsule and also the dust adhering to the pre-filter.

Turn the pre-filter and pull it off toward you, emptying out the fine dust inside. Then take out the filter and tap out any adhering dust. (Fig. 10)

After emptying out the cleaner, re-assemble in the order shown in Fig. 11.

1. Fit filter snugly on all the way.
2. Slip on pre-filter.
3. Screw on the capsule.

#### CAUTION:

- Failure to re-assemble the filter and/or pre-filter so that they are back on all the way, or using a broken or ripped filter, can cause dust to get into the motor and result in a failure.
- Screw the capsule tightly into place. Tighten accessories (nozzle, etc.) in the same direction as the capsule screws on.

## After use (Fig. 12)

When recharging or storing the cleaner, hang the cleaner from a nail using the convenient hanger in back.

## MAINTENANCE

#### CAUTION:

Always be sure that the machine is switched off and the battery cartridge is removed before carrying out any work on the machine.

From time to time wipe off the outside (housing) of the cleaner using a cloth dampened in soapy water. Never use gasoline, thinner or the like or discoloration or cracks can take place.

Rinsing out the filter in soapy water occasionally. Never use a washing machine to clean the filter. Dry it out thoroughly before use.

Do not use oil, benzine, thinner or the like to clean off the cleaner itself. Cracks or discoloration will result.

To maintain product safety and reliability, repairs, maintenance or adjustment should be carried out by a Makita Authorized Service Center.

## GUARANTEE

We guarantee Makita machines in accordance with statutory/country-specific regulations. Damage attributable to normal wear and tear, overload or improper handling will be excluded from the guarantee. In case of complaint, please send the machine, undismantled, with the enclosed GUARANTEE CERTIFICATE, to your dealer or the Makita Service Center.

- |                    |                        |               |
|--------------------|------------------------|---------------|
| ① Capot arrière    | ⑤ Suceur plat          | ⑨ Capot avant |
| ② Batterie         | ⑥ Tuyau rigide         | ⑩ Filtre      |
| ③ Témoin de charge | ⑦ Bec suceur           | ⑪ Sac         |
| ④ Gâchette         | ⑧ Tapez légèrement ici |               |

## SPECIFICATIONS

<b>Modèle</b>	<b>4071D</b>
Capacité .....	600 ml
Utilisation continue .....	8 – 10 min.
Longueur totale .....	365 mm
Poids net .....	0,6 kg
Tension nominale .....	7,2 V D.C.

- Etant donné l'évolution constante de notre programme de recherche et de développement, les spécifications contenues dans ce manuel sont sujettes à modification sans préavis.
- Note : Les spécifications peuvent varier suivant les pays.

### Consignes de sécurité

Pour votre propre sécurité, reportez-vous aux consignes de sécurité qui accompagnent l'outil.

## PRECAUTIONS TRES IMPORTANTES POUR LE CHARGEUR ET LA BATTERIE

1. **SUIVEZ CES INSTRUCTIONS** — Ce manuel contient d'importantes instructions relatives à la sécurité et au fonctionnement du chargeur.
2. Avant de vous servir du chargeur, lisez toutes les instructions et précautions relatives (1) au chargeur, (2) à la batterie, et (3) à l'aspirateur lui-même.
3. **ATTENTION** — Il est formellement déconseillé d'utiliser le chargeur pour charger des batteries autres que celles de marque MAKITA. Tout autre type d'accumulateur peut éclater, entraînant des dommages et causant des blessures.
4. N'exposez le chargeur ni à la pluie ni à la neige.
5. D'une manière générale, l'utilisation d'un accessoire électrique qui ne serait ni commercialisé ni recommandé par MAKITA peut être la cause de décharges électriques, d'incendie ou de blessure.
6. Pour débrancher le chargeur, tirez sur la prise et non sur le câble.
7. Veillez à ce que le câble soit placé de telle manière qu'il ne puisse pas causer de chutes pour les personnes qui circulent à proximité. Evitez également qu'il soit piétiné ou maltraité.
8. Surveillez l'état du câble et de la prise : aux premiers signes d'usure, remplacez-les immédiatement.

9. Si le chargeur est tombé, s'il a reçu un choc et qu'il a été endommagé, ne l'utilisez pas. Faites-le examiner au préalable par un technicien qualifié.
10. Ne tentez pas d'ouvrir la batterie ni de démonter le chargeur. Toute intervention est de la compétence d'un réparateur agréé. Un remontage maladroit peut dégénérer en incendie ou provoquer une décharge électrique.
11. Si vous nettoyez le chargeur, débranchez-le au préalable : seule cette mesure vous met réellement à l'abri des chocs électriques.

## PRECAUTIONS SUPPLEMENTAIRES POUR LE CHARGEUR ET LA BATTERIE

1. Ne faites fonctionner le chargeur qu'avec une température ambiante supérieure à 10°C et inférieure à 40°C.
2. Le chargeur doit être branché directement sur le réseau alternatif : n'utilisez ni transformateur ni redresseur. Ne le branchez pas non plus sur un groupe électrogène.
3. Veillez à ce que les orifices d'aération du chargeur restent toujours dégagés.
4. Quand la batterie n'est pas en service, masquez les bornes avec le capuchon de vinyll.
5. Ne mettez pas la batterie en court-circuit
  - (1) Ne mettez pas les bornes en liaison avec un objet métallique.
  - (2) Ne rangez pas la batterie parmi des objets métalliques (clous, pièces de monnaie, etc...)
  - (3) La batterie ne doit être exposée ni à la pluie ni à la neige.
 Un court-circuit est susceptible d'entraîner une décharge électrique, une surchauffe, des blessures ou une avarie.
6. L'aspirateur et sa batterie ne doivent pas être remisés dans un local où la température est susceptible de dépasser 35°C.
7. Même si elle est définitivement avariée, ne jetez pas la batterie au feu, elle risquerait d'exploser.
8. Veillez à maintenir la batterie à l'abri des chocs : ne la laissez pas tomber à terre.
9. Le chargeur ne doit pas être mis en fonctionnement dans un volume confiné : la batterie ne devra être mise en charge que dans un espace bien ventilé.

## Protection de l'environnement (Pour la Suisse uniquement)

Afin de préserver l'environnement, rappez la batterie usagée aux postes de ramassage officiel.



## PRECAUTIONS SUPPLEMENTAIRES POUR L'OUTIL

1. N'utilisez pas l'aspirateur à proximité de produits inflammables tels que l'essence, le gaz, la peinture ou la colle.
2. N'aspirez pas de matières humides.
3. N'aspirez pas d'objets collants.
4. N'aspirez pas d'épingles ou de punaises.
5. N'aspirez pas de cigarettes allumées ou tout autre objet incandescent.
6. Si vous avez aspiré un gros débris, et que vous constatez une baisse du régime moteur, arrêtez l'aspirateur et retirez l'obstruction.
7. Veillez à ce que rien ne pénètre par l'orifice de sortie de l'air.
8. N'approchez pas l'aspirateur trop près des poêles ou d'autres sources de chaleur.
9. Arrêtez l'aspirateur dès que vous remarquez quelque chose d'anormal dans son fonctionnement.
10. Videz de préférence le sac à poussière avant de ranger l'aspirateur. Vérifiez toujours qu'il n'est pas plein avant de l'utiliser : aspirer avec un sac déjà rempli peut entraîner une panne.
11. Rangez l'aspirateur dans un endroit sec.

## CONSERVEZ CES INSTRUCTIONS.

## MODE D'EMPLOI

### Engager et retirer la batterie (Fig. 1)

- L'alimentation doit être coupée (interrupteur à l'arrêt)
- Pour retirer la batterie, dégagez le capot arrière et prenez-la à pleine main.
- Pour la mettre en place, glissez-la dans son logement, et verrouillez le capot arrière. Si la batterie n'est pas engagée bien à fond, ou si le capot arrière n'est pas verrouillé, il y a risque de perte de courant et de chute au sol de la batterie.
- La batterie doit pouvoir être introduite facilement dans son logement ; si tel n'est pas le cas, c'est qu'elle n'est pas présentée dans le bons sens.

## Mise en charge (Fig. 2)

1. Branchez le chargeur dans une prise secteur.
2. Introduisez la batterie de façon que les bornes positive et négative soient du même côté que leurs indications respectives sur le chargeur lui-même. Enfoncez la batterie à fond dans l'orifice du chargeur de façon qu'elle repose bien à plat sur le fond de l'orifice.
3. Lorsque la batterie est insérée, le témoin de charge clignote en rouge et la recharge commence.
4. Lorsque la recharge est terminée, le témoin de charge s'éteint. Le temps de charge est le suivant :  
Batteries 7000, 7100, 7120, 9000, 9100, 9100A et 9120 ; environ 60 minutes.
5. Si vous laissez la batterie dans le chargeur une fois la charge terminée, le chargeur passera en mode de "charge de compensation (charge d'entretien)".
6. Une fois la recharge terminée, retirez la batterie du chargeur et débranchez le chargeur de la source d'alimentation.

Type de batterie	Capacité (mAh)	Nombre d'accus
7000	1 300	6

### ATTENTION :

- Le chargeur est conçu pour la recharge des batteries Makita. Ne l'utilisez jamais à d'autres usages ni pour des batteries d'autres marques.
- Quand vous chargez une batterie neuve ou une batterie qui n'a pas été utilisée pendant longtemps, il se peut qu'elle ne se recharge pas complètement. Ceci est normal. Vous pourrez recharger la batterie complètement après l'avoir déchargée complètement deux ou trois fois de suite.
- Lorsque vous rechargez la batterie d'un appareil qui vient tout juste d'être utilisé ou une batterie qui a été laissée exposée aux rayons directs du soleil ou à une source de chaleur pour une longue période, laissez-la refroidir. Réinsérez-la ensuite et rechargez-la.
- Lorsque vous chargez une batterie neuve ou rechargez une batterie qui est restée inutilisée pendant une longue période, le témoin de charge s'éteindra parfois rapidement. Dans ce cas, retirez la batterie et réinsérez-la. Si le témoin de charge persiste à s'éteindre après moins d'une minute même après que vous ayez répété cette opération quelques fois, la batterie est morte. Remplacez-la par une nouvelle batterie.

### Charge de compensation (charge d'entretien)

Si vous laissez la batterie dans le chargeur pour éviter toute décharge spontanée après une recharge complète, le chargeur passe en mode de "charge de compensation (charge d'entretien)" pour maintenir la batterie fraîche et rechargée à plein.

## Conseils pour obtenir la durée de service maximale de la batterie

1. Rechargez la batterie avant qu'elle ne soit complètement déchargée.  
Arrêtez toujours l'outil et rechargez la batterie quand vous remarquez que la puissance de l'outil diminue.
2. Ne rechargez jamais une batterie complètement chargée.  
Une surcharge réduira la durée de service de la batterie.
3. Rechargez la batterie à une température ambiante comprise entre 10°C et 40°C.  
Si la batterie est chaude, laissez-la refroidir avant de la recharger.

## Interrupteur (Fig. 3)

### ATTENTION :

Avant de mettre l'outil en marche, assurez-vous toujours que le filtre et le sac sont correctement installés, sinon de la poussière ou d'autres matières pourront pénétrer dans le moteur et causer une panne. Pour démarrer, appuyez simplement sur celui-ci. Relâchez-la pour arrêter.

## UTILISATION

### Suceur plat seul (Fig. 4)

Pour les surfaces dégagées (tables, meubles, etc...).

### Suceur plat sur tuyau rigide (Fig. 5)

Pour sols, murs et plafonds.

### Bec suceur (Fig. 6)

Pour les endroits malaisés d'accès.

### Bec suceur sur tuyau rigide (Fig. 7)

Pour accéder aux endroits exigus et élevés.

## Optimiser le remplissage du sac

Si vous constatez une baisse dans la puissance d'aspiration, placez l'aspirateur en position verticale (orifice d'entrée en haut), et tapez plusieurs fois la paroi du capot avant : vous rétablirez le rendement de l'aspiration.

### ATTENTION :

Ce qui précède n'est valable que pour un sac qui n'est pas rempli complètement. Dès que le sac est plein, videz-le, sinon l'aspiration va devenir médiocre.

## Vidage du sac

Placez l'aspirateur verticalement (entrée en haut), et tapez légèrement la paroi du capot avant pour concentrer la poussière dans le sac. (Fig. 8)

Ensuite, retournez l'aspirateur, sortie vers le bas, et dévissez le capot avant. Retirez le filtre et le sac, et videz celui-ci (Fig. 9 et 10)

Après avoir vidé l'aspirateur, remontez-le dans l'ordre indiqué sur la Fig. 11.

1. Remplacez le sac bien à fond sur son support.
2. Coiffez le sac avec le filtre.
3. Revisser le capot avant.

### ATTENTION :

- Si le sac ou le filtre sont percés, ou s'il n'ont pas été remontés correctement, la poussière peut pénétrer dans le moteur et causer des avaries.
- Revissez à fond le capot avant.  
Lorsque vous introduisez à force un accessoire (suceur, bec ou tuyau), forcez de préférence en rotation vers la droite : vous éviterez de desserrer le capot.

## Après utilisation (Fig. 12)

Pour ranger l'aspirateur, suspendez-le à un clou à l'aide du crochet de suspension situé à l'arrière de l'appareil.

## ENTRETIEN

### ATTENTION :

Avant toute intervention sur l'aspirateur, la batterie devra avoir été déposée au préalable.

Pour nettoyer les parois intérieures du capot avant, utilisez un chiffon imbibé d'eau savonneuse. N'utilisez surtout pas de solvants ou d'hydrocarbures, sous peine de décolorations ou de fissures.

Régulièrement, nettoyez le filtre à l'eau savonneuse (à la main, pas en machine). Attendez qu'il soit sec avant de le remonter.

L'utilisation des hydrocarbures et des solvants est formellement déconseillée pour le nettoyage de l'aspirateur.

Pour votre sécurité et la fiabilité du produit, les réparations, la maintenance de cet appareil doit être confiée à un Centre d'Entretien MAKITA.

## GARANTIE

Les outils Makita sont garantis en accord avec les règlements et les lois de chaque pays. Les dommages imputables à une usure par détérioration naturelle, une surcharge ou une manipulation incorrecte ne sont pas couverts par la garantie. En cas de réclamation, envoyer l'outil, sans le démonter et avec le CERTIFICAT DE GARANTIE inclus, à son revendeur ou à un centre de réparation Makita.

- |                      |                 |                  |
|----------------------|-----------------|------------------|
| ① Verschlußdeckel    | ⑤ Bodendüse     | ⑨ Verschlußkappe |
| ② Akku               | ⑥ Saugrohr      | ⑩ Vorfilter      |
| ③ Ladekontrolleuchte | ⑦ Fugendüse     | ⑪ Feinfilter     |
| ④ EIN/AUS-Schalter   | ⑧ Abrüttelpunkt |                  |

## TECHNISCHE DATEN

<b>Modell</b>	<b>4071D</b>
Füllvolumen .....	600 ml
Betriebszeit pro Akkuladung .....	8 – 10 min.
Gesamtlänge .....	365 mm
Gewicht .....	0,6 kg
Nennspannung .....	7,2 V

- Wir behalten uns vor, Änderungen im Zuge der Entwicklung und des technischen Fortschritts ohne vorherige Ankündigung vorzunehmen.
- Hinweis: Die technischen Daten können von Land zu Land abweichen.

### Sicherheitshinweise

Lesen und beachten Sie diese Hinweise, bevor Sie das Gerät benutzen.

## WICHTIGE SICHERHEITSHINWEISE

- 1. DIESE ANWEISUNGEN GUT AUFBEWAHREN** — Diese Betriebsanleitung enthält wichtige Sicherheits- und Gebrauchsanweisungen für Ladegeräte.
- Lesen Sie vor der Benutzung des Ladegerätes alle Anweisungen und Warnhinweise, die auf (1) dem Ladegerät, (2) Akku und (3) Akku-Gerät angebracht sind.
- VORSICHT** — Um die Verletzungsgefahr zu reduzieren, dürfen nur Makita-Akkus verwendet werden. Andere Akku-Typen können platzen und Verletzungen oder Sachschäden verursachen.
- Setzen Sie Ladegerät und Akku weder Regen noch Schnee aus.
- Die Verwendung von Zubehör, das nicht vom Ladegerät-Hersteller empfohlen oder verkauft wird, kann Feuer, elektrische Schläge oder Verletzungen verursachen.
- Um Beschädigung des Netzsteckers und Netzkabels zu vermeiden, ziehen Sie beim Trennen des Ladegerätes vom Stromnetz nicht an der Netzanschlußleitung, sondern nur am Netzstecker.
- Verlegen Sie die Netzanschlußleitung so, daß niemand darauf tritt, darüber stolpert oder sonstigen Belastungen ausgesetzt wird.
- Betreiben Sie das Ladegerät nicht mit einer beschädigten Netzanschlußleitung oder Stecker — beschädigte Teile sind unverzüglich auszuwechseln.
- Betreiben Sie das Ladegerät nicht, wenn es starken Erschütterungen ausgesetzt, fallen gelassen oder sonstwie beschädigt wurde. Bringen Sie es in diesem Fall zu einem qualifizierten Kundendiensttechniker.

- 10. Versuchen Sie nicht, das Ladegerät oder den Akku zu zerlegen, sondern bringen Sie es zu einem qualifizierten Kundendiensttechniker, wenn Wartungs- oder Reparaturarbeiten erforderlich sind. Falscher Zusammenbau kann die Ursache für elektrische Schläge oder Feuer sein.**
- 11. Um die Gefahr von elektrischen Schlägen auszuschließen, müssen Sie das Ladegerät stets vom Stromnetz trennen, bevor Sie mit Wartungs- oder Reinigungsarbeiten beginnen.**

## ZUSÄTZLICHE SICHERHEITSBESTIMMUNGEN FÜR LADEGERÄT UND AKKU

- Laden Sie den Akku nicht bei Temperaturen unter 10° C oder über 40° C.
- Schließen Sie das Ladegerät nicht an einen Spartransformator, Generator oder eine Gleichstrom-Steckdose an.
- Achten Sie darauf, daß die Lüftungsöffnungen des Ladegerätes durch nichts verdeckt oder verstopft werden.
- Die Kontakte des Akkus außerhalb des Gerätes oder des Ladegerätes mit der Kontaktschutzhaube abdecken, um einen Kurzschluß durch metallische Überbrückung zu verhindern.
- Der Akku darf nicht kurzgeschlossen werden:
  - (1) Die Kontakte dürfen nicht mit leitfähigem Material berührt werden.
  - (2) Lagern Sie den Akku nicht in einem Behälter zusammen mit anderen Metallgegenständen, wie z.B. Nägel, Schrauben, Münzen, usw.
  - (3) Setzen Sie den Akku weder Regen noch Wasser aus.
 Ein Kurzschluß des Akkus verursacht starken Stromfluß und dadurch als Folge Überhitzung, die Verbrennungen sowie ein Verschmelzen des Akkus herbeiführen können.
- Lagern Sie Werkzeug und Akku nicht an Orten, an denen die Temperatur 35°C erreicht oder übersteigt.
- Versuchen Sie niemals, den Akku zu verbrennen, selbst wenn er stark beschädigt oder vollkommen verbraucht ist. Der Akku kann im Feuer explodieren.
- Achten Sie darauf, daß der Akku nicht fallen gelassen, Erschütterungen oder Stößen ausgesetzt wird.
- Laden Sie den Akku niemals innerhalb eines Kartons oder eines geschlossenen Behälters. Der Akku darf nur an einem gut belüfteten Ort geladen werden.

## Umweltschutz

Das Gerät ist mit einem Nickel-Cadmium-Akku ausgerüstet. Um eine umweltgerechte Entsorgung zu gewährleisten, bitten wir Sie, folgende Punkte zu beachten:

- Gemäß Europäischer Batterierichtlinie 91/157/EWG und nationaler Gesetzgebung (Batterieverordnung) muß der verbrauchte Akku bei einer öffentlichen Sammelstelle, bei Ihrem Makita Kundendienst oder Ihrem Fachhändler zum Recycling abgegeben werden.
- Werfen Sie den verbrauchten Akku nicht in den Hausmüll, ins Feuer oder ins Wasser.

(Nur für die Schweiz)

- Ihr Beitrag zum Umweltschutz: Bringen Sie bitte die gebrauchte Batterie an eine offizielle Sammelstelle zurück.



## ZUSÄTZLICHE SICHERHEITSBESTIMMUNGEN

1. **Betrieben Sie das Gerät nicht in der Umgebung von gefährlichen und leicht entzündbaren Stoffen, wie z.B. Gasen, Benzin, Farben, Lösungsmitteln, Klebstoffen, etc.**
2. **Saugen Sie keine nassen Materialien auf.**
3. **Saugen Sie keine klebrigen Gegenstände auf.**
4. **Saugen Sie keine Nadeln, Reißnägeln oder andere spitze Gegenstände auf.**
5. **Saugen Sie keine glimmenden Zigaretten o. ä. auf.**
6. **Falls das Gerät beim Saugen verstopft (Drehzahl der Turbine steigt), schalten Sie sofort ab und beheben die Störung.**
7. **Achten Sie darauf, daß keine Fremdkörper in die Gebläseöffnungen gelangen bzw. die Gebläseöffnungen verschlossen werden.**
8. **Das Gerät von Heizungen und anderen Wärmequellen entfernt halten.**
9. **Bei Wahrnehmung abnormaler Vorkommnisse Gerät sofort abschalten.**
10. **Vor und nach Gebrauch das Gerät auf Staubansammlung im Filterbereich kontrollieren und entleeren. Sollte mit einem gefüllten Staubbehälter weiter gesaugt werden, besteht Überlastungsgefahr des Motors.**
11. **Nach Benutzung das Gerät an einem trockenen Ort aufbewahren.**

## BEWAHREN SIE DIESE HINWEISE SORGFÄLTIG AUF.

## BEDIENUNGSHINWEISE

### Ein- und Ausbau des Akkus (Abb. 1)

- Schalten Sie vor dem Ein- bzw. Ausbau des Akkus immer das Gerät ab.
- Um den Akku herauszunehmen, den Verschußdeckel öffnen und den Akku aus dem Gerät ziehen.
- Zum Einsetzen des Akkus die Erhebung am Akku-Gehäuse in die Nut des Maschinengehäuses ausrichten und den Akku hineinschieben. Dann den Verschußdeckel wieder schließen. Vergewissern Sie sich vor Inbetriebnahme des Geräts, daß der Verschußdeckel fest geschlossen ist, um zu verhindern, daß der Akku herausfällt.
- Beim Einsetzen des Akkus keine Gewalt anwenden. Der Akku muß leicht in das Gerät einzuführen sein, andernfalls überprüfen Sie die Position der Plus- und Minusmarkierungen am Akku und Maschinengehäuse.

### Laden (Abb. 2)

1. Schließen Sie das Ladegerät an eine Stromquelle an.
2. Setzen Sie den Akku so ein, daß sich Plus- und Minuspol auf der gleichen Seite wie die entsprechenden Markierungen am Ladegerät befinden. Führen Sie den Akku bis zum Anschlag in die Öffnung des Ladegerätes ein.
3. Sobald der Akku eingesetzt wird, blinkt die Ladekontrolllampe in Rot, und der Ladevorgang beginnt.
4. Wenn der Ladevorgang beendet ist, erlischt die Ladekontrolllampe. Die Ladezeit ist wie folgt:  
Akku 7000, 7100, 7120, 9000, 9100, 9100A, 9120: ca. 60 Minuten
5. Wird der Akku nach Abschluß des Ladevorgangs im Ladegerät belassen, schaltet das Ladegerät in den Erhaltungslademodus.
6. Nach dem Laden den Akku vom Ladegerät abnehmen und das Ladegerät von der Stromquelle trennen.

Akku	Leistung (mAh)	Anzahl der Zellen
7000	1 300	6

### VORSICHT:

- Das Ladegerät ist ausschließlich zum Laden von Makita-Akkus vorgesehen. Verwenden Sie es auf keinen Fall für einen anderen Zweck oder zum Laden von Akkus anderer Fabrikate.
- Wenn Sie einen neuen oder längere Zeit unbenutzten Akku laden, wird möglicherweise keine volle Ladung erzielt. Dies ist normal und stellt kein Anzeichen für eine Störung dar. Der Akku läßt sich vollkommen aufladen, nachdem er ein paarmal vollständig entladen und wieder aufgeladen worden ist.

- Wenn Sie einen Akku laden, der von einer kurz zuvor benutzten Maschine abgenommen wurde, oder der längere Zeit direkter Sonnenbestrahlung oder Wärme ausgesetzt war, lassen Sie ihn erst abkühlen. Setzen Sie ihn dann wieder ein, und beginnen Sie erneut mit dem Ladevorgang.
- Wenn Sie einen neuen oder längere Zeit unbenutzten Akku laden, erlischt die Ladekontrolllampe manchmal sofort. Nehmen Sie in diesem Fall den Akku ab, und setzen Sie ihn erneut ein. Falls die Ladekontrolllampe selbst nach mehrmaliger Wiederholung dieses Vorgangs innerhalb einer Minute erlischt, ist der Akku tot. Ersetzen Sie ihn durch einen neuen.

### **Erhaltungsladung**

Wird der Akku im Ladegerät gelassen, um Selbstentladung nach einer vollen Ladung zu vermeiden, schaltet das Ladegerät auf den Erhaltungslademodus um, so daß der Akku frisch und voll geladen bleibt.

### **Tips zur Erhaltung der maximalen Akkulebensdauer**

1. Laden Sie den Akku, bevor er vollkommen entladen ist.  
Schalten Sie stets die Maschine aus und laden Sie den Akku, wenn Sie ein Nachlassen der Maschineleistung bemerken.
2. Unterlassen Sie erneutes Laden eines voll geladenen Akkus.  
Überladen verkürzt die Lebensdauer des Akkus.
3. Laden Sie den Akku bei Raumtemperatur (10°C bis 40°C).  
Lassen Sie einen heißen Akku vor dem Laden abkühlen.

### **Schalterfunktion (Abb. 3)**

VORSICHT:

Vor dem Betrieb überprüfen Sie den richtigen Sitz von Vor- und Feinfilter, um einen Defekt der Antriebseinheit durch eindringenden Schmutz zu vermeiden.

Zum Einschalten den EIN-/AUS-Schalter drücken.  
Zum Ausschalten den Schalter loslassen.

### **Betrieb**

#### **Bodendüse (Abb. 4)**

Zum Saugen von ebenen Flächen verwenden Sie die Bodendüse.

#### **Bodendüse und Saugrohr (Abb. 5)**

Zur Verwendung für Überkopfarbeiten bzw. zur Erhöhung der Reichweite verwenden Sie Bodendüse und Saugrohr.

Das Verlängerungsrohr kann zwischen Bodendüse und Gerät montiert werden. Durch die Anordnung liegt der Schwerpunkt direkt beim Bedienenden.

#### **Fugendüse (Abb. 6)**

Die Fugendüse eignet sich für schwer zu saugende Materialien (z. B. Sand) und das Aussaugen von Ritzen.

#### **Fugendüse und Saugrohr (Abb. 7)**

Für schwer zugängliche bzw. höhergelegene Stellen können Sie das Saugrohr zwischen Fugendüse und Gerät montieren.

### **Filter abrütteln**

Nachlassende Saugkraft kann die Ursache eines verstopften Filters sein. Das Gerät nach oben halten und gegen den Abrüttelpunkt ca. 4-5 mal klopfen, um den Filter von Staubansammlung zu befreien.

HINWEIS:

Entleeren Sie das Gerät bei ersten Anzeichen von nachlassender Saugkraft und bevor die Füllgrenze des Gerätes erreicht wird.

### **Reinigen**

Halten Sie das Gerät mit der Ausgangsöffnung nach unten. Rütteln Sie den Filter ab, wie oben beschrieben. **(Abb. 8)**

Drehen Sie die Verschlusskappe in Pfeilrichtung. **(Abb. 9)**

Führen Sie diese Arbeit über einem Abfallbehälter o.ä. aus, um eventuell herausfallenden Schmutz direkt aufzusammeln. Leeren und säubern Sie die Verschlusskappe.

Ziehen Sie den Vorfilter unter leichter Rechts-/Linksrotation ab und entfernen den Feinfilter. Beide Filter sorgfältig reinigen. **(Abb. 10)**

Anschließend, wie in **Abb. 11** gezeigt, in umgekehrter Reihenfolge zusammenbauen.

1. Feinfilter mentieren
2. Vorfilter einsetzen
3. Verschlusskappe aufschrauben

ACHTUNG:

- Achten Sie auf evtl. Beschädigungen und Risse der Filter. Fehlerhafte Filter oder falsche Montage der Filter können Schaden der Antriebseinheit verursachen.
- Die Verschlusskappe etc. im Uhrzeigersinn festziehen, um ein Lösen während des Betriebs zu vermeiden.

### **Aufhängevorrichtung (Abb. 12)**

Bei Nichtgebrauch kann das Gerät wie gezeigt an der Öse unterhalb des Griffs aufgehängt werden.

## **WARTUNG**

### **VORSICHT:**

Vor Arbeiten am Gerät vergewissern Sie sich, daß sich der Schalter in der "OFF"- Position befindet und der Akku aus dem Gerät entfernt ist.

Die Gehäuseteile können bei Bedarf mit einem in milder Seifenlauge angefeuchteten weichen Tuch gereinigt werden. Benzin, Verdünnung oder lösemittelhaltige Produkte greifen die Oberfläche der Kunststoffteile an und können zu Verfärbung und Versprödung bzw. Rißbildung führen.

Der Filter kann in Seifenlauge von Hand ausgewaschen werden — keinesfalls in der Waschmaschine. Nach dem Auswaschen den Filter vor weiterem Gebrauch unbedingt trocknen.

Um die Sicherheit und Zuverlässigkeit des Gerätes zu gewährleisten, sollten Reparatur-, Wartungs- und Einstellarbeiten nur von durch Makita autorisierten Werkstätten oder Kundendienstzentren unter ausschließlicher Verwendung von Makita- Originalersatzteilen ausgeführt werden.

## **GARANTIE**

Für Makita-Elektrowerkzeuge gewähren wir Garantie gemäß den gesetzlichen/länderspezifischen Bestimmungen. Von der Garantie ausgeschlossen sind Schäden, die auf gebrauchsbedingten Verschleiß, Überlastung oder unsachgemäße Behandlung zurückzuführen sind. Bei Beanstandungen senden Sie bitte das unzerlegte Gerät zusammen mit dem beigelegten GARANTIESCHEIN an Ihren Händler oder die Makita-Kundendienstzentrale.

- |                          |  |                          |
|--------------------------|--|--------------------------|
| ① Piastra di inserzione  | ⑤ Convogliatore                        | ⑧ Battere o smuovere qui |
| ② Capsula delle batterie | ⑥ Tubo di estensione<br>(tubo diritto) | ⑨ Capsula                |
| ③ Luce spia di carica    | ⑦ Convogliatore per angoli             | ⑩ Prefiltro              |
| ④ Interruttore           |  | ⑪ Filtro                 |

**DATI TECNICI**

<b>Modello</b>	<b>4071D</b>
Capacità .....	600 ml
Operazione continua .....	8 – 10 min.
Lunghezza totale .....	365 mm
Peso netto .....	0,6 kg
Tensione nominale .....	7,2 V DC

- Per il nostro programma di ricerca e sviluppo continui, i dati tecnici sono soggetti a modifiche senza preavviso.
- Nota: I dati tecnici potrebbero differire a seconda del paese di destinazione del modello.

**Consigli per la sicurezza**

Per la vostra sicurezza, riferitevi alle accluse istruzioni per la sicurezza.

**ISTRUZIONI DI SICUREZZA  
IMPORTANTI PER CARICATORI  
E BATTERIE A CARTUCCIA**

1. **RISPETTARE QUESTE ISTRUZIONI** — Questo manuale contiene importanti regole di sicurezza e di lavorazione per il caricatore delle batterie.
2. Prima di usare il caricatore delle batterie, leggere tutte le istruzioni e precauzioni scritte (1) sul caricatore delle batterie (2) sulle batterie e (3) utensili che usano le batterie.
3. **PRECAUZIONI** — Per ridurre il rischio di ferirsi, caricare solamente batterie ricaricabili della Makita. Altri tipi di batterie possono scoppiare causando danni e ferite alle persone.
4. Non esporre il caricatore alla pioggia oppure alla neve.
5. L'uso di un attacco non raccomandato o venduto dal costruttore del caricatore di batterie può diventare la causa d'incendio, di scosse elettriche, oppure di ferite alle persone.
6. Per ridurre il rischio di danneggiare il cavo elettrico o la spina, quando si vuole staccare il cavo dalla presa sul muro non tirare per il cavo ma prendere direttamente la spina in mano.
7. Assicurarsi che il cavo è posato in modo da non essere pestato, attorcigliato oppure messo in condizioni di essere danneggiato oppure stirato.
8. Non mettere in operazione il caricatore delle batterie con un cavo o una spina in cattive condizioni. Sostituire immediatamente.
9. Non mettere in operazione un caricatore quando ha ricevuto una botta, quando è stato fatto cadere, oppure è stato danneggiato in una maniera qualsiasi. Portatelo subito ad un negozio di fiducia per le riparazioni del caso.

10. Non smontare il caricatore o le batterie a cartuccia. Portatelo da un negozio di fiducia se è necessario fare qualche riparazione. Un rimontaggio sbagliato può causare scosse elettriche oppure un incendio.
11. Per ridurre il rischio di scosse elettriche, staccare il caricatore dalla presa di corrente prima di tentare qualsiasi lavoro di manutenzione oppure di pulizia. Il rischio non sarebbe ridotto col solo distacco dell'interruttore.

**ULTERIORI REGOLE DI SICUREZZA  
PER CARICATORI E BATTERIE  
A CARTUCCIA**

1. Non caricare le batterie a cartuccia quando la temperatura è sotto i 10° oppure sopra i 40°.
2. Non tentare di usare un trasformatore per aumentare la tensione, un generatore oppure qualsiasi sorgente di corrente diretta (DC).
3. Non lasciar coprire oppure intasare le aperture del caricatore.
4. Quando la capsula delle batterie non si usa, coprite sempre i poli della batteria con il copribatteria.
5. Non cortocircuitare la cartuccia batteria:
  - (1) Non toccare i terminali con un materiale conduttivo.
  - (2) Evitare di conservare la cartuccia batteria in un contenitore insieme con altri oggetti metallici, come chiodi, monete, ecc.
  - (3) Non esporre la cartuccia batteria all'acqua o alla pioggia.
 Un cortocircuito della batteria può causare un grande flusso di corrente, surriscaldamento, possibili bruciature ed anche un guasto.
6. Non immagazzinare l'utensile e le batterie a cartuccia in luoghi dove la temperatura può raggiungere oppure superare i 35°.
7. Non buttare nel fuoco le batterie a cartuccia anche se sono estremamente danneggiate oppure completamente fuori uso. Le batterie potrebbero esplodere nel fuoco.
8. Stare attenti a non far cadere, agitare o sbattere la batteria.
9. Non caricare la batteria dentro una scatola o un qualsiasi altro contenitore. Durante la carica, la batteria deve trovarsi in un luogo ben ventilato.

**(Per la Svizzera soltanto)  
Protezione dell'ambiente**

La Vostra contribuzione per la protezione del ambiente:  
Porta la batteria al collettivo ufficiale.



## ULTERIORI REGOLE DI SICUREZZA PER L'UTENSILE

1. Non usare l'aspirapolvere in zone vicine a materiali infiammabili come benzina, gas, vernici oppure adesivi.
2. Non aspirare materiale umido.
3. Non aspirare cose invischianti.
4. Non aspirare spilli oppure puntine.
5. Non aspirare mozziconi di sigarette accese o cose simili.
6. Quando l'aspirapolvere si attacca ad un pezzo abbastanza grande e si sente che l'aspirapolvere trova difficoltà nel girare, fermare immediatamente l'aspirapolvere e staccare il pezzo.
7. Fare attenzione che non entri niente nel foro di scarico.
8. Non portare l'aspirapolvere vicino a stufe o ad altre sorgenti di calore.
9. Fermare immediatamente l'aspirapolvere appena vi accorgete che c'è qualcosa che non funziona bene.
10. Prima di cominciare la lavorazione oppure dopo la stessa sempre asportare la sacca dell'aspirapolvere e svuotarla del suo contenuto. Una sacca ripiena può divenire la causa di problemi e anche di rotture.
11. Quando non si usa l'aspirapolvere tenerlo immagazzinato in un luogo asciutto.

## CONSERVATE QUESTE ISTRUZIONI.

### ISTRUZIONI PER L'USO

#### Inserzione e rimozione della cartuccia (Fig. 1)

- Spegnerne sempre l'utensile prima della inserzione o della rimozione della cartuccia delle batterie.
- Per estrarre la cartuccia delle batterie, tirare fuori la piastra di inserzione alla base dell'utensile ed estrarre la cartuccia dalla canna afferrandola sui due lati.
- Per inserire la cartuccia della batteria, inserirla nel loculo e riportare nella sua posizione di chiusura la piastra prima di iniziare la lavorazione. Assicurarsi della chiusura ermetica prima di iniziare la lavorazione. Il non assicurarsi di questo può causare la caduta in terra della cartuccia o il suo smarrimento.
- Non mettere molta pressione quando si inseriscono le batterie a cartuccia. Quando le batterie non entrano bene vuol dire che non sono inserite bene.

#### Carica (Fig. 2)

1. Collegare la carica batteria alla presa di corrente.
2. Inserire la cartuccia batteria in modo che i suoi terminali più e meno siano allineati con i rispettivi segni sulla carica batteria. Inserire completamente la cartuccia batteria nel ricettacolo in modo che rimanga adagiata nel caricatore.
3. Quando la cartuccia batteria è inserita, il colore della spia di carica lampeggia in rosso e la carica comincia.

4. Al termine della carica, la spia di carica scompare. Il tempo di carica è il seguente:  
Batteria 7000, 7100, 7120, 9000, 9100, 9100A, 9120: circa 60 minuti
5. Se si lascia la cartuccia batteria nel caricatore dopo il completamento del ciclo di carica, il caricatore si dispone nella modalità di "carica centellinare (carica di manutenzione)".
6. Dopo la carica togliere la cartuccia batteria dal caricatore e staccare il caricatore dalla presa di corrente.

Tipo di batteria	Capacità (mAh)	Numero di celle
7000	1.300	6

#### ATTENZIONE:

- La carica batteria serve a caricare la cartuccia batteria Makita. Mai usarlo per altri scopi o per caricare batterie di altre marche.
- Quando si carica una nuova cartuccia batteria o una cartuccia batteria che non è stata usata per un lungo periodo di tempo, essa potrebbe non accettare una carica completa. Ciò è normale e non indica un problema. La cartuccia batteria può essere caricata del tutto dopo che è stata scaricata completamente e ricaricata un paio di volte.
- Quando si carica una cartuccia batteria di un utensile appena usato o una cartuccia batteria che è stata lasciata in una posizione esposta alla luce diretta del sole o al calore per un lungo periodo di tempo, lasciarla raffreddare. Poi reinserirla e cercare di caricarla ancora una volta.
- Quando si carica una cartuccia batteria nuova o una cartuccia batteria che non è stata usata per un lungo periodo di tempo, talvolta la spia di carica scompare subito. Se ciò si verifica, togliere la cartuccia batteria e reinserirla. Se la spia di carica scompare entro un minuto anche dopo aver ripetuto questa procedura un paio di volte, la cartuccia è fuori uso. Sostituirla con una nuova.

#### Carica centellinare (carica di manutenzione)

Se si lasciano le cartucce batteria nel caricatore per evitare che si scarichino da sole dopo una carica completa, il caricatore si dispone nel modo di "carica centellinare (carica di manutenzione)" e mantiene le cartucce batteria completamente cariche.

#### Suggerimenti per prolungare al massimo la vita della cartuccia batteria

1. Caricare la cartuccia batteria prima che si scarichi completamente.  
Smettere sempre di usare l'utensile e caricare la cartuccia batteria quando si nota una diminuzione di potenza dell'utensile.
2. Non si deve mai caricare una cartuccia batteria completamente carica.  
La carica eccessiva riduce la vita di servizio della cartuccia batteria.

3. Caricare la cartuccia batteria ad una temperatura ambiente compresa tra i 10°C e i 40°C.

Aspettare che una cartuccia batteria calda si raffreddi prima di caricarla.

### Operazione dell'interruttore (Fig. 3)

#### ATTENZIONE:

Prima di cominciare la lavorazione, sempre controllare per assicurarsi che il filtro e il prefiltro sono esattamente al loro posto, altrimenti sporczia potrebbe infiltrarsi nel motore e causare danni.

Per mettere in moto l'aspirapolvere semplicemente schiacciare il grilletto. Lasciarlo andare per fermare l'aspirapolvere.

### Pulizia (aspirazione)

#### Convogliatore (Fig. 4)

Attaccare il convogliatore per ripulitura di tavole, tavoli, mobili, etc. Il convogliatore scivola facilmente.

#### Convogliatore + Tubo di estensione (tubo diritto) (Fig. 5)

Il tubo di estensione (tubo diritto) si infila tra l'aspirapolvere e il convogliatore. In questo modo, il peso dell'aspiratore viene a trovarsi vicino alla vostra mano. Questo è specialmente importante quando si fanno lavori sopra la testa, oppure quando si vogliono raggiungere posti molto vicini.

#### Convogliatore per angoli (Fig. 6)

Montare il convogliatore per angoli nel caso di pulizia di angoli e su aspirapolveri per automobili oppure mobili. Sabbia oppure altro materiale pesante può essere aspirato molto facilmente.

#### Convogliatore per angoli + tubo di estensione (tubo diritto) (Fig. 7)

Usare il tubo di estensione (tubo diritto) in posti abbastanza stretti dove l'aspirapolvere stesso non riesce ad entrare, oppure in posti alti difficili da raggiungere.

### Battitura del filtro

Quando notate che durante la lavorazione non ottenete più la forza aspirante normale, mettere l'aspirapolvere in piedi in modo che il foro interno si trovi nella posizione superiore e battere con una mano il fianco dell'aspirapolvere 4 o 5 volte. Questo libererà il filtro e prefiltro dall'intasatura permettendo all'aspirapolvere di aspirare come prima.

#### ATTENZIONE:

Svuotare la sacca prima che diventi troppo piena, altrimenti la forza aspirante si indebolirà.

### Svuotatura della polvere

Alzare la base dell'aspirapolvere in modo che il contenuto non cada fuori. Quindi battere leggermente con la mano il lato del contenitore per 4 o 5 volte in modo da staccare la polvere dal filtro e prefiltro per facilitare la svuotatura. (Fig. 8)

Volgere l'estremità dell'aspirapolvere (il foro aspirante) verso terra e svitare la capsula come è indicato dalla direzione della freccia. Staccare lentamente la capsula mantenendola nella stessa posizione in modo che il contenuto non venga sparso intorno. (Fig. 9)

Svuotare la capsula del suo contenuto e staccare pure la polvere aderente al prefiltro.

Far girare il prefiltro e staccarlo tirando verso voi far cadere la polvere fino che vi è attaccata all'interno.

#### (Fig. 10)

Dopo aver svuotato l'aspirapolvere, rimontarlo nell'ordine indicato nella Fig. 11.

1. Far entrare il filtro al suo posto fino in fondo.
2. Infilare il prefiltro.
3. Fermare il tutto con la sua vite.

#### ATTENZIONE:

- Il montaggio imperfetto del filtro e/oppure del prefiltro, non fino in fondo al loro posto, oppure l'uso di un filtro rotto o rovinato possono causare l'entrata della polvere nel motore causando danni allo stesso.
- Avvitare la capsula con forza al suo posto. Fissare anche gli altri accessori (convogliatore, etc.) stringendo nella stessa direzione della capsula.

### Dopo l'uso (Fig. 12)

Quando si ricarica oppure si immagazzina l'aspirapolvere, appenderlo ad un chiodo usando l'anello che si trova sul di dietro dell'aspirapolvere.

## MANUTENZIONE

#### ATTENZIONE:

Prima di effettuare ogni tipo di lavoro sulla macchina, assicuratevi sempre che essa sia spenta e che la batteria sia rimossa.

Pulire ogni tanto l'esterno (scatola) del filtro usando un panno inumidito con acqua e sapone. Mai usare benzina, solventi od altre sostanze simili, perché possono causare scolorimenti o crepe.

Sciogliere a volte il filtro con acqua e sapone. Mai usare la lavatrice per pulire il filtro. Asciugarlo completamente prima di usarlo.

Mai usare olio, benzina, solventi od altre sostanze simili per pulire il filtro stesso, perché possono causare scolorimenti o crepe.

Per mantenere la sicurezza e l'affidabilità del prodotto, le riparazioni, la manutenzione o le regolazioni dovrebbero essere eseguite da un centro di assistenza Makita autorizzato.

## GARANZIA

Garantiamo che gli utensili Makita sono in conformità con le leggi ed i regolamenti specifici del paese. Danni attribuibili al normale consumo, a rotture, a sovraccarichi o a utilizzazione erranea, sono esclusi dalla garanzia. In caso di reclamo inviate l'utensile, senza smontarlo, assieme al CERTIFICATO DI GARANZIA in dotazione, al rivenditore o al Centro di Servizio Makita.

- |                |                             |              |
|----------------|-----------------------------|--------------|
| ① Sluitplaat   | ⑤ Mondstuk                  | ⑨ Voorhuis   |
| ② Batterij     | ⑥ Verlengstuk (rechte buis) | ⑩ Voorfilter |
| ③ Oplaadlampje | ⑦ Hoekmondstuk              | ⑪ Filter     |
| ④ Schakelaar   | ⑧ Hier tegenaan kloppen     |              |

**TECHNISCHE GEGEVENS**

<b>Model</b>	<b>4071D</b>
Capaciteit .....	600 ml
Continu gebruik .....	8 – 10 min.
Totale lengte .....	365 mm
Netto gewicht .....	0,6 kg
Nominale spanning .....	DC 7,2 V

- In verband met ononderbroken research en ontwikkeling behouden wij ons het recht voor bovenstaande technische gegevens te wijzigen zonder voorafgaande kennisgeving.
- Opmerking: De technische gegevens kunnen van land tot land verschillen.

**Veiligheidswenken**

Voor uw veiligheid dient u de bijgevoegde Veiligheidsvoorschriften nauwkeurig op te volgen.

**BELANGRIJKE VEILIGHEIDSVOORSCHRIFTEN VOOR GEBRUIK VAN DE BATTERIJLADER EN HET BATTERIJPAK**

1. **BEWAAR DEZE VOORSCHRIFTEN** — In deze gebruiksaanwijzing staan belangrijke veiligheids- en bedieningsvoorschriften betreffende de batterijlader (snellader).
2. Lees alle voorschriften en waarschuwingen betreffende (1) de batterijlader, (2) het batterijpak en (3) het gereedschap aandachtig door alvorens de batterijlader in gebruik te nemen.
3. **LET OP** — Om het gevaar voor ongelukken te verminderen, dient u met de snellader uitsluitend MAKITA oplaadbare batterijen te laden. Batterijen van andere merken kunnen gaan barsten en hierdoor verwondingen of schade veroorzaken.
4. Stel de batterijlader niet bloot aan regen of sneeuw.
5. Het gebruik van accessoires die niet door de fabrikant van de batterijlader worden verkocht of aanbevolen, kan brandgevaar, elektrische schok of verwondingen veroorzaken.
6. Om de stekker en het netsnoer niet te beschadigen, trekt u het netsnoer uit het stopkontakt door de stekker vast te pakken.
7. Let op dat het snoer zodanig op de grond ligt, dat niemand erop kan stappen of erover kan struikelen en dat er niets op het snoer geplaatst wordt.
8. Gebruik in geen geval de batterijlader als het netsnoer of de stekker beschadigd is. Vervang deze onmiddellijk.

9. Gebruik de batterijlader ook niet als deze gevallen is, aan een zware klap heeft blootgestaan, of als u vermoedt dat hij beschadigd is. Laat in deze gevallen de batterijlader eerst nakijken.
10. Haal de batterijlader of het batterijpak niet uit elkaar; laat eventuele servicebeurten of reparaties uitsluitend vakkundig uitvoeren. Het onjuist opnieuw in elkaar zetten kan namelijk een elektrische schok of brandgevaar opleveren.
11. Om gevaar voor een elektrische schok te verminderen, trekt u de stekker uit het stopkontakt alvorens de batterijlader te reinigen of een onderhoudsbeurt te geven. Door de batterijlader alleen maar uit te schakelen, vermindert u dit gevaar niet.

**BIJGEVOEGDE VEILIGHEIDSVOORSCHRIFTEN VOOR GEBRUIK VAN DE BATTERIJLADER EN HET BATTERIJPAK**

1. Laad het batterijpak niet op als de temperatuur LAGER is dan 10°C of HOGER dan 40°C.
2. Gebruik voor het laden nooit een step-up transformator, een dynamo of een gelijkstroombron.
3. Zorg dat de ventilatiegaten van de batterijlader niet afgesloten worden of verstopt raken.
4. Bedek altijd de polen van de accu met het kunststof kapje wanneer u de accu niet gebruikt.
5. Voorkom kortsluiting van het batterijpak:
  - (1) Raak de aansluitklemmen nooit aan met geleidend materiaal.
  - (2) Bewaar het batterijpak niet op een plaats waar ook andere metalen voorwerpen zoals spijkers, munten e.d. worden bewaard.
  - (3) Stel het batterijpak niet bloot aan water of regen.
 Kortsluiting van het batterijpak kan leiden tot een grote stroomafgifte, oververhitting, brandwonden of zelfs tot defecten.
6. Bewaar de batterijlader en het batterijpak niet in plaatsen waar de temperatuur tot 35°C of hoger kan op lopen.
7. Werp zwaar beschadigde of volledig uitgeputte batterijpakken niet in het vuur, omdat een gevaarlijke explosie er het gevolg van kan zijn.
8. Wees voorzichtig dat u het batterijpak niet laat vallen en het niet aan schokken of stoten blootstelt.

- Laad het batterijpak niet op in een kist, een container e.d. Om het batterijpak op te laden, dient u dit in een goed geventileerde ruimte te plaatsen.

## BIJGEOEGDE VEILIGHEIDSVOORSCHRIFTEN VOOR DE MACHINE

- Gebruik de stofzuiger niet in de nabijheid van licht ontvlambare stoffen zoals benzine, gas, verf- en kleefstoffen.
- Zuig geen nat stof of vuil op.
- Zuig geen kleverige zaken op.
- Zuig geen pennen of punaises op.
- Zuig geen brandende peuken of iets dergelijks op.
- Is een nogal groot brok opgezogen en het zuigen gaat moeilijk, schakel dan de stofzuiger onmiddellijk uit en verwijder het brok.
- Zorg er voor dat niets in de uitlaatopening terecht komt.
- Breng de stofzuiger niet in de nabijheid van verwarmingsapparaten en andere hittebronnen.
- Schakel de stofzuiger uit zodra u iets abnormaals opmerkt.
- Verwijder en ledig de stofzak altijd alvorens de stofzuiger te gebruiken of nadat het werk is gedaan. Een volle stofzak veroorzaakt problemen en kan zelfs schade toebrengen.
- Wanneer de stofzuiger niet in gebruik is, bewaar hem op een droge plaats.

## BEWAAR DEZE VOORSCHRIFTEN.

## BEDIENINGSVOORSCHRIFTEN

### Plaatsen en verwijderen van batterij (Fig. 1)

- Schakel de machine altijd uit voordat een batterij geplaatst of verwijderd wordt.
- Om de batterij te verwijderen, wordt de sluitplaat losgetrokken en de batterij met twee vingers uit het handvat gehaald.
- Voor het plaatsen van de batterij zorgt u ervoor dat de rug op de batterij in de groef van het batterijkompartment komt, waarna u de batterij naar binnen schuift. Klap alvorens het gereedschap te gebruiken de sluitplaat oftewel deksel weer dicht, controleer of de sluitplaat goed vast geklemd zit en niet gemakkelijk opengaat.
- Als het batterijpak moeilijk in de houder komt, probeer het dan niet met geweld in te duwen. Indien het batterijpak er niet gemakkelijk ingaat, dan houdt u het verkeerd om.

### Opladen (Fig. 2)

- Sluit de oplader aan op een stopcontact.
- Plaats de batterij in de oplader zodat de plus en min klemmen van de batterij overeenkomen met de plus en min markeringen op de oplader. Schuif de batterij zo ver mogelijk in de opening, zodat deze op de bodem van de laderopening rust.
- Eens de batterij erin zit, zal het oplaadlampje rood knipperen en zal het opladen beginnen.
- Nadat het opladen is voltooid, zal het oplaadlampje uitgaan. De oplaadtijd is als volgt: Batterij 7000, 7100, 7120, 9000, 9100, 9100A, 9120: ca. 60 minuten
- Indien u de batterij in de oplader laat zitten nadat het opladen is voltooid, zal de oplader overschakelen naar de "bijladen (handhaven van de lading)" stand.
- Verwijder de batterij van de oplader en trek de stekker van de oplader uit het stopcontact nadat het opladen is voltooid.

Accu-model	Capaciteit (mAh)	Aantal cellen
7000	1 300	6

### LET OP:

- De oplader is uitsluitend bestemd voor het laden van Makita batterijen. Gebruik deze nooit voor andere doeleinden of voor het laden van batterijen van andere fabrikanten.
- Een nieuwe batterij of een batterij die gedurende lange tijd niet werd gebruikt, kan soms niet volledig worden geladen. Dit is normaal en wijst niet op een defect. Nadat de batterij een paar keer volledig is ontladen en herladen, kunt u deze weer volledig laden.
- Wanneer u de batterij van een zoiest gebruikt gereedschap wilt laden, of een batterij die voor langere tijd aan direct zonlicht of hitte werd blootgesteld, moet u deze eerst laten afkoelen. Steek daarna de batterij erin en laad hem op.
- Bij het laden van een nieuwe batterij of een batterij die gedurende lange tijd niet werd gebruikt, gebeurt het soms dat het oplaadlampje na korte tijd uitgaat. Neem in zo'n geval de batterij eruit en steek deze weer erin. Indien het oplaadlampje binnen één minuut uitgaat zelfs nadat deze procedure een paar malen werd herhaald, is de batterij versleten. Vervang deze door een nieuwe.

### Bijladen (Handhaven van de lading)

Wanneer u een volledig opgeladen batterij in de oplader laat zitten om spontaan ontladen te voorkomen, zal de oplader overschakelen naar de "Bijladen (Handhaven van de lading)" stand waardoor de batterij vers en in volledig opgeladen toestand wordt gehouden.

## Wenken om een maximale levensduur van de batterij te handhaven

1. Laad de batterij op alvorens deze volledig is ontladen.  
Stop het gebruik van het gereedschap en laad de batterij op telkens wanneer u vaststelt dat het vermogen van het gereedschap verminderd is.
2. Laad een volledig opgeladen batterij nooit opnieuw op.  
Wanneer u de batterij te veel oplaadt, zal deze minder lang meegaan.
3. Laad de batterij op bij een kamertemperatuur tussen 10°C en 40°C.  
Laat een warme batterij afkoelen alvorens deze op te laden.

## Bediening trekschakelaar (Fig. 3)

LET OP:

Voor inbedrijfneming, overtuig u ervan dat de filter en de voorfilter juist zijn geïnstalleerd want anders kan stof of iets anders in de motor geraken en daardoor een storing veroorzaken.

Om de machine te laten lopen drukt u eenvoudig de trekschakelaar in. Laat deze weer los om te stoppen.

## Stofzuigen

### Mondstuk (Fig. 4)

Bevestig het mondstuk op de stofzuiger voor het schoonmaken van tafels, stoelen en ander meubilair. Het mondstuk is gemakkelijk in te schuiven.

### Mondstuk + verlengstuk (rechte buis) (Fig. 5)

Het verlengstuk (rechte buis) dient tussen het mondstuk en de stofzuiger bevestigd te worden. Het gewicht van de stofzuiger ligt dan vlak bij uw hand, hetgeen gemakkelijk is voor het schoonmaken van hooggelegen plaatsen en in nauwe ruimten.

### Hoekmondstuk (Fig. 6)

Bevestig het hoekmondstuk op de stofzuiger voor het reinigen van hoeken, en spleten, vooral bij het schoonmaken van het interieur van auto's en meubilair. De stofzuiger is dan in staat om ook zand en ander zwaar vuil te zuigen.

### Hoekmondstuk + verlengstuk (rechte buis) (Fig. 7)

Het verlengstuk (rechte buis) is erg nuttig in nauwe ruimten waar nauwelijks plaats is voor de stofzuiger of het schoonmaken van hooggelegen, moeilijk te bereiken plaatsen.

## De filter schoonkloppen

Wanneer u tijdens het stofzuigen merkt dat de zuigkracht begint te verminderen, houd dan de stofzuiger rechtop met de inlaatopening naar boven. Klop vervolgens met uw hand 4 of 5 keer op de zijkant van de stofzuiger. Daardoor zal dan het stof van de voorfilter en de filter losraken en de zuigkracht worden hersteld.

LET OP:

Ledig de stofzuiger voordat hij te vol raakt, aangezien anders de zuigkracht minder wordt.

## Ledigen

Til het uiteinde van de stofzuiger op, zodat de inhoud er niet uitvalt. Klop daarna met de hand 4 of 5 keer op de zijkant van het omhulsel zodat het stof van de voorfilter en de filter loskomt, waar door dan het ledigen wordt vergemakkelijkt. (Fig. 8)

Kantel de stofzuiger zodat het eind met de zuigopening naar beneden gericht is en schroef het voorhuis los zoals getoond in de pijlrichting. Verwijder het voorhuis met zorg door deze rechtop te houden opdat de inhoud niet gemorst wordt. (Fig. 9)

Verwijder niet slechts de inhoud van het voorhuis maar ook de aan het voorfilter aanklevende stof.

Draai het voorfilter en trek deze naar u toe om de fijne stof vanaf binnen te verwijderen. Trek daarna het filter eruit en klop iedere aan klevende stof af. (Fig. 10)

Na de lediging van de stofzuiger, monteer weer in de volgorde zoals afgebeeld in Fig. 11.

1. Breng het filter in zijn geheel nauwkeurig aan.
2. Breng de voorfilter aan.
3. Schroef het voorhuis vast.

LET OP:

- Indien het filter en/of het voorfilter niet weer behoorlijk gemonteerd zijn of gebruik is gemaakt van een kapot of gescheurd filter, dan kan dit het binnendringen van stof in de motor en daardoor ook zijn storing veroorzaken.
- Schroef het voorhuis vast op zijn plaats. Draai de accessoires (mondstuk enz.) aan in dezelfde richting als voor het aanschroeven van het voorhuis.

## Na het gebruik (Fig. 12)

Bij het opnieuw laden of opbergen van de stofzuiger, kan deze aan een spijker gehangen worden door gebruik te maken van de "haak" op de achterzijde.

## **ONDERHOUD**

### **LET OP:**

Controleer altijd of de machine is uitgeschakeld en de accu is losgekoppeld vooraleer onderhoud uit te voeren aan de machine.

Reinig de buitenkant (behuizing) van de stofzuiger regelmatig met een doek die met zeepsop is bevochtigd. Gebruik hiervoor nooit benzine, verdunner e.d. omdat deze verkleuring of scheurvorming kunnen veroorzaken.

Spoel het filter regelmatig uit in zeepsop. Gebruik nooit een wasmachine om het filter te reinigen. Laat het filter grondig drogen alvorens u het opnieuw gebruikt.

Gebruik geen olie, benzine, verdunner e.d. om de stofzuiger zelf te reinigen. Dit zal namelijk scheurvorming of verkleuring tot gevolg hebben.

Opdat het gereedschap veilig en betrouwbaar blijft, dienen alle reparaties, onderhoud of afstellingen te worden uitgevoerd bij een erkend Makita service centrum.

## **GARANTIE**

Wij garanderen dat Makita machines voldoen aan de wettelijke voorschriften van uw land. Uitgesloten van de garantie zijn beschadigingen veroorzaakt door normale slijtage, overbelasting of misbruik. In geval van klachten wordt u verzocht de machine, ongedemonteerd, op te sturen naar uw handelaar of Makita service centrum, samen met het bijgesloten GARANTIEBEWIJS.

- |                          |  |             |
|--------------------------|--|-------------|
| ① Tapa de batería        | ⑥ Varilla de extensión<br>(tubo recto) | ⑨ Cápsula   |
| ② Cartucho de baterías   | ⑦ Boquilla para esquinas               | ⑩ Prefiltro |
| ③ Luz de carga           | ⑧ Golpee o dé un toque<br>seco aquí    | ⑪ Filtro    |
| ④ Interruptor de gatillo |  |             |
| ⑤ Boquilla               |  |             |

**ESPECIFICACIONES**

<b>Modelo</b>	<b>4071D</b>
Capacidades .....	600 ml
Uso continuado .....	8 – 10 min.
Longitud total .....	365 mm
Peso neto .....	0,6 kg
Tensión nominal .....	CC 7,2 V

- Debido a un programa continuo de investigación y desarrollo, las especificaciones aquí dadas están sujetas a cambios sin previo aviso.
- Nota: Las especificaciones pueden ser diferentes de país a país.

**Sugerencias de seguridad**

Para su propia seguridad, consulte las instrucciones de seguridad incluidas.

**INSTRUCCIONES DE SEGURIDAD  
IMPORTANTES PARA EL CARGADOR  
Y EL CARTUCHO DE BATERIAS**

1. **GUARDE ESTAS INSTRUCCIONES** — Este manual contiene instrucciones de operación y de seguridad importantes para el cargador de baterías.
2. Antes de utilizar el cargador de baterías, lea todas las instrucciones y las indicaciones de precaución (1) del cargador de baterías, (2) de baterías, y (3) del producto con el que se va a utilizar baterías.
3. **PRECAUCIÓN** — Para reducir el peligro de que se produzcan heridas personales, cargue solamente las baterías recargables del tipo MAKITA. Otros tipos de baterías pueden quemarse pudiendo provocar heridas personales y daños.
4. No exponga el cargador a la lluvia o al agua.
5. La utilización de un acoplamiento no recomendado o no vendido por un fabricante de cargadores de baterías puede provocar un incendio, una descarga eléctrica o heridas personales.
6. Para reducir el peligro de que el enchufe y el cable reciban daños, tire del enchufe y no del cable cuando desconecte el cargador.
7. Asegúrese de que el cable esté localizado de manera que no se tropiece con él ni se pise, y que no esté sujeto a tirones ni otros tipos de daños.
8. No opere el cargador que tenga el cable o el enchufe dañados; reemplácelos inmediatamente.

9. No opere el cargador en el caso de que haya recibido un golpe, se haya caído o esté defectuoso; llévelo a un lugar donde se le pueda practicar un servicio de mantenimiento cualificado.
10. No desmonte el cargador o el cartucho de baterías; cuando se requiera la reparación llévelo a un lugar donde se le pueda practicar un servicio de mantenimiento cualificado. Un montaje incorrecto puede provocar en que se produzca un incendio o una descarga eléctrica.
11. Para reducir el peligro de que se produzca una descarga eléctrica, desenchufe el cargador de la toma de alimentación antes de efectuar el servicio de mantenimiento o la limpieza. El desconectar los controles no reducirá este peligro.

**NORMAS DE SEGURIDAD  
ADICIONALES PARA EL CARGADOR  
Y EL CARTUCHO DE BATERIAS**

1. No cargue el cartucho de baterías cuando la temperatura esté por **DEBAJO** de los 10°C o por **ENCIMA** de los 40°C.
2. No utilice un transformador elevador de tensión, un generador con motor o un receptáculo de alimentación de CC.
3. No cubra ni obstruya las rejillas de ventilación del cargador con ningún objeto.
4. Cubra siempre los bornes de baterías con la tapa correspondiente cuando no se esté usando el cartucho de baterías.
5. No cortocircuite el cartucho de baterías:
  - (1) No toque los terminales con ningún material conductor.
  - (2) Evite guardar el cartucho de baterías en un recipiente que contenga otros objetos de metal tales como clavos, monedas, etc.
  - (3) No exponga el cartucho de baterías al agua o a la lluvia.
 Un cortocircuito de baterías puede producir una gran circulación de corriente, un sobrecalentamiento, posibles quemaduras o incluso una rotura.
6. No almacene la herramienta ni el cartucho de baterías en lugares donde la temperatura pueda alcanzar o exceder los 35°C.
7. Nunca quemé el cartucho de baterías incluso en el caso de que esté dañado seriamente, ni cuando esté gastado. El cartucho de baterías podrá explotar cuando se tire al fuego.

8. Tenga cuidado para no dejar caer, sacudir o golpear la batería.
9. No la cargue en el interior de una caja o recipiente de cualquier clase. La batería deberá ponerse en un lugar bien ventilado durante la carga.

## NORMAS DE SEGURIDAD ADICIONALES PARA LA HERRAMIENTA

1. No utilice la aspiradora en las cercanías de materiales inflamables peligrosos como gasolina, gas, pintura u objetos pegajosos.
2. No aspire materiales mojados.
3. No aspire objetos pegajosos.
4. No aspire alfileres ni chinches.
5. No aspire cigarrillos encendidos ni cosas por el estilo.
6. Cuando al aspirar un objeto grande la aspiradora gire con dificultad, desconecte inmediatamente el interruptor y saque el objeto atrapado.
7. Ponga cuidado para que no entre nada por el orificio de escape.
8. No acerque la aspiradora a estufas o a otros aparatos que produzcan calor.
9. Apague la aspiradora no bien note algo anormal en su funcionamiento.
10. Siempre quite la caja del polvo y vacíela antes de comenzar a limpiar o después de haberlo hecho. De estar llena la caja puede causar problemas, incluso algún desperfecto.
11. Cuando no se use la aspiradora, habrá que guardarla en un lugar seco.

## GUARDE ESTAS INSTRUCCIONES.

## INTRUCCIONES PARA EL FUNCIONAMIENTO

### Insalación o extracción del cartucho de la batería (Fig. 1)

- Antes de insertar o de extraer el cartucho de la batería, asegúrese siempre de desconectar la herramienta.
- Para extraer el cartucho de la batería, tire hacia afuera de la tapa de batería de la herramienta y tómelo por los lados para extraerlo del tambor.
- Para insertar el cartucho de la batería, alinee la lengüeta del cartucho con la ranura de la caja y deslícelo hasta que quede instalado en su lugar. Vuelva a colocar la tapa de batería. Asegúrese de que la tapa de batería esté completamente cerrada antes de utilizar la herramienta.
- No fuerce la introducción del cartuchode la batería. Si el cartucho no se desliza hacia adentro fácilmente, quiere decir que no está siendo insertado correctamente.

### Carga (Fig. 2)

1. Enchufe el cargador de batería en una toma de corriente.
2. Inserte el cartucho de batería en el cargador de forma que los bornes positivo y negativo del cartucho de batería concuerden con las marcas respectivas del cargador de batería. Meta el cartucho completamente en el alojamiento del cargador de forma que apoye en el fondo del mismo.
3. Cuando se inserte el cartucho de batería, la luz de carga parpadeará en color rojo y comenzará la carga.
4. Cuando termine la carga, la luz de carga se apagará. El tiempo de carga es el siguiente: Batería 7000, 7100, 7120, 9000, 9100, 9100A y 9120: 60 minutos aproximadamente
5. Si deja el cartucho de batería en el cargador después de haberse completado el ciclo de carga, el cargador cambiará a su modo de "carga lenta (carga de mantenimiento)".
6. Después de terminar de cargar el cartucho de batería, retírelo del cargador y desenchufe el cargador de la fuente de alimentación.

Tipo de batería	Capacidad (mAh)	Número de elementos
7000	1.300	6

### PRECAUCIÓN:

- El cargador de batería es para cargar cartuchos de batería Makita. No lo utilice nunca con otros fines ni para cargar baterías de otros fabricantes.
- Cuando cargue un cartucho de batería nuevo o uno que no haya utilizado durante largo tiempo, tal vez no admita una carga completa. Esto es una condición normal y no denota ningún tipo de problema. El cartucho de batería podrá cargarse completamente después de repetir unas cuantas veces la operación de descargarlo completamente y volverlo a cargar.
- Cuando cargue un cartucho de batería de una máquina que acabe de ser utilizada o un cartucho de batería que haya sido dejado expuesto a la luz solar directa o al calor durante mucho tiempo, deje que éste se enfríe. Luego vuelva a insertarlo y cárguelo una vez más.
- Cuando cargue un cartucho de batería nuevo o uno que no haya sido utilizado durante mucho tiempo, la luz de carga se apagará pronto algunas veces. Si ocurre esto, retire el cartucho de batería y vuelva a insertarlo. Si la luz de carga se apaga en menos de un minuto a pesar de repetir este procedimiento un par de veces, el cartucho de batería estará agotado. Sustitúyalo por otro nuevo.

## **Carga continua y lenta (carga de mantenimiento)**

Si deja el cartucho de batería en el cargador para evitar que se descargue espontáneamente después de haberlo cargado completamente, el cargador se cambiará a su modo de "carga continua y lenta (carga de mantenimiento)" y mantendrá el cartucho de batería fresco y completamente cargado.

## **Consejos para alargar al máximo la vida de servicio de la batería**

1. Cargue el cartucho de batería antes de que se descargue completamente.  
Pare la herramienta y cargue el cartucho de batería siempre que note que se debilita la potencia de la herramienta.
2. Nunca cargue un cartucho de batería que esté completamente cargado.  
El exceso de carga acorta la vida de servicio de la batería.
3. Cargue el cartucho de batería a una temperatura ambiente de 10°C – 40°C.  
Deje que el cartucho de batería se enfríe antes de cargarlo.

## **Funcionamiento del interruptor (Fig. 3)**

### **PRECAUCIÓN:**

Antes de hacer funcionar la aspiradora, asegúrese siempre de que el filtro y el prefiltro estén debidamente instalados que, de lo contrario, podría entrar basura u otros materiales extraños en el motor y causar desperfectos.

Para hacer arrancar la herramienta, simplemente apriete el gatillo. Para detenerla, suéltelo.

## **Limpieza (aspiración)**

### **Boquilla (Fig. 4)**

Coloque la boquilla al limpiar mesas, muebles etc. La boquilla entra con facilidad.

### **Boquilla + varilla de extracción (tubo recto) (Fig. 5)**

La varilla de extensión (tubo recto) se coloca entre la boquilla y la aspiradora misma. Esto hace que el peso de la aspiradora esté cerca de la mano. Esto es práctico sobre todo al limpiar por encima de la cabeza o cuando sea necesario llegar a sitios estrechos.

### **Boquilla para esquinas (Fig. 6)**

Coloque la boquilla para esquinas al limpiar esquinas o hendiduras de un coche o muebles. Aspirará con toda facilidad la arena u otros objetos pesados que haya.

### **Boquilla para esquinas + varilla de extensión (tubo recto) (Fig. 7)**

En lugares estrechos en que no sea posible introducir la aspiradora o en lugares altos difíciles de alcanzar, se podrá recurrir a la varilla de extensión (tubo recto).

## **Para limpiar el filtro**

Cuando note que disminuye la fuerza de aspiración al estar funcionando la aspiradora, colóquela de manera que el agujero de aspiración quede mirando hacia arriba y golpee 4 ó 5 veces el costado de la aspiradora con la mano. Con ello quedarán destapados el prefiltro y el filtro, y la fuerza aspiración volverá a ser como antes.

### **PRECAUCIÓN:**

Vacíe la aspiradora antes de que se llene demasiado porque, de lo contrario, disminuiría la fuerza de aspiración.

## **Para tirar la basura**

Levante la parte trasera de la aspiradora teniendo cuidado a que no se caiga lo que haya dentro. A continuación, golpee 4 ó 5 veces el costado de la cápsula de manera de que se separe el material adherido al prefiltro o al filtro y sea más fácil vaciar la basura. **(Fig. 8)**

Coloque la punta de la aspiradora (orificio de aspiración) hacia abajo y desenrosque la cápsula en el sentido que indica la flecha. Quite la cápsula con cuidado sujetándola recta hacia arriba y hacia abajo de manera que no salga lo que haya dentro. **(Fig. 9)**

Vacíe el contenido de la cápsula y también el polvo adherido al prefiltro.

Gire el prefiltro, tírelo hacia usted y saque el polvo fino que haya dentro. A continuación, saque el filtro y golpéelo para quitar el polvo adherido que haya. **(Fig. 10)**

Después de vaciar la aspiradora, vuelva a rearmarla en el orden indicado en la **figura 11**.

1. Coloque el filtro ajustándolo bien hasta fondo.
2. Coloque encima el prefiltro.
3. Enrosque de nuevo la cápsula.

### **PRECAUCIÓN:**

- El no volver a rearmar el filtro y/o el prefiltro de manera que queden debidamente colocados, o el usar un filtro estropeado o arrugado, puede hacer que entre polvo en el motor y, a consecuencia de ello, se produzcan desperfectos.
- Vuelva a enroskar la cápsula bien fuerte en su debido lugar. Apriete los accesorios (boquilla, etc.) en el mismo sentido en que se enrosca la cápsula.

## **Después de usar la aspiradora (Fig. 12)**

Al recargar la aspiradora o al guardarla, cuélguela de un clavo usando el cómodo gancho que trae atrás.

## **MANTENIMIENTO**

### **PRECAUCIÓN:**

Asegúrese siempre de que la herramienta está apagada y de que el cartucho de baterías está quitado antes de realizar cualquier trabajo en la herramienta.

Limpie de vez en cuando el exterior (la caja) de la aspiradora con un paño humedecido en agua con jabón. Nunca utilice gasolina, diluyente o productos similares ya que se podrán producir grietas o descoloración.

Aclare de vez en cuando el filtro en agua con jabón. Nunca utilice una lavadora para limpiar el filtro. Séquelo completamente antes de utilizarlo.

No utilice aceite, bencina, diluyente o productos similares para limpiar el propio filtro. En caso contrario se producirán grietas y descoloración.

Para mantener la seguridad y fiabilidad del producto, las reparaciones, el mantenimiento y los ajustes deberán ser realizados por un Centro de Servicio Autorizado de Makita.

## **GARANTÍA**

Las herramientas de Makita quedan garantizadas en conformidad con las regulaciones específicas de las leyes vigentes/países. Los daños imputables a desgaste y roturas normales, a sobrecarga o a un manejo indebido de las herramientas quedan excluidos de la garantía. En caso de reclamación, se ruega enviar la herramienta, sin desmontarla y con el CERTIFICADO DE GARANTÍA adjunto, al distribuidor de la localidad o al Centro de Servicio Makita.

- |                          |                                   |              |
|--------------------------|-----------------------------------|--------------|
| ① Suporte da bateria     | ⑤ Bocal                           | ⑨ Cápsula    |
| ② Bateria                | ⑥ Vara de extensão (tubo direito) | ⑩ Pré-filtro |
| ③ Luz de carga           | ⑦ Bocal para cantos               | ⑪ Filtro     |
| ④ Gatilho do interruptor | ⑧ Bata ligeiramente aqui          |              |

### ESPECIFICAÇÕES

<b>Modelo</b>	<b>4071D</b>
Capacidade .....	600 ml
Funcionamento contínuo .....	8 – 10 min.
Comprimento total .....	365 mm
Peso .....	0,6 kg
Voltagem nominal .....	7,2 V C.C

- Devido a um programa contínuo de pesquisa e desenvolvimento, estas especificações podem ser alteradas sem aviso prévio.
- Nota: As especificações podem variar de país para país.

### Conselhos de segurança

Para sua segurança, leia as instruções anexas.

### INSTRUÇÕES DE SEGURANÇA IMPORTANTES PARA O CARREGADOR E BATERIA

1. **GUARDE ESTAS INSTRUÇÕES** – Este manual contém importantes normas de segurança e de funcionamento do carregador e da bateria.
2. Antes de utilizar o carregador leia todas as instruções e recomendações (1) do carregador da bateria, (2) da bateria e (3) da ferramenta.
3. **PRECAUÇÃO** – Para prevenir o risco de acidentes, carregue só as baterias recarregáveis MAKITA. Outros tipos de baterias poderão explodir e causar danos pessoais e materiais.
4. Não exponha o carregador à chuva ou à neve.
5. Se utilizar um acoplamento que não seja recomendado ou vendido pelo fabricante do carregador da bateria, poderá provocar um incêndio, um choque eléctrico ou danos pessoais.
6. Para não danificar a ficha e o cabo, quando desligar o carregador puxe apenas pela ficha.
7. Verifique se o cabo está colocado em local onde não tropece nele nem o pise, e também onde não fique sujeito a puxões ou outros tipos de danos.
8. Não ligue à corrente um carregador que tenha o cabo ou a ficha danificados. Substitua-os imediatamente.
9. Não utilize um carregador que tenha levado uma pancada, tenha caído ou esteja danificado; leve-o a um serviço de assistência oficial.

10. Não desmonte o carregador ou a bateria; quando for necessária uma reparação leve-os a um serviço de assistência oficial. Uma montagem incorrecta poderá provocar um incêndio ou choque eléctrico.

11. Para evitar apanhar um choque eléctrico desligue o carregador da tomada de corrente antes de efectuar qualquer trabalho de manutenção ou de limpeza. Se apenas desligar o carregador e não retirar a ficha da tomada, não evitará o perigo de choques eléctricos.

### REGRAS DE SEGURANÇA ADICIONAIS PARA O CARREGADOR E A BATERIA

1. Não carregue a bateria quando a temperatura for inferior a 10°C ou superior a 40°C.
2. Não use um transformador, gerador ou acumulador de corrente contínua.
3. Não tape nem obstrua a ventilação do carregador.
4. Cubra sempre os terminais da bateria com a respectiva tampa quando não estiver a utilizá-la.
5. Não provoque um curto-circuito na bateria:
  - (1) Não toque nos terminais com materiais condutores.
  - (2) Não guarde a bateria em local onde existam outros objectos de metal tais como pregos, moedas, etc.
  - (3) Não molhe a bateria nem a exponha à chuva.

Um curto-circuito da bateria pode provocar uma sobrecarga de corrente, um aquecimento excessivo, possíveis queimaduras ou avarias.
6. Não guarde a ferramenta nem a bateria em locais onde a temperatura possa atingir ou ultrapassar os 35°C.
7. Não queime as baterias mesmo que estejam muito danificadas ou gastas. Podem explodir em contacto com o fogo.
8. Tenha cuidado para não deixar cair, bater ou agitar a bateria.
9. Não carregue a bateria dentro de uma caixa ou qualquer outro recipiente. Enquanto estiver a carregar deverá colocá-la num local bem ventilado.

## REGRAS DE SEGURANÇA ADICIONAIS PARA O ASPIRADOR

1. Não utilize o aspirador perto de materiais inflamáveis tais como gasolina, gás, tintas ou aderentes.
2. Não aspire materiais molhados.
3. Não apanhe materiais pegajosos.
4. Não apanhe agulhas ou pregos.
5. Não apanhe cigarros acesos ou similares.
6. Quando aspirar um objecto grande e a sucção se tornar difícil, desligue imediatamente o aspirador e retire-o.
7. Tenha cuidado para não deixar nada entrar para o orifício de descarga.
8. Não se aproxime de fornos ou outras fontes de calor.
9. Desligue o aspirador logo que verificar qualquer anomalia no funcionamento.
10. Retire sempre o receptáculo do pó e esvazie-o antes de começar ou quando acabar a limpeza. Um receptáculo do pó cheio pode causar problemas, mesmo uma avaria.
11. Quando não estiver a ser utilizado, deve ser guardado num local seco.

## GUARDE ESTAS INSTRUÇÕES.

## INSTRUÇÕES DE FUNCIONAMENTO

### Instalação ou extracção da bateria (Fig. 1)

- Desligue sempre a ferramenta antes de colocar ou extrair a bateria.
- Para extrair a bateria, retire o suporte e segure-a pelos lados para extraí-la da ferramenta.
- Para instalar a bateria, alinhe a saliência da bateria com a ranhura existente no corpo da ferramenta e deslize-a até ficar colocada no seu lugar. Volte a colocar o suporte da bateria. Verifique se está bem fechado antes de utilizar a ferramenta.
- Não force a bateria ao introduzi-la. Se não deslizar com facilidade é porque não está a fazê-lo de modo correcto.

### Carga (Fig. 2)

1. Ligue o carregador à fonte de alimentação.
2. Coloque a bateria de modo que os terminais mais e menos na bateria estejam do mesmo lado do que as respectivas marcas no carregador. Coloque a bateria completamente no carregador de modo a que esteja bem assente na superfície do carregador.
3. Quando coloca a bateria, a luz de carga pisca em vermelho e o carregamento começa.
4. Quando o carregamento termina, a luz de carga apaga-se. O tempo de carregamento é o seguinte:  
Bateria 7000, 7100, 7120, 9000, 9100, 9100A, 9120: Aprox. 60 minutos
5. Se deixar a bateria no carregador depois do ciclo de carregamento acabar, o carregador mudará para o modo de “carregamento gota a gota” (carregamento de manutenção)

6. Depois do carregamento, retire a bateria do carregador e desligue o carregador da fonte de alimentação.

Tipo de bateria	Capacidade (mAh)	Número de células
7000	1.300	6

### PRECAUÇÃO:

- O carregador é para carregar baterias da Makita. Nunca o utilize para outros fins ou para baterias de outro produtor.
- Quando carrega uma bateria nova ou uma bateria que não foi utilizada durante um longo período de tempo, pode não aceitar uma carga completa. Isto é uma condição normal e não indica um problema. Pode voltar a carregar completamente a bateria depois de a descarregar completamente e a voltar a carregar algumas vezes.
- Quando carrega uma bateria de uma máquina que acabou de funcionar ou uma bateria que foi deixada exposta à luz solar directa ou calor durante um longo período de tempo, deixe-a arrefecer. Em seguida volte a colocar a bateria e tente mais uma vez carregá-la.
- Quando carrega uma bateria nova ou que não foi utilizada durante um longo período de tempo, algumas vezes a luz de carga apaga-se passado pouco tempo. Se isto acontecer, retire a bateria e volte a colocá-la. Se a luz de carga se apagar no espaço de um minuto, mesmo depois de repetir esta operação várias vezes, a bateria está gasta. Substitua-a por uma nova.

### Carregamento gota a gota (carregamento de manutenção)

Se deixar a bateria no carregador para evitar descarga espontânea depois de completamente carregada, o carregador mudará para o modo de “carregamento gota a gota (carregamento de manutenção)” e manterá a bateria fresca e completamente carregada.

### Conselhos para manter a máxima vida útil da bateria

1. Carregue a bateria antes de completamente descarregada.  
Páre sempre a operação e carregue a bateria quando notar diminuição de potência da ferramenta.
2. Nunca recarregue uma bateria completamente carregada.  
Sobrecarregamento diminui a vida útil da bateria.
3. Carregue a bateria à temperatura ambiente de 10°C – 40°C.  
Se a bateria estiver quente deixe-a arrefecer antes de a carregar.

### **Interruptor (Fig. 3)**

#### **PRECAUÇÃO:**

Antes da operação, verifique sempre se o filtro e o pré-filtro estão bem colocados a fim de evitar que o pó e outras partículas possam entrar para o motor e provocar avarias.

Para ligar o aspirador basta carregar no gatilho. Solte-o para parar.

### **Limpeza (Sucção)**

#### **Bocal (Fig. 4)**

Instale o bocal para limpar mesas, secretárias, móveis, etc. O bocal coloca-se facilmente.

#### **Bocal + Vara de extensão (Tubo direito) (Fig. 5)**

A vara de extensão (tubo direito) é colocada entre o bocal e o aspirador, mantendo assim o peso perto da sua mão. É especialmente conveniente para limpeza de locais altos ou de difícil acesso.

#### **Bocal para cantos (Fig. 6)**

Coloque este bocal para limpar cantos e frinchas num automóvel ou em mobílias. Poderá aspirar com facilidade areia e outras matérias pesadas.

#### **Bocal para cantos + Vara de extensão (Tubo direito) (Fig. 7)**

Utilize-o em locais estreitos, onde o aspirador não pode entrar, ou de difícil acesso.

### **Desbloquear o filtro**

Quando verificar uma diminuição da força de sucção durante a operação, coloque o aspirador de pé, de modo que o orifício de entrada fique direito, e bata ligeiramente, 4 ou 5 vezes, no aspirador. Desbloqueará assim o pré-filtro e o filtro e recuperará a força de sucção.

#### **PRECAUÇÃO:**

Esvazie o aspirador antes que esteja muito cheio. Caso contrário diminuirá a força de sucção.

### **Tirar o pó**

Levante a extremidade do aspirador para que o conteúdo não caia. Em seguida dê umas pancadas ligeiras 4 ou 5 vezes na cápsula para libertar os materiais do pré-filtro e do filtro e facilitar a limpeza. **(Fig. 8)**

Coloque a extremidade do aspirador (com o orifício de sucção) para baixo e desaperte a cápsula como indicado na direcção da seta. Retire a cápsula cuidadosamente mantendo-a direita e em baixo de modo que o conteúdo não caia. **(Fig. 9)**

Esvazie o conteúdo da cápsula e também o pó que aderiu ao pré-filtro.

Rode o pré-filtro e retire-o na sua direcção esvaziando o pó fino que tem. Em seguida retire o filtro e tire qualquer pó que tenha aderido. **(Fig. 10)**

Depois de esvaziar o aspirador, volte a montá-lo na ordem indicada na **Fig. 11**.

1. Coloque o filtro até ao fim.
2. Coloque o pré-filtro.
3. Aperte a cápsula.

#### **PRECAUÇÃO:**

- A montagem incorrecta do filtro e do pré-filtro ou a utilização de um filtro partido ou falhado pode originar entrada de pó no motor e causar uma avaria.
- Aperte a cápsula seguramente. Aperte os acessórios (bocal, etc) na mesma direcção em que a cápsula aperta.

### **Depois da utilização (Fig. 12)**

Quando recarregar ou guardar o aspirador, pendure-o utilizando o gancho existente na parte posterior.

## **MANUTENÇÃO**

#### **PRECAUÇÃO:**

Certifique-se sempre de que a ferramenta se encontra desligada e de que a bateria foi retirada antes de efectuar qualquer inspecção e manutenção.

De tempos a tempos limpe o exterior (corpo) do aspirador utilizando um pano embebido em água e sabão. Nunca utilize gasolina, diluentes ou similares pois pode causar descoloração e fissuras.

Ocasionalmente lave o filtro em água com sabão. Nunca lave o filtro numa ferramenta de lavar. Seque-o cuidadosamente antes da utilização.

Não utilize óleo, benzina, diluente ou similares para limpar o aspirador. Pode ocasionar descoloração e fissuras.

Para manter a segurança e fiabilidade do produto, as reparações, manutenção e afinações deverão ser sempre efectuadas por um Centro de Assistência Autorizado Oficial Makita.

## **GARANTIA**

Garantimos as ferramentas Makita de acordo com as regulamentações específicas do país. Estão excluídos da garantia os danos causados pelo desgaste normal, sobrecarga ou utilização inadequada da ferramenta. Em caso de reclamação, queira por favor enviar a ferramenta, sem a desmontar, juntamente com o CERTIFICADO DE GARANTIA anexo, ao seu distribuidor ou ao Serviço de Assistência da Makita.

- |                |                           |             |
|----------------|---------------------------|-------------|
| ① Låsebøjle    | ⑤ Mundstykke              | ⑨ Kapsel    |
| ② Akku         | ⑥ Forlængerrør (lige rør) | ⑩ Forfilter |
| ③ Ladelampe    | ⑦ Fugerør                 | ⑪ Filter    |
| ④ Afbryderknap | ⑧ Bank eller slå her      |             |

## SPECIFIKATIONER

<b>Model</b>	<b>4071D</b>
Kapacitet .....	600 ml
Driftstid pr. opladning .....	8 – 10 min.
Længde .....	365 mm
Vægt .....	0,6 kg
Mærkespænding .....	7,2 V

- Ret til tekniske ændringer forbeholdes.
- Bemærk: Data kan variere fra land til land.

## Sikkerhedsbestemmelser

Af sikkerhedsgrunde bør De sætte Dem ind i de medfølgende Sikkerhedsforskrifter.

## VIGTIGE SIKKERHEDSFORSKRIFTER FOR LADER OG AKKU

1. **GEM DISSE FORSKRIFTER** — Denne brugsanvisning indeholder vigtige sikkerhedsforskrifter og betjeningsvejledninger for laderen.
2. Før laderen anvendes, bør De læse alle instruktioner og advarselsskiltninger på (1) laderen, (2) akku, og (3) produktet, som anvender akku.
3. **ADVARSEL** — For at mindske risikoen for personskade må laderen kun anvendes til opladning af MAKITA genopladelige akkutyper. Andre akku-typer kan sprænges og forårsage personskade eller ødelæggelser.
4. Udsæt ikke laderen for regn eller sne.
5. Brug af tilbehør, der ikke er anbefalet eller solgt af producenten af laderen, kan give risiko for brand, elektrisk stød, eller personskade.
6. For at mindske risikoen for at beskadige netledningen eller dennes stik skal der altid trækkes i stikket og ikke i selve ledningen, når laderen tages ud af stikkontakten.
7. Sørg for, at netledningen er placeret således, at man ikke kommer til at træde på den, falde over den, og således, at den ikke udsættes for anden form for beskadigelse eller belastning.
8. Anvend aldrig laderen, hvis ledningen eller stikket er beskadiget — udskift dem øjeblikkeligt.
9. Anvend aldrig laderen, hvis den er blevet udsat for et voldsomt stød, blevet tabt, eller på anden måde beskadiget. Lad en kvalificeret reparatør se på den.

10. Skil aldrig laderen eller akkuen ad; kontakt en kvalificeret reparatør, når vedligeholdelse eller reparation er påkrævet. Forkert samling kan føre til risiko for elektrisk stød eller brand.
11. For at undgå risiko for elektrisk stød skal laderen altid afbrydes fra stikkontakten, før vedligeholdelse eller rengøring udføres. Denne risiko fjernes ikke ved blot at slukke for kontrollerne.

## YDERLIGERE

### SIKKERHEDSFORSKRIFTER FOR LADER OG AKKU

1. Oplad ikke akkuen, når temperaturen er UNDER 10°C, eller OVER 40°C.
2. Forsøg aldrig at anvende en transformator, en generator, eller en jævnstrømsforsyning til opladning.
3. Lad aldrig noget dække eller tilstoppe laderens ventilationshuller.
4. Dæk altid akku-polerne med akku-dækslet, når akkuen ikke anvendes.
5. Kortslut aldrig akkuen:
  - (1) Rør ikke polerne med noget ledende materiale.
  - (2) Undgå opbevaring af akkuen i beholdere sammen med andre metalgenstande, som f.eks. søm, mønter osv.
  - (3) Udsæt aldrig laderen eller akkuen for vand eller regn.
 En kortslutning af akkuen kan forårsage en stor strømudladning, overophedning, forbrænding, og sammenbrud af maskinen.
6. Opbevar ikke værktøjet og akkuen på steder, hvor temperaturen kan nå eller overskride 35°C.
7. Udsæt ikke akkuen for destruktion ved forbrænding, også selv om den er slemt beskadiget eller fuldstændig slidt op. Akkuen kan eksplodere i åben ild.
8. Undgå omhyggeligt at tabe, ryste eller støde akkuen.
9. Oplad aldrig med akkuen anbragt i en kasse eller anden form for beholder. Akkuen skal være anbragt på et sted med god ventilation under opladningen.

## YDERLIGERE SIKKERHEDSFORSKRIFTER FOR MASKINEN

1. Anvend aldrig støvsugeren i nærheden af farlige, brandbare materialer som benzin, gas, maling eller lim.
2. Sug ikke våde materialer op.
3. Sug ikke klæbende materialer op.
4. Sug ikke nåle eller tegnestifter op.
5. Sug ikke tændte cigaretter og lignende op.
6. Hvis De suger et stort emne op, og omdrejning bliver vanskeliggjort, skal støvsugeren straks slukkes og emnet fjernes.
7. Lad aldrig noget trænge ind igennem udstødningsporten.
8. Bring ikke støvsugeren i nærheden af varmeapparater eller andre varme kilder.
9. Sluk øjeblikkeligt for støvsugeren, hvis De bemærker noget unormalt.
10. Tøm altid støvkappen efter endt rengøring. En fyldt støvkappe kan give problemer og evt. forårsage sammenbrud af maskinen.
11. Når maskinen ikke er i brug, skal den opbevares på et tørt sted.

## GEM DISSE FORSKRIFTER.

## ANVENDELSE

### Installering og fjernelse af akku (Fig. 1)

- Kontrollér altid, at maskinen er slået fra, før installering eller fjernelse af akkuen.
- For at fjerne akkuen trækkes låsebøjlen ud, og akkuen trækkes ud af maskinen ved at holde på begge sider af akkuen.
- Isæt akkuen ved at rette dens tunge ind efter rillen i huset. Skyd derefter akkuen ind. Luk låsebøjlen på plads igen. Kontrollér altid, at låsebøjlen er helt lukket, før maskinen anvendes.
- Brug aldrig magt, når akkuen sættes i. Hvis ikke akkuen går ind uden besvær, er det fordi, at den ikke sættes i på korrekt vis.

### Opladning (Fig. 2)

1. Forbind laderen med strømforsyningen.
2. Isæt akkuen, således at plus- og minuspolerne på akkuen er på samme side som de tilsvarende symboler på laderen. Sæt akkuen helt ind i åbningen, således at den hviler på gulvet i laderens åbning.
3. Når akkuen er sat i, blinker ladelampen rødt og opladning begynder.
4. Når opladningen er færdig, slukker ladelampen. Opladetiden er som følger:  
Akku 7000, 7100, 7120, 9000, 9100, 9100A, 9120: cirka 60 minutter

5. Hvis De efterlader akkuen i opladeren, efter at opladecyklen er afsluttet, skifter opladeren til funktionen "kompensationsladning (vedligeholdelsesladning)".
6. Fjern akkuen fra opladeren efter afsluttet opladning, og afbryd opladeren fra strømforsyningen.

Akku-type	Kapacitet (mAh)	Antal celler
7000	1 300	6

### OBS:

- Laderen er beregnet til opladning af Makita akkuer. Brug den aldrig til andre formål eller til opladning af akkuer af andet fabrikat.
- Ved opladning af en ny akku eller en akku, der ikke har været brugt længe, kan det ske, at akkuen ikke oplades helt. Dette er normalt, og er ikke tegn på noget problem. Akkuen vil atter kunne oplades helt, når den har været henholdsvis afladet fuldstændigt og opladet nogle gange.
- Hvis De forsøger at oplade en akku, der lige er taget af en netop anvendt maskine, eller en akku, der har været efterladt på et sted, hvor den har været udsat for solens direkte stråler eller varme i lang tid, skal akkuen have lov at køle af. Sæt den derefter i igen, og forsøg opladning igen.
- Når De oplader en ny akku, eller en akku, der ikke har været i brug i lang tid, vil ladelampen somme-tider slukkes meget hurtigt. Hvis dette forekommer, skal De tage akkuen ud og dernæst sætte den i igen. Hvis ladelampen slukkes indenfor et minut, selv efter at denne procedure er gentaget nogle gange, er akkuen død. Udskift den med en ny.

### Kompensationsladning (vedligeholdelsesladning)

Hvis De efterlade akkuen i opladeren for at forebygge spontan afladning efter en fuld opladning, skifter opladeren til dens "kompensationsladning (vedligeholdelsesladning)" funktion, og holder derved akkuen frisk og fuldt opladet.

### Tips til sikring af maksimal akku-levetid

1. Oplad akkuen, før den er fuldt afladet.  
Stop altid med at bruge maskinen, og oplad akkuen, når De bemærker reduceret maskinkraft.
2. Oplad aldrig en fuldt opladet akku.  
Over-opladning forkorter akkuens levetid.
3. Oplad akkuen ved en rumtemperatur på 10°C – 40°C.  
Lad en varm akku køle, før den oplades.

### Afbryderknappetjening (Fig. 3)

#### ADVARSEL:

Før anvendelse skal det kontrolleres, at filtret og forfiltret er korrekt installeret, da støv og fremmedlegemer ellers vil trænge ind i motoren og forvolde skade.

Maskinen startes ved ganske enkelt at trykke på afbryderknappen. Slip knappen for at stoppe maskinen.

## Rengøring (støvsugning)

### Mundstykke (Fig. 4)

Sæt mundstykket på, når der skal rengøres borde, skriveborde, møbler osv. Mundstykket er nemt at sætte på og tage af.

### Mundstykke + forlængerrør (lige rør) (Fig. 5)

Forlængerrøret (lige rør) sættes ind mellem mundstykket og selve støvsugeren. Dette arrangement holder støvsugerens vægt nær ved Deres hånd. Dette er især bekvemt, når det skal rengøres ovenover hovedet, eller der skal rækkes ind på steder med lidt plads.

### Fugerør (Fig. 6)

Sæt fugerøret på, når hjørner, sprækker og fuger skal rengøres i en bil eller på møbler. Sand og andre tunge ting kan derefter nemt suges op.

### Fugerør + forlængerrør (lige rør) (Fig. 7)

På steder med lidt plads, hvor støvsugeren ikke i sig selv kan gå ind, eller hvor det ellers er svært at nå, kan forlængerrøret (lige rør) bruges.

## Rengøring af filter

Når De bemærker, at sugeeffekten er nedsat, rejses støvsugeren op, så indsugningshullet er i opret position. Bank derefter med en hånd på siden af støvsugeren en 4 eller 5 gange. Dette vil afhjælpe tilstopningen af forfiltret og genetablere sugeeffekten.

### ADVARSEL:

Tøm støvsugeren før den bliver for fuld, ellers vil sugeeffekten svækkes.

## Tømning

Vip maskinen op så indsugningshullet peger opad. Bank derefter med flad hånd på siden af kapslen en 4 eller 5 gange for at løsne materialet fra forfiltret og filtret og derved lette tømningen. (Fig. 8)

Vip maskinen ned så indsugningshullet peger nedad, skru kapslen af i retning med pilen. Tag kapslen af og hold den helt lodret så indholdet ikke falder ud. (Fig. 9)

Tøm kapslen, og fjern også støvet, der klæber til forfiltret.

Drej forfiltret og træk det af i retning mod Dem selv, så det fine støv indvendigt kommer ud. Tag derefter filtret ud og bank alt klæbende støv væk. (Fig. 10)

Efter at støvsugeren er blevet tømt, samles den igen i den rækkefølge, der er vist i Fig. 11.

1. Pas filtret stramt på.
2. Sæt forfiltret på.
3. Skru kapslen på.

### ADVARSEL:

- Undladelse af at samle filtret og/eller forfiltret, således at de er helt sat på, eller brug af et ødelagt eller iturevet filter, kan forårsage, at støv trænger ind i motoren og forvolder skade.
- Skru kapslen helt på. Tilbehør (mundstykke osv.) strammes på ved at dreje i samme retning, som kapslen skrues på.

## Efter brug (Fig. 12)

Når støvsugeren oplades eller gemmes af vejen, hænges støvsugeren på et søm ved hjælp af det bekvemme øsken på bagsiden.

## VEDLIGEHOELDELSE

### ADVARSEL:

Sørg altid for at maskinen er slukket, og at akkuen er taget ud før der gennemføres noget arbejde på selve maskinen.

Fra tid til anden tørres ydersiden (huset) på støvsugeren af med en klud, der er fugtet i sæbevand. Anvend aldrig benzín, fortynder eller lignende, da det kan medføre misfarvning eller revner.

Rens filtret i sæbevand af og til. Brug aldrig en vaskemaskine til at rense filtret. Lad det tørre helt før brug.

For at opretholde produktets sikkerhed og pålidelighed, må istandsættelse, vedligeholdelse eller justering kun udføres af et autoriseret Makita service center.

## GARANTI

Makita yder garanti på værktøjet i overensstemmelse med de lovmæssige krav, gældende i Deres land. Undtaget fra garantien er skader, der er forårsaget af brugsbetinget slid, overlast eller ukorrekt anvendelse. Hvis der er fejl ved værktøjet, bedes De sende det komplette værktøj sammen med vedlagte GARANTIBEVIS til Deres forhandler eller et Makita Service Center.

- ① Kassettlås
- ② Kraftkassett
- ③ Laddlampa
- ④ Strömställarknapp

- ⑤ Munstycke
- ⑥ Förlängningsrör (rakt rör)
- ⑦ Elementmunstycke
- ⑧ Knacka här

- ⑨ Dammbehållare
- ⑩ Förfilter
- ⑪ Finfilter

## TEKNISKA DATA

<b>Modell</b>	<b>4071D</b>
Kapacitet .....	600 ml
Sugtid .....	8 – 10 min.
Total längd .....	365 mm
Nettovikt .....	0,6 kg
Märkspänning .....	7,2 V DC

- På grund av det kontinuerliga programmet för forskning och utveckling, kan här angivna tekniska data ändras utan föregående meddelande.
- Observera! Tekniska data kan variera i olika länder.

### Säkerhetstips

För din egen säkerhets skull, bör du läsa igenom de medföljande säkerhetsföreskrifterna.

## SÄKERHETSFÖRESKRIFTER

Vid användning av elverktyg bör en del grundläggande regler följas — främst för att undvika risken för elektriska olycksfall, övriga personskador och brand — men även för att elverktyget ska fungera på ett tillfredsställande sätt. Läs därför noggrant igenom anvisningarna nedan — även om delar av dessa kanske ej är tillämpliga för just den maskintyp du valt.

1. Håll arbetsytan fri från föremål, som inte har med själva arbetet att göra.
2. Förvara maskin och laddare torrt samt undvik användning under fuktiga och våta förhållanden. Använd ej maskinen i närheten av lättantändliga vätskor eller i omgivning, där antändbara gaser kan förekomma.
3. Låt ej barn uppehålla sig för nära arbetsstället och lämna aldrig maskinen utan tillsyn. Tänk på att en batteridriven maskin alltid är startklar!
4. Försök aldrig hålla fast mindre arbetsstycken med handen utan använd skruvstycke eller annan fastspänningsanordning. Fingerskador undviks och arbetsresultatet blir bättre.
5. Tänk på att ett roterande verktyg mycket snabbt kan fånga upp och slita till i lösa klädesflikar, slips, halssmycken, hårslingor etc. Glöm inte att ta bort montagenycklar efter fastsättning av ett verktyg (t.ex. chucknyckel).
6. Använd ALLTID skyddsglasögon.

7. Håll verktygen i gott skick. Skadade eller förslitna sådana kan ge upphov till obalans, vibrationer, överbelastning av motorn samt dåligt arbetsresultat.
8. Undvik överbelastning av maskinen. Ett hörbart tecken på detta är att varvet går ner kraftigt. Strömmen ökar då onormalt samtidigt som kylningen försämras. Fortsatt överbelastning kan då resultera i bränd motorlindning. Orsaken till överbelastning är vanligtvis för hård press på maskinen eller användning av verktyg som är för stora, utslitna eller ej alls avsedda för maskintypen i fråga.
9. Kontrollera maskinen och laddaren regelbundet med avseende på skador och slitage. Laddarens sladd och stickpropp bör ägnas speciell uppmärksamhet. Vid ev. fel skall maskinen lämnas in till auktoriserad Makita-verkstad för åtgärd. Uppgift om närmaste verkstad kan erhållas hos inköpsstället eller vid hänvändelse till ESSVE PRODUKTER AB i Sollentuna tel. 08 – 632 61 50.
10. Låna inte ut maskinen till någon, innan du förvissat dig om att denne kan hantera den på rätt sätt. Lämna med den här bruksanvisningen och instruera noggrant.

**WARNING!** Tänk på att den här maskinen, till skillnad från nätanslutna, alltid är startklar.

## SÄRSKILDA ANVISNINGAR FÖR DAMMSUGARE 4071D

1. Använd inte dammsugaren i närheten av vätskor som avger antändbara gaser, t.ex. bensin.
2. Dammsug inte ytor där pôlar av vatten eller andra vätskor förekommer.
3. Gör det till en vana att alltid tömma dammbehållaren efter dammsugningen och likaså kontrollera att den verklingen är tömd innan.
4. Om kapaciteten reduceras märkbart är antingen behållaren full eller övergången mellan munstycke och rör blockerad och behöver rensas.

## TILLÄGGSANVISNINGAR FÖR KRAFTKASSETT OCH LADDARE

1. Laddaren är avsedd för Makitas kraftkassetter 7,2 Volt. Varken laddaren eller kraftkassetten får användas i kombinationer med liknande produkter av annat fabrikat.
2. Laddaren skall anslutas till 230 V nätspänning (växelspänning). Anslutning får inte ske till motordrivet elverk eller spänningsomvandlare — även om dessa anges lämna 230 V växelspanning.
3. Laddning får ej ske vid temperaturer under 10° eller över 40°.
4. Förvara ej maskinen med sin kraftkassett på sådana ställen som har, eller kan tänkas uppnå en temperaturer uppemot 35° (inte så ovanligt i en bil en solig och het sommar dag).
5. Vid laddning av fler än en kraftkassett måste minst 15 minuter förflyta mellan varje laddning, så att elektronikkomponenterna i laddaren hinner svalna.
6. Ventilationsöppningarna i laddarens hölje får ej blockeras. Observera att även bottenstycket har öppningar.
7. Kontaktblecken på kraftkassetten måste skyddas från metallföremål. Vid en ev. kortslutning kan mycket höga strömmar uppträda och dessa kan förstöra såväl laddare som kraftkassett och i värsta fall förorsaka brand. Lagg t.ex. aldrig kraftkassetten i en verktygsväska.
8. Förbrukad kraftkassett skall lämnas in till av kommunen särskilt anvisat uppsamlingsställe för batterier eller skickas till auktoriserad Makita-verkstad. Anledningen till att kraftkassetterna skall tillvaratas under kontrollerade former är dels att battericellerna innehåller den miljöfarliga tungmetallen kadmium och dels att viss explosionsrisk föreligger vid förbränning.

**ANM.** Vid leverans är kraftkassetten oladdad. Följ laddningsinstruktionerna längre fram i detta häfte.

## SPARA DESSA ANVISNINGAR.

## BRUKSANVISNING

### Laddning och hantering av kraftkassetten (Fig. 1)

- Uppladdning sker via någon av Makitas laddare med sekundärspänningen 7,2 Volt.
- Om kraftkassetten ej skall användas under en längre period, bör den förvaras svalt - laddad eller oladdad är betydelselöst. Om kassetten under en längre tid varit oladdad, kan det däremot inträffa att den ej förmår ta emot full laddning med en gång. Detta är dock normalt och full uppladdning är åter möjlig efter ett par fullständiga uppladdningar.
- Kontrollera och rengör kassetten kontaktpole emellanåt.
- Försök inte tvinga in kassetten i maskinen. Den har troligen vänts fel om det går trögt.

### Laddningsaggregat (Fig. 2)

1. Koppla batteriladdaren till strömkällan.
2. Sätt i batteripaketet så att plus- och minuskontakterna på batteripaketet är på samma sida som respektive markeringar på batteriladdaren. Skjut in batteripaketet helt i laddningskammaren så att det vilar mot dess botten.
3. När batteripaketet sätts i kommer laddningslampan att börja blinka med rött ljus, och laddningen påbörjas.
4. När laddningen är avslutad slocknar laddningslampan. Laddningstiden är enligt följande: Batteri 7000, 7100, 7120, 9000, 9100, 9100A, 9120; cirka 60 minuter
5. Om du låter batterikassetten sitta kvar i laddaren efter att laddningen har avslutats, övergår laddaren till läget för "strömladdning (underhållsladdning)".
6. Ta bort batteriet från laddaren efter avslutad laddning, och dra ut laddarens kontakt ur strömkällans uttag (nätuttaget).

Batterityp	Kapacitet (mAh)	Antal celler
7000	1 300	6

### WARNING!

- Batteriladdaren är endast avsedd för uppladdning av Makitas batteripaket. Använd den aldrig för några andra ändamål eller för uppladdning av batteripaket av andra fabrikat.
- Vid uppladdning av ett helt nytt batteripaket, eller ett batteripaket som inte använts på länge, kan det hända att det inte går att ladda upp det helt. Detta är dock normalt, och tyder inte på något fel. När väl batteripaketet laddats ur helt och sedan laddats upp igen ett par gånger går det att ladda upp helt och hållet.
- När du laddar ett batteripaket från en maskin som nyss har använts, eller ett batteripaket som har legat på en plats som är utsatt för direkt solljus eller annan värme under en längre tid, bör du låta det få svalna först. Sätt sedan i det igen och försök ladda det på nytt.
- Det inträffar ibland att laddningslampan slocknar strax efter att laddningen har börjat, vid uppladdning av ett nytt batteri och batterier som inte har använts på länge. Ta bort batteriet om detta skulle inträffa, och sätt sedan i det igen. Om laddningslampan slocknar inom en minut även efter att denna procedur har upprepats några gånger betyder det att batteriet är dött. Byt ut det mot ett nytt.

### Strömladdning (underhållsladdning)

Laddaren övergår till läget för "strömladdning (underhållsladdning)" om du lämnar kvar batteripaketet i laddaren, för att förhindra att batteriet laddas ur spontant efter en fulladdning, och batteripaketet kan därmed hållas fräscht och fulladdat.

## Tips för att upprätthålla maximal livslängd för batteriet

1. Ladda upp batteripaketet innan det är fullständigt urladdat.  
Avbryt alltid arbetet som du utför med maskinen, och ladda upp batteripaketet, när du märker att kraften i maskinen minskar.
2. Ladda aldrig ett fulladdat batteripaket.  
Överladdning minskar batteriets livslängd.
3. Ladda batteripaketet i rumstemperatur vid 10°C – 40°C.  
Låt ett batteripaket, som har blivit varmt, svalna innan det laddas.

## Strömställare (Fig. 3)

WARNING!

Kontrollera innan start, att behållaren är tömd samt att båda filtren finns med och är rätt monterade.

Som framgår av bilden, är strömställaren placerad i dammsugarens handtag.

## Rengöring (insug)

### Munstycke (Fig. 4)

Montera munstycket direkt till dammsugaren vid användning på bord, bänkar, stolar och andra högt belägna ytor.

### Munstycke + förlängningsrör (rakt rör) (Fig. 5)

Förlängningsröret (rakt rör) monteras mellan munstycket och dammsugaren. Denna placering gör att dammsugarens vikt kommer nära din hand. Detta är speciellt praktiskt vid rengöring ovanför huvudhöjd och då det är viktigt att kunna nå in i trånga utrymmen.

### Elementmunstycke (Fig. 6)

Använd elementmunstycket vid rengöring i hörnor eller springor på en bil eller en möbel. Sand och andra tyngre partiklar sugas enkelt upp.

### Elementmunstycke + förlängningsrör (rakt rör) (Fig. 7)

Du kan använda förlängningsröret (rakt rör) i trånga utrymmen där dammsugaren är för stor för att komma åt, och på höga ställen som är svåra att nå.

## Grovrensning av filter

Om man märker att sugkapaciteten sjunker något, kan man vända dammsugaren (insugsdelen rakt upp) och därefter knacka några gånger på utsidan av behållaren. På så vis faller dammtussar etc. bort från själva filtret och normal sugkapacitet återställs.

## Tömmning av dammbehållaren

Knacka först några gånger på behållaren på samma sätt som beskrevs i föregående avsnitt, så underlättas tömningen. (Fig. 8)

Vänd dammsugaren så att insugningsöppningen kommer rakt nedåt och ta sedan bort behållaren genom att vrida den åt samma håll som pilen på bilden visar. Huvuddelen av innehållet ligger i behållaren så var försiktig och tippa den ej alltför mycket. (Fig. 9)

Töm behållaren och rensa även utsidan av förfiltret. Ta sedan bort förfiltret och finfiltret och avlägsna allt kvarvarande damm. (Fig. 10)

Montera slutligen ihop de olika delarna i den ordning, som fig. 11 visar.

WARNING!

- Tryck in filterkorgen ordentligt, så att motor- och fläktsystem täcks helt. Kontrollera också att filtren ej har några skador. Anledningen är den, att motorn kan förstöras om damm sugas direkt in i denna.
- Dra fast behållaren HÅRT. I annat fall finns risk att den lossnar av vibrationer och smärre stötar.

## Efter användning (Fig. 12)

I bakre delen av handtagsdelen finns en praktisk hållare, med vilken dammsugaren kan hängas upp å t.ex. en vägg, när den inte används.

## UNDERHÅLL

WARNING!

Tillse alltid att maskinen är fränkopplad och att batteriet tagits ur maskinen innan Du utför arbete på denna.

Torka då och då av dammsugarens utsida (hölje) med en tygduk fuktad i en tvällösning. Använd aldrig bensin, thinner eller liknande, eftersom missfärgning eller sprickor kan uppstå.

Skölj ur filtret i en tvällösning ibland. Tvätta aldrig filtret i en tvättmaskin. Torka filtret ordentligt innan du använder det.

Använd inte olja, bensin, thinner eller liknande för att rengöra dammsugaren. Missfärgning eller sprickor kan uppstå.

För att bibehålla produktens säkerhet och tillförlitlighet, bör alltid reparationer, underhållsservice och justeringar utföras av auktoriserad Makita serviceverkstad.

## GARANTI

Vi ger garantier för MAKITA's maskiner enligt lagstadgade föreskrifter i olika länder. Skador och felaktigheter som kan hänföras till normal förslitning, överbelastning och felaktig hantering omfattas ej av denna garanti. Vid reklamation skall du sända in hela maskinen, icke isärtagen, tillsammans med det bifogade GARANTIBEVISET (och kvitto/faktura), till din återförsäljare eller till en auktoriserad MAKITA serviceverkstad.

- |             |                              |             |
|-------------|------------------------------|-------------|
| ① Deksel    | ⑤ Munnstykke                 | ⑨ Beholder  |
| ② Batteri   | ⑥ Forlengelsesrør (rett rør) | ⑩ Forfilter |
| ③ Ladelampe | ⑦ Smalt munnstykke           | ⑪ Filter    |
| ④ Bryter    | ⑧ Bank eller slå her         |             |

**TEKNISKE DATA**

<b>Modell</b>	<b>4071D</b>
Kapasitet .....	600 ml
Kontinuerlig bruk .....	8 – 10 min.
Total lengde .....	365 mm
Netto vekt .....	0,6 kg
Merkespenning .....	D.C. 7,2 V

- Grunnet det kontinuerlige forsknings- og utviklingsprogrammet, forbeholder vi oss retten til å foreta endringer i tekniske data uten forvarsel.
- Merknad: Tekniske data kan variere fra land til land.

**Sikkerhetstips**

For din egen sikkerhets skyld ber vi deg lese de medfølgende sikkerhetsreglene.

**VIKTIGE SIKKERHETSREGLER FOR LADER OG BATTERI**

1. **TA VARE PÅ BRUKSANVISNINGEN** — den inneholder viktige sikkerhetsregler og bruksveiledning for batteri laderen.
2. Les alle sikkerhetsregler og advarsler på (1) laderen, (2) batteriet og (3) produktet som batteriet skal brukes til før laderen tas i bruk.
3. **VIKTIG** — Reduser faren for skader — bruk kun batterier av Makita type. Andre typer batterier kan eksplodere og forårsake skader, både på personer og omgivelsene.
4. Utsett ikke laderen for regn eller snø.
5. Bruk av utstyr som ikke er anbefalt av eller selges av produsenten av laderen kan medføre fare for brann, elektrisk støt eller personskader.
6. Rykk ikke i ledningen for å løsripe støpselet fra kontakten.
7. Sørg for at ledningen ligger slik at ingen trår på eller snubler i den. Hold ledningen unna varme og skarpe kanter.
8. Bruk ikke laderen hvis ledningen eller støpselet er skadet — skift ut straks.
9. Har hurtigladeren falt i gulvet eller vært utsatt for slag eller på annen måte vært utsatt for skade, bør den repareres på autorisert verksted.
10. Demonter ikke lader eller batteri på egen hånd. Feil montering kan medføre fare for elektriske støt. La et autorisert verksted utføre reparasjoner hvis nødvendig.

11. Faren for elektriske støt ved rengjøring og vedlikehold reduseres ved å fjerne støpselet fra kontakten. Nullstilling av kontrollbrytere reduserer ikke denne faren.

**EKSTRA SIKKERHETSREGLER FOR LADER OG BATTERI**

1. Ikke lad batteriet ved temperaturer **UNDER +10°C** eller **OVER +40°C**.
2. Kan ikke brukes med opp transformator, aggregat eller likestrømskontakt.
3. Sørg for at luftehullene ikke tildekkes eller tettes igjen.
4. Batteriterminalene må alltid være dekket til med batteridekslet når batteriet ikke er i bruk.
5. Dette kan medføre kortslutning av batteriet:
  - (1) Terminalen må ikke komme i kontakt med strømførende materialer.
  - (2) Unngå å oppbevare batteriet sammen med andre metallgjenstander som f. eks. spikre, mynter etc.
  - (3) Batteriet må ikke utsettes for vann eller regn.

Et batteri som kortsluttes kan forårsake stor elektrisk strømavgang, overoppheting, brannskader og driftsstans.

6. Hverken verktøy eller batteri må oppbevares på steder hvor temperaturen kan nå eller overskride +35°C.
7. Kast ikke batteriet på åpen ild, selv om det er ødelagt eller totalt utslitt. Batteriet kan da eksplodere.
8. Batteriet må ikke falle på gulvet, ristes eller utsettes for slag.
9. Batteriet må ikke lades opp inni en beholder av noe slag. Opplading av batteriet må foregå på et sted hvor ventilasjonen er god.

**EKSTRA SIKKERHETSREGLER FOR MASKINEN**

1. Støvsugeren må ikke brukes i nærheten av brannfarlige materialer som bensin, gass, maling eller lim.
2. Bruk ikke støvsugeren til oppsuging av våte materialer.
3. Må ikke brukes til oppsuging av klebende materiale.
4. Må ikke brukes til oppsuging av nåler og stifter.
5. Må ikke brukes til oppsuging av tente sigaretter o.l.

6. Når støvsugeren suger opp større ting og motoren begynner å arbeide tungt, må støvsugeren straks slås av og det som har satt seg fast fjernes.
7. Pass på at ingenting trenger inn i avløpsåpningen.
8. Sørg for at støvsugeren ikke kommer for nær varmeovner eller andre varmekilder.
9. Slå støvsugeren av straks du oppdager noe unormalt.
10. Ta alltid ut støvposen og tøm den for eventuelt støv før du påbegynner eller like etter at du har avsluttet en rengjøringsjobb. En full støvpose kan forårsake problemer, til og med motorsvikt.
11. Når støvsugeren ikke er i bruk, bør den oppbevares på et tørt sted.

## TA VARE PÅ DISSE INSTRUKSENE.

### BRUKSANVISNINGER

#### Montering og demontering av batteriet (Fig. 1)

- Maskinen må alltid slås av før batteriet settes i eller tas ut.
- Batteriet fjernes ved å trekke ut dekslet på verktøyet og ta fatt i begge sidene på batteriet samtidig som det dras ut av kammeret.
- Batteriet settes i ved å passe tungen på batteriet inn etter rillen i kammeret og så skyve det på plass. Sett dekslet på plass igjen og sørg for at det sitter som det skal før verktøyet tas i bruk.
- Batteriet må ikke settes i med makt. Hvis det ikke med letthet glir på plass er det fordi det settes i på feil måte.

#### Lading (Fig. 2)

1. Sett batteriladerens støpsel inn i stikkkontakten.
2. Sett i batteripakken slik at pluss- og minuspolene på batteripakken vender samme vei som respektive poler på batteriladeren. Sett batteripakken helt inn i kammeret slik at den hviler mot bunnen.
3. Når batteriet settes inn, vil ladelampen blinke rødt og ladingen begynne.
4. Når ladingen er ferdig, slukker ladelampen. Ladetiden er som følger:  
Batteri 7000, 7100, 7120, 9000, 9100, 9100A, 9120: ca. 60 minutter.
5. Hvis batteriet blir stående i laderen etter at oppladingszyklusen er ferdig, vil laderen gå over i "drypplading (vedlikeholdsloading)" modus.
6. Etter ladingen fjernes batteriet fra laderen og laderens støpsel koples fra stikkkontakten.

Batteritype	Kapasitet (mAh)	Antall celler
7000	1 300	6

NB!

- Batteriladeren er til lading av Makita batteripakke. Den må aldri brukes til andre formål eller til batterier av andre fabrikat.
- Når du lader opp et nytt batteri eller et batteri som ikke har vært brukt på en lang stund, kan det være vanskelig å lade det helt opp. Dette er normalt og ikke tegn på noe galt. Batteriet kan lades helt opp etter at det har vært ladet opp og ut noen ganger.
- Når du lader opp et batteri fra et verktøy som nettopp har vært i bruk eller et batteri som har ligget i solen eller har vært utsatt for varme en lang stund, må det avkjøles først. Sett det inn på nytt og prøv igjen.
- Når du lader opp et nytt batteri eller et batteri som ikke har vært i bruk på en lang stund, kan det forekomme at ladelampen slukker raskt. Hvis dette skjer, tar du ut batteriet og setter det inn på nytt. Hvis ladelampen slukker innen ett minutt selv om denne prosedyren gjentas et par ganger, er batteriet utgått. Skift det ut med et nytt.

#### Drypplading (vedlikeholdsloading)

Hvis du lar batteriet stå i laderen for å forhindre utlading etter full opplading, vil laderen gå over i "dryppladningsmodus" (vedlikeholdsloading) og holde batteriet i oppladet stand.

#### Noen tips for å vedlikeholde batteriets maksimale levetid

1. Lad batteriet opp før det blir helt utladet. Stans maskinen og lad opp batteriet så snart du merker at maskineffekten begynner å synke.
2. Lad aldri opp et helt oppladet batteri. Overopplading vil redusere verktøyet levetid.
3. Lad batteriet opp under romtemperatur på 10°C – 40°C.  
Et varmt batteri bør avkjøles før det lades opp.

#### Bryter (Fig. 3)

NB!

Før støvsugeren tas i bruk, må du sjekke at begge filtre er korrekt montert ellers vil skitt og fremmedlegemer trenge inn i motoren og forårsake svikt i apparatet.

Støvsugeren startes ved å trykke inn bryteren. Slipp bryteren for å stoppe.

#### Rengjøring (suging)

##### Munnstykke (Fig. 4)

Ved rengjøring av bord, pulter, møbler, etc., er munnstykket et praktisk hjelpemiddel.

##### Munnstykke + forlengelsesrør (rett rør) (Fig. 5)

Førlengelsesrøret (rett rør) kan settes på mellom munnstykke og selve støvsugeren. På denne måten balanseres vekten nær hånden din. Dette er spesielt praktisk ved rengjøring i høyden eller steder hvor det er vanskelig å komme til.

##### Smalt munnstykke (Fig. 6)

Ved rengjøring i sprekker og hjørner kan du sette på det smale munnstykket. Praktisk til støvsuging av bilkupe, møbler, etc. Sand og lignende lar seg lett suge opp.

## Smalt munnstykke + forlengelsesrør (rett rør)

### (Fig. 7)

Steder hvor selve støvsugeren ikke kommer til, eller steder høyt oppe, kan rengjøres ved sette forlengelsesrøret (rett rør) på støvsugeren.

## Bank ut fastsatt støv

Når du oppdager at støvsugeren arbeider mindre effektivt, setter du støvsugeren på hodet slik at innsugingshullet vender opp. Bank deretter lett for hånd på siden av støvsugeren 4 – 5 ganger. Dette vil gjøre at begge filtre blir fri for eventuelt støv som har satt seg fast slik at sugeevnen bedrer seg.

### NB!

Tøm støvsugeren før den blir for full, eller sugeeffekten reduseres.

## Tømming av støv

Hev enden av støvsugeren slik at innholdet ikke faller ut. Bank så lett med hånden på siden av beholderen 4 – 5 ganger slik støv og skitt som har samlet seg på filterne kommer løs. Tøm deretter beholderen.

### (Fig. 8)

Plasser støvsugeren med sugehullet vendende ned og skru løs beholderen som indikert med pilen. Ta beholderen forsiktig av mens du passer på å holde støvsugeren rett opp og ned slik at ikke innholdet faller ut. (Fig. 9)

Tøm innholdet i beholderen og støv som kan ha satt seg fast på filterne.

Drei forfilteret og trekk det av mot deg. Tørk av eventuelt støv som er på innsiden. Deretter tas selve filteret ut og bank ut støv som har satt seg fast.

### (Fig. 10)

Når støvsugeren er tømt, settes den sammen igjen i den rekkefølgen som vist i Fig. 11.

1. Monter filteret så det sitter tett hele veien rundt.
2. Sett forfilteret på plass.
3. Skru beholderen på plass.

### NB!

- Hvis ikke filteret og/eller forfilteret monteres slik at det sitter hele veien rundt, eller hvis det brukes et filter som er ødelagt eller med rifter, kan støv trenge inn i motoren og forårsake svikt i apparatet.
- Skru beholderen godt på plass igjen. Skru fast utstyr (munestykke, etc.) i samme retning som beholderen skrues på i.

## Etter bruk (Fig. 12)

Når støvsugeren lades opp eller settes til oppbevaring, bør den henges på veggen på en spiker eller krok. På baksiden av støvsugeren finnes det en krok til dette formål.

## SERVICE

### NB!

Før det utføres arbeider på maskinen må du alltid forvisse seg om at maskinen er slått av og akkumulatoren er tatt ut.

Fra tid til annen rengjøres støvsugeren utvendig med en klut som er fuktet med såpevann. Det må aldri brukes bensin, malingstynner eller lignende væsker som kan forårsake misfarging eller sprekker.

Filteret renses av og til i såpevann. Filteret må aldri vaskes i en vaskemaskin. La filteret få tørke skikkelig før bruk.

Bruk aldri olje, bensin, malingstynner eller lignende til å rengjøre selve støvsugeren med. Det kan forårsake misfarging og sprekker.

For å garantere at maskinen arbeider sikkert og pålitelig bør reparasjoner, servicearbeider eller innstillinger utføres av et autorisert Makita-serviceverksted.

## GARANTI

Vi gir garanti på MAKITA's maskiner i henhold til lovfestede forskrifter i det enkelte land. Skader og feilaktigheter som kan henføres til normal slitasje, overbelastning eller feil bruk omfattes ikke av denne garanti. Ved reklamasjon skal komplett maskin, ikke demontert, sammen med vedlagte, samt kvittering eller innkjøpsbevis, sendes inn til din forhandler eller til et autorisert Makita-verksted.

- |              |                            |             |
|--------------|----------------------------|-------------|
| ① Pohjalevy  | ⑤ Suulake                  | ⑨ Kapseli   |
| ② Akku       | ⑥ Jatkoputki (suora putki) | ⑩ Esisuodin |
| ③ Latausvalo | ⑦ Rakosuulake              | ⑪ Suodin    |
| ④ Liipasin   | ⑧ Taputa tai koputa tähän  |             |

## TEKNISET TIEDOT

<b>Malli</b>	<b>4071D</b>
Imuteho .....	600 ml
Jatkuva käyttö .....	8 – 10 min.
Kokonaispituus .....	365 mm
Paino .....	0,6 kg
Antoteho .....	7,2 V tasavirta

- Jatkuvan tutkimus- ja kehitysohjelman vuoksi pidämme oikeuden muuttaa tässä mainittuja teknisiä ominaisuuksia ilman ennakoilmoitusta.
- Huomautus: Tekniset ominaisuudet saattavat vaihdella eri maissa.

### Turvaohjeita

Oman turvallisuutesi vuoksi lue mukana seuraavat turvaohjeet.

## TÄRKEITÄ TURVAOHJEITA AKKULATURIA JA AKKUPARISTOA VARTEN

1. **SÄÄSTÄ KÄYTTÖOHJEET** — Tämä käsikirja sisältää tärkeitä turvaohjeita ja akkulaturin käyttöohjeet.
2. Ennen akkulaturin käyttöä lue kaikki (1) akkulaturin, (2) akun ja (3) koneen käyttöohjeet sekä varoitusmerkinnät niihin kiinnitetyistä kilvistä.
3. **VAROITUS** — Onnettomuuksien välttämiseksi lataa vain MAKITA - merkittyjä, uudelleenladattavia akkuja. Toisenmerkkiset akut voivat ladattaessa räjähtää aiheuttaen mahdollisesti myös henkilöön kohdistuvia onnettomuuksia tai muita vahinkoja.
4. Älä jätä akkulaturia vesisateeseen tai lumeen.
5. Laitteen tai koneen käyttö, jota akkulaturin valmistaja ei ole suositellut tai toimittanut, voi johtaa tulipalon syttymiseen, sähköiskuun tai onnettomuuksiin sitä käyttäville henkilöille.
6. Pistoke- ja kaapelivaurioiden estämiseksi, vedä mieluummin pistokkeesta kuin kaapelista, akkulaturia pistorasiasta irrottaessasi.
7. Varmista kaapelin sijoitus siten ettei sen päälle voida astua, siihen kompastua tai ettei sitä voida venyttää vetämällä vaurioittaen.

8. Älä käytä akkulaturia kaapelin tai pistokkeen vaurioituttua — uusi ne välittömästi.
9. Älä käytä akkulaturia jos siihen on kohdistunut kova isku tai se on muuten mahdollisesti vahingoittunut. Toimita akkulaturi ensin sähkölaitehuoltoon tarkistettavaksi.
10. Älä yritä itse korjata akkulaturia. Älä pura itse akkulaturia tai akkupatruunaa, toimita ne sähkölaitehuoltoon tarkistettavaksi ja tarvittaessa huollettavaksi ja korjattavaksi. Virheellinen kokoonpano voi aiheuttaa sähköiskun tai tulipalon syttymisen.
11. Sähköiskuvaaran estämiseksi, irrota akkulaturin pistoke sähköverkon pistorasiasta aina ennen kunnossapitohuollon tai puhdistamisen aloittamista. Virtakatkaisijoiden kääntäminen pois päältä ei poista tätä vaaraa.

## LISÄ-TURVAOHJEITA AKKULATURIA JA AKKUPARISTOA VARTEN

1. Älä lataa akkuparistoa jos lämpötila on alle +10°C tai yli +40°C.
2. Älä yritä lataamista säätömuuntajalla, moottorilaturilla tai tasavirtapistorasialla.
3. Älä peitä akkulaturia. Estä tuuletusaukkojen tukkeutuminen.
4. Peitä akkuliittimet aina akkukannella, kun akku ei käytetä.
5. Älä kytke akku oikosulkuun:
  - (1) Älä kosketa napoja sähköä johtavilla esineillä.
  - (2) Älä säilytä akku muiden metalliesineiden joukossa, kuten naulat, kolikot, työkalut, jne.
  - (3) Älä jätä akku veteen tai sateeseen. Oikosulku akussa voi aiheuttaa suuren virtahäviön, ylikuumenemisen, mahdollisia palovammoja sekä rikkoutumisen.
6. Älä säilytä konetta ja akkuparistoa kohteissa, joissa lämpötila voi nousta tai ylittää +35°C.
7. Älä hävitä akkuparistoa polttamalla vaikka se olisikin pahoin vaurioitunut tai täydellisesti loppuunkulunut. Akkuparisto voi räjähtää tulesa.
8. Varo pudottamasta, ravistamasta tai iskemästä akku.
9. Älä säilytä akku laatikossa tai muussa suljetussa tilassa. Akun on oltava latauksen aikana tilassa, jossa on hyvä ilmanvaihto.

## YLEISIÄ TURVAOHJEITA

1. Pölynimurin varastointi. Pölynimuri on säilytettävä kuivassa paikassa sen ollessa pois käytöstä.
2. Käsittele imuria varoen. Pidä imuri puhtaana parhaimman suorituskyvyn saavuttamiseksi. Noudata käyttöohjeita varusteita vaihtaessasi.
3. Älä nouki tahmeita esineitä imurilla.
4. Älä nouki neuloja tai nastoja imurilla.
5. Älä nouki palavia savukkeita tai vastaavia. Palovaara.
6. Pyörimisnopeuden laskiessa suuria pintoja imuroidessasi pysäytä imuri heti ja tyhjennä säiliö.
7. Ennen imuroinnin aloitusta poista aina imusäiliö ja tyhjennä sen sisältö, samoin työn tultua suoritetuksi. Täyttynyt imusäiliö voi aiheuttaa ongelmia, jopa särkymisen.
8. Pyyhi imuri päältä kuivalla pyyhkeellä. Älä koskaan käytä pyyhkimiseen bensiiniä, tinneriä tai liuottavia aineita.
9. Varmistu pölypussin kiinnityksestä ennen imurin käyttöä.
10. Katso ettei puhallusreikään joudu vieraita esineitä.
11. Älä laita sormeasi imureikään tai yritä poistaa pölykoteloa imurin toimiessa.
12. Älä yritä imeä vettä tai nesteitä.
13. Älä käytä imuria kuumassa uunissa tai vastaavissa kohteissa.
14. Älä käytä imuria vaarallisten, herkästi syttyvien aineiden lähetytyillä, kuten bensiini, kaasu, maali tai liimat.
15. Sammuta heti imuri jos huomaat jotain poikkeavaa tapahtuneen.

## SÄILYTÄ NÄMÄ OHJEET.

## KÄYTTÖOHJEET

### Akun asentaminen tai poistaminen (Kuva 1)

- Kytke kone aina POIS päältä ennen akun asentamista tai poistamista.
- Akkua poistaessasi avaa ensin koneen pohjalevy. Tartu akkuun molemmilta puolilta ja vedä se ulos konekavasta.
- Akkua asentaessasi työnnä akku koneeseen kielekkeen asettuessa kahvan sisäpuoliseen uraan. Sulje pohjalevy. Varmista, että pohjalevy on täydellisesti sulkeutunut ennen koneen käynnistämistä.
- Älä käytä voimaa asentaessasi akkua. Jos akku ei mene sisään herkästi, se ei ole oikeassa asennossa.

### Lataaminen (Kuva 2)

1. Liitä akkulataajan virtajohto pistorasiaan.
2. Aseta akku siten, että sen plus- ja miinusnavat tulevat samalle puolelle kuin akkulataajan vastaavat merkinnät. Työnnä akku kokonaan aukkoon siten, että se lepää lataajan aukon pohjalla.
3. Kun akku on asetettu paikalleen, latausvalo vilkkuu punaisena ja lataus alkaa.
4. Kun lataus on valmis, latausvalo sammuu. Latausaika on:  
Akku 7000, 7100, 7120, 9000, 9100, 9100A, 9120: noin 60 minuuttia
5. Jos jätät akun akkulataajaan latauksen päätyttyä, lataaja siirtyy heikkovirtalatausmuodolle (jatkuvalle lataukselle).
6. Irrota akku lataajasta ja lataajan virtajohto pistorasiasta latauksen jälkeen.

Akkutyyppi	Kapasiteetti (mAh)	Kennojen lukumäärä
7000	1 300	6

### VARO:

- Akkulataaja on tarkoitettu Makitan akkujen lataamiseen. Älä koskaan käytä sitä muiden valmistajien akkujen lataamiseen.
- Kun lataat uutta akkua tai akkua, jota ei ole ladattu pitkään aikaan, sitä ei ehkä voida ladata täyteen. Tämä on normaalia ei ole oire viasta. Akku voidaan ladata täyteen, kun se on purettu kokonaan ja ladattu muutamia kertoja.
- Kun lataat akkua, jolla on juuri käytetty laitetta tai akkua, joka on ollut auringonvalolle tai kuumuudelle alttiina pitkän aikaa, anna sen jäähtyä. Aseta akku takaisin paikalleen ja yritä latausta uudelleen.
- Kun lataa uutta akkua tai akkua, jota ei ole käytetty pitkään aikaan, latausvalo saattaa toisinaan sammua pian. Jos näin käy, irrota akku ja aseta se takaisin paikalleen. Jos latausvalo sammuu minuutin kuluessa toistettua tämän muutamia kertoja, akku on kulunut loppuun. Vaihda akku uuteen.

### Heikkovirtalataus

Jos jätät akun laturiin estääksesi akun tyhjenemisen itsestään täyteen lataamisen jälkeen, laturi kytketty heikkovirtalatausmuodolle, joka pitää akun jatkuvasti täydessä latauksessa.

### Vinkkejä akun käyttöön maksimoimiseksi

1. Lataa akku, ennen kuin se on kokonaan tyhjennetty. Lopeta aina laitteella työskentely ja lataa akku, jos huomaat voiman vähenevän laitteesta.
2. Älä koskaan lataa täyteen ladattua akkua. Liiallinen lataaminen lyhentää akun käyttöikää.
3. Lataa akku huoneenlämmössä 10°C – 40°C. Anna kuuman akun viilentyä ennen sen lataamista.

## Katkaisijan toiminta (Kuva 3)

VARO:

Ennen käyttöä tarkista ja varmista että suodin ja esisuodin on oikein asennettuna, muuten lika ja pöly voi tunkeutua moottoriin ja aiheuttaa häiriöitä.

Imuria käynnistettäessä, paina liipasinta. Liipasimesta päästettäessä imuri pysähtyy.

## Imurointi

### Suutin (Kuva 4)

Liitä suutin puhdistaussasi pöytiä, hyllyjä, huonekaluja jne. Suutin asentuu helposti.

### Suutin ja jatkoputki (suora putki) (Kuva 5)

Jatkoputki (suora putki) sopii suuttimen ja imurin väliin. Tämä järjestely pitää imurin painon lähellä kättäsi. Erityisesti sopiva korkealta imuroitaessa tai kuroteltaessa vaikeasti päästäviin kohteisiin.

### Rakosuulake (Kuva 6)

Kiinnitä rakosuulake imuroidessasi nurkkia tai autossa olevia rakoja sekä huonekaluja. Hiekka ja muut roskat saadaan helposti imuroitua.

### Rakosuulake ja jatkoputki (suora putki) (Kuva 7)

Nurkissa joihin imuri ei itse mahdu, tai korkealle kurkotettavissa kohteissa voidaan käyttää jatkoputkea (suoraa putkea).

## Suodattimen taputtaminen

Huomatessasi imuvoiman vähenevän käytön aikana nosta imuri pystyasentoon siten, että imureikä on pystysuunnassa ja taputa avoimella kädellä imurin runkoa 4 tai 5 kertaa. Tämä avaa esisuodattimen ja suodattimen sekä palauttaa imutehon.

VARO:

Tyhjennä imuri ennen liiallista täyttymistä, tai imuteho heikkenee.

## Pölysäiliö

Nosta imurin päätä siten etteivät roskat putoa ulos. Taputa kädellä kapselin sivua 4 tai 5 kertaa jolloin aineet irtoavat esisuodattimesta ja suodattimesta sekä tyhjennä säiliö. (Kuva 8)

Käännä imurin päätä alas (imureikä) ja kierrä kapselia nuolen suuntaan. Irroita kapseli varoen pitäen sitä pystyssä ettei sisältö pääse valumaan ulos. (Kuva 9)

Tyhjennä kapselin sisältö ja esisuodattimeen tarttunut pöly.

Kierrä esisuodinta ja vedä se irti itsesi suuntaan ja poista hieno pöly sisältä. Irroita myös suodin ja taputa kaikki pöly pois. (Kuva 10)

Imurin tyhjentämisen jälkeen asenna osat kuvan 11 mukaisessa järjestyksessä.

1. Kiinnitä suodin huolellisesti.
2. Aseta esisuodin paikalleen.
3. Kierrä kapseli kiinni.

VARO:

- Suodattimen ja/tai esisuodattimen asentaminen on tehtävä huolellisesti, sillä moottoriin päässyt pöly aiheuttaa toimintahäiriöitä. Älä käytä rikkiäisiä suotimia.
- Kierrä kapseli tiiviisti paikalleen. Tiukkaa varusteet (suutin jne) kiertäen samaan suuntaan kuin kapseliäkin.

## Käytön jälkeen (Kuva 12)

Imuria ladattaessa tai varastoitaessa, ripusta imuri takana olevalla ripustimella koukkuun.

## HUOLTO

VARO:

Varmistaudu aina ennen kaikkia koneelle suoritettavia töitä, että kone on pysäytetty ja akku irrotettu.

Pyyhi puhdistuslaitteen ulkokuori silloin tällöin saippuaveteen kastetulla liinalla. Älä koskaan käytä bensiiniä, tinneriä tai muuta vastaavaa. Tällaisten aineiden käyttö voi aiheuttaa värien haalistumista ja murtumien syntymistä.

Huuhtelee suodatin saippuavedellä silloin tällöin. Älä koskaan pese suodatinta pesukoneessa. Kuivaa suodatin huolellisesti ennen sen käyttöä.

Älä käytä öljyä, bensiiniä, tinneriä tai muuta vastaavaa itse puhdistuslaitteen puhdistamiseen. Tällaisten aineiden käyttö aiheuttaa värien haalistumista ja murtumien syntymistä.

Laitteen käyttövarmuuden ja turvallisuuden vuoksi korjaukset ja muut huolto- ja säätötyöt saa suorittaa ainoastaan Makitan hyväksymä huoltopiste.

## TAKUU

Takaamme Makita-laitteet kunkin maan lakisääteisten määräysten mukaisesti. Takuu ei kata normaalia kulumisesta, yliuormituksesta tai virheellisestä käsittelystä johtuvia vaurioita. Jos valittamisen aihetta ilmenee, pyydämme lähettämään purkamattoman laitteen yhdessä oheisen TAKUUTODISTUKSEN kanssa kauppiallesi tai Makitan huoltokeskukseen.

- ① Πλάκα ρύθμισης
- ② Κασέτα μπαταρίας
- ③ Φωτάκι φόρτισης
- ④ Σκανδάλη διακόπτης

- ⑤ Στόμιο
- ⑥ Ράβδος επέκτασης  
(Ισιος σωλήνας)
- ⑦ Στόμιο γωνιών

- ⑧ Αγγίχτε ή χτυπήστε εδώ
- ⑨ Κάψουλα
- ⑩ Προ-φίλτρο
- ⑪ Φίλτρο

## ΤΕΧΝΙΚΑ ΧΑΡΑΚΤΗΡΙΣΤΙΚΑ

<b>Μοντέλο</b>	<b>4071D</b>
Χωρητικότητα .....	600 χιλ. λίτ.
Συνολική χρήση .....	8 – 10 λεπ.
Συνολικό μήκος .....	365 χιλ.
Καθαρό βάρος .....	0,6 Χγρ
Εξοδος .....	D.C. 7,2 V

- Λόγω του συνεχιζόμενου προγράμματος έρευνας και ανάπτυξης, οι παρούσες προδιαγραφές υπόκεινται σε αλλαγή χωρίς προειδοποίηση.
- Παρατήρηση: Τα τεχνικά χαρακτηριστικά μπορεί να διαφέρουν από χώρα σε χώρα.

### Υποδειξεις ασφάλειας

Για την προσωπική σας ασφάλεια, ανατρέξτε στις εσωκλειστες οδηγίες ασφάλειας.

## ΣΗΜΑΝΤΙΚΕΣ ΟΔΗΓΙΕΣ ΑΣΦΑΛΕΙΑΣ ΓΙΑ ΣΥΣΚΕΥΗ ΦΟΡΤΙΣΗΣ ΚΑΙ ΜΠΑΤΑΡΙΑ

1. **ΦΥΛΑΞΕΤΕ ΑΥΤΕΣ ΤΙΣ ΟΔΗΓΙΕΣ** — Αυτό το εγχειρίδιο περιέχει σημαντικές οδηγίες ασφάλειας και χρήσης της συσκευής φόρτισης.
2. Πριν χρησιμοποιήσετε τη συσκευή φόρτισης, διαβάστε όλες τις οδηγίες και προειδοποιητικά σημεία (1) στην συσκευή φόρτισης, (2) στη μπαταρία, και (3) στη συσκευή που χρησιμοποιεί τη μπαταρία.
3. **ΠΡΟΣΟΧΗ** — Για να μειωθεί ο κίνδυνος τραυματισμού, φορτίζετε μόνο μπαταρίες **MAKITA** επαναφορτιζόμενου τύπου. Μπαταρίες άλλου τύπου μπορεί να εκραγούν, πληγώνοντας σας και προκαλώντας ζημιές.
4. Μην εκθέσετε τη συσκευή φόρτισης σε βροχή ή χιόνι.
5. Χρήση εξαρτήματος που δεν συστήνεται ή δεν πωλείται από τον κατασκευαστή της συσκευής φόρτισης μπορεί να προκαλέσει φωτιά, ηλεκτρικό σοκ, ή να σας τραυματίσει.
6. Για να μειωθεί ο κίνδυνος ζημιάς στην πρίζα και στο καλώδιο, όταν αποσυνδέετε τη συσκευή φόρτισης από την παροχή ρεύματος, πιάνετε και τραβάτε από την πρίζα και όχι από το καλώδιο.
7. Βεβαιωθείτε ότι το καλώδιο βρίσκεται σε θέση που ούτε θα το πατήσουν ούτε θα σκοντάψουν πάνω του ούτε μπορεί να πάθει ζημιά με οποιοδήποτε τρόπο.
8. Μη χρησιμοποιείτε τη συσκευή φόρτισης αν το καλώδιο ή η πρίζα της έχουν πάθει ζημιά — αντικαταστήστε τα αμέσως.

9. Μη χρησιμοποιείτε την συσκευή σε περίπτωση που έχει υποστεί δυνατό κτύπημα, έχει πέσει κάτω, ή έχει πάθει οποιαδήποτε ζημιά. Αναθέστε την επισκευή σε εξουσιοδοτημένο τεχνίτη.
10. Μην αποσυναρμολογείτε τη συσκευή φόρτισης ή τη μπαταρία. Πάρτε την σε εξουσιοδοτημένο τεχνίτη όταν χρειάζεται επισκευή ή σέρβις. Λανθασμένη επανασυναρμολόγηση μπορεί να οδηγήσει σε κίνδυνο ηλεκτρικού σοκ ή φωτιάς.
11. Για να μειωθεί ο κίνδυνος ηλεκτρικού σοκ, αποσυνδέστε τη συσκευή φόρτισης από την παροχή ρεύματος πριν κάνετε οποιαδήποτε συντήρηση ή καθαρισμό της. Μόνο με το να σβήσετε τη συσκευή αυτός ο κίνδυνος δε μειώνεται.

## ΕΠΙΠΡΟΣΘΕΤΟΙ ΚΑΝΟΝΕΣ ΑΣΦΑΛΕΙΑΣ ΓΙΑ ΣΥΣΚΕΥΗ ΦΟΡΤΙΣΗΣ ΚΑΙ ΜΠΑΤΑΡΙΑ

1. Μη φορτίζετε τη μπαταρία όταν η θερμοκρασία είναι ΚΑΤΩ από 10°C ή ΠΑΝΩ από 40°C.
2. Μη χρησιμοποιείτε ποτέ μετασχηματιστή ανύψωσης τάσης, γεννήτρια, ή υποδοχή συνεχούς ρεύματος.
3. Μην αφήσετε οτιδήποτε να καλύψει ή να μπλοκάρει της οπές εξαερισμού του φορτιστή.
4. Πάντοτε να έχετε τους πόλους της μπαταρίας καλυμμένους με το κάλυμμα της όταν δεν την χρησιμοποιείτε.
5. Μη βραχυκυκλώσετε την κασέτα μπαταρίας:
  - (1) Μην αγγίξετε τους πόλους με κανένα αγώγιμο υλικό.
  - (2) Αποφύγετε την αποθήκευση της κασέτας μπαταρίας σε δοχείο με άλλα μεταλλικά αντικείμενα όπως καρφιά, νομίσματα, κλπ.
  - (3) Μην εκθέτετε την κασέτα μπαταρίας σε νερό ή σε βροχή.
 Ένα βραχυκύκλωμα μπαταρίας μπορεί να προκαλέσει μεγάλη ροή ρεύματος, υπερθέρμανση, πιθανά εγκαύματα και ακόμη μηχανική βλάβη.
6. Μη φυλάσσετε τη μηχανή και τη μπαταρία σε μέρη που η θερμοκρασία μπορεί να φθάσει ή να ξεπεράσει τους 35°C.
7. Μη κάψετε την μπαταρία ακόμα και αν έχει πάθει σοβαρές ζημιές ή έχει εντελώς φθαρεί. Η μπαταρία μπορεί να εκραγεί στην φωτιά.
8. Προσέχετε να μη ριζετε κάτω, ταρακουνήσετε ή χτυπήσετε τη μπαταρία.

- Μη φορτίσετε τη μπαταρία μέσα σε ένα κουτί ή δοχείο οποιουδήποτε είδους. Η μπαταρία πρέπει να τοποθετηθεί σε ένα καλά εξαεριζόμενο χώρο κατά τη διάρκεια της φόρτισης.

## ΕΠΙΠΡΟΣΘΕΤΕΣ ΟΔΗΓΙΕΣ ΑΣΦΑΛΕΙΑΣ ΓΙΑ ΤΟ ΜΗΧΑΝΗΜΑ

- Μη χρησιμοποιείτε τη σκούπα κοντα σε επικίνδυνα εύφλεκτα υλικά όπως βενζίνη, αεριόφως, μιογιά ή συγκολλητικά.
- Μην απορροφάτε υγρά υλικά.
- Μη συλλέγετε κολλώδη αντικείμενα.
- Μη συλλέγετε καρφίτσες ή πινέζες.
- Μη συλλέγετε αναμμένα τσιγάρα και παρόμοια αντικείμενα.
- Όταν απορροφήσετε ένα μεγάλο αντικείμενο και η περιστροφή γίνεται δύσκολη, αμέσως σβήστε τη σκούπα και αφαιρέστε το.
- Προσέχετε να μη μπει τίποτε από την οπή εξάτμισης.
- Μη την πλησιάσετε κοντά σε θερμάστρες ή άλλες πηγές θερμότητας.
- Σβήστε τη σκούπα αμέσως μόλις διαπιστώσετε κάτι αφύσικο στη λειτουργία.
- Πάντοτε αφαιρείτε τη θήκη σκόνης και αδειάζετε τα περιεχόμενα πριν αρχίσετε ή αφού τελειώσετε μια εργασία καθαρισμού. Μια γεμάτη θήκη σκόνης μπορεί να προκαλέσει προβλήματα, ακόμη και μηχανική βλάβη.
- Όταν δεν χρησιμοποιείται η σκούπα πρέπει να φυλάσσεται σε μέρος ξηρό.

## ΦΥΛΑΞΕΤΕ ΑΥΤΕΣ ΤΙΣ ΟΔΗΓΙΕΣ.

## ΟΔΗΓΙΕΣ ΧΡΗΣΗΣ

### Τοποθέτηση ή αφαίρεση της κασέτας μπαταρίας (Εικ. 1)

- Πάντοτε σβήνετε το μηχάνημα πριν τοποθετήσετε ή αφαιρέσετε την κασέτα μπαταρίας.
- Για να αφαιρέσετε την κασέτα μπαταρίας, τραβήχτε έξω την πλάκα ρύθμισης του μηχανήματος και πιάστε και τις δύο πλευρές της κασέτας ενώ την τραβάτε από το μηχάνημα.
- Για να τοποθετήσετε την κασέτα μπαταρίας, ευθυγραμμίστε τη γλώσσα στην κασέτα μπαταρίας με την χαραγή στο κάλυμμα και βάλτε τη στη θέση της. Ξαναβάλτε τη πλάκα ρύθμισης στη θέση της. Βεβαιωθείτε ότι κλείσατε πλήρως την πλάκα ρύθμισης πριν χρησιμοποιήσετε το μηχάνημα.
- Μη βάζετε δύναμη όταν τοποθετείτε την κασέτα μπαταρίας. Εάν η κασέτα δεν εισέρχεται με ευκολία, δεν είναι τοποθετημένη σωστά.

### Φόρτιση (Εικ. 2)

- Συνδέστε τον φορτιστή μπαταριών στην παροχή του ρεύματος.
- Βάλτε την κασέτα μπαταρίας έτσι ώστε ο θετικός και αρνητικός πόλος στην κασέτα μπαταρίας να βρίσκονται στις ίδιες πλευρές όπως τα αντίστοιχα σημάδια στον φορτιστή μπαταριών. Βάλτε την κασέτα ολόκληρη μέσα στη υποδοχή έτσι ώστε να καθίσει στο πάτωμα της υποδοχής του ταχυφορτιστή.
- Όταν η κασέτα μπαταρίας έχει εισχωρήσει, το φωτάκι φόρτισης θα αλλάξει από πράσινο σε κόκκινο και η φόρτιση θα αρχίσει.
- Όταν η φόρτιση έχει ολοκληρωθεί, το χρώμα στο φωτάκι της φόρτισης θα σβήσει. Ο χρόνος φόρτισης είναι όπως ακολούθως: Μπαταρία 7000, 7100, 7120, 9000, 9100, 9100A, 9120: περίπου 60 λεπτά.
- Εάν αφήσετε την κασέτα μπαταρίας στον φορτιστή αφού ο κύκλος φόρτισης έχει συμπληρωθεί, ο φορτιστής αλλάζει στη διαμόρφωση "φόρτιση σταγόνας (φόρτιση συντήρησης)".
- Μετά τη φόρτιση, αποκακρύνετε την κασέτα μπαταρίας και αποσυνδέστε το φορτιστή από την παροχή ρεύματος.

Τύπος μπαταρίας	Χωρητικότητα (mAh)	Αριθμός κυψελών
7000	1.300	6

## ΠΡΟΣΟΧΗ:

- Ο φορτιστής μπαταριών είναι για να φορτίζετε κασέτες μπαταρίας Μάκιτα. Ποτέ μην τη χρησιμοποιείτε για άλλους σκοπούς ή για μπαταρίες άλλων κατασκευαστών.
- Όταν φορτίζετε μια καινούρια κασέτα μπαταρίας ή μια μπαταρία που δεν έχει χρησιμοποιηθεί για πολύ καιρό, ίσως να μην είναι δυνατή πλήρης φόρτιση. Αυτό είναι κάτι το φυσιολογικό και δεν είναι ένδειξη προβλήματος. Μπορείτε να επαναφορτίσετε την κασέτα μπαταρίας πλήρως αφού την αποφορτίσετε και την φορτίσετε πλήρως μερικές φορές.
- Εάν φορτίζετε μια κασέτα μπαταρίας από ένα μηχάνημα που μόλις έχει χρησιμοποιηθεί ή μια κασέτα μπαταρίας που έχει αφαιρεθεί εκτεθειμένη απευθείας στις ακτίνες του ήλιου ή σε θερμότητα για μακρό χρονικό διάστημα, αφήστε την να κρυώσει. Επειτα ξαναβάλτε την και προσπαθήστε να την ξαναφορτίσετε.
- Όταν φορτίζετε μια καινούρια κασέτα μπαταρίας ή μια κασέτα μπαταρίας που δεν έχει χρησιμοποιηθεί για μακρό χρονικό διάστημα, μερικές φορές το φωτάκι φόρτισης θα σβήσει σύντομα. Εάν συμβεί αυτό, απομακρύνετε την κασέτα μπαταρίας, και ξαναβάλτε την. Εάν το λαμπάκι φόρτισης σβήσει μέσα σε ένα λεπτό ακόμη και μετά αφού επαναλάβετε αυτή τη διαδικασία δυο φορές, η μπαταρία είναι άχρηστη. Αντικαταστήστε την με μια καινούρια.

## Στιγμιαία φόρτιση (Φόρτιση συντήρησης)

Εάν έχετε αφήσει την κασέτα μπαταρίας στον φορτιστή για να προλάβετε αυθόρμητη αποφόρτιση μετά από πλήρη φόρτιση, ο φορτιστής θα αλλάξει στη διαμόρφωση της “Συμβουλές φόρτισης” (φόρτιση συντήρησης) και θα κρατήσει την κασέτα μπαταρίας φρέσκια και πλήρως φορτισμένη.

## Συμβουλές για την διατήρηση της μέγιστης ζωής της μπαταρίας

1. Αλλάξτε την κασέτα μπαταρίας πριν αποφορτιστεί τελείως.  
Πάντα σταματείστε την λειτουργία του μηχανήματος και φορτίστε την κασέτα μπαταρίας όταν παρατηρήσετε μειωμένη δύναμη του μηχανήματος.
2. Ποτέ μην επαναφορτίζετε μια πλήρως φορτισμένη κασέτα μπαταρίας.  
Η υπερφόρτιση μικραίνει την ωφέλιμη ζωή της μπαταρίας.
3. Φορτίστε την κασέτα μπαταρίας σε θερμοκρασία δωματίου στους 10°C – 40°C.  
Αφήστε μια ζεστή κασέτα μπαταρίας να κρυώσει προτού την φορτίσετε.

## Λειτουργία διακόπτη (Εικ. 3)

### ΠΡΟΣΟΧΗ:

Πριν τη λειτουργία, πάντοτε ελέγχετε να είστε βέβαιοι ότι το φίλτρο και το προ-φίλτρο είναι σωστά τοποθετημένα, διαφορετικά σκόνη και ξένες ουσίες θα φθάσουν στο μοτέρ και θα προκαλέσουν βλάβη.

Για να ξεκινήσει το μηχάνημα απλώς πατήστε τη σκανδάλη. Για να σταματήσει αφήστε τη σκανδάλη.

## Καθάρισμα (Απορρόφηση)

### Στόμιο (Εικ. 4)

Προσαρμόστε το στόμιο για καθαρισμό τραπεζιών, γραφείων, επίπλων, κλπ. Το στόμιο προσαρμόζεται εύκολα.

### Στόμιο + Ράβδος επέκτασης (Ισιος σωλήνας) (Εικ. 5)

Η Ράβδος επέκτασης (ισιός σωλήνας) προσαρμόζεται μεταξύ του στομίου και του κυρίως σώματος της σκούπας. Αυτή η διάταξη κρατάει το βάρος της σκούπας κοντά στο χέρι σας. Είναι ιδιαίτερα βολικό για καθαρισμό σε υψηλά μέρη ή όταν χρειάζεται επιμήκυνση βραχίονα σε στενόχωρα μέρη.

### Στόμιο γωνιών (Εικ. 6)

Προσαρμόστε το στόμιο γωνιών για καθαρισμό γωνιών και σχισμών αυτοκινήτου ή επίπλων. Η άμμος και άλλα βαριά αντικείμενα μπορούν να απορροφηθούν εύκολα.

### Στόμιο γωνιών + Ράβδος επέκτασης (Ισιος σωλήνας) (Εικ. 7)

Σε στενόχωρα μέρη που δε χωράει το μηχάνημα ή σε ψηλά μέρη δύσκολα να τα φτάσει κανείς, η ράβδος επέκτασης (ισιός σωλήνας) μπορεί να χρησιμοποιηθεί.

## Χτύπημα του φίλτρου

Όταν παρατηρήσετε μικρότερη ικανότητα απορρόφησης κατά τη λειτουργία, τοποθετήστε τη σκούπα σε όρθια θέση και χτυπήστε ελαφρά με το χέρι την πλευρά της σκούπας 4 ή 5 φορές. Αυτό θα ξεβουλώσει το προ-φίλτρο και το φίλτρο και θα διορθώσει την ισχύ απορρόφησης.

### ΠΡΟΣΟΧΗ:

Αδειάστε τη σκούπα πριν γεμίσει, διαφορετικά η ισχύς απορρόφησης θα μειωθεί.

## Άδειασμα σκόνης

Ανασηκώστε την άκρη της σκούπας για να μη πέσουν κάτω τα περιεχόμενα. Μετά χτυπήστε ελαφρά με το χέρι τη πλευρά της κάψουλας 4 ή 5 φορές για να ξεκολλήσουν τα διάφορα υλικά από το προ-φίλτρο και το φίλτρο και να διευκολυνθεί το άδειασμα. (Εικ. 8)

Γυρίστε την άκρη της σκούπας (με τη τρύπα απορρόφησης) προς τα κάτω και ξεβιδώστε την κάψουλα όπως φαίνεται κατά τη διεύθυνση του βέλους. Αφαιρέστε τη κάψουλα προσεκτικά κρατώντας την ίσια επάνω και κάτω για να μη χυθούν τα περιεχόμενα έξω. (Εικ. 9)

Αδειάστε τα περιεχόμενα της κάψουλας και επίσης τη σκόνη που είναι κολλημένη στο προ-φίλτρο.

Στρίψτε το προφίλτρο και τραβήχτε το έξω προς τη μεριά σας, αδειάζοντας τη ψιλή σκόνη που βρίσκεται μέσα. Μετά βγάλτε έξω το φίλτρο και αφαιρέστε τη κολλημένη σκόνη με ελαφρά χτυπήματα. **(Εικ. 10)**

Αφού αδειάσετε τη σκούπα, συναρμολογήστε τη κατά τη σειρά της **Εικ. 11**.

1. Προσαρμόστε το φίλτρο σφικτά καθόλη την έκταση.
2. Προσαρμόστε το προ-φίλτρο.
3. Βιδώστε την κάψουλα.

#### ΠΡΟΣΟΧΗ:

- Εάν δεν επανασυναρμολογηθεί το φίλτρο και το προ-φίλτρο έτσι ώστε να επανέλθουν στην αρχική τους κατάσταση, ή εάν ένα σπασμένο ή σχισμένο φίλτρο χρησιμοποιηθεί, σκόνη μπορεί να εισχωρήσει μέσα στο μοτέρ και να προκληθεί βλάβη.
- Βιδώστε την κάψουλα σφικτά στη θέση της. Σφίχτε τα εξαρτήματα (στόμιο κλπ.) προς την ίδια κατεύθυνση που βιδώνει και η κάψουλα.

#### Μετά τη χρήση (Εικ. 12)

Όταν επαναφορτίζετε ή αποθηκεύετε τη σκούπα, κρεμάτε τη σκούπα από ένα καρφί κάνοντας χρήση της βολικής κρεμάστρας στο πίσω μέρος.

## ΣΥΝΤΗΡΗΣΗ

#### ΠΡΟΣΟΧΗ:

Πριν την εκτέλεση εργασιών με τη συσκευή διαβεβαιώνετε πάντοτε, για το ότι η συσκευή σβήστηκε με απομακρυσμένο το συσσωρευτή.

Πότε πότε σφουγγίζετε το εξωτερικό (περίβλημα) της σκούπας με ένα πανί βουτηγμένο σε σαπουνόνερο. Ποτέ μη χρησιμοποιήσετε βενζίνη, αραιωτικό υγρό ή παρόμοια διαφορετικά θα γίνει αποχρωματισμός ή θα δημιουργηθούν σχισμές. Ξεβγάξτε το φίλτρο με σαπουνόνερο ευκαιριακά. Ποτέ μη χρησιμοποιείτε πλυντήριο για καθάρισμα του φίλτρου. Στεγνώστε το τελείως πριν από τη χρήση.

Ποτέ μη χρησιμοποιήσετε έλαιο, βενζίνη, αραιωτικό υγρό ή παρόμοια για καθαρισμό της ίδιας της σκούπας. Σχισμές ή αποχρωματισμός θα είναι το αποτέλεσμα.

Για τη διασφάλιση της σιγουριάς και αξιοπιστίας των προϊόντων μας πρέπει οι επισκευές, εργασίες συντήρησης ή ρυθμίσεις να εκτελούνται από εξουσιοδοτημένα εργαστήρια σέρβις πελατών Μάκιτα.

#### ΕΓΓΥΗΣΗ

Αναλαμβάνουμε την εγγύηση των μηχανημάτων Μάκιτα σύμφωνα με τις νομικές/εθνικο-ειδικές οδηγίες. Ζημιές προερχόμενες από φυσική φθορά, υπερφόρτωση ή ακατάλληλη μεταχείριση αποκλείονται από την εγγύηση. Σε περίπτωση προβλήματος, παρακαλούμε στείλετε το μηχάνημα, συναρμολογημένο, μαζί με το εσώκλειστο ΠΙΣΤΟΠΟΙΗΤΙΚΟ ΕΓΓΥΗΣΗΣ, στο μεταπωλητή σας ή στο Κέντρο Εξυπηρέτησης Μάκιτα.

**ENGLISH****EC-DECLARATION OF CONFORMITY**

The undersigned, Yasuhiko Kanzaki, authorized by Makita Corporation, 3-11-8 Sumiyoshi-Cho, Anjo, Aichi, 446 Japan declares that this product

(Serial No. : series production)

manufactured by Makita Corporation in Japan is in compliance with the following standards or standardized documents,

EN50260, EN55014

in accordance with Council Directives, 89/336/EEC and 98/37/EC.

**ITALIANO****DICHIARAZIONE DI CONFORMITÀ CON LE NORME DELLA COMUNITÀ EUROPEA**

Il sottoscritto Yasuhiko Kanzaki, con l'autorizzazione della Makita Corporation, 3-11-8 Sumiyoshi-Cho, Anjo, Aichi, 446 Japan, dichiara che questo prodotto

(Numero di serie: Produzione in serie)

fabbricato dalla Makita Corporation in Giappone è conforme alle direttive europee riportate di seguito: EN50260, EN55014

secondo le direttive del Consiglio 89/336/CEE e 98/37/CE.

**FRANÇAISE****DÉCLARATION DE CONFORMITÉ CE**

Je soussigné, Yasuhiko Kanzaki, mandaté par Makita Corporation, 3-11-8 Sumiyoshi-Cho, Anjo, Aichi, 446 Japan, déclare que ce produit

(No. de série: production en série)

fabriqué par Makita Corporation au Japon, est conformes aux normes ou aux documents normalisés suivants,

EN50260, EN55014

conformément aux Directives du Conseil, 89/336/CEE et 98/37/EG.

**NEDERLANDS****EG-VERKLARING VAN CONFORMITEIT**

De ondergetekende, Yasuhiko Kanzaki, gevolmachtigd door Makita Corporation, 3-11-8 Sumiyoshi-Cho, Anjo, Aichi, 446 Japan verklaart dat dit produkt

(Serienr. : serieproductie)

vervaardigd door Makita Corporation in Japan voldoet aan de volgende normen of genormaliseerde documenten,

EN50260, EN55014

in overeenstemming met de richtlijnen van de Raad 89/336/EEC en 98/37/EC.

**DEUTSCH****CE-KONFORMITÄTSERKLÄRUNG**

Hiermit erklärt der Unterzeichnete, Yasuhiko Kanzaki, Bevollmächtigter von Makita Corporation, 3-11-8 Sumiyoshi-Cho, Anjo, Aichi, 446 Japan, daß dieses von der Firma Makita Corporation in Japan hergestellte Produkt

(Serien-Nr.: Serienproduktion)

gemäß den Ratsdirektiven 89/336/EWG und 98/37/EG mit den folgenden Normen bzw. Normendokumenten übereinstimmen:

EN50260, EN55014.

**ESPAÑOL****DECLARACIÓN DE CONFORMIDAD DE LA CE**

El abajo firmante, Yasuhiko Kanzaki, autorizado por Makita Corporation, 3-11-8 Sumiyoshi-Cho, Anjo, Aichi, 446 Japan, declara que este producto

(Número de serie: producción en serie)

fabricado por Makita Corporation en Japón cumple las siguientes normas o documentos normalizados, EN50260, EN55014

de acuerdo con las directivas comunitarias, 89/336/EEC y 98/37/CE.

Yasuhiko Kanzaki **CE 94**



Director Amministratore  
 Directeur Directeur  
 Direktor Direktor

**MAKITA INTERNATIONAL EUROPE LTD.**

Michigan Drive, Tongwell, Milton Keynes,  
 Bucks MK15 8JD, U.K.

## PORTUGUÊS

### DECLARAÇÃO DE CONFORMIDADE DA CE

O abaixo assinado, Yasuhiko Kanzaki, autorizado pela Makita Corporation, 3-11-8 Sumiyoshi-Cho, Anjo, Aichi, 446 Japan, declara que este produto

(N. de série: produção em série)

fabricado pela Makita Corporation no Japão obedece às seguintes normas ou documentos normalizados,

EN50260, EN55014

de acordo com as directivas 89/336/CEE e 98/37/CE do Conselho.

## NORSK

### EU's SAMSVARS-ERKLÆRING

Undertegnede, Yasuhiko Kanzaki, med fullmakt fra Makita Corporation, 3-11-8 Sumiyoshi-Cho, Anjo, Aichi, 446 Japan bekrefter herved at dette produktet

(Serienr. : serieproduksjon)

fabrikert av Makita Corporation, Japan, er i overensstemmelse med følgende standarder eller standardiserte dokumenter:

EN50260, EN55014,

i samsvar med Råds-direktivene, 89/336/EEC og 98/37/EC.

## DANSK

### EU-DEKLARATION OM KONFORMITET

Undertegnede, Yasuhiko Kanzaki, med fuldmagt fra Makita Corporation, 3-11-8 Sumiyoshi-Cho, Anjo, Aichi, 446 Japan, erklærer hermed, at dette produkt

(Løbenummer: serieproduktion)

fremstillet af Makita Corporation i Japan, er i overensstemmelse med de følgende standarder eller normsættende dokumenter,

EN50260, EN55014

i overensstemmelse med Rådets Direktiver 89/336/EEC og 98/37/EC.

## SUOMI

### VAKUUTUS EC-VASTAAVUUDESTA

Makita Corporation, 3-11-8 Sumiyoshi-Cho, Anjo, Aichi, 446 Japan valtuuttamana allekirjoittanut, Yasuhiko Kanzaki, vakuuttaa että tämä tuote

(Sarja nro : sarjan tuotantoa)

valmistanut Makita Corporation Japanissa vastaa seuraavia standardeja tai standardoituja asiakirjoja

EN50260, EN55014

nevoston direktiivien 89/336/EEC ja 98/37/EC mukaisesti.

## SVENSKA

### EG-DEKLARATION OM ÖVERENSSTÄMMELSE

Undertecknad, Yasuhiko Kanzaki, auktoriserad av Makita Corporation, 3-11-8 Sumiyoshi-Cho, Anjo, Aichi, 446 Japan deklarerar att denna produkt

(serienummer: serieproduktion)

tillverkad av Makita Corporation i Japan, uppfyller kraven i följande standard eller standardiserade dokument,

EN50260, EN55014

i enlighet med EG-direktiven 89/336/EEC och 98/37/EC.

## ΕΛΛΗΝΙΚΑ

### ΔΗΛΩΣΗ ΣΥΜΜΟΡΦΩΣΗΣ ΕΚ

Ο υπογράφων, Yasuhiko Kanzaki, εξουσιοδοτημένος από την εταιρεία Makita Corporation, 3-11-8 Sumiyoshi-Cho, Anjo, Aichi, 446 Japan, δηλώνει ότι αυτό το προϊόν

(Αύξων Αρ.: παραγωγή σειράς)

κατασκευασμένο από την Εταιρεία Makita στην Ιαπωνία, βρίσκεται σε συμφωνία με τα ακόλουθα πρότυπα ή τυποποιημένα έγγραφα,

EN50260, EN55014,

σύμφωνα με τις Οδηγίες του Συμβουλίου, 89/336/EEC και 98/37/ΚΕ.

Yasuhiko Kanzaki CE 94

Director Direktor  
Direktør Johtaja  
Direktör Διευθυντής

**MAKITA INTERNATIONAL EUROPE LTD.**

Michigan Drive, Tongwell, Milton Keynes,  
Bucks MK15 8JD, U.K.

## ENGLISH

### Noise And Vibration Of Model 4071D

The typical A-weighted sound pressure level is 71 dB (A).  
The noise level under working may exceed 85 dB (A).

— Wear ear protection. —

The typical weighted root mean square acceleration value is not more than 2.5 m/s<sup>2</sup>.

## FRANÇAISE

### Bruit et vibrations du modèle 4071D

Le niveau de pression sonore pondéré A type est de 71 dB (A).  
Le niveau de bruit en fonctionnement peut dépasser 85 dB (A).

— Porter des protecteurs anti-bruit. —

L'accélération pondérée ne dépasse pas 2,5 m/s<sup>2</sup>.

## DEUTSCH

### Geräusch- und Vibrationsentwicklung des Modells 4071D

Der typische A-bewertete Schalldruckpegel beträgt 71 dB (A).  
Der Lärmpegel kann während des Betriebs 85 dB (A) überschreiten.

— Gehörschutz tragen. —

Der gewichtete Effektivwert der Beschleunigung beträgt nicht mehr als 2,5 m/s<sup>2</sup>.

## ITALIANO

### Rumore e vibrazioni del modello 4071D

Il livello di pressione sonora pesata secondo la curva A è di 71 dB (A).  
Il livello di rumore durante il lavoro potrebbe superare gli 85 dB (A).

— Indossare i paraorecchi. —

Il valore quadratico medio di accelerazione non supera i 2,5 m/s<sup>2</sup>.

## NEDERLANDS

### Geluidsniveau en trilling van het model 4071D

Het typische A-gewogen geluidsdruk niveau is 71 dB (A).  
Tijdens het werken kan het geluidsniveau 85 dB (A) overschrijden.

— Draag oorbeschermers. —

De typische gewogen effectieve versnellingswaarde is niet meer dan 2,5 m/s<sup>2</sup>.

## ESPAÑOL

### Ruido y vibración del modelo 4071D

El nivel de presión sonora ponderada A es de 71 dB (A).  
El nivel de ruido en condiciones de trabajo puede que sobrepase los 85 dB (A).

— Póngase protectores en los oídos. —

El valor ponderado de la aceleración no sobrepasa los 2,5 m/s<sup>2</sup>.

## PORTUGUÊS

### Ruído e Vibração do Modelo 4071D

O nível normal de pressão sonora A é 71 dB (A).  
O nível de ruído durante o trabalho pode exceder 85 dB (A).

— Utilize protectores para os ouvidos —

O valor médio da aceleração é inferior a 2,5 m/s<sup>2</sup>.

## DANSK

### Lyd og vibration fra model 4071D

Det typiske A-vægtede lydtryksniveau er 71 dB (A).  
Støjniveauet under arbejde kan overstige 85 dB (A).

— Bær høreværn. —

Den vægtede effektive accelerationsværdi overstiger ikke 2,5 m/s<sup>2</sup>.

## SVENSKA

### Buller och vibration hos modell 4071D

Den typiska A-vägda ljudtrycksnivån är 71 dB (A).  
Bullernivån under pågående arbete kan överstiga 85 dB (A).

— Använd hörselskydd —

Det typiskt vägda effektivvärdet för acceleration överstiger inte 2,5 m/s<sup>2</sup>.

## NORSK

### Støy og vibrasjon fra modell 4071D

Det vanlige A-belastede lydtrykknivå er 71 dB (A).  
Under bruk kan støynivået overskride 85 dB (A).

— Benytt hørselvern —

Den vanlig belastede effektiv-verdi for akselerasjon overskrider ikke 2,5 m/s<sup>2</sup>.

## SUOMI

### Mallin melutaso ja värinä 4071D

Tyyppillinen A-painotettu äänenpainetaso on 71 dB (A).  
Melutaso työpaikalla saattaa ylittää 85 dB (A).

— Käytä kuulosuojaimia. —

Tyyppillinen kiihtyvyyden painotettu tehollisarvo ei ylitä 2,5 m/s<sup>2</sup>.

## ΕΛΛΗΝΙΚΑ

### Θόρυβος Και Κραδασμός του μοντέλου 4071D

Η τυπική Α-μετρούμενη ηχητική πίεση είναι 71 dB (Α).  
Η ένταση ήχου υπο συνθήκες εργασίας μπορεί να υπερβεί τα 85 dB (Α).

— Φοράτε ωτοασπίδες. —

Η τυπική αξία της μετρούμενης ρίζας του μέσου τετραγώνου της επιτάχυνσης δεν ξεπερνά τα 2,5 m/s<sup>2</sup>.



**Makita Corporation**

Anjo, Aichi Japan

Made in Japan

883562B998

PRINTED IN JAPAN